



Sprinter

Käyttöohjekirja

Mercedes-Benz



Varoitus etumatkustajan turvatyyny

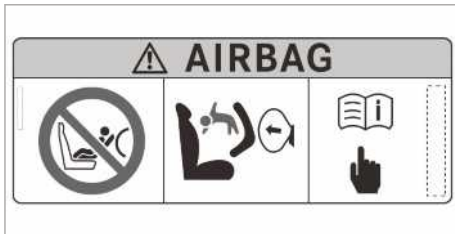

▲ VAROITUS Loukkaantumis- tai hengen-
vaara etumatkustajan ilmatyynyn ollessa
aktivoituna

Etumatkustajan ilmatyynyn ollessa aktivoi-
tuna ilmatyyny voi osua onnettomuudessa
etumatkustajan istuimella olevaan lapseen.

Taaksepäin suunnattua lasten turvalaitetta tai
-istuinta ei saa KOSKAAN käyttää istuimella,
jonka edessä on AKTIVOITU TURVATYyny -
LAPSELLE voi aiheutua VAKAVAN VAMMAN
tai KUOLEMAN VAARA.

Noudata luvussa Lapset autossa annettuja
ohjeita.

Tervetuloa Mercedes-Benz maailmaan

Lue tämä käyttöohjekirja huolellisesti ja tutustu autoon ennen ensimmäistä ajokertaa. Noudata oman turvallisuutesi vuoksi ja auton pitkän käyttöiän saavuttamiseksi tämän käyttöohjekirjan ohjeita ja varoitushuomautuksia. Ohjeiden ja huomautusten huomiotta jättäminen voi johtaa auton vaurioitumiseen sekä henkilö- ja ympäristövahinkoihin.

Auton varusteet ja tuotekuvaus voivat poiketa toisistaan seuraavista tekijöistä riippuen:

- malli
- tilaus
- maaversio
- saatavuus

Tämän käyttöohjekirjan kuvissa näkyy vasemmalta ohjattava auto. Oikealta ohjattavien auton osien ja käyttöelementtien sijainti eroaa vastaavasti kuvastusta.

Mercedes-Benz kehittää autojaan jatkuvasti eteenpäin.

Mercedes-Benz pidättää tästä syystä itselleen oikeuden muutoksiin seuraavien osalta:

- muoto
- varusteet
- tekniikka

Tämän vuoksi kuvaus voi yksittäisissä tapauksissa poiketa autostasi.

Autoon kuuluu:

- painettu käyttöohjekirja
- huoltovihko
- auton varustuksesta riippuvat lisäkäyttöohjeet

Säilytä näitä asiakaspereita aina autossa. Luovuta asiakasperit uudelle omistajalle, jos myyt auton.



Symbolit 4**Yhdellä silmäyksellä 6**

Cockpit	6
Mittaristo	8
Kattokäyttöyksikkö	13
Oven käyttöyksikkö	17
Hätätilanne tai vikatapaus	19

Yleisiä ohjeita 21

Ympäristönsuojelu	21
Käytetyn auton palautus	21
Aidot Mercedes-Benz-osat	21
Ohje lisä-, täydennys-, jälki- ja vaihto- asennuksia varten	22
Käyttöohjekirja	23
Käyttöturvallisuus	23
Vaativuuden mukaisuusvakuutus	24
Diagnosipistoke	26
Huomautus koskien moottorin tehon muuttamista	26
Ammattitaitoinen erikoiskorjaamo	26
Auton rekisteröinti	27
Auton tarkoituksenmukainen käyttö	27
Tietoa REACH-asetuksesta	27
Virhevastuu	27
QR-koodi pelastuskorttia varten	27
Tietojen tallennus	27
Tekijänoikeus	29

Matkustajien turvallisuus 30

Turvavarusteet	30
Turvavyöt	31
Turvatyynyt	34
Lapset autossa	35
Ohjeita koskien lemmikkieläimiä autossa	43

Avaaminen ja sulkeminen 44

Avain	44
Ovet	46
Liukuovi	49
Sähkötoiminen liukuovi	50
Peräovet	53
Väliseinän työntöovi	54
Sähköinen astinlauta	55
Autonlavan laidat	56
Sivuikkunat	57
Varkausuojaus	60

Istuimet ja varastointi 63

Kuljettajan oikea istuinasento	63
Istuimet	63
Ohjauspyörän säätäminen	75
Varastointimahdollisuudet	75
Pulloteline	79
Mukinpidike	79
Tuhkakuppi ja savukkeensytytin	79
Pistorasiat	80
Matkapuhelimen langaton lataaminen ja yhdistäminen ulkoiseen antenniin	82
Jalkatilan maton asennus tai irrotus	83

Valo ja näkyvyys 84

Ulkovalaistus	84
Sisävalaistuksen säätäminen	88
Lampun vaihtaminen	89
Laskinpyyhkimet	94
Peili	97
Häikäisysojien käyttäminen	98

Ilmastointi 99

Yleiskatsaus ilmastointijärjestelmistä	99
Ilmastointijärjestelmien käyttäminen	101
Tuuletussuuttimien käyttäminen	104
Lisälämmitys	105
Tavaratilan tuuletuksen käyttö	111

Ajaminen ja pysäköiminen 112

Ajaminen	112
Akkupätkätkäisin	124
Käsivaihteisto	125
Automaattivaihteisto	126
Jokapyöräveto	129
DSR (Downhill Speed Regulation)	132
Sähkötoiminen tasonsäätö	133
Tankkaaminen	137
Pysäköiminen	144
Ajo- ja ajoturvallisuusjärjestelmät	150
Työskentelytoiminto	171
Perävaunun käyttö	173

Mittariston näyttö ja ajotietokone 177

Yleiskatsaus mittariston näytöstä	177
Yleiskatsaus ohjauspyörän näppäimistä ..	178
Ajotietokoneen käyttäminen	178
Monitoiminäytön näyttöjen yleiskat- saus	179
Mittaristovalmistuksen asetus	180
Valikot ja alavalikot	180

Mercedes Pro	185
Tietoa Mercedes Prosta	185
Tietoa Mercedes Pro connectista	185
Mercedes-Benz -asiakaspalvelukeskukseen soittaminen multimedijärjestelmän avulla	185
Puhelujen soittaminen kattokäyttöyksikön avulla	185
Tietoa vikatilannepuhelun soittamisesta kattokäyttöyksikön avulla	186
Tietoa Mercedes Pro connectin onnettomuuksien hallinnasta	186
Tiedonsiirron hyväksyminen Mercedes Pro connectin yhteydessä	186
Vikatilannepuhelun aikana välitetyt tiedot	186

MBUX-multimedijärjestelmä	187
Yleiskatsaus ja käyttö	187
Järjestelmäasetukset	193
Autotiedot	195
Puhelin	196
Mediat	203
Radio	206
Sound	207

Kuljettaminen	209
Kuormausohjeisiin liittyviä tietoja	209
Kuorman jakautuminen	210
Kuorman kiinnitys	210
Kannatinjärjestelmät	212
Sisäkattotelinejärjestelmän käyttäminen	213
Pyöräkotelon kuormaaminen	216

Huolto ja hoito	217
Huoltovälinäyttö Assyst Plus	217
Moottoritila	217
Puhdistaminen ja hoito	224

Apu teknisen vikatilanteen sat- tuessa	231
Hätätapaus	231
Mercedes-BenzHätäpuhelujärjestelmä	232
Rengasrikko	234
Akku	234
Hinaaminen ja käynnistäminen hinalla	243
Sulakkeet	247
Auton työkalut	248
Hydraulinen nosturi	249

Vanteet ja renkaat	251
Melun muodostumiseen ja epätavalliseen ajokäyttäytymiseen liittyviä ohjeita	251
Renkaiden ja pyörien säännölliseen tarkastukseen liittyviä ohjeita	251
Kesärenkailla ajamiseen liittyviä tietoja ...	251
M+S-renkaiisiin liittyviä tietoja	251
Lumiketjuihin liittyviä ohjeita	252
Rengaspaine	253
Pyöränvaihto	271
Varapyörä	281

Tekniset tiedot	286
Teknisiin tietoihin liittyviä ohjeita	286
Auton elektroniikka	286
Auton tyyppikilpi, auton valmistenumero (VIN) ja moottorinumero	287
Käyttöaineet ja täyttömäärät	288
Autotiedot	296
Perävaunun vetolaite	296
Kiinnityspisteet ja taakkatelinejärjestelmät	296

Näytön ilmoitukset ja varoitus-/ merkkivalot	299
Näyttöviestit	299
Varoitus- ja merkkivalot	321

Aakkosellinen hakemisto	329
--------------------------------------	------------

Tässä käyttöohjekirjassa esiintyvät seuraavat symbolit:

▲ VAARA Turvallisuusohjeiden huomioimatta jättämisestä aiheutuva vaara

Varoitushuomautukset kiinnittävät huomion vaaroihin, jotka voivat vaarantaa terveytesi tai henkesi tai muiden ihmisten terveyden ja hengen.

► Noudata varoitushuomautuksia.

🔥 YMPÄRISTÖÄ KOSKEVA HUOMAUTUS Ympäristöön liittyvien huomautusten huomioimatta jättämisestä aiheutuvat ympäristövahingot

Ympäristöön liittyvät huomautukset sisältävät tietoja ympäristön huomioivista toimintavoista tai ympäristön huomioivasta hävittämisestä.

► Huomioi ympäristöön liittyvät huomautukset.

! HUOMAUTUS Mahdollisiin auton vaurioihin liittyvien huomautusten huomioimatta jättämisestä aiheutuvat esinevauriot

Mahdollisiin auton vaurioihin liittyvät huomautukset kiinnittävät huomion riskeihin, jotka voivat johtaa auton vaurioitumiseen.

► Huomioi mahdollisiin auton vaurioihin liittyvät huomautukset.

i Hyödyllisiä huomautuksia tai lisätietoja, joista voi olla apua.

► Toimintaohje

(→ sivu) Lisätietoja tietyistä aiheista

Näyttö Multimedianaäytön/medianäytön näyttö

↪ Ylin valikkotaso, joka on valittava multimediajärjestelmästä

➤➤ Vastaavat alavalikot, jotka on valittava multimediajärjestelmästä

* Merkitsee syytä

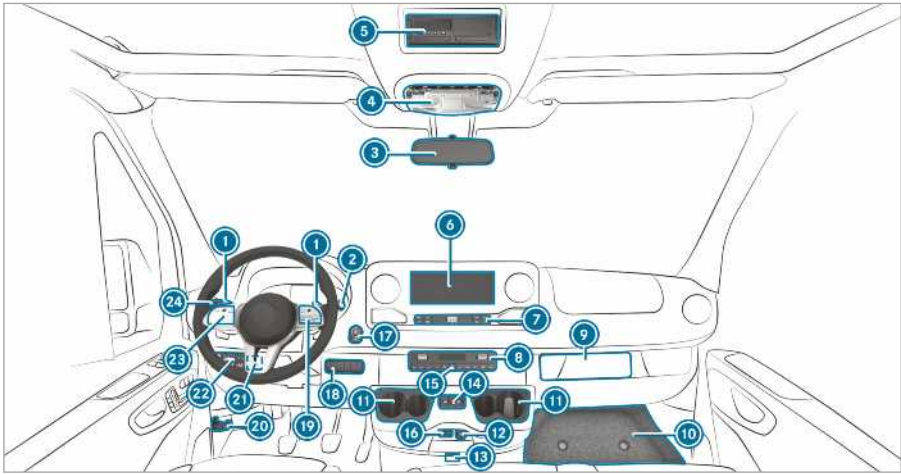

① Ohjauspyörän vaihdevivut	→	128	Jokapyörävedon kytkeminen päälle/pois päältä	→	130
② DIRECT SELECT -vipu	→	126	Low Rangen kytkeminen päälle/pois päältä	→	131
③ Sisätaustapeili	→	98	DSR:n kytkeminen päälle/pois päältä	→	132
④ Kattokäyttöyksikkö	→	88	Korin korkeustason nostaminen/laskeminen	→	135
⑤ DIN-laiteasennuskehys, esim. ajopiirturin tai lisälämmityksen ajastinkellon kiinnityskohtaan			Ulosoton kytkeminen päälle/pois	→	171
⑥ MBUX-multimediajärjestelmän näyttö	→	187	Ulosottokierrosluvun säätön kytkeminen päälle/pois päältä	→	172
⑦ MBUX-multimediajärjestelmän käyttöelementit	→	189	Tavaratilan ilmastoinnin kytkeminen päälle/pois päältä	→	111
⑧ Ilmastointijärjestelmä	→	99	Hälytysvalomajakana kytkeminen päälle / pois päältä	→	87
⑨ Ajopiirturin asentaminen			⑲ Ohjauspyörän näppäin	→	178
⑩ Säilytyslokero suojuksella	→	249	⑳ Konepellin avaaminen	→	217
⑪ Mukiteline	→	79	㉑ Vasen katkaisinryhmä		
⑫ 12 V pistoke	→	80	Ulosottokierrosluvun säätö	→	173
⑬ Autot, joissa on KEYLESS START: avaimen pistokepaikka	→	113	㉒ Valokatkaisin		
⑭ Sähkötoimisen liukuoven avaaminen ja sulkeminen	→	50	Ajovalojen korkeussäätö	→	85
⑮ Varoitusvilkun kytkeminen päälle ja pois päältä	→	86	㉓ Ohjauspyörän näppäin	→	178
⑯ USB-liitäntä	→	76	㉔ Yhdistelmäkatkaisin		
⑰ Start-stop-näppäin	→	112	Vilkku	→	85
⑱ Oikea katkaisinryhmä			Kaukovalo	→	85

Lasinpyyhin

→

94

Takalasinpyyhin

→

95



Mittariston näyttö (värinäyttö)



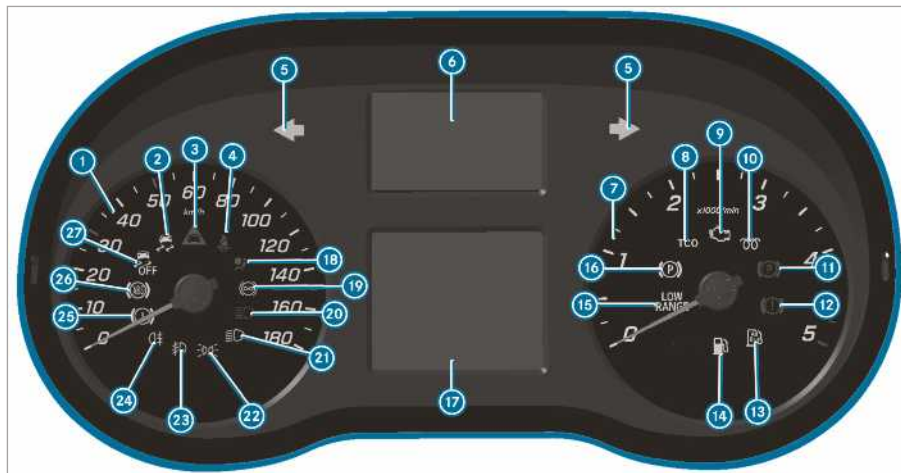

① Kierroslukumittari → 177	⑮ Ajopiirturi (katso erillinen käyttöohje)
② ESP® → 321	⑯ Sähkötoiminen seisontajarru (keltainen) → 321
③ Etäisyysvaroitin → 326	⑰ Turvavarusteet → 30
④ Turvavyötä ei kiinnitetty → 325	⑱ Kaukovalo → 85
⑤ Viikkuvalo → 85	⑲ Lähivalo → 84
⑥ Monitoiminäyttö → 321	⑳ Seisontavalo → 84
⑦ Renkaan painehäviön varoitusvalo → 321	㉑ Polttonesteen määrän näyttö ja Polttonesteen varamäärä säiliön kannen asennon näytöllä → 326
⑧ Moottoridiagnoosi → 326	㉒ Sumuvalo → 84
⑨ Hehkutus ja hehkutusjärjestelmän häiriö → 321	㉓ Takasumuvalo → 84
⑩ Kierroslukumittari → 177	㉔ Jarrut (keltainen) → 321
⑪ Seisontajarru lukittu (punainen) → 321	㉕ ABS:ssä häiriö → 321
⑫ Jarrut (punainen) → 321	㉖ ESP® kytketty pois päältä → 321
⑬ Sähkövika → 326	
⑭ Jäähdytysnesteen lämpötilan näyttö ja Jäähdytysnesteen liian kuumaa → 326	



Mittariston näyttö (mustavalkoinen näyttö) ohjauspyörän näppäimillä

1	Kierroslukumittari	→	177
2	ESP®	→	321
3	Etäisyysvaroitusta	→	326
4	Turvavyötä ei kiinnitetty	→	325
5	Viilkuvvalo	→	85
6	Varoitus- ja merkkivalojen näyttö		
	Vähintään yhtä ovea ei ole suljettu kokonaan		
	Renkaan painehäviö	→	321
	Ohjauksessa häiriö	→	326
	Sähkövika	→	326
	SOS-hätäpuhelujärjestelmä (Mercedes-Benz-hätäpuhelujärjestelmä)		
	Aktiivinen jarrutusavustin kytketty pois päältä		
	Attention assist kytketty pois päältä		
	Kaista-avustin ei aktiivinen		
	Kaukovoaloavustin	→	87
7	Kierroslukumittari		
8	Ajopiirturi (katso erillinen käyttöohje)		
9	Moottoridiagnoosi	→	326
10	Hehkutus ja hehkutusjärjestelmän häiriö		
11	Seisontajarru lukittu (punainen)	→	321
12	Jarrut (punainen)	→	321
13	AdBlue-määrä alhainen	→	139
14	Polttoainesäiliö	→	326
15	Low Range aktiivinen	→	131
16	Sähkötoiminen seisontajarru (keltainen)	→	321
17	Monitoiminäyttö	→	321
18	Turvavarusteet	→	30
19	Hidastin (katso erillinen käyttöohjekirja)		
20	Kaukovoalo	→	85
21	Lähivoalo	→	84
22	Seisontavoalo	→	84

(valkoinen) Kaista-avustin aktiivinen ja valmis varoittamaan / (punainen) Kaista-avustin varoittaa



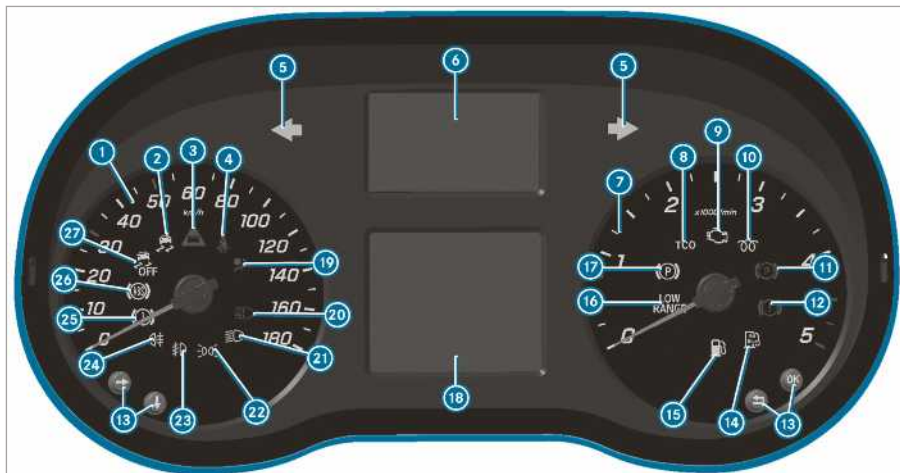





23		→	84	25		Jarrut (keltainen)	→	321
	Sumuvalo			26		ABS:ssä häiriö	→	321
24		→	84	27		ESP® kytketty pois päältä	→	321
	Takasumuvalo							



Mittariston näyttö (mustavalkoinen näyttö) ilman ohjauspyörän näppäimiä







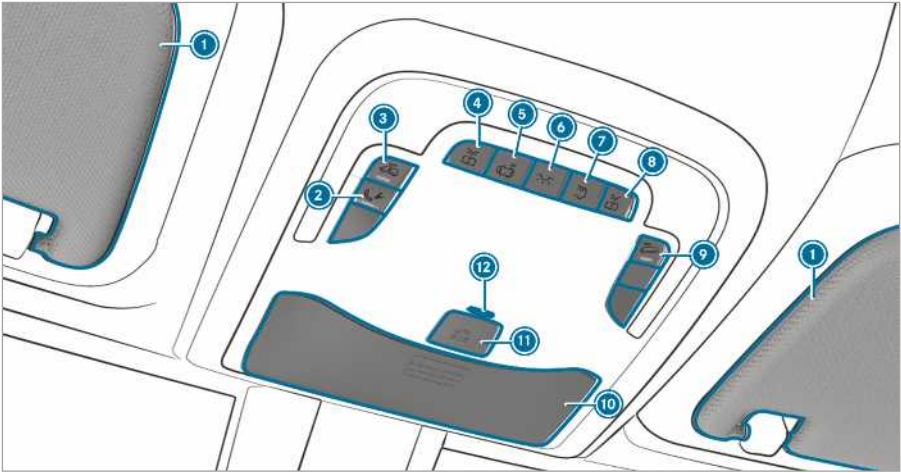

1	Kierroslukimittari	→	177
2	ESP®	→	321
3	Etäisyysvaroitin	→	326
4	Turvavyötä ei kiinnitetty	→	325
5	Vilkkuvalo	→	85
6	Varoitus- ja merkkivalojen näyttö		
	Vähintään yhtä ovea ei ole suljettu kokonaan		
	Renkaan painehäviön varoitusvalo	→	321
	Ohjaustuessa häiriö	→	326
	Sähkövika	→	326
	SOS-hätäpuhelujärjestelmä (Mercedes-Benz-hätäpuhelujärjestelmä)		
	Aktiivinen jarrutusavustin kytketty pois päältä		
	Attention assist kytketty pois päältä		
	Kaista-avustin ei aktiivinen		

Kaukovaloavustin	→	87	
(valkoinen) Kaista-avustin aktiivinen ja valmis varoittamaan / (punainen) Kaista-avustin varoittaa			
Hidastin (katso erillinen käyttöohjekirja)			
7	Kierroslukimittari		
8	Ajopiirturi (katso erillinen käyttöohje)		
9	Moottoridiagnosi	→	326
10	Hehkutus ja hehkutusjärjestelmän häiriö		
11	Seisontajarru lukittu (punainen)	→	321
12	Jarrut (punainen)	→	321
13	Ajotietokoneen käyttönäppäimet	→	178
14	AdBlue-määrä alhainen	→	139
15	Polttoainesäiliö	→	326
16	Low Range aktiivinen	→	131
17	Sähkötoiminen seisontajarru (keltainen)	→	321
18	Monitoiminäyttö	→	321
19	Turvavarusteet	→	30

 20	Kaukovalo	→	85	 24	Takasumuv valo	→	84
 21	Lähivalo	→	84	 25	Jarrut (keltainen)	→	321
 22	Seisontavalo	→	84	 26	ABS:ssä häiriö	→	321
 23	 Sumuv valo	→	84	 27	ESP® kytketty pois päältä	→	321



Kattokäyttöyksikön versio 1

- | | | | |
|--|---|--|---|
| <p>① Häikäisuoja</p> <hr/> <p>② Vikatilannepuhelun näppäin (Mercedes PRO connect)</p> <hr/> <p>③  Sisätilavalvonnan kytkeminen päälle/pois päältä</p> <hr/> <p>Väylä-sisävalon kytkeminen päälle/pois päältä</p> <hr/> <p>④  Vasemman lukuvalon kytkeminen päälle/pois päältä</p> <hr/> <p>⑤  Valojen automaattiohjauksen kytkeminen päälle/pois päältä</p> <hr/> <p>⑥  Etusisävalojen kytkeminen päälle / pois päältä</p> | <p>→ 98</p> <hr/> <p>→ 61</p> <hr/> <hr/> <hr/> <hr/> <hr/> | <p>⑦  Hintere Takasisävalojen kytkeminen päälle/pois päältä</p> <hr/> <p>⑧  Oikean lukuvalon kytkeminen päälle/pois päältä</p> <hr/> <p>⑨  Poishinaussuojan kytkeminen päälle/pois päältä</p> <hr/> <p>⑩ Silmälasilokero</p> <hr/> <p>⑪  SOS-hätäpuhelujärjestelmä (Mercedes-Benz-hätäpuhelujärjestelmä)</p> <hr/> <p>⑫ Varashälytínjärjestelmän merkivalo tai varmistusakun LED-merkivalo (vain Venäjä)</p> | <p>→ 61</p> <hr/> <p>→ 77</p> <hr/> <hr/> |
|--|---|--|---|

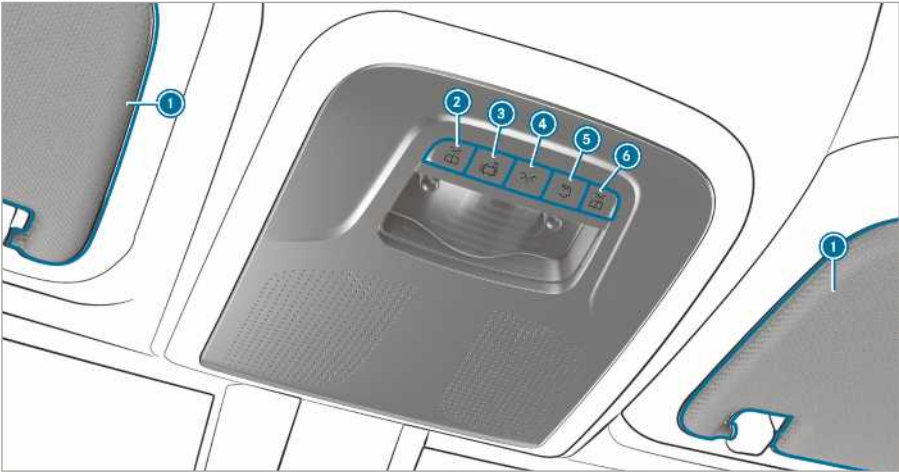



Kattokäyttöyksikön versio 2

① Häikäisysuojat





98

④  Etusisävalojen kytkeminen päälle / pois päältä

②  Vasemman lukuvalon kytkeminen päälle/pois päältä



⑤  Hintere Takasisävalojen kytkeminen päälle/pois päältä

③  Valojen automaattijauksen kytkeminen päälle/pois päältä

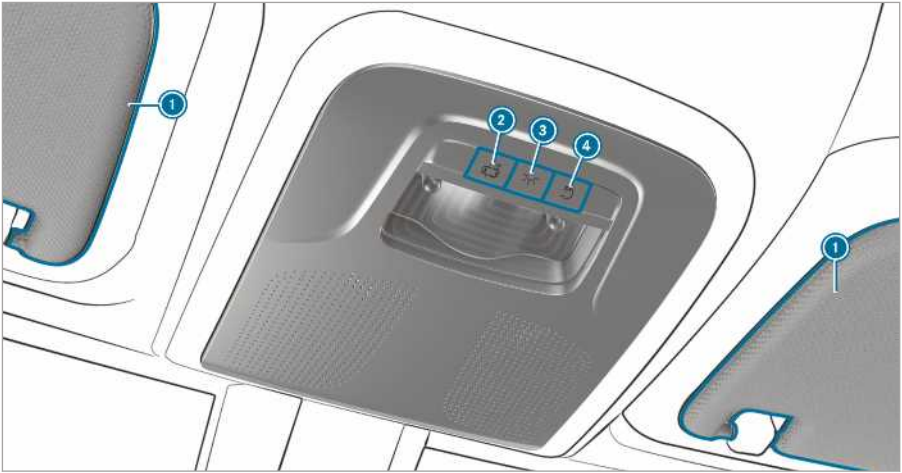
⑥  Oikean lukuvalon kytkeminen päälle/pois päältä



Kattokäyttöyksikön versio 3

- | | | | |
|--|-----------|--|-----------|
| <p>① Häikäisusuojat →</p> <p>②  Valojen automaattiohjauksen kytkeminen päälle/pois päältä</p> | <p>98</p> | <p>③  Etusisävalojen kytkeminen päälle / pois päältä →</p> <p>④  Takasisävalojen kytkeminen päälle/pois päältä</p> | <p>61</p> |
|--|-----------|--|-----------|

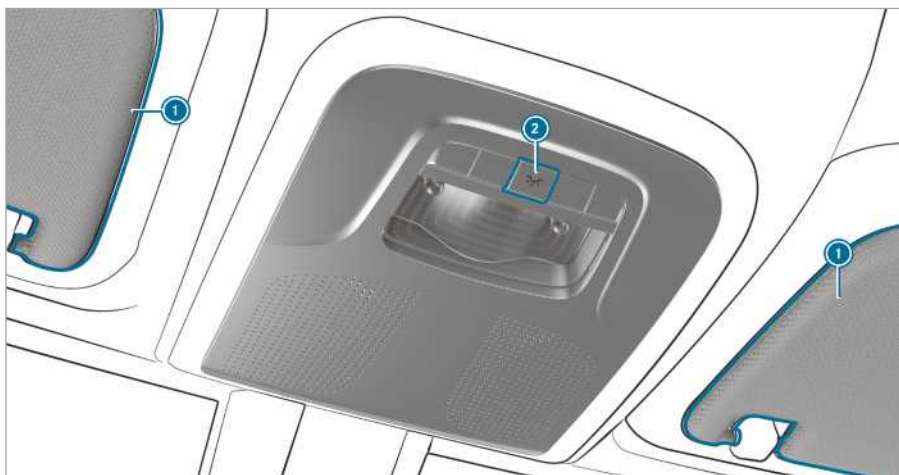

Kattokäyttöyksikön versio 4

① Häikäisuoja → 98

② Sisävalojen kytkeminen päälle/
pois päältä

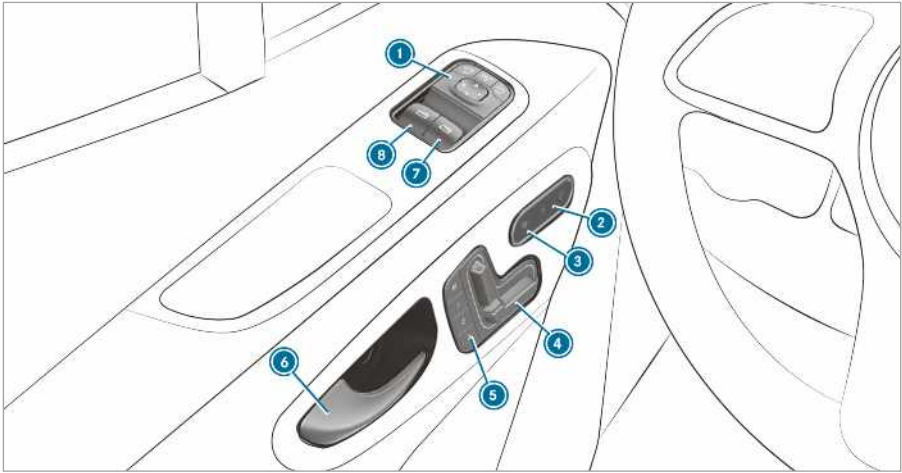

Oven käyttöyksikkö autoissa, joissa on sähkötoimisesti säädettävät istuimet

1	Ulkopeilin säätäminen	→	97	5	Muistitoiminnon käyttö	→	68
2	Keskuslukituksen kytkeminen päälle / pois päältä	→	48	6	Oven avaaminen	→	47
3	Istuinlämmityksen kytkeminen päälle / pois päältä	→	74	7	Oikeanpuoleisen sivulasin avaaminen/sulkeminen	→	57
4	Etuistuinten säätäminen sähkö- toimisesti	→	66	8	Vasemmanpuoleisen sivulasin avaaminen/sulkeminen	→	57

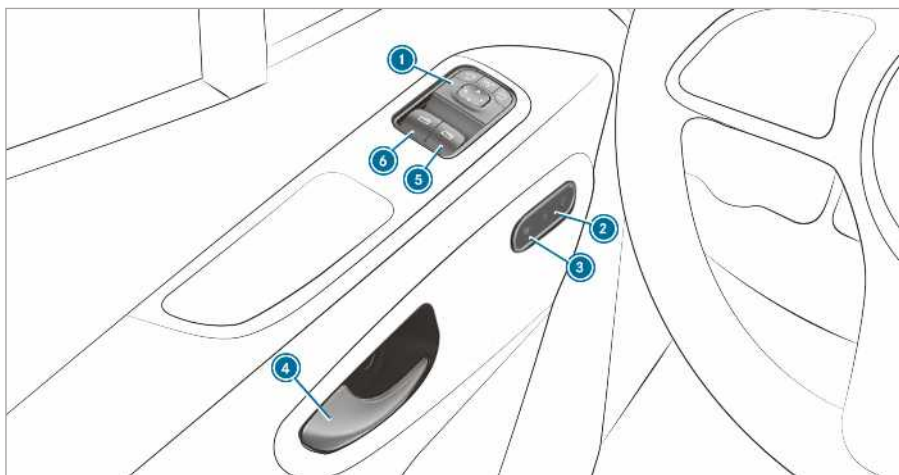

Oven käyttöyksikkö, jossa ei ole sähkötoimisesti säädettäviä istuimia

① Ulkopeilin säätäminen	→	97	④ Oven avaaminen	→	47
② Keskuslukituksen kytkeminen päälle / pois päältä	→	48	⑤ Oikeanpuoleisen sivulasin avaaminen/sulkeminen	→	57
③ Istuinlämmityksen kytkeminen päälle / pois päältä	→	74	⑥ Vasemmanpuoleisen sivulasin avaaminen/sulkeminen	→	57

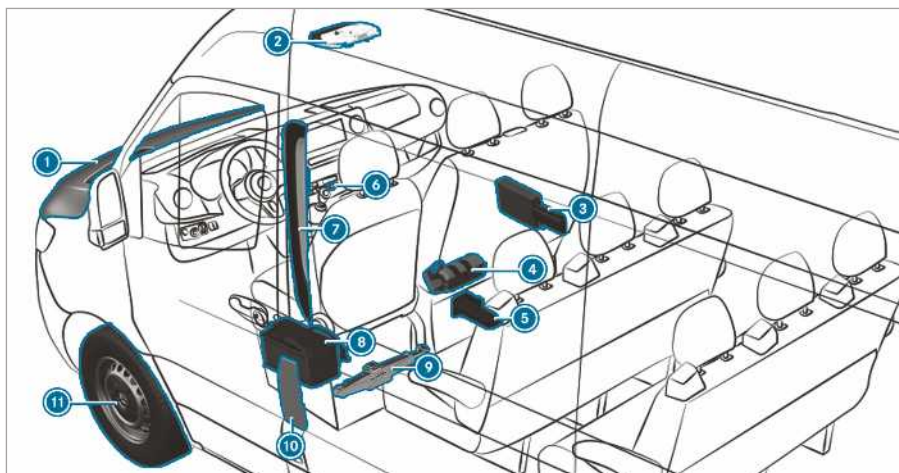

① Käyttöaineiden tarkastaminen ja lisääminen	→	288	⑥ Varoitusvilkkulaite	→	86
Käynnistysapu	→	236	⑦ QR-koodit pelastuskorttia varten	→	27
② SOS-hätäpuhelujärjestelmän ja vikatilannepuhelun näppäimet	→	233	⑧ Käynnistysakun irrottaminen	→	238
③ Varoituskolmio	→	231	⑨ Autot, joissa on etuveto: mekaaninen nosturi ja pyöränvaihtotyökalu	→	274
Turvaliivi	→	231	⑩ Tankin luukku, jossa on ohjekilvet rengaspainetta, polttonestelaatua ja pelastuskorttia varten olevia QR-koodeja varten	→	137
④ Palonsammutin	→	231	⑪ Rengasrikko	→	234
⑤ Autot, joissa on takaveto: hydraulinen nosturi ja pyöränvaihtotyökalu	→	249			



12 Autot, joissa on takaveto: pyöräkiila

13 Varapyörä (esimerkki)



281

Ympäristönsuojelu



YMPÄRISTÖÄ KOSKEVA HUOMAUTUS

Käyttöolosuhteista ja omasta ajotavasta aiheutuvat ympäristövahingot

Auton haitta-ainepäästöt ovat suorassa yhteydessä auton käyttöön.

Voit osallistua ympäristönsuojeluun käyttämällä autoa ympäristöä säästävällä tavalla. Noudata seuraavia käyttöolosuhteisiin ja omaan ajotapaan liittyviä suosituksia.

Käyttöolosuhteet:

- ▶ Noudata oikeaa rengaspainetta.
- ▶ Älä kuljeta mukana tarpeetonta kuormaa (esim. taakkatelinettä, joka ei ole enää käytössä).
- ▶ Noudata huoltovälejä. Säännöllisesti huollettu auto säästää ympäristöä.
- ▶ Teetä huoltotyöt aina ammattitaitoisessa erikoiskorjaamossa.

Oma ajotapa:

- ▶ Älä paina kaasua käynnistämisen yhteydessä.
- ▶ Älä anna moottorin käydä lämpimäksi auton seisossa paikallaan.
- ▶ Aja ennakoiden ja pidä riittävä etäisyys.
- ▶ Vältä usein tapahtuvaa ja voimakasta kiihdyttämistä ja jarruttamista.
- ▶ Vaihda vaihdetta hyvissä ajoin ja käytä vain 2/3 vaihteen huippunopeudesta.
- ▶ Sammuta moottori, kun auto seisoo pidempään liikenteessä, esim. käytä ECO-start-stop-toimintoa.
- ▶ Aja polttonestettä säästäen. Tarkkaile ECO-näyttöä ajaaksesi alhaisella kulutuksella.

Käytetyn auton palautus

Vain EU-maat:

Mercedes-Benz ottaa käytetyn auton takaisin ympäristöystävällistä kierrätystä varten Euroopan unionin (EU) käytettyjen autojen romutusta koskevan direktiivin mukaisesti.

Käytetyn auton palautusta varten käytettävissäsi on keräyspisteiden ja purkaamojen verkosto. Nämä yritykset ottavat käytetyn auton vastaan

maksutta. Luovuttamalla auton ympäristöystävälliseen romutukseen olet mukana kierrätysketjussa ja autat säästämään luonnonvaroja.

Lisätietoja käytettyjen autojen kierrättämisestä, hyödyntämisestä sekä takaisinoton edellytyksistä löytyy kunkin maan Mercedes-Benz-kotisivuilta.

Aidot Mercedes-Benz-osat



YMPÄRISTÖÄ KOSKEVA HUOMAUTUS

Kierrättämättömien vaihtolaitteiden käyttämisestä aiheutuvat ympäristövahingot

Daimler AG tarjoaa kierrätettyjä vaihtolaitteita ja -osia, joiden laatu vastaa uusia osia. Virhevastuu on voimassa samoin kuin uusissa osissa.

- ▶ Käytä Daimler AG:n kierrätettyjä vaihtolaitteita ja -osia.



HUOMAUTUS Lisävarusteosien asentamisesta, korjauksista tai hitsaustöistä aiheutuva turvavarusteiden toiminnan heikentyminen

Seuraavilla auton alueilla voi olla turvatyynyjä, turvavyön kiristimiä sekä turvavarusteiden ohjainlaitteita ja tunnistimia:

- Oven kehukset
- Katon kehys
- Ovet
- Ovipilarit
- Ovikynnykset
- Istuimet
- Cockpit
- Mittaristo
- Keskkikonsoli

- ▶ Älä asenna tarviketosia, kuten audiojärjestelmiä, näille alueille.
- ▶ Älä tee mitään korjaus- tai hitsaustöitä.
- ▶ Anna tarviketosien jälkiasennus ammattitaitoisen erikoiskorjaamon suorittavaksi.

Jos autossa käytetään varaosia, renkaita, pyöriä tai turvallisuuden kannalta oleellisia tarviketarvikkeita, joita Mercedes-Benz ei ole hyväksynyt, auton käyttöturvallisuus voi vaarantua. Turvallisuuden kannalta oleellisten järjestelmien, esim.

jarrujärjestelmän, toiminta voi häiriintyä. Käytä ainoastaan aitoja Mercedes-Benz-osia tai samanlaatuista varaosia. Käytä vain tässä autotyypissä käytettäväksi hyväksytyjä renkaita ja vanteita sekä tarvikkeosia.

Mercedes-Benz tarkastaa aitojen osien ja kuhunkin autotyyppiin hyväksytyjen muutos- ja tarvikkeosien luotettavuuden, turvallisuuden ja sopivuuden. Mercedes-Benz ei voi arvioida muita osia jatkuvasta markkinoiden seuraamisesta huolimatta. Vaikka jokin osa olisikin yksittäistapauksessa teknisen tarkastuspisteen tarkastama tai sillä olisi viranomaisten hyväksyntä, Mercedes-Benz ei ole vastuussa tällaisten osien käytöstä Mercedes-Benz-autoissa.

Tiettyjä osia on sallittua asentaa tai vaihtaa vain, jos ne vastaavat voimassa olevaa lainsäädäntöä. Kaikki aidot Mercedes-Benz-osat täyttävät katsastusedellytykset. Hyväksymättömien osien käyttö voi johtaa auton tyyppihväksynnän raukeamiseen.

Tämä tapahtuu seuraavissa tilanteissa:

- Tyyppihväksyntätodistuksessa hyväksytty autotyyppi muuttuu.
- On odotettavissa, että tielläliikkujien turvallisuus saattaa vaarantua.
- Pakokaasupäästöt lisääntyvät tai melutaso kasvaa.

Aitoja Mercedes-Benz-osia tilattaessa on aina ilmoitettava auton valmistenumero (VIN) (→ sivu 287).

Ohje lisä-, täydennys-, jälki- ja vaihtoosennuksien varten

Turvallisuussyistä teetä täydennysasennusten valmistus- ja kokoonpanotyöt voimassa olevien Mercedes-Benz -täydennysasennusmääräysten mukaisesti. Nämä täydennysasennusmääräykset varmistavat, että alusta ja kori muodostavat yhden yksikön ja saavutetaan korkein mahdollinen käyttö- ja ajoturvallisuus.

Sekä auton valmistajien että päällyrakenteen valmistajien on ehdottomasti varmistettava, että heidän valmistamiensa tuotteita käytetään liikenteessä vain niiden ollessa turvallisessa tilassa, ja että ne eivät muodosta henkilöihin kohdistuvaa vaaraa. Muussa tapauksessa on olemassa siviili-, rikos- ja julkisoikeudellisten seuraamusten vaara. Tällöin jokainen valmistaja on ehdottomasti vastuussa valmistamastaan tuotteesta. Lisä-, täydennys-, jälki- ja vaihtoosennusten valmistajan on

noudatettava yleistä tuoteturvallisuutta koskevaa direktiiviä 2001/95/EY.

Mercedes-Benz suosittelee turvallisuussyistä seuraavaa:

- Älä tee muita muutoksia ajoneuvon.
- Jos annetuista täydennysasennusmääräyksistä poiketaan, pyydä siihen Mercedes-Benzin lupa.

Julkisen tarkastuspaikan tai viranomaisen toimenpiteet eivät sulje pois turvallisuusriskejä.

Huomaa Mercedes-Benz alkuperäisiä osia koskevat ohjeet (→ sivu 21).

Mercedes-Benz-täydennysasennusmääräykset ovat internetissä osoitteessa https://bb-portal.mercedes-benz.com/portal/kat_iv.html?&L. Ota huomioon, että Mercedes-Benz päällirakenteen valmistajien portaaliin vaaditaan erilliset käyttöoikeudet.

Siellä on tiedot PIN-järjestelyjä ja sulakkeiden vaihtoa varten.

 Lisätietoja saa ammattitaitoisesta erikoiskorjaamosta.

VAROITUS Tapaturman- ja loukkaantumisen vaara ajoneuvon epäasianmukaisissa vaihtoosennuksissa ja muutoksissa

Kun ajoneuvon tehdään vaihtoosennuksia tai muutoksia, järjestelmien tai komponenttien toiminta saattaa heikentyä.

Sen vuoksi ne eivät enää toimi asianmukaisesti ja/tai ajoneuvon käyttöturvallisuus voi vaarantua.

► Anna ajoneuvon vaihtoosennukset ja muutokset aina valtuutetun ammattiliikkeen suoritettavaksi.

Myöskään näkyvät pienet muutokset, kuten esim. jäähdyttimen vaipan lisäasennus talvikäytössä, eivät ole sallittuja. Älä peitä moottorin jäähdyttintä. Älä myöskään käytä lämpömattoja, hyönteissuojapeitteitä tai vastaavia varusteita.

Muuten diagnoosijärjestelmien arvot vääristyvät. Joissakin maissa moottorin diagnoositiedot kerätään talteen ja määritellään lakimääräisesti ja niiden on oltava aina esitettävissä ja oikein.

Puusta tai muovista tehdyt tavaratilan lattian varusteet kuuluvat kiinteänä osana ajoneuvon rakenteeseen. Jos annat poistaa tavaratilan lattian, kori voi vahingoittua. Tällöin kuorman varmistus heikkenee eikä kiinnityspisteiden maksimaalinen kuormitettavuus ole enää taattu. Sen

vuoksi älä anna kenenkään poistaa tavaratilan lattia.

Väliseinään liittyvät huomautukset

Hyötyajoneuvoiksi (N1, N2) rekisteröidyt autot eivät täytä ilman väliseinää standardia ISO 27956, joka kuvaa pakettiautoihin asianmukaista kuorman kiinnitystä varten vaadittavia laitteita. Kun autoa käytetään tavaroiden toimitukseen, väliseinän jälkiasennusta suositellaan ehdottomasti, sillä asianmukaisen kuorman kiinnityksen toteuttaminen on vaikeaa autoissa, joissa ei ole väliseinää.

Käyttöohjekirja

Tässä käyttöohjekirjassa on kuvattu auton kaikki mallit sekä vakio- ja lisävarusteet, jotka olivat saatavilla käyttöohjekirjan tietojen päivityshetkellä. Maakohtaiset poikkeamat ovat mahdollisia. Ota huomioon, että autossa ei välttämättä ole kaikkia kuvattuja toimintoja. Tämä koskee myös turvallisuuden kannalta oleellisia järjestelmiä ja toimintoja. Tästä syystä auton varustus voi poiketa joistakin kuvauksista ja kuvista.

Auton alkuperäisessä kauppasopimuksessa on lueteltu kaikki autossa olevat järjestelmät.

Jos sinulla on kysyttävää varusteista ja niiden käytöstä, ota yhteyttä Mercedes-Benz-huoltopisteeseen.

Käyttöohjekirja ja huoltovihko ovat tärkeitä asiakirjoja, ja niitä tulisi säilyttää autossa.

Päällirakenteen valmistajien varustamiin autoihin liittyvä huomautus

Noudata ehdottomasti päällirakenteen valmistajan käyttöohjekirjaa. Muutoin et mahdollisesti tunnista vaaroja.

Käyttöturvallisuus

VAROITUS Toimintahäiriöistä tai järjestelmän toimimattomuudesta aiheutuva onnettomuusvaara

Jos ohjeenmukaisten huoltotöiden ja vaadittavien korjausten teettämisestä ei huolehdi, seurauksena voi olla toimintahäiriöitä tai järjestelmät voivat lakata toimimasta.

- ▶ Teetä ohjeenmukaiset huoltotyöt sekä vaadittavat korjaukset aina ammattitaitoisessa erikoiskorjaamossa.

VAROITUS Sähköisten rakenneosien epäasianmukaisista muutoksista aiheutuva onnettomuus- ja loukkaantumisvaara

Sähköisten rakenneosien, niiden ohjelmistojen sekä johdotusten muutokset voivat johtaa niiden toiminnan ja/tai muiden verkotettujen rakenneosien toiminnan rajoittumiseen. Tämä voi vaikuttaa etenkin turvallisuuden kannalta oleellisiin järjestelmiin.

Sen vuoksi ne eivät enää toimi asianmukaisesti ja/tai ajoneuvon käyttöturvallisuus voi vaarantua.

- ▶ Älä suorita muutoksia johdotuksiin äläkä sähköisiin rakenneosiin tai niiden ohjelmistoihin.
- ▶ Suorituta sähkö- ja elektroniikkalaitteiden parissa tehtävät työt aina ammattitaitoisessa erikoiskorjaamossa.

Jos auton elektroniikkaan tehdään muutoksia, tyyppihyväksyntä raukeaa.

Noudata kohdassa ”Tekniset tiedot” olevaa osaa ”Auton elektroniikka”.

VAROITUS Palavien materiaalien osuimesta pakokaasulaitteiston kuumiin osiin aiheutuva tulipalovaara

Jos palavia materiaaleja, esim. lehtiä, ruohoa tai oksia, on kosketuksissa pakokaasulaitteiston kuumien osien kanssa, nämä materiaalit voivat syttyä palamaan.

- ▶ Tarkasta auton alusta säännöllisesti, jos ajat päällystämättömillä teillä tai maastossa.
- ▶ Poista etenkin kiinni jääneet kasvinosat tai muut palavat materiaalit.
- ▶ Vaurioiden ilmetessä ota välittömästi yhteyttä ammattitaitoiseen erikoiskorjaamoon.

HUOMAUTUS

Auton vaurioituminen erityisesti seuraavissa tapauksissa:

- Auto juuttuu kiinni esim. korkealle jalkakäytävän reunalle tai päällystämättömälle tielle.
- Autolla ajetaan liian lujaa esteen, esim. reunakivetyksen, hidastetöyssyn tai terävarreunaisen kuopan, yli.

- Raskas esine osuu auton pohjaan tai alustan osiin.

Auton koriin, auton pohjaan, alustan osiin, vanteisiin ja renkaisiin voi näissä tai vastavissa tilanteissa tulla vaurioita, jotka eivät näy. Tällä tavoin vaurioituneet osat voivat yllättäen lakata toimimasta tai ne eivät enää kestä onnettomuuden aiheuttamaa kuormitusta tarkoituksenmukaisella tavalla.

Jos alustan verhoukset on vaurioitunut, auton pohjan ja alustan verhouksen väliin voi kerääntyä tulenarkoja materiaaleja, kuten lehtiä, ruohoa tai oksia. Jos nämä materiaalit osuvat pakokaasulaitteiston kuumiin osiin, ne voivat syttyä.

► Tarkastuta ja korjauta auto välittömästi ammattitaitoisessa erikoiskorjaamossa. tai

► Jos havaitset ajoa jatkettaessa, että ajoturvallisuus on heikentynyt, pysähdy välittömästi muuta liikennettä vaarantamatta ja ota yhteyttä ammattitaitoiseen erikoiskorjaamoon.

Vaatimustenmukaisuusvakuutus

Sähkömagneettinen häiriökestävyys

Auton komponenttien sähkömagneettinen häiriökestävyys on testattu ja todistettu asetuksen UN-R 10 voimassa olevan version mukaisesti.

Radiopohjaiset ajoneuvokomponentit

Seuraava ohje koskee ajoneuvon kaikkia radiopohjaisia komponentteja ja ajoneuvon integroituja informaatiojärjestelmiä:

Tämän ajoneuvon radiopohjaiset komponentit ovat direktiivin 2014/53/EU perustavien vaati-

musten ja muiden asiaankuuluvien määräysten mukaiset. Lisätietoja saat Mercedes-Benz-huoltopiste.

Tämän jälkeen löydät radiokomponenttien valmistajien osoitteet, joita ei voida näyttää laitteessa näiden tietojen koosta tai ominaisuuksista johtuen.

Jatkuvan rengaspainevalvonnan tunnistimet

Huf Hülsbeck & Fürst GmbH & Co. KG, Steeger Straße 17, 42551 Velbert, Germany

Radiokäyttöinen etälukituslaite

Marquardt GmbH, Schloßstraße 16, 78604 Rietheim, Germany

Huf Hülsbeck & Fürst GmbH & Co. KG, Steeger Straße 17, 42551 Velbert, Germany

Antennimoduulit

Hirschmann Car Communication GmbH, Stuttgarter Straße 45-51, 72654 Neckartenzlingen, Germany

Tutkatunnistimet

Robert Bosch GmbH, Daimlerstraße 6, 71229 Leonberg, Germany

Mobiili kommunikointi ja telematiikka

Yanfeng Visteon Automotive Trim Systems Co., Ltd., 1001 Qinzhou Rd(N), 200233 Shanghai, China

Harman Becker Automotive Systems GmbH, Postfach 2260, 76303 Karlsbad, Germany

Lämmitystehostuksen kaukokäyttö

Digades GmbH, Äußere Weberstraße 20, 02763 Zittau, Germany

Autossa olevien radiosovellusten tyyppi

Mobiiliin kommunikointiin käytettävien tyyppillisten taajuuksien lisäksi Mercedes-Benzin autoissa käytetään seuraavia radiosovelluksia.

Autossa olevien radiosovellusten tyyppi

Taajuusalue	Teknologia	Lähetysteho / magneettikentän voimakkuus
433 MHz (433,05 – 434,79 MHz)	Radiokäyttöinen etälukituslaite, jatkuva rengaspainevalvonta, antennimoduulit, lämmitystehostuksen kaukokäyttö	≤ 10 mW e.r.p.
2,4 GHz ISM-taajuusalue (2400 – 2483,5 MHz)	Bluetooth®, R-LAN,	≤ 100 mW e.i.r.p.
76 – 77 GHz	76 GHz tutka	≤ 55 dBm peak e.i.r.p.

Nosturi**Hydraulisen nosturin vaatimustenmukaisuusvakuutus**

Alkuperäisen vaatimustenmukaisuusvakuutuksen kopio ja käännös:

EY-vaatimustenmukaisuusvakuutus 2006/42/EY Me, WEBER-HYDRAULIK GMBH, Heilbronner Str. 30, 74363 Güglingen, vakuutamme, että tuote "Weberin hydraulinen nosturi" tyyppiä:

A AD AX AH AT ATD ATDX ATG ATN ATGX ATPX ATQ AX

Kantokyky: 2 000 – 100 000 kg

Sarjanumero: alkaen rakennusvuodesta 01/2010 vastaa EY-konedirektiivissä määritettyjä yleisiä työturvallisuus- ja työterveysvaatimuksia.

Tämä EY-vaatimustenmukaisuusvakuutus mitätöidään, jos:

- muutos- ja korjaustyöt suorittaa muu kuin ammattitaitoinen henkilö
- tuotetta käytetään muulla kuin käyttöohjeessa kuvatulla tarkoituksenmukaisella tavalla
- tarkastuksia ei suoriteta säännöllisesti.

Sovellettava direktiivi: EY-konedirektiivi 2006/42/EY

Sovellettava standardi: ISO 11530

Laadunvarmistus: DIN EN ISO 9001:2000

Güglingen, 1.7.2013

Allekirjoittaja

Toimitusjohtaja, WEBER-HYDRAULIK GmbH

Valtuutettu, tekniset asiakirjat, WEBER-HYDRAULIK GMBH

Heilbronner Straße 30, 74363 Güglingen

Mekaanisen nosturin vaatimustenmukaisuusvakuutus

Alkuperäisen vaatimustenmukaisuusvakuutuksen kopio ja käännös:

EY-vaatimustenmukaisuusvakuutus

1.

Allekirjoittaja, edustaja

Valmistaja:

BRANO a.s.

74741 Hradec nad Moravicí, Opavská 1000,

Tšekin tasavalta

Tunnustenro.: 64-387-5933

ALV-tunnustenro: CZ64-387-5933

vakuuttaa yksinomaisen vastuunsa mukaisesti, että tuote:

2. a)

Nimi:

Nosturi

Tyyppi, numero:

A 910 580 00 00

Valmistusvuosi: 2017

täyttää kaikki kyseiset vaatimukset

Direktiivi 2006/42/EY

b)

Kuvaus ja käyttötarkoitus:

Nosturi on tarkoitettu ainoastaan määritetyn auton nostamiseen nosturiin kiinnitetyn käyttöohjeen mukaisesti.

Tuotteen tekniset asiakirjat on valmistajalla. Valtuutettu teknisten asiakirjojen laatimiseen: Teknisen osaston johtaja Brano a.s.

3.

Hradec nad Moravicí

Paikka

4.

12.7.2017

Päiväys

Allekirjoittaja:

Laatupäällikkö

Diagnosipistoke

Diagnosipistoke on tarkoitettu diagnosilaitteiden liittämiseen ammattitaitoisessa erikoiskorjaamossa.

VAROITUS Laitteiden liittämisestä diagnosipistokkeeseen aiheutuva onnettomuusvaara

Jos auton diagnosipistokkeeseen liitetään laitteita, auton järjestelmien toiminta voi heikentyä.

Tämän seurauksena auton käyttöturvallisuus voi heikentyä.

Liitä auton diagnosipistokkeeseen vain laitteita, jotka Mercedes-Benz on hyväksynyt käytettäväksi kyseisessä autossa.

VAROITUS Kuljettajan jalkatilassa olevista esineistä aiheutuva onnettomuusvaara

Kuljettajan jalkatilassa olevat esineet voivat rajoittaa polkimen liikematkaa tai estää pohjaan asti painetun polkimen liikkumisen.

Tämä vaarantaa auton käyttö- ja liikenneturvallisuuden.

Varmista kaikkien autossa säilytettävien tavaroiden pysyminen paikallaan, jotta ne eivät voi joutua kuljettajan jalkatilaan.

Asenna jalkatilan matot aina kiinni ja ohjeiden mukaisesti, jotta polkimille on aina varmasti riittävästi vapaata tilaa.

Älä käytä irtonaisia jalkatilan mattoja, äläkä aseta useampia jalkatilan mattoja päällekkäin.

HUOMAUTUS Diagnosipistokkeeseen liitettyjen laitteiden käytöstä aiheutuva akun purkautuminen

Laitteiden käyttö diagnosipistokkeen avulla kuormittaa auton akkua.

Tarkista akun varaustila.

Jos varaustila on alhainen, lataa akku esim. ajamalla pidempi ajomatka.

Laitteiden liittäminen diagnosipistokkeeseen voi johtaa esim. pakokaasunvalvontajärjestelmätietojen nollautumiseen. Tästä syystä auto ei välttämättä täytä seuraavassa katsastuksessa tehtävän pakokaasutarkastuksen vaatimuksia.

Huomautus koskien moottorin tehon muuttamista

Tehojen nostamisella voi olla seuraavia vaikutuksia:

- Päästöarvot voivat muuttua.
- Toimintahäiriöitä voi ilmetä.
- Voi tulla seurausvaurioita.

Moottorin käyttöturvallisuus ei ole taattu kaikissa tilanteissa.

Jos auton moottorin tehoa kasvatetaan:

- auton renkaat, alusta, jarrujärjestelmä ja moottorin jäähdytysjärjestelmä on sovittava suurempaan moottorin tehoon
- auto on sertifioitava uudelleen
- tehon muuttumisesta on ilmoitettava vakuutusyhtiöön

Muutoin tyypipihvyäsyntä ja vakuutusturva raukeavat.

Jos myyt auton, ilmoita ostajalle auton muutetusta moottorin tehosta. Tietojen salaaminen voi olla rangaistava teko.

Ammattitaitoinen erikoiskorjaamo

Ammattitaitoisella erikoiskorjaamolla on tarvittavat tiedot, työkalut ja pätevyys vaadittavien autolle tehtävien töiden asianmukaiseksi suorittamiseksi. Tämä koskee etenkin turvallisuuden kannalta oleellisia töitä.

Teetä seuraavat autolle tehtävät työt aina ammattitaitoisessa erikoiskorjaamossa:

- turvallisuuden kannalta tärkeät työt
- huoltotyöt
- korjaus- ja kunnostustyöt
- muutokset sekä asennus- ja muutostyöt
- elektroniisiin rakenneosiin tehtävät työt

Mercedes-Benz suosittelee Mercedes-Benz-huoltopistettä.

Auton rekisteröinti

Mercedes-Benz voi tarvittaessa ohjeistaa huoltopisteensä tekemään tiettyihin autoihin teknisiä tarkastuksia. Tarkastusten tavoitteena on parantaa jo käytössä olevien autojen laatua tai turvallisuutta.

Mercedes-Benz voi informoida sinua autoon tehtävistä tarkastuksista vain, jos auton tiedot on rekisteröity Mercedes-Benzin asiakastietoihin.

Seuraavissa tapauksissa on mahdollista, että autoa ei ole vielä rekisteröity asiakasrekisteriin:

- autoa ei ole hankittu valtuutetulta jälleenmyyjältä
- autoa ei ole vielä koskaan tarkastettu Mercedes-Benz-huoltopisteessä.

Rekisteröi auto asiakasrekisteriimme Mercedes-Benz-huoltopisteessä.

Ilmoita Mercedes-Benzille viipymättä, jos osoiteesi muuttuu tai myyt auton. Voit tehdä sen esim. Mercedes-Benz-huoltopisteessä.

Auton tarkoituksenmukainen käyttö

Jos poistat jonkin varoitustarran, sinä tai muut henkilöt eivät välttämättä tunnista vaaroja. Anna varoitustarrojen olla paikoillaan.

Autoa käytettäessä on otettava erityisesti huomioon seuraavat tiedot:

- tämän käyttöohjeen turvallisuusohjeet
- auton tekniset tiedot
- liikennesäännöt ja -määräykset
- ajoneuvolait ja turvallisuusstandardit

Tietoa REACH-asetuksesta

Vain EU- ja EFTA-maat:

REACH-asetus (EY) nro 1907/2006, artikla 33) asettaa tiedotusvelvollisuuden erityistä huolta aiheuttavista aineista (SVHC).

Daimler AG toimii parhaan tiedon mukaan välttääkseen SVHC-aineiden käyttöä ja mahdollistaakseen asiakkaalle näiden aineiden turvallisen käytön. Toimitustietojen ja Daimler AG:n sisäisten tuotetietojen perusteella SVHC-aineet, joita on yli

0,1 painoprosenttia tämän auton yksittäisissä valmisteissa, ovat tunnettuja.

Lisätietoa saa seuraavista osoitteista:

- <http://www.daimler.com/reach>
- <http://www.daimler.com/reach/en>

Virhevastuu

! **HUOMAUTUS** Käyttöohjekirjan ohjeiden vastaisesta toiminnasta aiheutuvat auton vauriot

Tämän käyttöohjekirjan ohjeiden vastainen toiminta voi vaurioittaa autoa.

Sellaiset vauriot eivät kuulu virhevastuun eivätkä uuden auton tai käytetyn auton takuun piiriin.

► Noudata tässä käyttöohjekirjassa annettuja ohjeita, jotka koskevat auton ohjeenmukaista käyttöä sekä mahdollisia auton vaurioita.

QR-koodi pelastuskorttia varten

QR-kooditarrat on kiinnitetty B-pilariin kuljettajan ja apukuljettajan puolelle. Onnettomuustilanteessa pelastusvoimat saavat QR-koodien avulla auton pelastuskortin nopeasti käyttöönsä. Ajan tasalla oleva pelastuskortti sisältää kompaktissa muodossa auton tärkeimmät tiedot, kuten johtojen sijainnit.

Lisätietoa saa osoitteesta <http://www.mercedes-benz.de/qr-code>.

Tietojen tallennus

Sähköiset ohjainlaitteet

Autoon on asennettu sähköisiä ohjainlaitteita. Joskus niistä ovat tarpeellisia auton turvallisen toiminnan takaamiseksi, toiset tukevat ajon aikana (ajoavustinjärjestelmät). Lisäksi autossa on sähköisten ohjainlaitteiden toimintaan pohjautuvia mukavuus- ja viihdetoimintoja.

Sähköiset ohjainlaitteet sisältävät tietomusteja, jotka voivat tallentaa teknisiä tietoja liittyen auton tilaan, rakenneosien kuormitukseen, huoltotarpeisiin sekä teknisiin tapahtumiin ja vikoihin joko tilapäisesti tai pysyvästi.

Nämä tiedot dokumentoivat yleensä jonkin rakennesosan, moduulin, järjestelmän tai ympäristön tilan, esimerkiksi:

- järjestelmäkomponenttien käyttötilat (esim. täyttömäärät, akun tila, rengaspaine)
- auton tai sen yksittäiskomponenttien tilaviesitit (esim. pyörien kierrosmäärä / nopeus, liikkeen hidastuminen, poikittaiskiihtyvyyden, kiinnitettyjen turvavöiden näyttö)
- tärkeiden järjestelmäkomponenttien häiriöt ja viat (esim. valot, jarrut)
- autoa vaurioitaviin tapahtumiin liittyvää tietoa
- järjestelmien reaktiot erityisissä ajotilanteissa (esim. turvavyönnin laukeaminen, ajovakauden hallintajärjestelmien toiminta)
- ympäristön tila (esim. lämpötila, sadetunnistin)

Varsinaisen ohjainlaitetoiminnon tuottamisen lisäksi valmistaja voi näiden tietojen avulla tunnistaa ja poistaa virheitä sekä optimoida auton toimintoja. Valtaosa tiedoista on hetkellisiä ja niitä käsitellään vain itse autossa. Vain hyvin pieni osa tiedoista tallennetaan tapahtuma- tai vikamuistisiin.

Jos otat huoltopalvelut käyttöön, huoltoverkoston työntekijät (esim. korjaamot, valmistaja) tai kolmannet osapuolet (esim. vikatilannepalvelut) voivat lukea tekniset tiedot autosta. Huoltopalveluita ovat esim. korjauspalvelut, huolto prosessit, takuutapaukset ja laadunvarmistustoimenpiteet. Lukeminen tapahtuu auton lakisäätöisen diagnosipistokkeen liitännän kautta. Kyseiset huoltoverkoston toimipisteet tai kolmannet osapuolet keräävät, käsittelevät ja käyttävät näitä tietoja. Niissä dokumentoidaan auton tekniset tilat, ne auttavat vianetsinnässä ja laadun parantamisessa, ja ne voidaan tarvittaessa välittää valmistajalle. Valmistajalle kuuluu myös tuotevastuu. Tätä varten valmistaja tarvitsee autoista peräisin olevia teknisiä tietoja.

Huoltoliike voi nollata auton vikamuistit korjaus- tai huoltotöiden yhteydessä.

Valitun varustuksen mukaisesti tietoja voi tuoda itse auton mukavuus- ja tietoviihdetoimintoihin.

Niihin kuuluvat esim.:

- multimediatiedot, kuten musiikki, elokuvat tai valokuvat, jotka voidaan toistaa integroidussa multimedijärjestelmässä

- osoitekirjatiedot, joita voidaan käyttää integroidun handsfree-varustuksen tai navigointijärjestelmän yhteydessä
- syötetyt navigointikohteet
- tiedot Internet-palveluiden käytöstä

Nämä tiedot voidaan tallentaa paikallisesti autoon, tai ne ovat laitteella, jonka olet yhdistänyt autoon (esim. älypuhelin, USB-tikku tai MP3-soitin). Mikäli tiedot tallennetaan autoon, ne voi poistaa milloin tahansa. Nämä tiedot välitetään kolmansille osapuolille vain niin halutessasi, erityisesti online-palveluita käytettäessä valitsemiesi asetusten mukaisesti.

Autoon voi tallentaa mukavuusasetuksia / mukautettuja asetuksia, ja niitä voi muuttaa milloin tahansa.

Niihin kuuluvat kyseessä olevasta varustuksesta riippuen esim.:

- istuimen ja ohjauspyörän asennon asetukset
- alustan ja ilmastoinnin asetukset
- mukautetut asetukset kuten sisätilan valaistus

Mikäli autossa on vastaavat varusteet, autoon voi yhdistää älypuhelimien tai muun kannettavan päätelaitteen. Laitetta voi tällöin käyttää autoon integroiduilla käyttöelementeillä. Näin älypuhelimien kuva ja ääni voidaan toistaa multimedijärjestelmän avulla. Samalla älypuhelimene siirtyä tiettyjä tietoja.

Niihin kuuluvat – senhetkisestä integraatiotavasta riippuen – esim.:

- yleiset autotiedot
- sijaintitiedot

Tämä mahdollistaa valittujen älypuhelinsovellusten käytön, kuten esim. navigoinnin tai musiikki-toiston. Älypuhelimien ja auton välillä ei tapahdu muuta vuorovaikutusta, varsinkaan aktiivista pääsyä autotietoihin. Käytettävän sovelluksen käyttäjä määrittää tietojen myöhemmän käyttötavan. Voiko asetuksia määrittää tai mitä asetuksia voi määrittää, riippuu käytettävästä sovelluksesta ja älypuhelimien käyttöjärjestelmästä.

Online-palvelut

Radioverkkoyhteys

Mikäli autossa on radioverkkoyhteys, se mahdollistaa tietojen vaihdon auton ja muiden järjestelmien välillä. Radioverkkoyhteys on mahdollinen auton sisäisen lähetyksen ja vastaanotinyksikön tai

autoon tuotujen kannettavien päätelaitteiden (esim. älypuhelimet) avulla. Näiden radioverkkoyhteyksien avulla voi käyttää online-toimintoja. Niihin kuuluvat valmistajan tai muiden tarjoajien tarjoamat online-palvelut ja sovellukset.

Valmistajan palvelut

Valmistajan online-palveluiden yhteydessä valmistaja kuvailee soveltuvaan kohdassa (esim. käyttöohjekirjassa, valmistajan verkkosivustolla) kyseiset toiminnot ja jakaa niihin kuuluvat tietosuojaoikeudelliset tiedot. Online-palveluiden tuottamiseksi voidaan käyttää henkilökohtaisia tietoja. Tietojenvaihto tapahtuu tällöin suojatun yhteyden avulla, esim. valmistajan tätä tarkoitusta varten olevan IT-järjestelmän avulla. Henkilökohtaisten tietojen kerääminen, käsittely ja käyttö, joka ulottuu pidemmälle kuin palvelujen tuottamiseen, tapahtuu ainoastaan lainmukaisen luvan tai suostumuksen perusteella.

Yleensä palvelut ja toiminnot (joista osa on maksullisia) voi aktivoida tai deaktivoida. Joissakin tapauksissa tämä koskee myös auton koko tietoliikenneyhteyttä. Poikkeuksen muodostavat erityisesti lain vaatimat toiminnot ja palvelut.

Kolmannen osapuolen palvelut

Mikäli muiden tarjoajien online-palveluiden käyttäminen on mahdollista, kyseinen tarjoaja on vastuussa näistä palveluista ja niiden tietosuojaja käyttöehdoista. Valmistaja ei voi vaikuttaa niissä vaihdettuihin sisältöihin.

Ota siksi selvää kolmannen osapuolen palveluiden keräämien henkilökohtaisten tietojen tyypistä, laajuudesta, keräämistarkoituksesta ja käytöstä kyseiseltä palvelutarjoajalta.

Tekijänoikeus

Lisätietoa autossa käytettyjen vapaan ja avoimen lähdekoodin ohjelmistojen lisensseistä saa käyttöohjekirjakansiossa olevalta tallennusvälineeltä ja päivitettyjä tietoja Internetistä sivustolta:

<http://www.mercedes-benz.com/opensource>.

Turvavarusteet

Turvavarusteiden tarjoama suoja

Turvavarusteilla tarkoitetaan seuraavia osia:

- Turvavyöjärjestelmä
- Turvatyyny
- Lastenistuin
- Lastenistuin kiinnitykset

Turvavarusteet voivat auttaa estämään autossa matkustavia henkilöitä osumasta auton sisätilan osiin onnettomuustilanteissa. Turvavarusteet voivat myös vähentää matkustajiin kohdistuvaa kuormitusta onnettomuustilanteissa.

Vain oikein kiinnitetty turvavyö voi suojata tarkoituksenmukaisella tavalla. Turvavyön kiristimet ja/tai turvatyyny täydentävät oikein kiinnitettyä turvavyötä tunnistetusta onnettomuustilanteesta riippuen. Turvavyön kiristimet ja/tai turvatyyny eivät laukea kaikissa onnettomuuksissa.

Autot, joissa on apukuljettajan istuin: Apukuljettajan istuimen turvavyön kiristin laukeaa siitä riippumatta, onko turvavyön lukkokieltä lukittu turvavyölukkuun.

Jos kuljettajan istuimella ei ole kuljettajan turvatyynyä, turvajärjestelmässä ei ole turvavyön kiristintä eikä turvavyövoiman rajoitinta.

Jotta turvavarusteet voivat suojata tarkoituksenmukaisella tavalla, jokaisen matkustajan on noudatettava seuraavia ohjeita:

- Kiinnitä turvavyö oikein.
- Istu mahdollisimman suorassa istuma-asennossa selkä istuimen selkänojaa vasten.
- Istu jalat lattiaa vasten, jos mahdollista.
- Henkilön, joka on alle 1,50 m pitkä, tulee olla lisäksi kiinnitettynä Mercedes-Benz-autoihin sopivalla lisäturvavarusteella.

Mikään tänä päivänä saatavista järjestelmistä ei voi kokonaan estää vammoja ja kuolemantapauksia kaikissa onnettomuuksissa. Turvavyö ja turvatyyny eivät yleensä suojaa autoon ulkopuolelta työntyviltä esineiltä. Myös lauenneesta turvatyynystä aiheutuvien vammojen vaaraa ei voida sulkea kokonaan pois.

Turvavarusteiden suoja potentiaalinen rajoittaminen

VAROITUS Turvavarusteisiin tehdyistä muutoksista aiheutuva loukkaantumis- tai hengenvaara

Turvavarusteisiin tehtävät muutokset voivat estää järjestelmää toimimasta tarkoituksenmukaisesti.

Turvavarusteet eivät voi suojata auton matkustajia tarkoituksenmukaisella tavalla, ja ne voivat esim. onnettomuudessa lakata toimimasta tai aktivoitua odottamatta

▶ Älä koskaan tee muutoksia turvavarusteiden osiin.

▶ Älä tee muutoksia johdotukseen tai elektronisiin rakennesoihin tai niiden ohjelmistoihin.

Jos auto on sovitettava henkilölle, jolla on fyysinen vamma, ota yhteyttä ammattitaitoiseen erikoiskorjaamoon.



Mercedes-Benz suosittelee käyttämään ajoapuvälineitä, jotka Mercedes-Benz on hyväksynyt käytettäväksi autossasi.

Turvavarusteiden toimintavalmius

Turvavarusteiden varoitusvalo  palaa itse diagnostiikan aikana sytytysvirran ollessa kytkettynä päälle. Se sammuu viimeistään muutaman sekunnin kuluttua auton käynnistämisen jälkeen. Turvavarusteiden komponentit ovat silloin valmiudessa.

Häiriö turvavarusteiden toiminnassa

Seuraavissa tapauksissa turvavarusteiden toiminnassa on häiriö:

- Turvavarusteiden varoitusvalo  ei syty sytytysvirran ollessa kytkettynä päälle.
- Turvavarusteiden varoitusvalo  palaa jatkuvasti tai sytty toistuvasti ajon aikana.

VAROITUS Turvavarusteiden toimintahäiriöstä aiheutuva loukkaantumisvaara

Jos turvavarusteissa on häiriö, turvajärjestelmän komponentit voivat aktivoitua tahattomasti tai ne eivät välttämättä suojaa onnettomuudessa tarkoituksenmukaisella tavalla. Tämä voi koskea esim. turvavyön kiristintä tai turvatyynyä.

- ▶ Tarkastuta ja korjauta turvavarusteet välittömästi ammattitaitoisessa erikoiskorjaamossa.

Turvavarusteiden toiminta onnettomuudessa

Turvavarusteiden toimintatapa määräytyy törmäyksen voimakkuuden ja onnettomuuden tyyppin perusteella:

- Nokkatörmäys
- Perätörmäys
- Sivutörmäys

Turvavarusteiden osien aktivointikynnysten määrittäminen tapahtuu arvioimalla auton eri puolilla mitattuja tunnistinarvoja. Tämä tapahtumaketju on luonteeltaan ennakoiva. Turvavarusteiden komponenttien laukeamisen on tapahduttava oikea-aikaisesti törmäyksen alussa.

Tekijät, jotka ovat nähtävissä ja mitattavissa vasta törmäyksen jälkeen, eivät voi vaikuttaa turvatyyny laukeamiseen. Ne eivät myöskään ole osoitus laukeamisesta.

Auto voi muuttaa muotoaan merkittävästi ilman, että turvatyyny laukeaa. Näin on esimerkiksi silloin, jos törmäys kohdistuu vain auton suhteellisen helposti muotoaan muuttaviin osiin ja auton hidastuvuus ei ole suurta. Toisaalta turvatyyny voi lauetta, vaikka auto muuttaisi muotoaan vain vähän. Jos törmäys kohdistuu esim. auton erittäin jäykkiin osiin, kuten pitkittäispalkkiin, auton hidastuvuus voi olla tarpeeksi suuri.

Turvavarusteiden osat voivat aktivoitua tai lauetta toisistaan riippumatta:

Osat	Tunnistettu laukeamistilanne
Turvavyön kiristimet	Nokkatörmäys, perätörmäys, sivutörmäys ¹⁾
Kuljettajan turvatyyny, etumatkustajan turvatyyny	Nokkatörmäys
Sivuturvatyyny	Sivutörmäys
Ikkunaturvatyyny	Sivutörmäys, nokkatörmäys

¹⁾ Vain, jos autossa on sivuturvatyyny tai ikkunaturvatyyny.

VAROITUS Turvatyynyn kuumista osista aiheutuva palovammavaara

Turvatyynyn osat ovat kuumia turvatyynyn laukeamisen jälkeen.

- ▶ Älä koske turvatyynyn osiin.
- ▶ Vaihdata lauennut turvatyyny välittömästi ammattitaitoisessa erikoiskorjaamossa.

Mercedes-Benz suosittelee hinauttamaan auton onnettomuuden jälkeen ammattitaitoiseen erikoiskorjaamoon. Näin tulee toimia etenkin, jos turvavyön kiristin tai turvatyyny on lauennut.

Turvavyön kiristimen tai turvatyynyn lauetessa kuuluu pamaus ja ilmaan voi purkautua jauhepölyä.

- Pamaus ei yleensä heikennä kuuloa.
- Purkautuva jauhepöly ei ole yleensä terveydelle haitallista, mutta se voi aiheuttaa lyhytaikaisia hengitysvaikeuksia astmaatikaille tai hengitysvaikeuksista kärsiville.

Jotta vältyisit hengitysvaikeuksilta, poistu autosta välittömästi tai avaa ikkuna, jos se on turvallista.

Turvavyöt

Turvavyön suojaopotentiaali

Kiinnitä turvavyö aina oikein ennen liikkeellelähtöä. Vain oikein kiinnitetty turvavyö voi suojata tarkoituksenmukaisella tavalla.

VAROITUS Loukkaantumis- tai hengenvaara turvavyön ollessa kiinnitetty väärin

Jos turvavyö on kiinnitetty väärin, se ei suojaa tarkoituksenmukaisella tavalla.

Väärin kiinnitetty turvavyö voi myös aiheuttaa vammoja esim. onnettomuudessa, jarrutettaessa tai muutettaessa äkillisesti suuntaa.

- ▶ Varmista aina, että kaikki autossa matkustavat ovat kiinnittäneet turvavyönsä oikein ja istuvat oikein.

Noudata aina kuljettajan istuimen oikeaa sijaintia ja istuinten säätämistä koskevia ohjeita (→ sivu 63).

Jotta oikein kiinnitetty turvavyö voi suojata tarkoituksenmukaisella tavalla, jokaisen matkustajan on noudatettava seuraavia ohjeita:

- Turvavyön tulee olla suorana, kireällä ja napakasti kehoa vasten.
- Turvavyön tulee kulkea hartian keskikohdan yli ja mahdollisimman matalalta lantioluiden päältä.
- Hartiavyönsosa ei tulisi koskettaa kaulaa, eikä se saa kulkea käsivarren alta tai selän takaa.
- Vältä autossa istuessa paksuja vaatteita, esim. talvitakkia.
- Paina lantiovyö tarvittaessa mahdollisimman alas lantioluiden päälle ja kiristä sitä hartia-
vyönsosalla. Lantiovyö ei saa koskaan kulkea vatsan tai alavatsan yli.

Tämä on varmistettava myös raskaana olevien naisten kohdalla.

- Älä koskaan ohjaa turvavyötä terävien, hankaavien tai särkyvien esineiden yli.
- Kiinnitä yhdellä turvavyöllä aina vain yksi henkilö. Älä koskaan kuljeta vauvaa tai lasta matkustajan sylissä.
- Älä koskaan kiinnitä esineitä samalla turvavyöllä henkilön kanssa. Noudata esineiden, matkatavaroiden ja kuormatavaran kiinnittämisessä aina auton kuormaamista koskevia ohjeita (→ sivu 75).

Varmista myös, ettei henkilö ja istuimen välissä ole koskaan mitään esineitä, esim. tyy-nyä.

Jos autossa matkustaa lapsi, noudata ehdottomasti kohdassa Lapset autossa annettuja ohjeita ja turvallisuushuomautuksia (→ sivu 35).

Turvatyynyn suojapotentiaalin rajoittaminen

VAROITUS Väärästä istuimen asennosta aiheutuva loukkaantumis- tai hengenvaara

Jos selkänoja ei ole lähes pystysuorassa asennossa, turvavyö ei suojaa tarkoituksenmukaisesti.

Tällöin voit jarrutettaessa tai onnettomuudessa luisua turvavyön alta ja saada vammoja esim. alavatsan tai kaulan alueelle.

- ▶ Säädä istuin oikein ennen liikkeellelähtöä.

- ▶ Varmista aina, että selkänoja on lähes pystysuorassa asennossa ja hartia-
vyönsosa kulkee hartian keskikohdan yli.

VAROITUS Loukkaantumis- tai hengenvaara, jos pienikokoiset henkilöt eivät käytä lisäturvavarusteita

Alle 1,50 m:n pituiset henkilöt eivät voi kiinnittää turvavyötään oikein ilman asianmukaisia lisäturvavarusteita.

Jos turvavyö on kiinnitetty väärin, se ei suojaa tarkoituksenmukaisella tavalla. Väärin kiinnitetty turvavyö voi myös aiheuttaa vammoja esim. onnettomuudessa, jarrutettaessa tai muutettaessa äkillisesti suuntaa.

- ▶ Kiinnitä alle 1,50 m:n pituiset henkilöt aina asianmukaisilla lisäturvavarusteilla.

VAROITUS Vaurioituneista tai muokatuista turvavyöistä aiheutuva loukkaantumis- tai hengenvaara

Turvavyöt eivät voi suojata etenkin seuraavissa tilanteissa:

- Turvavyöt ovat vaurioituneet, niitä on muokattu, ne ovat erittäin likaiset tai ne on valkaistu tai värjätty.
- Turvavyöluukko on vaurioitunut tai erittäin likainen.
- Turvavyön kiristimiin, turvavyön kiinnityksiin tai turvavyön rullalaitteisiin on tehty muutoksia.

Turvavyöt voivat vaurioitua onnettomuudessa myös ilman, että vauriot näkyvät, esim. lasinsirpaleista.

Muokatut tai vaurioituneet turvavyöt voivat revetä tai lakata toimimasta, esim. onnettomuudessa.

Muokatut turvavyön kiristimet voivat aktivoitua tahattomasti, tai ne eivät välttämättä toimi tarkoituksenmukaisella tavalla.

- ▶ Älä koskaan tee muutoksia turvavyöihin, turvavyön kiristimiin, turvavyön kiinnityksiin tai turvavyön rullalaitteisiin.
- ▶ Varmista, että turvavyöissä ei ole vaurioita, ne eivät ole kuluneet loppuun ja että ne ovat puhtaat.
- ▶ Tarkastuta turvavyöt onnettomuuden jälkeen välittömästi ammattitaitoisessa erikoisorjaamossa.

Mercedes-Benz suosittelee käyttämään turvavöitä, jotka Mercedes-Benz on hyväksynyt kyseiselle autolle.

VAROITUS Pyroteknisesti lauenneista turvavyön kiristimistä aiheutua loukkaantumis- tai hengenvaara

Pyroteknisesti launneet turvavyön kiristimet eivät ole enää toimintakuntoisia, eivätkä ne siksi suojaa enää tarkoituksenmukaisella tavalla.

- Vaihdata pyroteknisesti launneet turvavyön kiristimet välittömästi uusiin ammattitaitoisessa erikoiskorjaamossa.

Mercedes-Benz suosittelee hinauttamaan auton onnettomuuden jälkeen ammattitaitoisen erikoiskorjaamoon.

HUOMAUTUS Puristuksiin jääneestä turvavyöstä aiheutuva vaurio

Jos kiinnittämätön turvavyö ei ole rullautunut kokonaan rullalaitteen sisään, se voi jäädä oven tai istuinmekanismin väliin.

- Varmista aina, että kiinnittämätön turvavyö rullautuu kokonaan rullalaitteen sisään.

Turvavyön kiinnittäminen ja säätäminen

Jos turvavyötä vedetään nopeasti tai nykien, turvavyön rullalaite jumiutuu. Tällöin turvavyön vyöosa ei saa vedettyä enempää esiin.

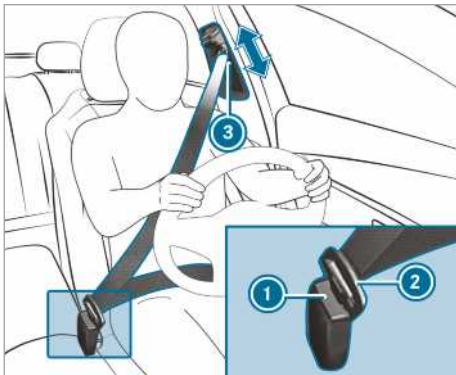

- Lukitse turvavyön lukkieli **2** aina kyseisen istuimen turvavyölukkoon **1**.

- Työnä turvavyön yläkiinnityspiste **3** haluttuun asentoon painamalla turvavyön yläkiinnityspisteen vapautusta.
- Vapauta turvavyön yläkiinnityspisteen vapautus ja varmista, että turvavyön yläkiinnityspiste **3** lukittuu.

Autot, joissa on erillinen etumatkustajan istuin:

1 HUOMAUTUS Turvavyön kiristimen laukeaminen, kun etumatkustajan istuimella ei istuta

Jos etumatkustajan istuimen turvavyön lukkieli on lukittuna turvavyölukkoon, vaikka istuimella ei istuta, turvavyön kiristin voi lauaeta onnettomuudessa muiden järjestelmien lisäksi.

- Kiinnitä yhdellä turvavyöllä aina vain yksi henkilö.

Turvavyön avaaminen

- Paina turvavyölukossa olevaa vapautusnäppäintä ja anna turvavyön ja turvavyön lukkieliä kelautua takaisin.

Kuljettajan ja etumatkustajan turvavyövaroituksen toiminta

Turvavöiden varoitusvalo **4** mittariston näytössä muistuttaa, että kaikkien matkustajien on kiinnitettävä turvavyönsä oikein.

Lisäksi voi kuulua varoitusääni.

Kun kuljettaja on kiinnittänyt turvavyönsä, turvavyövaroitussammuu. Auton varusteista riippuen turvavyövaroitussammuu, kun kuljettaja ja etumatkustaja ovat kiinnittäneet turvavyönsä.

Vain tietyt maat: Riippumatta siitä, ovatko kuljettaja jo kiinnittänyt turvavyönsä, turvavöiden varoitusvalo **4** palaa kuuden sekunnin ajan syytyövirrän päälle kytkemisen jälkeen. Se sammuu moottorin käynnistämisen jälkeen, kun kuljettaja on kiinnittänyt turvavyönsä.

Turvatyyny

Yleiskatsaus turvatyynyistä

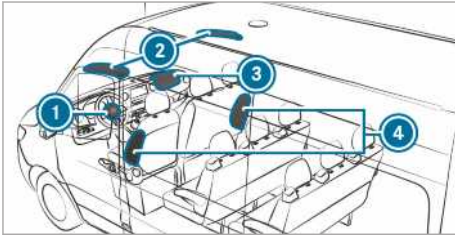

- ① Kuljettajan turvatyyny
- ② Ikkunaturvatyyny
- ③ Etumatkustajan turvatyyny
- ④ Sivuturvatyyny

Turvatyynyn sijainnin tunnistaa merkinnästä AIR-BAG.

Turvatyyny voi aktivoituessaan parantaa kyseisen matkustajan suojaa.

Kunkin turvatyynyn mahdollisesti antama suoja:

Turvatyyny	Mahdollinen suoja seuraaville kehonosille ...
Kuljettajan turvatyyny, etumatkustajan turvatyyny	Pää ja rintakehä
Ikkunaturvatyyny	Pää
Sivuturvatyyny	Rintakehä ja lantio

Turvatyynjen suoja

Turvatyyny voi onnettomuustilanteesta riippuen parantaa matkustajien suojaa täydentäen oikein kiinnitettyä turvavyötä.

A VAROITUS Väärästä istuimen asennosta aiheutuva loukkaantumis- tai hengenvaara

Jos istuimen asento on väärä, turvatyyny ei voi suojata tarkoituksenmukaisella tavalla ja se voi lauetessaan aiheuttaa jopa muita vammoja.

Vaaratilanteiden välttämiseksi jokaisen autossa matkustavan henkilön tulee aina varmistaa seuraavat seikat:

- Kiinnitä turvavyö oikein. Etenkään raskaana olevan naisen lantiovyö ei saa missään tapauksessa kulkea vatsan tai alavatsan yli.
 - Istu oikeassa istuma-asennossa mahdollisimman kaukana turvatyynyistä.
 - Noudata seuraavia ohjeita.
- Varmista aina, ettei turvatyynyn ja matkustajan välissä ole mitään esineitä.

Jotta laukeavan turvatyynyn aiheuttamia vaaroja voidaan välttää, jokaisen autossa matkustavan henkilön on noudatettava etenkin seuraavia ohjeita:

- Säädä istuimet oikein ennen liikkeellelähtöä. Siirrä kuljettajan ja etumatkustajan istuin mahdollisimman taakse.
- Huomioi aina kuljettajan oikeaa istuimen asentoa koskevat tiedot (→ sivu 63).
- Pidä ohjauspyörästä aina kiinni vain ulkokehältä. Siten turvatyyny pääsee laukeamaan esteettä.
- Nojaa ajon aikana aina selkänojaan. Älä kallistu eteenpäin äläkä nojaa oveen tai sivulasiin. Muutoin olet turvatyynyn laukeamisalueella.
- Jalkojen tulee olla aina lattiaa vasten. Älä aseta jalkoja esim. cockpitin päälle. Muutoin jalkasi ovat turvatyynyn laukeamisalueella.
- Jos autossa matkustaa lapsia, noudata lisäohjeita (→ sivu 35).
- Sijoita ja kiinnitä esineet aina asianmukaisesti.

Auton sisätilassa olevat esineet voivat rajoittaa turvatyynyn tarkoituksenmukaista toimintaa. Jokaisen autossa matkustavan henkilön tulee aina varmistaa etenkin seuraavat seikat:

- Matkustajien ja turvatyynyn välissä ei ole ihmisiä, eläimiä eikä esineitä.
- Istuimen ja oven sekä ovipilarin (B-pilari) välissä ei ole esineitä.
- Tartuntakahvoihin tai vaatekoukkuihin ei ole ripustettu kovia esineitä, esim. vaateripustimia.
- Turvatyynyn laukeamisalueelle, esim. cockpitin, oveen, sivulasiin tai sivuverhokseen, ei

ole kiinnitetty lisävarusteosia, kuten navigointilaitteita, matkapuhelimia tai juomalaineita.

Myöskään liitäntäjohtoja, kiinnityspantoja tai kiinnityshihnoja ei saa olla kiinnitettynä turvatyynyn laukeamisalueelle tai kulkea sen läpi. Noudata aina tarvikevalmistajan toimittamaa käyttöohjetta, erityisesti ohjeita, jotka koskevat asennuspaikkaa.

- Vaatteiden taskuissa ei ole painavia, terävä-reunaisia tai särkyviä esineitä. Sijoita tällaiset esineet tarkoitukseen soveltuvaan paikkaan.

Turvatyynyn suojan rajoittuminen

VAROITUS Turvatyynyn verhoukslevyyn tehdyistä muutoksista aiheutuva loukkaantumisvaara

Jos turvatyynyn verhoukslevyyn tehdään muutoksia tai siihen kiinnitetään jotakin, esim. tarroja, turvatyyny ei voi enää toimia tarkoituksenmukaisesti.

- ▶ Älä koskaan tee muutoksia turvatyynyn verhoukslevyyn äläkä kiinnitä siihen mitään.

Turvatyynyn sijainnin tunnistaa merkinnästä AIR-BAG (→ sivu 34).

VAROITUS Sopimattomista istuinverhouksista aiheutuva loukkaantumis- tai hengenvaara

Sopimattomat istuinverhoukset voivat haitata istuimiin integroitujen turvatyynyjen laukeamista tai estää niiden laukeamisen kokonaan.

Turvatyyny ei suojaa tällöin enää autossa matkustavia tarkoituksenmukaisella tavalla.

- ▶ Käytä ainoastaan istuinverhouksia, jotka Mercedes-Benz on hyväksynyt käytettäväksi kyseisessä istuimessa.

VAROITUS Oviverhouksen tunnistinten toimintahäiriöistä aiheutuva loukkaantumisvaara

Ovissa on tunnistimet turvatyynyjen ohjaamista varten. Oviin tai oviverhouksiin tehdyt muutokset tai epäasianmukaisesti tehdyt työt sekä vaurioituneet ovet voivat heikentää tunnistinten toimintaa. Tällöin turvatyyny ei välttämättä toimi tarkoituksenmukaisesti.

Turvatyyny ei suojaa tällöin autossa matkustavia tarkoituksenmukaisella tavalla.

- ▶ Älä koskaan tee muutoksia oviin tai ovien osiin.
- ▶ Jätä oviin tai oviverhouksiin tehtävät työt ammattitaitoisen erikoiskorjaamon suoritettavaksi.

VAROITUS Lauenneesta turvatyynystä aiheutuva loukkaantumisvaara

Lauenneella turvatyynyllä ei ole enää suoja-vaikutusta, eikä se suoja onnettomuudessa enää tarkoituksenmukaisella tavalla.

- ▶ Hinauta auto ammattitaitoiseen erikoiskorjaamoon launneen turvatyynyn vaihtamiseksi uuteen.

Vaihdata lauennut turvatyyny välittömästi uuteen.

Lapset autossa

Lasten turvalliseen kuljettamiseen liittyviä ohjeita

VAROITUS Onnettomuus- ja loukkaantumisvaara lasten ollessa autossa yksin

Jos lapset jäävät yksin autoon, he voivat etenkin

- avata ovet ja siten vaarantaa muiden henkilöiden tai tielläliikkujien turvallisuuden.
- nousta autosta ja joutua liikenteen sekaan.
- käyttää auton varusteita ja esim. jäädä puristuksiin.

Lisäksi lapset voivat saada auton liikkeelle esim.

- vapauttamalla seisontajarrun.
- muuttamalla vaihteiston asentoa.
- käynnistämällä auton.

▶ Älä koskaan jätä lapsia yksin autoon.

▶ Kun poistut autosta, ota aina avain mukaasi ja lukitse auto.

▶ Säilytä avain lasten ulottumattomissa.

VAROITUS Kuumuudesta tai kylmyydestä autossa aiheutuva hengenvaara

Jos henkilöt – erityisesti lapset – ovat pidempään altistuneina kuumuudelle tai kylmyydelle, se voi aiheuttaa vammoja tai jopa hengenvaaran!

- ▶ Älä jätä henkilöitä – varsinkaan lapsia – yksin autoon.
- ▶ Älä koskaan jätä eläimiä valvomatta autoon.

▲ VAROITUS Lastenistuimeen kohdistuvasta suorasta auringonpaisteesta aiheutuva palovammavaara

Jos lastenistuin on suorassa auringonpaisteesta, sen osat voivat kuumentua voimakkaasti.

Lapset voivat saada palovammoja näistä osista, etenkin kuumista lastenistuimen metalliosista.

- ▶ Varmista aina, että lastenistuin ei ole suorassa auringonpaisteesta.
- ▶ Suojaa se esim. peitolla.
- ▶ Jos lastenistuin on ollut suorassa auringonpaisteesta, anna lastenistuimen jäähtyä, ennen kuin kiinnität lapsen siihen.
- ▶ Älä koskaan jätä lapsia yksin autoon.

Mercedes-Benz suosittelee noudattamaan ehdottomasti seuraavia ohjeita, jotta alle 12-vuotiaat tai alle 1,50 m pitkät lapset on suojattu paremmin:

- Kiinnitä lapset vain Mercedes-Benz-autoihin sopiviin, suositeltuihin ja lapsen iän, painon ja koon mukaisiin lastenistuihin. Noudata tällöin ehdottomasti lastenistuimen luokitusta.
- Asenna lastenistuin takaistuimelle, jos se on mahdollista.
- Käytä vain seuraavia lastenistuinten kiinnitysjärjestelmiä:
 - turvavyöjärjestelmä
 - Isofix-kiinnityskaari
 - Top Tether -kiinnikkeet
- Noudata lastenistuimen valmistajan toimittamia asennusohjeita.
- Huomioi auton sisätilassa ja lastenistuimessa olevat varoitushuomautukset.

▲ VAROITUS Lastenistuimen vääränlaisesta asennuksesta aiheutuva loukkaantumis- tai hengenvaara

Jos lastenistuin asennetaan väärin sille soveltuvalle istuinpaikalle, se ei voi suojata tarkoituksenmukaisella tavalla.

Istuin ei tällöin pysty pitämään lasta paikallaan onnettomuudessa, jarrutustilanteessa tai äkillisessä suunnanmuutoksessa.

- ▶ Noudata ehdottomasti lastenistuimen valmistajan toimittamaa asennusohjetta ja lastenistuimen luokitusta.
- ▶ Varmista aina, että koko lastenistuimen pohjapinta on istuimen istuinosaan vasten.
- ▶ Älä koskaan laita mitään lastenistuimen alle tai taakse, esim. tyynyjä.
- ▶ Käytä lastenistuihin vain niille tarkoitettujen aitojen päällisten kanssa.
- ▶ Vaihda vaurioituneet päälliset vain aitoihin päällisiin.

▲ VAROITUS Autoon kiinnittämättömästä lastenistuimesta aiheutuva loukkaantumis- ja hengenvaara

Jos lastenistuin on asennettu väärin tai sitä ei ole kiinnitetty, se voi irrota onnettomuudessa, jarrutettaessa tai vaihdettaessa äkillisesti suuntaa.

Lastenistuin voi sinkoutua ympäriinsä ja osua matkustajiin.

- ▶ Asenna aina myös lastenistuimet, joita ei käytetä, oikein.
- ▶ Noudata ehdottomasti lastenistuimen valmistajan toimittamaa asennusohjetta.

▲ VAROITUS Vaurioituneen lastenistuimen käyttämisestä aiheutuva loukkaantumis- tai hengenvaara

Vaurioituneet tai onnettomuudessa kuluneet lastenistuimet tai niiden kiinnitysjärjestelmät eivät voi enää suojata tarkoituksenmukaisella tavalla.

Istuin ei tällöin pysty pitämään lasta paikallaan onnettomuudessa, jarrutustilanteessa tai äkillisessä suunnanmuutoksessa.

- ▶ Vaihda vaurioituneet tai onnettomuudessa kuluneet lastenistuimet välittömästi uusiin.
- ▶ Tarkastuta lastenistuinten kiinnitysjärjestelmät välittömästi ammattitaitoisessa erikoiskorjaamossa, ennen kuin niihin asennetaan jälleen lastenistuin.

- i** Käytä Mercedes-Benzin suosittelemien lastenistuinten puhdistamiseen mieluiten Mercedes-Benzin puhdistusainetta. Lisäetuja saa ammattitaitoisesta erikoiskorjaimesta.

Noudata ehdottomasti myös seuraavia ohjeita:

- Asennettaessa lastenistuin etumatkustajan istuimelle, etumatkustajan istuimelle asennettuja lastenistuinta koskevat ohjeet (→ sivu 39)
- Sopivien lastenistuinten kiinnittämiseen liittyviä ohjeita (→ sivu 39)
- Suositeltuja lastenistuinta koskevat ohjeet (→ sivu 41)
- Turvavöihin liittyvät turvallisuushuomautukset (→ sivu 31)
- Turvavyön oikeaa käyttöä koskevat ohjeet (→ sivu 33)

Lastenistuimen kiinnittäminen takaistuimelle Isofix-lastenistuinkiinnityksellä

Isofix-lastenistuinkiinnityksiin liittyviä ohjeita

VAROITUS Lapsen ja lastenistuimen sallitun kokonaispainon ylittymisestä aiheutuva loukkaantumis- tai hengenvaara

Isofix-lastenistuinten, joihin lapsi kiinnitetään lastenistuimeen integroidulla turvavyöllä, lapsen ja lastenistuimen sallittu kokonaispaino on 33 kg.

Jos lapsi ja lastenistuin painavat yhteensä yli 33 kg, Isofix-lastenistuin, jossa on integroitu turvavyö, ei tarjoa enää riittävää suojaa. Isofix-lastenistuinkiinnitykset voivat ylikuormittaa, jolloin lasta ei voida pitää paikallaan esim. onnettomuudessa.

- ▶ Jos lapsi ja lasten turvavarusteet painavat yhteensä yli 33 kg, käytä ainoastaan Isofix-lastenistuinta, johon lapsi kiinnitetään auton istuimen turvavyöllä.
- ▶ Kiinnitä lastenistuinta lisäksi Top Tether -vyöllä, mikäli sellainen on käytettävissä.

Noudata aina lasten turvavarusteiden massaa koskevia tietoja:

- käytettävien lasten turvavarusteiden valmistajan asennus- ja käyttöohjekirjassa
- lasten turvavarusteissa olevassa tarrassa, jos on

Tarkasta säännöllisesti, että lapsen ja lasten turvavarusteiden sallittua kokonaismassaa noudatetaan edelleen.

Noudata ehdottomasti istuimen käyttöalueeseen ja lasten turvavarusteiden kiinnitykseen soveltuvuuteen liittyviä ohjeita sekä käytettävien lasten turvavarusteiden valmistajan asennus- ja käyttöohjekirjaa.

ISOFIX on normitettu kiinnitysjärjestelmä erityisille lastenistuimille. Isofix-lastenistuinta on hyväksytty normin UN-R44 mukaisesti.

Isofix-kiinnityskaariin saa kiinnittää vain normin UN-R44 mukaisia lasten turvavarusteita.



Isofix-lastenistuimen kiinnittämisen symboli

Isofix-lastenistuinkiinnitysten asentaminen

VAROITUS Lapsen ja lastenistuimen sallitun kokonaispainon ylittymisestä aiheutuva loukkaantumis- tai hengenvaara

Isofix-lastenistuinten, joihin lapsi kiinnitetään lastenistuimeen integroidulla turvavyöllä, lapsen ja lastenistuimen sallittu kokonaispaino on 33 kg.

Jos lapsi ja lastenistuin painavat yhteensä yli 33 kg, Isofix-lastenistuin, jossa on integroitu turvavyö, ei tarjoa enää riittävää suojaa. Isofix-lastenistuinkiinnitykset voivat ylikuormittaa, jolloin lasta ei voida pitää paikallaan esim. onnettomuudessa.

- ▶ Jos lapsi ja lasten turvavarusteet painavat yhteensä yli 33 kg, käytä ainoastaan Isofix-lastenistuinta, johon lapsi kiinnitetään auton istuimen turvavyöllä.
- ▶ Kiinnitä lastenistuinta lisäksi Top Tether -vyöllä, mikäli sellainen on käytettävissä.

Noudata aina lasten turvavarusteiden massaa koskevia tietoja:

- käytettävien lasten turvavarusteiden valmistajan asennus- ja käyttöohjekirjassa
- lasten turvavarusteissa olevassa tarrassa, jos on

Tarkasta säännöllisesti, että lapsen ja lasten turvavarusteiden sallittua kokonaisuuttakaan noudetaan edelleen.

Noudata ehdottomasti istuinten käyttöalueeseen ja lasten turvavarusteiden kiinnitykseen soveltuvuuteen liittyviä ohjeita sekä käytettävien lasten turvavarusteiden valmistajan asennus- ja käyttöohjekirjaa.

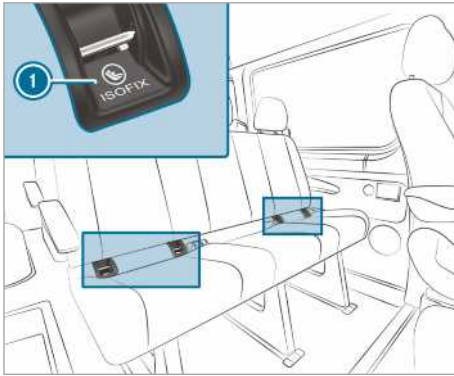

1 Isofix-kiinnityskaari

Varmista ehdottomasti ennen jokaista ajomatkaa, että lasten Isofix-turvavarusteet ovat lukittuneet oikein paikoilleen kumpaankin auton puoleiseen kiinnityskaareen.

! **HUOMAUTUS** Keski-istuimen turvavyön vaurioituminen lasten turvavarusteiden asennuksesta johtuen

► Varmista, ettei turvavyö jää puristuksiin.

► Asenna lasten Isofix-turvavarusteet kumpaankin auton puoleiseen kiinnityskaareen.

Top Tetherin kiinnittäminen

! **VAROITUS** Väärin kiinnitetyt Top Tether -vyöt aiheuttavat loukkaantumisaaran

Jos Top Tether -vyöt kiinnitetään virheellisesti esim. tavaratilassa olevaan silmukaan, turvaistuinta ei ole kiinnitetty oikein.

Tällöin turvaistuimien ei suojaa onnettomuudessa siten kuin on tarkoitettu.

► Kiinnitä Top Tether -koukku sitä varten tarkoitettuun Top Tether -kiinnikkeeseen.

Loukkaantumisaaran voidaan alentaa Top Tetherin avulla. Top Tether -vyöt mahdollistaa ISOFIXillä kiinnitetyn lastenistuimen ja auton välisen lisäliittämisen.

Lastenistuimen on oltava varustettu Top Tether -vyöllä.

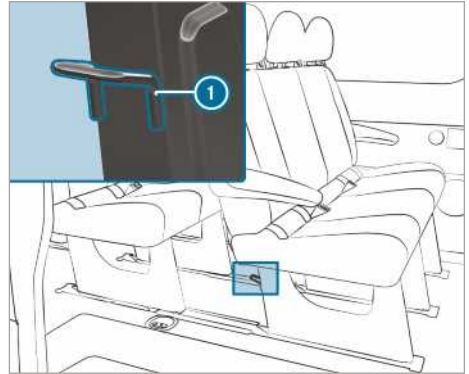

Top Tether -kiinnitykset 1 ovat kulloisenkin takaistuimenkin takapuolella istuimenkin jalkojen kohdalla.

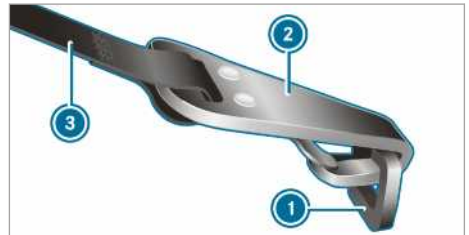

► Työnnä tarvittaessa päätäntä ylös (→ sivu 73).

► Asenna ISOFIX-lastenistuin Top Tetherillä. Noudata tällöin lastenistuimen valmistajan asennusohjetta.

► Vie Top Tether -vyöt 3 päätuen alta kummankin päätuen tangoon väliin.

► Kiinnitä Top Tether -koukku 2 sitä kiertämättä Top Tether -kiinnikkeeseen 1.

► Kiinnitä Top Tether -vyöt 3. Noudata tällöin lastenistuimen valmistajan asennusohjetta.

- Työnä tarvittaessa pääntuki alas (→ sivu 73). Varmista tällöin, että Top Tether -vyön ③ liikkuminen ei esty.

Lastenistuiimet etumatkustajan istuimella

Etumatkustajan istuimelle asennettuihin lastenistuiimiin liittyviä ohjeita

Onnettomuustilastot osoittavat, että takaistuille kiinnitetyt lapset ovat paremmassa turvassa kuin etuistuimille kiinnitetyt lapset. Siksi Mercedes-Benz suosittelee ehdottomasti, että lastenistuin kiinnitetään ensisijaisesti takaistuimelle.



Varoitushuomautus etumatkustajan häikäisy-suojassa

Taaksepäin suunnattua lastenistuinta ei saa KOSKAAN käyttää istuimella, jonka edessä on AKTIVOITU TURVATYYNY – LAPSELLE voi aiheutua VAKAVAN VAMMAN tai KUOLEMAN VAARA.

Noudata ehdottomasti lasten turvalliseen kuljetamiseen liittyviä ohjeita (→ sivu 35).

Selkä menosuuntaan -lastenistuiimiin liittyviä ohjeita



Tarra näkyy etumatkustajan oven ollessa auki

Etumatkustajan turvavyö ei voi kytkeä pois päältä. Sen tunnistaa etumatkustajan puolella kojelaudan sivussa olevasta tarrasta. Älä koskaan asenna selkä menosuuntaan -lastenistuinta etumatkustajan istuimelle, vaan aina sopivalle takaisistuimelle.

Kasvat menosuuntaan -lastenistuiimiin etumatkustajan istuimella liittyviä ohjeita

Jos lastenistuinta käytetään etumatkustajan istuimella, noudata ehdottomasti seuraavia ohjeita:

- Säädä etumatkustajan istuin taaimmaiseen asentoon. Jos istuimessa on istuimen korkeussäätö, säädä istuin lisäksi ylimpään asentoon.
- Aseta selkänoja lähes pystysuoraan asentoon.
- Istuinosan pituus on säädettävä pienimmälle mahdolliselle säädölle.
- Lastenistuimen pohjan on oltava kokonaan etumatkustajan istuinosaa vasten.
- Kasvat menosuuntaan -lastenistuimen selkänojan on oltava mahdollisimman tasaisesti etumatkustajan istuimen selkänojaa vasten. Lastenistuin ei saa koskettaa kattoa, eikä pääntuki saa kuormittaa lastenistuinta.
- Sovita tarvittaessa selkänojan kaltevuutta ja pääntukien asetusta asianmukaisesti.
- Säädä istuinosan kaltevuus siten, että istuinosan etureuna on ylimmässä ja istuinosan takareuna alimmassa asennossa.
- Varmista aina, että turvavyön hartia- ja vyö osat kulkevat oikein auton turvavyön yläkiinnityspisteestä lastenistuinissa olevaan hartia- ja vyö ohjaimiin. Hartia- ja vyö osat tulee kulkea eteen- ja alaspäin turvavyön yläkiinnityspisteestä.
- Tarvittaessa säädä turvavyön yläkiinnityspistettä ja etumatkustajan istuinta vastaavasti.
- Älä koskaan aseta mitään, esim. tyyntyä, lastenistuimen alle tai taakse.

Noudata ehdottomasti lastenistuimen valmistajan toimittamaa asennus- ja käyttöohjetta ja sopivien lastenistuinten kiinnittämiseen liittyviä ohjeita (→ sivu 39).

Istuinpaikan sopivuus lastenistuinille

Sopivien lastenistuinten kiinnittämiseen liittyviä ohjeita

Autossa saa käyttää vain UNECE-normin UN-R44 mukaisia lastenistuinta.

Esimerkki lastenistuinten hyväksyntämerkistä:

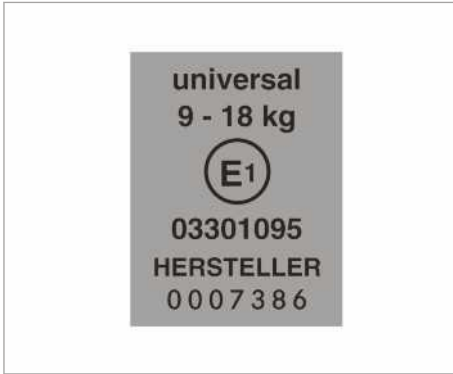

UN-R44 -normin mukaisten lastenistuinten merkki

Seuraavan universal-luokan Isofix-lastenistuinta voi käyttää U-, UF- tai IUF-merkinnällä merkityillä istuinpaikoilla taulukoiden, joissa on ilmoitettu lastenistuinten kiinnittämiseen soveltuvat istuinpaikat, mukaisesti.

Semi-universal-luokan lastenistuimissa on hyväksyntämerkki ja sana semi-universal. Niitä saa käyttää vain, jos auto ja istuinpaikka on mainittu lastenistuimen valmistajan laatimassa autotyyppien luettelossa.

Istuinpaikan soveltuvuutta lastenistuimen kiinnittämiseen koskevia ohjeita

Noudata seuraavia ohjeita:

- Käytettäessä ryhmän 0/0+ turvakaukaloa tai selkä menosuuntaan -lastenistuinta

Etumatkustajan istuin

Painoryhmä	Etumatkustajan istuin (jossa etumatkustajan turvatyyny) ¹	Etumatkustajan istuin (ilman etumatkustajan turvatyyny) ¹	Erillisistuin
Ryhmä 0: enintään 10 kg	X	U	X
Ryhmä 0+: enintään 13 kg	X	U	X
Ryhmä I: 9–18 kg	UF	U	X
Ryhmä II: 15–25 kg	UF	U	X
Ryhmä III: 22–36 kg	UF	U	X

¹ Säädä etumatkustajan istuin takimmaiseen, ylipään asentoon.

tuinta takaistuimella: Säädä kuljettajan ja etumatkustajan istuimet siten, että ne eivät osu lastenistuimeen.

- **Käytettäessä ryhmän I kasvat menosuuntaan -lastenistuinta:** Lastenistuimen selkänöjan on oltava mahdollisimman suurelta pinta-alalta auton istuimen selkänöjaa vasten.
- Tiettyjä painoluokan II ja III lastenistuinta ei saa välttämättä säätää suurimpaan kokoon, sillä muutoin istuin voi esim. osua kattoon.
- Varmista, että lapsen jalat eivät kosketa etuistuinta. Siirrä etuistuinta tarvittaessa hieman eteenpäin.
- Lastenistuin ei saa koskettaa kattoa, eikä pääntuki saa kuormittaa lastenistuinta. Säädä pääntuet sen mukaisesti.
- Noudata lastenistuinten valmistajan toimittamia asennusohjeita.

Taulukon selitykset:

X Ei sovellu tämän painoryhmän lapsille.

U Soveltuu tämän painoryhmän universal-luokan lastenistuimille.

UF Soveltuu tämän painoryhmän universal-luokan kasvat menosuuntaan -lastenistuimille.

L Soveltuu taulukon Suositellut lastenistuinta mukaisille semi-universal-luokan lastenistuimille, tai jos auto ja istuinpaikka on mainittu lastenistuimen valmistajan laatimassa autotyyppien luettelossa.

Apukuljettajan istuin

Painoryhmä	Ulomainen istuin (jossa etumatkustajan turvatyyny)	Ulomainen istuin (ilman etumatkustajan turvatyynyä)	Keskimmäinen istuin
Ryhmä 0: enintään 10 kg	X	U	X
Ryhmä 0+: enintään 13 kg	X	U	X
Ryhmä I: 9–18 kg	UF	U	X
Ryhmä II: 15–25 kg	UF	U	X
Ryhmä III: 22–36 kg	UF	U	X

Takaistuinpenkki

Painoryhmä	Takaistuinpenkki (miehistöohjaamo)	Takaistuinpenkki (vakio/mukavuus)
Ryhmä 0: enintään 10 kg	U	U
Ryhmä 0+: enintään 13 kg	U	U
Ryhmä I: 9–18 kg	U	U
Ryhmä II: 15–25 kg	U	U
Ryhmä III: 22–36 kg	U	U

Suositeltuja lastenistuinia koskevia ohjeita

Suositellut lastenistuinimet, jotka kiinnitetään auton istuinpaikan turvavyöllä

Painoryhmät	Valmistaja	Tyyppi	Hyväksyntänumero (E1 ...)	Tilausnumero (A 000 ...) ja värikoodi 9H95
Ryhmä 0: enintään 10 kg noin 6 kk:n ikään saakka	Britax Römer	Baby Safe plus II	04 301 146	970 13 02
Ryhmä 0+: enintään 13 kg noin 15 kk:n ikään saakka	Britax Römer	Baby Safe plus II	04 301 146	970 13 02
Ryhmä I: 9–18 kg noin 9 kk – 4 vuotta	Britax Römer	Duo Plus	04 301 133	970 17 02

Painoryhmät	Valmistaja	Tyyppi	Hyväksyntänumero (E1 ...)	Tilausnumero (A 000 ...) ja värikoodi 9H95
Ryhmä II/III: 15–36 kg noin 4–12 vuotta	Britax Römer	KIDFIX	04 301 198	970 20 02
	Britax Römer	KIDFIX XP	04 301 304	970 23 02

i Lisätietoa sopivista lastenistuimista saa Mercedes-Benz-huoltopisteestä.

Ovien lapsilukon lukitseminen/avaaminen

VAROITUS Onnettomuus- ja loukkaantumisvaara lasten ollessa autossa yksin

Jos lapset jäävät yksin autoon, he voivat etenkin

- avata ovet ja siten vaarantaa muiden henkilöiden tai tielläliikkujien turvallisuuden.
- nousta autosta ja joutua liikenteen sekaan.
- käyttää auton varusteita ja esim. jäädä puristuksiin.

Lisäksi lapset voivat saada auton liikkeelle esim.

- vapauttamalla seisontajarrun.
- muuttamalla vaihteiston asentoa.
- käynnistämällä auton.

▶ Älä koskaan jätä lapsia yksin autoon.

▶ Kun poistut autosta, ota aina avain mukaasi ja lukitse auto.

▶ Säilytä avain lasten ulottumattomissa.

VAROITUS Kuumuudesta tai kylmyydestä autossa aiheutuva hengenvaara

Jos henkilöt – erityisesti lapset – ovat pidempään altistuneina kuumuudelle tai kylmyydelle, se voi aiheuttaa vammoja tai jopa hengenvaaran!

▶ Älä jätä henkilöitä – varsinkaan lapsia – yksin autoon.

▶ Älä koskaan jätä eläimiä valvomatta autoon.

VAROITUS Onnettomuus- ja loukkaantumisvaara lasten ollessa autossa yksin

Jos lapsia on mukana, he voivat:

- avata ovia ja siten vaarantaa muiden henkilöiden tai tielläliikkujien turvallisuuden.
- nousta autosta ja joutua liikenteen sekaan.
- käyttää auton varusteita ja esimerkiksi jäädä puristuksiin.

▶ Jos lapsia on mukana, aktivoi aina seuraavat lapsilukot.

▶ Älä koskaan jätä lapsia yksin autoon.

▶ Kun poistut autosta, ota aina avain mukaasi ja lukitse auto.

Yhdistyneen kuningaskunnan autot: Noudata kapaleessa Oven lisälukitukseen liittyvät ohjeet annettuja ohjeita.

Seuraavissa ovisa on lapsilukko:

- Liukuovet
 - Miehistöohjaamon takaovet
- Kunkin oven lapsilukko lukitsee vain kyseisen oven. Tällöin kyseistä ovea (poikkeuksena sähkötoiminen liukuovi) ei voi enää avata sisäpuolelta. Oven voi avata ulkopuolelta, jos auton lukitus on avattuna.

Kun sähkötoiminen liukuovi on lukittu, vain takatilassa olevien liukuoven käyttöelementtien käyttö on estetty. Sähkötoimisen liukuoven voi avata milloin tahansa keskikonsolissa olevan näppäimen avulla (→ sivu 50).

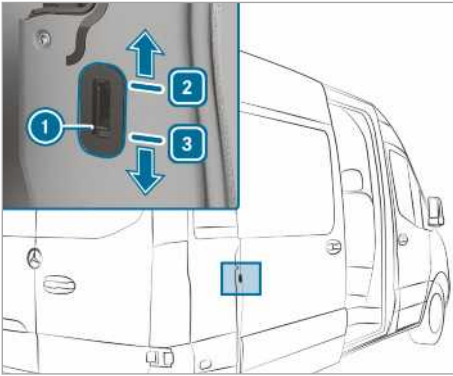

Esimerkkinä liukuoven lapsilukko

- ▶ Työnnä lapsilukon lukitsin ① asentoon ② (lukossa) tai ③ (ei lukossa).
- ▶ Tarkista sen jälkeen, että lapsilukko varmasti toimii.

Ohjeita koskien lemmikkieläimiä autossa

⚠ VAROITUS Autossa kiinnittämättä tai valvomatta olevista eläimistä aiheutuva onnettomuus- ja loukkaantumisaara

Jos eläimiä pidetään autossa valvomatta tai kiinnittämättä, ne voivat esim. painaa näppäimiä tai kosketuskatkaisimia.

Siten eläimet voivat:

- Aktivoida auton varusteita ja esim. jäädä itse puristuksiin.
- Kytkeä järjestelmiä päälle tai pois päältä ja vaarantaa siten muita tielläliikkuja.

Lisäksi kiinnittämättömät eläimet voivat onnettomuudessa tai yhtäkkisessä ohjaus- tai jarrutusliikkeessä sinkoutua autossa ja aiheuttaa matkustajien loukkaantumisen.

- ▶ Älä koskaan jätä eläimiä valvomatta autoon.
- ▶ Kiinnitä eläimet aina ajon ajaksi asianmukaisesti, esim. sopivalla eläintenkuljetuskopilla.

Avain

Avaimen radioyhteyden käyttöön liittyviä ohjeita

- ⚠ VAARA** Elektromagneettisesta säteilystä aiheutuva hengenvaara start-stop-näppäintä käytettäessä henkilöille, jotka käyttävät lääketieteellisiä laitteita

Henkilöt, jotka käyttävät lääketieteellisiä laitteita, esim. sydämentahdistinta tai rytminsiirtolaitetta:

Käytettäessä start-stop-näppäintä avaimen ja auton välille muodostuu radioyhteys.

Elektromagneettinen säteily voi häiritä lääketieteellisen laitteen toimintaa.

- Ennen kuin käytät autoa, kysy lääkäritä tai lääketieteellisen laitteen valmistajalta vastaavien järjestelmien säteilyn mahdollisista vaikutuksista.

Toiminnon Keyless-Start antennin tunnistusalue

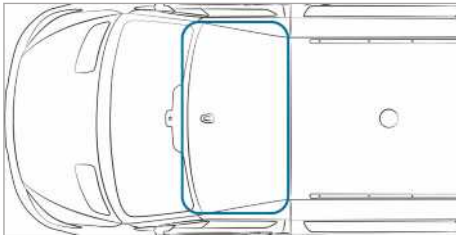

Yleiskatsaus avaimen toiminnoista

- ⚠ VAROITUS** Onnettomuus- ja loukkaantumisvaara lasten ollessa autossa yksin

Jos lapset jäävät yksin autoon, he voivat

- avata ovet ja siten vaarantaa muiden henkilöiden tai tielläliikkujiin turvallisuuden.
- nousta autosta ja joutua liikenteen sekaan.
- käyttää auton varusteita ja esim. jäädä puristuksiin.

Lisäksi lapset voivat saada auton liikkeelle esimerkiksi

- vapauttamalla seisontajarrun.

- kytkemällä automaattivaihteiston pois pysäköintiasennosta **P** tai kytkemällä käsivaihteiston vapaa-asentoon.
- käynnistämällä moottorin.

- Kun poistut autosta, ota aina avain mukaasi ja lukitse auto.
- Älä koskaan jätä lapsia tai eläimiä yksin autoon.
- Säilytä avainta lasten ulottumattomissa.

- !** **HUOMAUTUS** Magneettikentistä aiheutuva avaimen vaurioituminen

- Pidä avain kaukana voimakkaista magneettikentistä.

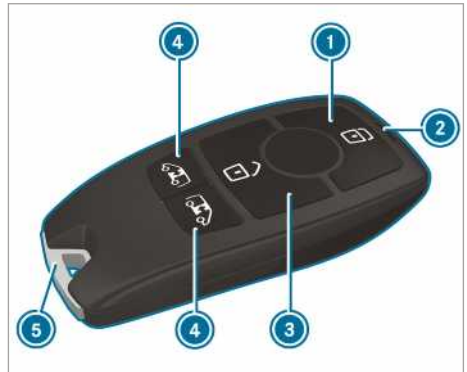

- 1 Lukitseminen
- 2 Paristojen merkivalo
- 3 Lukituksen avaaminen
- 4 Tavaratilan lukitus (liukuovet ja peräovet) / sähkötoimisten liukuovien lukituksen avaaminen ja ovien avaaminen/sulkeminen
- 5 Mekaaninen avain

Avaimella voi lukita ja avata lukituksesta tehdasasetuksella keskitetyksi seuraavat osat:

- kuljettajan ja etumatkustajan ovi
- liukuovet
- peräovet

- i** Jos autoa ei avata 40 sekunnin kuluessa lukituksen avaamisen jälkeen, auto lukittuu jälleen ja varkaussuojaus aktivoituu uudelleen.

Älä säilytä avainta yhdessä elektronisten laitteiden tai metalliesineiden kanssa. Tämä voi heikentää avaimen toimintaa.

- i** Jos paristojen merkkivalo ei syty painettaessa näppäintä  tai , paristo on tyhjä.

Vaihda avaimen paristo (→ sivu 45).

Akustisen lukituksen kuittauksen kytkeminen päälle tai pois päältä

Multimediajärjestelmä:

 **▶▶ Asetukset ▶▶ Auto**

- ▶** Kytke **Akust. sulkeutumisilm.** päälle tai pois päältä.



i Ota huomioon:

Akustisen lukituksen kuittauksen valitun asetuksen on oltava asiaankuuluvien kansallisten tieliikennelakien mukainen. Joissakin maissa, kuten Saksassa, akustisen lukituksen kuittauksen käyttäminen on kielletty tieliikenne-laissa (Saksassa §16 kohta 1 ja §30 kohta 1 StVO). Noudattamisesta vastaa auton kuljettaja. Maissa, joissa toiminnon käyttäminen on kiellettyä, toimintoa ei ole aktivoitu autossa, eikä sitä myöskään saa aktivoida.

Lukituksen avaamisen asetusten muuttaminen

Avaimessa on seuraavat asetettavat lukituksenavaustoiminnot:

- keskuslukitus
- kuljettajan ja etumatkustajan oven lukituksen avaaminen (pakettiauto)
- kuljettajan oven lukituksen avaaminen (tila-auto, alusta)

- ▶ Vaihdaminen asetusten välillä:** Paina noin kuuden sekunnin ajan samanaikaisesti näppäintä  ja , kunnes paristojen merkkivalo vilkahtaa kaksi kertaa.

Kuljettajan oven tai kuljettajan ja etumatkustajan oven valittu lukituksen avaustoiminto:

- Kun näppäintä  painetaan toisen kerran, auton keskuslukitus avautuu.

Avaimen virrankulutuksen vähentäminen

Jos autoa tai avainta ei käytetä pitkään aikaan, avaimen toiminnon Keyless-Start.

- ▶ Deaktivoiminen:** Paina avaimen näppäintä  kaksi kertaa lyhyesti peräjäälkeen. Avaimen paristojen merkkivalo vilkahtaa kaksi kertaa lyhyesti ja yhden kerran pitkään.

- ▶ Aktivoiminen:** Paina jotakin avaimen näppäintä.

Kun auto käynnistetään avaimen ollessa keskikonsolin säilytystilassa, avaimen toiminnot aktivoidaan automaattisesti.

Mekaanisen avaimen laittaminen lukkoon ja poistaminen lukosta

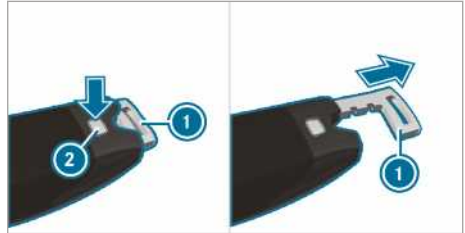

- ▶ Ottaminen esille:** Paina lukituksen vapautuspainiketta **2**. Mekaaninen avain **1** työntyy hieman ulospäin.
- ▶** Vedä mekaaninen avain **1** kokonaan ulos.
- ▶ Asettaminen paikalleen:** Paina vapautuspainiketta **2**.
- ▶** Vedä mekaanista avainta **1** esiin, kunnes se lukittuu paikalleen.

Avaimen pariston vaihtaminen

- ⚠ VAARA** Paristojen nielemisestä aiheutuvat vakavat terveyshaitat

Paristot sisältävät myrkyllisiä ja syövyttäviä aineita. Paristojen nielemisestä voi aiheutua vakavia terveyshaittoja.

Tästä on seurauksena hengenvaara!

- ▶ Säilytä paristot lasten ulottumattomissa.
- ▶ Jos paristoja on nieltä, hakeudu välittömästi lääkäriin.

- 🔥 Ympäristöä koskeva huomautus** Akkujen epäasianmukaisesta hävittämisestä aiheutuvat ympäristövahingot



Akut sisältävät haitallisia aineita. Akkujen hävittäminen kotitalousjätteen mukana on lain mukaan kielletty.



Hävitä akut ympäristömääräysten mukaisesti. Vie purkaantuneet akut ammattitaitoiseen erikoiskorjaamoon tai käytettyjen akkujen keräyspisteeseen.

Edellytykset

- 3 V:n nappiparisto, tyyppi CR 2032.

Mercedes-Benz suosittelee vaihdattamaan pariston ammattitaitoisessa erikoiskorjaamossa.

▶ Irrota mekaaninen avain (→ sivu 45).



Esimerkkikuva

- ▶ Paina vapautusnäppäin ② kokonaan alas ja työnnä kansi ① eteen.
- ▶ Vedä paristokotelo ③ ulos ja poista tyhjä paristo.
- ▶ Aseta uusi paristo paristokoteloon ③. Ota tällöin huomioon paristokotelossa ja paristossa olevat plusnavan merkinnät.
- ▶ Työnnä paristokotelo ③ sisään.
- ▶ Työnnä kansi ① takaisin siten, että se lukittuu paikoilleen.
- ▶ Vedä mekaanista avainta esiin, kunnes se lukittuu paikalleen (→ sivu 45).

Avaimeen liittyviä ongelmia

Ongelma	Mahdolliset syyt/seuraukset ja ▶ ratkaisut
Auton lukitusta ei voi enää lukita eikä avata.	<p>Mahdollisia syitä:</p> <ul style="list-style-type: none"> • Avaimen pariston varaus on heikko tai paristo on tyhjä. • Voimakas radiosignaali lähde häiritsee toimintaa. • Avain ei toimi. <p>▶ Tarkasta paristo paristojen merkkivalon avulla ja vaihda paristo tarvittaessa (→ sivu 45).</p> <p>▶ Käytä lukituksen avaamiseen/lukitsemiseen mekaanista avainta (→ sivu 45).</p> <p>▶ Tarkastuta avain ammattitaitoisessa erikoiskorjaamossa.</p>
Avain on kadonnut.	<p>▶ Teetä kadonneelle avaimelle toiminnanesto ammattitaitoisessa erikoiskorjaamossa.</p> <p>▶ Vaihdata tarvittaessa mekaaninen lukitsin.</p>

Ovet

Oven lisälukituksen liittyviä ohjeita

Oven lisälukitus on käytettävissä vain Yhdistyneessä kuningaskunnassa myytävissä autoissa.

VAROITUS Autossa olevien henkilöiden loukkaantumisvaara oven lisälukituksen ollessa aktiivituna

Kun oven lisälukitus on aktivoitu, ovia ei voi enää avata sisäpuolelta.

Jos autossa on tällöin henkilöitä, he eivät voi enää poistua autosta, esim. vaaratilanteissa.

- ▶ Älä koskaan jätä henkilöitä, varsinkaan lapsia, vanhempia ihmisiä tai apua tarvitsevia ihmisiä, yksin autoon.
- ▶ Jos autossa on ihmisiä, älä aktivoi oven lisälukitusta.

Oven lisälukitus aktivoidaan automaattisesti:

- avaimella lukitsemisen jälkeen

Oven lisälukituksen voi deaktivoida deaktivoimalla sisätalvalvonnan (→ sivu 61).

- ⓘ Autoissa, joissa ei ole sisätalvalvontaa, oven lisälukitus ei ole käytettävissä.

Oven lukituksen avaaminen ja oven avaamisen sisäpuolelta

Vain Yhdistynyt kuningaskunta: Ota huomioon oven lisälukitukseen liittyvät ohjeet (→ sivu 46).

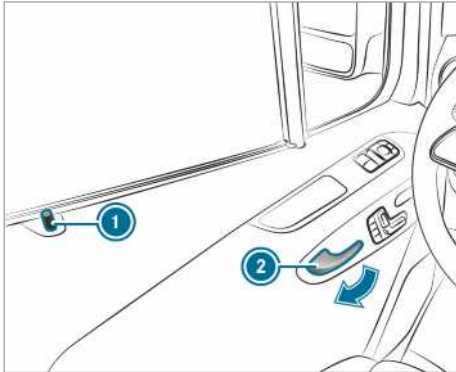

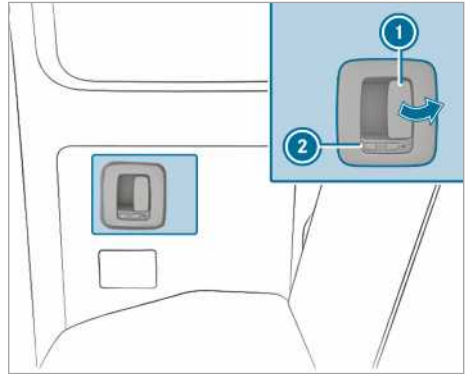

- ▶ **Etuoven lukituksen ja etuoven avaaminen:** Vedä ovenkahvasta ②. Kun oven lukitus avataan, lukitustappi ① nousee ylös.
- ▶ Avaa ovi.



Symboli  osoittaa, että takaoven lukitus on avattu.

- ▶ **Takaoven lukituksen ja takaoven avaaminen:** Vedä avausvipua ① ja avaa takaovi. Kun oven lukitus avataan, salpa ② siirtyy eteen.

Symboli  on näkyvässä.

- ▶ **Sulkeminen:** Vedä takaovi kiinni ovenkahvasta.
- ▶ **Lukitseminen:** Työnnä salpa ② taakse. Symboli  on näkyvässä.

Oven lukitseminen keskuslukituksen avulla sisäpuolelta

VAROITUS Onnettomuus- ja loukkaantumisvaara lasten ollessa autossa yksin

Jos lapset jäävät yksin autoon, he voivat

- avata ovet ja siten vaarantaa muiden henkilöiden tai tielläliikkujien turvallisuuden.
- nousta autosta ja joutua liikenteen sekaan.
- käyttää auton varusteita ja esim. jäädä puristuksiin.

Lisäksi lapset voivat saada auton liikkeelle esimerkiksi

- vapauttamalla seisontajarrun.
- kytkemällä automaattivaihteiston pois pysäköintiasennosta **P** tai kytkemällä käsivaihteiston vapaa-asentoon.
- käynnistämällä moottorin.

- ▶ Kun poistut autosta, ota aina avain mukaasi ja lukitse auto.

- ▶ Älä koskaan jätä lapsia tai eläimiä yksin autoon.
- ▶ Säilytä avainta lasten ulottumattomissa.

A VAROITUS Kuumuudesta tai kylmyydestä autossa aiheutuva hengenvaara

Jos henkilöt – erityisesti lapset – ovat pidempään altistuneina kuumuudelle tai kylmyydelle, se voi aiheuttaa vammoja tai jopa hengenvaaran!

- ▶ Älä jätä henkilöitä – varsinkaan lapsia – yksin autoon.
- ▶ Älä koskaan jätä eläimiä valvomatta autoon.

Lukituksen avaaminen ja lukitseminen manuaalisesti

Koko auton voi lukita tai lukituksen avata auton sisäältä käsin keskuslukituksen painikkeilla.

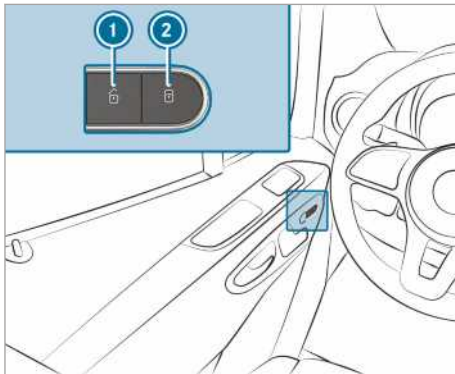

- ▶ **Koko auton lukitseminen / lukituksen avaaminen:** Kun ovet ovat kiinni, paina näppäintä ① (lukituksen avaus) tai ② (lukitus).

Automaattisen lukkiutumisen kytkeminen päälle ja pois päältä

Kun sytytysvirta on kytketty päälle ja auto kulkee nopeammin kuin 15 km/h, auto lukittuu automaattisesti.

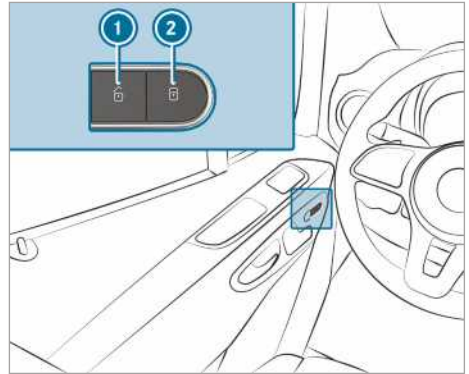

Vaara jäädä auton ulkopuolelle toiminnon ollessa kytkettynä päälle seuraavissa tilanteissa:

- kun autoa käynnistetään hinaamalla tai työnnetään
- tehodynamometrissä

- ▶ Kytke jännitteensaanti tai sytytysvirta päälle ovien ollessa kiinni.
- ▶ **Kytkeminen päälle:** Pidä näppäin ② painettuna noin viiden sekunnin ajan. Järjestelmästä kuuluu merkkiääni.
- ▶ **Kytkeminen pois päältä:** Pidä näppäin ① painettuna noin viiden sekunnin ajan. Järjestelmästä kuuluu merkkiääni.

Kuljettajan oven lukituksen avaaminen / lukitseminen mekaanisella avaimella

- ① Jos auto halutaan lukita kokonaan mekaanisella avaimella, tulee ensin painaa lukitusnäppäintä sisäpuolelta kuljettajan oven ollessa auki. Lukitse kuljettajan ovi sen jälkeen mekaanisella avaimella.

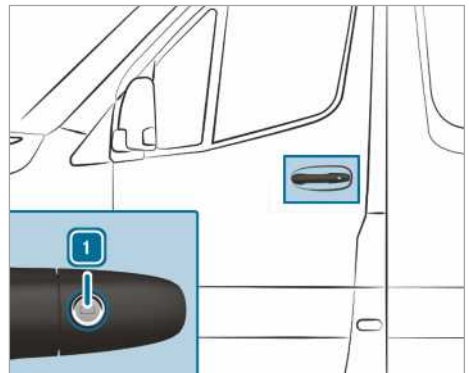

- ▶ **Lukituksen avaaminen:** Kierrä mekaaninen avain vasemmalle asentoon **1**.
- ▶ **Lukituksen lukitseminen:** Kierrä mekaaninen avain oikealle asentoon **1**.
- ⓘ **Oikealta ohjattavat autot:** Kierrä mekaanista avainta kulloinkin vastakkaiseen suuntaan.

Liukuovi

Liukuoven avaaminen ja sulkeminen ulkopuolelta

- ⚠ **VAROITUS** Avatun liukuoven lukitsematta jättämisestä aiheutuva puristumisvaara

Jos avattua liukuovea ei lukita, se voi liikkua itsestään rinteessä ajettaessa.

Tällöin joku voi jäädä puristuksiin.

- ▶ Varmista aina, että avattu liukuovi lukitaan paikalleen. Avaa liukuovi vasteseen saakka.

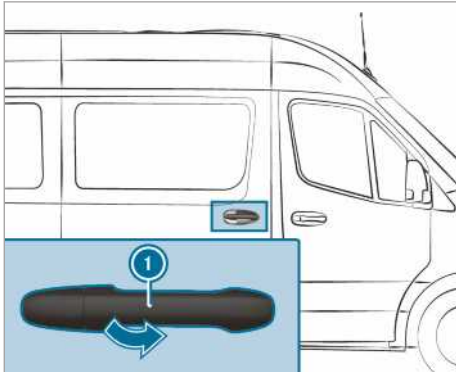

- ⓘ Autossa voi olla pitkä liukuovi, jossa on välipysäytin. Liukuoven voi pysäyttää avattaessa ja suljettaessa myös noin oven puoliväliin. Tällöin ovea ei tarvitse avata aina ääri-asentoon saakka autoon ja autosta nousemista varten. Välipysäytysasennossa liukuovi ei ole lukittuna.
- ▶ **Avaaminen:** Vedä ovenkahvasta **1**. Liukuovi sulkeutuu.
- ▶ Työnnä liukuovi ovenkahvasta **1** vastekohdan siten, että se lukittuu.
- ▶ Valvo liukuoven paikallaan pysymistä.

- ▶ **Sulkeminen:** Vedä liukuovea ovenkahvasta **1** ja työnnä se heilauttamalla eteen siten, että se sulkeutuu.

Liukuoven avaaminen ja sulkeminen sisäpuolelta

- ⚠ **VAROITUS** Avatun liukuoven lukitsematta jättämisestä aiheutuva puristumisvaara

Kun liukuovi avataan, taaksepäin avautuva liukuovi voi osua muihin ihmisiin.

- ▶ Liukuoven saa avata vain liikennetilanteen salliessa sen.

Edellytykset

- Lapsilukko on deaktivoitu.

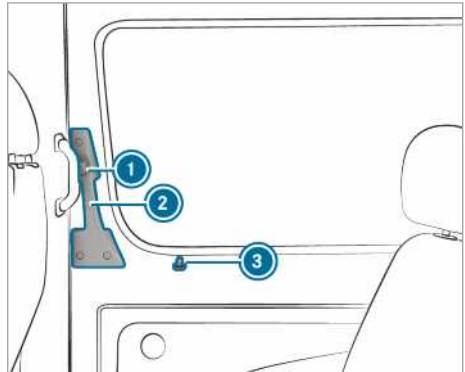

Kun lukittu liukuovi avataan, lukitustappi **3** nousee ylös. Kaikkien ovien lukitus on avattu.

- ⓘ Autossa voi olla pitkä liukuovi, jossa on välipysäytin. Liukuoven voi pysäyttää avattaessa ja suljettaessa myös noin oven puoliväliin. Tällöin ovea ei tarvitse avata aina ääri-asentoon saakka autoon ja autosta nousemista varten. Välipysäytysasennossa liukuovi ei ole lukittuna.
- ▶ **Avaaminen:** Paina nuppia **1**.
- ▶ Työnnä liukuovi ovenkahvasta **2** vastekohdan saakka taakse.
- ▶ Valvo liukuoven paikallaan pysymistä. Liukuoven on oltava lukittuna paikalleen.
- ▶ **Sulkeminen:** Paina nuppia **1**.
- ▶ Työnnä liukuovi ovenkahvasta **2** heilauttamalla eteen siten, että se lukittuu.

Sähkötoimiseen sulkemisavustimeen liittyviä ohjeita

Jos autossa on sähkötoiminen sulkemisavustin, liukuoven sulkemiseen tarvitaan vähemmän voimaa.

Sähkötoiminen liukuovi

Sähkötoimisen liukuoven toiminta

Autossa voi olla sähkötoiminen liukuovi vasemmallä ja /tai oikealla puolella.

Sähkötoimista liukuovea voidaan käyttää seuraavilla tavoilla:

- painamalla keskikonsolin liukuovinäppäintä
- painamalla oviaukossa olevaa liukuovinäppäintä (B-pilari)
- ovenkahvalla (sisä- tai ulkopuolelta)
- avaimella

Kun sähkötoiminen liukuovi jumittuu avattaessa, se liikkuu muutaman senttimetrin vastakkaiseen suuntaan ja pysähtyy.

Jos liukuovi jumittuu suljettaessa, se avautuu uudelleen kokonaan.

Jos liukuoven sähkömoottori on ylikuumentunut, esim. lyhyen ajan kuluessa usein toistuvan avaamisen ja sulkemisen vuoksi, liukuovi avautuu kokonaan. Tällöin liukuovi on jumissa. Liukuovea voi käyttää uudelleen noin 30 sekunnin kuluttua.

Jos liukuovessa ilmenee toimintahäiriö tai sen akku irrotetaan, liukuoven voi vapauttaa avaamalla sähkömoottorin lukituksen. Sen jälkeen liukuoven voi avata tai sulkea käsin (→ sivu 51).

Sähkötoimisen liukuoven avaaminen ja sulkeminen näppäimen avulla

VAROITUS Avatun liukuoven lukitsematta jättämisestä aiheutuva puristumisvaara

Kun liukuovi avataan, taaksepäin avautuva liukuovi voi osua muihin ihmisiin.

▶ Liukuoven saa avata vain liikennetilanteen salliessa sen.

VAROITUS Loukkaantumisvaara esteentunnistuksesta huolimatta

Esteentunnistus ei reagoi pehmeisiin, kevyihin ja ohuihin esteisiin, kuten sormiin. Sormet ja muut ruumiinosat voivat jäädä puristuksiin esim. oven kehyksen väliin. Esteentunnistus ei pysty estämään väliin jäämistä näissä tilanteissa.

- ▶ Varmista sähkötoimisen liukuoven sulkemisen ja avaamisen aikana, että kehon osia ei ole liukuoven liikkuvuusalueella.
- ▶ Jos joku jää puristuksiin, pysäytä liukuovi painamalla näppäintä uudelleen.



Keskikonsolin liukuovinäppäin

- 1 Auton vasemman puolen liukuoven avaaminen ja sulkeminen
- 2 Auton oikean puolen liukuoven avaaminen ja sulkeminen

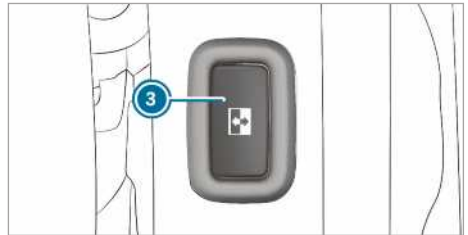

Oviaukon liukuovinäppäin (B-pilari)

Autoissa, joissa on väliseinä, näppäin 3 sijaitsee väliseinässä oviaukon vieressä sisäkahvan korkeudella.

Vain silloin kun lapsilukko on deaktivoitu, liukuovet voi avata näppäimellä 3.

▶ **Avaaminen:** Paina näppäintä ①, ② tai näppäintä ③ lyhyesti.
Liukuovi avautuu automaattisesti.

Avattaessa ovi näppäimellä ① tai ②, järjestelmästä kuuluu kaksi merkkiääntä.

Ylhäällä näppäimessä ① tai ② oleva merkkivalo vilkkuu ja näppäin ③ vilkkuu.

Kun liukuovi on avattu kokonaan, näppäimen ① tai ② päällä oleva merkkivalo palaa.

▶ **Sulkeminen:** Paina näppäintä ①, ② tai näppäintä ③ lyhyesti.
Liukuovi sulkeutuu automaattisesti.

Suljettaessa ovi näppäimellä ① tai ②, järjestelmästä kuuluu kaksi merkkiääntä.

Ylhäällä näppäimessä ① tai ② oleva merkkivalo vilkkuu ja näppäin ③ vilkkuu.

Kun liukuovi on suljettu kokonaan, näppäimen ① tai ② päällä oleva merkkivalo sammuu.



▶ **Automaattitoiminnon lopettaminen:** Paina näppäintä ① tai ② lyhyesti.
Liukuovi pysähtyy.



① Jos automaattitoiminto lopetetaan avaamisen yhteydessä, ovi sulkeutuu, kun näppäintä painetaan uudelleen.



① Jos käyttöolosuhteet ovat epäedulliset, esim. pakkasen, jäätyminen tai voimakkaan likaantumisen vuoksi, näppäimen voi pitää painettuna. Tällöin sähkötoiminen liukuovi liikkuu suuremmalla voimalla. Huomaa, että tällöin esteentunnistus ei ole yhtä herkkä kuin normaalisti. Liikkeen voi pysäyttää vapauttamalla näppäimen.

Sähkötoimisen liukuoven avaaminen ja sulkeminen avaimella

▶ **Lukituksen avaaminen:** Paina avaimen näppäintä  tai  lyhyesti.

▶ **Avaaminen:** Paina avaimen näppäintä  tai  yli 0,5 sekunnin ajan.
Järjestelmästä kuuluu kaksi merkkiääntä ja liukuovi avautuu automaattisesti.

▶ **Sulkeminen:** Paina avaimen näppäintä  tai  yli 0,5 sekunnin ajan.
Järjestelmästä kuuluu kaksi merkkiääntä ja liukuovi sulkeutuu automaattisesti.

▶ **Automaattitoiminnon keskeyttäminen:** Paina avaimen näppäintä  tai  lyhyesti.
Liukuovi pysähtyy.

① Jos automaattitoiminto lopetetaan avaamisen yhteydessä, ovi sulkeutuu, kun näppäintä painetaan uudelleen.

Sähkötoimisen liukuoven avaaminen ja sulkeminen ovenkahvan avulla

Edellytykset:

- Lapsilukko on deaktivoitu.

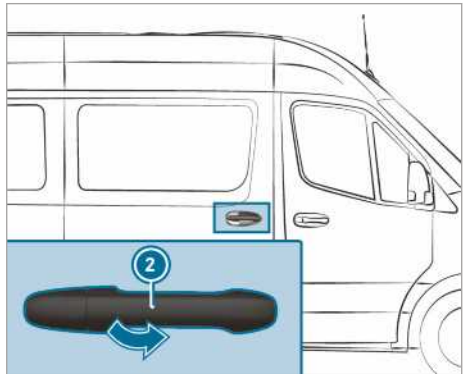
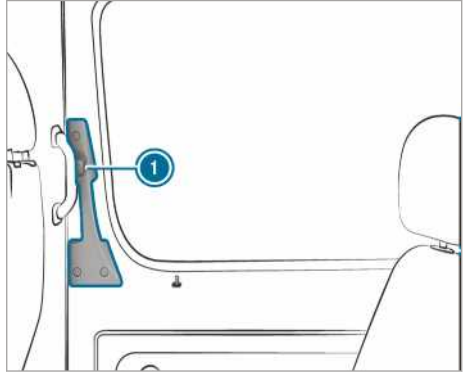

- ▶ Paina painiketta ① tai vedä ovenkahva ulos ②.
Liukuovi avautuu tai sulkeutuu.
- ▶ Paina uudelleen painiketta ① tai vedä ovenkahva ulos ②.
Liukuovi pysähtyy.

Sähkötoimisen liukuoven lukituksen avaaminen manuaalisesti

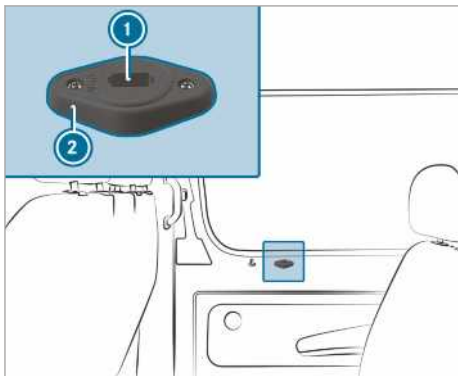

Jos liukuovessa ilmenee toimintahäiriö tai sen akku irrotetaan, liukuoven voi erottaa sähkömoottorista avaamalla lukituksen ②. Tämän jälkeen liukuovi voidaan avata/sulkea käsin.

① Lisätietoa mekaanisen avaimen käytöstä (→ sivu 45)

▶ **Autot, joissa on kokonaan verhoiltu liukuovi:** Poista lukituksen avauksen ② suojus. Huoltokäyttö on saatavilla.

▶ **Liukuoven erottaminen sähkömoottorista:** Aseta mekaaninen avain lukituksen avauksen ② aukkoon ① asentoon AUTO.

▶ Kierrä mekaanista avainta 180 ° oikealle. Asento MAN on asetettu.

▶ Avaa tai sulje liukuovi ovenkahvasta sisä- tai ulkopuolelta.

▶ **Liukuoven yhdistäminen sähkömoottoriin:** Aseta mekaaninen avain lukituksen avauksen ② aukkoon ① asentoon MAN.

▶ Kierrä mekaanista avainta 180 ° vasemmalle. Asento AUTO on asetettu.

▶ Normita liukuovi (→ sivu 52).

Jos häiriö ei poistu

▶ Hakeudu ammattitaitoiseen erikoiskorjaamoon.

Sähkötoimisen liukuoven normittaminen

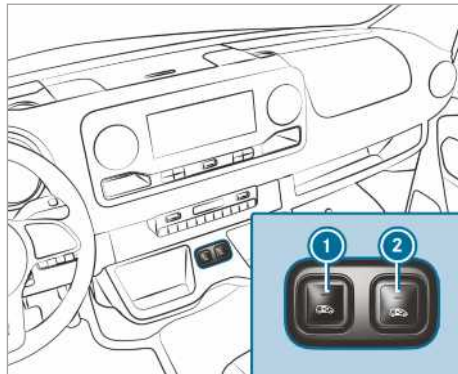

Keskikonsolin liukuovinäppäin

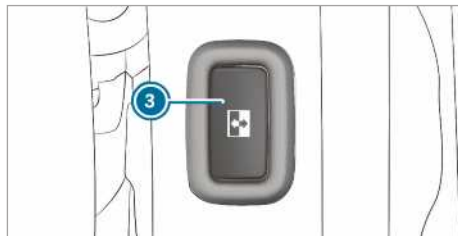

Oviaukon liukuovinäppäin (B-pilari)

Toimintahäiriön tai virtakatkoksen jälkeen liukuovi on normitettava uudelleen.

▶ Liukuoven ollessa avattuna: Pidä keskikonsolin näppäimiä ① tai ② tai oviaukon (B-pilari) liukuovinäppäintä ③ painettuna, kunnes ovi on sulkeutunut.

tai

▶ Sulje liukuovi ovenkahvan avulla (→ sivu 51).

▶ Avaa liukuovi tämän jälkeen kerran kokonaan painamalla lyhyesti keskikonsolin näppäintä ① tai ②, oviaukon (B-pilari) liukuovinäppäintä ③ tai oven kahvasta (→ sivu 51). Liukuovi on toimintavalmis.

Peräovet

Takaovien avaaminen ja sulkeminen ulkopuolelta

VAROITUS Huonossa liikennetilanteessa peräoven avaamisesta aiheutuva onnettomuus- ja loukkaantumisvaara

Jos peräovi avataan:

- muille ihmisille ja tiellä liikkujille voi aiheutua vaaraa.
- voit joutua liikenteen sekaan.

Näin voi käydä etenkin, jos peräovea avataan enemmän kuin 90°.

- ▶ Peräovent saa avata vain liikennetilanteen salliessa sen.
- ▶ Varmista aina, että peräovi on oikein kiinni.

Oikean peräoven avaaminen

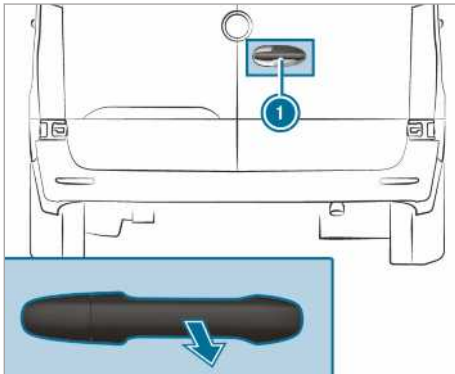

- ▶ Vedä kahvasta ①.
- ▶ Käännä peräovi niin sivulle niin pitkälle, että se lukittuu paikalleen.

Vasemman peräoven avaaminen

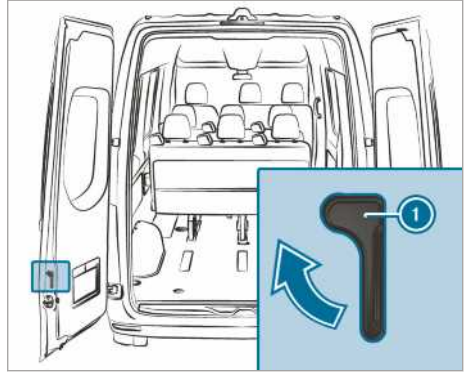

- ▶ Varmista, että oikea peräovi on avattu ja lukittu paikalleen.
- ▶ Vedä lukituksen avauskahvaa ① nuolen suuntaan.
- ▶ Käännä peräovi niin sivulle niin pitkälle, että se lukittuu paikalleen.

Peräovien avaaminen vastekohtaan saakka

- ▶ Avaa kumpikin peräovi ensimmäisen vastekohtan yli (90°).
- ▶ Avaa peräovi vastekohtaan saakka. Peräovi pysyy ääriasennossa.



Peräoven sulkeminen ulkopuolelta

- ▶ Sulje vasen peräovi ulkopuolelta heilauttamalla.
- ▶ Sulje oikea peräovi ulkopuolelta heilauttamalla.

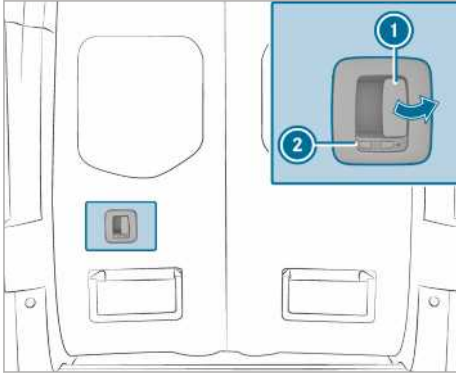
Peräovien avaaminen ja sulkeminen sisältä käsin



Symboli  osoittaa, että peräovien lukitus on avattu.

- ▶ **Lukituksen avaaminen:** Työnnä salpa ② vasemmalle.
Symboli  on näkyvässä.
- ▶ **Avaaminen:** Vedä avausvipua ① ja avaa peräovi.
- ▶ Käännä peräovi niin sivulle niin pitkälle, että se lukittuu paikalleen.
- ▶ **Sulkeminen:** Varmista, että vasen peräovi on kiinni.
- ▶ Vedä oikea peräovi kiinni vetämällä ovenkahvasta.
- ▶ **Lukitseminen:** Työnnä salpa ② oikealle.
Symboli  on näkyvässä.

Väliseinän työntöovi

Väliseinän liukuoven avaaminen ja sulkemisen ohjaamosta käsin

VAROITUS Puristumisvaara!

Jos auki oleva väliseinän liukuovi ei ole lukittunut, se voi ajon aikana liikkua itsestään.

Tällöin sinä voit tai joku muu voi jäädä puristuksiin.

- ▶ Sulje väliseinän liukuovi ennen jokaista ajomatkaa ja varmista, että se on lukittunut.

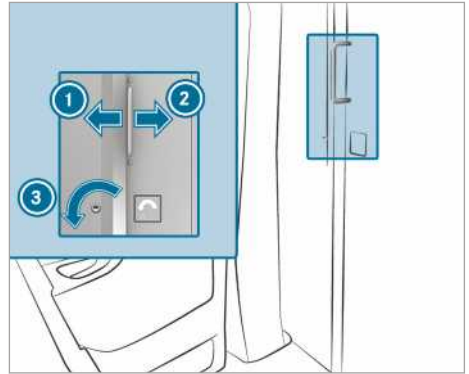

- ▶ **Avaaminen:** Käännä avainta vasemmalle ③. Liukuoven lukitus on avattu.
- ▶ Työnnä liukuovea vasteseeseen asti oikealle ②.
- ▶ **Sulkeminen:** Työnnä liukuovea vasemmalle ① kunnes se lukittuu. Liukuoven voi lukita avaimella.

Väliseinän liukuoven avaaminen ja sulkemisen tavaratilasta käsin

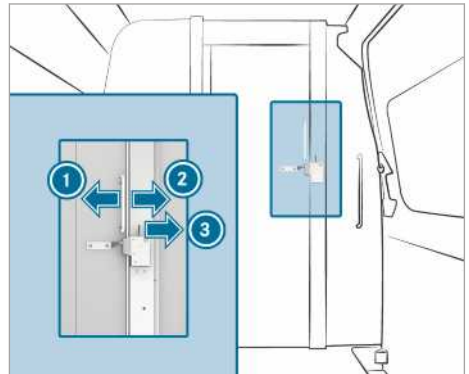

- ▶ **Avaaminen:** Paina vipua oikealle ③. Liukuoven lukitus on avattu.
- ▶ Työnnä liukuovea vasteseeseen asti vasemmalle ①.
- ▶ **Sulkeminen:** Työnnä liukuovea oikealle ② kunnes se lukittuu.

Sähköinen astinlauta

Sähkötoimisen askelman toiminta

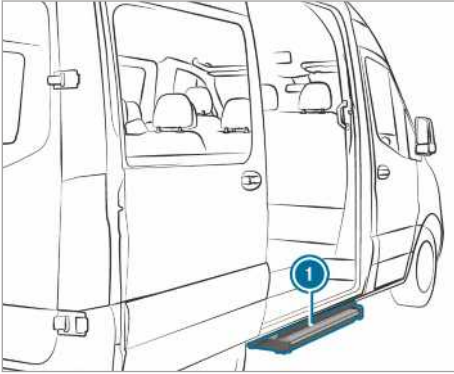

Ajoneuvon liukuoven yhteyteen voidaan asentaa sähköinen askelma.

Sähkötoiminen askelma ① liikkuu automaattisesti esille, kun liukuovi avataan, ja pois esiltä, kun liukuovi on suljettu. Sähkötoimisen astinlaudan ① etupolella on esteentunnistin. Jos askelma osuu esille liikkeessaan johonkin esteeseen, se pysähtyy. Kun este on poistettu, liukuovi on ensin suljettava ja avattava uudelleen, jotta askelma liikkuu kokonaan esille.

Jos sähkötoiminen askelma haittaa kuormauksista, askelman voi lukita paikalleen esteentunnistimen avulla liukuovea avattaessa. Tällöin sähkötoiminen askelma pysyy kotelossaan, ja haarukkatrukin tai jonkin toisen nostokoneen voi ajaa lähemmäs auton tavaratilaa.

① Näyttöön ilmestyy viesti **Askelma ei ulkona** ks. käyttöohjekirja tai **Askelma ei ulkona häiriö**.

Kun sytytysvirta on sammutettuna, esteentunnistimen yhteydessä kuuluu varoitusääni, joka kestää kaksi minuuttia.

Kun sytytysvirta on kytkettynä päälle, varoitusääni kuuluu jatkuvasti.

Autot, joissa on mittariston näyttö (värinäyttö):

Jos näytössä näkyy viesti **Askelma ei sisällä** ks. käyttöohjekirja tai **Askelma ei ulkona** ks. käyttöohjekirja ja kuuluu varoitusääni, sähkötoimisen askelman toiminnassa ① on häiriö (→ sivu 321).

Autot, joissa on mittariston näyttö (mustavalkoinen näyttö):

Jos näytössä näkyy viesti **Askelma ei sisällä häiriö** tai **Askelma ei ulkona häiriö** ja kuuluu varoitusääni, sähkötoimisen

askelman toiminnassa ① on häiriö (→ sivu 321).

Jos sähkötoimisen askelman toiminnassa ① on häiriö, askelma ei välttämättä ole liikkunut lainkaan tai se on liikkunut vain osittain sisään tai ulos. Häiriön ilmetessä sähkötoiminen askelma ① on työnnettävä manuaalisesti sisään ja lukittava paikalleen, jotta ajamista voidaan jatkaa (→ sivu 55). Varoita matkustajia ennen autosta poistumista siitä, että sähkötoiminen askelma ① ei välttämättä ole paikallaan.

Sähkötoimisen askelman lukituksen hätävaaminen (manuaalinen sisäänvientti)

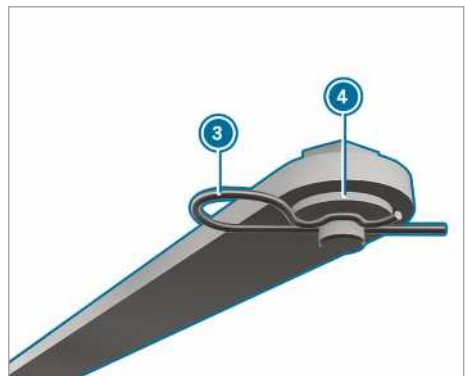
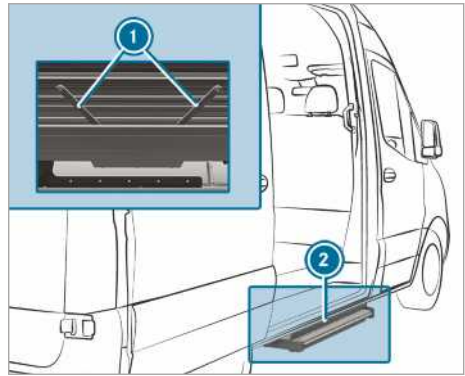

Jos sähkötoiminen askelma ei liiku sisään automaattisesti, askelma on työnnettävä sisään ja lukittava manuaalisesti ajon jatkamiseksi.

- ▶ Vedä askelman alapuolen ② molemmista tangoista ① kunkin tapin jousisokka ③ irti.
- ▶ Irrota aluslevyt ④ ja molemmat tangot.

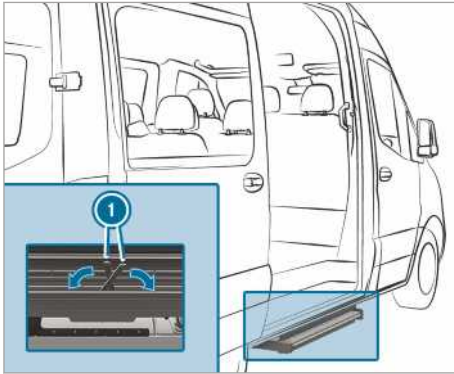

- ▶ Käännä tangot ① askelman koteloon.
 - ▶ Työnnä askelma kotelonsa.
- ① Kun askelma lukitaan paikalleen ensimmäisen kerran, jousisokat on painettava kalvon läpi.

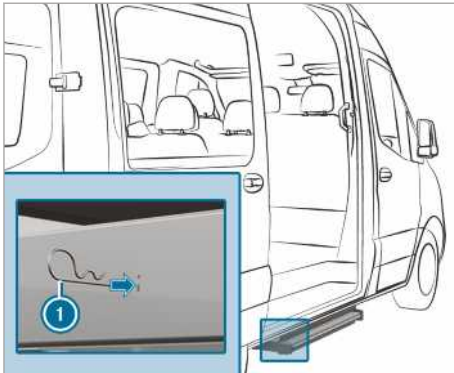

- ▶ Työnnä jousisokat ① molemmilta puolilta vastekohtaan asti askelman kotelossa olevien reikien läpi.
- Askelma on lukittu paikalleen kotelonsa.

Autonlavan laidat

Avolavakuorma-autojen laitojen avaaminen ja sulkeminen

VAROITUS Loukkaantumisvaara rasituksen alaisen laidan avaamisen yhteydessä

Kun laidan lukitukset avataan, laita voi iskeytyä alaspäin. Tämä pätee etenkin, kun se on kuormitettu ja on täten rasituksen alainen.

- ▶ Varmista ennen avaamista, että laidan kääntöalueella ei oleskele henkilöitä.
- ▶ Avaa lavan laidan lukitukset aina avatta-vaan laitaan nähden sivulta.
- ▶ Ole erityisen varovainen, jos lavan lukituksia ei voida avata tavanomaisella voimankäytöllä.

VAROITUS Ulkovaalaistuksen peitty- mistä aiheutuva tapaturmavaara lavan seurauksena

Takaperin oleva ulkovaalaistus peittyy, kun avaat takalaidan.

Tämän seurauksena muut liikenteeseen osallistujat saattavat huomata auton viiveellä ja havaita sen olevan este.

- ▶ Varmista auto vastaavasti takaa kansal- listen määräysten mukaisesti esim. varoituskolmiolla.

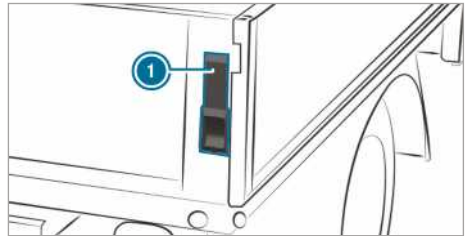

- ▶ **Avaaminen:** Pidä avolavakuorma-auton lai- dasta kiinni.
- ▶ Käännä vipu ① vasteseen saakka ylöspäin.
- ▶ Toista sama avolavakuorma-auton toisen puo- len laidalle.
- ▶ Käännä avolavakuorma-auton laita 90°-asen- toon auki.

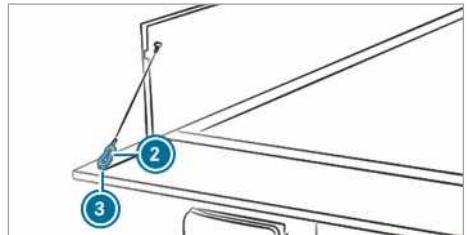

- ▶ Nosta avolavakuorma-auton laittaa ja irrota pitoköyden karabiinihaka ② silmukasta ③.

- ▶ Toista sama avolavakuorma-auton toisen puolen laidalle.
- ▶ Käännä avolavakuorma-auton laita varovasti alas.
- ▶ **Sulkeminen:** Nosta avolavakuorma-auton laitaa ja kiinnitä nostoköyden karabiinihaka ② silmukkaan ③.
- ▶ Nosta avolavakuorma-auton laita ylös ja paina se kiinni.
- ▶ Käännä vipu ① vasteeseen saakka alaspäin.
- ▶ Toista sama avolavakuorma-auton toisen puolen laidalle.

Autonlavan sivulaitojen asennus ja purkamisen

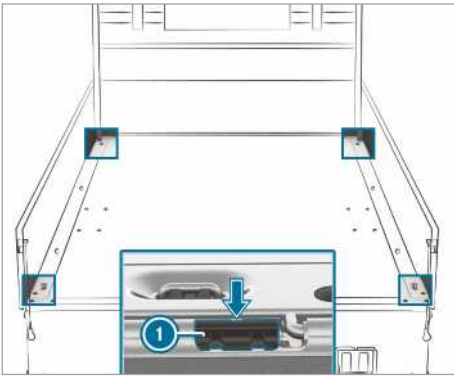

Suorita nämä työt huolellisesti sekä toisen henkilön avulla.

- ▶ **Purkaminen:** Työnnä autonlavan takalaita alas.
- ▶ Työnnä jokin autonlavan sivulaita alas.
- ▶ Nosta autonlavan sivulaidan salpa ① ohjauksikostaan ruuvimeisselillä syvennyksessä (nuoli) olevasta laidan työkalusta.
- ▶ Käännä autonlavan laitaa auki 80° asentoon saakka.
- ▶ Irrota autonlavan laita saranapulteista kiertämällä sitä taaksepäin.
- ▶ **Asennus:** Aseta autonlavan laita varovasti saranapultteihin n. 80° asentoon. Tällöin salpa ① on oltava autonlavan laidan päällä.
- ▶ Työnnä autonlavan laita eteen.
- ▶ Aseta salpa ① paikoilleen ja työnnä autonlavan laita ylös.

Sivuikkunat

Sivuikkunoiden avaaminen ja sulkeminen

VAROITUS Väliinjäämisvaara sivulasia avattaessa

Avattaessa sivulaseja kehon osia voi jäädä sivulasin ja ikkunakehyksen väliin.

- ▶ Varmista avaamisen aikana, ettei kukaan kosketa sivulasia.
- ▶ Jos joku jää väliin, vapauta näppäin välittömästi, tai vedä näppäimestä sulkeaksesi sivulasin.

VAROITUS Väliinjäämisvaara sivulasia suljettaessa

Sivulasia suljettaessa kehon osia voi jäädä väliin sulkeutumisalueella.

- ▶ Varmista sulkeutumisen aikana, ettei sulkeutumisalueella ole ketään tai mitään.
- ▶ Jos joku jää väliin, vapauta näppäin välittömästi, tai paina näppäintä avataksesi sivulasin.

VAROITUS Väliinjäämisvaara lasten käytössä sivulaseja

Lapset voivat sivulaseja säätäessään jäädä puristuksiin etenkin, jos heidät on jätetty ilman valvontaa.

- ▶ Aktivoi takatilan sivulasien lapsilukko.
- ▶ Kun poistut autosta, ota aina avain mukaasi ja lukitse auto.
- ▶ Älä koskaan jätä lapsia yksin autoon.

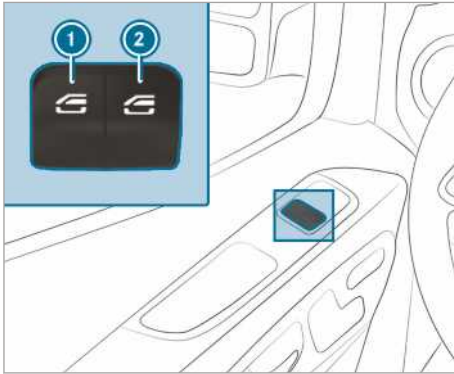

- ① Vasen ikkunannostin
- ② Oikea ikkunanostin

► **Manuaalinen avaaminen:** Paina ja näppäintä

- ① tai ② ja pidä sitä painettuna.

► **Manuaalinen sulkeminen:** Vedä näppäintä

- ① tai ② ja pidä sitä vedettynä.

Etuvuovien ikkunoilla on lisäksi automaattitoiminto.

► **Täysin avaaminen:** Paina lyhyen aikaa näppäintä ① tai ② painopisteen yli.

Automaattitoiminto käynnistyy.

► **Täysin sulkeminen:** Paina lyhyen aikaa näppäintä ① tai ② painopisteen yli.

Automaattitoiminto käynnistyy.

► **Automaattitoiminnon keskeyttäminen:**

Paina tai vedä lyhyen aikaa uudelleen näppäintä ① tai ②.

- ① Jos jokin esine estää jonkin siviikkunan automaattisen sulkemisen aikana, siviikkuna avautuu jälleen automaattisesti. Automaattinen suunnanvaihtotoiminto on vain apuväline, ja se ei korvaa tarkkaavaisuuttasi.
- ① Jos siviikkunan automaattitoiminto ei toimi, ei ole puristumisuoja.

Siviikkunoiden automaattinen suunnanvaihtotoiminto

Jos jokin esine estää jonkin siviikkunan sulkemisen aikana, siviikkuna avautuu jälleen automaattisesti. Automaattinen suunnanvaihtotoiminto on vain apuväline, ja se ei korvaa tarkkaavaisuuttasi.

► Varmista sulkemisen yhteydessä, että sulkeutumisalueella ei ole kehon osia.

VAROITUS Väliinjäämisvaara sivulasin peruutussuojasta huolimatta

Peruutustoiminto ei reagoi:

- pehmeisiin, kevyihin ja ohuisiin kohteisiin, z.B. sormiin.
- sulkuvälin viimeiseen 4 mm:iin.
- säädön aikana.
- sivulasin uudelleen manuaalisen sulkemisen yhteydessä välittömästi automaattisen peruutuksen jälkeen.

Täten peruutustoiminto ei voi estää väliin jäämistä näissä tilanteissa.

- Varmista sulkemisen yhteydessä, että sulkeutumisalueella ei ole kehon osia.
- Jos joku jää väliin, paina näppäintä  sivulasin uudelleen avaamiseksi.

Auton tuulettaminen ennen liikkeellelähtöä (mukavuusavaaminen)

VAROITUS Väliinjäämisvaara sivulasia avattaessa

Sivulasia avatessa kehon osia voi jäädä sivulasin ja ikkunakehyksen väliin tai ne voivat tulla vedetyksi väliin.

- Varmista avaamisen yhteydessä, että kukaan ei kosketa sivulasia.
- Jos joku jää puristuksiin, vapauta näppäin välittömästi.

Auton voi tuulettaa ennen ajoa.

Sitä varten avaimella tehdään samanaikaisesti seuraavat toiminnot:

- auton lukituksen avaaminen
- sivulasien avaaminen

Toiminnon Mukavuusavaaminen voi käynnistää vain avaimella. Avaimen on oltava kuljettajan tai etumatkustajan oven lähellä.

► Pidä avaimen näppäin  painettuna.

Seuraavat toiminnot suoritetaan:

- Auton lukitus avataan.
- Sivulasit avataan.

► **Mukavuusavaamisen keskeyttäminen:**

Vapauta näppäin .

Sivulasien sulkeminen ulkopuolelta (mukavuussulkeminen)

VAROITUS Varomattoman mukavuussulkemisen aiheuttama väliinjäämisvaara

Mukavuussulkemisen aikana kehon osia voi jäädä puristuksiin sivulasien sulkeutumisalueelle.

- ▶ Mukavuussulkemisen aikana valvo sulkeutumista koko sulkeutumistapahtuman ajan.
- ▶ Varmista sulkeutumisen aikana, ettei sulkeutumisalueella ole kehon osia.

▶ Pidä avaimen näppäin  painettuna.

Seuraavat toiminnot suoritetaan:

- Auton lukitus lukitaan.

- Sivulasit suljetaan.

▶ Mukavuussulkemisen keskeyttäminen:

Vapauta näppäin .

Sivuikkunoiden säätäminen

Käyttöhäiriön tai jännitekatkoksen jälkeen sinun on säädettävä sivuikkunat uudelleen.

- ▶ Kytke sytytysvirta päälle (→ sivu 112).
- ▶ Vedä ikkunannostinten kumpaakin näppäintä ja pidä ne vedettyinä vielä noin 1 sekunnin ajan sivuikkunoiden sulkeutumisen jälkeen.

Sivuikkunoihin liittyvät ongelmat

Ongelma	Mahdolliset syyt/seuraukset ja ▶ ratkaisut
Jokin sivuikkuna ei sulkeudu, ja et näe siihen syytä.	<p>▶ Tarkasta, onko ikkunan liukulistassa esineitä.</p> <div style="border: 1px solid black; padding: 5px; margin-top: 10px;"> <p>VAROITUS Ei-aktiivisesta peruutussuojasta aiheutuva väliinjäämis- tai hengenvaara</p> <p>Kun sivulasi suljetaan uudelleen välittömästi juuttumisen jälkeen, sivulasi sulkeutuu suuremmalla tai maksimivoimalla. Peruutustoiminto ei ole tällöin aktiivinen.</p> <p>Tällöin kehon osia voi juuttua sulkeutumisalueelle.</p> <ul style="list-style-type: none"> ▶ Varmista, että sulkeutumisalueella ei ole kehon osia. ▶ Jotta voit pysäyttää sulkeutumisen, päästä irti näppäimestä tai paina näppäintä uudelleen sivulasin jälleen avaamiseksi. </div> <p>Jos jokin sivuikkuna jumittuu suljettaessa ja avautuu uudelleen hieman, voit menetellä seuraavalla tavalla:</p> <p>▶ Vedä välittömästi jumittumisen jälkeen uudelleen vastaavaa näppäintä niin kauan, kunnes sivuikkuna on sulkeutunut, ja pidä näppäintä vedettynä vielä yhden sekunnin ajan. Sivuikkuna sulkeutuu suuremmalla sulkeutumisvoimalla.</p> <p>Jos jokin sivuikkuna jumittuu uudelleen suljettaessa ja avautuu uudelleen hieman, voit menetellä seuraavalla tavalla:</p> <p>▶ Toista edellinen vaihe.</p> <p>▶ Sivuikkuna sulkeutuu ilman automaattista suunnanvaihtotoimintoa.</p>
Sivuikkunat eivät avaudu tai sulkeudu mukavuusavaimisella.	<p>Avaimen pariston varaus on heikko tai paristo on tyhjä.</p> <p>▶ Tarkasta paristo paristojen merkkipalvon avulla ja vaihda paristo tarvittaessa (→ sivu 45).</p>

Varkaussuojaus

Ajoneston toiminta

Ajonesto estää auton käynnistämisen ilman sopivaa avainta.

Ajonesto kytkeytyy automaattisesti päälle sytytysvirran pois päältä kytkemisen yhteydessä, ja se kytkeytyy pois päältä sytytysvirran päälle kytkemisen yhteydessä.

Varashälytinjärjestelmä (EDW)

Varashälytinjärjestelmän (EDW) toiminta

Varashälytinjärjestelmän ollessa kytkettynä päälle annetaan seuraavissa tilanteissa optinen ja akustinen hälytys:

- Jokin sivuovista avataan.
- Peräovi avataan.
- Konepelti avataan.
- Sisätalvalavonta laukeaa (→ sivu 61).
- Poishinaussuoja laukeaa (→ sivu 60).

Varashälytinjärjestelmä kytketään seuraavassa tapauksessa automaattisesti päälle noin viiden sekunnin kuluttua:

- avaimella lukitsemisen jälkeen

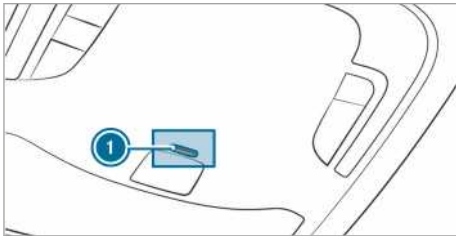

Kattokäyttöyksikön merkkivalo ① vilkkuu varashälytinjärjestelmän ollessa kytkettynä päälle.

Varashälytinjärjestelmä kytketään automaattisesti pois päältä seuraavissa tilanteissa:

- kun lukitus on avattu avaimella.
- start-stop-näppäimen painamisen jälkeen avaimen ollessa auton sisällä.

Varashälytinjärjestelmän (EDW) kytkeminen päälle ja pois päältä

Varashälyttimen ollessa kytkettynä päälle annetaan optinen ja akustinen hälytys seuraavissa tilanteissa:

- Jokin ovista avataan.

- Konepelti avataan.

① Hälytys ei lakkaa, vaikka hälytyksen syy poistettaisiin, esim. avattu ovi suljettaisiin heti.

Kytkeminen päälle

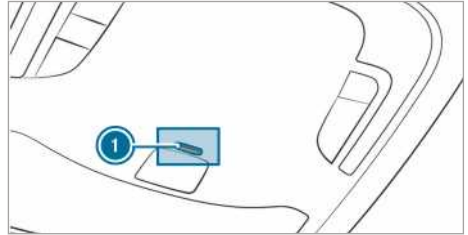

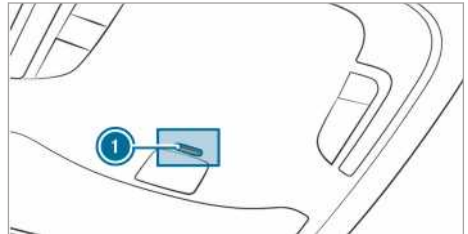

- ▶ Sulje kaikki ovet.
- ▶ Lukitse auto avaimella. Kattokäyttöyksikön merkkivalo ① vilkkuu.

Kytkeminen pois päältä



- ▶ Avaa auton lukitus avaimella. Kattokäyttöyksikön merkkivalo ① sammuu.
- ① Jos mitään ovista ei avata 40 sekunnin kuluessa lukituksen avaamisesta, auton lukitus lukitaan automaattisesti uudelleen.

Hälytyksen lopettaminen

- ▶ Paina avaimen näppäintä  tai  tai
- ▶ Paina start-stop-näppäintä avaimen ollessa auton sisällä. Hälytys sammuu.

Poishinaussuojan toiminta

Poishinaussuojan toiminta

Jos auton kallistus muuttuu poishinaussuojan ollessa kytkettynä päälle, laukeaa optinen ja akustinen hälytys. Näin voi käydä, jos autoa nostetaan esim. toiselta puolelta.

Poishinaussuojan kytkeminen päälle tai pois päältä

Kytkeminen päälle ja pois päältä

- ▶ Lukitse auto avaimella.
Poishinaussuoja aktivoituu automaattisesti noin 40 sekunnin kuluttua.
- ▶ Avaa auto avaimella.
Poishinaussuoja on sammutettuna.

Poishinaussuoja aktivoituu vain, jos seuraavat osat ovat suljettuina:

- kuljettajan ja etumatkustajan ovi
- sivuovet
- peräovet

Deaktivointi

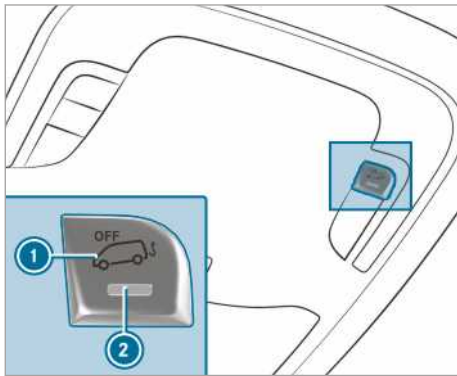

- ▶ Kytke jännitteensaanti pois päältä (→ sivu 112).
- ▶ Paina näppäintä ①.
Kun näppäin vapautetaan, näppäimen merkkivalo ② palaa noin viiden sekunnin ajan.
- ▶ Lukitse auto avaimella.
Poishinaussuoja on poistettu käytöstä.

Poishinaussuoja pysyy deaktivoituna, kunnes auton lukitus lukitaan uudelleen.

Deaktivoi poishinaussuoja, jos auton lukitus lukitaan seuraavissa olosuhteissa:

- Auto kuormataan ja/tai kuljetetaan, esim. lautalla tai autonkuljetusautolla
- Auto pysäköidään liikkuvale alustalle, esim. kaksikerroksisessa autotallissa

Näin vältetään väärä hälytys.

Sisätilavalvonta

Toiminta

Jos auton sisätilassa havaitaan liikettä sisätilavalvonnan ollessa kytkettynä päälle, optinen ja akustinen hälytys laukeaa. Näin voi käydä esimerkiksi, jos joku liikkuu auton sisätilassa.

Sisätilavalvonnan kytkeminen päälle tai pois päältä

Kytkeminen päälle

- ▶ Sulje sivulasit.
- ▶ Varmista, ettei sisätaustapeilissä tai katon tartuntakahvoissa roiku mitään esineitä, esim. maskotteja tai vaateripustimia. Näin vältetään väärä hälytys.
- ▶ Lukitse auto avaimella.
Sisätilavalvonta kytkeytyy päälle noin 30 sekunnin kuluttua.

Sisätilavalvonta aktivoituu vain, jos seuraavat osat ovat suljettuina:

- kuljettajan ja etumatkustajan ovi
- sivuovet
- peräovet

Kytkeminen pois päältä

- ▶ Avaa auton lukitus avaimella.
Sisätilavalvonta kytkeytyy automaattisesti pois päältä.

Deaktivointi

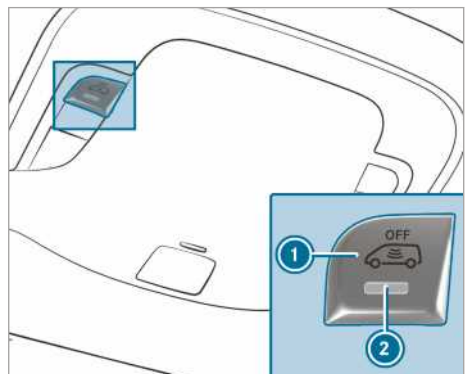

- ▶ Kytke jännitteensaanti pois päältä (→ sivu 112).

- ▶ Paina näppäintä ①.
Kun näppäin vapautetaan, näppäimen merkki-
valo ② palaa noin viiden sekunnin ajan.
- ▶ Lukitse auto avaimella.
Sisätilavalvonta on poistettu käytöstä.

Sisätilavalvonta pysyy deaktivoituna, kunnes auton lukitus lukitaan uudelleen.

Deaktivoi sisätilavalvonta, jos auton lukitus lukitaan seuraavissa olosuhteissa:

- Henkilöitä tai eläimiä jää autoon.
- Sivulasit jäävät auki.
- Autoa kuljetetaan, esim. lautalla tai autonkuljetusautolla.

Näin vältetään väärä hälytys.

Kuljettajan oikea istuinasetus

VAROITUS Auton asetusten muuttamisesta ajon aikana aiheutuva onnettomuusvaara

Voit menettää auton hallinnan seuraavissa tilanteissa:

- Jos säädät ajon aikana kuljettajan istuinta, pääntukia, ohjauspyörää tai peilejä.
- Jos kiinnität turvavyön ajon aikana.
- ▶ Ennen moottorin käynnistämistä: Säädä kuljettajan istuin, pääntuet, ohjauspyörä ja peilit sekä kiinnitä turvavyö.



Kun säädät ohjauspyörää, ③, turvavyötä ② ja kuljettajan istuinta ①, ota huomioon seuraavat seikat:

- Istu mahdollisimman kaukana kuljettajan turvavyönnystä.
- Istu selkä lähes suorana.
- Istuinosa tukee kevyesti reisiä.
- Jalkasi eivät ole ojennettu aivan suoriksi ja yllät painamaan polkimet vaivatta pohjaan.
- Säädä pääntuki siten, että se tukee takarivon silmien korkeudella.
- Käsiesi pitää ylittää ohjauspyörään hiukan koukistettuina.
- Voit liikuttaa jalkojasi vapaasti.
- Sinun pitää nähdä hyvin kaikki näytön viestit.
- Voit seurata hyvin, mitä liikenteessä tapahtuu.
- Turvavyö on tiukasti kehoa vasten, ja se kulkee hartian keskikohdan yli sekä lantioiluiden yli.

Istuimet

Etuistuimien mekaaninen säätäminen (ilman istuinmukavuuspakettia)

VAROITUS Väliinjäämisvaara lasten säätäessä istuimia

Jos lapset säätävät istuimia, he voivat jäädä puristuksiin etenkin, jos he ovat autossa yksin.

- ▶ Kun poistut autosta, ota aina avain mukaasi ja lukitse auto.
- ▶ Älä koskaan jätä lapsia yksin autoon.

VAROITUS Väliinjäämisvaara istuimia säädettäessä

Kun istuinta säädetään, sinä tai joku matkustajista voi jäädä puristuksiin, esim. istuimen ohjainkiskon väliin.

- ▶ Varmista istuinta säädettäessä, että istuimen liikkuvuusalueella ei ole kehon osia.

Huomioi kohdissa Turvavyönnyt ja Lapset autossa olevat turvallisuushuomautukset.

VAROITUS Paikalleen lukittumattomasta kuljettajan istuimesta aiheutuva onnettomuusvaara

Jos kuljettajan istuin ei ole lukittunut, se voi liikkua ajon aikana odottamatta.

Voit menettää tällöin auton hallinnan.

- ▶ Varmista aina, että kuljettajan istuin on lukittunut paikalleen, ennen kuin käynnistät auton.

VAROITUS Auton asetusten muuttamisesta ajon aikana aiheutuva onnettomuusvaara

Voit menettää auton hallinnan seuraavissa tilanteissa:

- Jos säädät ajon aikana kuljettajan istuinta, pääntukia, ohjauspyörää tai peilejä.
- Jos kiinnität turvavyön ajon aikana.
- ▶ Ennen moottorin käynnistämistä: Säädä kuljettajan istuin, pääntuet, ohjauspyörä ja peilit sekä kiinnitä turvavyö.

VAROITUS Istuinkorkeuden varomattomasta säätämisestä aiheutuva väliinjäämisvaara

Jos istuinkorkeutta säädetään varomattomasti, sinä tai muut matkustajat voivat jäädä puristuksiin ja loukata itsensä.

Etenkin lapset voivat painaa sähkötoimisen istuinsäädön näppäimiä tahattomasti ja jäädä puristuksiin.

► Varmista siksi, että käsiä tai muita kehon osia ei joudu istuimen säätöjärjestelmän vipujen alle, kun istuinta liikutetaan.

VAROITUS Paikalleen asentamattomista tai väärin säädetyistä pääntuista aiheutuva loukkaantumisvaara

Jos pääntukia ei ole asennettu tai säädetty oikein, ne eivät voi suojata tarkoituksenmukaisella tavalla.

Pään ja niskan alueen loukkaantumisvaara kasvaa esim. onnettomuudessa tai jarrutuksessa!

► Pääntukien tulee olla aina asennettuina paikoilleen ajon aikana.
► Tarkasta ennen ajoa, että jokaisen matkustajan pääntuen keskikohta tukee takaraivoa silmien korkeudelta.

Älä vaihda etu- ja takaistuimien pääntukien paikkoja keskenään. Muutoin pääntukien korkeutta ja kaltevuuutta ei voi säätää oikeaan asentoon.

Sääda pääntuen etäisyyttä siten, että se on mahdollisimman lähellä takaraivoa.

VAROITUS Väärästä istuimen asennosta aiheutuva loukkaantumis- tai hengenvaara

Jos selkänoja ei ole lähes pystysuorassa asennossa, turvavyö ei suojaa tarkoituksenmukaisesti.

Tällöin voit jarrutettaessa tai onnettomuudessa luisua turvavyön alta ja saada vammoja esim. alavatsan tai kaulan alueelle.

► Sääda istuin oikein ennen liikkeellelähtöä.
► Varmista aina, että selkänoja on lähes pystysuorassa asennossa ja hartiaivyönosa kulkee hartian keskikohdan yli.

HUOMAUTUS Istuimien vaurioituminen palautettaessa istuimia ajoasentoon

Esineet voivat vaurioittaa istuimia, kun istuimet palautetaan ajoasentoon.

► Varmista istuimia ajoasentoon palautettaessa, että jalkatilassa, istuinten alla tai niiden takana ei ole esineitä.

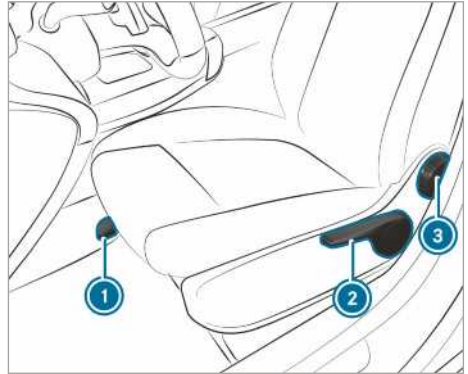

- ① Istuimen pituussuunta
- ② Istuinkorkeus
- ③ Selkänojan kaltevuus

i Istuimiversiosta riippuen muutamia säätömahdollisuuksia ei ehkä ole.

- **Istuimen etäisyyden säätäminen:** Nosta vipua ① ja työnnä istuin haluttuun asentoon.
- Varmista, että istuin on lukittunut paikalleen.
- **Istuinkorkeuden säätäminen:** Vedä tai paina vipua ② niin kauan, kunnes haluttu istuinkorkeus on saavutettu.
- **Selkänojan kaltevuuden säätäminen:** Kierrä käsipyörää ③ eteen- ja taaksepäin, kunnes haluttu asento on saavutettu.

Etuistuimien mekaaninen säätäminen (istuimukavuuspaketin kanssa)

VAROITUS Väliinjäämisvaara lasten säätäessä istuimia

Jos lapset säätävät istuimia, he voivat jäädä puristuksiin etenkin, jos he ovat autossa yksin.

► Kun poistut autosta, ota aina avain mukaasi ja lukitse auto.
► Älä koskaan jätä lapsia yksin autoon.

VAROITUS Väliinjäämisvaara istuimia säädetäessä

Kun istuinta säädetään, sinä tai joku matkustaja voi jäädä puristuksiin, esim. istuimen ohjainkiskon väliin.

- ▶ Varmista istuinta säädetäessä, että istuimen liikkuvuusalueella ei ole kehon osia.

Huomioi kohdissa Turvatuynyt ja Lapset autossa olevat turvallisuusohjeet.

VAROITUS Paikalleen lukittumattomasta kuljettajan istuimesta aiheutuva onnettomuusvaara

Jos kuljettajan istuin ei ole lukittunut, se voi liikkua ajon aikana odottamatta.

Voit menettää tällöin auton hallinnan.

- ▶ Varmista aina, että kuljettajan istuin on lukittunut paikalleen, ennen kuin käynnistät auton.

VAROITUS Auton asetusten muuttamisesta ajon aikana aiheutuva onnettomuusvaara

Voit menettää auton hallinnan seuraavissa tilanteissa:

- Jos säädät ajon aikana kuljettajan istuinta, pääntukia, ohjauspyörää tai peilejä.
- Jos kiinnität turvavyön ajon aikana.
- ▶ Ennen moottorin käynnistämistä: Säädä kuljettajan istuin, pääntuet, ohjauspyörä ja peilit sekä kiinnitä turvavyö.

VAROITUS Istuinkorkeuden varomattomasta säätämisestä aiheutuva väliinjäämisvaara

Jos istuinkorkeutta säädetään varomattomasti, sinä tai muut matkustajat voivat jäädä puristuksiin ja loukata itsensä.

Etenkin lapset voivat painaa sähkötoimisen istuinsäädön näppäimiä tahattomasti ja jäädä puristuksiin.

- ▶ Varmista siksi, että käsiä tai muita kehon osia ei joudu istuimen säätöjärjestelmän vipujen alle, kun istuinta liikutetaan.

VAROITUS Paikalleen asentamattomista tai väärin säädettyistä pääntuista aiheutuva loukkaantumisvaara

Jos pääntukia ei ole asennettu tai säädetty oikein, ne eivät voi suojata tarkoituksenmukaisella tavalla.

Pään ja niskan alueen loukkaantumisvaara kasvaa esim. onnettomuudessa tai jarrutuksessa!

- ▶ Pääntukien tulee olla aina asennettuina paikoilleen ajon aikana.
- ▶ Tarkasta ennen ajoa, että jokaisen matkustajan pääntuen keskikohta tukee takaraivoa silmien korkeudelta.

Älä vaihda etu- ja takaistuimien pääntukien paikkoja keskenään. Muutoin pääntukien korkeutta ja kaltevuutta ei voi säätää oikeaan asentoon.

Säädä pääntuen etäisyyttä siten, että se on mahdollisimman lähellä takaraivoa.

VAROITUS Väärästä istuimen asennosta aiheutuva loukkaantumis- tai hengenvaara

Jos selkänöja ei ole lähes pystysuorassa asennossa, turvavyö ei suojaa tarkoituksenmukaisesti.

Tällöin voit jarrutettaessa tai onnettomuudessa luisua turvavyön alta ja saada vammoja esim. alavatsan tai kaulan alueelle.

- ▶ Säädä istuin oikein ennen liikkeellelähtöä.
- ▶ Varmista aina, että selkänöja on lähes pystysuorassa asennossa ja hartia-osa kulkee hartian keskikohtaan yli.

HUOMAUTUS Istuimien vaurioituminen palautettaessa istuimia ajoasentoon

Esineet voivat vaurioittaa istuimia, kun istuimet palautetaan ajoasentoon.

- ▶ Varmista istuimia ajoasentoon palautettaessa, että jalkatilassa, istuinten alla tai niiden takana ei ole esineitä.

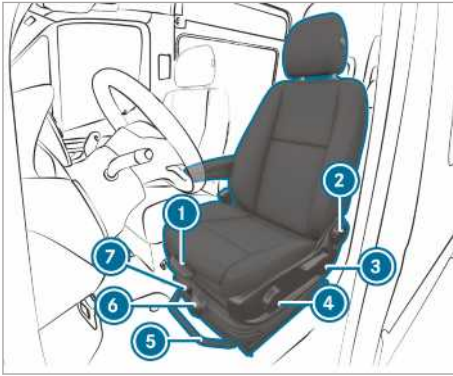

Esimerkki mukavuusistuimesta

- ① Istuinosan pituus
 - ② Selkänojan kaltevuus
 - ③ Istuinkorkeus
 - ④ Istuinosan kaltevuus
 - ⑤ Istuimen pituussuunta
 - ⑥ Istuimen jousitus
 - ⑦ Jouston lukitus
- i Istuiversiosta riippuen muutamia säätömahdollisuuksia ei ehkä ole.
- ▶ **Istuinosan pituuden säätäminen:** Nosta vipua ① ja työnnä istuinosan etuosaa eteen- tai taaksepäin.
 - ▶ **Selkänojan kaltevuuden säätäminen:** Kierrä käsipyörää ② eteen- ja taaksepäin, kunnes haluttu asento on saavutettu.
 - ▶ **Istuimen korkeuden säätäminen:** Vedä tai paina vipua ③, kunnes haluttu asento on saavutettu.
 - ▶ **Istuinosan kaltevuuden säätäminen:** Kierrä käsipyörää ④ eteen- ja taaksepäin, kunnes haluttu asento on saavutettu.
 - ▶ **Istuimen etäisyyden säätäminen:** Nosta vipua ⑤ ja työnnä istuin haluttuun asentoon.
 - ▶ Varmista, että istuin on lukittunut paikalleen.
 - ▶ **Istuinjousituksen säätäminen:** Nouse istuimelta.
 - ▶ Säädä käsipyörästä ⑥ painosi (40 kg - 120 kg), jotta istuinjousitus toimii optimaalisesti. Jos säädät painon suuremmaksi, istuinjousituksesta tulee jäykempi. Se ei silloin joustaa niin paljon. Jos istuin joustaa usein ja erittäin paljon, voit lukita istuimen alemmalle alueelle.

- ▶ **Jouston lukitus:** Käännä vipu ⑦ ylöspäin. Istuimen joustaessa seuraavan kerran se lukittuu paikoilleen.
- ▶ **Jouston lukituksen avaaminen:** Käännä vipu ⑦ oikealle. Istuin voi nyt joustaa.

Etuistuimen sähköinen säätö

VAROITUS Väliinjäämisvaara lasten säätäessä istuimia

Jos lapset säätävät istuimia, he voivat jäädä puristuksiin etenkin, jos he ovat autossa yksin.

- ▶ Kun poistut autosta, ota aina avain mukaasi ja lukitse auto.
- ▶ Älä koskaan jätä lapsia yksin autoon.

Istuimia voidaan säätää, kun sytytysvirta on kytketty päälle.

VAROITUS Väliinjäämisvaara istuimia säädettäessä

Kun istuinta säädetään, sinä tai joku matkustajista voi jäädä puristuksiin, esim. istuimen ohjainkiskon väliin.

- ▶ Varmista istuinta säädettäessä, että istuimen liikkuvuusalueella ei ole kehon osia.

Ota huomioon turvallisuusohjeet ”Turvatyyny” ja ”Lapset ajoneuvossa”.

VAROITUS Paikalleen lukittumattomasta kuljettajan istuimesta aiheutuva onnettomuusvaara

Jos kuljettajan istuin ei ole lukittunut, se voi liikkua ajon aikana odottamatta.

Voit menettää tällöin auton hallinnan.

- ▶ Varmista aina, että kuljettajan istuin on lukittunut paikalleen, ennen kuin käynnistät auton.

VAROITUS Auton asetusten muuttamisesta ajon aikana aiheutuva onnettomuusvaara

Voit menettää auton hallinnan seuraavissa tilanteissa:

- Jos säädät ajon aikana kuljettajan istuinta, pääntukia, ohjauspyörää tai peilejä.
 - Jos kiinnität turvavyön ajon aikana.
- Ennen moottorin käynnistämistä: Säädä kuljettajan istuin, pääntuet, ohjauspyörä ja peilit sekä kiinnitä turvavyö.

VAROITUS Istuinkorkeuden varomattomasta säätämisestä aiheutuva väliinjäämisvaara

Jos istuinkorkeutta säädetään varomattomasti, sinä tai muut matkustajat voivat jäädä puristuksiin ja loukata itsensä.

Etenkin lapset voivat painaa sähkötoimisen istuinsäädön näppäimiä tahattomasti ja jäädä puristuksiin.

- Varmista siksi, että käsiä tai muita kehon osia ei joudu istuimen säätöjärjestelmän vipujen alle, kun istuinta liikutetaan.

VAROITUS Paikalleen asentamattomista tai väärin säädettyistä pääntuista aiheutuva loukkaantumisvaara

Jos pääntukia ei ole asennettu tai säädetty oikein, ne eivät voi suojata tarkoituksenmukaisella tavalla.

Pään ja niskan alueen loukkaantumisvaara kasvaa esim. onnettomuudessa tai jarrutuksessa!

- Pääntukien tulee olla aina asennettuina paikoilleen ajon aikana.
- Tarkasta ennen ajoa, että jokaisen matkustajan pääntuen keskikohta tukee takaraivoa silmien korkeudelta.

Älä vaihda etu- ja takaistuimien pääntukia keskenään. Muutoin pääntukien korkeutta ja kaltevuutta ei voi säätää oikeaan asentoon.

Säädä pääntuen etäisyyttä siten, että tuki on mahdollisimman lähellä takaraivoa.

VAROITUS Väärästä istuimen asennosta aiheutuva loukkaantumis- tai hengenvaara

Jos selkänoja ei ole lähes pystysuorassa asennossa, turvavyö ei suojaa tarkoituksenmukaisesti.

Tällöin voit jarrutettaessa tai onnettomuudessa luisua turvavyön alta ja saada vammoja esim. alavatsan tai kaulan alueelle.

- Säädä istuin oikein ennen liikkeellelähtöä.
- Varmista aina, että selkänoja on lähes pystysuorassa asennossa ja hartia- ja vyönosa kulkee hartian keskikohdan yli.

HUOMAUTUS Istuimien vaurioituminen palautettaessa istuimia ajoasentoon

Esineet voivat vaurioittaa istuimia, kun istuimet palautetaan ajoasentoon.

- Varmista istuimia ajoasentoon palautettaessa, että jalkatilassa, istuinten alla tai niiden takana ei ole esineitä.

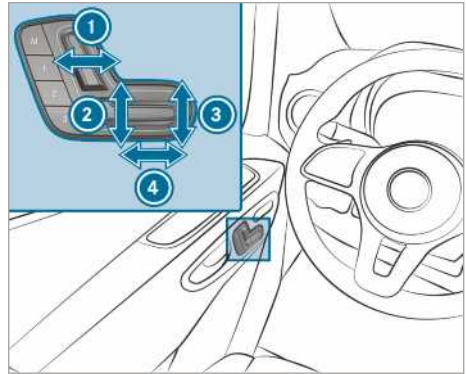

- ① Selkänojan kaltevuus
- ② Istuinkorkeus
- ③ Istuinosan kaltevuus
- ④ Istuimen pituussuunta

- Tallenna asetukset muistotoiminnon avulla (→ sivu 68).

Nelisuuntaisen ristiseläntuen säätö

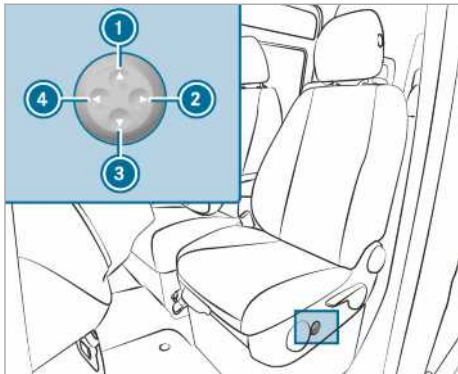

- ① Korkeammalle
- ② Vähemmän
- ③ Matalammalle
- ④ Enemmän

► Säädä ristiseläntuki omalle selkärangallesi sopivaksi ① ja ④ ohjaimilla.

Muistitoiminnon käyttö

VAROITUS Muistitoiminnon käytöstä ajon aikana aiheutuva onnettomuusvaara

Jos käytät muistitoimintoa kuljettajan puolella ajon aikana, saatat menettää auton hallinnan säätöliikkeiden takia.

► Käytä muistitoimintoa kuljettajan puolella vain auton seisossa paikallaan.

VAROITUS Istuimen säätämisestä muistitoiminnolla aiheutuva väliinjäämisvaara

Muistitoiminnon säätäessä istuinta, sinä tai muut matkustajat – erityisesti lapset – voivat jäädä puristuksiin.

- Varmista, ettei kenenkään kehonosia ole muistitoiminnon säätötapahtuman aikana istuimen liikkuvuusalueella.
- Jos joku jää puristuksiin, vapauta välittömästi muistitoiminnon muistipaikanäppäin. Säätyminen pysähtyy.

VAROITUS Lasten aktivoimasta muistitoiminnosta aiheutuva väliinjäämisvaara

Jos lapset aktivoivat muistitoiminnon, he voivat jäädä väliin, erityisesti, jos heitä ei valvota.

- Älä koskaan jätä lapsia yksin autoon.
- Kun poistut autosta, ota aina avain mukaasi ja lukitse auto.

Muistitoimintoa voi käyttää syytysvirran ollessa pois päältä.

Istuinsäätöjen tallentaminen

Muistitoiminnolla voi tallentaa ja hakea muistista istuinsäädöt jopa neljälle henkilölle. Istuinta ja selkänojaa voi säätää.

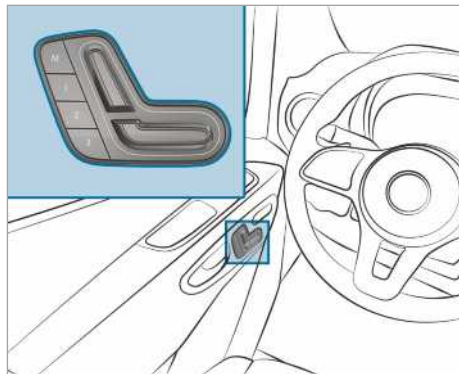

- Säädä istuin haluttuun asentoon.
- Paina muistinäppäintä M samanaikaisesti muistipaikanäppäimen 1, 2 tai 3 kanssa. Järjestelmästä kuuluu merkkiääni. Säädöt on tallennettu.
- **Hakeminen muistista:** Paina näppäintä 1, 2 tai 3 ja pidä sitä painettuna, kunnes etuistuin on halutussa asennossa.

Etuistuimien kääntäminen

VAROITUS Lukittumattomista kuljettajan tai etumatkustajan istuimista aiheutuva loukkaantumis- tai hengenvaara

Jos kuljettajan- ja etumatkustajan istuimet eivät ole lukittuneina ajosuuntaan ajon aikana, turvavarusteet eivät suojaa tarkoitukseenmukaisella tavalla.

- ▶ Lukitse kuljettajan- ja etumatkustajan istuimet ajosuuntaan ennen moottorin käynnistämistä.

VAROITUS Auton asetusten muuttamisesta ajon aikana aiheutuva onnettomuusvaara

Voit menettää auton hallinnan seuraavissa tilanteissa:

- Jos säädät ajon aikana kuljettajan istuinta, pääntukia, ohjauspyörää tai peilejä.
 - Jos kiinnität turvavyön ajon aikana.
- ▶ Ennen moottorin käynnistämistä: Säädä kuljettajan istuin, pääntuet, ohjauspyörä ja peilit sekä kiinnitä turvavyö.



Voit kääntää kuljettajan ja apukuljettajan istuinta 50° ja 180°. Istuimet lukittuvat ajosuuntaan ja ajosuuntaa vastaan sekä 50° uloskäyntiin päin.

- ▶ Varmista, että seisontajarru on kytketty päälle ja jarruvipu on käännetty ääriasentoon alaspäin (→ sivu 145).
- ▶ Säädä ohjauspyörä siten, että kuljettajan istuimen kääntämiselle ja säätämiseksi on riittävästi vapaata tilaa (→ sivu 75).
- ▶ Työnnä apukuljettajan istuinta ennen kääntöä eteenpäin (→ sivu 63).
- ▶ **Istuimen kääntäminen:** Paina vipua ① ajoneuvon keskiosaa kohti ja käännä istuinta hie-man sisäänpäin. Kääntölaitteen lukitus on avautunut.
- ▶ Vapauta vipu ①.
- ▶ Käännä istuinta n. 50° ulos- tai sisäänpäin haluamaasi asentoon.

Apukuljettajan istuinosan kääntäminen taakse



- ▶ **Istuintyynyn kääntäminen eteen:** Nosta istuintyynyä etummaisesta kiinnityskohdasta ①.
- ▶ Vedä istuintyynyä takimmaisesta kiinnityskohdasta ② hieman eteen.
- ▶ Käännä istuinosaa takareunasta ylös.
- ① Voit sijoittaa yksittäisiä tavaroita apukuljettajan istuimen alla olevaan säilytystilaan.
- ▶ **Istuintyynyn kääntö taakse:** Käännä istuintyyny takareunasta alas.
- ▶ Työnnä istuintyyny selkäreunan alle takimmaiseen kiinnityskohtaan ②.
- ▶ Paina istuintyynyä edestä alaspäin niin kauan, kunnes se lukittuu etummaiseen kiinnityskohtaan ①.

Kynnärnojen säätäminen

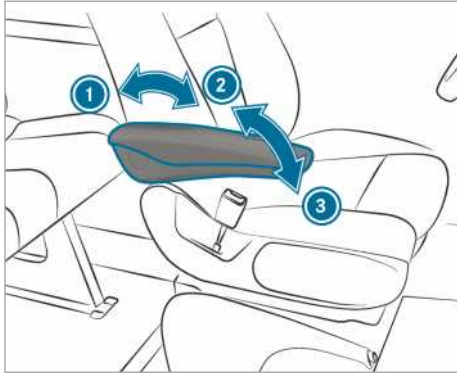

Esimerkkikuva

- ▶ **Kynnärnojan kaltevuuden säätäminen:** Käännä kynnärnojaa yli 45° ylöspäin ②. Kynnärnojan lukitus on avautunut.
- ▶ Käännä kynnärnoja ääriasentoon saakka eteenpäin ③.
- ▶ Käännä kynnärnojaa hitaasti ylöspäin haluamaasi asentoon.
- ▶ **Kynnärnojan kääntö ylös:** Käännä kynnärnoja tarvittaessa yli 90° ylöspäin ①.

Kokoontaitettavan istuimen kääntäminen alas tai ylös

▲ VAROITUS Loukkaantumisvaara!

Jos avain on väliseinän liukuoven lukossa, se voi osua kokoontaitettavalla istuimella istuvaan henkilöön.

- ▶ Vedä aina avain irti väliseinän liukuovesta, ennen kuin kokoontaitettavalle istuimelle käydään istumaan.

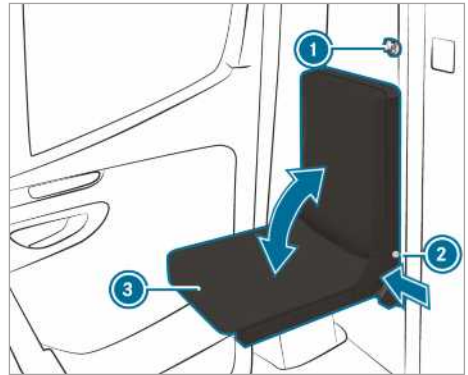

- ▶ Poista väliseinän liukuoven avain ①.
- ▶ Paina lukituspainiketta ② ja käännä istuinosa ③ alas tai ylös.
- ▶ Päästä irti painikkeesta ② istuinosan ollessa ääriasennossa ③.
- ▶ Liikuta istuinosaa ③, kunnes se lukittuu paikalleen. Lukituspainikkeen ② on oltava kiinni istuimen rungossa.

Takapenkin asentaminen tai irrottaminen

▲ VAROITUS Takapenkin vääränlaisesta asennuksesta aiheutuva loukkaantumisvaara

Jos et asenna takapenkkiä kuvatulla tavalla tai jos asennat sopimattoman takapenkin, turvavyöt eivät tarjoa tarkoituksenmukaista suojausta.

- ▶ Asenna takapenkki kuvatulla tavalla ja vain ajosuuntaan päin.
- ▶ Takapenkin vastasuuntaan asentaminen ei ole sallittua.
- ▶ Käytä vain takaistuinpennkejä, jotka Mercedes-Benz on hyväksynyt autollesi.

▲ VAROITUS Lukitsemattomasta takapenkidstä aiheutuva loukkaantumisvaara

Jos takapenkin jalkojen lukot eivät ole lukittuneet oikein paikoilleen, takapenkki ei pysy vakaasti kiinni, ja se voi kaatua ajon aikana.

- ▶ Varmista ennen ajoa, että takapenkki on lukittunut paikalleen. Avauskahvassa ei saa näkyä punaisia merkkielekkejä.

- ▶ Jos avauskahvan punaiset merkkikieleet ovat näkyvissä, lukitse takapenkki uudelleen paikalleen.

VAROITUS Loukkaantumisvaara irrotettaessa- ja asennettaessa takaistuinpenkkiä

Kun irrotat- tai asennat takaistuinpenkkiä, kehon osat, esim. jalat, voivat jäädä puristuksiin takaistuinpenkkiä kallistaessasi.

- ▶ Varmista irrotuksen- ja asennuksen yhteydessä, että takaistuinpenkin ja auton lattian välillä ei ole kehon osia.

HUOMAUTUS Vääränlaisesta käytöstä aiheutuva takapenkin rullien vaurioituminen

Takapenkin rullat voivat vaurioitua, jos takapenkkiä käytetään epäasianmukaisesti tai jos se asennetaan väärin.

- ▶ Mikäli takapenkki on kiinnityskuorissa, älä vedä sitä takaovien suuntaan. Rullaa takapenkkiä vain kiinnityskuorien viereissä.
- ▶ Älä rullaa takapenkkiä tai käytä sitä kuljetusvälineenä sen ollessa irrottettuna.



Varoitus takapenkin päällä oikein asennetun takapenkin esityksellä.

Tuella varustetun kolmipaikkaisen takapenkin asennusasento

Kolmipaikkaista takapenkkiä on tuella varustettuna versiona ja ilman tukea. Tuki on kolmipaikkaisen takapenkin takapuolella.

Kolmipaikkaisen takapenkin saa asentaa vain kolmannelle istuinriville (taka-akselin yläpuolelle).

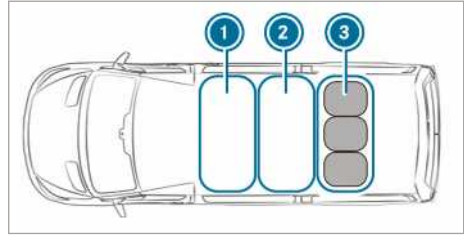

- ① Ensimmäinen istuinrivi
- ② Toinen istuinrivi
- ③ Kolmas istuinrivi: tuella varustettu kolmipaikkainen takapenkki

- ▶ Asenna kolmipaikkainen takaistuinpenkki kolmannelle istuinriville ③.

Takapenkin irrottaminen

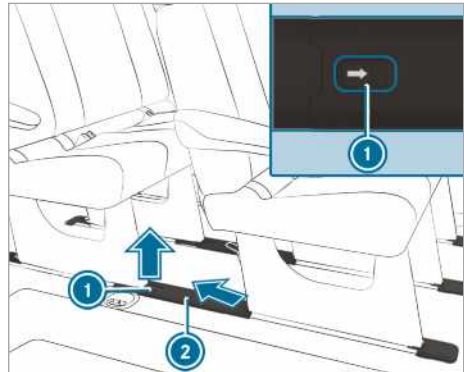

Suorita nämä työt huolellisesti sekä toisen henkilön avulla.

- ▶ **Kiinnityskuorten kansien irrottaminen:** Työnnä kiinnikettä ① nuolen suuntaan ja irrota kansi ② siirtämällä sitä kaltevasti ylöspäin.

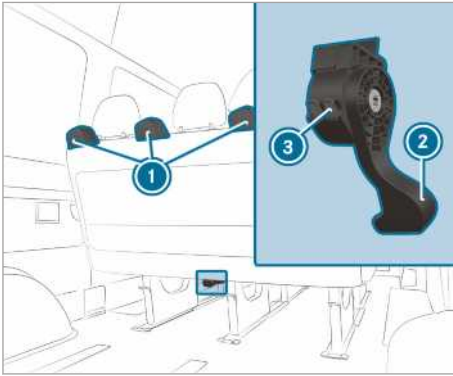

- ▶ Paina istuinpenkin lukituksen avauskahva ② täysin alas saakka ja pidä sitä painettuna, ja kallista samanaikaisesti istuinpenkkiä lukituksen avauskahvasta kevyesti taaksepäin ja vedä sitä hieman taaksepäin.
- ▶ Päästä irti lukituksen avauskahvasta. Istuinpenkin jalkojen lukot on avattu, jolloin lukituksen avauskahvan kotelossa ② olevat punaiset merkkikiekkot ③ tulevat näkyviin.
- ▶ Tartu lukituksesta avattuun istuinpenkkiin kahvoilla ① ja vedä sitä hieman taaksepäin.

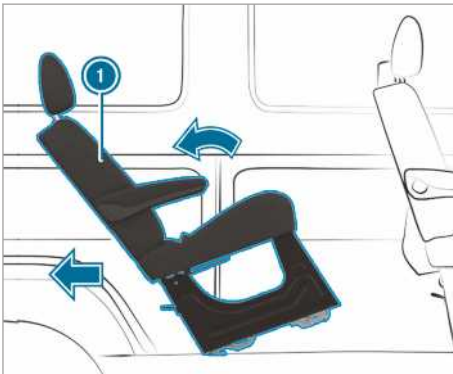

- ▶ Kallista istuinpenkkiä ① taaksepäin ja vedä se ulos kiinnityskuorista.
- ① Jos istuinpenkkiä ei voida vetää ulos kiinnityskuorista, istuinpenkki on mahdollisesti kiinnitetty kiiloilla istuimen kiinnityskohtaan. Näin voi tapahtua, jos istuinpenkkiä kallistetaan liikaa taaksepäin.

Jos istuinpenkkiä ei voida vetää ulos kiinnityskuorista, voit menetellä tässä tilanteessa seuraavalla tavalla:

- ▶ Kallista istuinpenkkiä eteenpäin ilman, että se lukittuu.
- ▶ Vedä istuinpenkkiä uudelleen taaksepäin lukituksen avauskahvasta ②.
- ▶ Kallista istuinpenkkiä kevyesti taaksepäin ja vedä se ulos kiinnityskuorista.
- ▶ Aseta istuinpenkki irrotusta ja säilytystä varten kiinnityskuorten viereen ja rullaa sitä takaovien suuntaan.

tai

- ▶ Nosta takapenkki ulos sivuttain säilytystä varten.
- ① Tarvittaessa on istuinpenkit sen edestä tai takaa irrotettava.

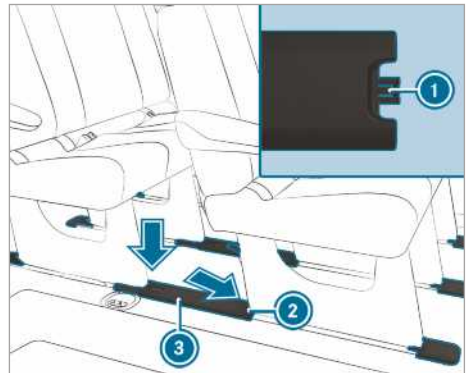

- ▶ **Kiinnityskuorten kansion kiinnittäminen:** Pidä kiinni kannesta ③ niin, että kiinnitysnokka ① osoittaa istuimen takakiinnikkeen ② suuntaan.
- ▶ Laita kansi ③ kaltevasti alas istuimen takakiinnikettä ② vasten ja kiinnitä se tämän jälkeen kiinnityskuoreen.
- ▶ Varmista takaistuinpenkkien irrottamisen jälkeen, että takaistuinpenkit ovat varmasti paikallaan varastoinnin yhteydessä, ja että ne eivät voi kaatua.

Takapenkin asentaminen

Takapenkin turvallinen lukittuminen varmistetaan vain, jos pidät istuimen kiinnityskohdat aina puhdaina ja vapaana esineistä.

- ① Jos autoilla on henkilöautolupa, ota huomioon istuinpaikkojen suurin sallittu lukumäärä.

- ▶ Poista kiinnityskuorten suojukset kohdassa "Takapenkin irrottaminen" kuvatulla tavalla.
- ▶ Varmista, että istuimen kiinnityskohdissa ja istuinkaukaloissa ei ole esineitä.
- ▶ Sijoita istuinpenkki asennuspaikan taakse.
- ▶ Tartu istuinpenkkiin kahvoilla ja kallista sitä taaksepäin.
- ▶ Rullaa istuinpenkkiä tasaisilla muovikannattimilla eteenpäin.
- ▶ Varmista, että istuinpenkin takajalat ovat lukittuneet paikoilleen.

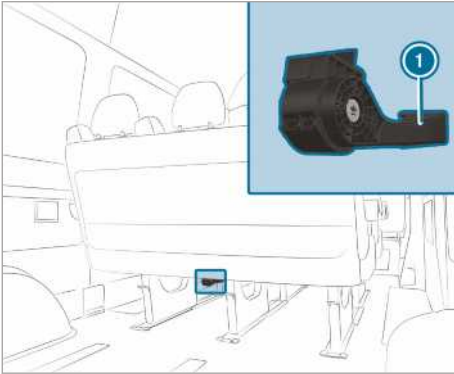

- ▶ Kallista istuinpenkkiä hieman heilauttamalla eteenpäin, kunnes etummaisten istuinpenkin jalkojen lukot kuuluvasti lukittuvat. Istuinpenkin etujalat ovat lukittuneet, ja lukituksen avauskahvan kotelossa olevat punaiset merkkikiekkot (1) eivät ole enää näkyvissä.

- (i) Jos punaiset merkkikiekkot ovat näkyvissä lukituksen avauskahvan kotelossa, istuinpenkki ei ole lukittunut oikein paikalleen.

Jos istuinpenkki ei ole oikein lukittunut paikoilleen, voit tässä tilanteessa menetellä seuraavalla tavalla:

- ▶ Avaa istuinpenkki uudelleen lukituksesta ja kallista sitä hieman voimaa käyttäen eteenpäin, kunnes istuinpenkin etummaisten jalkojen lukot kuuluvasti lukittuvat.
- ▶ Kiinnitä kiinnityskuorten suojukset kohdassa "Takapenkin irrottaminen" kuvatulla tavalla.

Takapenkin selkänöjan säätäminen

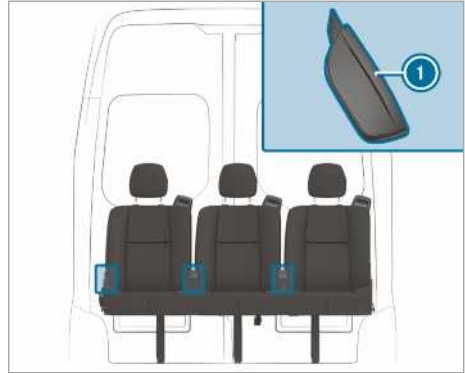

- ▶ Vedä selkänöjan vapautuskahva (1) ylös ja pidä se vedettynä.
- ▶ Vie selkänöja haluttuun asentoon.
- ▶ Päästä irti selkänöjan vapautuskahvasta (1) ja siirrä selkänöjaa hieman. Selkänöja lukittuu paikalleen.

Pääntuet

Pääntukien mekaaninen säätö

- ▲ **VAROITUS** Auton asetusten muuttamisesta ajon aikana aiheutuva onnettomuusvaara

Voit menettää auton hallinnan seuraavissa tilanteissa:

- Jos säädät ajon aikana kuljettajan istuinta, pääntukia, ohjauspyörää tai peilejä.
- Jos kiinnität turvavyön ajon aikana.
- ▶ Ennen moottorin käynnistämistä: Säädä kuljettajan istuin, pääntuet, ohjauspyörä ja peilit sekä kiinnitä turvavyö.

- ▲ **VAROITUS** Paikalleen asentamattomista tai väärin säädetyistä pääntuista aiheutuva loukkaantumisvaara

Jos pääntukia ei ole asennettu tai säädetty oikein, ne eivät voi suojata tarkoituksenmukaisella tavalla.

Pään ja niskan alueen loukkaantumisvaara kasvaa esim. onnettomuudessa tai jarrutuksessa!

- ▶ Päätukien tulee olla aina asennettuina paikoilleen ajon aikana.
- ▶ Tarkasta ennen ajoa, että jokaisen matkustajan pääntuen keskikohta tukee takaraivoa silmien korkeudelta.

Älä vaihda etu- ja takaistuimien pääntukia keskenään. Muutoin pääntukien korkeutta ja kaltevuutta ei voi säätää oikeaan asentoon.

Sääda pääntuen etäisyyttä siten, että tuki on mahdollisimman lähellä takaraivoa.

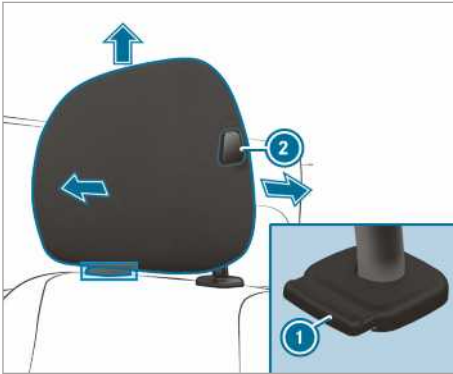

Pääntuet (esimerkkinä kuljettajan istuimen mukavuuspääntuki)

- ▶ **Ylemmäksi säätäminen:** Vedä pääntukea ylöspäin haluttuun asentoon ja varmista, että pääntuki on lukittunut paikalleen. Käytä pääntukea vain sen ollessa lukittuneena paikalleen.
 - ▶ **Alemmäksi säätäminen:** Paina vapautusnapulaa ①, paina pääntukea alaspäin haluttuun asentoon ja varmista, että pääntuki on lukittunut paikalleen. Käytä pääntukea vain sen ollessa lukittuneena paikalleen.
 - ▶ **Eteenpäin säätäminen:** Paina vapautusnapulaa ② ja vedä pääntukea eteenpäin, kunnes se lukittuu haluttuun asentoon.
 - ▶ **Taaksepäin säätäminen:** Paina vapautusnapulaa ② ja työnnä pääntukea taaksepäin haluttuun asentoon.
- ① Pääntukityypistä riippuen joitakin säätömahdollisuuksia voi puuttua.

Istuinlämmityksen kytkeminen päälle ja pois päältä

VAROITUS Istuinlämmityksen toistuvasta päälle kytkemisestä aiheutuva palovam-mavaara

Jos kytket istuinlämmityksen päälle toistuvasti, istuinosa ja selkänojapehmusteet voivat kuumentua voimakkaasti.

Jos lämmönsietokyky tai reagoitimahdollisuudet nousevaan lämpötilaan ovat rajoittuneet, tämä voi johtaa terveydellisiin haittoihin tai jopa palovamman kaltaisiin vammoihin.

- ▶ Älä kytke istuinlämmitystä päälle toistuvasti.

Ylikuumenemiselta suojaamiseksi istuinlämmitys voidaan deaktivoida ajoittain usean uudelleenkytkemisen jälkeen.

HUOMAUTUS Istuinten vaurioituminen johtuen istuimilla olevista esineistä tai alustoista istuinlämmityksen ollessa kytkettynä päälle

Kun istuinlämmitys on kytketty päälle, voi syntyä lämpötukos, jos istuimella on esineitä tai alustoja, kuten istuintyyppiä tai lastenistuintä. Tämä voi vaurioittaa istuimen pintaa.

- ▶ Kun istuinlämmitys kytketään päälle, varmista, ettei istuimella ole mitään esineitä tai alustoja.

Edellytykset

- Jännitesyöttö on kytketty päälle.

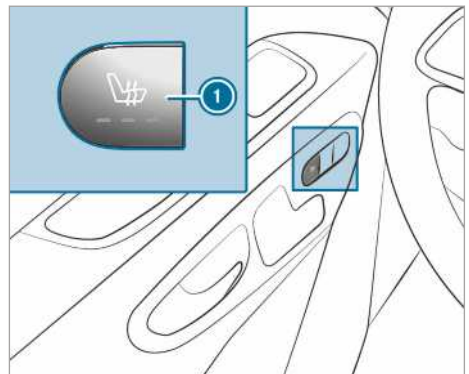

- ▶ **Kytkeminen päälle:** Paina näppäintä ①. Kaikki painikkeen merkkivalot palavat.

- ▶ **Tehon laskeminen:** Paina näppäintä ❶ niin monta kertaa, että haluttu lämmitysteho on saavutettu. Lämmitystehon mukaan merkkivaloja palaa yhdestä kolmeen merkkivaloa.
 - ▶ **Kytkeminen pois päältä:** Paina näppäintä ❶ niin monta kertaa, että kaikki merkkivalot sammuvat.
- ❶ Istuinlämmitys kytkeytyy automaattisesti pois päältä 8, 10 ja 20 minuutin kuluttua.

Ohjauspyörän säätäminen

VAROITUS Auton asetusten muuttamisesta ajon aikana aiheutuva onnettomuusvaara

Voit menettää auton hallinnan seuraavissa tilanteissa:

- Jos säädät ajon aikana kuljettajan istuinta, pääntukia, ohjauspyörää tai peilejä.
 - Jos kiinnität turvavyön ajon aikana.
- ▶ Ennen moottorin käynnistämistä: Säädä kuljettajan istuin, pääntuet, ohjauspyörä ja peilit sekä kiinnitä turvavyö.

VAROITUS Ohjauspyörän säätämisestä lapsille aiheutuva väliinjäämisvaara

Jos lapset säätävät ohjauspyörää, he voivat jäädä väliin.

- ▶ Älä koskaan jätä lapsia yksin autoon.
- ▶ Kun poistut autosta, ota aina avain mukaasi ja lukitse auto.

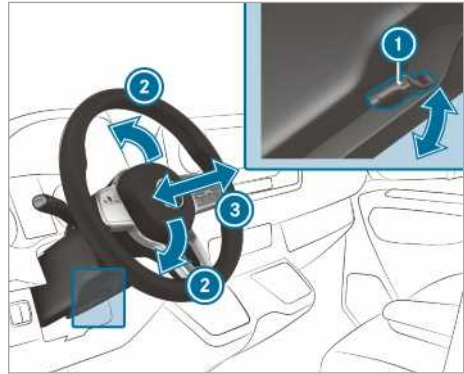

- ❶ Vipu
- ❷ Ohjauspyörän akselin korkeussäätö
- ❸ Ohjauspyörän akselin pituussuunta

▶ **Ohjauspyörän säätäminen:** Käännä vipu ❶ vasteeseen asti alas.

Ohjauspyörän lukitus on avattu.

▶ Vie ohjauspyörä haluttuun asentoon.

▶ Käännä vipu ❶ ylöspäin vasteeseen asti. Ohjauspyörä on lukittu.

Varastointimahdollisuudet

Kuormausohjeisiin liittyviä tietoja

VAARA Myrkytysvaara pakokaasujen vuoksi

Polttimoottorit päästävät myrkyllisiä pakokaasuja, kuten esim. hiilimonoksidia. Jos peräovi on auki moottorin käydessä, varsinkin ajon aikana, voi pakokaasua päästä auton sisätilaan.

- ▶ Sammuta moottori aina ennen peräoven avaamista.
- ▶ Älä koskaan aja peräoven ollessa auki.

VAROITUS Auton kiinnittämättömistä esineistä aiheutuva loukkaantumisvaara

Jos esineitä ei ole kiinnitetty tai jos ne on kiinnitetty puutteellisesti, ne voivat liikkua, kaataa tai heittelehtiä ja osua täten auton matkustajiin.

Tämä koskee myös:

- matkatavaroita tai kuormaa

- irrotettuja istuimia, joita kuljetetaan poikkeuksellisesti autossa.

On olemassa loukkaantumisaava, etenkin jarrutusliikkeiden tai äkillisten suunnanvaihtojen yhteydessä!

- ▶ Säilytä esineitä aina niin, että ne eivät voi heittelehtiä.
- ▶ Suojaa esineet, matkatavarat tai kuorma ennen ajoa liikkumiselta tai kaatumiselta.
- ▶ Jos jokin istuin irrotetaan, säilytä tätä mieluiten auton ulkopuolella.

A VAROITUS Tavaroiden epäasianmukaisesta säilyttämisestä aiheutuva loukkaantumisaava

Jos tavarat sijoitetaan auton sisätilaan epäasianmukaisesti, ne voivat luisua tai sinkoutua ympäriinsä ja osua matkustajiin. Lisäksi mukitelinet, avoimet säilytystilat ja matkakupuhelinpidikkeet eivät voi pitää niissä olevia esineitä paikallaan onnettomuusilanteessa.

On olemassa loukkaantumisaava, etenkin jarrutusliikkeiden tai äkillisten suunnanvaihtojen yhteydessä!

- ▶ Säilytä esineitä aina niin, että ne eivät voi heittelehtiä tällaisissa tai vastaavissa tilanteissa.
- ▶ Varmista aina, että tavarat eivät pistä esiin säilytystiloista, tavaraverkoista tai säilytysverkoista.
- ▶ Sulje suljettavat säilytyslokerot ennen liikkeelle lähtöä.
- ▶ Säilytä raskaita, kovia, suippoja, teräväreunaisia, särkyviä tai liian suuria esineitä aina tavaratilassa ja kiinnitä ne sinne.

A VAROITUS Pakoputken päästä aiheutuva palovammavaara

Pakoputken pää voi olla erittäin kuuma. Tähän auton osaan koskeminen voi aiheuttaa palovammoja.

- ▶ Ole aina erityisen varovainen pakoputken pään ja pakoputken päätykappaleen alueella ja pidä tällä alueella erityisesti lapsia silmällä.
- ▶ Annan auton osien jäähtyä ennen koskettamista.

Huomioi kattotelinettä käytettäessä suurin katto-kuorma ja kattotelineen suurin kantokyky.

Tietoa suurimmasta sallitusta kattokuormasta löytyy luvusta Tekniset tiedot ja tietoa kattotelineistä kohdasta Taakkatelinejärjestelmät .

Jos katolla kuljetetaan kuormaa, joka ulottuu yli 40 cm katon reunan yli, tämä voi vaikuttaa negatiivisesti kamerapohjaisiin ajojärjestelmiin ja sisäpeilin tunnistintointoihin. Varmista, että kuorma ei ulkone yli 40 cm.

Auton ajokäyttäytyminen riippuu kuorman jakautumisesta. Huomioi siksi kuormaamisessa seuraavat ohjeet:

- Auton kuorman ja matkustajien yhteispaino ei saa ylittää auton sallittua kokonaispainoa eikä sallittuja akselikuormia.
- Kuorma ei saa ulottua selkänöjen yläreunan yläpuolelle.
- Kuljeta kuorma aina mahdollisuuksien mukaan tavaratilassa.
- Kiinnitä kuorma kuormansidontalenteilla ja jaa kuorma tasaisesti.
- Käytä kuorman painoon ja kokoon sopivia kuormansidontalenteja ja kiinnitysvälineitä.

Yleiskatsaus etuosan säilytyslokerosta

Yleiskatsaus etuosan säilytyslokerosta

Noudata auton kuormaamiseen liittyviä ohjeita (→ sivu 75).

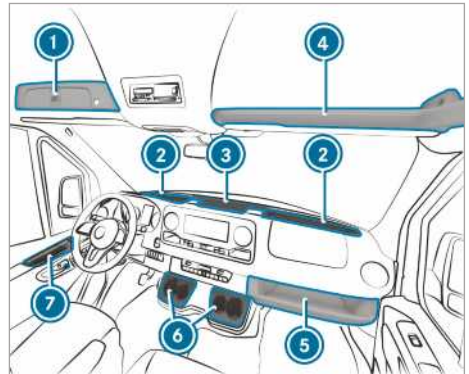

- 1 Tuulilasin päällä oleva suljettava lokero (→ sivu 77)
- 2 Kojetaulun päällä oleva säilytyslokerossa, jossa on kaksi mukitelinettä / tuhkapuppi. Säilytyslokerossa on varustuksesta riippuen kansi (→ sivu 77)

- ③ Keskikonsolissa oleva säilytyslokeri, jossa on USB-liitäntä, latausliitäntä, NFC-liitäntä ja 12 V:n pistorasia
- ④ Tuulilasin päällä oleva säilytyslokeri (enintään 2,5 kg kuormituksella)
- ⑤ Etumatkustajan puolella oleva säilytyslokeri (enintään 5 kg kuormituksella)
- ⑥ Mukiteline
- ⑦ Säilytyslokeri ovissa

Keskikonsolin/tuulilasin säilytyslokeron avaaminen ja sulkeminen

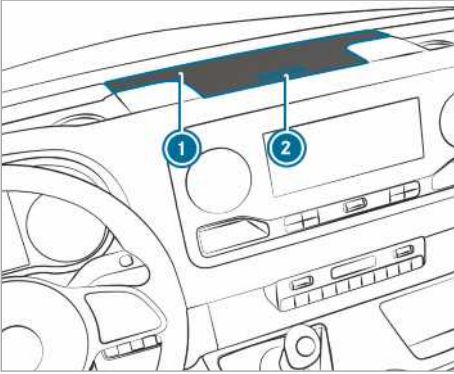

Säilytyslokeron kansi (esimerkkinä keskikonsoli)

▶ **Avaaminen:** Paina säilytyslokeron ① painiketta ②. Kansi kääntyy ylöspäin.

▶ **Sulkeminen:** Käännä kansi alas.

- ① Tuulilasin säilytyslokerossa on mallista riippuen kansi.

Tuulilasin päällä olevan suljettavan lokeron avaaminen tai sulkeminen

Säilytyslokeron voi avata ja lukita mekaanisella avaimella (→ sivu 45).

Avaaminen

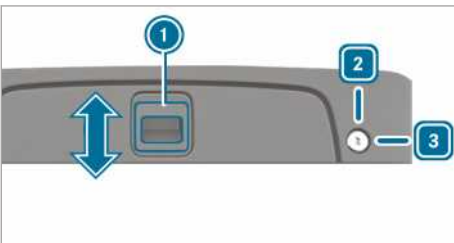

▶ **Lukituksen avaaminen:** Kierrä mekaaninen avain oikealle asentoon ③.

▶ Työnnä kahvaa ① nuolen suuntaan ylöspäin.

▶ Käännä kansi ylös.

Sulkeminen

▶ Käännä kansi alas ja työnnä kahvaa ① nuolen suuntaan alaspäin.

▶ **Lukitus:** Kierrä mekaaninen avain vasemmalle asentoon ②.

Aurinkolasilokeron avaaminen

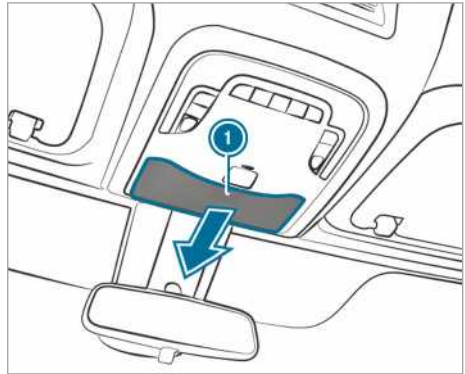

▶ Paina näppäintä ①.

Säilytyslaatikon käyttö

VAROITUS Sopimattomasti säilytetystä tai auki olevasta säilytyslaatikosta aiheutuva loukkaantumisvaara

Jos säilytät säilytyslaatikkoa sopimattomasti auton sisätilassa, tämä voi liikkua tai heittelehtiä ja osua täten auton matkustajiin. Lisäksi avoimissa säilytyslaatikoissa olevat esineet eivät aina pysy laatikkojen sisällä onnettomuuden yhteydessä.

On olemassa loukkaantumisvaara, etenkin jarrutusliikkeiden tai äkillisten suunnanvaihtojen yhteydessä!

- ▶ Kiinnitä säilytyslaatikko turvavyöllä.
- ▶ Sulje säilytyslaatikon kansi ennen liikkeellelähtöä.
- ▶ Säilytä raskaita, kovia, suippoja, teräväreunaisia, särkyviä tai liian suuria esineitä aina tavaratilassa ja kiinnitä ne sinne.

Säilytyslaatikon kiinnitys

Säilytyslaatikko on sijoitettu apukuljettajan istuimen alle.

Voit käyttää säilytyslaatikkoa seuraavia varten:

- asiakirjapaperien säilytykseen
- matkapuhelimen tai pikkuesineiden säilytykseen
- kirjoituslustana

▶ Käännä apukuljettajan istuimen istuintyyny eteenpäin (→ sivu 69).

▶ Ota säilytyslaatikko pois säilytyslokerosta.

▶ Käännä apukuljettajan istuimen istuintyyny takaisin (→ sivu 69).

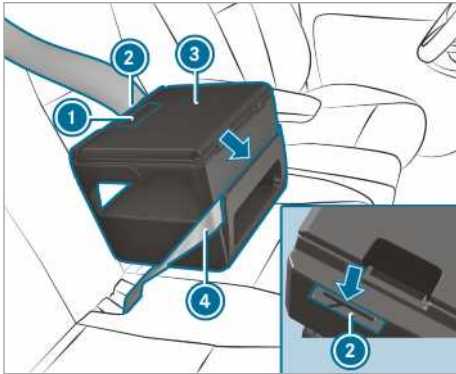

▶ Aseta säilytyslaatikko ③ istuimelle.

▶ Paina säilytyslaatikkoa ③ hieman alaspäin istuintyynyn alle ja työnnä sitä taaksepäin selkänöjaa vasten.

▶ Varmista, että ankkurointiossa säilytyslaatikon alapuolella on kiinnittynyt istuintyynyn ja selkänöjan väliin.

▶ Pujota turvavyö ④ säilytyslaatikon etupuolella olevan raon läpi ③.

▶ Pujota turvavyö ④ raon läpi ② säilytyslaatikon taustapuolella, kiristä ja kiinnitä turvavyö.

▶ Tarkasta säilytyslaatikon tiukka kiinnitys.

Säilytyslaatikon avaaminen ja sulkeminen

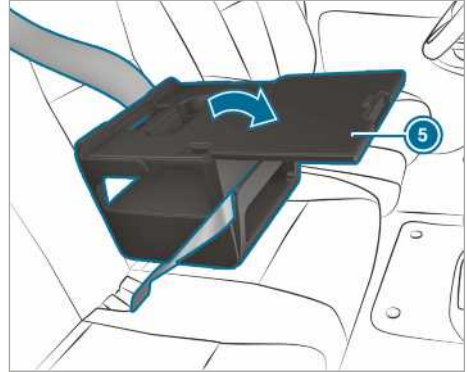

▶ **Avaaminen:** Vedä kahvasta ① ja avaa kansi ⑤ nuolen suuntaan.

▶ Aseta tavaroita laatikkoon.

① Lisätietoja muista tarvikkeista kuten esim. tablettitietokoneen pidike, saat Mercedes-Benz-huoltopiste.

① Ajon aikana on säilytyslaatikon kansi pidettävä suljettuna.

▶ **Sulkeminen:** Käännä kansi ⑤ takaisin ja paina se kiinni siten, että kahva ① lukittuu.

Säilytyslaatikon säilytys

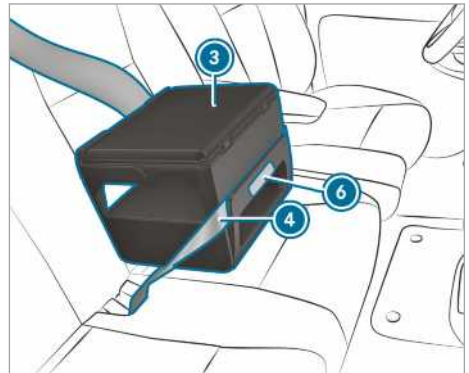

▶ Avaa turvavyö ④.

▶ Pidä säilytyslaatikkoa ③ merkityllä alueella ⑥ ja vedä sitä suoraan eteenpäin.

Ankkurointiossa irtoaa raosta istuintyynyn ja selkänöjan välissä.

▶ Ota säilytyslaatikko ③ istuimelta.

- ▶ Käännä apukuljettajan istuimen istuintyyny eteenpäin (→ sivu 69).
- ▶ Aseta säilytyslaatikko ③ säilytyslokeroon.
- ▶ Käännä apukuljettajan istuimen istuintyyny takaisin (→ sivu 69).

Pulloteline

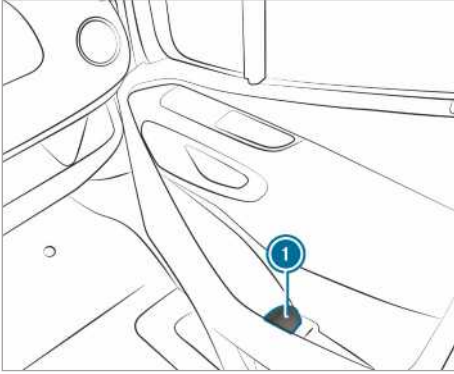

- ① Pulloteline etuovissa (esimerkissä etumatkustajan ovi)

Mukinpidike

Takatilassa olevan mukitelineen avaaminen

⚠ VAROITUS Loukkaantumisvaara!

Jos poistut autosta takatilan mukitelineen ollessa vedettynä esiin, voit kolhaista itsesi mukitelineeseen.

- ▶ Työnnä mukiteline takaisin takaistuinenpenkin alle ennen autosta poistumista.

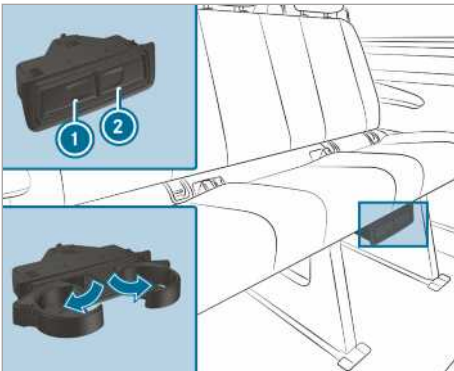

- ▶ **Avaaminen:** Paina mukinpidikettä ① tai ② alaspäin.
- ▶ Vedä mukiteline esiin.
- ▶ **Sulkeminen:** Työnnä mukitelinettä ① tai ② taaksepäin, kunnes se lukittuu paikalleen.

Tuhkakuppi ja savukkeensytytin

Tuhkakupin käyttäminen

Ajon aikana

- ▶ Aseta suljettu tuhkakuppi ajon ajaksi tuulilasien säilytyslokeroiden mukitelineeseen.
- ▶ Tarkista, että tuhkakuppi on kunnolla paikallaan.
- ① Älä aseta tuhkakuppia keskikonsolin mukitelineisiin. Tuhkakuppi ei pysy siinä kunnolla paikallaan.

Avaaminen

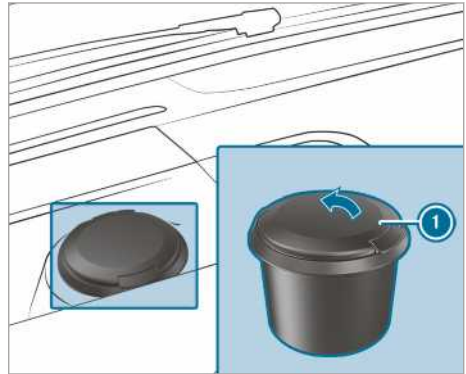

- ▶ Käännä kansi ① ylös.

Keskikonsolin savukkeensytyttimen käyttäminen

⚠ VAROITUS Kuuma savukkeensytytin aiheuttaa palo- ja loukkaantumisvaaran

Jos kosketat savukkeensytyttimen kuumaa lämmityselementtiä tai kuumaa pidintä, voit polttaa itsesi.

Lisäksi syttyvät materiaalit voivat syttyä:

- Jos kuuma savukkeensytytin tippuu.
- Jos esim. lapset pitävät kuumaa savukkeensytytintä jotakin vasten.

- ▶ Tartu savukkeensytyttimeen aina kahvasta.
- ▶ Varmista aina, että lapset eivät pääse käsiksi savukkeensytyttimeen.
- ▶ Älä koskaan jätä lapsia yksin autoon.

Edellytykset

- Sytytysvirta on kytketty päälle.

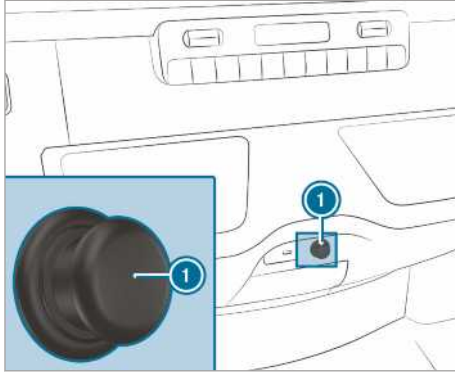

- ▶ Paina savukkeensytytintä ①.
Kun kierukka hehkuu kuumuudesta, savukkeensytytin ponnahtaa itsestään ylös.

Pistorasiat

Keskikonsolin 12 V:n pistorasioiden käyttäminen

Edellytykset

- Liitettyinä on vain laitteita, joiden teho on enintään 180 W (15 A).

12 V:n pistorasia säilytyslokerossa

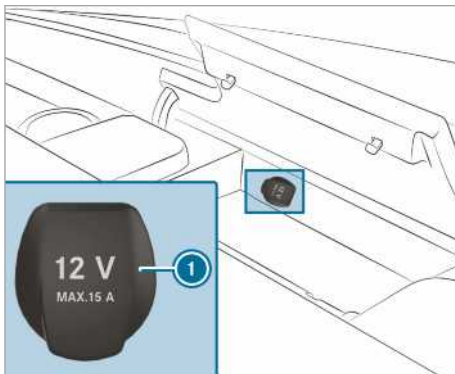

- ▶ Avaa keskikonsolissa olevan säilytyslokeron kansi (→ sivu 77).
- ▶ Avaa pistorasian kansi ①.
- ▶ Työnnä laitteen pistoke pistorasiaan.

12 V:n pistorasia alemmassa käyttönäppäimistössä

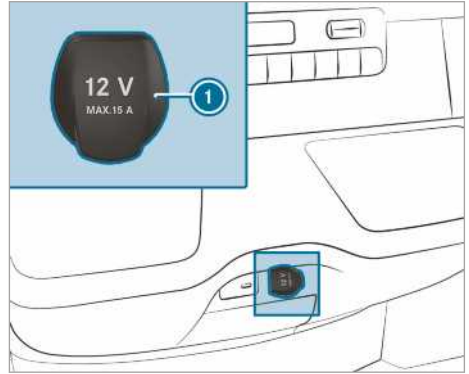

- ▶ Avaa pistorasian kansi ①.
- ▶ Työnnä laitteen pistoke pistorasiaan.

Kuljettajan istuimen 12 V:n pistorasian käyttäminen

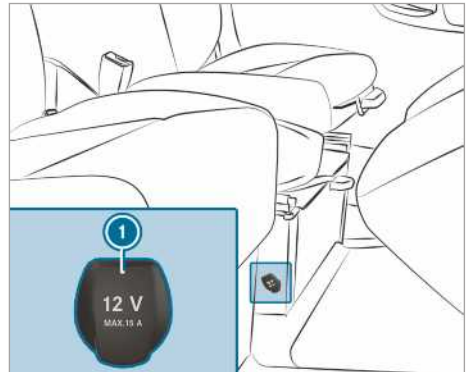

- ▶ Avaa pistorasian kansi ①.
- ▶ Työnnä laitteen pistoke pistorasiaan.

230 V:n pistorasiaan liittyviä ohjeita

! **HUOMAUTUS** Lisääkun purkautumisesta kokonaan aiheutuva akun vaurioituminen

Jos autosta poistuttaessa liitettynä on jokin suuritehoinen laite tai lisääkun varaustila on heikko, lisääkku voi vaurioitua.

- ▶ Liitä vain laitteita, joiden teho on enintään 150 wattia.
- ▶ Laitteet saavat olla liitettynä enintään neljä tuntia.

230 V:n pistorasian teho on 150 wattia, joten sen avulla voi ladata nopeasti matkapuhelimia ja työkalujen akkuja.

Autoissa, joissa on lisääkku, on jälkikäyttötoiminto. Kun auton luota poistutaan, laitteita voidaan ladata neljän tunnin ajan.

Keskikonsolin 230 V:n pistorasian käyttäminen

! **VAARA** Hengenvaara liitäntäjohton tai pistorasian ollessa vaurioitunut

Jos liitettynä on sopiva laite, 230 V:n pistorasiassa on korkea jännite. Jos liitäntäjohto tai 230 V:n pistorasia on vaurioitunut, märkä tai irronnut verhouksesta, voit saada sähköiskun.

- ▶ Käytä vain kuivaa ja ehjää liitäntäjohtoa.
- ▶ Varmista sytytysvirran ollessa kytkettynä pois päältä, että 230 V:n pistorasia on kuiva.
- ▶ Tarkastuta tai vaihdata vaurioitunut tai verhouksesta irronnut 230 V:n pistorasia välittömästi ammattitaitoisessa erikoiskorjaamossa.
- ▶ Älä koskaan työnnä liitäntäjohtoa verhouksesta irronneeseen tai vaurioituneeseen 230 V:n pistorasiaan.

! **VAARA** Pistorasian epäasianmukaisesta käyttämisestä aiheutuva hengenvaara

Voit saada sähköiskun:

- jos kosketat pistorasiaa sisältä.
- jos työnnät sopimattomia laitteita tai esineitä pistorasiaan.
- ▶ Älä koske pistorasian sisälle.

- ▶ Liitä pistorasiaan vain siihen sopivia laitteita.

! **VAARA** Sähköiskun aiheuttama hengenvaara

Jos 230 V:n pistorasiaa puhdistetaan märällä liinalla, pistorasiasta voi saada sähköiskun.

Tästä on seurauksena hengenvaara!

Varo 230 V:n pistorasian aluetta puhdistamisen yhteydessä.

Edellytykset

- Liitettynä on vain laitteita, joissa on sopiva, kyseisen maan normien mukainen pistoke.
- Liitettynä on vain laitteita, joiden teho on enintään 150 W.
- Käytössä ei ole jatkojohtoja, joissa on useita pistorasioita.

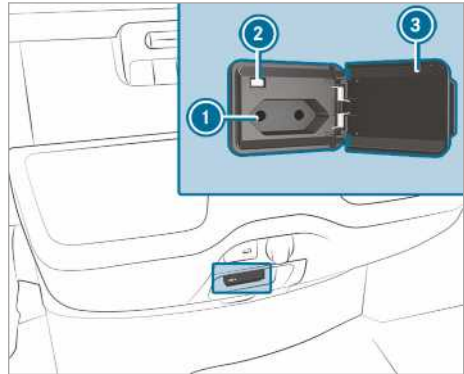

- ▶ Avaa kansi ③.
- ▶ Työnnä laitteen pistoke 230 V:n pistorasiaan ①.
- ▶ Jos auton sähköjärjestelmän jännite on riittävä, merkkivalo ② palaa.

Jos 230 V:n pistorasiaa ei käytetä, luukku on pidettävä suljettuna.

Tavaratilan pistorasioiden käyttäminen

Edellytykset

- Liitettynä on vain laitteita, joiden teho on enintään 180 W (15 A).

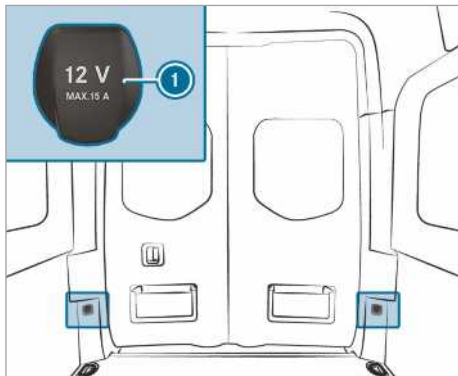

- ▶ Avaa pistorasian kansi ①.
- ▶ Työnnä laitteen pistoke pistorasiaan.

Matkapuhelimen lataaminen takatilan USB-pistorasian avulla

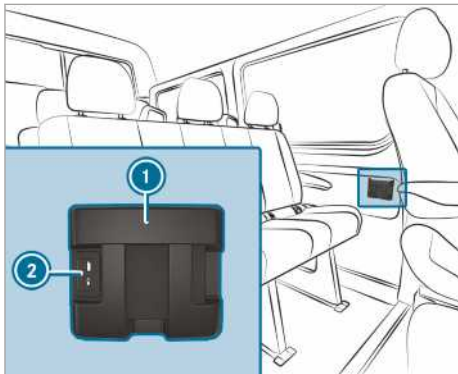

- ▶ Aseta matkapuhelin säilytyslokeroon ① ja liitä se USB-pistorasiaan ② lataamista varten.

Matkapuhelimen langaton lataaminen ja yhdistäminen ulkoiseen antenniin

Matkapuhelimen langattomaan lataamiseen liittyviä ohjeita

VAROITUS Tavaroiden epäasianmukaisesta säilyttämisestä aiheutuva loukkaantumisvaara

Jos tavarat sijoitetaan auton sisätilaan epäasianmukaisesti, ne voivat luisua tai sinkoutua ympäriinsä ja osua matkustajiin. Lisäksi muki-

telineet, avoimet säilytystilat ja matkapuhelinpidikkeet eivät voi pitää niissä olevia esineitä paikallaan onnettomuustilanteessa.

On olemassa loukkaantumisvaara, etenkin jarrutusliikkeiden tai äkillisten suunnanvaihtojen yhteydessä!

- ▶ Säilytä esineitä aina niin, että ne eivät voi heittelehtiä tällaisissa tai vastaavissa tilanteissa.
- ▶ Varmista aina, että tavarat eivät pistä esiin säilytystiloista, tavaraverkoista tai säilytysverkoista.
- ▶ Sulje suljettavat säilytyslokerot ennen liikkeelle lähtöä.
- ▶ Säilytä raskaita, kovia, suippoja, teräväreunaisia, särkyviä tai liian suuria esineitä aina tavaratilassa ja kiinnitä ne sinne.

Ota huomioon ajoneuvon lastaamiseen liittyvät ohjeet.

VAROITUS Esineiden asettamisesta matkapuhelimen säilytystilaan aiheutuva palovaara

Jos matkapuhelimen säilytystilaan asetetaan esineitä, ne voivat kuumentua voimakkaasti tai jopa syttyä palamaan.

- ▶ Älä aseta matkapuhelimen säilytystilaan muita esineitä, etenkin metalliesineitä.

HUOMAUTUS Asettamisesta matkapuhelimen säilytystilaan aiheutuva esineiden vaurioituminen

Jos laitat esineitä matkapuhelimen säilytystilaan, ne voivat vaurioitua elektromagneettisten kenttien vaikutuksesta.

- ▶ Älä laita matkapuhelimen säilytystilaan luottokortteja, tallennusmedioita tai muita elektromagneettisille kentille herkkiä esineitä.

HUOMAUTUS Nesteistä aiheutuva matkapuhelimen säilytystilan vaurioituminen

Jos matkapuhelimen säilytystilaan päätyy nesteitä, se voi vaurioitua.

- ▶ Varmista, ettei matkapuhelimen säilytystilaan pääse nesteitä.

Noudata seuraavia langattomaan lataukseen liittyviä ohjeita:

- Lataustoiminto on käytettävissä vain silloin, kun sytyysvirta on kytketty päälle.
- Pieniä matkapuhelimia ei välttämättä voi ladata matkapuhelimen säilytystilan kaikissa kohdissa.
- Isoja matkapuhelimia, jotka eivät mahdu matkapuhelimen säilytystilaan kunnolla, ei ehkä voi ladata.
- Matkapuhelin voi lämmetä latauksen aikana. Se riippuu sillä hetkellä käynnissä olevista sovelluksista (appseista).
- Jotta lataaminen on tehokkaampaa, matkapuhelimen suojakuori on irrotettava. Poikkeuksena ovat suojakuoret, jotka on tarkoitettu langattomaan lataamiseen.
- Lataamisessa on käytettävä alusmattoa, jos mahdollista.

Matkapuhelimen langaton lataaminen edessä

Edellytykset

- Matkapuhelimen täytyy soveltua langattomaan lataamiseen. Luettelo yhteensopivista matkapuhelimista:

<http://www.mercedes-benz.com/connect>

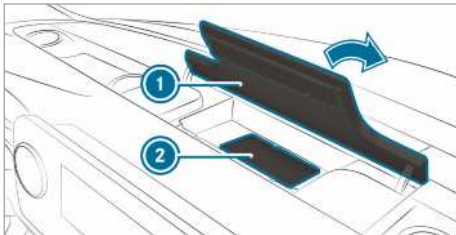

- ▶ Avaa medianäytön yläpuolella oleva säilytyslokero ① läppä.
- ▶ Aseta matkapuhelin näyttö ylöspäin mahdollisimman keskelle alusmaton ② merkittyä aluetta. Kun multimediajärjestelmään ilmestyy latausymboli, matkapuhelinta ladataan. Häiriöistä latauksessa ilmoitetaan multimediajärjestelmän näytössä.

① Alusmaton voi ottaa ulos ja puhdistaa puhtaalla, haalealla vedellä.

Jalkatilan maton asennus tai irrotus

VAROITUS Kuljettajan jalkatilassa olevista esineistä aiheutuva onnettomuusvaara

Kuljettajan jalkatilassa olevat esineet voivat rajoittaa polkimen liikematkaa tai estää pohjaan asti painetun polkimen liikkumisen.

Tämä vaarantaa auton käyttö- ja liikenneturvallisuuden.

- ▶ Varmista kaikkien autossa säilytettävien tavaroiden pysyminen paikallaan, jotta ne eivät voi joutua kuljettajan jalkatilaan.
- ▶ Asenna jalkatilan matot aina kiinni ja ohjeiden mukaisesti, jotta polkimille on aina varmasti riittävästi vapaata tilaa.
- ▶ Älä käytä irtonaisia jalkatilan mattoja, äläkä aseta useampia jalkatilan mattoja päällekkäin.

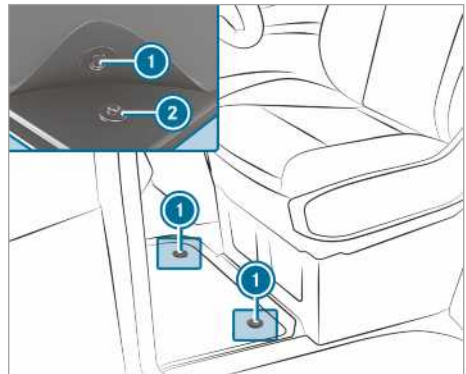

- ▶ **Asennus:** Työnnä painikkeet ① pidikkeisiin ②.
- ▶ **Irrotus:** Vedä jalkatilan matto pidikkeistä ②.

Ulkovalaistus

Huomautus valojen muuttamisesta ulko- maanmatkojen yhteydessä

Autot, joissa on halogeeni- tai staattiset LED-ajovalot: Ajovaloja ei tarvitse muuttaa. Lakisääteiset vaatimukset täyttyvät myös maissa, joissa on vasemman- ja oikeanpuoleinen liikenne.

Huomautus valojärjestelmistä ja vastuusta

Auton eri valojärjestelmät ovat vain apuvälineitä. Auton kuljettaja on vastuussa vallitsevien valo- ja näkyvyysolosuhteiden, laillisten määräysten sekä liikennetilanteen mukaisesta auton valaistuksesta.

Valokatkaisin

Valokatkaisimen käyttäminen

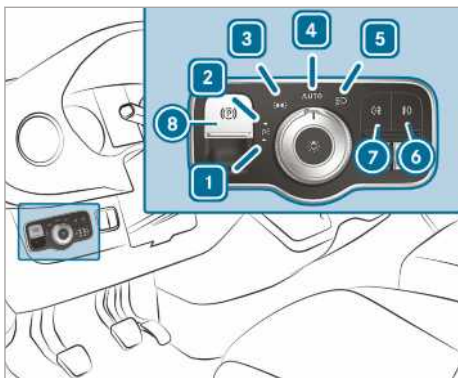

- ▶ **1** Vasemman pysäköintivalon kytkeminen päälle ja pois.
- ▶ **2** Oikean pysäköintivalon kytkeminen päälle ja pois.
- ▶ **3** Seisontavalon, rekisterikilpi- ja mittarivalaistuksen kytkeminen päälle ja pois.
- ▶ **4** Automaattisten ajovalojen/huomiovalojen (suositeltu valokatkaisinasento) kytkeminen päälle ja pois.
- ▶ **5** Lähivalon/kaukovalon kytkeminen päälle ja pois.
- ▶ **6** Sumuvalon kytkeminen päälle ja pois.
- ▶ **7** Takasumuvalon kytkeminen päälle ja pois.
- ▶ **8** Sähkötoimisen seisontajarrun kytkeminen tai vapauttaminen (→ sivu 147)

- ▶ **i** Jos kuulet autosta poistuessasi varoitusäänen, valo on mahdollisesti kytketty päälle.
- ▶ **i** Kun kytket pysäköintivalon päälle, auton valitulla puolella on heikennetty seisontavalon. Viikkuvaloa, kaukovaloa ja valomerkinantolaitetta käytetään yhdistelmäkytkimellä (→ sivu 85).

! **HUOMAUTUS** Seisontavalojen käytöstä aiheutuva akun purkautuminen

Seisontavalojen käyttö useiden tuntien ajan kuormittaa akkua.

- ▶ Jos mahdollista, kytke päälle oikea tai vasen pysäköintivalo.

Akun voimakkaan purkautumisen yhteydessä seisonta- tai pysäköintivalo sammuu automaattisesti auton seuraavan käynnistyksen hyväksi.

Automaattisen ajovalojen kytkennän toiminto

! **VAROITUS** Pois päältä kytketyistä lähivaloista aiheutuva onnettomuusvaara näkyvyyden ollessa huono

Kun valokatkaisin on asennossa **AUTO**, lähivalot eivät kytkedy automaattisesti päälle sumussa, lumi- tai tihkusateessa tai näkyvyyden ollessa muusta syystä huono.

- ▶ Kierrä tällaisissa tilanteissa valokatkaisin asentoon .

Automaattinen ajovalo on vain apuväline. Auton valaistus on sinun vastuullasi.

Kierrä valokatkaisin sumun, lumen tai vaahdon yhteydessä nopeasti asennosta **AUTO** asentoon . Muutoin ajovalo katkeaa lyhyeksi aikaa.

Automaattisen ajovalon kytkeminen päälle:

- Kierrä valokatkaisin asentoon **AUTO**. Jännitteensyötön kytkeminen päälle: Seisontavalon kytketty ympäristön valoisuudesta riippuen automaattisesti päälle tai pois päältä.

Päiväajovalo on moottorin käydessä päällä. Seisontavalon ja lähivalon kytketyvät lisäksi ympäristön valoisuudesta riippuen päälle tai pois päältä.

Kun lähivalo on kytketty päälle, mittariston merkkivalo syttyy.

Sumuvalon ja takasumuvalon kytkeminen päälle tai pois päältä

Edellytykset

- Valokatkaisin on asennossa tai **AUTO**.

- Jännitteensyöttö tai moottori on kytketty päälle.

▶ **Sumuvalon kytkeminen päälle tai pois päältä:** Paina näppäintä ⑦.

▶ **Takasumuvalon kytkeminen päälle tai pois päältä:** Paina näppäintä ⑥.

Noudata takasumuvalojen käyttöä koskevia maakohtaisia määräyksiä.

Valojen kantaman säätäminen

Edellytykset

- Moottori käy.

Valojen kantaman säätimellä mukautat ajovalojen valokeilan auton kuormitustilaan. Istuinten ollessa varattuina tai kuormatilaa kuormattaessa tai kevenettäessä valokeila muuttuu. Täten näkyvyysolosuhteet voivat heiketä, ja voit häikäistä vastaantulevan liikenteen.

- ① LED-ajovaloilla varustetuissa autoissa valon kantama säädetään automaattisesti.

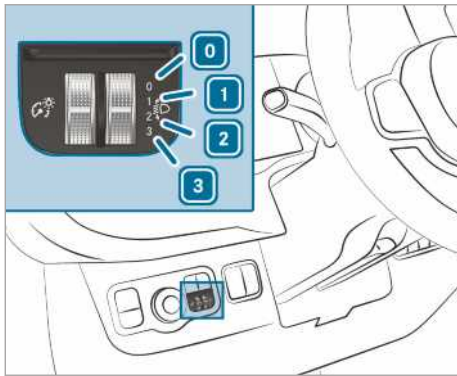

- 0 Kuljettajan ja etumatkustaja istuin varattu
 - 1 Kuljettajan istuin, etumatkustajan istuin ja takaistuimet varattu
 - 2 Kuljettajan istuin, etumatkustajan istuin ja takaistuimet varattu, kuormatila tai lastausalusta kuormattu
 - 3 Kuljettajan istuin ja etumatkustajan istuin varattu sekä taka-akselin suurimman sallitun kuormituksen hyväksikäyttö
- ▶ Kierrä valojen kantaman säädin vastaavaan asentoon.
Ajtien valaistuksen on oltava 40 m - 100 m, ja lähivalo ei saa häikäistä vastaantulevaa liikennettä.

- ▶ Kun ajoneuvoa ei ole kuormattu, valitse asento 0.

Valon yhdistelmäkytkimen käyttäminen

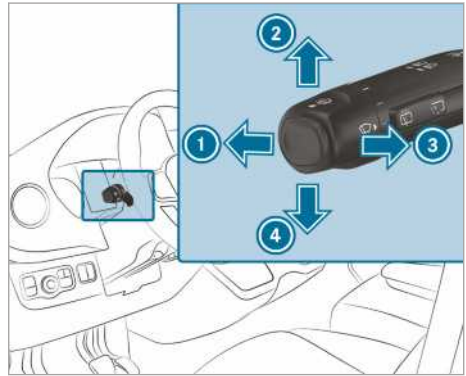

- ① Kaukovalo
- ② Oikea vilkkuvalo
- ③ Valomerkinantolaite
- ④ Vasen vilkkuvalo

▶ **Vilkun käyttäminen:** Paina yhdistelmäkytkintä haluttuun suuntaan ② tai ④, kunnes se lukittuu paikalleen. Suurempien ohjausliikkeiden yhteydessä yhdistelmäkytkin palautuu automaattisesti alkuasentoon.

▶ **Vilkun käyttäminen lyhyen aikaa:** Napauta yhdistelmäkytkintä lyhyen aikaa haluttuun suuntaan ② tai ④. Kyseinen vilkkuvalo vilkkuu kolme kertaa.

▶ **Kaukovalon kytkeminen päälle:** Kytke lähivalo päälle (→ sivu 84).

▶ Paina yhdistelmäkatkaisin eteenpäin ①. Mittariston merkkivalo  syttyy. Yhdistelmäkytkin palaa alkuasentoon.

- ① Kaukovalo kytkeytyy asennossa **AUTO** päälle vain pimeällä ja moottorin käydessä.

▶ **Kaukovalon kytkeminen pois päältä:** Paina yhdistelmäkatkaisin eteenpäin ① tai vedä sitä lyhyesti nuolen suuntaan ③ (kaukovalo-vilkku kytkee kaukovalon pois päältä). Mittariston merkkivalo  sammuu. Yhdistelmäkytkin palaa alkuasentoon.

- ① **Autot, joissa on kaukovaloavustin:** Kun kaukovaloavustin on aktiivinen, se ohjaa kaukovalon kytkemistä päälle ja pois päältä (→ sivu 86).

- ▶ **Valomerkinantolaitteen käyttö:** Kytke virransyöttö tai sytytysvirta päälle.
- ▶ Vedä yhdistelmäkytkintä lyhyen aikaa nuolen suuntaan ③.

Varoitusvilkkulaitteen kytkeminen päälle tai pois päältä

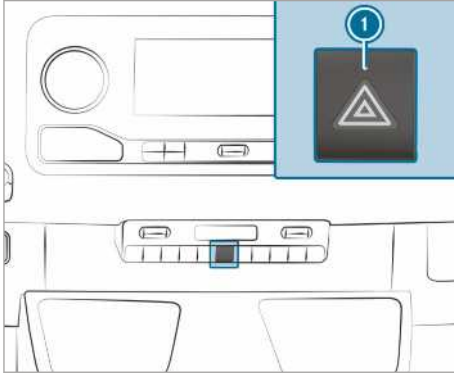

- ▶ **Kytkeminen päälle ja pois päältä:** Paina painiketta ①.

Jos käytät vilkkua varoitusvilkkulaitteen ollessa päällä, vain auton kyseisellä puolella olevat vilkut palavat.

Seuraavissa tilanteissa varoitusvilkku kytkeytyy automaattisesti päälle:

- Turvatuyny on lauennut.
- Autoa jarrutetaan voimakkaasti yli 70 km/h pysähtymiseen saakka.

Jos varoitusvilkkulaite on kytkeytynyt automaattisesti päälle, sammuta se painamalla varoitusvilkkukytkintä ①.

Varoitusvilkku sammuu automaattisesti, kun auto on saavuttanut täysjarrutuksen jälkeen uudelleen yli 70 km/h nopeuden.

- ① Varoitusvilkkulaite toimii myös sytytysvirran ollessa sammutettuna.

Kaarrevalon toiminta

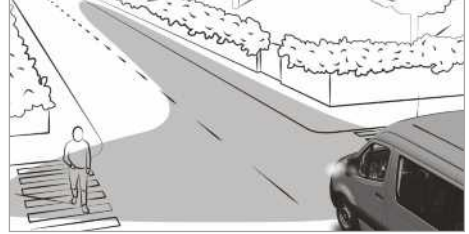

Kaarrevalo parantaa ajotien valaistusta kaarreajon suuntaan laajakulmaisesti, jotta esim. ahtaat kaartteet ovat paremmin nähtävissä.

Toiminto on aktiivinen seuraavissa olosuhteissa:

- Nopeus on alle 40 km/h ja vilkkuvalo on kytkettynä päälle tai ohjauspyörää kierretään.
- Nopeus on 40 km/h - 70 km/h ja ohjauspyörää kierretään.

Kaarrevalo voi palaa vielä lyhyen aikaa, mutta se sammuu automaattisesti vähintään kolmen minuutin kuluttua.

- ① Kun peruutusvaihte kytetään, valaistus vaihtuu vastapäiselle puolelle.

Kaukovaloavustin

Adaptiivisen kaukovaloavustimen toiminta

- ⚠ **VAROITUS** Onnettomuusvaara adaptiivisen kaukovaloavustimen käytöstä huolimatta

Adaptiivinen kaukovaloavustin ei reagoi seuraaviin tielläliikkujiin:

- tielläliikkuajat, joilla ei ole valoja, esim. jalankulkijat
- tielläliikkuajat, joilla on heikot valot, esim. polkupyöräilijät
- tielläliikkuajat, joiden valot ovat peitossa, esim. suojakaiteen takana

Erittäin harvoissa tapauksissa adaptiivinen kaukovaloavustin ei reagoi tai ei reagoi oikea-aikaisesti muihin tielläliikkujiin, joilla on valot.

Siksi tällaisissa tai vastaavissa tilanteissa automaattiset kaukovalot eivät deaktivoitu tai aktivoituivat.

- ▶ Seuraa aina liikennetilannetta huolellisesti ja kytke kaukovalot oikea-aikaisesti pois päältä.

Adaptiivinen kaukovaloavustin vaihtaa automaattisesti seuraavien asetusten välillä:

- Lähivalo
- Kaukovalo

Järjestelmä havaitsee, että valaistuja autoja tulee vastaan tai ajaa edellä.

Yli 30 km/h nopeuksilla siirrytään seuraavaan asetukseen:

- Jos muita tielläliikkuja ei havaita, kaukovalo kytkeytyy automaattisesti päälle.

Alla 25 km/h nopeuksilla siirrytään seuraavaan asetukseen:

- Kaukovalo sammuu automaattisesti.

Järjestelmän rajat

Adaptiivinen kaukovaloavustin ei voi ottaa huomioon tie- ja sääolosuhteita eikä liikennetilannetta.

Havaitseminen voi rajoittua seuraavissa olosuhteissa:

- Näkyvyys on heikko, esim. sumussa, voimakkaalla sateella tai lumisateella.
- Tunnistimet ovat likaantuneet tai jonkin peitossa.

Adaptiivinen kaukovaloavustin on vain apuväline. Olet itse vastuussa vallitsevien valo- ja näkyvyysolosuhteiden sekä liikennetilanteen mukaisesta auton valaistuksesta.

Järjestelmän optinen anturi on tuulilasin takana kattokäyttöyksikön alueella.

Kaukovaloavustimen kytkeminen päälle tai pois päältä

- ▶ **Kytkeminen päälle:** Kierrä valokatkaisin asentoon **AUTO**.
- ▶ Kytke kaukovalo päälle yhdistelmäkytkimellä. Kun kaukovalo kytkeytyy automaattisesti päälle pimeällä, merkkivalo  syttyy monitoiminäyttöön.
- ▶ **Kytkeminen pois päältä:** Kytke kaukovalo pois päältä yhdistelmäkytkimellä.

Ulkovalon sammumisviiveen asettaminen

Edellytykset

- Valokatkaisin on asennossa **AUTO**.

Multimediajärjestelmä:

 ▶ Asetukset ▶ Valot

▶ Ulkov. sammumisviive

▶ Aseta sammumisviive.

Kun auto pysäytetään, ulkovalo aktivoidaan asetukseksi ajaksi.

Ympäristövalaistuksen kytkeminen päälle ja pois päältä

Multimediajärjestelmä:

 ▶ Asetukset ▶ Valot

▶ Ympäristövalaistus

▶ Kytke toiminto päälle tai pois päältä.

Ulkovalot palavat 40 sekunnin ajan lukituksen avaamisen jälkeen. Kun käynnistät auton, ympäristövalaistus deaktivoidaan ja automaattiset ajovalot aktivoidaan.

Hälytysvalomajakan kytkeminen päälle / pois päältä

VAROITUS Hälytysmajakkavalon automaattisesta pois päältä kytkeytymisestä aiheutuva onnettomuusvaara

Hälytysmajakkavalon kytkeytyy automaattisesti pois päältä moottorin ollessa kytkettynä pois päältä heti, kun auton sähköjärjestelmän jännite laskee kriittiselle tasolle.

Tällöin muita tielläliikkuja ei varoiteta enää vaara-alueesta.

▶ Varoita muita tielläliikkuja lisäturvallisuustoimenpiteillä, esim. varoituskolmiolla.

Hälytysmajakkavalon kytkeminen päälle

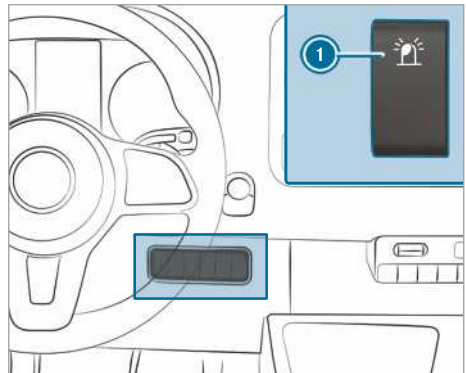

- ▶ Paina katkaisinta **1** yläreunasta. Katkaisin pysyy kippiasennossa. Katkaisimen merkkivalo palaa.

Hälytysmajakkavalon kytkeminen pois päältä

- ▶ Paina katkaisinta ① alareunasta.
Katkaisin pysyy keskiasennossa. Katkaisimen merkivalo ei pala enää.

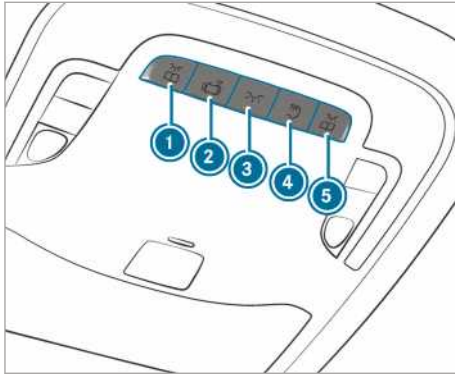
Sisävalaistuksen säätäminen**Etusisävalojen säätäminen**

Versio 1

- ▶ ① Vasemman etulukuvalon kytkeminen päälle tai pois päältä
- ▶ ② Automaattisen sisävalon ohjauksen kytkeminen päälle ja pois päältä
- ▶ ③ Etusisävalaistuksen kytkeminen päälle tai pois päältä
- ▶ ④ Takatilan / kuormatilan valaistuksen kytkeminen päälle tai pois päältä
- ▶ ⑤ Oikean etulukuvalon kytkeminen päälle tai pois päältä

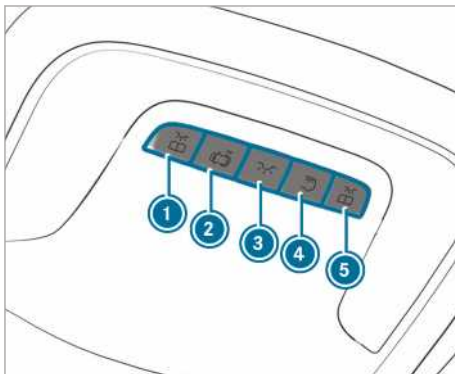

Versio 2

- ▶ ① Vasemman etulukuvalon kytkeminen päälle tai pois päältä
- ▶ ② Automaattisen sisävalon ohjauksen kytkeminen päälle ja pois päältä
- ▶ ③ Etusisävalaistuksen kytkeminen päälle tai pois päältä
- ▶ ④ Takatilan / kuormatilan valaistuksen kytkeminen päälle tai pois päältä
- ▶ ⑤ Oikean etulukuvalon kytkeminen päälle tai pois päältä

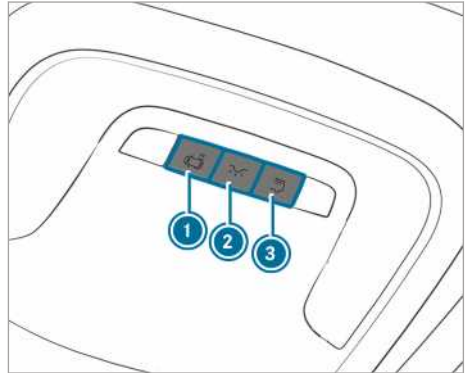

Versio 3

- ▶ ① Sisävalojen automaattisen ohjauksen kytkeminen päälle ja pois päältä
- ▶ ② Etusisävalaistuksen kytkeminen päälle tai pois päältä
- ▶ ③ Takatilan / kuormatilan valaistuksen kytkeminen päälle tai pois päältä

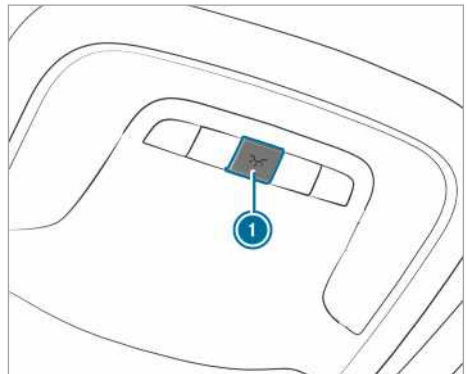

Versio 4

- ▶ ①  Sisävalaistuksen kytkeminen päälle tai pois päältä

Takatilän sisävalaistus

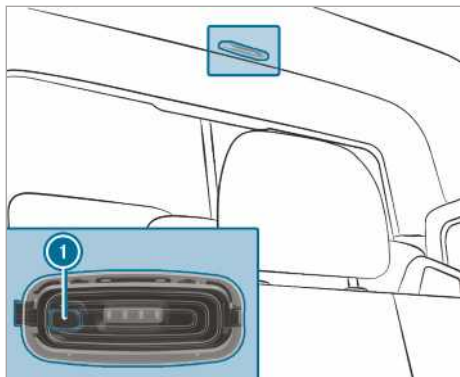

- ▶ ① Takatilän / kuormatilän valaistuksen kytkeminen päälle tai pois päältä

Liikeilmaisin

VAROITUS Liikeilmaisimen lasersäteestä aiheutuva loukkaantumisvaara

Liikeilmaisimien lähettää näkymätöntä säteilyä LED-valoista (Light Emitting Diode).

Nämä LED-valot on luokiteltu luokan 1M laseriksi, ja ne voivat vaurioittaa verkkokalvoa seuraavissa tilanteissa:

- Jos katsot pidemmän aikaa suoraan liikeilmaisimen suodattamattomaan lasersäteeseen
 - Jos katsot suoraan liikeilmaisimen lasersäteeseen optisilla välineillä, esim. silmälasilla tai suurennuslasilla.
- ▶ Älä koskaan katso suoraan liikeilmaisimeen.

Liikeilmaisimien sijaitsee tavaratilassa väliseinän takana katon keskellä.

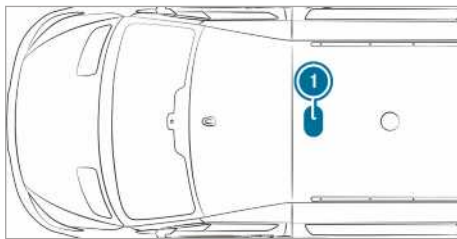

- ① Liikeilmaisimen sijainti

Jos auto on varustettu liikeilmaisimella, tavaratilan valaistus kytketään lisäksi päälle liikeilmaisimen kautta.

Kun liikeilmaisimien havaitsee liikkeen tavaratilassa auton seisossa paikallaan, tavaratilan valaistus kytkeytyy päälle noin kahden minuutin ajaksi.

Tavaratilan valaistus voidaan kytkeä päälle liikeilmaisimen kautta seuraavissa tilanteissa:

- Auto seisoo paikallaan, seisontajarru on kytkettynä, etkä paina jarrupoljinta.
- **Automaattivaihteistolla varustetut autot:** valintavipu on asennossa  ja et polje jarrupoljinta .
- Autoa ei ole lukittu ulkoa avaimella.

Jos autossa ei havaita useampaan tuntiin muutoksia, esim. oven avaaminen, liikeilmaisimien sammuu automaattisesti. Näin estetään akun purkautumisen.

Sisävalon sammumisviiveen kytkeminen päälle / pois päältä

Multimediajärjestelmä:

  **Asetukset** ▶ **Valot**

▶ **Sisäval. samm.viive**

- ▶ Sammumisviiveen kytkeminen päälle tai pois päältä.

Lampun vaihtaminen

Lampun vaihtamiseen liittyviä ohjeita

VAROITUS Kuumista rakenneosista aiheutuva palovammavaara hehkulamppua vaihdettaessa

Hehkulamput, valaisimet ja pistokkeet voivat kuumentua voimakkaasti käytössä.

Kun vaihdat hehkulamppua, voit polttaa itsesi koskiessasi näihin rakenneosiin.

▶ Anna rakenneosien jäähtyä ennen hehkulamppujen vaihtamista.

Huomioi seuraavat huomautukset lampun vaihtamiseksi:

- Älä käytä lampun, joka on pudonnut tai jonka lasikuvussa on naarmuja. Muutoin lamppu voi särkyä.
- Lamppu voi särkyä, jos kosketat sitä sen ollessa kuuma, jos pudotat sen tai jos raavit tai naarmutat sitä.
- Lasikuvun päällä olevat tahrat lyhentävät lampun käyttöikää. Älä tartu lasikupuun paljain käsin. Puhdista lamppu tarvittaessa alkoholilla tai sprillä sen ollessa kylmä ja pyyhi se nukkaamattomalla liinalla.
- Suojaa lamppu kosteudelta, äläkä päästä sitä kosketuksiin nesteen kanssa.

Varmista aina, että hehkulamput ovat tiukasti paikoillaan.

Jos autosi on varustettu LED-lampuilla, tunnistat tämän seuraavasti: Vakokeila liikkuu moottorin käynnistyksen yhteydessä ylhäältä alas ja takaisin ylös. Lähivalon on tällöin oltava kytkettynä päälle ennen moottorin käynnistämistä.

Hehkulamput ja valot ovat oleellinen osa auton turvallisuutta. Varmista tästä syystä, että ne toimivat aina. Tarkastuta ajovalojen säätö säännöllisesti.

- Sammuta auton valaistuslaitteisto ennen lampun vaihtamista. Näin vältät oikosulun.
- Käytä hehkulamppuja vain suljetuissa, tähän tarkoitukseen rakennetuissa valoissa.
- Käytä vain samantyyppisiä ja tarkoitukseen suunnitellulla jännitteellä varustettuja varalampuja.

Jos myöskään uusi lamppu ei pala, hakeudu ammattitaitoiseen erikoiskorjaamoon.

Etulamppujen vaihtaminen (autot, joissa on halogeeniajovalot)

Yleiskatsaus etuvalojen lampputyypeistä

Voit vaihtaa seuraavat lamput.

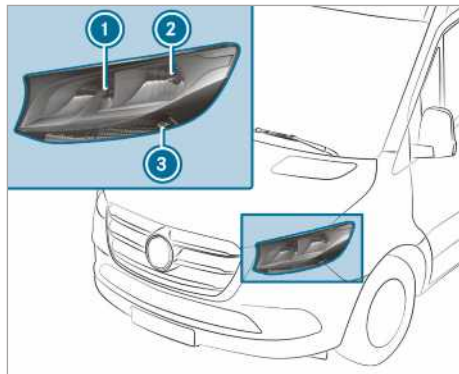

Halogeeniajovalot

- ① Kaukovalo/päiväajovalo: H15 55 W/15 W
- ② Lähivalo/navigointivalo: H7 55 W/W 5 W
- ③ Viikkuvalo: PY 21 W

Halogeeniajovalojen vaihtaminen

Edellytykset

- **Lähivalo:** lampputyyppi H7 55 W
- **Kaukovalo/päiväajovalo:** lampputyyppi H15 55 W/15 W
- **Kulkuvalo:** lampputyyppi W 5 W
- **Viikkuvalo:** lampputyyppi PY 21 W



- ① Kaukovalon/päiväajovalon kotelon kansi
- ② Lähivalon/kulkuvalon kotelon kansi
- ③ Viikkuvalon pidin

▶ Sammuta valaistuslaitteisto.

▶ **Kaukovalo/päiväajovalo:** Irrota kotelon kansi ① vetämällä sitä taaksepäin.

▶ Kierrä pidintä vasemmalle ja vedä se irti.

- ▶ Vedä lamppu ulos pitimestä.
- ▶ Aseta uusi lamppu pitimeen niin, että lampun kanta on täysin pitimen pohjassa.
- ▶ Laita pidin paikalleen ja kierrä sitä oikealle.
- ▶ Aseta kotelon kansi ① paikalleen.
- ▶ **Lähivalo/kulkuvalo:** Irrota kotelon kansi ② vetämällä sitä taaksepäin.
- ▶ Irrota pidin vetämällä sitä taaksepäin.
- ▶ Vedä lamppu ulos pitimestä.
- ▶ Aseta uusi lamppu pitimeen niin, että lampun kanta on täysin pitimen pohjassa.
- ▶ Laita pidin paikalleen suoraan.
- ▶ Aseta kotelon kansi ② paikalleen.
- ▶ **Vilkkuvalo:** Sammuta valaistuslaitteisto.
- ▶ Kierrä pidintä ③ vasemmalle ja irrota se.
- ▶ Kierrä lampputta kevyellä paineella vasemmalle ja vedä se ulos pitimestä.
- ▶ Aseta uusi lamppu pitimeen ja kierrä sitä oikealle.
- ▶ Laita pidin ④ paikalleen ja kierrä sitä oikealle.

Lisävilkkuvalo

Edellytykset

- **Lisävilkkuvalo (nelivetoautot):** lampputyyppi P 21 W

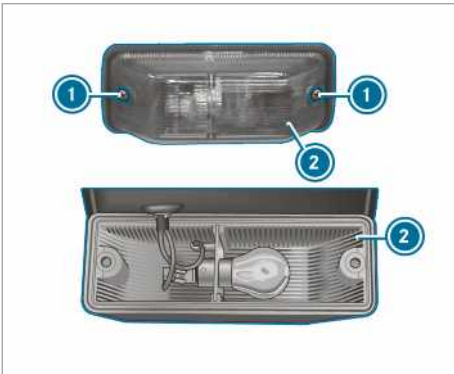

- ▶ Sammuta valaistuslaitteisto.
- ▶ Irrota ruuvit ① ja irrota valolevy ②.
- ▶ Kierrä lampputta kevyellä paineella vasemmalle ja vedä se ulos pitimestä.
- ▶ Aseta uusi lamppu pitimeen ja kierrä sitä oikealle.

- ▶ Aseta valolevy ② paikalleen ja kierrä ruuveja ①.

Takalamppujen vaihtaminen (pakettiauto ja Kombi)

Yleiskatsaus takavalon lampputyypeistä (pakettiauto ja Kombi)

Voit vaihtaa seuraavat lamput.

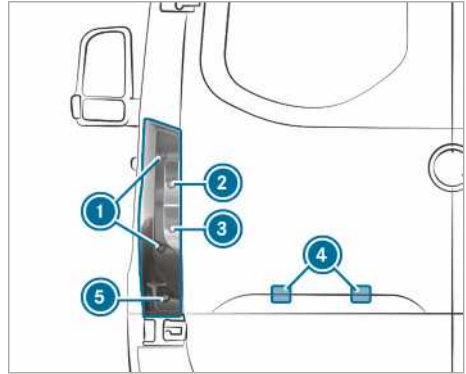

Autot, joissa on vakiotakavalot

- ① Jarruvalo/takavalot/kulkuvalo: P 21 W
- ② Vilkkuvalo: PY 21 W
- ③ Peruutusvalo: P 21 W
- ④ Rekisterikilven valaistus: W 5 W
- ⑤ Takasumuvalo: P 21 W

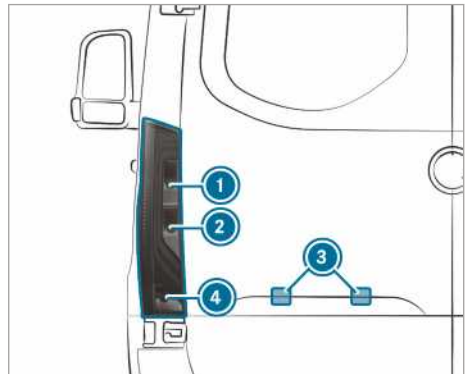

Autot, joissa on osittainen LED-takavalot

- ① Vilkkuvalo: PY 21 W
- ② Peruutusvalo: P 21 W
- ③ Rekisterikilven valaistus: W 5 W
- ④ Takasumuvalo: P 21 W

Takavalvo (pakettiauto ja Kombi)

Edellytykset

- **Jarruvalo/takavalvo/kulkuvalo:** lampputyypä P 21 W
- **Vilkkuvalo:** lampputyypä PY 21 W
- **Peruutusvalo:** lampputyypä P 21 W
- **Takasumuvalo:** lampputyypä P 21 W

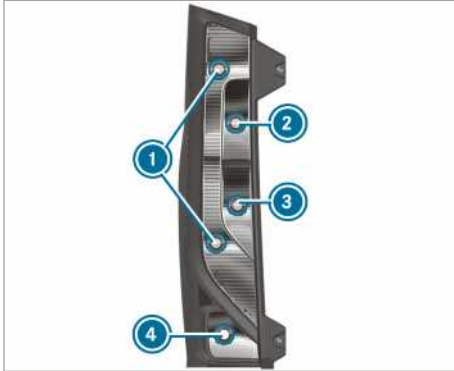

- ① Jarruvalo/takavalvo/kulkuvalo
- ② Vilkkuvalo
- ③ Peruutusvalo
- ④ Takasumuvalo

- ▶ Sammuta valaistuslaitteisto.
- ▶ Avaa takaovi.

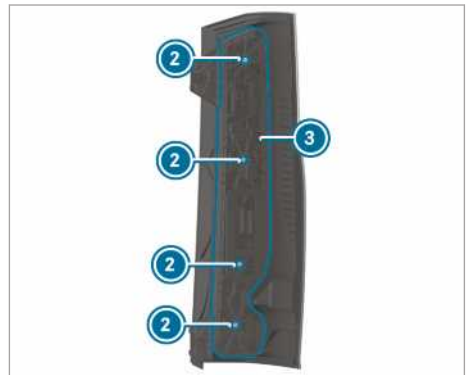
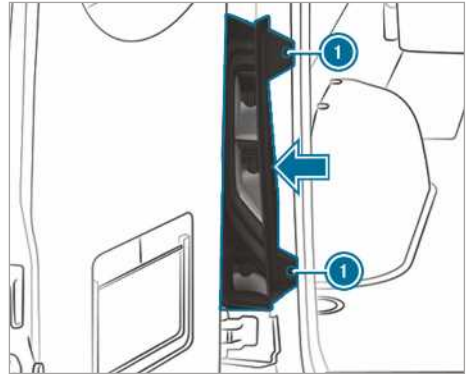

- ▶ **Irrottaminen:** Irrota ruuvit ① ja irrota takavalvo nuolen suuntaan.
- ▶ Vedä pistoke irti lampunpitimestä ③.
- ▶ Irrota ruuvit ② ja irrota lampunpidin ③ takavalosta.
- ▶ Kierrä lampua kevyellä paineella vasemmalle ja vedä se ulos pitimestä.
- ▶ Aseta uusi lamppu pitimeen ja kierrä sitä oikealle.
- ▶ **Asennus:** Aseta lampunpidin ③ takavalon päälle ja kierrä ruuveja ②.
- ▶ Paina pistoke lampunpitimeen ③.
- ▶ Aseta takavalvo paikalleen ja kierrä ruuveja ①.

Rekisterikilven valaistus

Edellytykset

- **Rekisterikilven valaistus:** lampputyypä W 5 W



- ▶ Sammuta valaistuslaitteisto.
- ▶ Asetä ② valaisimen ja ③ suojuksen ① väliin aukkoon esim. ruuvimeisseli ja kampea valaisin ③ varovasti irti.
- ▶ Vedä valaisin ③ irti suojuksesta ①.
- ▶ Kierrä lampunpidintä n. 45° ja irrota se valaisimesta.
- ▶ Irrota valolähteet.
- ▶ Aseta uudet valolähteet lampunpitimeen.
- ▶ Laita lampunpidin valaisimeen ja kierrä sitä n. 45°.
- ▶ Aseta valaisinta suojuksen aukkoon, kunnes se lukittuu.

Takalamppujen vaihtaminen (alusta)

Yleiskatsaus takavalon lampputyypeistä (alusta)

Voit vaihtaa seuraavat lamput.

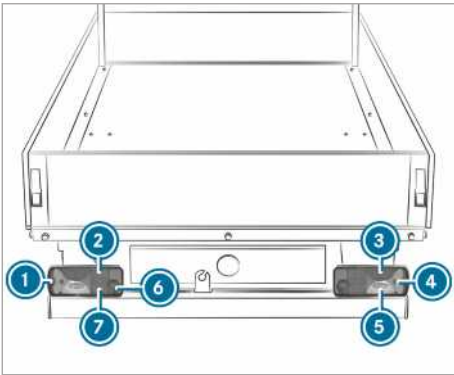

Autot, joissa on vakiotakavalon

- ① Ääriiviivavalon lamppu: R 5 W
- ② Takavalon lamppu: R 5 W
- ③ Jarruvalon lamppu: P 21 W
- ④ Vilkkuvalon lamppu: PY 21 W
- ⑤ Peruutusvalon lamppu: P 21 W
- ⑥ Takasumuvalon (kuljettajan puoli): P 21 W
- ⑦ Rekisterikilven valaistus: R 5 W

Alustan takavalon vaihtaminen

Edellytykset

- **Takasumuvalo:** lampputyyppi P 21 W
- **Rekisterikilven valaistus:** lampputyyppi R 5 W
- **Peruutusvalo:** lampputyyppi P 21 W
- **Vilkkuvalo:** lampputyyppi PY 21 W
- **Ääriiviivavalon lamppu:** lampputyyppi R 5 W
- **Jarruvalo:** lampputyyppi P 21 W
- **Takavalon lamppu:** lampputyyppi R 5 W

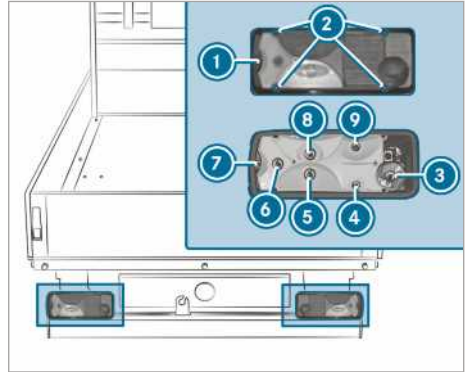

- ① Valolevy
- ② Ruuvit
- ③ Takasumuvalo
- ④ Rekisterikilven valaistus
- ⑤ Peruutusvalo
- ⑥ Vilkkuvalo
- ⑦ Ääriiviivavalon lamppu
- ⑧ Jarruvalon lamppu
- ⑨ Takavalon lamppu

- ▶ Sammuta valaistuslaitteisto.
- ▶ Irrota ruuvit ① ja irrota valolevy ②.
- ▶ Vedä pistoke irti lampunpitimestä.
- ▶ Kierrä lampunpidintä kevyellä paineella vasemmalle ja vedä se ulos pitimestä.
- ▶ Aseta uusi lamppu pitimeen ja kierrä sitä oikealle.
- ▶ Aseta valolevy ② paikalleen ja kierrä ruuveja ①.

Lisävalojen lamppujen vaihtaminen

Sivumerkkivalo

Edellytykset

- **Sivumerkkivalo:** lampputyyppi LED

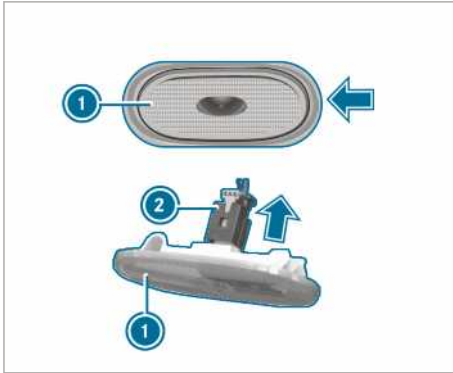

- ▶ Sammuta valaistuslaitteisto.
- ▶ Laita sivulle esim. ruuvimeisseli ja vipua sivumerkkivaloa ① varovasti nuolen suuntaan.
- ▶ Vedä pistoke ② irti sivumerkkivalosta ① nuolen suuntaan.
- ▶ Liitä uusi sivumerkkivalo pistokkeella.
- ▶ Aseta sivumerkkivalo vasemmalle ja paina se sisään.
- ▶ Sivumerkkivalo lukittuu kuuluvasti paikalleen.

Sisätilan valojen lamppujen vaihtaminen

Takasisävalon vaihtaminen

Edellytykset

- ① Vakiovarusteena olevan lamppujen vikavalon takaaamiseksi saa käyttää vain lamppuja, jotka ovat samaa tyyppiä kuin sarjaan asennetut lamput ja joilla on sama teho.

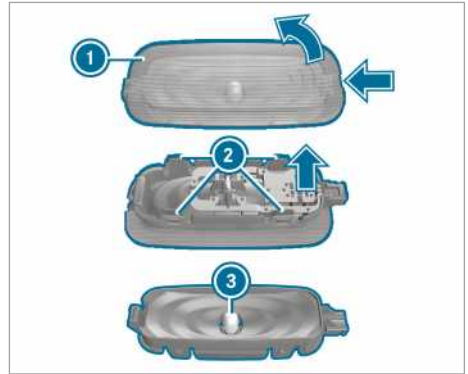

- ▶ Sammuta sisävalaistus.
- ▶ Työnnä valolevyn ① pidätysjousi sisään sopivalla esineellä, esim. ruuvimeisselillä, ja vipua sen jälkeen valolevy valokotelon kanssa.
- ▶ **Valolevyn irti vetäminen valokotelosta:** Työnnä valolevyn nokat ② sisään.
- ▶ Vedä lamppu ③ ulos valokotelosta.
- ▶ Laita uusi lamppu paikalleen.
- ▶ Laita valolevy valokotelon päälle ja lukitse se paikalleen.
- ▶ Aseta valon lasi valaisinkotelon kanssa ja anna lukittua paikoilleen.

Laskinpyyhkimet

Tuulilasinyyhkimien kytkeminen päälle ja pois päältä

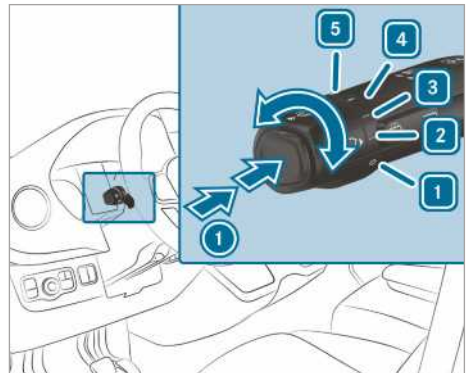



- ① Kertapyyhintä / pyyhintä pesuvedellä
- 1 Lasinyyhkimet pois päältä
- 2 Tihkupyyhintä normaali

Autot, joissa on sadeanturi: Automaattinen pyyhintä normaali

- 3  Tihkupyhlintä usein



Autot, joissa on sadeanturi: Automaattinen pyyhintä usein

- 4  Jatkuva pyyhintä hidas

- 5  Jatkuva pyyhintä nopea

► Käännä yhdistelmäkatkaisin vastaavaan asentoon 1 -- 5.

► **Kertapyhinta/pesu:** Paina yhdistelmäkytkimestä painiketta nuolen suuntaan 1.

-  Kertapyhinta
-  Pyyhinta pesuvedellä

Takalasin lasinpyyhkimien kytkeminen päälle ja pois päältä

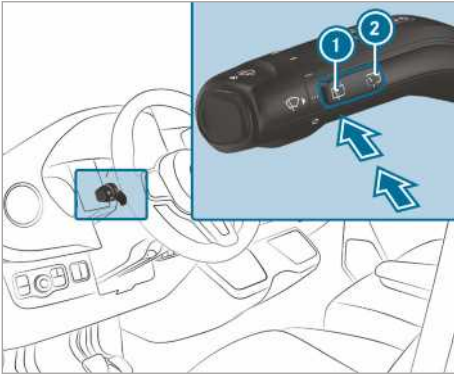

- 1  Kertapyhinta/pesu

- 2  Tihkupyhinta

► **Kertapyhinta:** Paina painiketta 1 painopisteeseen saakka.

► **Pyyhinta pesuvedellä:** Paina painiketta 1 painopisteen yli.

► **Tihkupyhinnän kytkeminen päälle tai pois päältä:** Paina painiketta 2.

Kun takalasin pyyhin on päällä, mittariston näyttöön ilmestyy symboli .

Tuulilasinpyyhkimien sulkien vaihtaminen

VAROITUS Päälle kytkettyjen lasinpyyhkimien pyyhinsulkien vaihtamisen aiheuttama väliinjäämisvaara

Jos lasinpyyhkimet alkavat liikkua pyyhinsulkia vaihdettaessa, jokin kehon osa voi jäädä puristuksiin pyyhkimien varsien väliin.

► Kytke aina lasinpyyhkimet ja sytytysvirta pois päältä ennen pyyhinsulkien vaihtamista.

VAROITUS Lasinpyyhkimien käytöstä aiheutuva loukkaantumisaara konepellin ollessa auki

Jos lasinpyyhkimet alkavat liikkua konepellin ollessa auki, voit jäädä puristuksiin pyyhkimien varsien väliin.

► Kytke aina lasinpyyhkimet ja sytytysvirta pois päältä ennen konepellin avaamista.

i Jos pyyhinsulat ovat kuluneet, ne eivät pyyhinää laseja oikein. Vaihda pyyhinsulat kaksi kertaa vuodessa, mieluiten keväällä ja syksyllä.

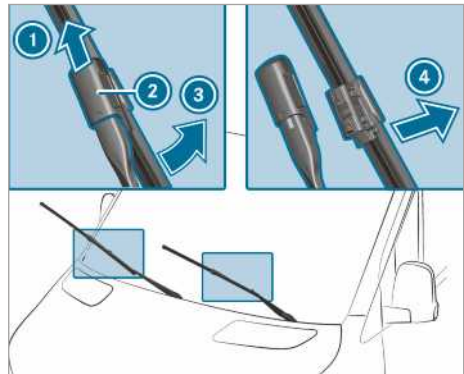

► Käännä pyyhkimen varsi 3 pois päin tuulilasista.

► Pidä kiinni pyyhkimen varresta 3 ja käännä pyyhinsulkaa nuolen suuntaan pois päin pyyhkimen varresta 3 vasteeseen saakka.

► Työnnä työnnintä 2 ylöspäin nuolen suuntaan, kunnes se lukittuu paikalleen.

► Käännä pyyhinsulka takaisin pyyhkimen varseen.

► Vedä pyyhinsulka 1 pyyhkimen varresta.

- ▶ Aseta uusi pyyhinsulka ① pyyhkimen varren pidikkeeseen ③.

Kiinnitä tällöin huomiota kummankin pyyhinsulan eri pituuksiin:

- Kuljettajan puoli: pitkä pyyhinsulka
 - Etumatkustajan puoli: lyhyt pyyhinsulka
- ▶ Työnnä työnnintä ② alaspäin, kunnes se lukittuu paikalleen.
 - ▶ Käännä pyyhkimen varsi ③ takaisin tuulilasiin päin.

Tuulilasin pyyhinsulkien vaihtaminen (WET WIPER SYSTEM)

▲ VAROITUS Päälle kytkettyjen lasinpyyhkimien pyyhinsulkien vaihtamisen aiheuttama väliinjäämisvaara

Jos lasinpyyhkimet alkavat liikkua pyyhinsulkia vaihdettaessa, jokin kehon osa voi jäädä puristuksiin pyyhkimien varsien väliin.

- ▶ Kytke aina lasinpyyhkimet ja syytysvirta pois päältä ennen pyyhinsulkien vaihtamista.

▲ VAROITUS Lasinpyyhkimien käytöstä aiheutuva loukkaantumisvaara konepellin ollessa auki

Jos lasinpyyhkimet alkavat liikkua konepellin ollessa auki, voit jäädä puristuksiin pyyhkimien varsien väliin.

- ▶ Kytke aina lasinpyyhkimet ja syytysvirta pois päältä ennen konepellin avaamista.

- ① Jos pyyhinsulat ovat kuluneet, ne eivät pyyhi enää laseja oikein. Vaihda pyyhinsulat kaksi kertaa vuodessa, mieluiten keväällä ja syksyllä.

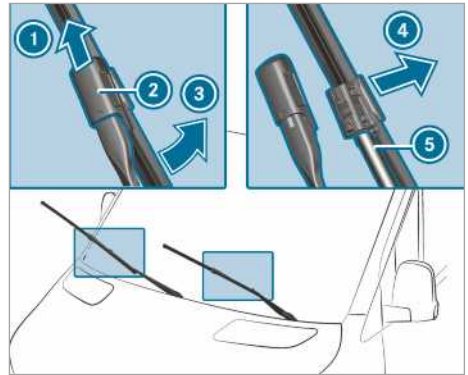

- ▶ Käännä pyyhkimen varsi ③ pois päin tuulilasista.
- ▶ Pidä kiinni pyyhkimen varresta ③ ja käännä pyyhinsulkaa nuolen suuntaan pois päin pyyhkimen varresta ③ vasteeseen saakka.
- ▶ Työnnä työnnintä ② ylöspäin nuolen suuntaan, kunnes se lukittuu paikalleen.
- ▶ Vedä pyyhinsulka ① irti pyyhkimen varresta nuolen suuntaan ④.
- ▶ Vedä letku ⑤ varovasti irti pyyhinsulasta.
- ▶ Kiinnitä letku ⑤ uuteen pyyhinsulkaan.
- ▶ Aseta uusi pyyhinsulka ① pyyhkimen varren pidikkeeseen ③.

Kiinnitä tällöin huomiota kummankin pyyhinsulan eri pituuksiin:

- Kuljettajan puoli: pitkä pyyhinsulka
 - Etumatkustajan puoli: lyhyt pyyhinsulka
- ▶ Työnnä työnnintä ② alaspäin, kunnes se lukittuu paikalleen.
 - ▶ Käännä pyyhinsulka takaisin pyyhkimen varseen.
 - ▶ Käännä pyyhkimen varsi ③ takaisin tuulilasiin päin.

Takalasin pyyhinsulkien vaihtaminen

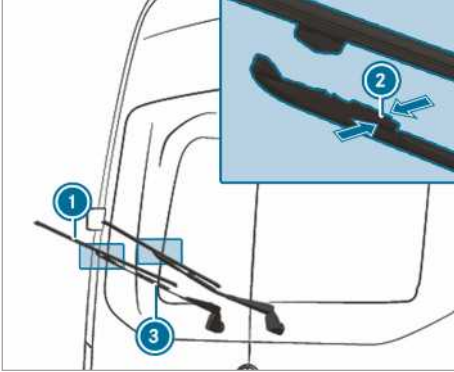

- ▶ Käännä pyyhkimen varsi ③ pois päin tuulilasista.
- ▶ Työnnä kumpaakin pidikettä ② yhteen nuolen suuntaan ja käännä pyyhinsulka pois pyyhkimen varresta.
- ▶ Vedä pyyhinsulkaa ① ylös pyyhkimen varren pidikkeestä ③.
- ▶ Aseta uusi pyyhinsulka ① pyyhkimen varren pidikkeeseen ③.
- ▶ Paina uutta pyyhinsulkaa ① pyyhkimen varreen ③, kunnes pidikkeet lukittuvat paikoilleen.
- ▶ Käännä pyyhkimen varsi ③ takaisin takalasiin.

Peili

Ulkopeilin käyttäminen

VAROITUS Auton asetusten muuttamisesta ajon aikana aiheutuva onnettomuusvaara

Voit menettää auton hallinnan seuraavissa tilanteissa:

- Jos säädät ajon aikana kuljettajan istuinta, pääntukia, ohjauspyörää tai peilejä.
- Jos kiinnität turvavyön ajon aikana.
- ▶ Ennen moottorin käynnistämistä: Säädä kuljettajan istuin, pääntuet, ohjauspyörä ja peilit sekä kiinnitä turvavyö.

VAROITUS Etäisyyden väärin arvioimisesta aiheutuva onnettomuusvaara ulkopeiliä käytettäessä

Ulkopeili pienentää näkymää. Näkyvät kohteet ovat lähempänä kuin ne näyttävät olevan.

Siten voit arvioida etäisyyden takana ajaviin tielläliikkujiin väärin esim. kaistaa vaihdettaessa.

- ▶ Katso tästä syystä aina olan yli, jotta näet todellisen etäisyyden muihin tielläliikkujiin.

Ulkopeilin manuaalinen säätäminen

- ▶ Säädä ulkopeili käsin oikeaan asentoon.
- ▶ **Vapautetun ulkopeilin lukitseminen:** Paina ulkopeili käsin oikeaan asentoon.

Ulkopeilin sähköinen säätäminen

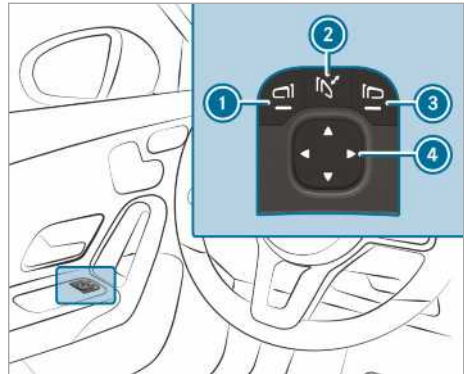

Esimerkkikuva

HUOMAUTUS Sähkötoimisten ulkopeilien häiriö

Jos käännät sähkötoimiset ulkopeilit sisään tai ulos käsin, voit vaurioittaa ulkopeilejä, eivätkä ulkopeilit eivät lukitu oikein paikoilleen.

Jos ulkopeilejä ei ole käännetty sisään autoa pesulaitoksessa pestessä, pesuharjat voivat kääntää ne voimalla sisään ja vaurioittaa niitä.

- ▶ Käännä ulkopeilit sisään ja ulos vain sähköisesti.
- ▶ Käännä ulkopeilit sisään ennen auton pesua pesulaitoksessa.

- ▶ Kytke ennen ajoa virransyöttö tai sytytys päälle.

- ▶ **Kääntäminen sisään tai ulos:** Paina lyhyen aikaa painiketta ②.
- ▶ **Säätäminen:** Valitse säädettävä ulkopeili painikkeella ① tai ③.
- ▶ Valitse peililasin asento painikkeella ④.
- ▶ **Vapautetun ulkopeilin lukitseminen:** Pidä painiketta ② painettuna. Kuuluu napsahdus, ja tämän jälkeen kuuluu iskuääni. Ulkopeili asettuu oikeaan asentoon.

Ulkopeilin lämmitys

- ▶ **Autot, joissa ei ole takaikkunan lämmitystä:** Alhaisten lämpötilojen yhteydessä peilin lämmitys kytkeytyy automaattisesti päälle moottorin käynnistyksen jälkeen.
- ▶ **Autot, joissa on takaikkunan lämmitys:** Alhaisten lämpötilojen yhteydessä peilin lämmitys kytkeytyy automaattisesti päälle moottorin käynnistyksen jälkeen. Lisäksi peilin lämmitys voidaan kytkeä päälle yhdessä takaikkunan lämmityksen kanssa takaikkunan lämmityksen painikkeella.

Sisäpeilin himmentäminen

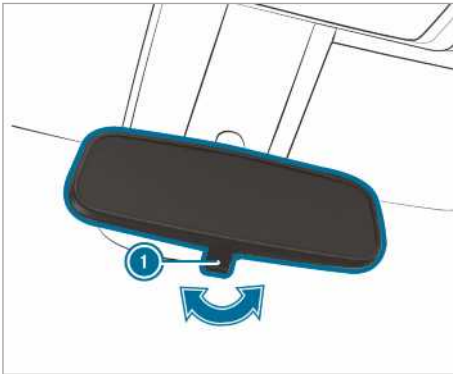

- ▶ **Sisäpeilin himmentäminen:** Käännä himmenninvipua ① nuolen suuntaan.

Häikäisysuojien käyttäminen

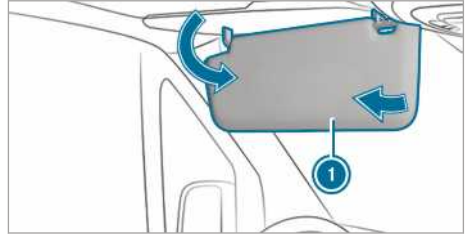

- ▶ **Häikäisy edestä:** Työnnä häikäisysuoja ① alas.
- ▶ **Häikäisy sivulta:** Käännä häikäisysuoja ① sivulle.

Yleiskatsaus ilmastointijärjestelmästä

Lämmityslaitteiston yleiskuva

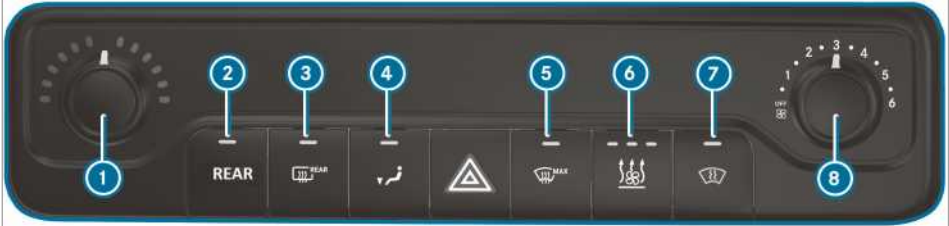



① Lämpötilan säätäminen

② **REAR** /  Takatilan lämmityksen kytkeminen päälle / pois päältä

③  Takalasin lämmityksen kytkeminen päälle / pois (→ sivu 104)

④  Jalkatilan ilmansuuntauksen kytkeminen päälle / pois

⑤  Tuulilasihuurteenpoiston kytkeminen päälle / pois (→ sivu 103)

⑥ Autot, joissa on lisälämmitys tai lämmitystehostin:
 Lisälämmityksen tai lämmitystehostimen kytkeminen päälle / pois (→ sivu 106)

⑦



Autot, joissa on tuulilasilämmitys: tuulilasilämmityksen kytkeminen päälle / pois (→ sivu 104)

⑧ Ilmamäärän säätäminen

① Näppäinten merkkivalot ilmaisevat, että kyseinen toiminto on aktivoitu.

Yleiskuva TEMPATIC

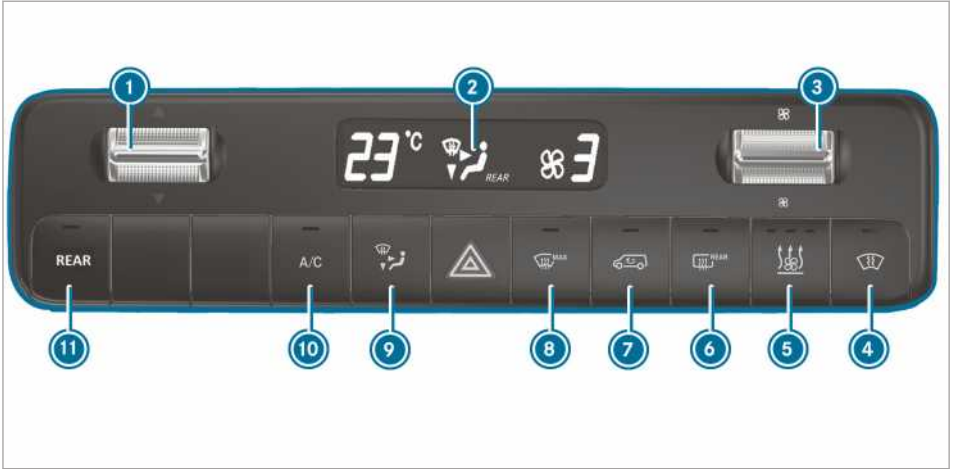

① ▼▲ Lämpötilan säätäminen

② Näyttö

③ ☼ Ilmamäärän säätäminen

④



Autot, joissa on tuulilasilämmitys: tuulilasilämmityksen kytkeminen päälle/pois (→ sivu 104)

⑤ Autot, joissa on lisälämmitys tai lämmitystehostin:

☼ Lisälämmityksen tai lämmitystehostimen kytkeminen päälle/pois (→ sivu 106)

⑥ Autot, joissa on takalasin lämmitys: ☼^{REAR} Takalasin lämmityksen kytkeminen päälle/pois (→ sivu 104)

⑦ ☼ Sisäkierron kytkeminen päälle/pois (→ sivu 103)

⑧ ☼^{MAX} Tuulilasin huurteenpoiston kytkeminen päälle/pois (→ sivu 103)

⑨ ☼ Ilmansuuntauksen säätäminen (→ sivu 103)

⑩ A/C A/C-toiminnon kytkeminen päälle/pois (→ sivu 102)

⑪





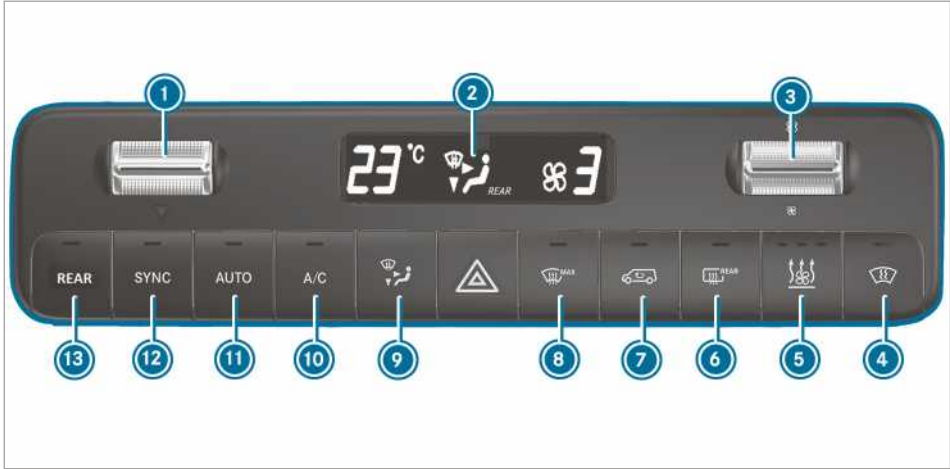

REAR

/☼ Autot, joissa on 2-alueinen ilmastointijärjestelmä: Takatilan ilmastoinnin/lämmityksen säätäminen (merkkivalo vilkkuu) (→ sivu 102)

① Näppäinten merkkivalot ilmaisevat, että kyseinen toiminto on aktivoitu.

Yleiskuva THERMOTRONIC



- 1 ▼▲ Lämpötilan säätäminen
- 2 Näyttö
- 3 ☉ Ilmamäärän säätäminen
- 4  Autot, joissa on tuulilasilämmitys: tuulilasilämmityksen kytkeminen päälle/pois (→ sivu 104)
- 5 Autot, joissa on lisälämmitys tai lämmitystehostin:  Lisälämmityksen tai lämmitystehostimen kytkeminen päälle/pois (→ sivu 106)
- 6 Autot, joissa on takalasin lämmitys:  Takalasin lämmityksen kytkeminen päälle/pois (→ sivu 104)
- 7  Sisäkierron kytkeminen päälle/pois (→ sivu 103)
- 8  Tuulilasin huurteenpoiston kytkeminen päälle/pois (→ sivu 103)
- 9  Ilmansuuntauksen säätäminen (→ sivu 103)
- 10  A/C A/C-toiminnon kytkeminen päälle/pois (→ sivu 102)
- 11 **AUTO** Ilmastoinnin automaattinen säätäminen etu- (→ sivu 102) ja takatilassa (→ sivu 102)
- 12 **SYNC** Synkronoinnin kytkeminen päälle/pois (→ sivu 103)
- 13 **REAR**  Autot, joissa on 2-alueinen ilmastointijärjestelmä: Takatilan ilmastoinnin/lämmityksen säätäminen (merkkivalo vilkkuu) (→ sivu 102)

i Näppäinten merkkivalot ilmaisevat, että kyseinen toiminto on aktivoitu.

i Kun ilmastointijärjestelmä on sammutettu, lasit voivat huurtua nopeammin. Sammuta ilmastointijärjestelmä vain lyhyeksi aikaa.

i Jos etulaite on jo kytketty päälle ja takalaite on sammutettu, tämä kytketään päälle asettamalla puhallin suuremmalle teholle takatilan valikosta. Jos etulaite kytketään päälle, takalaite kytkeytyy automaattisesti päälle sen kanssa.

Ilmastointijärjestelmien käyttäminen

Ilmastointijärjestelmän kytkeminen päälle tai pois päältä

- ▶ **Kytkeminen päälle:** Säädä ilmamäärä etuvalikosta tasolle 1 tai korkeammalle.
- ▶ **Kytkeminen pois päältä:** Säädä ilmamäärä etuvalikosta tasolle 0 tai aseta se OFF-asentoon. Ilmastointijärjestelmän näyttöön ilmestyy OFF.

Takatilän ilmastoinnin säätäminen



Edellytykset

- Ilmastointijärjestelmä on kytkettyä päälle (→ sivu 101).



Lämpötilan ja ilmamäärän kytkeminen päälle ja säätäminen, Tempmatic ja Thermotronic

Paina näppäintä  / .

Näppäimen  /  merkkivalo ja ilmastointijärjestelmän näytössä oleva symboli

 /  vilkkuvat.

Näyttö palaa lämpötilaan ja puhallukseen takaosan valikossa.

- Säädä keinukytkimillä   ja  haluttu lämpötila ja ilmamäärä takatilän valikosta.

- i** Jos etu- ja takalaitteiden lämpötilojen ohjearvot poikkeavat suuresti toisistaan, niitä ei voida säätää tarkasti.

- i** Jos takatilän ilmastointi on sammutettu, se kytketään automaattisesti päälle painamalla näppäintä .



Ajoneuvon varustuksesta riippuen ilmastointi kytkee tarpeen mukaan päälle vastaavan kattoilmastointilaitteen tai takatilän lämmityksen:

- Autot, joissa on kattoilmastointilaitte:** Takatilassa voidaan vain jäähdyttää.
- Autot, joissa on takatilän lämmitys:** Takatilassa voidaan vain lämmitellä.

Takatilän ilmastoinnin kytkeminen pois päältä, Tempmatic ja Thermotronic

Paina näppäintä  / .

Kun näppäimen  /  merkkivalo ja ilmastointijärjestelmän näytössä oleva sym-

boli  /  vilkkuvat, säädä ilmamäärä takatilän valikosta asentoon 0.

- i** Merkkivalo päällä: Takatilän ilmastointi on kytketty päälle. Merkkivalo pois päältä: Takatilän ilmastointi on kytketty pois päältä. Merkkivalo vilkkuu: Takatilän ilmastoinnin asetustila on aktiivinen.

A/C-toiminnon kytkeminen päälle tai pois päältä

Edellytykset

- Ilmastointijärjestelmä on kytkettyä päälle (→ sivu 101).

A/C-toiminto ilmastoi ja kuivaa auton sisätilan ilman.

- Paina näppäintä .

- i** Kytke A/C-toiminto vain hetkeksi pois päältä. Muuten lasit voivat huurtua nopeammin.

- i** Auton alapuolelta saattaa tulla ulos lauhdevettä jäähdytyskäytössä. Tämä ei ole vian merkki.

Ilmastoinnin automaattinen säätäminen

Edellytykset

- Ilmastointijärjestelmä on kytketty päälle (→ sivu 101).

Automaattisen ilmastoinnin kytkeminen päälle

Automaattitilassa säädetään lämpötilaa, ilmamäärää ja ilmansuuntausta, ja ne pidetään siinä vakaina.

- Paina näppäintä .

Näyttöön ilmestyy lämpötila. Ilmamäärän ja ilmansuuntauksen merkki sammuu.

Kun takatilän ilmastointi on kytketty päälle, asetus otetaan käyttöön takatilaan.

Automaattisen ilmastoinnin kytkeminen pois päältä

- Muuta keinukytkimellä  ilmamäärän ja ilmansuuntauksen asetuksia (→ sivu 103). Muutos ei vaikuta toiseen asetukseen.

Takatilän ilmastoinnin automaattinen säätäminen

Edellytykset

- Takatilän ilmastointi on kytketty päälle (→ sivu 102).

Automaattitilassa säädetään lämpötilaa, ilmamäärää ja ilmansuuntausta, ja ne pidetään siinä vakaina.

- Paina näppäintä  / .





- Paina näppäintä .

- ❶ Silloinkin, kun etulaite on automaattitilassa, takalaite voi poistua automaattitilasta, jos puhallinta säädetään takatilan vaiokosta.
- ❷ Kun ilmaa jäähdytetään ja kuljettajan ovi, etumatkustajan ovi tai liukuovi avataan, takatilan ilmastointilaitteen puhallin asetetaan n. 15 minuutin kuluttua alemmalle teholle. Kun kaikki ovet on jälleen suljettu, puhallin säädetään n. yhden minuutin kuluttua uudelleen edelliseen asetukseen.







Tietoja ilmansuuntauksen asennoista

Näytössä olevat symbolit näyttävät, minkä suuttimien kautta ilmaa ohjataan.

Tempmatic

-  Huurteenpoisto- ja keskisuuttimet
-  Kaikki suuttimet
-  Keskisuuttimet
-  Keski- ja jalkatilasuuttimet

Thermotronic

-  Huurteenpoistosuuttimet
-  Huurteenpoisto- ja keskisuuttimet
-  Kaikki suuttimet
-  Huurteenpoisto- ja jalkatilasuuttimet
-  Keskisuuttimet
-  Keski- ja jalkatilasuuttimet
-  Jalkatilasuuttimet

Ilmansuuntauksen säätäminen

Edellytykset

- Ilmastointijärjestelmä on kytketty päälle.
- ▶ Paina näppäintä  niin monta kertaa, että haluttu ilmansuuntaus ilmestyy ilmastointilaitteen näyttöön.

Synkronointitoiminnon kytkeminen päälle tai pois päältä

Edellytykset

- Ilmastointijärjestelmä on kytketty päälle (→ sivu 101).







Ilmastointia keskusohjataan synkronointitoiminnon avulla. Etutilan lämpötilan ja ilmamäärien asetukset otetaan automaattisesti käyttöön takatilaan.

- ▶ Paina näppäintä .

- ❶ Jos takatilan ilmastointi on sammutettu, se kytketään automaattisesti päälle painamalla näppäintä .

Lasien huurteenpoisto

Sisältä huurtuneet lasit

- ▶ Paina näppäintä . Kun tuulilasin huurteenpoisto on kytketty päälle, lämpötilaa ja puhaltimen tehoa ei voida säätää.
 - ▶ Jos autossa on lämmityslaite ja manuaalinen ilmastointilaitte, sulje lisäksi sivu- ja keskisuuttimet (→ sivu 104) sekä takatilan tuuletussuuttimet (→ sivu 105).
 - ▶ **Autot, joissa on Tempmatic tai Thermotronic:** Paina näppäintä  ja säädä tarvittaessa ilmansuuntaus näppäimellä  tuulilasiin .
 - ▶ Lisää tarvittaessa ilmamäärää ja sulje kaikki tuuletussuuttimet (→ sivu 104).
 - ▶ Jos lasit huurtuvat edelleen: Paina näppäintä . Kun tuulilasin huurteenpoisto on kytketty päälle, lämpötilaa ja puhaltimen tehoa ei voida säätää.
- Ilmastointijärjestelmän näyttöön ilmestyy , tai siihen ei ilmesty mitään symbolia.
- ▶ **Autot, joissa on tuulilasilämmitys:** Paina



näppäintä .

- ▶ Sulje keskisuuttimet (→ sivu 104) sekä pään alueen (→ sivu 105) ja takatilan tuuletussuuttimet (→ sivu 105).

Ulkoa huurtuneet lasit

- ▶ Kytke lasinpyyhin päälle (→ sivu 94).

Kiertoilmakäytön kytkeminen päälle tai pois päältä

- ▶ Paina näppäintä . Sisätilan ilmaa kierrätetään.

Kiertoilmakäyttö kytketty automaattisesti pois päältä.



- ❶ Kun kiertoilmakäyttö on kytketty päälle, lasit voivat huurtua nopeammin. Kytke kiertoilmakäyttö päälle vain lyhyeksi aikaa.

Kiertoilmakäyttö kytkeytyy automaattisesti päälle seuraavissa tapauksissa:

- korkeissa ulkolämpötiloissa
- tuneelijaon aikana (vain autot, joissa on Thermo-tronic-ilmastointiautomatiikka)
- kun lasinpyyhyin kytketään päälle (→ sivu 94)

Merkkivalo näppäimessä  ei silloin pala. Korkeintaan 30 minuutin kuluttua ulkoilmaa lisätään jälleen automaattisesti.

Mukavuusavaaminen/-sulkeminen sisäkierto-näppäimellä

- ▶ **Mukavuussulkeminen:** Paina näppäintä , kunnes sivulasit alkavat sulkeutua automaattisesti. Sivulasin alkuasento on tallennettu muistiin.
- ▶ **Mukavuusavaaminen:** Paina näppäintä , kunnes sivulasit alkavat avautua automaattisesti. Sivulasit avautuvat automaattisesti aiemmin tallennettuun asentoon asti.

Tuulilasin lämmityksen kytkeminen päälle tai pois päältä

- ① Tuulilasin lämmitystä ei voi kytkeä päälle korkeissa ulkolämpötiloissa.
- ▶ Paina tuulilasin lämmityksen näppäintä. Kun merkkivalo palaa, tuulilasin lämmitys on kytkeytynyt päälle.
- ① Tuulilasin lämmitys sammuu muutaman minuutin kuluttua automaattisesti.
- ① Jos akkujännite on liian alhainen, tuulilasin lämmitystä ei voida kytkeä päälle. Jos akkujännite on liian alhainen tuulilasin lämmityksen käytön aikana, tuulilasin lämmitys sammuu automaattisesti.

Takalasin lämmityksen kytkeminen päälle tai pois päältä

- ▶ Paina näppäintä . Kun merkkivalo palaa, takalasin lämmitys on kytkeytynyt päälle.

Tuuletussuuttimien käyttäminen

Etuosan tuuletussuuttimien säätäminen

- ⚠ **VAROITUS** - Liian lyhyestä etäisyydestä tuuletussuuttimiin aiheutuva palovamman ja paleltuman vaara

Tuuletussuuttimista voi tulla erittäin kuumaa tai erittäin kylmää ilmaa.

Siten tuuletussuuttimien välittömässä läheisyydessä voi aiheutua palovammoja tai paleltumia.

- ▶ Huolehdi aina, että kaikki matkustajat ovat riittävän etäällä tuuletussuuttimista.
- ▶ Suuntaa tarvittaessa ilmavirta jollekin toiselle alueelle auton sisätilassa.

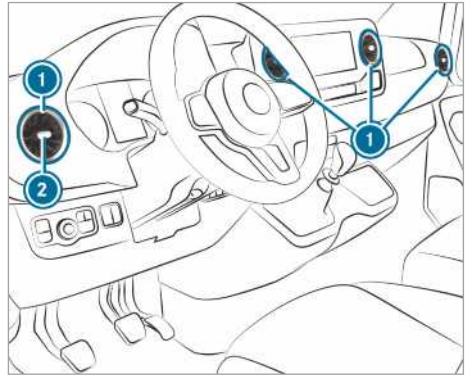

- ▶ **Avaaminen tai sulkeminen:** Ota kiinni tuuletussuuttimen ① keskiosasta ② ja kierrä vasteeseen saakka vasemmalle tai oikealle.
- ▶ **Ilmansuuntauksen säätäminen:** Ota kiinni tuuletussuuttimen ① keskiosasta ② ja käännä suutinta ylös, alas, vasemmalle tai oikealle.

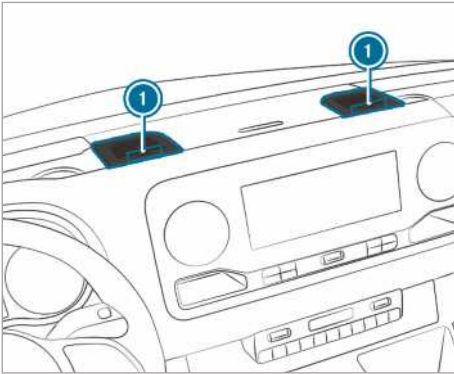

► **Avaaminen tai sulkeminen:** Kierrä säätöpörrää ① ilmasuihkusuuttimien kohdalta vasteesseen saakka vasemmalle tai oikealle.

① Ilmasuihkusuuttimista virtaa viileää ilmaa. Lämmitys ei ole mahdollista. Avaa ilmasuihkusuuttimet ainoastaan kesällä viilennystoiminnon ollessa käytössä, ja pidä suuttimet talvella kiinni.

Katon ilmakehän tuuletussuutinten säätäminen



Autoissa, joissa on takaosan ilmastointilaite, katon ilmakehän on integroitu säädettävät tuuletussuuttimet.

► **Ilmamäärän säätäminen:** Avaa tai sulje tuuletussuutinten ① ilmaläpät tarpeen mukaan.

► **Ilmanjaon säätäminen:** Kierrä tuuletussuuttimet ① haluttuun asentoon.

Takatilän tuuletussuuttimet

▲ **VAROITUS** - Liian lyhyestä etäisyydestä tuuletussuuttimiin aiheutuva palovamman ja paleltuman vaara

Tuuletussuuttimista voi tulla erittäin kuumaa tai erittäin kylmää ilmaa.

Siten tuuletussuuttimien välittömässä läheisyydessä voi aiheutua palovammoja tai paleltumia.

- Huolehdi aina, että kaikki matkustajat ovat riittävän etäällä tuuletussuuttimista.
- Suuntaa tarvittaessa ilmavirta jollekin toiselle alueelle auton sisätilassa.

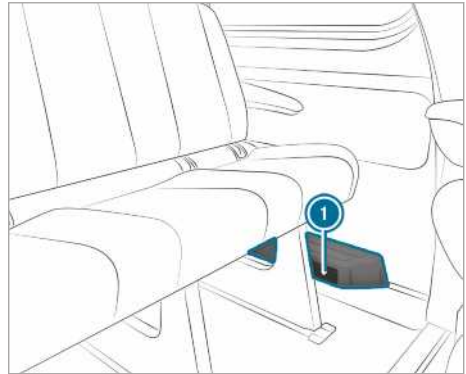

Varustelun mukaan takatilän jalkaosassa on vasemmalla joko ilmakehän tai lämmityslaite, jossa on tuuletussuuttimia ①. Siihen ei saa asettaa mitään esineitä. Matkustajien tulee säilyttää riittävä etäisyys lämpimän ilman virtauksen ja imuilmanoton vuoksi.

Lisälämmitys

Lisälämmityksen toiminta

▲ **VAARA** Myrkyllisten pakokaasujen aiheuttama hengenvaara

Jos pakoputken pää on tukossa, tai riittävä tuuletus ei ole mahdollinen, myrkylliset pakokaasut, erityisesti hiilimonoksidi, voivat tunkeutua autoon. Tämä tilanne voi syntyä esim. suljetuissa tiloissa, tai jos auto juuttuu lumeen.

- ▶ Kytke suljetuissa tiloissa, joissa ei ole pakokaasuimuria, esim. autotallissa, lisälämmitys pois päältä.
- ▶ Kun moottori tai lisälämmitys on käynnissä, pidä pakoputken pää ja alue auton ympärillä vapaana lumesta.
- ▶ Riittävän raitisilman takaamiseksi avaa ikkuna auton tuulensuojassa olevalta sivulta.

A VAROITUS Lisälämmityksen kuumista osista aiheutuva palovaara

Lisälämmityksen ollessa kytkettynä päälle ovat jotkin ajoneuvon osat, esim. lisälämmityksen pakokaasulaitteisto lämmitä hyvin kuumiksi.

Palavat materiaalit, esim. lehdet, ruoho tai risut, voivat syttyä palamaan, jos ne koskettavat

- lisälämmityksen pakokaasulaitteiston kuumia osia
- itse pakokaasua

On olemassa tulipalovaara!

- ▶ Lisälämmityksen ollessa kytkettynä päälle varmista, että
 - kuumat auton osat eivät kosketa palavia materiaaleja.
 - pakokaasut pääsevät esteettä ulos lisälämmityksen pakoputken päästä.
 - pakokaasut eivät kosketa palavia materiaaleja.

! HUOMAUTUS Lisälämmityksen vaurioituminen

Kun lisälämmitys on pitkään käyttämättä, se voi vaurioitua.

- ▶ Kytke lisälämmitys päälle vähintään kerran kuukaudessa noin kymmeneksi minuutiksi.

! HUOMAUTUS Yliiämmitys voi vaurioittaa lisälämmitystä

Kun lämmin ilmavirta ei pääse kulkemaan esteettömästi, lisälämmityslaite voi ylikuumeta ja kytkeytyä pois päältä.

- ▶ Älä estä lämpimän ilmavirran kulkua.

i Autot, joissa on mukautettu säiliönäyttö:

Jos ulkoisesti käytettävä sähkönkuluttaja on liitetty lisälämmitysjohdon kautta, tätä ei huomioida auton tietokoneen jäljellä olevan toimintasäteen näytössä.

Ota tässä tapauksessa huomioon säiliönäyttö. Säiliönäyttö toistaa todellisen täyttötason.

Nodata vaarallisten aineiden kuljetuksessa asiaankuuluvia turvallisuusohjeita. Sijoita tavarat aina riittävän etäisyyden päähän lisälämmityksen ilman ulostuloaukosta.

Lisälämmitys toimii moottorista riippumatta ja täydentää auton ilmastointijärjestelmää. Lisälämmitys lämmittää auton sisätilan ilmaa asetettuun lämpötilaan saakka.

Lämpimän veden lisälämmitys

Vesilisälämmityksen toiminta

Vesilisälämmityksen lämmitystehostus-, lisälämmitys- ja seisontatuuletustoiminnot täydentävät auton ilmastointijärjestelmää. Lisälämmitys lämmittää myös moottorin jäähdytysnestettä, mikä moottoria lämmitettäessä säästää sekä moottoria että polttoainetta. Lisälämmitys lämmittää auton sisäosien ilman asetettuun lämpötilaan. Näin seisontatuuletus ei ole riippuvainen käyvän moottorin lämmöstä. Lisälämmitys toimii auton polttonesteellä. Jotta lisälämmitys toimisi, polttoainesäiliössä on oltava varamäärää enemmän polttonestettä. Lisälämmitys mukauttaa käyttötilasi automaattisesti ulkolämpötilan ja sääolosuhteiden muutoksiin. Tämän vuoksi lisälämmitys voi vaihtua tuuletuksesta lämmityskäyttöön tai päinvastoin. Kun moottori on käynnissä, lisälämmitys ei ole aktiivinen. Lisälämmitys kytkeytyy automaattisesti pois päältä viimeistään 50 minuutin kuluttua. Käyttötavalla "seisontatuuletus" ei auton sisätilan ilmaa voi viilentää alle ulkolämpötilan. Lämmitystehostustoiminto tukee ilmastointijärjestelmää moottorin käydessä ja ulkolämpötilan ollessa alhainen.



Vesilisälämmityksen käyttö kuormittaa auton akkua. Tämän vuoksi autolla olisi ajettava pitempi matka viimeistään silloin, kun lämmitystä tai tuuletusta on käytetty kaksi kertaa.

Vesilisälämmityksen kytkeminen päälle / pois päältä näppäimen avulla





Edellytykset

- Polttoainesäiliö on täytetty yli varatason.

Lisälämmityksen kytkeminen päälle ja pois päältä

- ▶ **Kytkeminen päälle:** Paina näppäintä .
- ▶ **Kytkeminen pois päältä:** Paina näppäintä .

Kytke oletuslämpötila päälle



- ▶ Kytke sytytysvirta päälle.
- ▶ **Kytkeminen päälle:** Paina näppäintä .
- ▶ **Kytkeminen pois päältä:** Paina näppäintä .
- ▶ Säädä lämpötila näppäimellä .
- ▶ Paina näppäintä .
- ▶ Näppäimen  punainen tai sininen merkivalo syttyy tai sammuu.

Merkkivalojen värit:

- **Sininen:** Seisontatuuletus on kytketty päälle.
- **Punainen:** Lisälämmitys on kytketty päälle.
- **Keltainen:** Lähtöaika on esivalittu.

Lisälämmitys tai seisontatuuletus kytkeytyy pois päältä viimeistään 50 minuutin kuluttua.

Lämmitystehostuskäytön kytkeminen päälle ja pois päältä

- ▶ **Kytkeminen päälle:** Käynnistä moottori.
 - ▶ Paina näppäintä .
 - ▶ **Kytkeminen pois päältä:** Paina näppäintä .
- Lämmitystehostin kytkeytyy päälle tarpeen mukaan, kun ulkolämpötila on alle 0 °C.
-  Lämmitystehostuskäyttö on ainoastaan ajoneuvoissa, joissa on vesilisälämmitys.

Vesilisälämmityksen säätö kaukosäätimen avulla

Edellytykset











- Polttoainesäiliö on täytetty yli varatason.

Kytkeminen päälle heti









- ▶ Pidä näppäintä  painettuna niin kauan, kunnes kaukosäätimen näyttöön ilmestyy viesti **ON**.

Lähtöajan asettaminen

- ▶ Paina näppäintä  lyhyesti.
- ▶ Paina näppäintä  tai  niin monta kertaa, että muutettava aika ilmestyy näytölle.
- ▶ Paina yhtä aikaa näppäimiä  ja . Kaukosäätimen näytön symboli  vilkkuu.
- ▶ Säädä haluttu lähtöaika näppäimillä  ja .
- ▶ Paina yhtä aikaa näppäimiä  ja . Uusi lähtöaika on tallennettu.

Lähtöaikoja voi tallentaa enintään kolme.

- ▶ **Lähtöajan aktivointi:** Paina näppäintä  lyhyesti.
- ▶ Valitse haluttu lähtöaika näppäimillä  ja .
- ▶ Paina näppäintä  pitkään. Kaukosäätimen näyttöön ilmestyy symboli , lähtöaika sekä valitun lähtöajan mukaan kirjain **A**, **B** tai **C**.
- ▶ **Lähtöajan kytkeminen pois päältä:** Valitse haluttu lähtöaika ja paina näppäintä  pitkään. Näyttöön ilmestyy **OFF**.
- ▶ **Aktiivisen lisälämmityksen tilan tarkastaminen:** Paina näppäintä  lyhyesti.

Kytkeminen pois päältä heti

- ▶ Paina näppäintä  pitkään.

Yleiskatsaus kaukosäätimen näytön viesteistä (lisälämmitys/seisontatuuletus)

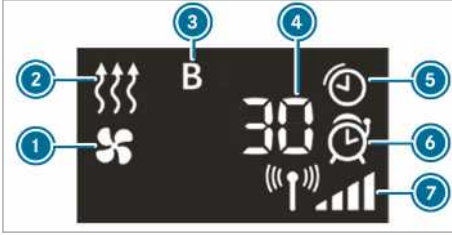

- ① Seisontatuuletus on kytketty päälle
- ② Lisälämmitys on kytketty päälle
- ③ Valittu lähtöaika
- ④ Lisälämmityksen tai seisontatuuletuksen jäljellä oleva käyttöaika (minuuteissa)
- ⑤ Lisälämmitys tai seisontatuuletus aktiivinen
- ⑥ Lähtöaika aktivoitu
- ⑦ Signaalin voimakkuus

Muuta näytöllä:

- **Kellonaika:** Aktivoitu lähtöaika.
- **0 minuuttia:** Käyttöaika kasvaa, koska moottori ei ole vielä käynnistyksessä saavuttanut käyttölämpötilaa.
- **OFF:** Lisälämmitys tai seisontatuuletus on kytketty pois päältä.

Kaukosäätimen pariston vaihtaminen (lisälämmitys)

VAARA Paristojen nielemisestä aiheutuvat vakavat terveyshaitat

Paristot sisältävät myrkyllisiä ja syövyttäviä aineita. Paristojen nielemisestä voi aiheutua vakavia terveyshaittoja.

Tästä on seurauksena hengenvaara!

- ▶ Säilytä paristot lasten ulottumattomissa.
- ▶ Jos paristoja on nieltä, hakeudu välittömästi lääkäriin.



YMPÄRISTÖÄ KOSKEVA HUOMAUTUS

Paristojen epäasianmukaisesta hävittämisestä aiheutuvat ympäristövaingot



Paristot sisältävät myrkyllisiä ja syövyttäviä aineita.



Vie tyhjät paristot ammattitaitoiseen erikoiskorjaamoon tai käytettyjen akkujen ja paristojen keräyspisteeseen.

Edellytykset

- Saatavilla on liitumparisto (tyyppi CR2450).

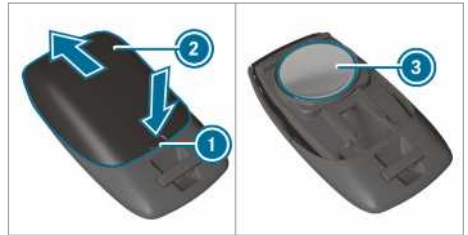

- ▶ Paina aukkoa ① terävällä esineellä.
- ▶ Työnnä pariston suojusta ② nuolen suunnassa taaksepäin.
- ▶ Aseta uusi paristo ③ paristokoteloon teksti ylöspäin.
- ▶ Työnnä pariston suojusta ② kaukosäätimen nuolen suuntaa vastaan, kunnes pariston suojus lukittuu paikalleen.

Lämpimän veden lisälämmityksen säätäminen ajotietokoneella

Edellytykset

- Polttoainesäiliö on täytetty yli varatason.
- Sytytysvirta on kytketty päälle.

Ajotietokone:

➡ Asetukset ➡ Lämmitys

Päällekytketympäisajan asettaminen

- ▶ Valitse Asetukset.
- ▶ Valitse haluttu lähtöaika.

Lähtöajan aktivointi

- ▶ Aktivoi lähtöaika asettamalla hakanen.
- ① Ota huomioon, että dass A, B ja C vastaavat kulloinkin jotakin ohjelmoitua lähtöaikaa.
- ① Esivalinta-ajan aktivointi on nyt voimassa seuraavaan moottorin käynnistykseen.



① Haluttu esivalinta-aika A, B tai C ilmestyy vain, kun lähtöaika on aktivoitu hakasella.

- ▶ Valitse haluttu esivalinta-aika, kuten esim. A, B tai C, pyyhkäisemällä vasemmalle tai oikealle.

Esivalinta-ajan valitseminen

- ▶ Määritä haluttu esivalinta-aika A, B tai C.

Vesilämmitykseen liittyviä ongelmia

Ongelma	Mahdolliset syyt/seuraukset ja ▶ ratkaisut
FAIL 	Kaukosäätimen ja autossa olevan vastaanottimen välillä ei ole yhteyttä. ▶ Muuta kaukosäätimen sijaintia autoon nähden, esimerkiksi liikuta kaukosäädintä lähemmäksi autoa.
FAIL	Käynnistysakun varaustila ei ole riittävä. ▶ Lataa käynnistysakku. Polttonestesäiliössä on polttoainetta alle varamäärän. ▶ Tankkaa lähimmällä huoltoasemalla.
FAIL 	Lisälämmityksessä on häiriö. ▶ Anna ammattitaitoisen erikoiskorjaamon tarkastaa lisälämmitys.

Ilmalisälämmitys

Yleiskatsaus ajastimesta

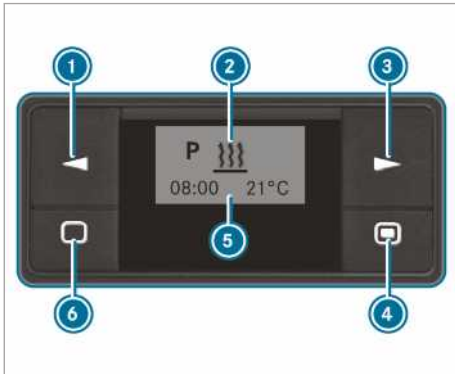

- ① Vaihtoehdon valitseminen / arvojen muuttaminen
- ② Valikkorivi
- ③ Vaihtoehdon valitseminen
- ④ Lyhyt painallus: valinnan tai asetuksen vahvistaminen / pitkä painallus: pikalämmityskäytön kytkeminen päälle / pois päältä

⑤ Tilarivi

- ⑥ Lyhyt painallus: ajastimen kytkeminen päälle / valikon asetusten keskeyttäminen tai päättäminen / pitkä painallus: kaikkien toimintojen päättäminen

Ajastimen kytkeminen päälle

- ▶ Paina näppäintä ⑥.

① Ajastin kytkeytyy kymmenen sekunnin kuluttua lepotilaan. Näyttö sammuu.

Ajastimen asettaminen

Kellonajan asettaminen

Viikonpäivä, kellonaika ja käyttöajan vakioarvo on asetettava uudelleen seuraavissa tapauksissa:

- ensimmäisen käyttöönoton yhteydessä
- jännitekatkoksen jälkeen (esim. jos akku oli irrotettu)
- käyttöhäiriön jälkeen

- ▶ Paina näppäintä ① tai ③, kunnes  vilkkuu valikkorivillä ②.

- ▶ Paina näppäintä ④.

- ▶ Paina näppäintä ① tai ③, kunnes  vilkkuu.
- ▶ Paina näppäintä ④.
- ▶ Aseta tunnit näppäimellä ① tai ③.
- ▶ Paina näppäintä ④.
- ▶ Aseta minuutit näppäimellä ① tai ③.
- ▶ Paina näppäintä ④.



Kellonajan muodon asettaminen

- ▶ Paina näppäintä ① tai ③, kunnes  vilkkuu valikkorivillä ②.
- ▶ Paina näppäintä ④.
- ▶ Paina näppäintä ① tai ③, kunnes kellonajan muodon symboli vilkkuu.
- ▶ Paina näppäintä ④.
- ▶ Valitse haluttu kellonajan muoto näppäimellä ① tai ③.
- ▶ Paina näppäintä ④.

Viikonpäivän asettaminen

- ▶ Paina näppäintä ① tai ③, kunnes  vilkkuu valikkorivillä ②.
- ▶ Paina näppäintä ④.
- ▶ Paina näppäintä ① tai ③ kunnes viikonpäivän symboli vilkkuu.
- ▶ Paina näppäintä ④.
- ▶ Valitse näppäimellä ① tai ③ haluamasi viikonpäivä.
- ▶ Paina näppäintä ④.

Pikalämmityskäytön kytkeminen päälle ja pois päältä

- ▶ **Kytkeminen päälle:** Paina näppäintä ④ niin kauan, kunnes  vilkkuu valikkorivillä ②. Näyttöön ilmestyy lyhyeksi aikaa **On** ja sen jälkeen jäljellä oleva käyttöaika tai kestokäytön symboli .



- ▶ **Kytkeminen pois päältä:** Paina näppäintä ④ niin kauan, kunnes näyttöön ilmestyy **Off**.

Lähtöajan asettaminen

Voit asettaa ajastimella kolme lähtöaikaa. Lähtöajat on asetettava uudelleen käyttöhäiriöiden jälkeen tai jos akku on irrotettu.

- ▶ **Lähtöajan asettaminen:** Paina painiketta ① tai ③, kunnes **[P]** vilkkuu valikkorivillä ②.
- ▶ Paina näppäintä ④.
- ▶ Ohjelmarivillä ⑤ näytetään ohjelmamuistin numerot. Hakanen ilmaisee aktivoituiden ohjelmamuistit.
- ▶ Valitse haluttu ohjelmamuisti näppäimellä ① tai ③.
- ▶ Paina näppäintä ④.
- ▶ **Ohjelmamuistin aktivointi/deaktivointi:** Valitse näppäimellä ① tai ③ **On** tai **Off**.
- ▶ Paina näppäintä ④.
- ▶ **Ohjelmamuistin muokkaaminen:** Valitse näppäimellä ① tai ③ .
- ▶ Paina näppäintä ④.
- ▶ Aseta viikonpäivä ja kellonaika (→ sivu 109).

Lämpötilan ja käyttöajan asettaminen

- ▶ Paina näppäintä ④.
- ▶ Aseta lämpötila näppäimellä ① tai ③.
- ▶ Paina näppäintä ④.
- ▶ Aseta käyttöaika näppäimellä ① tai ③ tai valitse kestokäytön symboli .
- ▶ Paina näppäintä ④.
- ▶  Asetettava käyttöaika on pikalämmityskäytön vakioasetus. Voit asettaa käyttöajaksi 10 - 120 minuuttia tai kestokäytön.

Ilmalisälämmitykseen liittyvät ongelmat

Ongelma	Mahdolliset syyt/seuraukset ja ▶ ratkaisut
Ilmoitus ERROR ilmestyy ajastimen näyttökenttään.	On ilmennyt käyttöhäiriö. ▶ Tarkastuta lisälämmitys ammattitaitoisessa erikoiskorjaamossa.
Ilmoitus INIT ilmestyy ajastimen näyttökenttään.	Jännitteensyöttö keskeytyi. Kaikki tallennetut asetukset on poistettu. Automaattinen laitteen havaitseminen on parhaillaan aktiivinen. ▶ Kun automaattinen laitteen havaitseminen on päättynyt, aseta viikonpäivä, kellonaika ja käyttöaika (→ sivu 109). ▶ Aseta lähtöaika (→ sivu 110).

Ongelma	Mahdolliset syyt/seuraukset ja ▶ ratkaisut
Sisätilan lämmitin kytkeytyy automaattisesti pois päältä ja/tai sitä ei voida kytkeä päälle.	<p>Ohjainlaitteeseen integroitu alijännitesuoja kytkee sisätilan lämmittimen pois päältä, sillä sähköjärjestelmän jännite on alle 10 V.</p> <ul style="list-style-type: none"> ▶ Tarkastuta generaattori ja akku. <p>Sähkövaroke on palanut.</p> <ul style="list-style-type: none"> ▶ Vaihda sähkövaroke, katso lisäohje ”Varokkeen varaus”. ▶ Tarkastuta varokkeen vian syy ammattitaitoisessa erikoiskorjaamossa.
Ilmalisälämmitys on ylikuumentunut.	<p>Ilmakanavat ovat tukossa.</p> <ul style="list-style-type: none"> ▶ Varmista, että lämpimän ilmavirran kulku ei esty. ▶ Tarkastuta lisälämmitys ammattitaitoisessa erikoiskorjaamossa.

Tavaratilan tuuletuksen käyttö

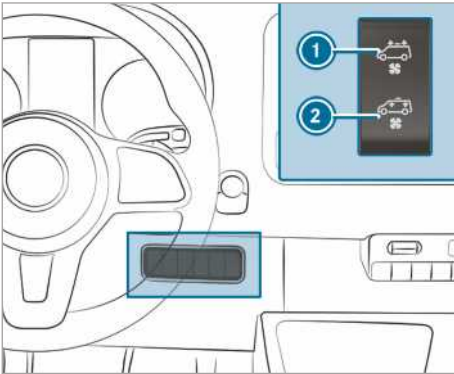

Jos autossa on kattotuuletin, tavaratilaa voi tuulettaa.

- ▶ Kytke sytytysvirta päälle.
- ▶ **Kytkeminen päälle ja ilman poistaminen:** Paina katkaisinta ① yläreunasta. Kattotuuletin poistaa käytetyn ilman tavaratilasta.
- ▶ **Kytkeminen päälle ja tuuletus:** Paina katkaisinta ② alareunasta. Kattotuuletin imee raitista ilmaa tavaratilaan.
- ▶ **Kytkeminen pois päältä:** Säädä katkaisin keskiasentoon.

Ajaminen

Jännitteensaannin tai sytytysvirran kytkeminen päälle start-stop-näppäimellä

VAROITUS Onnettomuus- ja loukkaantumisvaara lasten ollessa autossa yksin

Jos lapset jäävät yksin autoon, he voivat

- avata ovet ja siten vaarantaa muiden henkilöiden tai tielläliikkujiin turvallisuuden.
- nousta autosta ja joutua liikenteen sekaan.
- käyttää auton varusteita ja esim. jäädä puristuksiin.

Lisäksi lapset voivat saada auton liikkeelle esimerkiksi

- vapauttamalla seisontajarrun.
- kytkemällä automaattivaihteiston pois pysäköintiasennosta **P** tai kytkemällä käsivaihteiston vapaa-asentoon.
- käynnistämällä moottorin.

► Kun poistut autosta, ota aina avain mukaasi ja lukitse auto.

► Älä koskaan jätä lapsia tai eläimiä yksin autoon.

► Säilytä avainta lasten ulottumattomissa.

VAARA Pakokaasuista aiheutuva hengenvaara

Polttomootorit päästävät ilmaan myrkyllisiä pakokaasuja, esim. hiilimonoksidia. Näiden pakokaasujen hengittäminen on haitallista terveydelle ja johtaa myrkytyksiin.

► Älä koskaan pidä moottoria käynnissä suljetuissa tiloissa, joissa ei ole riittävää tuuletusta.

VAROITUS Pakokaasulaitteistossa olevista palavista materiaaleista aiheutuva tulipalovaara

Ympäristön vaikutuksesta tai eläinten mukana kulkeutuneet palavat materiaalit voivat syttyä palamaan moottorin kuumissa osissa tai pakokaasulaitteistossa.

► Tarkista sen vuoksi säännöllisesti, ettei moottoritilassa tai pakokaasulaitteistossa ole niihin kuulumatonta palavaa materiaalia.

Edellytykset

- Avain on antennin (→ sivu 44) tunnistusalueella ja sen paristo ei ole purkautunut.

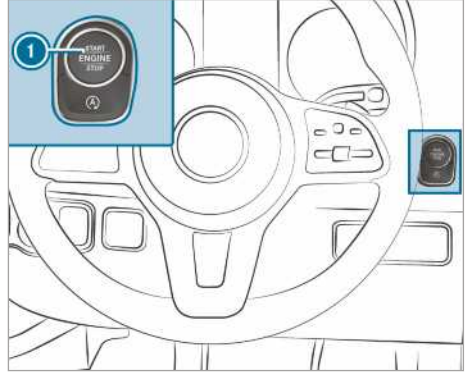

► Jännitteensaannin kytkeminen päälle:

Paina näppäintä ① kerran.

Esim. lasinpyyhkimet voi kytkeä päälle.

Kun yksi seuraavista edellytyksistä täyttyy, jännitteensaanti kytkeytyy jälleen pois päältä:

- Kuljettajan ovi on auki.
- Näppäintä ① painetaan kaksi kertaa.

► Sytytysvirran kytkeminen päälle:

Paina näppäintä ① kaksi kertaa.

Merkkivalot ilmestyvät mittaristoon.

Kun yksi seuraavista edellytyksistä täyttyy, sytytysvirta kytkeytyy jälleen pois päältä:

- Autoa ei käynnistetä 15 minuutin sisällä.
- Näppäintä ① painetaan kerran.

Käynnistäminen

Auton käynnistäminen start-stop-näppäimellä

VAROITUS Onnettomuus- ja loukkaantumisvaara lasten ollessa autossa yksin

Jos lapset jäävät yksin autoon, he voivat

- avata ovet ja siten vaarantaa muiden henkilöiden tai tielläliikkujiin turvallisuuden.
- nousta autosta ja joutua liikenteen sekaan.
- käyttää auton varusteita ja esim. jäädä puristuksiin.

Lisäksi lapset voivat saada auton liikkeelle esimerkiksi

- vapauttamalla seisontajarrun.
 - kytkemällä automaattivaihteiston pois pysäköintiasennosta **P** tai kytkemällä käsivaihteiston vapaa-asentoon.
 - käynnistämällä moottorin.
- Kun poistut autosta, ota aina avain mukaasi ja lukitse auto.
- Älä koskaan jätä lapsia tai eläimiä yksin autoon.
- Säilytä avainta lasten ulottumattomissa.

Edellytykset

- Avain on antennin (→ sivu 44) tunnistusalueella ja sen paristo ei ole purkautunut.

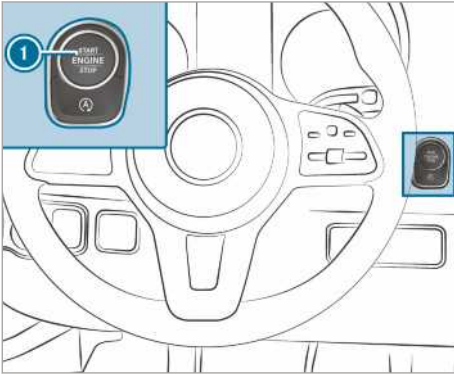

- **Autot, joissa on käsivaihteisto:** Paina kytinkinpoljin alas.
- **Autot, joissa on automaattivaihteisto:** Kytke vaihteisto asentoon **P** tai **N**.
- Paina jarrupoljinta ja paina näppäintä **1** kerran.
- Jos auto ei käynnisty: Kytke tarpeettomat kuluttimet pois päältä ja paina näppäintä **1** kerran.
- Jos auto ei edelleenkään käynnisty ja monitoiminäyttöön ilmestyy viesti **Laita avain merkittyy säilytystilaan ks. käyttöohjekirja**: Käynnistä auto hätäkäytöllä.

Auton käynnistäminen hätäkäytöllä

VAROITUS Onnettomuus- ja loukkaantumisvaara lasten ollessa autossa yksin

Jos lapset jäävät yksin autoon, he voivat

- avata ovet ja siten vaarantaa muiden henkilöiden tai tielläliikkujien turvallisuuden.
- nousta autosta ja joutua liikenteen sekaan.
- käyttää auton varusteita ja esim. jäädä puristuksiin.

Lisäksi lapset voivat saada auton liikkeelle esimerkiksi

- vapauttamalla seisontajarrun.
 - kytkemällä automaattivaihteiston pois pysäköintiasennosta **P** tai kytkemällä käsivaihteiston vapaa-asentoon.
 - käynnistämällä moottorin.
- Kun poistut autosta, ota aina avain mukaasi ja lukitse auto.
- Älä koskaan jätä lapsia tai eläimiä yksin autoon.
- Säilytä avainta lasten ulottumattomissa.

Ellei auto käynnisty vielä kukaan, ja monitoiminäyttöön ilmestyy viesti **Laita avain merkittyy säilytystilaan ks. käyttöohjekirja**, auton voi käynnistää hätäkäytöllä.

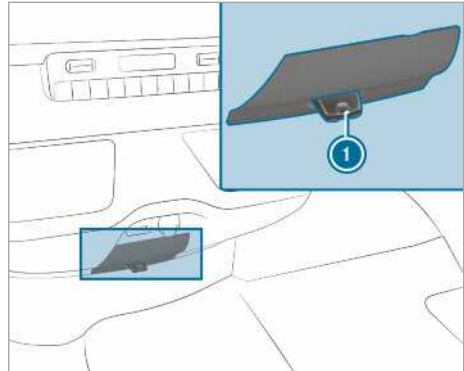

- Irrota avain **1** avainnippusta.
- Aseta avain **1** korttipaikkaan. Auto käynnistyy hetken kuluttua.
- Anna avaimen olla paikallaan koko ajon ajan.

- ▶ Jos avain ① poistetaan korttipaikasta, moottori käy edelleen.
- ▶ Tarkastuta avain ① ammattitaitoisessa erikoiskorjaamossa.

Jos auto ei käynnisty:

- ▶ Laita avain ① korttipaikkaan.
- ▶ **Autot, joissa on käsivaihteisto:** Paina kytkinpoljinta.
- ▶ **Autot, joissa on automaattivaihteisto:** Paina jarrupoljinta.
- ▶ Käynnistä auto start-stop-näppäimellä.
- ① Myös jännitteensaannin tai sytytysvirran voi kytkeä päälle start-stop-näppäimellä.

Sisäänajo-ohjeet

Säästä moottoria ensimmäisten 1 500 kilometrin ajan:

- Aja vaihtelevilla nopeuksilla ja kierrosluvuilla.
- Vaihda seuraavaksi suuremmalle vaihteelle viimeistään, kun kierroslukumittarin osoitin on saavuttanut $\frac{2}{3}$ alueesta ennen punaista aluetta.
- Vältä suurta kuormitusta, kuten täydellä kaasulla ajamista.
- Älä vaihda käsin pienemmälle vaihteelle jarruttaaksesi autoa.
- Nosta kierroslukua tasaisesti ja kiihdytä auto täyteen nopeuteen vasta 1 500 km:n jälkeen.
- **Autot, joissa on automaattivaihteisto:** Älä paina kaasupoljinta vastekohdan yli pohjaan (kickdown).

Tämä pätee myös silloin, kun moottori tai voimansiirtolinjan osia on vaihdettu.

Noudata lisäksi seuraavia sisäänajo-ohjeita:

- Ajoturvallisuusjärjestelmän ESP® tunnistinjärjestelmä säätyy auton luovutuksen tai korjauksen jälkeen automaattisesti tietyn ajomatkan aikana. Täydellinen järjestelmän toiminta saavutetaan vasta tämän perusasetustapahtuman päättymisen jälkeen.
- Uudet tai vaihdetut jarrupalat, jarrulevyt ja renkaat saavuttavat parhaan mahdollisen jarrutustehon ja pidon vasta muutaman sadan ajokilometrin jälkeen. Korvaa pienempi jarrutusvaikutus painamalla jarrupoljinta voimakkaammin.

Ajo-ohjeita

Ajamiseen liittyviä ohjeita

VAROITUS Kuljettajan jalkatilassa olevista esineistä aiheutuva onnettomuusvaara

Kuljettajan jalkatilassa olevat esineet voivat rajoittaa polkimien liikematkaa tai estää pohjaan asti painetun polkimien liikkumisen.

Tämä vaarantaa auton käyttö- ja liikenneturvallisuuden.

- ▶ Varmista kaikkien autossa säilytettävien tavaroiden pysyminen paikallaan, jotta ne eivät voi joutua kuljettajan jalkatilaan.
- ▶ Varmista jalkatilan mattojen kohdalla, että ne ovat hyvin kiinni paikoillaan, ja että polkimilla on riittävästi tilaa.
- ▶ Älä laita useampia jalkatilan mattoja päällekkäin.

VAROITUS Epäsianmukaisista jalkineista aiheutuva onnettomuusvaara

Polkimien käyttö voi hankaloitua, jos kuljettajalla on epäasianmukaiset jalkineet, esim.:

- kengät, joissa on platoopohja
- kengät, joissa on korkeat korot
- tohvelit

- ▶ Käytä ajaessa aina asianmukaisia jalkineita voidaksesi käyttää polkimia turvallisesti.

VAROITUS Sytytysvirran pois päältä kytkeminen lukitsee ohjauksen, mistä on seurauksena onnettomuusvaara

Jos sytytysvirta kytketään pois päältä auton seisossa paikallaan, ohjauspyörä lukittuu autoissa, joissa on käsivaihteisto.

Autoa ei voi enää ohjata.

- ▶ Kytke sytytysvirta päälle ennen auton rullaamista ohjauspyörän lukituksen avaamiseksi.

VAROITUS Sytytysvirran pois päältä kytkemisestä ajon aikana aiheutuva onnettomuusvaara

Jos sytytysvirta kytketään pois päältä ajon aikana, turvallisuuden kannalta oleelliset toiminnot toimivat rajoitetusti tai eivät toimi enää lainkaan. Tämä voi koskea esim. ohjaus-tehostinta ja jarrutehostusta.

Ohjaamiseen ja jarruttamiseen tarvitaan tällöin huomattavasti enemmän voimaa.

- ▶ Älä kytke sytytysvirtaa pois päältä ajon aikana.

VAARA Pakokaasuista aiheutuva hengenvaara

Polttomoottorit päästävät ilmaan myrkyllisiä pakokaasuja, esim. hiilimonoksidia. Näiden pakokaasujen hengittäminen on haitallista terveydelle ja johtaa myrkytyksiin.

- ▶ Älä koskaan pidä moottoria käynnissä suljetuissa tiloissa, joissa ei ole riittävää tuuletusta.

VAARA Myrkyllisistä pakokaasuista aiheutuva hengenvaara

Jos pakoputken pää on tukossa tai riittävä tuuletus ei ole mahdollista, autoon voi päästä myrkyllisiä pakokaasuja, erityisesti hiilimonoksidia. Näin voi tapahtua esimerkiksi, jos auto jumittuu lumeen.

- ▶ Jos moottori tai lisälämmitys ovat käynnissä, pidä pakoputken pää ja auton ympärillä oleva alue vapaana lumesta.
- ▶ Taataksesi raittiin ilman riittävän saannin, avaa ikkuna auton tuulen suojassa olevalta puolelta.

VAROITUS Jarrujärjestelmän ylikuumentumisesta aiheutuva onnettomuusvaara

Jos jalkaa lepuutetaan jarrupolkimella ajon aikana, jarrujärjestelmä voi ylikuumentua.

Tällöin jarrutusmatka pitenee eikä jarrujärjestelmä välttämättä toimi.

- ▶ Älä koskaan käytä jarrupoljinta jalkakena.
- ▶ Älä paina ajon aikana jarru- ja kaasupoljinta samanaikaisesti.

Pitkissä ja jyrkissä alamäissä tulee vaihtaa hyvissä ajoin pienemmälle vaihteelle. Ota tämä huomioon etenkin auton ollessa kuormattu. Tällöin voi hyödyntää moottorin jarrutusvaikutusta. Tällä tavoin pienennetään jarrujärjestelmään kohdistuvaa rasitusta ja vältetään jarrujen ylikuumentuminen ja liian nopea kuluminen.

HUOMAUTUS Jarrupolkimen jatkuvasta painamisesta aiheutuva jarrupalojen kuluminen

- ▶ Älä paina jarrupoljinta jatkuvasti ajon aikana.
- ▶ Käytääkseen moottorin jarrutusvaikutusta, kytke ajoissa pienemmälle vaihteelle.

OHJE Voimansiirtolinjan ja moottorin vaurioituminen liikkeellelähdössä

- ▶ Älä anna moottorin käydä lämpimäksi auton seisoessa paikallaan. Lähde heti liikkeelle.
- ▶ Vältä korkeita kierroslukuja ja täydellä kaasulla ajamista, kunnes moottori on saavuttanut käyntilämpötilansa.

HUOMAUTUS Palamattomasta polttonesteestä aiheutuva katalyysaattorin vaurioituminen

Moottori käy epätasaisesti ja siinä on sytytyskatkoja.

Palamatonta polttonestettä voi päästä katalyysaattoriin.

- ▶ Paina kaasupoljinta vain vähän.
- ▶ Korjauta vika välittömästi ammattitaitoisessa erikoiskorjaamossa.

Lyhyen matkan ajoja koskevia ohjeita

Jos autolla ajetaan enimmäkseen lyhyitä matkoja, moottoriöljyyn voi kertyä polttonestettä, minkä seurauksena moottori voi vaurioitua.

Autot, joissa on häiriönäyttö (lyhyen matkan ajon yhteydessä)

Jos ilmenee jokin seuraavista näytöistä, aja seuraavassa sopivassa tilanteessa vähintään kierrosluvulla 2000 1/min, kunnes merkkivalo tai näyttöviesti sammuu:

- Mittariston näyttöön syttyä dieselhiukkassuo-
dattimen merkkivalo.

Noudata regenerointiin liittyviä ohjeita (→ sivu 123).

- Monitoiminäyttöön ilmestyy viesti **Pakokaasusuo datin Aja korkealla kierrosluvulla ks. käyttöohjekirja**

Kytke sitä varten pienemmälle vaihteelle autoissa, joissa on automaattivaihteisto (→ sivu 128).

Jos autossa on Eco-start-stop-toiminto, se on kytkettävä pois päältä.

Kohdistettu lämpötilan nosto auttaa dieselhiukkassuo dattimen puhtaaksipoltossa.

Jos merkkivalo tai näyttöviesti ei sammu noin 40 minuutin kuluttua, ota välittömästi yhteyttä ammattitaitoiseen erikoiskorjaamoon.

Autot, joissa ei ole häiriönäyttöä (lyhyen matkan ajon yhteydessä)

Jos autolla ajetaan enimmäkseen lyhyitä matkoja, aja autolla 500 km:n välein 20 minuuttia moottori- tai maantiellä. Se auttaa dieselhiukkassuo dattimen regeneroinnissa.

Rajoitusnopeuteen liittyviä huomautuksia

VAROITUS Renkaiden kantavuuden tai sallitun nopeusluokituksen ylittämisestä aiheutuva onnettomuusvaara

Ilmoitetun renkaiden kantavuuden tai sallitun nopeusluokituksen ylittäminen voi johtaa renkaiden vaurioitumiseen tai puhkeamiseen.

- ▶ Käytä vain autotyyppille hyväksytyjä rengastyyppejä ja -kokoja.
- ▶ Noudata autollesi tarvittavaa renkaiden kantavuutta ja nopeusluokitusta.

Kuljettajan on selvittävä renkailla (renkaat ja rengaspaine) sallittu huippunopeus. Noudata etenkin myös maassa voimassa olevia renkaisiin liittyviä lakisääteisiä määräyksiä.

Auton nopeuden voi rajoittaa pysyvästi.

Mercedes-Benz suosittelee teettämään ohjelmoinnin ja nopeuden rajoituksen ammattitaitoisessa erikoiskorjaamossa.

Autoissa, joissa on nopeusrajoitin, auton nopeutta voi rajoittaa käyttöjärjestelmän avulla väliaikaisesti ja/tai pysyvästi (→ sivu 156).

Huomioi ohitustilanteissa, että moottori säätää automaattisesti, kun ohjelmoitu nopeusrajoitus saavutetaan.

Nopeusrajoitus voi ylittyä alamäessä ajettaessa. Autoa on jarrutettava tarvittaessa.

Nopeusrajoituksen saavuttamisesta ilmoitetaan näyttöviestin avulla.

Tietoja ulkomaanmatkoista

Huolto

Laajennettu Mercedes-Benz-huolto on käytettävissä myös ulkomailla. Oletko huolissasi, että huoltolaitteet tai varaosat eivät mahdollisesti siitä huolimatta ole heti käytettävissä. Vastaavat korjaamoluettelot saa Mercedes-Benz-huoltopisteestä.

Polttonesto

Joissakin maissa on saatavissa vain pienemmän oktaaniluvun tai suuremman rikkipitoisuuden mukaisia polttoaineita.

Mercedes-Benz suosittelee vedenerottimella varustetun polttoainesuo dattimen asentamista ajamiseen niissä maissa, joissa dieselöljyn vesipitoisuus on suurempi.

Epäsopiva polttoaine voi aiheuttaa moottorivaurioita. Polttoainetta koskevia tietoja löytyy luvusta "Polttoaine" (→ sivu 289).

Rautatiekuljetusta koskevia tietoja

Auton kuljettaminen junassa voi olla rajoitettua tai edellyttää erityisiä toimenpiteitä tietyissä maissa eri tunnelikorkeuksien ja kuormausmääräysten vuoksi.

Lisätietoja aiheesta saa kaikista Mercedes-Benz-huoltopisteistä.

Ohjeita jarruttamiseen

VAROITUS Pienemmälle vaihteelle vaihtamisesta aiheutuva heittelemis- ja onnettomuusvaara liukkaalla ajoradalla

Jos vaihdetta vaihdetaan pienemmälle vaihteelle liukkaalla ajoradalla moottorin jarrutusvaikutuksen tehostamiseksi, vetävät pyörät voivat menettää pidon.

- ▶ Älä vaihda pienemmälle vaihteelle liukkaalla ajoradalla moottorin jarrutusvaikutuksen tehostamiseksi.

VAROITUS Jarrujärjestelmän ylikuumentumisesta aiheutuva onnettomuusvaara

Jos jalkaa lepuutetaan jarrupolkimella ajon aikana, jarrujärjestelmä voi ylikuumentua.

Tämän seurauksena jarrutusmatka pitenee ja jarrujärjestelmä voi jopa lakata toimimasta.

- ▶ Älä koskaan käytä jarrupoljinta jalkatukena.
- ▶ Älä paina ajon aikana jarru- ja kaasupoljinta samanaikaisesti.

Mäkinen tie

Noudata pitkissä ja jyrkissä alamäissä seuraavia ohjeita:

- Kytke automaattivaihteisto ajoissa vaihdealueelle **2** tai **1**, jotta moottori ei käy keskimäisen ja ylimmän kierroslukualueen välillä (→ sivu 128)
 - Kytke käsivaihteisto ajoissa pienemmälle vaihteelle, jotta moottorin kierrosluku on keskimäisen ja ylimmän kierroslukualueen välillä.
- ⓘ Jos Tempomat tai nopeusrajoitin on kytketty päälle, myös vaihdealuetta on vaihdettava ajoissa. Noudata myös ajo-ohjeita (→ sivu 114)

Tällöin moottorin jarrutusvaikutusta voi käyttää nopeuden laskemiseen ja jarrutustarve on vähäisempi. Tällä tavoin pienennetään käyttöjarruun kohdistuvaa rasitusta ja vältetään jarrujen ylikuumentuminen ja liian nopea kuluminen.

Suuri ja vähäinen rasitus

VAROITUS Jarrujärjestelmän ylikuumentumisesta aiheutuva onnettomuusvaara

Jos jalkaa lepuutetaan jarrupolkimella ajon aikana, jarrujärjestelmä voi ylikuumentua.

Tämän seurauksena jarrutusmatka pitenee ja jarrujärjestelmä voi jopa lakata toimimasta.

- ▶ Älä koskaan käytä jarrupoljinta jalkatukena.
- ▶ Älä paina ajon aikana jarru- ja kaasupoljinta samanaikaisesti.

Kun jarruja on käytetty voimakkaasti, autoa ei saa pysäyttää heti. Aja hetken aikaa eteenpäin. Jarrut jäähtyvät ilmavirran avulla nopeammin.

Jos jarruja rasitetaan vain vähän, kokeile niiden tehokkuutta säännöllisesti. Jarruta tällöin voimakkaammin suurella nopeudella ajettaessa muu liikenne huomioon ottaen. Näin jarrusta tulee pitävämät.

Märkä ajorata

Jos autolla ajetaan pidempi aika jarruttamatta voimakkaassa sateessa, jarrut voivat vastata viiveellä ensimmäisen jarrutuksen yhteydessä. Näin voi tapahtua myös auton pesemisen tai syvän

vesilammikon läpi ajamisen jälkeen. Tällöin jarrua on painettava voimakkaammin. Pidä suurempi etäisyys edellä ajavaan ajoneuvoon.

Jarruta autoa voimakkaasti märeillä tiellä ajamisen tai auton pesemisen jälkeen muu liikenne huomioon ottaen. Jarrulevyt lämpenevät, kuivuvat nopeammin ja suojataan korroosiolta.

Rajoittunut jarrutusvaikutus suolatuilla teillä:

- Suolakerros jarrulevyillä ja jarrupaloilla voi pidentää jarrutusmatkaa merkittävästi tai tehdä jarrutuksesta toispuolisen.
- Pidä erittäin pitkä turvaväli edellä ajavaan ajoneuvoon.

Suolakerroksen poistaminen:

- Jarruta ajoittain liikennetilanne huomioon ottaen.
- Paina jarrupoljinta varovaisesti ajon päätteeksi ja lähettäessä uudelleen ajoon.

Uudet jarrulevyt ja jarrupalat

Uudet jarrupalat ja jarrulevyt saavuttavat parhaan mahdollisen jarrutusvaikutuksen vasta muutaman 100 kilometrin jälkeen.

Korvaa pienempi jarrutusvaikutus painamalla jarrupoljinta voimakkaammin. Mercedes-Benz suosittelee turvallisuussyistä asennuttamaan autoon vain Mercedes-Benz hyväksymät jarrulevyt ja jarrupalat.

Muunlaiset jarrulevyt tai jarrupalat voivat heikentää auton käyttöturvallisuutta.

Vaihda jarrulevyt ja jarrupalat aina akseleittain. Käytä jarrupalojen vaihdossa aina uusia jarrupaloja.

Seisontajarru

VAROITUS Heittelehtimis- ja onnettomuusvaara seisontajarrulla jarrutettaessa

Jos autoa on jarrutettava seisontajarrulla, jarrutusmatka on merkittävästi pidempi ja pyörät voivat lukkiutua. Tästä on seurauksena tavallista suurempi heittelehtimis- ja onnettomuusvaara.

- ▶ Autoa saa jarruttaa seisontajarrulla vain, jos jarrupoljin ei toimi.
- ▶ Tällöin seisontajarrua ei saa kytkeä liian voimakkaasti.
- ▶ Jos pyörät lukkiutuvat, vapauta seisontajarrua niin paljon, että pyörät alkavat taas pyöriä.

Autot, joissa on manuaalinen seisontajarru

Jos ajat märillä teillä tai likaisilla pinnoilla, tiesuola- tai likaa voi päätyä seisontajarruun. Seurauksena voi olla korroosio ja jarrutusvoiman heikkeneminen.

Aja sen välttämiseksi aika ajoin seisontajarru kevyesti kytkettynä.

Aja sitä varten noin 100 m enintään nopeudella 20 km/h.

Kun autoa jarrutetaan seisontajarrulla, jarruvalot eivät pala.

Märissä tieolosuhteissa ajamista koskevia tietoja

Vesiliirto

VAROITUS Liian matalasta pintakuviosta aiheutuva vesiliirtovaara

Auto voi joutua vesiliirtoon riittävästä renkaan urasyvyvyydestä ja alhaisesta ajonopeudesta huolimatta ajoradalla olevan veden korkeudesta riippuen.

► Vältä ajouria ja jarruta varovasti.

Aja sen vuoksi kovalla sateella tai olosuhteissa, joissa auto voi joutua vesiliirtoon, seuraavien ohjeiden mukaisesti:

- Laske ajonopeutta.
- Vältä ajouria.
- Jarruta varovasti.

Tiellä olevan vesiastian läpi ajaminen

Huomaa, että vastaan tulevat ja edellä ajavat ajoneuvot aiheuttavat aaltoja. Tällöin suurin sallittu veden korkeus voi ylittyä. Noudata ehdottomasti annettuja ohjeita. Muutoin moottori, sähkölaitteet ja vaihteisto voivat vaurioitua.

Jos autolla on ajettava tielle kerääntyneen veden läpi, on otettava huomioon seuraavat:

- Veden pinta saa ulottua enintään etupuskurin alareunaan.
- Autolla saa ajaa enintään kävelyvauhtia.

Noudata jokapyörävetoisten autojen osalta myös maastossa vesiastian läpi ajamiseen liittyviä ohjeita (→ sivu 119).

Talvella ajamista koskevia tietoja

VAARA Myrkyllisistä pakokaasuista aiheutuva hengenvaara

Jos pakoputken pää on tukossa tai riittävä tuuletus ei ole mahdollista, autoon voi päästä myrkyllisiä pakokaasuja, erityisesti hiilimonoksidia. Näin voi tapahtua esimerkiksi, jos auto jumittuu lumeen.

- Jos moottori tai lisälämmitys ovat käynnissä, pidä pakoputken pää ja auton ympärillä oleva alue vapaana lumesta.
- Taataksesi raittiin ilman riittävän saannin, avaa ikkuna auton tuulen suojassa olevalta puolelta.

VAROITUS Pienemmälle vaihteelle vaihtamisesta aiheutuva heittelehtimis- ja onnettomuusvaara liukkaalla ajoradalla

Jos vaihdetta vaihdetaan pienemmälle vaihteelle liukkaalla ajoradalla moottorin jarrutusvaikutuksen tehostamiseksi, vetävät pyörät voivat menettää pidon.

- Älä vaihda pienemmälle vaihteelle liukkaalla ajoradalla moottorin jarrutusvaikutuksen tehostamiseksi.

Autoilla, joissa on automaattivaihteisto, saa rullata vapaa-asennossa **N** vain hetkellisesti. Pyörrien rullaaminen pidemmän aikaa, esim. hinataessa, vaurioittaa vaihteistoa.

Jos auto on vaarassa alkaa heittelehtiä tai sitä ei voi pysäyttää alhaisella nopeudella, voi saada auton hallintaasi seuraavilla toimenpiteillä:

- Kytke automaattivaihteisto vapaa-asentoon **N**.
- Kytke käsivaihteisto vapaa-asentoon tai kytke se pois.
- Yritä palauttaa auton hallinta korjaamalla ohjausta.

Liukkaalla tiellä on ajettava erityisen varovasti. Vältä äkillistä kiihdyttämistä, ohjaamista tai jarruttamista.

Tarkastuta auto heti talven alussa ammattitaitoisessa erikoiskorjaamossa talvikäyttöä varten.

Noudata kohdassa Lumiketjuihin liittyviä ohjeita olevia ohjeita (→ sivu 252).

Tarkasta auto säännöllisesti talviolosuhteissa ajettaessa ja poista autosta lumi ja jää.

Erityisesti kiinni jäätyneet lumen ja jään kertymät imuilmaston, liikkuvien osien, akselien ja pyöränkoteloiden alueella voivat aiheuttaa seuraavia ongelmia:

- imuilmaston estyminen
- auton osat vaurioituvat
- toimintahäiriöitä rajoittamalla rakenteellista liikkuvuutta (esim. vähentynyt mahdollinen ohjauspyörän kääntyminen)

Ilmoita vaurioista ammattitaitoiseen erikoiskorjaamoon.

Maastossa ajamista koskevia tietoja

VAROITUS Jos autolla ei ajeta rinteessä rinteeseen suuntaisesti, siitä voi aiheutua onnettomuusvaara

Jos autolla ajetaan rinteeseen vinottain tai käännytään rinteessä, auto voi liukua sivuttain, kaatua tai pyörähtää ympäri.

- Rinteessä saa ajaa vain rinteeseen suuntaisesti (suoraan ylös tai alas) eikä rinteessä saa kääntyä.

VAROITUS Maastoajossa kiihtyvyysoimista aiheutuva loukkaantumisvaara

Maastoajossa epätasaiset maastonmuodot aiheuttavat kaiken suuntaisia kiihtyvyysoimia, jotka vaikuttavat kehoon.

Auton matkustajat voivat esim. heittelehtiä istuimella.

- Myös maastoajossa on aina käytettävä turvavyötä.

VAROITUS Rinteessä esteen yli ajamisesta aiheutuva loukkaantumisvaara

Jos autolla ajetaan esteiden yli tai ajourissa, ohjauspyörä voi iskeytyä taaksepäin ja aiheuttaa vammoja käsiin.

- Pidä ohjauspyörästä aina kiinni molemmilla käsillä.
- Huomioi hetkellisesti suuremmat ohjausvoimat esteiden yli ajettaessa.

VAROITUS Palavien materiaalien osumisesta pakokaasulaitteiston kuumiin osiin aiheutuva tulipalovaara

Jos palavia materiaaleja, esim. lehtiä, ruohoa tai oksia, on kosketuksissa pakokaasulaitteiston kuumien osien kanssa, nämä materiaalit voivat syttyä palamaan.

- Tarkasta auton alusta säännöllisesti, jos ajat päällystämättömillä teillä tai maastossa.
- Poista etenkin kiinni jääneet kasvinosat tai muut palavat materiaalit.
- Vaurioiden ilmetessä ota välittömästi yhteyttä ammattitaitoiseen erikoiskorjaamoon.

HUOMAUTUS Auton vauriot maastoajon jälkeen

Päällystämättömillä teillä tai maastossa ajettaessa auton alustaan, pyöriin ja renkaisiin voi jäädä puristuksiin ylimääräisiä esineitä, esim. kiviä ja oksia, mikä voi johtaa auton vaurioihin.

Ylimääräiset esineet voivat aiheuttaa seuraavia vaurioita:

- Vahingoittaa alustaa, polttonestesäiliötä tai jarrujärjestelmää.
- Aiheuttaa epätasapainoa ja sitä kautta tärinää.
- Poista säännöllisesti puristuksiin jääneet ylimääräiset esineet, esim. kivet ja oksat.
- Tarkasta maastoajon jälkeen huolellisesti, onko autossa vaurioita.
- Jos autossa on vaurioita, tarkastuta se ammattitaitoisessa erikoiskorjaamossa.

Tarkasta auton alusta sekä vanteet ja renkaat säännöllisesti, kun autolla ajetaan päällystämättömillä teillä tai maastossa. Poista erityisesti puristuksiin jääneet vieraat esineet, esim. kivet ja oksat.

Ota seuraavat ohjeet huomioon koskien näitä vieraista esineistä:

- Ne voivat vahingoittaa alustaa, polttonestesäiliötä tai jarrujärjestelmää.
- Ne voivat aiheuttaa epätasapainoa ja sitä kautta tärinää.
- Ne voivat sinkoutua ajoa jatkettaessa ulos.

Ilmoita vaurioista ammattitaitoiseen erikoiskorjaamoon.

Jos maastoajossa esiintyy voimakkaita kaltevuus-
tasoja, on varmistettava riittävä täyttötaso AdBlue®-säiliössä. Varmista sen vuoksi ennen maastoajoa, että säiliön täyttömäärä on vähintään kymmenen litraa.

Maasto- ja työmaa-ajossa jarruihin voi joutua esim. hiekkaa, mutaa ja vettä, myös öljyyn sekoituneena. Tämä voi heikentää jarrutusvaikutusta tai estää kokonaan niiden toiminnan, myös jarrujen lisääntyneen kulumisen vuoksi. Jarrutusominaisuudet muuttuvat riippuen siitä, mitä jarruihin on joutunut. Puhdista jarrut maastoajon jälkeen. Jos sen jälkeen todetaan heikentynyt jarrutusvaikutus tai hankaavaa ääntä, jarrujärjestelmä on annettava välittömästi ammattitaitoisen erikoiskorjaamon tarkastettavaksi. Sovita ajotapasi muuttuneisiin jarrutusominaisuuksiin.

Maasto- ja työmaa-ajo lisäävät auton vaurioitumisen ja siitä seurauksena olevien laitteisto- tai järjestelmävaurioiden vaaraa. Sovita ajotapasi maaston olosuhteiden mukaiseksi. Aja tarkkaavaisesti. Korjauta auton vauriot välittömästi ammattitaitoisessa erikoiskorjaamossa.

Älä kytke vaihteistoa vapaa-asentoon ajaessasi vaikeakulkuisessa maastossa, äläkä paina kytkinpoljinta. Jos autoa yritetään jarruttaa käyttöjarrun avulla, voit menettää auton hallinnan. Jos auto ei jaksa nousta ylämäkeen, peruuta takaisin peruutusvaihte kytkeytyä.

Pidä auton painopiste mahdollisimman alhaalla, kun auto kuormataan maasto- tai työmaa-ajoa varten.

Tarkastuslista ennen maastoajoa

- Tarkasta polttoneste- ja AdBlue®-määrä (→ sivu 177) ja täytä lisää tarvittaessa (→ sivu 137).
- **Moottori:** Tarkasta öljymäärä ja täytä lisää öljyä tarvittaessa (→ sivu 220). Täytä öljyä enimmäismäärään asti ennen erittäin jyrkissä ylämäissä ja alamäissä ajoa.
- ① Erittäin jyrkissä ylä- ja alamäissä monitoiminnäyttöön voi ilmestyä symboli . Jos moottoriöljyä täytetään enimmäismäärään asti ennen ajoa, moottorin käyttöturvallisuus ei vaarannu.
- **Auton työkalut:** Tarkista, toimiiko nosturi (→ sivu 274).
- Varmista, että pyöränpulttiavain (→ sivu 274), nosturin alle asetettava puua-

lusta, kestävä hinausköysi, kokoonaitettava lapio ja pyöräkiila ovat autossa.

- **Renkaat ja pyörät:** Renkaan urasyvyyden (→ sivu 251) ja rengaspaineen tarkastus (→ sivu 268).

Maastossa ajamiseen liittyviä sääntöjä

Huomioi aina auton maavara ja vältä esteitä, kuten esim. liian syviä ajouria.

Esteet voivat vaurioittaa autoa, esim. seuraavilta osin:

- alusta
- voimansiirtolinja
- polttoneste- ja käyttöainesäiliöt

Maastossa on ajettava sen vuoksi aina hitaasti. Jos autolla on ajettava esteiden yli, pyydä apua etumatkustajalta.

① Mercedes-Benz suosittelee pitämään autossa mukana myös lapion sekä köyden ja sakkelin.

- Varmista, että matka- ja kuormatavarat on asetettu lokeroihin tai kiinnitetty kunnolla (→ sivu 75).
- Pysähdy ennen maastoajoa ja kytke pieni vaihte.
- **Autot, joissa on DSR:** Kytke alamäessä ajettaessa DSR päälle (→ sivu 132).
- **Autot, joissa on jokapyöräveto:** Kytke jokapyöräveto päälle (→ sivu 130) ja kytke tarvittaessa vaihteiston välitys kohtaan LOW RANGE (→ sivu 131).
- Kytke ASR hetkeksi pois päältä liikkeellelähettä varten, jos kyseisellä alustalla ajo vaatii sitä (→ sivu 130).
- Pidä maastossa aina moottori käynnissä ja vaihte kytkeytyä.
- Aja hitaasti ja tasaisesti. Useissa tilanteissa on ajettava kävelyvauhtia.
- Vältä vetävien pyörien tyhjäan pyöriminen.
- Kiinnitä aina huomiota siihen, että pyörät pitävät.
- Aja erittäin varovasti tuntemattomassa maastossa. Nouse varmuuden vuoksi ulos autosta ja tarkasta ajettava reitti etukäteen.
- Varo esteitä, esim. kivilohkareita, kuoppia, kantoja ja ajouria.
- Vältä reunoja, joiden alla oleva maa voi pöytä.

Maastossa vesiesteen yli ajamiseen liittyviä sääntöjä (jokapyörävetoiset autot)

- Noudata maastoajoon liittyviä turvallisuusohjeita ja yleisiä ohjeita.
- Tarkasta ennen vesiesteen yli ajamista veden syvyys ja ominaisuudet. Vesi saa olla enintään 60 cm syvyistä.
- Ilmastointijärjestelmä on kytkettynä pois päältä (→ sivu 101).
- Lisälämmitys on kytkettynä pois päältä (→ sivu 106).
- Kytke jokapyöräveto (→ sivu 130) ja kytke (→ sivu 131) päälle autoissa, joissa on vaihteiston välitys Low Range.
- Rajoita vaihtealueeksi **1 tai 2**.
- Vältä korkeita moottorin kierroslukuja.
- Aja hitaasti ja tasaisesti enimmäiskävelyvauhtia.
- Varmista, että ajon aikana ei muodostu keulaaltoa.
- Kuivajarruta jarruja vesiesteen yli ajamisen jälkeen.

Kun on ajettu sellaisen vesialueen läpi, jossa vesi on yli 50 cm syvyistä, on ehdottomasti tarkastettava, että missään auton nesteissä ei ole veden sisään pääsyn merkkejä.

Tarkastettava maastossa ajamisen jälkeen

Jos toteat maastoajon jälkeen autossa vaurioita, anna auto välittömästi ammattitaitoisen erikoiskorjaamon tarkastettavaksi.

Maastoajo vaatii kuljettajalta enemmän kuin tavallinen maantieajo. Tarkasta auto vaikeakulkuisessa maastossa ajon jälkeen. Tällöin vauriot huomataan ajoissa ja itselle ja muille tielläliikkuville aiheutuvaa onnettomuusvaaraa voidaan pienentää. Puhdista auto huolellisesti ennen ajoa yleisillä teillä.

Huomioi seuraavat seikat maasto- ja työmaa-ajon jälkeen ja ennen ajoa yleisillä teillä:

- **Autot, joissa on DSR:** Kytke DSR pois päältä (→ sivu 132).
- **Autot, joissa on jokapyöräveto:** Kytke jokapyöräveto pois päältä (→ sivu 130).
- Kytke ASR päälle (→ sivu 130).
- Puhdista ulkovalot, etenkin valonheittimet ja takavalot, ja tarkasta, ovatko ne vaurioituneet.
- Puhdista etu- ja takarekisterikilpi.

- Puhdista lasit, ikkunat ja ulkopeilit.
- Puhdista portaat, askelmat ja tartuntakahvat. Tämä parantaa turvallisuutta.
- Puhdista pyörät ja renkaat, pyöränkotelot ja auton pohja vesisuihkulla. Se parantaa tietoketusta etenkin märällä ajoradalla ajettaessa.
- Tarkasta pyörät, renkaat ja pyöränkotelot vieraiden esineiden varalta ja poista ne. Kiinni juuttuneet vieraat esineet voivat vaurioittaa pyöriä ja renkaita tai singota irti ajon jatkamisen aikana.
- Tarkasta auton pohja kiinni jääneiden oksien tai muiden kasvin osien varalta ja poista ne.
- Puhdista jarrulevyt, jarrupalat ja akselin nivelet etenkin, jos autolla on ajettu hiekassa, liejussa, sepelissä, sorassa, vedessä tai muissa vastaavissa likaisissa olosuhteissa.
- Tarkasta koko pohjarakenne, renkaat, pyörät, korin rakenne, jarrut, ohjaus, alusta ja pakokaasulaitteisto vaurioiden varalta.
- Tarkasta käyttöjarrun toiminta, esim. suorittamalla jarrutuskoee.
- Jos autossa ilmenee voimakasta värinää maastoajon jälkeen, tarkasta pyörät ja voimansiirtolinjat uudelleen vieraiden esineiden varalta. Poista vieraat esineet, koska ne aiheuttavat epätasapainoa ja sitä kautta värinää. Jos pyörissä ja voimansiirtolinjassa on vaurioita, hakeudu välittömästi ammattitaitoiseen erikoiskorjaamoon.

Vuoristossa ajamista koskevia tietoja

Autot, joissa on dieselmoottori: Dieselmoottorin käyttöturvallisuus on taattu enintään 2 500 metrin korkeuteen merenpinnasta. Tämän korkeuden voi ylittää hetkellisesti, esim. vuoristosolissa. Älä aja jatkuvasti yli 2500 m korkeudessa. Dieselmoottori voi muuten vaurioitua.

Huomioi vuoristossa ajettaessa, että moottorin tehontarve kasvaa ja liikkeellelähtönosukyky perävaunun kanssa heikkenee. Ajettaessa yli 2500 m korkeudella merenpinnasta ei ECO Start -toiminto ole enää käytettävissä. Ohjeita jarrutukseen mäkisillä tieosuuksilla löytyy kohdasta Jarruja koskevia ohjeita (→ sivu 116).

ECO-start-stop-toiminto

ECO-start-stop-toiminnon toimintatapa

Moottori sammutetaan automaattisesti seuraavien edellytysten täytyessä:

- **Autot, joissa on käsivaihteisto:** Autoa jarrutetaan, vaihteisto kytketään vapaa-asentoon **[N]** alhaisella nopeudella ja sen jälkeen kytkinpoljiin vapautetaan.
- **Autot, joissa on automaattivaihteisto:** Auto pysäytetään vaihteiston ollessa asennossa **[D]** tai **[N]**.
- Kaikki autoa koskevat moottorin automaattisen sammutuksen edellytykset täytyvät.

Monitoiminäyttöön ilmestyy symboli **[A]** auton seisossa paikallaan. Jos kaikki autoa koskevat edellytykset eivät täyty, monitoiminäyttöön ilmestyy symboli **[A]**.

Moottori käynnistetään uudelleen automaattisesti seuraavissa tilanteissa:

- **Autot, joissa on käsivaihteisto:** Kytkinpoljinta painetaan.
- **Autot, joissa on käsivaihteisto:** Vaihteisto kytketään peruutusvaihteelle **[R]**.
- **Autot, joissa on automaattivaihteisto:** Jarrupoljiin vapautetaan vaihteiston ollessa asennossa **[D]** ja Hold-toiminnon ollessa käytössä poistettuna.
- **Autot, joissa on automaattivaihteisto:** Vaihte vaihdetaan pois asennosta **[P]**.
- **Autot, joissa on automaattivaihteisto:** Vaihteisto kytketään asentoon **[D]** tai **[R]**.
- Kaasupoljinta painetaan.
- Moottorin automaattinen käynnistys on auton kannalta välttämätöntä.

Jos moottori on sammutettu ECO-start-stop-toiminnolla ja auton luota poistutaan, kuuluu varoitusääni. Lisäksi monitoiminäyttöön ilmestyy näyttöviesti **Auto on toimintavalmis Kytke syytysvirta pois ennen autosta poistumista**. Jos syytysvirtaa ei kytketä pois päältä, se kytkeytyy automaattisesti pois päältä minuutin kuluttua.

ECO-start-stop-toiminnon kytkeminen pois päältä tai päälle

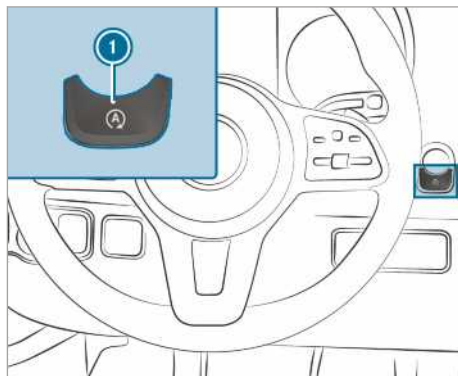

- ▶ Paina näppäintä **1**.
Kun ECO-start-stop-toiminto kytketään pois päältä tai päälle, mittaristoon ilmestyy sen osoittava näyttö.

- ⓘ Kun ECO-start-stop-toiminto on kytkettyä pois päältä, auton ollessa paikallaan mittaristoon ilmestyy näyttöviesti.

ECO-näytön toiminta

ECO-näyttö tekee yhteenvedon kuljettajan ajotavasta lähdistä ajon loppuun asti ja tukee taloudellista ajotapaa.

Kuljettaja voi vaikuttaa kulutukseen seuraavalla tavalla:

- Ajamalla ennakoiden.
- Noudattamalla vaihteiden vaihtamissuosituksia.

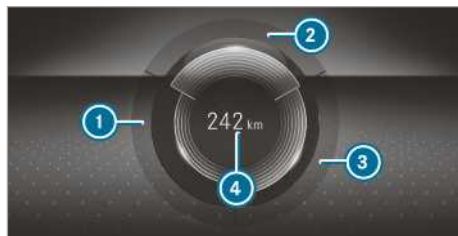

Mittariston näyttö värillisellä kuvaruudulla

Segmentin tekstin valo palaa kirkkaana, ulkoisen reunan valo palaa ja segmenttiin tulee seuraava ajotapa:

- ① **KIIHDYTTÄMINEN**: maltillinen kiihdyttäminen
- ② **TASAINEN AJO**: tasainen nopeus
- ③ **RULLAAMINEN**: hiljainen hidastaminen ja rullaaminen

Segmentin teksti on harmaa, ulkoinen reuna pimeä ja segmentistä poistuu seuraava ajotapa:

- ① **KIIHDYTTÄMINEN**: urheilullinen kiihdyttäminen
- ② **TASAINEN AJO**: vaihteleva ajonopeus
- ③ **RULLAAMINEN**: voimakas jarruttaminen

Autolla on ajettu taloudellisella tavalla, kun

- Nämä kolme segmenttiä ovat yhtä aikaa kokonaan täynnä.
- Kaikkien kolmen segmentin kehys syttyy palaamaan.

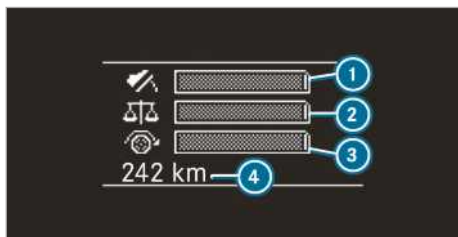

Mittariston näyttö mustavalkoisella kuvaruudulla

Palkkeihin tulee seuraava ajotapa:

- ① maltillinen kiihdyttäminen
- ② tasainen nopeus
- ③ hiljainen hidastaminen ja rullaaminen

Palkeista poistuu seuraava ajotapa:

- ① urheilullinen kiihdyttäminen
- ② vaihteleva ajonopeus
- ③ voimakas jarruttaminen

Näyttöön ilmestyy myös se lisätoimintasäde ④ **Bonus XXX km Lähdestä tai XXX km Lähdestä**, jonka kuljettaja on saavuttanut suhteessa erittäin urheilullisella ajotavalla ajavaan kuljettajaan. Kantama ei vastaa pysyvää kulutussäästä.

Dieselhiukkassuodatin

Regenerointiin liittyviä ohjeita

⚠ VAARA Pakokaasuista aiheutuva hengenvaara

Poltto moottorit päästävät ilmaan myrkyllisiä pakokaasuja, esim. hiilimonoksidia. Näiden pakokaasujen hengittäminen on haitallista terveydelle ja johtaa myrkytyksiin.

- ▶ Älä koskaan pidä moottoria käynnissä suljetuissa tiloissa, joissa ei ole riittävää tuuletusta.

⚠ VAROITUS Pakokaasulaitteiston kuumista osista aiheutuva palovaara

Jos tulenarkoja materiaaleja, esim. lehtiä, ruohoa tai oksia, joutuu kosketuksiin pakokaasulaitteiston kuumien osien tai pakokaasuvirran kanssa, kyseiset materiaalit voivat syttyä palamaan.

- ▶ Pysäköi auto siten, ettei tulenarkoja materiaaleja pääse kosketuksiin auton kuumien osien kanssa.
- ▶ Älä pysäköi autoa kuivalle nurmelle/niitylle tai viljapelolle, jolle on tehty sadonkorjuu.

Jos autolla ajetaan enimmäkseen lyhyitä matkoja tai ulosottoa käytetään auton seisossa paikallaan, dieselhiukkassuodattimen automaattisessa puhdistuksessa voi ilmetä toimintahäiriöitä. Tällöin dieselhiukkassuodatin voi ylikuormittua ja aiheuttaa moottorin tehon alenemisen.

- ① Jos autossa on hiukkassuodattimen kuormitusnäyttö tai regenerointinäyttö, sen voi hakea näyttöön monitoiminäytön avulla. Tarvittaessa dieselhiukkassuodattimen regenerointia voi pyytää regenerointinäytön kautta. (→ sivu 124)
- ① Dieselhiukkassuodattimen säännöllinen regenerointi voi estää toimintahäiriöitä, moottoriöljyn ohentumisen ja moottorin tehon alenemisen.

⚠ HUOMAUTUS Kuumien pakokaasujen aiheuttamat vahingot

Regeneroinnin aikana pakoputken päästä purkautuu erittäin kuumia pakokaasuja.

- ▶ Regeneroinnin aikana on säilytettävä vähintään 2 m:n etäisyys muihin esineisiin, kuten pysäköityihin ajoneuvoihin.

Regeneroinnin käynnistäminen ja keskeyttäminen

Edellytykset

- Kaikki järjestelmän edellytykset täytyvät.
 - Dieselhiukkassuodattimen kuormitus tilanne on yli 50 %.
 - Auto kulkee.
- ① Jos autossa on hiukkassuodattimen kuormitusnäyttö tai regenerointinäyttö, ne voidaan hakea näyttöön monitoiminäytön avulla. Tarvittaessa voit tehdä regenerointipyyntöä regenerointinäytön avulla. (→ sivu 124)

Käyttöjärjestelmä:

→ **Huolto** ▶ **Hiukkassuodatin**

HUOMAUTUS Kuumien pakokaasujen aiheuttamat vahingot

Regeneroinnin aikana pakoputken päästä purkautuu erittäin kuumia pakokaasuja.

- ▶ Regeneroinnin aikana on säilytettävä vähintään 2 m:n etäisyys muihin esineisiin, kuten pysäköityihin ajoneuvoihin.

Jos autoa käytetään normaaleissa käyttöolosuhteissa, ylimääräisen regenerointipyyntöä tekeminen ei ole tarpeen.

▶ Regenerointipyyntö: Valitse OK.

Näyttöön ilmestyy viesti **Manuaalista regenerointia pyydetty**.

Ajokäytöstä ja ympäristön olosuhteista riippuen voi kestää enintään 20 minuuttia, kunnes regenerointi käynnistyy.

Kun regenerointi käynnistyy, näyttöön ilmestyy viesti **Regenerointi aktiivinen**. Regenerointi kestää noin 15 minuuttia.

- ▶ Jos mahdollista, aja regeneroinnin aikana vähintään kierrosluvulla 2000 1/min. Kohdistetulla lämpötilan nostamisella tuet dieselhiukkassuodattimen puhtaaksi polttoa.

▶ Regeneroinnin keskeyttämien: Sammuta moottori.

Regenerointi keskeytetään. Jos regenerointia ei saada päätökseen, voit käynnistää regeneroinnin uudelleen moottorin käynnistyksen jälkeen.

Dieselhiukkassuodattimen kuormitus tilanteesta riippuen regenerointi käynnistyy seuraavan ajokäytön aikana automaattisesti.

Akkupääkatkaisin

Akkupääkatkaisimeen liittyviä ohjeita

HUOMAUTUS Sähköjärjestelmän vaurioituminen

Jos akun pääkatkaisin irrotetaan, sähköjärjestelmä voi vaurioitua.

- ▶ Varmista, että sytytysvirta on kytketty pois päältä ja pois päältä kytkemisen jälkeen on kulunut vähintään 15 minuuttia, ennen kuin irrotat akun pääkatkaisimen. Muutoin sähköjärjestelmän osat voivat vaurioitua.

Acun pääkatkaisimen avulla voi katkaista auton kaikkien kulutinten virransyötön. Tällöin voi estää hallitsemattoman akun purkautumisen lepovirtatilassa.

Jos autossa on lisäakku moottoritilassa tai etumatkustajan istuimen alla, molemmat akut on irrotettava. Vain tällöin sähköjärjestelmä on jännitteetön.

- ① Katkaise auton virransyöttö akun pääkatkaisimella vain seuraavissa tilanteissa:

- Auto seisoo pidempään paikallaan.
- Auto on ehdottomasti kytkettävä sähköttömäksi.

Kun jännitteensaanti kytketään uudelleen päälle, sivulasit (→ sivu 57) ja sähkötoiminen liukuovi on normitettava uudelleen (→ sivu 52).

- ① Jännitteensyötön katkeaminen kirjataan digitaaliseen ajopiirturin vikamuistiin. Noudata digitaalisen ajopiirturin erillistä käyttöohjetta.

Jännitteensaannin kytkeminen päälle tai pois päältä

Jännitteensaannin kytkeminen pois päältä

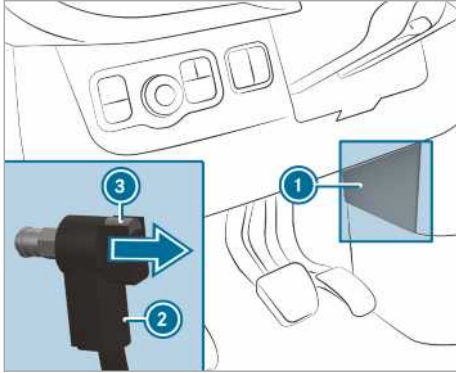

- ▶ Kytke sytytysvirta pois päältä ja odota vähintään 15 minuuttia.
 - ▶ Irrota suojus ①.
 - ▶ Paina painiketta ③ ja pidä se painettuna.
 - ▶ Vedä pistoke ② maadoituspultista.
 - ▶ Työnnä pistoketta ② nuolen suuntaan niin pitkälle, että se ei voi joutua kosketuksiin maadoituspultin kanssa.
- Kaikki käynnistysakun kuluttimet on irrotettu jännitteensaannista.

Jännitteensaannin kytkeminen päälle

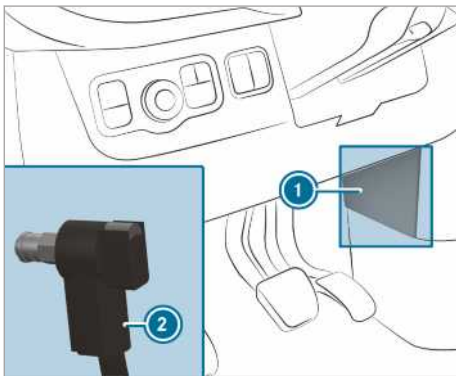

- ▶ Paina pistoketta ② maadoituspulttiin, kunnes se lukittuu tuntuvasti ja pistoke ② on kokonaan maadoituspultissa.
- Kaikki käynnistysakun kuluttimet on kytketty takaisin jännitteensaantiin.
- ▶ Kiinnitä suojus ①.

Käsivaihteisto

Vaihdevivun käyttö

- 1 HUOMAUTUS** Liian pienen vaihteen kytkeemisestä aiheutuva moottorin ja vaihteiston vaurioituminen

- ▶ Vaihdettaessa vaihteiden ⑤ ja ⑥ välillä paina vaihdevipua oikealle.
- ▶ Älä vaihda pienemmälle vaihteelle nopeuden ollessa suuri.

- 1 HUOMAUTUS** Peruutusvaihteen **R** kytkeemisestä ajon aikana aiheutuva vaihteiston vaurioituminen

- ▶ Kytke peruutusvaihte **R** vain auton ollessa paikallaan.

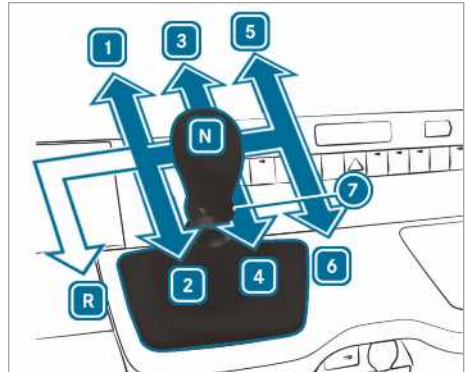

Takavetoiset autot

- R** Peruutusvaihte
- 1** - **6** Eteenpäin ajon vaihteet
- 7** Peruutusvaihteen vetorengas
- N** Tyhjäkäynti

- ▶ Paina kytkinpoljinta ja kytke vaihdevipu haluttuun asentoon.

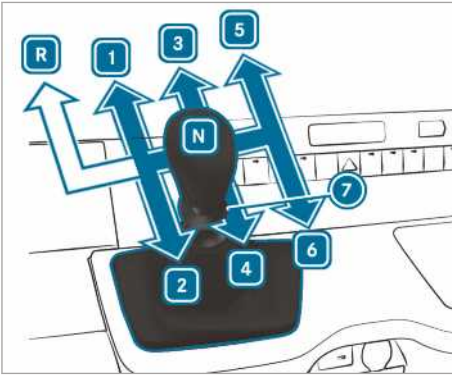

- R** Etuvetoiset autot
 - R** Peruutusvaihte
 - 1 - 6** Eteenpäin ajon vaihteet
 - 7** Peruutusvaihteen vetorengas
 - N** Tyhjäkäynti
- ▶ Paina kytkinpoljinta ja kytke vaihdevipu haluttuun asentoon.

Vaihtamissuositus

Vaihtamissuositus antaa ohjeita polttoainetta säästävään ajotapaan.

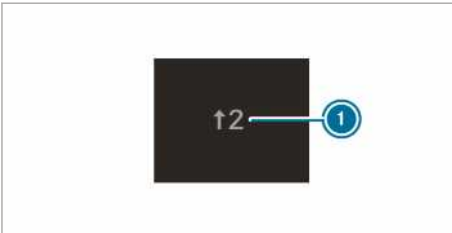

Esimerkkikuva

- ▶ Kun monitoiminäyttöön ilmestyy vaihtamissuositus **1**, vaihda suositellulle vaihteelle.
- i** Autoissa, joissa on ECO-start-stop-toiminto, näytetään lisäksi tyhjäkäynnille vaihtamisen vaihtamissuositus **N**.

Automaattivaihteisto

Direct Select -valitsinvipu

Direct Select -valitsinvivun toiminta

▲ VAROITUS Onnettomuus- ja loukkaantumisvaara lasten ollessa autossa yksin

Jos lapset jäävät yksin autoon, he voivat

- avata ovet ja siten vaarantaa muiden henkilöiden tai tielläliikkujien turvallisuuden.
- nousta autosta ja joutua liikenteen sekaan.
- käyttää auton varusteita ja esim. jäädä puristuksiin.

Lisäksi lapset voivat saada auton liikkeelle esimerkiksi

- vapauttamalla seisontajarrun.
- kytkemällä automaattivaihteiston pois pysäköintiasennosta **P**
- käynnistämällä moottorin.

- ▶ Älä koskaan jätä lapsia tai eläimiä yksin autoon.
- ▶ Kun poistut autosta, ota aina avain mukaasi ja lukitse auto.
- ▶ Säilytä avainta lasten ulottumattomissa.

▲ VAROITUS Epäasianmukaisesta vaihteen vaihtamisesta aiheutuva onnettomuusvaara

Jos moottorin kierros-luku on tyhjäkäyntikierros-luvun yläpuolella ja vaihteisto kytketään tällöin asentoon **D** tai **R**, auto voi kiihdyttää nykyksenomaisesti.

- ▶ Kun kytket vaihteiston asentoon **D** tai **R**, paina aina jarrupoljinta voimakkaasti ja älä paina kaasua samanaikaisesti.

Vaihteiston asentoa vaihdetaan Direct Select -valitsinvivulla. Senhetkinen vaihdeasento ilmestyy monitoiminäyttöön.

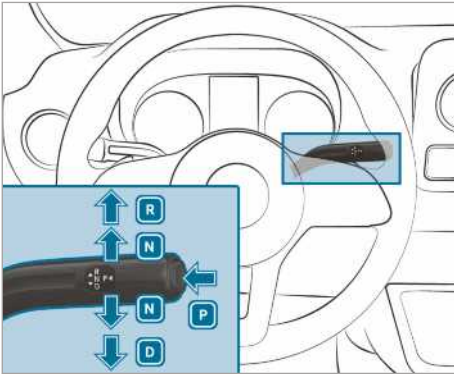

- P** Pysäköintiasento
- R** Peruutusvaihte
- N** Tyhjäkäynti
- D** Ajoasento

Peruutusvaihteen R kytkeminen

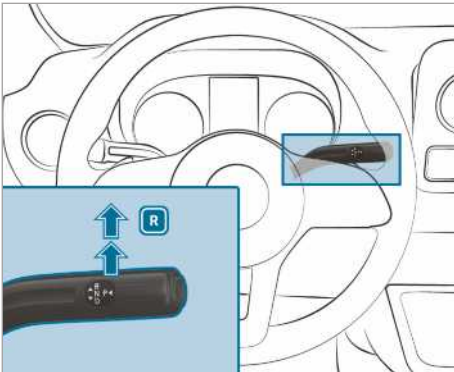

- ▶ Paina jarrupoljinta ja paina Direct Select -valitsinvipua ylöspäin ensimmäisen vastekohdan yli. Monitoiminäytön vaihteiston asennonäytössä näkyy **R**.

Tyhjäkäynnin N kytkeminen

VAROITUS Onnettomuus- ja loukkaantumisvaara vapaa-asennon ollessa kytkettynä

Jos auto pysäköidään vapaa-asennon **N** ollessa kytkettynä ja seisontajarrua ei ole kytketty, auto voi lähteä liikkeelle tahattomasti.

Tästä on seurauksena onnettomuus- ja loukkaantumisvaara!

- ▶ Kytke sähkötoiminen seisontajarru ennen auton pysäköimistä.

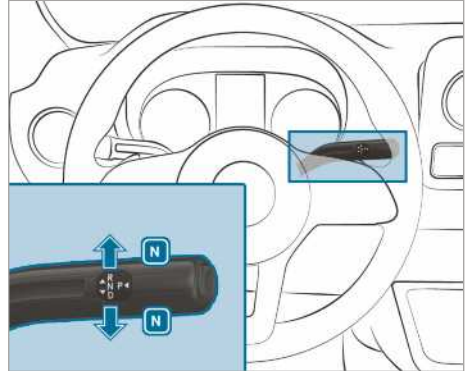

- ▶ Paina jarrupoljinta ja paina Direct Select -valitsinvipua ylös- tai alaspäin ensimmäiseen vastekohtaan saakka. Monitoiminäytön vaihteiston asennonäytössä näkyy **N**.

Jos jarrupoljin vapautetaan tämän jälkeen, autoa voi liikuttaa vapaasti, esim. työntää tai hinata.

Jos automaattivaihteiston halutaan jäädä vapaa-asentoon **N myös sytytysvirran ollessa kytkettynä pois päältä, noudata seuraavia ohjeita:**

- ▶ Käynnistä auto.
- ▶ Paina jarrupoljinta ja kytke tyhjäkäynti **N**.
- ▶ Vapauta jarrupoljin.
- ▶ Kytke sytytysvirta pois päältä.
- ⓘ Kun autosta poistutaan tämän jälkeen ja avain on autossa, automaattivaihteisto pysyy edelleen vapaa-asennossa **N**.

Pysäköintiasennon P kytkeminen

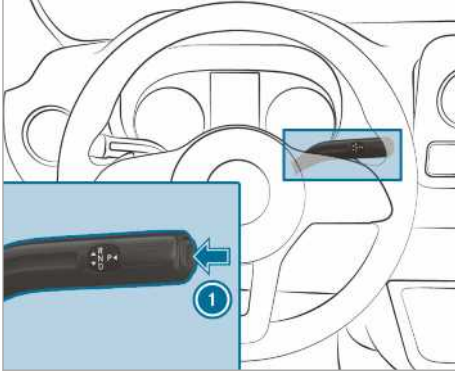

▶ Paina näppäintä ①.
Monitoiminäytön vaihteiston asennonäytössä näkyy **P**.

Kun yksi seuraavista ehdoista täyttyy, pysäköintiasento **P** kytkeytyy automaattisesti:

- Moottori sammutetaan vaihteiston asennossa **D** tai **R**.
- Kuljettajan ovi avataan pysähdyksissä tai erittäin alhaisessa ajonopeudessa vaihteiston asennossa **D** tai **R**.
- Turvavyölukko avataan auton seisoessa paikallaan tai ajettaessa erittäin hiljaisella nopeudella.
- Poistut istuimelta auton seisoessa paikallaan tai ajettaessa erittäin hiljaisella nopeudella.

Ajoasennon D kytkeminen

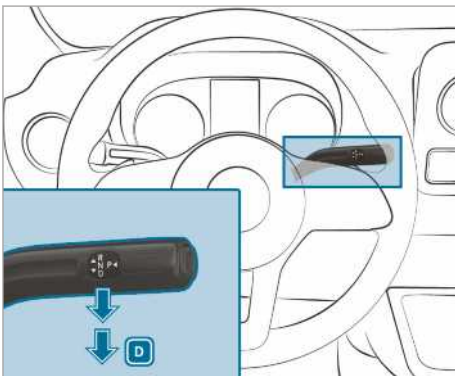

▶ Paina jarrupoljinta ja paina Direct Select -valitsinvipua alaspäin ensimmäisen vastekohdan yli.
Monitoiminäytön vaihteiston asennonäytössä näkyy **D**.

Automaattivaihteisto vaihtaa vaihteita automaattisesti vaihteiston asennossa **D**. Tämä riippuu seuraavista tekijöistä:

- kaasupolkimen asento
- ajonopeus

Vaihdealueen rajaaminen

Edellytykset

- Vaihteiston asento **D** on kytketty (→ sivu 128).

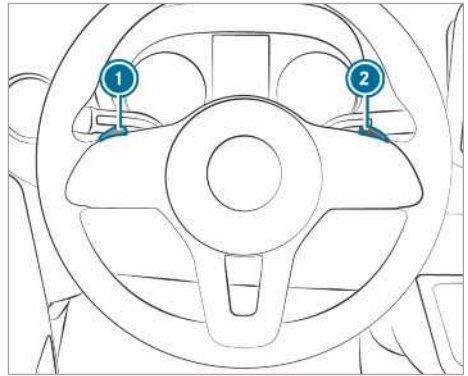

▶ **Vaihdealueen rajaaminen:** Vedä ohjauspyörän vaihdevivusta ① lyhyesti.

Senhetkisestä vaihteesta riippuen automaattivaihteisto kytkeytyy seuraavaksi pienimmälle vaihteelle. Samalla vaihdealue rajataan.

Monitoiminäyttöön ilmestyy asetettu vaihdealue. Automaattivaihteisto kytkee vain kyseiseen vaihteeseen asti.

▶ Pidä ohjauspyörän vaihdevipu ① vedettynä. Automaattivaihteisto vaihtaa vaihdealueelle, jossa auton kiihdyttäminen tai hidastaminen on edullista. Tätä varten automaattivaihteisto vaihtaa yhtä tai useampaa vaihdetta pienemmälle vaihteelle ja rajaa vaihdealueen.

Monitoiminäyttöön ilmestyy asetettu vaihdealue. Automaattivaihteisto kytkee vain kyseiseen vaihteeseen asti.

① Jos ohjauspyörän vaihdevivua ① vedetään liian nopeassa ajonopeudessa, automaattivaihteisto ei vaihda pienemmälle vaihteelle.

Kun vaihdealue on rajattu ja rajatun vaihdealueen moottorin enimmäiskierrosluku on saavutettu, automaattivaihteisto ei vaihda suuremmalle vaihteelle.

- ▶ **Vaihdealueen laajentaminen:** Vedä ohjauspyörän vaihdevipua ② lyhyesti. Senhetkisestä vaihteesta riippuen automaattivaihteisto kytkeytyy seuraavaksi suurimmalle vaihteelle. Tämä laajentaa samalla vaihdealuetta.

Monitoiminäyttöön ilmestyy asetettu vaihdealue. Automaattivaihteisto kytkee vain kyseiseen vaihteeseen asti.

- ▶ **Vaihdealueen vapauttaminen:** Pidä ohjauspyörän vaihdevipua ② vedettynä.

tai

- ▶ Kytke vaihteisto uudelleen asentoon **D** (→ sivu 128). Senhetkisestä vaihteesta riippuen automaattivaihteisto vaihtaa yhtä tai useampaa vaihdetta suuremmalle vaihteelle. Samanaikaisesti vaihdealueen rajausta poistetaan ja monitoiminäyttöön ilmestyy vaihteiston asento **D**.

Sovita vaihdealue ajotilanteeseen:

- 3 Moottorin jarrutusvaikutuksen hyödyntämiseen.
- 2 Moottorin jarrutusvaikutuksen hyödyntämiseen alamäissä tai ajettaessa jyrkässä solassa, vuoristossa sekä vaikeissa käyttöolosuhteissa.
- 1 Moottorin jarrutusvaikutuksen hyödyntämiseen erittäin jyrkässä alamäissä ja ajettaessa solassa pitkään alaspäin.

Kickdownin käyttö

- ▶ **Mahdollisimman nopea kiihdyttäminen:** Paina kaasupoljin vastekohdan yli pohjaan asti.
- ▶ Kun haluttu nopeus on saavutettu, kevennä kaasupoljinta.

Pysäköintisalvan vapauttaminen mekaanisesti (autot, joissa on etuveto)

- ① **Autot, joissa on automaattivaihteisto ja etuveto:** Häiriön yhteydessä automaattivaihteisto voi olla jumittunut asentoon **P**. Siinä tapauksessa voit vapauttaa pysäköintisalvan mekaanisesti, esim. auton hinaamista varten (→ sivu 243).

- ① Pysäköintisalvan mekaaninen vapauttaminen on mahdollista vain etuvetoisissa autoissa, joissa on automaattivaihteisto.

Edellytykset

- Toimenpiteeseen tarvitaan auton työkaluihin kuuluva lukituksen avaustyökalu (→ sivu 248).

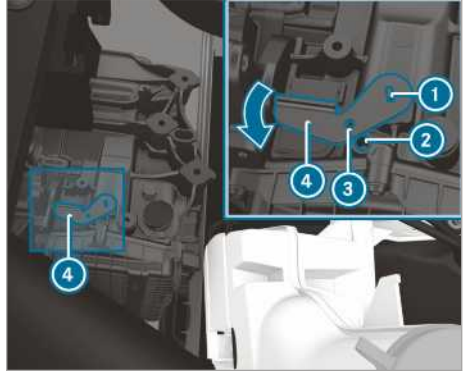

- ▶ Kytke seisontajarru.
- ▶ Avaa konepelti (→ sivu 217).
- ▶ Työnnä lukituksen avaustyökalu ④ vaihteistoon ① ja kierrä sitä nuolen suuntaan.
- ▶ Aseta sopiva työkalu, esim. ruuvitalta, lukituksen avaustyökalussa ③ ja vaihteistossa ② olevan reiän läpi. Lukituksen avaustyökalu ④ on lukittu paikalleen. Pysäköintisalpa on nostettu ylös. Niin kauan kun lukituksen avaustyökalu ④ on vaihteistossa, vaihteistoa ei voi kytkeä asentoon **P**.
- ▶ Noudata hinaamiseen liittyviä ohjeita (→ sivu 243).
- ① Kun lukituksen avaustyökalu irrotetaan ④, vaihteisto siirtyy automaattisesti takaisin asentoon **P**.

Jokapyöräveto

Jokapyörävetoon liittyviä ohjeita

Jokapyöräveto huolehtii kaikkien neljän pyörän jatkuvasta vedosta ja parantaa yhdessä ESP®:n kanssa auton pitoa.

Jokapyörävedon luistonesto tapahtuu myös jarrujärjestelmän avulla. Jarrujärjestelmä voi silloin lyi-kuumentua. Paina tällöin vähemmän kaasua tai

pyssäytä auto antaaksesi jarrujärjestelmän jäähtyä.

Jos jokin vetävistä pyöristä pyörii liian vähäisen pidon takia tyhjää, noudata seuraavia ohjeita:

- Käytä liikkeellelähdössä ESP®-järjestelmään integroitua luistonestoa. Paina kaasupoljinta alas sen verran kuin tarve vaatii.
- Laske jalka hitaasti kaasupolkimelta ajon aikana.

Käytä talvisissa tieolosuhteissa talvirenkaita (M+S-renkaat), tarvittaessa lumiketjuja (→ sivu 252). Vain tällöin voidaan saavuttaa jokapyörävedon täysi vaikutus.

Käytä maastossa alamäkeen ajettaessa DSR:ää (Downhill Speed Regulation) (→ sivu 132).

Jokapyöräveito ei voi pienentää tilanteeseen sopimattomasta tai huolimattomasta ajotavasta aiheutuvaa onnettomuusvaaraa eikä kumota fyysikan lakeja. Jokapyöräveito ei voi ottaa huomioon tie- ja sääolosuhteita tai liikennetilannetta. Jokapyöräveito on vain apuväline. Kuljettaja on vastuussa turvavälistä, nopeudesta, oikea-aikaisesta jarruttamisesta ja ajokaistalla pysymisestä.

! HUOMAUTUS Voimansiirtolinjan ja jarrujärjestelmän vaurioitumisvaara

Jos jokapyöräveitoista autoa käytetään yhden akselin dynamometrillä, voimansiirtolinja ja jarrujärjestelmä voivat vaurioitua.

- ▶ Tarkasta toiminta ja teho vain kahden akselin dynamometrillä.
- ▶ Kysy neuvoa ammattitaitoisesta erikoiskorjaamosta ennen auton käyttämistä dynamometrillä.

! HUOMAUTUS Jakovaihteiston vaurioitumisvaara

Jos autoa hinataan yksi akseli nostettuna, jakovaihteisto voi vaurioitua. Mercedes-Benz virhevastuu ei kata tämänkaltaisia vaurioita.

- ▶ Älä koskaan hinaa autoa yksi akseli nostettuna.
- ▶ Hinaa autoa vain kaikki pyörät maassa tai kokonaan nostettuna.
- ▶ Noudata auton hinaamiseen kaikki pyörät maassa liittyviä ohjeita.

Jokapyörävedon kytkeminen päälle

Kytkeä edellytykset

Jokapyörävedon voi kytkeä päälle ja pois päältä auton seisossa paikallaan ja hitaasti ajettaessa.

Auton seisossa paikallaan on huomioitava seuraavat kytkeä edellytykset:

- Moottori käy.
- Ohjauspyörä on suoraanajoasennossa.

Jos jokapyöräveitoa ei voi kytkeä päälle auton seisossa paikallaan:

▶ **Autot, joissa on käsivaihteisto:** Paina kytkeäkinpoljinta.

▶ **Autot, joissa on automaattivaihteisto:** Kytke valitsinvipu lyhyesti asennosta **[N]** asentoon **[D]**, asennosta **[D]** asentoon **[N]**, asennosta **[N]** asentoon **[R]** ja takaisin asentoon **[N]**.

Tällä tavalla voi helpottaa jokapyörävedon päälle ja pois päältä kytkemistä.

Hitaasti ajettaessa on huomioitava seuraavat kytkeä edellytykset:

- Moottori käy.
- Ajonopeus on alle noin 10 km/h.
- Auto ei ole kaarteessa.

Jos jokapyöräveitoa ei voi kytkeä päälle hitaasti ajettaessa:

▶ **Autot, joissa on käsivaihteisto:** Paina kytkeäkinpoljinta.

▶ **Autot, joissa on automaattivaihteisto:** Kytke valitsinvipu asentoon **[N]**.

i Jos jokapyöräveitoa kytetään pois päältä, säädettävä nopeusrajoitin kytkeytyy automaattisesti pois päältä. Vastaava näyttöviesti sammuu näytöstä. Säädettävä nopeusrajoitin on kytkettävä tarvittaessa uudelleen päälle jokapyörävedon pois päältä kytkemisen jälkeen (→ sivu 157).

Jokapyörävedon kytkeminen päälle ja pois päältä



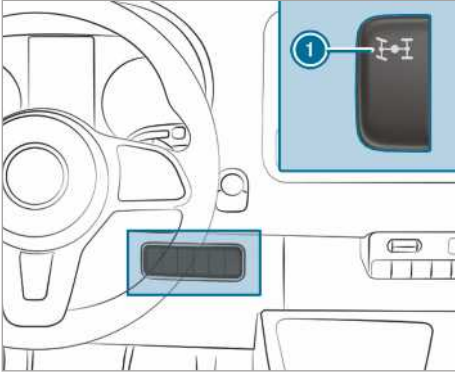

! HUOMAUTUS Jakovaihteiston vaurioitumisvaara

Jos kaasupoljinta painetaan jokapyörävedon päälle tai pois päältä kytkemisen yhteydessä, jakovaihteisto voi vaurioitua.

- ▶ Älä paina kaasupoljinta, kun jokapyörävedon katkaisimen merkkivalo vilkkuu.



- ▶ **Kytkeminen päälle / pois päältä:** Paina katkaisinta ① yläreunasta. Katkaisimen ① merkkivalo vilkkuu jokapyörävedon päälle tai pois päältä kytkemisen yhteydessä.

Mittariston näytön varoitusvalot  ja  sytyvät. ESP® ja ASR ovat kytkettyinä pois päältä vaihtamistapahtuman aikana. Kun vaihtaminen on suoritettu, mittariston näytön varoitusvalot  ja  sammuvat ja ESP® ja ASR on kytketty taas päälle.

Niin kauan kun katkaisimen ① merkkivalo vilkkuu, vaihtamistapahtuman voi keskeyttää painamalla uudelleen katkaisinta ①. Jos vaihtamistapahtumaa ei hyväksytty, katkaisimen ① merkkivalo vilkahtaa kolme kertaa lyhyesti. Tällöin jokin kytkentäedellytyksistä ei täyty.

Kun katkaisimen ① merkkivalo palaa, jokapyörävedo on kytketty päälle. Käyttöjärjestelmän näytössä näkyy vastaava viesti.

- ① Jos vaihteiston välitys Low Range on kytketty päälle, jokapyörävetoa ei voi kytkeä pois päältä.

Vaihteiston välitys Low Rangen toiminta

Vaihteiston välitys Low Range mahdollistaa erittäin hitaan ajamisen kytketyillä vaihteilla. Kun Low Range kytketään päälle, moottorin tehon säätymistä ja automaattivaihteiston vaihteiden vaihtamista sovitetaan. Maantieajoon verrattuna vaihteiston välitys moottorista renkasiin vähenee noin 40 %. Tällöin momentti on vastaavasti korkeampi.

Kytchentäedellytykset

Seuraavien kytkentäedellytysten on täyttyävä, jotta Low Rangen voi kytkeä päälle tai pois päältä:

- Jokapyörävedo on kytketty päälle (→ sivu 130).
- Moottori käy.
- Auto seisoo paikallaan.
- Jarrupoljinta painetaan.
- **Autot, joissa on käsivaihteisto:** Käsivaihteisto on vapaa-asennossa.
- **Autot, joissa on automaattivaihteisto:** Valitsinvipu on asennossa **P** tai **N**.

Low Rangen kytkeminen päälle ja pois päältä

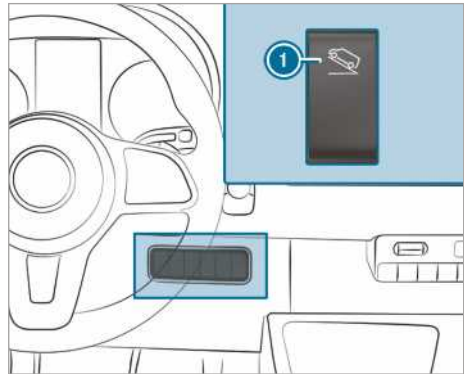





- ① Low Rangen kytkeminen päälle ja pois päältä

- ① Autoissa, joissa on DSR (Downhill Speed Regulation), katkaisin ① on korvattu DSR:n katkaisimella.

- ▶ **Kytkeminen päälle ja pois päältä:** Paina näppäintä ① yläreunasta.

Mittariston näytön merkkivalo  vilkkuu vaihtamistapahtuman ajan.

- Kun vaihtamistapahtuma on valmis ja Low Range on kytketty päälle, merkkivalo  palaa.
- Kun vaihtamistapahtuma on valmis ja Low Range on kytketty pois päältä, merkkivalo  sammuu.

Niin kauan kuin merkkivalo  vilkkuu, vaihtamistapahtuman voi keskeyttää, painamalla uudelleen näppäintä ①. Jos vaihtamistapahtumaa ei hyväksytty, merkkivalo  vilkahtaa kolme ker-

taa lyhyesti. Tällöin jokin kytkentäedellytyksistä ei täyty.

DSR (Downhill Speed Regulation)

DSR:n käyttöön liittyviä ohjeita

DSR ei pienennä tilanteeseen sopimattomasta tai huolimattomasta ajotavasta aiheutuvaa onnettomuusvaaraa eikä se voi kumota fyysikan lakeja. DSR ei voi ottaa huomioon tie- ja sääolosuhteita eikä liikennetilannetta. DSR on vain apuväline. Vastuu riittävän etäisyyden pitämisestä muihin ajoneuvoihin, nopeudesta ja oikea-aikaisesta jarruttamisesta on kuljettajalla.

DSR tukee kuljettajaa alamäessä ajamisessa. DSR säilyttää alamäessä asetetun ajonopeuden kohdistetun jarrutussäädön avulla. Nopeuden säilyttäminen riippuu ajoradan kunnosta ja alamäestä eikä sitä sen vuoksi voida taata kaikissa tilanteissa.

Ajonopeudeksi voi valita vaihdealueesta riippuen 4 km/h – 18 km/h painamalla jarru- tai kaasupoljinta tai ohjauspyörän keinukatkaisinta.

DSR säättää seuraavissa tilanteissa automaattisesti:

- Jos auto seisoo paikallaan tai senhetkinen ajonopeus on alle 4 km/h, ajonopeudeksi asetetaan 4 km/h tai kyseisen vaihdealueen pienin mahdollinen nopeus.
- Jos ajonopeus on maastoajossa yli 18 km/h, DSR kytkeytyy valmiustilaan. DSR pysyy päälle kytkettyinä, mutta se ei jarruta automaattisesti.
- Jos ajonopeus on alamäessä alle 18 km/h, DSR säättää ajonopeuden takaisin asetettuun arvoon.
- Jos ajonopeus on yli 45 km/h, DSR kytkeytyy automaattisesti pois päältä.

DSR:n kytkeminen päälle ja pois päältä

DSR:n kytkeminen päälle

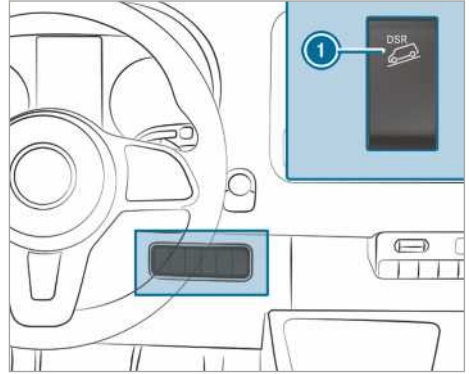

Alamäkihidastimen voi kytkeä päälle auton seisossa paikallaan tai ajon aikana.

- ▶ Paina katkaisinta ① yläreunasta.
- ▶ Jarruta tai kiihdytä auto haluttuun nopeuteen välille 4 km/h – 18 km/h.
- ▶ Vapauta jarru- tai kaasupoljin. Senhetkinen nopeus on tallennettu muistiin. Auton seisossa paikallaan muistiin tallennetaan 4 km/h tai kyseisen vaihdealueen pienin mahdollinen nopeus. DSR säilyttää muistiin tallennetun nopeuden alamäessä ajattaessa ja jarruttaa autoa automaattisesti.

Kun DSR on kytketty päälle, senhetkinen ajonopeus tallennetaan muistiin kaasu- tai jarrupolkimen vapauttamisen tai DSR-säädön aikana tapahtuvan keinukatkaisimen käytön jälkeen liikkeelle lähdeettäessä, kiihdytetäessä tai jarrutettaessa. Tämä pätee vain, jos ajonopeus on alle 18 km/h.

DSR-tilanäyttö käyttöjärjestelmässä

- **DSR on aktivoitu:**
 - DSR ja asetettu nopeus ilmestyvät käyttöjärjestelmän tila-alueelle.
- **DSR on aktivoitu, mutta se ei säädi:**
 - Ajonopeus on 18 km/h – 45 km/h.
 - DSR ja nopeus 18 km/h ilmestyvät käyttöjärjestelmän tila-alueelle.

DSR on valmiustilassa.
- **DSR ei ole aktiivinen:**
 - Ajonopeus on yli 45 km/h.

- DSR ilmestyy käyttöjärjestelmän tila-alueelle. Lisäksi näyttöön ilmestyy viesti DSR Pois päältä.
- DSR --- ilmestyy käyttöjärjestelmän tila-alueelle.

Nopeuden asettaminen alamässä ajamisen aikana

Ajonopeudeksi voi valita vaihdealueesta riippuen 4 km/h – 18 km/h painamalla jarru- tai kaasupoljinta tai ohjauspyörän keinukatkaisinta.



- ▶ Kiihdytä tai jarruta auton nopeus haluttuun ajonopeuteen alamäkiosuudella.
 - ▶ Vapauta jarru- tai kaasupoljin. Senhetkinen nopeus on tallennettu muistiin.
- tai
- ▶ Paina keinukatkaisinta ① DSR-säädön aikana ylös- tai alaspäin. Viimeksi tallennettu nopeus nousee tai laskee porrastetusti.
 - ▶ Vapauta keinukatkaisin ①. Senhetkinen nopeus on tallennettu muistiin.
- tai
- ▶ Paina keinukatkaisinta ① niin pitkään ylös- tai alaspäin, että haluttu nopeus on saavutettu.
 - ▶ Vapauta keinukatkaisin ①. Senhetkinen nopeus on tallennettu muistiin.
- ① Voi kestää hetken, ennen kuin auto jarruttaa asetettuun nopeuteen. Ota tämä viive huomioon, kun asetat nopeuden keinukatkaisimella ①.

DSR:n kytkeminen pois päältä

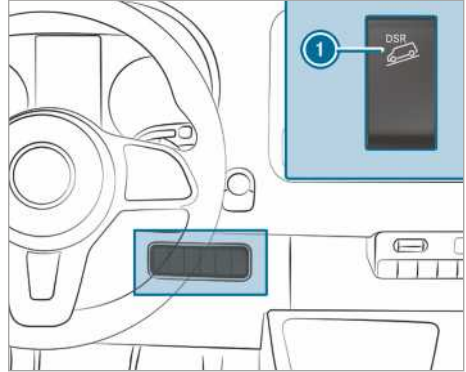

- ▶ Paina katkaisinta ① yläreunasta.
- tai

- ▶ Kiihdytä ja aja yli 45 km/h nopeudella.

DSR kytkeytyy automaattisesti pois päältä seuraavissa tilanteissa:

- Ajonopeus on yli 45 km/h.
- ESP®:ssä tai ABS:ssä on häiriö.

Sähkötoiminen tasonsäätö

Elektronisen tasonsäädön (ENR) toiminta

- ▲ **VAROITUS** Laskeutuvasta auton korista aiheutuva väliinjäämisvaara

Kun auton kori laskeutuu, auton korin ja renkaiden välissä tai auton alapuolella olevien henkilöiden kehon osia voi jäädä puristuksiin.

- ▶ Varmista, että kukaan ei ole lokasuojan kaarien välittömässä läheisyydessä tai auton alapuolella auton korin laskeutuessa.

- ▲ **VAROITUS** Nosturin kaatumisen aiheuttama loukkaantumisvaara

Kun auto, jossa on ilmajousitus, pysäköidään, ilmajousitus voi pysyä aktivoituna jopa tunnin, vaikka syytysvirta on kytketty pois päältä. Jos autoa nostetaan nosturilla, ilmajousitus pyrkii tasamaan korin korkeustaso.

Nosturi voi kaatua.

► Paina ilmajousituksen kaukokäytön huolto-näppäintä ennen auton nostamista. Se estää korin korkeustason automaattisen tasaamisen sekä manuaalisen nostamisen ja laskemisen.

VAROITUS Lasketusta tai nostetusta korin korkeustasosta aiheutuva onnettomuusvaara

Jos autolla ajetaan korin korkeustason ollessa laskettuna tai nostettuna, jarrutuskäyttäytyminen ja ajo-ominaisuudet voivat olla huomattavasti heikommät. Lisäksi auton sallittu korkeus voi ylittyä, jos korin korkeustasoa on nostettu.

► Säädä ajokorkeus ennen liikkeelle lähtemistä.

VAROITUS ENR:n häiriöstä aiheutuva onnettomuusvaara

Jos ENR:ssä on häiriö, korin korkeustaso voi olla liian suuri, liian matala tai epäsymmetrinen.

Auton ajo- ja ohjauksikäyttäytyminen voi muuttua selvästi.

- Aja varovasti ja sovita ajotapa muuttuneeseen ajokäyttäytymiseen.
- Pysähdy liikennetilanne huomioon ottaen.
- Ota yhteyttä ammattitaitoiseen erikois-korjaamoon.

HUOMAUTUS Lasketusta korin korkeustasosta aiheutuva alustan vaurioitumisvaara

Jos ENR:ssä on häiriö tai sitä säädetään ajon aikana, korin korkeustaso voi laskea.

- Huomioi ajoradan olosuhteet ja riittävä maavara.
- Aja varovasti.

Korin korkeustaso riippuu kuormaustilanteesta ja kuorman jakautumisesta. ENR tasaa taka-akselin tasoa automaattisesti autoissa, joissa on ilmajousitettu taka-akseli. Tällöin auto pysyy aina oikealla ajokorkeudella kuormaustilanteesta riippumatta. Ajodynamiikkaa ei rajoiteta. Auton puolien välinen korkeusero voi olla enintään 1 cm .

ENR toimii moottorista riippumatta ja sitä voi käyttää vain sytytysvirran ollessa kytkettyinä päälle. ENR:n kompressori käy kuuluvasti.

ⓘ Jos kompressori on käynnissä jatkuvasti tai se käynnistetään useita kertoja minuutin sisällä, ENR:ssä on häiriö.

Auton varusteista riippuen, ENR vaihtaa manuaalisen käytön ja automaattikäytön välillä ajonopeudesta tai seisontajarrun asennosta riippuen.

Jos ENR vaihtaa nopeudesta riippuen, manuaalinen käyttö on automaattisesti aktivoituna auton seisossa paikallaan. Tällöin korin korkeustasoa voi nostaa tai laskea. Kun autolla ajetaan sen jälkeen yli 10 km/h nopeudella, manuaalinen käyttö deaktivoidaan automaattisesti ja automatiikka säätää ajokorkeutta.

Jos ENR vaihtaa seisontajarrun asennosta riippuen, manuaalinen käyttö on automaattisesti aktivoituna seisontajarrun ollessa kytkettyinä. Tällöin korin korkeustasoa voi nostaa tai laskea kuormaamista ja kuorman purkamista varten. Kun seisontajarru vapautetaan, manuaalinen käyttö deaktivoidaan automaattisesti ja automatiikka säätää ajokorkeutta.

ENR:n voi kytkeä pois päältä autolle suoritettavia töitä ja pyöränvaihtoa varten (→ sivu 135).

Jos ENR:ssä on häiriö tai korin korkeustaso on esimerkiksi liian korkea tai liian matala, kuuluu merkkiäänäni.

Tällöin ajo- ja ohjauksikäyttäytyminen voi muuttua selvästi. ENR säätää korin korkeustason mahdollisimman nopeasti normaalitasolle. Jatka ajoa varovasti, kunnes äänimerkki sammuu. Tällöin auto on normaalitasolla.

Automatiikka ja ENR kytkeytyvät automaattisesti takaisin päälle valitun vaihtoehdon mukaan ajokorkeuden säätämistä varten:

- kun seisontajarru vapautetaan
- kun nopeus on vähintään 10 km/h

Jos ENR:n kompressori uhkaa ylikuumentua, esim. nopeasti toistuvan nostamisen tai laskemisen vuoksi, ENR kytkeytyy pois päältä. Tällöin korin korkeustasoa voi nostaa tai laskea uudelleen noin minuutin kuluttua.

Korin korkeustason nostaminen ja laskeminen

Kaukosäätimen avulla

Kaukosäädin on kannattimessa B-pilarissa kuljettajan puolella. Ota kaukosäädin kannattimesta ennen käyttöä.

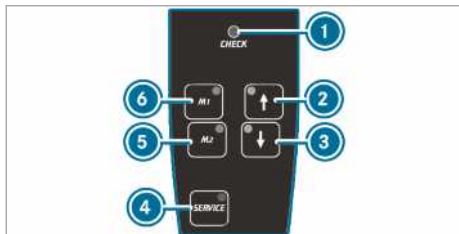

ENR:n toiminta tarkastetaan päälle kytkemisen yhteydessä ja säännöllisesti käytön aikana. Kauko-ohjaimen merkkivalo ① syttyy noin yhden sekunnin ajaksi, kun sytytysvirta tai ENR kytketään päälle painamalla näppäintä ④.

Merkkivalon ① seuraavassa toiminnossa on häiriö:

- Merkkivalo ei syty kytkettäessä sytytysvirta tai ENR päälle.
tai
- Merkkivalo ei sammua yhden sekunnin kuluttua sen jälkeen.
tai
- Merkkivalo syttyy sen jälkeen uudelleen tai vilkkuu.

Samanaikaisesti kauko-ohjaimesta kuuluu varoitussääni noin 30 sekunnin ajan. Tunnistettu häiriö voidaan näyttää näytössä merkkivalojen (vikakoodien signaalit) avulla.

▶ Pysäytä auto ja anna sytytysvirran olla kytkettynä päälle.

▶ **Korin korkeustason nostaminen tai laske-**

minen: Paina näppäintä ② tai ③, kunnes korkeustaso on halutulla korkeudella. Näppäimen ② tai ③ merkkivalo vilkkuu niin kauan, kuin korin korkeustasoa muutetaan. Kun korin korkeustaso on asetettu, näppäimen ② tai ③ merkkivalo palaa.

▶ **Automaattinen laskeminen:** Paina näppäintä ③ lyhyesti.

ENR laskee korkeustason automaattisesti alimpaan asentoon.

Näppäimen ③ merkkivalo vilkkuu niin kauan, kuin korin korkeustasoa muutetaan. Kun korin

korkeustaso on asetettu, näppäimen ③ merkkivalo palaa.

▶ Liikkeen voi pysäyttää painamalla lyhyesti näppäintä ②.

▶ **Ajokorkeuden nostaminen tai laskeminen:** Paina näppäintä ② tai ③ lyhyesti. ENR nostaa tai laskee korkeustason automaattisesti ajokorkeudelle.

Näppäimen ② tai ③ merkkivalo vilkkuu niin kauan, kuin korin korkeustasoa muutetaan. Kun korin korkeustaso on asetettu, näppäimen ② tai ③ merkkivalo palaa.

▶ Liikkeen voi pysäyttää painamalla lyhyesti toista näppäintä.

▶ **Asetetun korkeustason tallentaminen muistiin:** Aseta haluttu korin korkeustaso.

▶ Paina näppäintä ⑤ tai ⑥, kunnes kuuluu merkkiääni.

Asetettu korin korkeustaso on tallennettu vastaavalle näppäimelle ⑤ tai ⑥.

▶ **Muistiin tallennetun korkeustason hake-**

minen: Paina näppäintä ⑤ tai ⑥ lyhyesti. ENR nostaa tai laskee korkeustason automaattisesti muistiin tallennetulle korkeudelle.

Näppäimen ⑤ tai ⑥ merkkivalo vilkkuu niin kauan, kuin korin korkeustasoa muutetaan. Kun korin korkeustaso on asetettu, näppäimen ⑤ tai ⑥ merkkivalo palaa.

▶ Liikkeen voi pysäyttää painamalla lyhyesti näppäintä ② tai ③.

▶ **Automaatiikan kytkeminen päälle:** Aja yli 10 km/h:n nopeudella tai vapauta seisontajarru.

ENR säättää korin korkeustason automaattisesti.

▶ Liikkeen voi pysäyttää painamalla lyhyesti näppäintä ② tai ③.

ENR:n kytkeminen pois päältä ja päälle

▶ **ENR:n kytkeminen pois päältä:** Paina näppäintä ④.

Näppäimen ④ merkkivalo palaa.

▶ **ENR:n kytkeminen päälle:** Paina näppäintä ④ uudelleen.

Näppäimen ④ merkkivalo sammuu.

Katkaisinryhmän näppäimellä

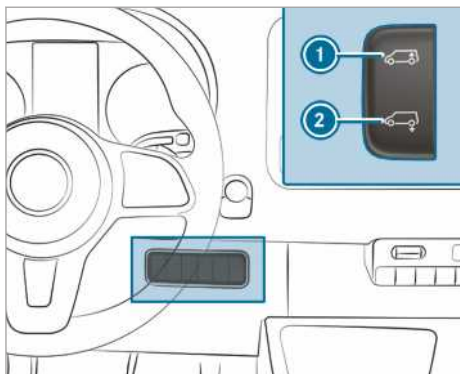

- ▶ Pysäytä auto ja anna sytytysvirran olla kytkettynä päälle.
- ▶ **Automaattinen laskeminen:** Paina katkaisinta ② alareunasta. ENR laskee korkeustason automaattisesti alas.
- ▶ Liikkeen voi pysäyttää painamalla lyhyesti katkaisinta ① yläreunasta.
- ▶ **Ajokorkeuden nostaminen:** Paina lyhyesti katkaisinta ① yläreunasta. ENR nostaa korkeustason automaattisesti ajokorkeudelle.
- ▶ Liikkeen voi pysäyttää painamalla lyhyesti katkaisinta ② alareunasta.
- ▶ **Automaatiikan kytkeminen päälle:** Aja yli 10 km/h:n nopeudella tai vapauta seisontajarru. ENR säättää korin korkeustason automaattisesti.

Ilman täyttäminen ENR:ään hätätapauksessa

Vain autioihin, joissa on venttiilit ENR:n hätätäyttöä varten. Jos ENR:ssä on häiriö ja auto on

Sähköitoimiseen tasonsäätöön liittyviä ongelmia

Ongelma	Mahdolliset syyt/seuraukset ja ▶ ratkaisut
Korin korkeustasoa ei voi nostaa tai laskea auton seisossa paikallaan.	<p>Kompressorin uhkaa ylikuumetusta. Jos korin korkeustasoa nostetaan ja laskeaan toistuvasti, räpläämisestään ENR deaktivoituu.</p> <p>▶ Yritä säätää korin korkeustasoa uudelleen manuaalisesti minuutin kuluttua.</p> <p>ENR on kytketty pois päältä alijännitteen vuoksi. Akku ei enää lataudu.</p>

vinossa, autoa voi nostaa tai laskea hätäventtiilin (renkaan venttiili) ja ulkoisen paineilmalähteen avulla. Voit sen jälkeen jatkaa ajoa ENR kytkettynä pois päältä varovasti lähimpään ammattitaitoiseen erikoiskorjaamoon ja korjauttaa häiriön siellä.

! HUOMAUTUS Korkeasta paineesta aiheutuva vaurioituminen

Jos jousipalkeiden paine on liian korkea, ilmansyöttöjärjestelmä tai jousipalkeet voivat vaurioitua.

▶ Suurin sallittu käyttöpaino on 600 kPa (6 bar, 87 psi) eikä sitä saa ylittää.

- ▶ Kytke seisontajarru.
- ▶ **Autot, joissa on automaattivaihteisto:** Kytke vaihteisto asentoon **P**.
- ▶ Kytke ENR pois päältä (→ sivu 135).
- ▶ Sammuta moottori ja avaa konepelti (→ sivu 217).
- ▶ Kierrä vastaavan venttiilin venttiilinsuojusta.
- ▶ Liitä ulkoinen paineilmalähde.
- ▶ Nosta korin korkeustasoa täyttämällä tai poistamalla paineilmaa, kunnes haluttu ajokorkeus on saavutettu ja auto on vaakasuorassa. Huomioi tällöin suurin sallittu käyttöpaine 600 kPa (6 bar, 87 psi).
- ▶ Irrota ulkoinen paineilmalähde.
- ▶ Kierrä venttiilisuojukset kiinni venttiileihin.
- ▶ Sulje konepelti (→ sivu 217).
- ▶ Aja varovasti lähimpään ammattitaitoiseen erikoiskorjaamoon.

Ongelma	Mahdolliset syyt/seuraukset ja ▶ ratkaisut
	<p>Auton ajo-ominaisuudet ja ajomukavuus voivat olla huonommat.</p> <ul style="list-style-type: none"> ▶ Käynnistä moottori. ▶ Hakeudu mahdollisimman pian ammattitaitoiseen erikoiskorjaamoon.

Tankkaaminen

Auton tankkaaminen

▲ VAROITUS Polttonesteestä aiheutuva palo- ja räjähdysvaara

Polttonesteet ovat erittäin herkästi syttyviä.

- ▶ Vältä ehdottomasti tulta, suojaamattomia valolähteitä, tupakointia ja kipinöiden muodostusta.
- ▶ Sammuta sytytysvirta ja lisälämmitys, mikäli autossa on sellainen, ennen tankkaamista ja tankkaamisen ajaksi.

▲ VAROITUS Polttonesteistä aiheutuva loukkaantumisvaara

Polttonesteet ovat myrkyllisiä ja terveydelle haitallisia.

- ▶ Vältä ehdottomasti polttonesteen ihon, silmien tai vaatteiden kanssa kosketuksiin pääsemistä ja varmista, että sitä ei niellä.
- ▶ Älä hengitä sisään polttonestehöyryjä.
- ▶ Pidä lapset etäällä polttonesteistä.
- ▶ Pidä ovet ja ikkunat kiinni tankkauksen aikana.

Jos olet joutunut kosketuksiin polttonesteen kanssa, tai jos muut henkilöt ovat joutuneet kosketuksiin sen kanssa, noudata seuraavia kohtia:

- ▶ Huuhtele iholla oleva polttoneste välittömästi pois vedellä ja saippualla.
- ▶ Jos polttonestettä on päässyt silmiin, huuhtele ne välittömästi perusteellisesti puhtaalla vedellä. Käänny viipymättä lääkärin puoleen.
- ▶ Jos polttonestettä on nieltä, käänny viipymättä lääkärin puoleen. Älä oksennuta.
- ▶ Vaihda välittömästi polttonesteeseen kostuneet vaatteet.

▲ VAROITUS Sähköstaattisesta varauksesta aiheutuva palo- ja räjähdysvaara

Sähköstaattinen varaus voi aiheuttaa kipinöiden muodostumista ja sytyttää polttonestehöyryt.

- ▶ Kosketa auton metalliseen koriin, ennen kuin avaat tankin korkin tai kosket tankkauspistooliin. Näin mahdollinen sähköstaattinen varaus purkautuu.
- ▶ Älä nouse uudelleen autoon tankkaamisen aikana. Tämä voi johtaa jälleen sähköstaattiseen varaukseen.

▲ VAROITUS Polttonesteseoksesta aiheutuva tulipalovaara

Dieselmoottoriautot:

Jos dieselpolttonesteeseen sekoitetaan bensiiniä, polttonesteseoksen leimahduspiste on alhaisempi kuin pelkän dieselpolttonesteen.

Pakokaasulaitteiston rakenneosat voivat huoamaamatta ylikuumentua moottorin käydessä.

- ▶ Älä koskaan tankkaa bensiiniä.
- ▶ Älä koskaan sekoita bensiiniä dieselpolttonesteeseen.

1 HUOMAUTUS Älä tankkaa dieselmoottoriautoon bensiiniä.

Jos vahingossa on tankattu väärää polttonestettä:

- Älä kytkä sytytysvirtaa päälle. Muutoin polttonestettä pääsee polttonestejärjestelmään.
- Vähäinenkin määrä väärää polttonestettä voi vaurioittaa polttonestejärjestelmää ja moottoria. Korjauskustannukset ovat korkeat.
- ▶ Ota yhteyttä ammattitaitoiseen erikoiskorjaamoon.

▶ Tyhjennytä polttonestesäiliö sekä polttonesteputket kokonaan.

! **HUOMAUTUS** Ylitäytetystä polttonestesäiliöstä aiheutuva polttonestejärjestelmän vaurioituminen.

▶ Täytä polttonestesäiliötä vain siihen saakka, kunnes tankkauspistooli katkaisee polttonesteen syötön.

! **HUOMAUTUS** Ulos roiskuva polttoneste otettaessa tankkauspistooli ulos.

▶ Täytä polttonestesäiliötä vain siihen saakka, kunnes tankkauspistooli katkaisee polttonesteen syötön.

! **HUOMAUTUS** Polttonesteen aiheuttamat maalipinnan vauriot

▶ Älä läikytä polttonestettä maalipinnoille.

YMPÄRISTÖÄ KOSKEVA HUOMAUTUS Polttonesteen epäasianmukaisesta käytöstä aiheutuvat ympäristövahingot

Epäasianmukaisesti käsiteltynä polttoaineet ovat vaarallisia ihmisille ja ympäristölle.

▶ Polttonestettä ei saa päästää viemäriin, pintavesiin, pohjavesiin tai maaperään.

Edellytykset

- Auton lukitus on avattu.
- Lisälämmitys on kytketty pois päältä.
- Sytytysvirta on kytkettynä pois päältä.
- Vasen etuovi on auki.

i Älä nouse uudelleen autoon tankkaamisen aikana. Voi tapahtua uusi sähköstaattinen varautuminen.

Noudata käyttöaineisiin liittyviä ohjeita (→ sivu 288).

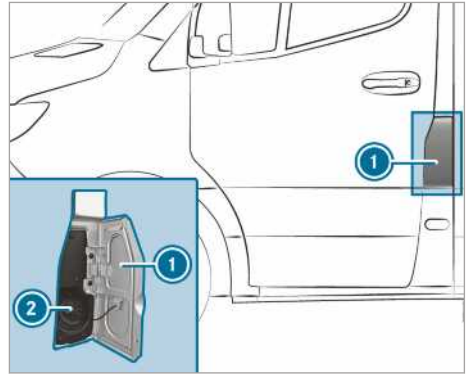

- 1** Tankin luukku
- 2** Tankin korkki

i Tankin luukku sijaitsee ajosuunnassa vasemmalla etuoven vieressä. Tankin luukun sijainti näkyy myös mittariston näytössä . Tankkauspisteen nuoli ilmaisee auton puolen.

- ▶ Avaa tankin luukku **1**.
- ▶ Kierrä tankin korkkia **2** vasemmalle ja irrota se.
- ▶ Sulje kaikki auton ovet, jotta auton sisätilaan ei pääse polttonestehöyryjä.
- ▶ Työnnä tankkauspistoolin täyttöputki kokonaan tankin aukkaan, kiinnitä se ja tankkaa auto.
- ▶ Täytä polttonestesäiliötä vain siihen saakka, kunnes tankkauspistooli katkaisee polttonesteen syötön.
- ▶ Aseta tankin korkki **2** paikalleen ja kierrä sitä oikealle. Naksahdus osoittaa, että tankin korkki on kunnolla kiinni.
- ▶ Avaa vasen etuovi.
- ▶ Sulje tankin luukku **1**.

i **Autot, joissa on dieselmoottori ja bensiinin väärän tankkauksen esto:** Tankin aukko on suunniteltu tankkaamiseen henkilöautoille tarkoitetuissa dieseltankkausasteissa.

i **Autot, joissa on dieselmoottori ilman bensiinin väärän tankkauksen esto:** Voit tankkata auton myös kuorma-autoille tarkoitetussa dieseltankkausasteissa.

i Jos polttonestesäiliö on ajettu aivan tyhjäksi, tankkaa vähintään 5 l polttonestettä.

Polttonesteeseen ja polttonestesäiliöön liittyviä ongelmia

Ongelma	Mahdolliset syyt/seuraukset ja ▶ ratkaisut
Autosta vuotaa polttonestettä.	<p>Polttonesteputki tai polttonestesäiliö on viallinen.</p> <ul style="list-style-type: none"> ▶ Kytke seisontajarru. ▶ Sammuta moottori. ▶ Vedä avain pois virtalukosta. <p>Tai autot, joissa on Keyless-start:</p> <ul style="list-style-type: none"> ▶ Avaa kuljettajan ovi. <p>Auton sähköjärjestelmä on asennossa [0]. Se vastaa virtalukosta poistettua avainta.</p> <ul style="list-style-type: none"> ▶ Älä käynnistä moottoria uudelleen! ▶ Ota yhteyttä ammattitaitoiseen erikoiskorjaamoon.
Moottori ei käynnisty.	<p>Polttonestesäiliö on ajettu tyhjäksi.</p> <ul style="list-style-type: none"> ▶ Tankkaa autoon vähintään 5 l polttonestettä. ▶ Kytke sytytysvirta päälle noin kymmenen sekunnin ajaksi. ▶ Käynnistä moottoria yhtäjaksoisesti enintään kymmenen sekunnin ajan, kunnes se käy tasaisesti. <p>Jos moottori ei käynnisty:</p> <ul style="list-style-type: none"> ▶ Kytke sytytysvirta uudelleen päälle noin kymmenen sekunnin ajaksi. ▶ Käynnistä moottoria uudelleen yhtäjaksoisesti enintään kymmenen sekunnin ajan, kunnes se käy tasaisesti. <p>Jos moottori ei käynnisty kolmen yrityskerran jälkeen:</p> <ul style="list-style-type: none"> ▶ Ota yhteyttä ammattitaitoiseen erikoiskorjaamoon.

AdBlue®

AdBlue®:hun liittyviä ohjeita

! **HUOMAUTUS** Kun AdBlue®-säiliö avataan, pieniä määriä ammoniakkihöyryä voi tulla ulos säiliöstä.

- ▶ Täytä AdBlue®-säiliö vain hyvin tuuletuissa tiloissa.
- ▶ Vältä AdBlue®:n joutumista kosketuksiin ihon, silmien tai vaatteiden kanssa.
- ▶ Säilytä AdBlue® lasten ulottumattomissa.

! **HUOMAUTUS** AdBlue®:ta ei saa niellä.

Jos joku on niellyt AdBlue®:ta:

- ▶ Huuhtelee suu välittömästi ja perusteellisesti.
- ▶ Juo runsaasti vettä.

- ▶ Hakeudu mahdollisimman nopeasti lääkärin hoitoon.

! **HUOMAUTUS** AdBlue®:ssa olevista lisäaineista tai AdBlue®:n ohentamisesta aiheutuvat vauriot

AdBlue®-pakokaasun jälkikäsitteily voi häiriintyä seuraavista johtuen:

- AdBlue®:ssa olevista lisäaineista
- AdBlue®:n ohentamisesta

▶ Käytä vain ISO 22241 -standardin mukaista AdBlue®:ta.

▶ Älä sekoita joukkoon lisäaineita.

▶ Älä ohenna AdBlue®:ta.

! **HUOMAUTUS** AdBlue®:ssa olevista epäpuhtauksista aiheutuvat vauriot ja häiriöt

AdBlue®:ssa olevat epäpuhtaudet johtavat:

- päästöarvojen kohoamiseen
 - katalysaattorin vaurioihin
 - moottorin vaurioihin
 - AdBlue® -pakokaasun jälkikäsitteilyn toimintahäiriöihin
- ▶ Vältä epäpuhtauksien joutumista AdBlue®:hun.

! **HUOMAUTUS** AdBlue®-jäämät kiteytyvät jonkin ajan kuluttua. Poista AdBlue®-jäämät.

- ▶ Huuhtelee vedellä heti pinnat, jotka joutuvat kosketuksiin AdBlue®:n kanssa tankkaamisen yhteydessä.
- ▶ AdBlue®:n voi poistaa myös kostealla liinalla ja kylmällä vedellä.
- ▶ Jos AdBlue® on jo kiteytynyt, käytä puhdistamiseen sientä ja kylmää vettä.

AdBlue® on nestemäinen urealiuos dieselmootto-
reiden pakokaasun jälkikäsitteilyyn. Pakokaasun
jälkikäsitteilyn asianmukaista toimintaa varten on
käytettävä vain AdBlue®:ta normin ISO 22241
mukaan.

AdBlue®:lla on seuraavat ominaisuudet:

- myrkytön
- väritön ja hajuton
- palamaton

AdBlue®:n saatavuus:

- AdBlue®:ta voidaan täyttää ammattitaitoisessa erikoiskorjaamossa, esim. Mercedes-Benz-huoltopisteessä, pikahuollon yhteydessä.
- AdBlue®:ta on saatavilla lukuisilla huoltoasemilla AdBlue®-jakelumittareista.
- Vaihtoehtoisesti AdBlue®:ta saa ammattitaitoisista erikoiskorjaamoista, esim. Mercedes-Benz-huoltopisteistä ja lukuisilta huoltoasemilta AdBlue®-täyttökannistereissa tai AdBlue®-täyttöpulloissa.

i AdBlue® jäätyy lämpötilan ollessa n. -11 °C. Auton on asennettu tehtaalla AdBlue®-esi-

lämmitin. Näin ollen talvikäyttö on mahdollista myös lämpötilan ollessa alle -11 °C. Jos AdBlue®:ta lisätään lämpötilan ollessa alle -11 °C, AdBlue®:n täyttömäärä ei välttämättä näy oikein mittaristossa. Jos AdBlue® on jäänyt, aja vähintään 20 minuuttia ja pysäköi auto sen jälkeen vähintään 30 sekunnin ajaksi, jotta täyttömäärä näkyy oikein. Erittäin vaativissa talviolosuhteissa tankatun määrän tunnistaminen voi kestää huomattavasti pidempään. Pysäköi auto lämmitettyyn autotalliin ajan lyhentämiseksi.

i Varmista täyttöpakkausten kohdalla, että auton täyttöpukkeen on tiputtamaton yhteys.

AdBlue®-nesteen toimintasäteen ja AdBlue®:n täyttömäärän hakeminen näyttöön

Ajotietokone:

➔ **Huolto**

- ▶ Valitse AdBlue ja vahvista.
AdBlue®:n täyttömäärä ja AdBlue®-nesteen toimintasäde ilmestyvät näyttöön.

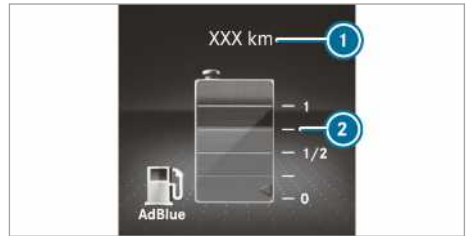

Näyttö mittariston näytössä, jossa on värinäyttö

- 1 AdBlue®-nesteen toimintasäde
- 2 AdBlue®:n täyttömäärä

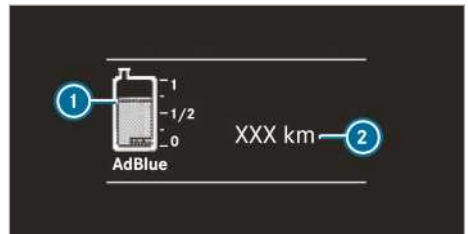

Näyttö mittariston näytössä, jossa on mustavalkonäyttö

- 1 AdBlue®:n täyttömäärä
- 2 AdBlue®-nesteen toimintasäde

AdBlue®:n lisääminen

! **HUOMAUTUS** Polttonesteessä olevasta AdBlue®:sta aiheutuvat moottorivauriot

- ▶ AdBlue®:ta ei saa täyttää polttonestesäiliöön.
- ▶ Lisää AdBlue®:ta vain AdBlue® -säiliöön.
- ▶ Vältä täyttämästä säiliöön liikaa AdBlue®:ta.

! **HUOMAUTUS** Ulos valuvasta AdBlue®:sta aiheutuva auton sisätilan likaantuminen

- ▶ Sulje AdBlue®-täyttösäiliö huolellisesti täytön jälkeen.
- ▶ Vältä AdBlue®-täyttösäiliöiden jatkuvaa kuljettamista autossa.

Edellytykset

- Syytysvirta on kytkettyä pois päältä.

Autot, joilla on henkilöautohyväksyntä: Seuraavat peräkkäin monitoiminäyttöön ilmestyvät viestit kehottavat täyttämään AdBlue®-säiliön:

- **Lisää AdBlueta ks. käyttöohjekirja**
AdBlue®-säiliössä on jäljellä enää varamäärä.
- **Lisää AdBlueta Teho laskee XXX km**
Autolla voi ajaa enää näytössä ilmoitetun matkan. Lisää AdBlue®:ta mahdollisimman pian.
- **Lisää AdBlueta Teho laskee: 20 km/h Ei käynnistystä XXX km**
Auton nopeus on rajoitettu nopeuteen 20 km/h. Autolla voi ajaa enää näytössä ilmoitetun matkan. Sen jälkeen moottorin käynnistys ei enää ole mahdollista.
- **Lisää AdBlueta Käynnistys ei mahdollista**
Autoa ei voi käynnistää enää.

Autot, joilla on kuorma-autohyväksyntä: Seuraavat peräkkäin monitoiminäyttöön ilmestyvät viestit kehottavat täyttämään AdBlue®-säiliön:

- **Lisää AdBlueta ks. käyttöohjekirja**
AdBlue®-säiliössä on jäljellä enää varamäärä.
- **Lisää AdBlueta Teho laskenut**
- **Lisää AdBlueta Moott. uud. käynnist. jälk. Teho laskee: 20 km/h**
Autoa voi liikuttaa moottorin uudelleen käynnistyksen jälkeen enää vain 20 km/h.

- **Lisää AdBlueta Teho laskee: 20 km/h**

Autoa voidaan liikuttaa enää vain 20 km/h.

Voi myös hakea AdBlue®:n täyttömäärän ja AdBlue®:n toimintasäteen näyttöön (→ sivu 140).

AdBlue®-tankin korkin avaaminen lukottoman tankin korkin yhteydessä

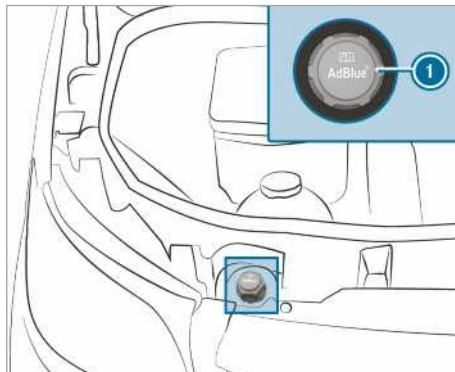

- ▶ Avaa konepelti.
- ▶ Kierrä AdBlue®- tankin korkkia ① vasemmalle ja irrota se.

AdBlue®-tankin korkin avaaminen lukittavan tankin korkin yhteydessä

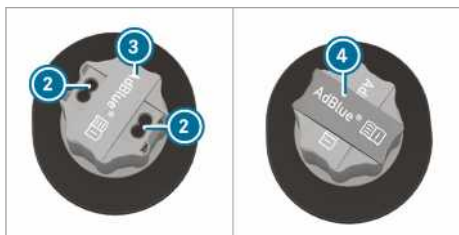
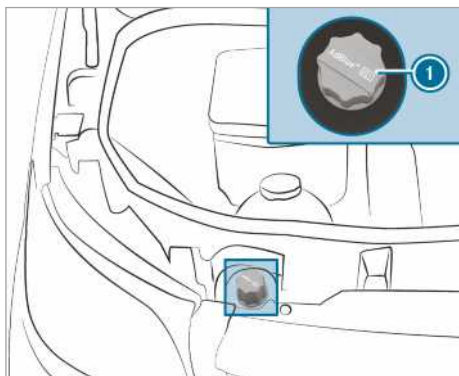

- ▶ Avaa konepelti.
- ▶ Ota auton työkaluista esille työkalu ④ AdBlue®-tankin korkin ① lukituksen avaamista varten.
- ▶ Vedä AdBlue®-tankin korkin ① päällä olevaa suojusta ③ ylöspäin, kierrä 90° ja päästä irti.
- ▶ Työnnä työkalu ④ AdBlue®-tankin korkin ① reikiin ②.
- ▶ Kierrä AdBlue®- tankin korkkia ① vasemmalle ja irrota se.

AdBlue®-täyttökannisterin valmistelu



Versio 1



Versio 2

- ▶ Kierrä AdBlue®-täyttökannisterin ② lukitsin kiinni.
- ▶ Kierrä kertakäyttöletku ① käsin kiinni AdBlue®-täyttökannisterin ② aukkoon.

AdBlue®:n lisääminen

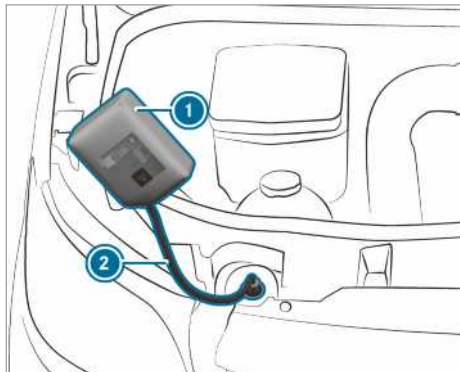

Versio 1

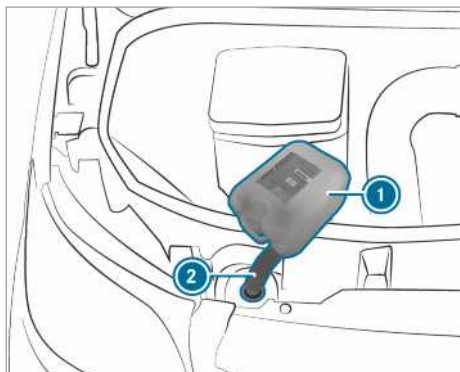

Versio 2

- ▶ Kierrä kertakäyttöletku (2) käsin kiinni auton täyttöputkeen.
 - ▶ Nosta AdBlue®-täyttökannisteri (1) ja kallista sitä. Täyttyminen pysähtyy, kun AdBlue®-säiliö on kokonaan täynnä. Osittain tyhjentyneen AdBlue®-täyttökannisterin (1) voi irrottaa.
 - ▶ Kierrä kertakäyttöletku (2) irti ja sulje AdBlue®-täyttökannisteri (1) päinvastaisessa järjestyksessä.
 - ▶ Kytke sytytysvirta päälle vähintään 60 sekunnin ajaksi.
 - ▶ Käynnistä auto.
- (i) Vältä AdBlue®-täyttöpakkauksen kuljettamista pysyvästi autossa.

AdBlue®-täyttöpullo

Ruuvaa AdBlue®-täyttöpullo vain käsin tiukalle moottoritilassa olevan täyttöaukon päälle. Jos sen kiertää tiukemmalle, se voi vaurioitua.



AdBlue®-täyttöpulloja (1) saa monilta huoltoasemilta tai ammattitaitoisista erikoiskorjaamoista. Täyttöpullot, joissa ei ole kierrelukitusta, eivät suojaa ylitäytöltä. On mahdollista, että AdBlue®:ta pääsee ulos, jos sitä on täytetty liian paljon. Mercedes-Benz myy erityisiä täyttöpulloja, joissa on kierrelukitus. Niitä saa kaikista Mercedes-Benz-huoltopisteistä.

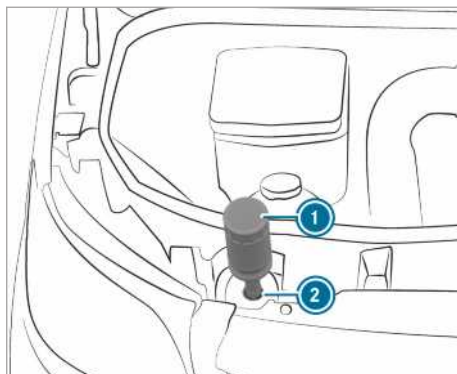

- ▶ Kierrä suojus irti AdBlue®-täyttöpullost (1).
- ▶ Aseta AdBlue®-täyttöpullo (1) kuvan osoittamalla tavalla täyttöaukoon (2) ja kierrä käsin kiinni myötäpäivään.
- ▶ Paina AdBlue®-täyttöpullo (1) täyttöaukon (2) suuntaan. AdBlue®-säiliö täyttyy. Tähän voi kulua jopa minuutti.

- ① Kun AdBlue®-täyttöpulloa ei enää paineta alaspäin, täyttäminen loppuu. Osittain tyhjentyneen pullon voi irrottaa.

- ▶ Päästä irti AdBlue®-täyttöpullosta ①.
- ▶ Kierrä AdBlue®-täyttöpulloa ① vastapäivään ja irrota se.
- ▶ Kierrä AdBlue®-täyttöpullon ① suojus takaisin paikalleen.

Täyttäminen AdBlue®-tankkauspisteen tankkauspistoolilla

- ▶ Työnnä tankkauspistooli auton täyttöputkeen ja lisää AdBlue®:ta. Älä täytä AdBlue®-säiliötä liikaa.

AdBlue®-tankin korkin sulkeminen ei-lukittavan tankin korkin yhteydessä

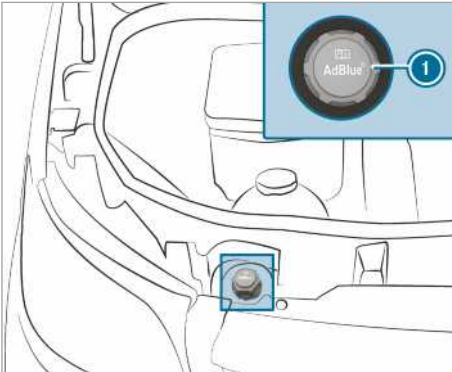

- ▶ Kun olet täyttänyt AdBlue®-säiliön, aseta AdBlue®-tankin korkki ① täyttöputken päälle ja kierrä kiinni oikealle.
- ▶ Kierrä AdBlue®-tankin korkkia niin pitkälle, että sen teksti on luettavissa ja vaakasuorassa. Vain tällöin täyttöputki on kunnolla kiinni.
- ▶ Sulje konepelti.

AdBlue®-tankin korkin sulkeminen lukittavan tankin korkin yhteydessä

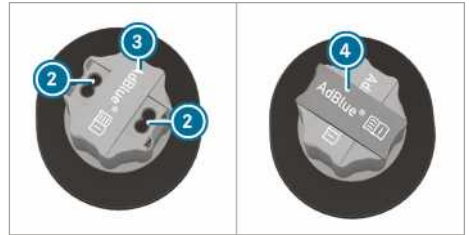
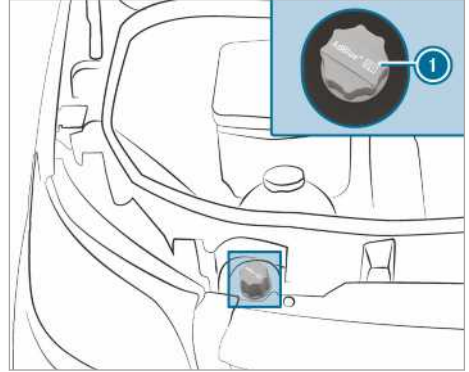

- ▶ Kun olet täyttänyt AdBlue®-säiliön, aseta AdBlue®-tankin korkki ① täyttöputken päälle ja kierrä kiinni oikealle.
- ▶ Vedä työkalu ④ AdBlue®-tankin korkista ① ja varastoi se auton työkaluihin.
- ▶ Vedä AdBlue®-tankin korkin ① päällä olevaa suojusta ③ ylöspäin, kierrä se AdBlue®-tankin korkin ① reikiin ② yli ja päästä irti.
- ▶ Kierrä AdBlue®-tankin korkkia ①. Kun AdBlue®-tankin korkki ① kiertyy vapaasti, AdBlue®-säiliö on suljettu.

Pysäköiminen

Auton sammuttaminen

- ▲ **VAROITUS** Pakokaasulaitteiston kuumista osista aiheutuva palovaara

Jos tulenarkoja materiaaleja, esim. lehtiä, ruohoa tai oksia, joutuu kosketuksiin pakokaasulaitteiston kuumien osien tai pakokaasuvirran kanssa, kyseiset materiaalit voivat syttyä palamaan.

- ▶ Pysäköi auto siten, ettei tulenarkoja materiaaleja pääse kosketuksiin auton kuumien osien kanssa.
- ▶ Älä pysäköi autoa kuivalle nurmelle/niitylle tai viljapellolle, jolle on tehty sadonkorjuu.

VAROITUS Onnettomuus- ja loukkaantumisvaara lasten ollessa autossa yksin

Jos lapset jäävät yksin autoon, he voivat

- avata ovet ja siten vaarantaa muiden henkilöiden tai tielläliikkujien turvallisuuden.
- nousta autosta ja joutua liikenteen sekaan.
- käyttää auton varusteita ja esim. jääää puristuksiin.

Lisäksi lapset voivat saada auton liikkeelle esimerkiksi

- vapauttamalla seisontajarrun.
- kytkemällä automaattivaihteiston pois pysäköintiasennosta **P** tai kytkemällä käsivaihteiston vapaa-asentoon.
- käynnistämällä moottorin.
- ▶ Kun poistut autosta, ota aina avain mukaasi ja lukitse auto.
- ▶ Älä koskaan jätä lapsia tai eläimiä yksin autoon.
- ▶ Säilytä avainta lasten ulottumattomissa.

HUOMAUTUS Auton tai voimansiirtolinjan vaurioituminen auton tahattoman liikkeellelähdon seurauksena

- ▶ Pysäköi auto aina lakimääräysten mukaisesti ja muuta liikennettä vaarantamatta.
- ▶ Varmista aina asianmukaisella tavalla, että auto pysyy paikallaan.

VAROITUS Kytkemättömästä seisontajarrusta aiheutuva onnettomuus- ja loukkaantumisvaara

Jos auto pysäköidään pysäköintiasento **P** kytkettynä ja seisontajarru ei ole kytkettynä, auto voi lähteä tahattomasti liikkeelle.

Kytkeytyä pysäköintiasento **P** ei korvaa seisontajarrua täysimääräisesti.

Onnettomuus- ja loukkaantumisvaara on olemassa!

- ▶ Varmista auton pysyminen paikoillaan seuraavaksi kuvatuilla tavoilla.

Noudata seuraavia kohtia varmistaaksesi, että auton tahaton liikkeellelähdo on estetty oikein.

- ▶ Kytke aina seisontajarru.
- ▶ **Autot, joissa on käsivaihteisto:** Kytke 1. vaihde tai peruutusvaihde .
- ▶ **Autot, joissa on automaattivaihteisto:** Kytke vaihteisto asentoon **P**.
- ▶ **Ylä- tai alamäessä:** Käänä etupyörät jalakäytävän reunaa kohti.
- ▶ **Ylä- tai alamäessä:** Varmista paikoillaan pysyminen laittamalla taka-akselille pyöräkiila tai tyllpäreunainen esine (→ sivu 149).
- ⓘ Kun auto sammutetaan, sivulaseja voi käyttää vielä viiden minuutin ajan.

Manuaalinen seisontajarru

Käsijarrun kahvan kytkeminen tai vapauttaminen

VAROITUS Heittelehtimis- ja onnettomuusvaara seisontajarrulla jarrutettaessa

Jos autoa on jarrutettava seisontajarrulla, jarrutusmatka on merkittävästi pidempi ja pyörät voivat lukkiutua. Tästä on seurauksena tavallista suurempi heittelehtimis- ja onnettomuusvaara.

- ▶ Autoa saa jarruttaa seisontajarrulla vain, jos jarrupoljin ei toimi.
- ▶ Tällöin seisontajarrua ei saa kytkeä liian voimakkaasti.
- ▶ Jos pyörät lukkiutuvat, vapauta seisontajarrua niin paljon, että pyörät alkavat taas pyöriä.

VAROITUS Seisontajarrun vapauttamatta jättämisestä aiheutuva palo- ja onnettomuusvaara

Jos seisontajarrua ei ole vapautettu kokonaan ajon aikana, seurauksena voi olla seuraavia tilanteita:

- Seisontajarru voi ylikuumeta ja aiheuttaa tulipalon.

- Seisontajarru voi menettää pitokykynsä.
- ▶ Vapauta seisontajarru kokonaan ennen ajoon lähtöä.

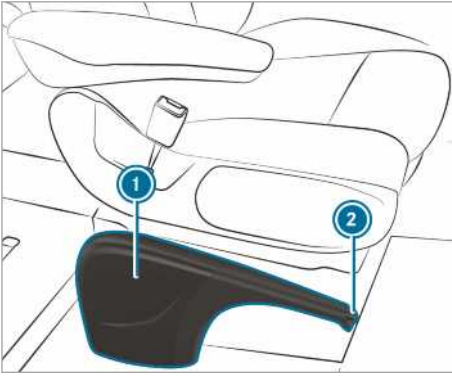

Kun autoa jarrutetaan seisontajarrulla, jarruvalot eivät pala.

Periaatteessa seisontajarrun saa kytkeä vain auton seisossa paikallaan.

▶ **Seisontajarrun kytkeminen:** Vedä käsijarruvipu ① ylös viimeiseen tuntuvaan vastekohtaan saakka. Jos moottori käy, mittariston merkkivalo  syttyy. Kun auto lähtee liikkeelle, kuuluu varoitustaäni.

① Autoissa, joissa on käännettävä käsijarruvipu, käsijarruvivun ① voi painaa sen jälkeen vastekohtaan saakka alas.

▶ **Seisontajarrun vapauttaminen:** Autoissa, joissa on käännettävä käsijarruvipu, käsijarruvipu ① on ensin vedettävä vastekohtaan asti ylös.

▶ Vedä käsijarruvipua ① hieman ja paina vapautusnuppia ②.

▶ Ohjaa käsijarruvipu ① vastekohtaan saakka alas.

Mittariston merkkivalo  sammuu.

Käsijarrun kahvan kääntäminen alas tai ylös (vain autot, joissa on alaskäännettävä käsijarrun kahva)

Edellytykset

- Käsijarru on kytketty.

▶ **Käsijarrun kahvan kääntäminen alas:** Paina käsijarrun kahva alas vastekohtaan saakka.

▶ **Käsijarrun kahvan nostaminen ylös:** Vedä käsijarrun kahva ylös vastekohtaan saakka.

Hätäjarrutuksen suorittaminen käsijarrukahvalla

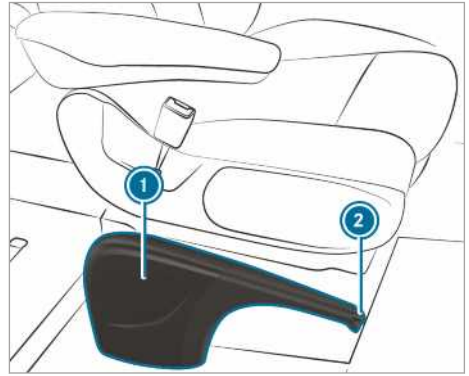

Hätäjarrutuksen voi suorittaa poikkeustilanteessa seisontajarrulla, jos jarrupoljin ei toimi.

▶ **Hätäjarrutus:** Pidä vapautusnuppia ② painettuna ja vedä jarruvipua ① varovasti.

Sähkötoiminen seisontajarru

Sähkötoimiseen seisontajarruun liittyviä ohjeita

⚠ VAROITUS Onnettomuus- ja loukkaantumisvaara lasten ollessa autossa yksin

Jos lapset jäävät yksin autoon, he voivat etenkin

- avata ovet ja siten vaarantaa muiden henkilöiden tai tielläliikkujien turvallisuuden.
- nousta autosta ja joutua liikenteen sekaan.
- käyttää auton varusteita ja esim. jäädä puristuksiin.

Lisäksi lapset voivat saada auton liikkeelle esim.

- vapauttamalla seisontajarrun.
- muuttamalla vaihteiston asentoa.
- käynnistämällä auton.

▶ Älä koskaan jätä lapsia yksin autoon.

▶ Kun poistut autosta, ota aina avain mukaasi ja lukitse auto.



▶ Säilytä avain lasten ulottumattomissa.

Automaattisten toimintojen moitteetonta toimivuutta varten kuljettajalla on oltava oikea istuimen asento (→ sivu 63).

Sähkötoimisen seisontajarrun toiminta riippuu auton sähköjärjestelmän jännitteestä. Jos auton sähköjärjestelmän jännite on alhainen tai järjestelmässä on häiriö, sähkötoimiset seisontajarrut eivät välttämättä sulkeudu ja keltainen merkkivalo  syttyy.

Pysäköi auto tässä tapauksessa seuraavalla tavalla:

- Pysäköi auto tasaiselle alustalle ja varmista, ettei se lähde liikkeelle.
- **Autot, joissa on automaattivaihteisto:** Kytke vaihteisto asentoon .
- **Autot, joissa on käsivaihteisto:** Kytke 1. vaihde.

 Vasta kun punainen merkkivalo  palaa jatkuvana, sähkötoiminen seisontajarru on varmasti kytketty.

Kytettyä seisontajarrua ei voi välttämättä vapauttaa, jos auton sähköjärjestelmän jännite on alhainen tai järjestelmässä on häiriö. Ota yhteyttä ammattitaitoiseen erikoiskorjaamoon. Sähkötoiminen seisontajarru suorittaa säännöllisin väliajoin toiminnan tarkastuksen moottorin ollessa sammutettuna. Tällöin järjestelmästä voi kuulua ääntä ja se on normaalia.

Sähkötoimisen seisontajarrun automaattinen kytkeminen

Autot, joissa on automaattivaihteisto:

Sähkötoiminen seisontajarru kytkeytyy automaattisesti, kun vaihteisto on asennossa .

Lisäksi vähintään yhden seuraavista edellytyksistä tulee täytyä:

- Moottori on sammutettu.
- Kuljettaja ei istu kuljettajan istuimella.
- Turvavyölukko avataan.

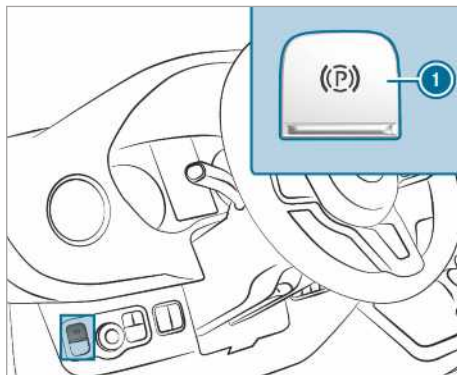



Vedä kosketuskatkaisimesta , jotta sähkötoiminen seisontajarru ei kytkeydy automaattisesti.

Sähkötoiminen seisontajarru kytkeytyy automaattisesti, kun aktiivinen etäisyysavustin DISTRONIC on pysäyttänyt auton pysähdyksiin asti.

Lisäksi vähintään yhden seuraavista edellytyksistä tulee täytyä:

- Moottori on sammutettu.
- Kuljettaja ei istu kuljettajan istuimella.
- Turvavyölukko avataan.
- Järjestelmässä on häiriö.
- Jännitteensaanti ei ole riittävä.
- Auto seisoo pidempään paikallaan.

Mittariston punainen merkkivalo  syttyy. Vasta kun punainen merkkivalo  palaa jatkuvana, sähkötoiminen seisontajarru on varmasti kytketty.

Autot, joissa on käsivaihteisto:

Sähkötoiminen seisontajarru kytkeytyy automaattisesti, kun vähintään yksi seuraavista edellytyksistä täytyy:

- Moottori on sammutettu.
- Kuljettaja nousee kuljettajan istuimelta.
- Turvavyölukko avataan.

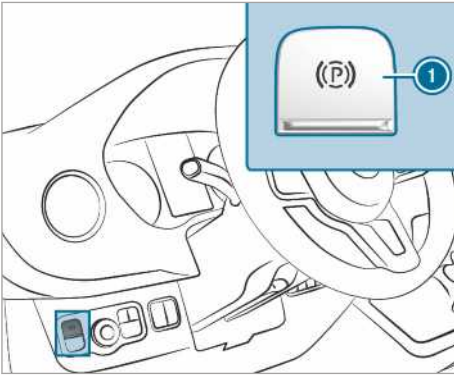

Vedä kosketuskatkaisimesta ①, jotta sähkötoiminen seisontajarru ei kytkeydy automaattisesti.

Sähkötoiminen seisontajarrun vapauttaminen automaattisesti

Autot, joissa on automaattivaihteisto:

Auton sähkötoiminen seisontajarru vapautetaan, kun kaikki seuraavat ehdot täyttyvät:

- Kuljettaja istuu kuljettajan istuimella.
- Kuljettajan turvavyö on kiinnitetty.
- Moottori käy.
- Vaihteisto on asennossa **D** tai **R** ja kaasupoljinta painetaan.

tai

Vaihteisto kytketään asennosta **P** asentoon **D** tai **R**. Jyrkässä ylämäessä on lisäksi painettava kaasupoljinta.

- Jos vaihteisto on asennossa **R**, peräovien täytyy olla suljettuina.

Autot, joissa on käsivaihteisto:

Auton sähkötoiminen seisontajarru vapautetaan, kun kaikki seuraavat ehdot täyttyvät:

- Kuljettaja istuu kuljettajan istuimella.
- Kuljettajan turvavyö on kiinnitetty.
- Moottori käy.
- Jokin vaihde on kytkettynä.
- Kytkinpoljin vapautetaan ja samalla painetaan kaasupoljinta.
- Kun peruutusvaihde on kytkettynä, peräovien täytyy olla suljettuina.

Sähkötoimisen seisontajarrun kytkeminen tai vapauttaminen manuaalisesti

VAROITUS Onnettomuus- ja loukkaantumisvaara lasten ollessa autossa yksin

Jos lapset jäävät yksin autoon, he voivat etenkin

- avata ovet ja siten vaarantaa muiden henkilöiden tai tielläliikkujien turvallisuuden.
- nousta autosta ja joutua liikenteen sekaan.
- käyttää auton varusteita ja esim. jäädä puristuksiin.

Lisäksi lapset voivat saada auton liikkeelle esim.

- vapauttamalla seisontajarrun.
- muuttamalla vaihteiston asentoa.
- käynnistämällä auton.

▶ Älä koskaan jätä lapsia yksin autoon.

▶ Kun poistut autosta, ota aina avain mukaasi ja lukitse auto.

▶ Säilytä avain lasten ulottumattomissa.

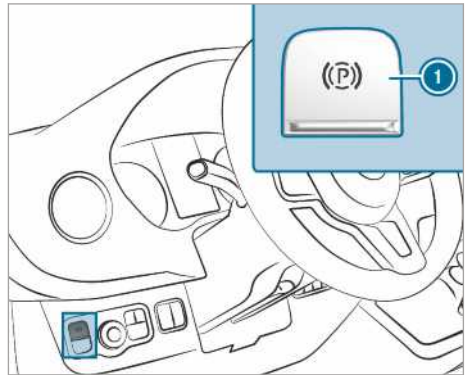

▶ **Kytkeminen:** Paina katkaisinta ①.

Jos sähkötoiminen seisontajarru on lukittu, mittariston punainen merkkivalo **(P)** palaa. Vasta kun punainen merkkivalo **(P)** palaa jatkuvana, sähkötoiminen seisontajarru on varmasti kytketty.

Kytkeminen on mahdollista myös sytytysvirran ollessa kytkettynä pois päältä.

▶ **Vapauttaminen:** Vedä katkaisinta ①.

Mittariston punainen merkkivalo **(P)** sammuu.

Sähkötoimisen seisontajarrun voi vapauttaa vasta, kun sytytysvirta on kytketty päälle start-stop-näppäimellä.

Hätäjarrutuksen suorittaminen

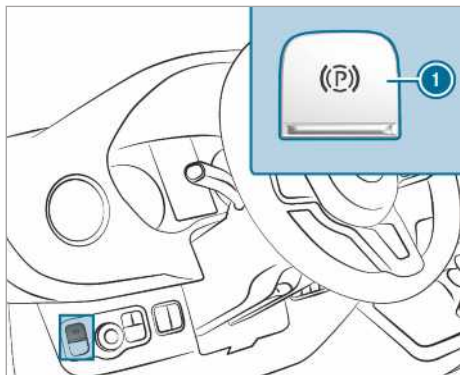

Autoa voi jarruttaa hätätilanteessa sähkötoimisen seisontajarrun avulla myös ajon aikana.

- ▶ Paina ajon aikana sähkötoimisen seisontajarrun katkaisinta ①.
- Autoa jarrutetaan niin pitkään, kun sähkötoimisen seisontajarrun katkaisin ① pidetään painettuna.

Mitä pidempään sähkötoimisen seisontajarrun kosketuskatkaisinta ① painetaan, sitä voimakkaammin autoa jarrutetaan.

Jarrutuksen aikana auto antaa seuraavia palautteita:

- Kuuluu varoitusääni.
- Näyttöön ilmestyy näyttöviesti "Vapauta pysäköintijarru".
- Mittariston punainen merkkivalo  vilkkuu

Kun auto on jarrutettu pysähdyksiin asti, sen jälkeen kytketään sähkötoiminen seisontajarru.

Auton jättäminen seisontaan

Auton jättäminen seisontaa yli neljäksi viikoksi

- ▶ **Vaihtoehtot 1:** Liitä akku ylläpitolaturiin.
- ▶ **Vaihtoehto 2:** Irrota auton käynnistysakku.
- ▶ **Vaihtoehto 3:** Kytke jännitteensaanti pois päältä akun pääkatkaisimella ja irrota auton lisäakku.
- ▶ **Vaihtoehto 4:** Katkaise jännitteensaanti aktiivomalla lepotila (→ sivu 149).

Jos mitään toimenpiteitä ei suoriteta, akun lataustila on tarkastettava kolmen viikon välein lataustilan säilyttämiseksi.

- ▶ **Akkujännite alle 12,2 V:** Lataa akku syväpurkautumisesta aiheutuvien vaurioiden välttämiseksi.
- ① Lisätietoja saa ammattitaitoisesta erikoiskorjaamosta.

Lepotila

Lepotilan aktivoiminen/deaktivoiminen

Edellytykset

- Moottori on sammutettu.

Ajotietokone:

- ↳ Asetukset ▶▶ Auto
- ▶▶ Ruhezustand (lepotila)

- ▶ **Aktivoiminen/deaktivoiminen:** Valitse **Kyllä** tai **Ei**.

Aluskiilan käyttö

Käytä aluskiilaa lisävarotoimena auton liikkeellelähdöltä suojaamiseksi esim. pysäköinnin tai pyörän vaihtamisen yhteydessä.

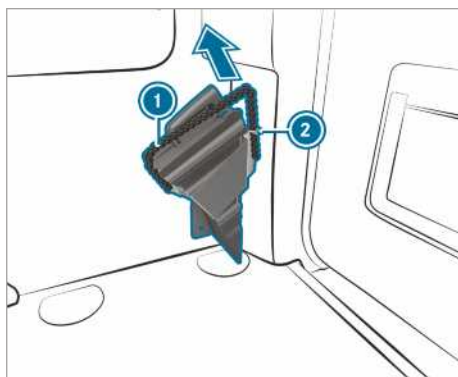

Pyöräkiila tavaratilassa/matkustamossa

- ▶ **Pyöräkiilan irrottaminen:** Vedä pidätin köyttä ① hieman alaspäin ja irrota se sen jälkeen kannattimesta ②.
- ▶ Irrota pyöräkiila.
- ① Varmista varustoinnin yhteydessä, että aluskiila on kiinnitetty pidätinköydellä ① pidikkeeseen.

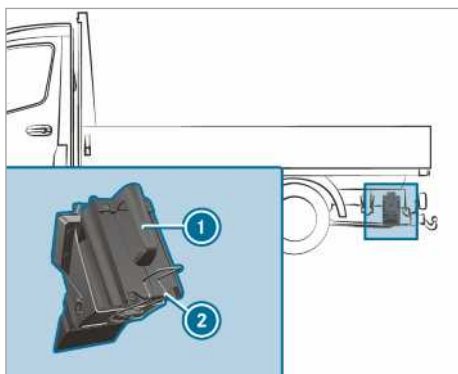

Pyöräkiila alustassa takana, auton vasemmalla puolella (esimerkki)

► **Pyöräkiilan irrottaminen tasakuormautoissa:** Vedä pidätysjousi ② alas ja irrota pyöräkiila ①.

① Varmista säilyttämisen yhteydessä, että pyöräkiila on kiinnitetty pidätysjousella kannattimeen.

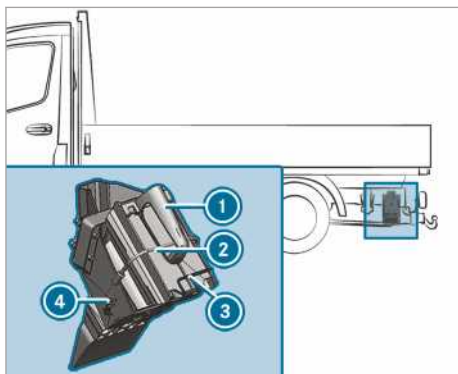

Pyöräkiila alustassa takana, auton vasemmalla puolella (esimerkki autosta, jossa on etuveto)

► **Pyöräkiilan irrottaminen tasakuormautoissa:** Irrota kuminauha ② koukusta ④.

► Vedä pidätysjousi ③ alas ja irrota pyöräkiila ①.

① Varmista säilyttämisen yhteydessä, että pyöräkiila on kiinnitetty pidätysjousella kannattimeen.

Ajo- ja ajoturvallisuusjärjestelmät

Ajojärjestelmiin ja niitä koskevaan vastuuseen liittyviä ohjeita

Autossa on ajojärjestelmiä, jotka auttavat kuljettajaa ajamisessa, pysäköimisessä ja auton siirtelyssä. Ajojärjestelmät ovat vain apuvälineitä. Vastuu autosta on aina kuljettajalla. Tarkkaile aina liikennetilannetta, ja ota auto täysin hallintaasi tarvittaessa ajojärjestelmien toiminnan aikana. Huomioi ajojärjestelmien turvallisen käytön rajat.

Tunnistimiin liittyvää tietoa

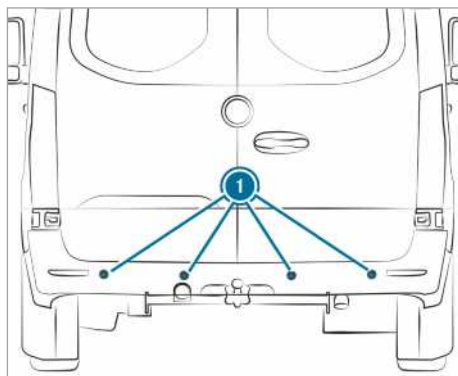

Jotkut ajo- ja ajoturvallisuusjärjestelmät valvovat tutkatunnistimien ① avulla auton edessä, takana tai sivuilla olevaa aluetta (riippuen auton varusteista).

Tutkatunnistimet on sijoitettu auton varusteista riippuen puskurien taakse ja/tai jäähdyttimen säleikön taakse. Pidä nämä paikat puhtaana liasta, jäästä ja lumisohjosta (→ sivu 226). Tunnistimia ei saa peittää esimerkiksi polkupyörätelineellä, auton yli ulottuvilla kuormatavaroilla tai tarroilla. Tarkastuta tutkatunnistimien toiminta ammattitaitoisessa erikoiskorjaamossa törmäyksen jälkeen, vaikka puskureissa tai jäähdyttimen säleikössä ei olisikaan näkyviä vaurioita.

Ajo- ja ajoturvallisuusjärjestelmien toiminta

Tässä kappaleessa on tietoa seuraavista ajo- ja ajoturvallisuusjärjestelmistä:

- ABS (Antiblockiersystem) (lukkiutumattomat jarrut) (→ sivu 151)
- ASR (Antriebs-Schlupf-Regelung) (luistonesto-järjestelmä) (→ sivu 151)

- BAS (**B**rems-**A**ssistent-**S**ystem) (jarruavustin) (→ sivu 151)
- ESP® (**E**lektronisches **S**tabilitäts-**P**rogramm) (ajovakauden hallinta) (→ sivu 152)
- EBD (**E**lectronic **B**rakeforce **D**istribution, elektroninen jarruvoiman jako) (→ sivu 153)
- Aktiivinen jarrutusavustin (→ sivu 153)
- Adaptiiviset jarruvalot (→ sivu 155)
- Tempomat (→ sivu 155) ja nopeusrajoitin (→ sivu 156)
- Aktiivinen etäisyysavustin Distronic (→ sivu 158)
- Mäkilähtöavustin
- Hold-toiminto (→ sivu 161)
- Pysäköintiavustin Parktronic (→ sivu 161)
- Peruutuskamera (→ sivu 162)
- 360°-kamera (→ sivu 164)
- Attention Assist (→ sivu 166)
- Katveavustin (→ sivu 167)
- Aktiivinen kaista-avustin (→ sivu 170)

ABS:n toiminta (lukkiutumattomat jarrut)

Noudata ajoturvallisuusjärjestelmiin liittyviä tarkkeitä turvallisuusohjeita.

ABS säättää jarrupainetta kriittisissä tilanteissa:

- Pyörien lukkiutuminen estetään jarrutettaessa, esim. täysjarrutuksen yhteydessä tai renkaiden pidon ollessa riittämätön.
- Järjestelmä varmistaa auton ohjattavuuden autoa jarrutettaessa fyysikaalisten rajojen puitteissa.
- ABS toimii noin ajonopeudesta noin 5 km/h alkaen. Liukkaalla ajoradalla ABS säättää jo vain hieman jarrutettaessa.

Järjestelmän rajat

ABS voi toimia rajoitetusti tai ei lainkaan, jos järjestelmässä on häiriö ja keltainen ABS:n varoitusvalo  palaa mittariston näytössä jatkuvasti moottorin käynnistyksen jälkeen.

Kun ABS säättää jarrutusta, jarrupolkimessa tuntuu sykäyksiä. Värisevä jarrupoljin voi olla merkki vaarallisista tieolosuhteista, ja se muistuttaa ajamaan varovasti.

Kun ABS säättää: Paina voimakkaammin jarrupoljinta, kunnes jarrutustilanne on ohi.

Täysjarrutus: Paina jarrupoljinta täydellä voimalla.

BAS:in (jarruavustin) toiminta

VAROITUS BAS:n (jarruavustin) häiriöstä aiheutuva onnettomuusvaara

Jos BAS-jarruavustimessa on häiriö, jarrutusmatka voi pidentyä hätäjarrutustilanteissa.

► Paina hätäjarrutustilanteissa jarrupoljinta täydellä voimalla. ABS estää pyörien lukkiutumisen.

BAS avustaa kuljettajaa hätäjarrutustilanteessa lisäämällä jarrutusvoimaa.

Kun jarrupoljinta painetaan nopeasti, BAS aktivoituu:

- BAS lisää jarrujen jarrupainetta automaattisesti.
- BAS voi lyhentää jarrutusmatkaa.
- ABS estää tällöin pyörien lukkiutumisen.

Kun jarrupoljin vapautetaan, jarrut toimivat jälleen normaaliin tapaan. BAS deaktivoidaan.

ASR:n (luistonestojärjestelmä) toiminnot

ASR ei voi vähentää tilanteeseen sopimattomasta liikkeellelähdistä ja kiihdytyksestä aiheutuvaa onnettomuusvaaraa eikä kumota fysiikan lakeja. ASR on vain apuväline. Sovita ajotapasi aina senhetkisiin tie- ja sääolosuhteisiin.

Kytettäessä jokapyöräveitoissa autoissa joka pyöräveito päälle tai pois päältä ASR kytkeytyy vaihtamistapahtuman ajaksi pois päältä.

Autot, joissa ei ole ohjauspyörän näppäimiä:

Jos ASR:ssä on häiriö, merkkivalo  palaa moottorin käydessä, ja moottorin teho voi olla alentunut (→ sivu 26).

ASR parantaa kestävästi auton pitoa eli voimansiirtoa renkaan ja ajoradan välillä ja siten myös auton ajovakautta. Jos vetävät pyörät pyörivät tyhjä, ASR jarruttaa yksittäisiä vetäviä pyöriä ja rajoittaa moottorin vääntömomenttia. Siten ASR tukee kuljettajaa lähdetessä liikkeelle ja kiihdytettäessä erityisesti liukkaalla ajoradalla.

Ellei alustalla ole riittävä pitoa, liikkeellelähtö ei ole ongelmaton myöskään ASR:n avulla. Tällöin myös renkailla, auton kokonaispainolla ja ajoradan kaltevuudella on ratkaiseva merkitys.

ASR suorittaessa säättää varoitusvalo  vilkkuu mittariston näytössä.

ESP:n toiminnot® (ajovakauden hallinta)

VAROITUS ESP®:n häiriöstä aiheutuva heittelehtimisvaara

Jos ESP®:ssä on häiriö, ESP® ei suorita ajonvakautusta. Lisäksi muut ajoturvallisuusjärjestelmät ovat kytkeytyneet pois päältä.

- ▶ Jatka ajoa varovasti.
- ▶ Tarkastuta ESP® ammattitaitoisessa erikoiskorjaamossa.

VAROITUS Pois päältä kytketystä ESP®:stä aiheutuva heittelehtimisvaara

Kun ESP® kytketään pois päältä, ESP® ei vakauta autoa.

- ▶ Kytke ESP® pois päältä vain seuraavassa kuvatuissa tilanteissa.

Autoa ei saa käyttää tehodynamometrissä (esim. suorituskykyä testattaessa). Jos autoa on käytettävä tehodynamometrissä, pyydä ensin lisätietoja ammattitaitoisesta erikoiskorjaamosta.

Jos autossa on jokapyöräveto ja jokapyöräveto kytketään päälle tai pois päältä, ESP® kytketään pois päältä vaihtamistapahtuman ajaksi.

Jos ESP®:ssä on häiriö tai se on kytketty pois päältä, varoitusvalo  palaa moottorin käydessä ja moottorin tehoa voidaan rajoittaa (→ sivu 26).

- ① Käytä vain pyöriä, joiden rengaskoko on suositeltu. Vain tällöin ESP® toimii oikein.

ESP®:n (ajovakauden hallinta) kytkeminen päälle tai pois päältä

Multimediajärjestelmä:

 ▶▶ Asetukset

▶▶ Pikakäyttötoiminto ▶▶ ESP

- ① ESP®:n voi kytkeä päällä ja pois päältä pikakäyttötoiminnolla vain, kun vähintään yksi muu toiminto on käytettävissä pikakäyttötoiminnon avulla. Muutoin ESP® on valikossa Avustimet.

▶ Valitse ESP.

Näyttöön ilmestyy kysymys.

▶ Valitse Päällä tai  Pois päältä.

Kun ESP® OFF-varoitusvalo  palaa jatkuvasti mittaristossa, ESP® on kytketty pois päältä.

Ota huomioon varoitusvaloihin ja mittariston näyttöviesteihin liittyvät tiedot.

ESP®-sivutuulivastuksen toiminnot

Jos ESP® on kytketty pois päältä tai se on kytketty pois päältä häiriön vuoksi, myöskään sivutuulivastus ei toimi.

Sivutuulivastus ei reagoi seuraavissa olosuhteissa:

- Jos auto tärähtelee voimakkaasti, esim. tienpinnan ollessa hyvin epätasainen, tai jos siinä on teräväreunaisia kuoppia.
- Auton tiekosketus katoaa, esim. liukkaalla lumella tai jäällä tai vesiliirrossa.
- Kuljettaja tekee nopeita ja suuria ohjausliikkeitä.

Kun ajotilanne normalisoituu, sivutuulivastus on jälleen toimintavalmis.

Sivutuulivastus tunnistaa voimakkaita sivulta tulevia tuulenpuuskia, jotka voivat häiritä auton suoraanajokäyttäytymistä. Riippuen sivutuulen suunnasta ja voimakkuudesta sivutuulivastus puuttuu tilanteeseen.

Vakauttava jarrutusäättö auttaa pitämään auton kaistalla.

Selkeästi havaittavissa olevan sivutuulivastuksen tekemän säädön yhteydessä mittaristoon ilmestyy tiedotus.

Sivutuulivastus on aktiivinen suoraan tai loivissa kaarteissa ajettaessa nopeudesta 80 km/h alkaen.

ESP®-perävaunun ajovakauden hallintajärjestelmän toiminta

VAROITUS Heikoista tie- ja sääolosuhteista aiheutuva onnettomuusvaara

Jos tie- ja sääolosuhteet ovat heikot, perävaunun ajovakauden hallintajärjestelmä ei voi estää yhdistelmän heittelehtimistä. Perävaunut, joiden painopiste on korkealla, voivat kaatua, ennen kuin ESP® havaitsee tämän.

- ▶ Sovita ajotapasi aina vallitseviin tie- ja sääolosuhteisiin.

ESP®-perävaunun ajovakauden hallintajärjestelmä vaikuttaa kriittisiin ajotilanteisiin ajoissa ja auttaa kuljettajaa merkittävästi perävaunua

vedettäessä. Perävaunun ajovakauden hallintajärjestelmä on osa ESP®:tä.

Jos tunnistinjärjestelmä ja arviointilogiikka tunnistaa perävaunun heilahteluliikkeitä, ESP®-perävaunun ajovakauden hallintajärjestelmä jarruttaa ensin kohdistetusti auton yksittäisiä pyöriä. Se heikentää heittelehtimistä. Kun heittelehtiminen lakkaa, autoa jarrutetaan yhdistelmän vakauttamiseksi ja tarvittaessa sen moottorin tehoa laskeaan.

Jos auto, jossa on perävaunu, (yhdistelmä) alkaa heittelehtiä, yhdistelmää voi vakauttaa vain jarruttamalla. ESP®-perävaunun ajovakauden hallintajärjestelmä tukee kuljettajaa tällaisissa tilanteissa vakauttamalla yhdistelmää.

ESP®-perävaunun ajovakauden hallintajärjestelmä on aktiivinen ajonopeudesta 65 km/h.

Jos ESP® kytketään pois päältä häiriön vuoksi, perävaunun ajovakauden hallintajärjestelmä ei toimi.

EBD:n (Electronic Brakeforce Distribution, elektroninen jarruvoiman jako) toiminta

EBD:llä on seuraavat ominaisuudet:

- Järjestelmä valvoo ja säätää takapyörien jarrupainetta.
- Järjestelmä parantaa ajovakautta jarrutuksen aikana, etenkin kaarteissa.

Aktiivisen jarrutusavustimen toiminta

Aktiivinen jarrutusavustin koostuu seuraavista toiminnoista:

- Etäisyysvaroitustoiminto
- Itsenäinen jarrutustoiminto
- Tilanteen mukainen jarrutehostus

Aktiivinen jarrutusavustin voi auttaa minimoimaan törmäysvaaran ajoneuvoihin tai jalankulkijoihin tai vähentämään onnettomuuden seurauksia.

Jos aktiivinen jarrutusavustin tunnistaa törmäysvaaran, kuljettajaa varoitetaan optisesti ja akustisesti.

Jos kuljettaja ei reagoi optiseen tai akustiseen varoitukseen, järjestelmä voi tehdä kriittisissä tilanteissa itsenäisen jarrutuksen.

Tietä ylittävät jalankulkijat ja pyörällijät: Erityisen kriittisissä tilanteissa aktiivinen jarrutusavustin voi tehdä heti itsenäisen jarrutuksen. Optinen ja

akustinen varoitus annetaan tässä tapauksessa yhtä aikaa jarrutuksen kanssa.

Jos kuljettaja jarruttaa itse kriittisessä tilanteessa tai painaa jarrupoljinta itsenäisen jarrutuksen aikana, järjestelmä suorittaa tilanteen mukaisen jarrutehostuksen. Tarvittaessa jarrupaine nostetaan täysjarrutukseen asti. Järjestelmä voi käynnistää tilanteeseen sopivan jarrutehostuksen vain, kun jarrupoljinta painetaan voimakkaasti, ja pysyy muutoin itsenäisessä jarrutusketjussa.

VAROITUS Aktiivisen jarrutusavustimen rajoittuneesta tunnistustehosta aiheutuva onnettomuusvaara

Aktiivinen jarrutusavustin ei aina pysty tunnistamaan kohteita ja monimutkaisia liikennetilanteita yksiselitteisesti.

Järjestelmästä johtuen jarrutusavustin voi monimutkaisissa ajotilanteissa jarruttaa turhaan tai jättää jarruttamatta. Tällaisissa tapauksissa, tai jos aktiivisessa jarrutusavustimessa on häiriö, jarrujärjestelmän täysi jarrutusvoiman vahvistus ja BAS ovat edelleen käytössä.

- ▶ Tarkkaile liikennetilannetta aina tarkkaavaisesti, äläkä luota yksinomaan aktiiviseen jarrutusavustimeen. Aktiivinen jarrutusavustin on vain apuväline. Auton kuljettajalla on vastuu riittävästä turvavälisestä, nopeudesta ja oikea-aikaisesta jarruttamisesta.
- ▶ Ole valmiina jarruttamaan ja tarvittaessa väistämään.

Ota huomioon myös aktiivisen jarrutusavustimen järjestelmän rajat.

Yksittäiset osatoiminnot ovat käytettävissä seuraavilla nopeusalueilla: Etäisyysvaroitustoiminto

Etäisyysvaroitustoiminto varoittaa kuljettajaa seuraavissa tilanteissa:

- Noin nopeudesta 30 km/h alkaen, jos etäisyys edellä ajavaan ajoneuvoon on ajonopeuteen nähden liian pieni useamman sekunnin ajan
Mittariston etäisyysvaroituksen varoitusvalo  syttyy.
- Noin nopeudesta 7 km/h alkaen, jos auto lähestyy toista ajoneuvoa tai jalankulkijaa kriittisellä tavalla

Kuuluu jaksottainen varoitusääni ja mittarissa oleva etäisyysvaroituksen varoitusvalo

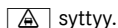

syttyä.

Jarruta viipymättä tai väistä este, mikäli se on mahdollista vaarattomasti ja liikennetilanne sallii sen.

Etäisyysvaroitustoiminto voi varoittaa kuljettajaa seuraavissa tilanteissa jaksottaisen varoitusäänen ja varoitusvalon avulla:

Edellä ajavat ajoneuvot	Paikallaan olevat ajoneuvot	Tietä ylittävät ajoneuvot	Tietä ylittävät jalankulkijat/ pyöräilijät	Paikallaan seisovat jalankulkijat
noin ajonopeuteen 250 km/h asti	noin ajonopeuteen 200 km/h asti	ei toimintaa	noin ajonopeuteen 60 km/h asti	ei toimintaa

Itsenäinen jarrutustoiminto

Järjestelmä voi tehdä itsenäisen jarrutustoiminnon noin ajonopeudesta 7 km/h lähtien seuraavissa tilanteissa:

Edellä ajavat ajoneuvot	Paikallaan olevat ajoneuvot	Tietä ylittävät ajoneuvot	Tietä ylittävät jalankulkijat/ pyöräilijät	Paikallaan seisovat jalankulkijat
noin ajonopeuteen 250 km/h asti	noin ajonopeuteen 200 km/h asti	ei toimintaa	noin ajonopeuteen 60 km/h asti	ei toimintaa

Tilanteen mukainen jarrutehostus

Järjestelmä voi käynnistää tilanteeseen sopivan jarrutehostuksen noin ajonopeudesta 7 km/h lähtien seuraavissa tilanteissa:

Edellä ajavat ajoneuvot	Paikallaan olevat ajoneuvot	Tietä ylittävät ajoneuvot	Tietä ylittävät jalankulkijat/ pyöräilijät	Paikallaan seisovat jalankulkijat
noin ajonopeuteen 250 km/h asti	noin ajonopeuteen 80 km/h asti	ei toimintaa	noin ajonopeuteen 60 km/h asti	ei toimintaa

Aktiivisen jarrutusavustimen jarrutussäädön keskeytys

Aktiivisen jarrutusavustimen jarrutussäädön voi lopettaa milloin tahansa:

- painamalla kaasupolkimen kokonaan pohjaan tai käyttämällä kickdownia
- vapauttamalla jarrupolkimen (vain tilanteen mukaisen jarrutehostuksen aikana)

Jos jokin seuraavista ehdoista täyttyy, aktiivinen jarrutusavustin lopettaa jarrutussäädön:

- Kuljettaja väistää esteen ohjaamalla autoa.

- Törmäysvaaraa ei ole enää.
- Ajouradalla ei havaita enää esteitä.

Järjestelmän rajat

Seuraavissa tilanteissa järjestelmä voi toimia rajoitetusti tai se ei toimi välttämättä lainkaan:

- Lumi, sade, sumu tai roiskuva vesi haittaa tunnistimia.
- Tunnistimet ovat likaantuneet, huurtuneet, vaurioituneet tai jonkin peitossa.
- Muut tutkalähteet, esim. tutka-aaltojen voimakas takaisinsäteily pysäköintitaloissa, haittaavat tunnistimien toimintaa.

- Järjestelmä on havainnut renkaan painehäviön tai renkaan vaurioitumisen ja asiasta on ilmoitettu näytössä.
- Järjestelmän täysi teho ei ole vielä käytettävissä muutamaa sekuntiin sytytysvirran käynnistämisen tai liikkeellelähdön jälkeen.

Järjestelmä ei välttämättä reagoi oikein:

- monimutkaisissa liikennetilanteissa, joissa kohteita ei voi aina tunnistaa yksiselitteisesti.
- jalankulkijoihin tai ajoneuvoihin, jotka liikkuvat nopeasti tunnistimien tunnistusalueelle.
- muiden kohteiden taakse jääviin jalankulkijoihin.
- jyrkissä kaarteissa.

Aktiivisen jarrutusavustimen säätäminen

Edellytykset

- Sytytysvirta on kytketty päälle.

Multimediajärjestelmä:

▶▶ Asetukset ▶▶ Avustimet
▶▶ Aktiiv. jarrutusavustin

Seuraavat asetukset ovat käytettävissä:

- [Aikaisin](#)
- [Keskitaso](#)
- [Myöhään](#)



▶ Valitse asetus.

Jokaisen moottorin käynnistyksen yhteydessä valitaan automaattisesti asetus [Keskitaso](#).

Aktiivisen jarrutusavustimen kytkeminen pois päältä

 On suositeltavaa pitää aktiivinen jarrutusavustin aina kytkettynä päälle.

▶ Valitse [Pois päältä](#).
Etäisyysvaroitus toiminto ja itsenäinen jarrutustoiminto kytkeytyvät pois päältä.

 Kun aktiivinen jarrutusavustin on kytketty pois päältä, monitoiminäytön tilariville ilmestyy symboli .

Adaptiivisten jarruvalojen toiminta

Adaptiiviset jarruvalot varoittavat perässä tulevaa liikennettä hätäjarrustilanteessa seuraavilla tavoilla:

- vilkkuvilla jarruvaloilla
- kytkemällä varoitusvilkut päälle

Jos autoa jarrutetaan voimakkaasti ajonopeuden ollessa yli 50 km/h, jarruvalot vilkkuvat nopeasti. Näin takaa tulevaa liikennettä varoitetaan erityisen selkeästi.

Jos ajonopeus on jarrutuksen alussa yli 70 km/h, varoitusvilkut kytkeytyvät päälle, kun auto on pysähtynyt. Jos autolla lähdetään sen jälkeen uudelleen liikkeelle, varoitusvilkut kytkeytyvät automaattisesti pois päältä noin 10 km/h:n ajonopeudessa. Varoitusvilkut voi kytkeä pois päältä myös varoitusvilkkunäppäimellä.

Tempomat ja nopeusrajoitin

Tempomatin toiminta

Tempomat kiihdyttää ja jarruttaa autoa itsenäisesti säilyttääkseen aiemmin muistiin tallennetun nopeuden.

Jos esim. kiihdytät ohitusta varten, tallennettua nopeutta ei poisteta. Kun jalka nostetaan pois kaasupolkimelta ohituksen jälkeen, Tempomat säätää takaisin muistiin tallennettuun nopeuteen.

Tempomatia käytetään vastaavilla monitoimiohjauspyörän näppäimillä. Voit asettaa minkä tahansa nopeuden alkaen nopeudesta 20 km/h.

Tempomat ei voi vähentää tilanteeseen sopimattomasta ajotavasta aiheutuvaa onnettomuusvaaraa eikä kumota fysiikan lakeja. Se ei voi ottaa tie- ja sääolosuhteita eikä liikennetilannetta huomioon. Tempomat on vain apuväline. Vastuu riittävän etäisyyden pitämisestä muihin ajoneuvoihin, ajonopeudesta, oikea-aikaisesta jarruttamisesta ja ajokaistan säilyttämisestä on kuljettajalla.

Näytöt monitoiminäytössä

Monitoiminäytössä näkyy Tempomatin tila ja muistiin tallennettu nopeus.



Mittariston näytöt (värinäyttö)

- ① Tempomat on valittuna
- ② Asetusnopeus harmaa: Nopeus on tallennettu, Tempomat on deaktivoitu
- ③ Asetusnopeus vihreä: Nopeus on tallennettu, Tempomat on aktivoitu

Järjestelmän rajat

Ylämäessä Tempomat ei välttämättä pysty pitämään auton nopeutta vakiona. Kun maasto on jälleen tasaista, auton nopeus säätyy takaisin muistiin tallennettuun nopeuteen.

Pitkissä ja jyrkissä alamäissä tulee vaihtaa hyvissä ajoin pienemmälle vaihteelle. Ota tämä huomioon etenkin auton ollessa kuormattu. Tällöin voi hyödyntää moottorin jarrutusvaikutusta. Tällä tavoin pienennetään jarrujärjestelmään kohdistuvaa rasitusta ja vältetään jarrujen ylikuumentuminen ja liian nopea kuluminen.

Älä käytä Tempomatia seuraavissa tilanteissa:

- Liikennetilanteissa, joissa nopeus vaihtuu usein, esim. liikennenuuhkissa tai mutkaisilla teillä.
- Jäisillä teillä tai teillä, joilla on huono pito. Vetävät pyörät voivat kiihdytettäessä menettää pitonsa, ja auto voi alkaa luisua tai heittelehtiä.
- Näkyvyys on heikko.

Nopeusrajoittimen toiminta

Autoissa, joiden sallittu kokonaispaino on alle 3,5 t: nopeusrajoitin rajoittaa auton nopeutta. Jotta tallennettuun nopeuteen päästään riipeästi, nopeusrajoitin jarruttaa itsenäisesti.

Autoissa, joiden sallittu kokonaispaino on yli 3,5 t: nopeusrajoitin rajoittaa auton nopeutta.

Nopeutta voi rajoittaa seuraavilla tavoilla:

- Säädetty: rajoitusnopeuksille, esim. taajama-alueilla
- Pysyvä: pitkäaikaisille rajoitusnopeuksille, esim. käytettäessä talvirenkaita

Säädettyä nopeusrajoitinta käytetään vastavilla ohjauspyörän näppäimillä. Voit asettaa minkä tahansa nopeuden alkaen nopeudesta 20 km/h. Kun auto on käynnistetty, asetuksen voi tehdä myös auton seisossa paikallaan.

Jos säädettyällä nopeusrajoittimella ylitetään asetusnopeus yli 3 km/h, symboli **LIM** vilkkuu mittariston näytössä. Näyttöön ilmestyy viesti [Nopeusrajoittimen asetusnopeus ylitetty](#). Vilkkuminen lakkaa, kun nopeus on laskeutunut alle asetusnopeuden.

Nopeusrajoitin ei pienennä tilanteeseen sopimattomasta ajotavasta aiheutuvaa onnettomuusvaaraa, eikä se voi kumota fyysikan lakeja. Se ei voi ottaa tie- ja sääolosuhteita eikä liikennetilannetta huomioon. Nopeusrajoitin on vain apuväline. Vastuu riittävän etäisyyden pitämisestä muihin ajoneuvoihin, ajonopeudesta, oikea-aikaisesta jarruttamisesta ja ajokaistan säilyttämisestä on kuljettajalla.

Näytöt monitoiminäytössä

Monitoiminäytössä näkyy nopeusrajoittimen tila ja muistiin tallennettu nopeus.

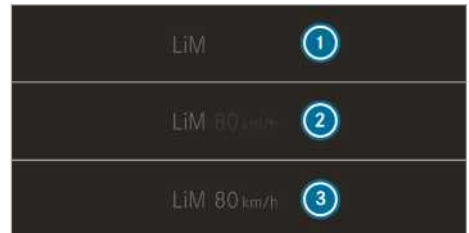

Näyttö mittariston näytössä (värinäyttö)

- ① Nopeusrajoitin on valittuna
- ② Asetusnopeus harmaa: Nopeus on tallennettu, nopeusrajoitin on deaktivoitu
- ③ Asetusnopeus vihreä: Nopeus on tallennettu, nopeusrajoitin on aktiivinen

Kickdown

Säädettyä nopeusrajoitin kytkeytyy passiiviseksi, kun kaasupoljin painetaan vastekohdan yli (kickdown).

Jos säädettyällä nopeusrajoittimella ylitetään asetusnopeus yli 3 km/h, symboli **LIM** vilkkuu mittariston näytössä. Näyttöön ilmestyy viesti [Nopeusrajoittimen asetusnopeus ylitetty](#).

Kun kickdown on päättynyt, säädettyä nopeusrajoitin aktivoituu jälleen seuraavissa tilanteissa:

- Ajonopeus alittaa muistiin tallennetun nopeuden.

- Muistiin tallennettu nopeus otetaan käyttöön.
- Muistiin tallennetaan uusi nopeus.

Tempomatin tai säädettävän nopeusrajoittimen käyttö

VAROITUS Muistiin tallennetusta nopeudesta aiheutuva onnettomuusvaara

Jos muistiin tallennettu nopeus haetaan näyttöön ja se on alaisempi kuin senhetkinen nopeus, auto jarruttaa.

- ▶ Ota liikennetilanne huomioon, ennen kuin haet muistiin tallennetun nopeuden näyttöön.

Edellytykset

Tempomat

- Tempomat on valittu.
- ESP® on kytketty päälle, mutta se ei saa säädellä.
- Ajettu nopeus on korkeintaan 20 km/h.

Säädettävä nopeusrajoitin

- Auto on käynnistetty.
- Säädettävä nopeusrajoitin on valittuna.

Vaihtaminen Tempomatin ja säädettävän nopeusrajoittimen väliillä

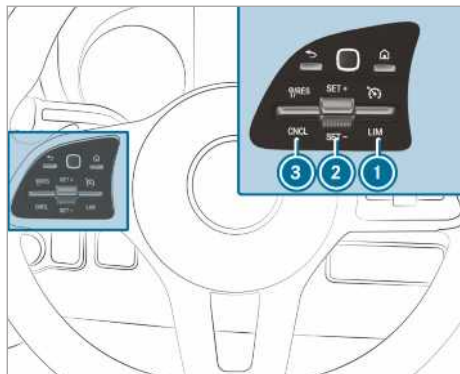

- ▶ **Tempomatin valitseminen:** Paina keinukatkaisinta ① ylöspäin.
- ▶ **Säädettävän nopeusrajoittimen valitseminen:** Paina keinukatkaisinta ① alaspäin.

① Autot, joissa on aktiivinen etäisyysavustin DISTRONIC: Säädettävä nopeusrajoitin valitaan eri näppäimellä (→ sivu 159).

Tempomatin tai säädettävän nopeusrajoittimen aktivoiminen

- ▶ Paina keinukatkaisinta ② ylöspäin (SET+) tai alaspäin (SET-).
- ▶ Ota jalka pois kaasupolkimelta. Senhetkinen ajonopeus tallentuu muistiin, ja auto säilyttää kyseisen nopeuden (Tempomat) tai rajoittaa nopeuden kyseiseen lukemaan (säädettävä nopeusrajoitin).

Nopeuden lisääminen/vähentäminen

- ▶ Paina keinukatkaisinta ② ylös-/alaspäin. Muistiin tallennettu nopeus suurenee tai pienenee 1 km/h.

tai

- ▶ Paina keinukatkaisinta ② ylös-/alaspäin ja pidä sitä painettuna. Muistiin tallennettu nopeus suurenee tai pienenee 1 km/h kerrallaan.

tai

- ▶ Paina keinukatkaisinta ② vastekohdan yli ylös-/alaspäin. Muistiin tallennettu nopeus suurenee tai pienenee 10 km/h.

tai

- ▶ Paina keinukatkaisinta ② vastekohdan yli ylös-/alaspäin ja pidä se painettuna. Muistiin tallennettu nopeus suurenee tai pienenee 10 km/h kerrallaan.

tai



- ▶ Kiihdytä auto haluttuun nopeuteen.
- ▶ Paina keinukatkaisinta ② ylöspäin (SET+) tai alaspäin (SET-).
- ▶ Ota jalka pois kaasupolkimelta. Senhetkinen ajonopeus tallentuu muistiin, ja auto säilyttää kyseisen nopeuden (Tempomat) tai rajoittaa nopeuden kyseiseen lukemaan (säädettävä nopeusrajoitin).

① **Autot, joissa on käsivaihteisto:** Jos moottorin kierrosluku laskee erittäin alaiseksi, Tempomat tai nopeusrajoitin kytkeytyy pois päältä. Jos vaihteisto on tyhjäkäyntiasennossa tai kytkinpoljin painettuna alas yli kauden sekunnin ajan, Tempomat kytkeytyy pois päältä.

Tempomatin tai säädettävän nopeusrajoittimen deaktivoiminen

- ▶ Paina keinukatkaisinta ③ (CNCL) alaspäin.

Kun Tempomat tai säädettävä nopeusrajoitin on deaktivoituna,

- keinukatkaisimella  (SET+) tai (SET-) tallennetaan senhetkinen ajonopeus, ja auto säilyttää sen.
- keinukatkaisimella  (RES) haetaan käyttöön viimeksi tallennettu nopeus senhetkinen ajonopeus, ja auto säilyttää sen.

 Tempomat deaktivoituu, kun autoa jarrutetaan, ESP® kytketään pois päältä tai ESP® säätää autoa. Säädettävä nopeusrajoitin ei deaktivoituu.

Kun auto pysäköidään, viimeksi tallennettu nopeus poistetaan muistista.

Pysyvään nopeusrajoittimeen liittyvää tietoa

Jos auton nopeuden tulee pysyä jatkuvasti tietyn lukeman alapuolella (esim. talvirengaskäytössä), nopeuden voi rajoittaa pysyvän nopeusrajoittimen avulla.

Nopeuden voi rajoittaa multimediajärjestelmässä arvoon välille 120 km/h – 180 km/h (→ sivu 158).

Nopeus näkyy monitoiminäytössä hetkeä ennen asetetun nopeuden saavuttamista. Jos viesti vahvistetaan painamalla , viestiä ei näytetä uudestaan ennen auton sammuttamista. Uusi viesti näytetään vasta auton uudelleen käynnistämisen jälkeen.

Pysyvä nopeusrajoitin ei kytkeydy passiiviseksi myöskään kickdownin aikana ja ajonopeus pysyy asetetun nopeuden alapuolella.

Rajoitusnopeuden asettaminen talvirenkaita käytettäessä

Multimediajärjestelmä:

  **Asetukset**  **Fahrzeug** (auto)

 **Talvirenkaiden rajoitus**

 Valitse nopeus tai kytke toiminto pois päältä.

Aktiivinen etäisyysavustin Distronic

Aktiivisen etäisyysavustin Distronicin toiminta

Aktiivinen etäisyysavustin Distronic säilyttää asetetun nopeuden ajoradan ollessa vapaa. Jos järjestelmä tunnistaa edellä ajavan ajoneuvoja, se säilyttää asetetun etäisyyden edellä ajavaan ajoneuvoon ja pysäyttää auton tarvittaessa. Järjestelmä kiihdyttää tai jarruttaa autoa riippuen etäisyydestä edellä ajavaan ajoneuvoon ja asetetusta nopeudesta. Nopeus ja etäisyys asetetaan ja tal-

lennetaan ohjauspyörästä. Nopeuden voi asettaa välille 20 km/h – 160 km/h tai alkaen nopeudesta 20 km/h auton huippunopeuteen asti.

Muita aktiivisen etäisyysavustin Distronicin ominaisuuksia:

- Riippuen esiasetetusta etäisyydestä Distronic säätelee dynaamisesti (pieni etäisyys) tai poltonestettä säästävasti (suuri etäisyys).
- Riippuen tunnistetusta auton massasta Distronicin säätelyn dynaamisuutta vähennetään.
- Suoritetaan nopea kiihdytys muistiin tallennettuun nopeuteen, kun kuljettaja kytkee vilkun päälle ohituskaistalle siirtymistä varten.

Aktiivinen etäisyysavustin Distronic on vain apuväline. Vastuu turvaväleistä, ajonopeudesta ja oikea-aikaisesta jarruttamisesta on kuljettajalla.

Järjestelmän rajat

Järjestelmä voi esim. seuraavissa tilanteissa toimia rajoitetusti tai se ei toimi välttämättä lainkaan:

- Tutkatunnistinten toiminta heikkenee lumisaateissa, vesisateissa, sumussa, voimakkaassa tihkusateissa, autoon kohdistuessa häikäisyä, suorassa auringonpaisteesta tai ympäristön valoisuuden vaihdellessa voimakkaasti.
- Tutkatunnistinten toiminta heikkenee pysäköintialoissa ja teillä, joilla on jyrkkiä ala- tai ylämäkiä.
- Tutkatunnistimet ovat likaantuneet tai jonkin peitossa.
- Vetävät pyörät voivat liukkaalla tiellä jarrutettaessa tai kiihdytettäessä menettää pitonsa, ja auto voi alkaa luisua tai heittelehtiä.
- Paikallaan olevia kohteita ei tunnisteta, jos niitä ei ole tunnistettu liikkuviksi aiemmin.
- Kaarteissa ajoneuvojen tunnistus voi kadota tai ajoneuvoja ei tunnisteta välttämättä uudelleen. Tällöin järjestelmä ei huomioi edellä ajavaa ajoneuvoa ja se voi kiihdyttää autoa tahattomasti.

Älä käytä aktiivista etäisyysavustin Distronicia näissä tilanteissa.

VAROITUS Aktiivisen etäisyysavustin Distronicin kiihdyttämisestä tai jarruttamisesta aiheutuva onnettomuusvaara

Aktiivinen etäisyysavustin Distronic voi kiihdyttää tai jarruttaa esim. seuraavissa tapauksissa:

- Jos liikkeellelähtötapahtuma suoritetaan aktiivisen etäisyysavustin Distronicin avulla.
 - Jos muistiin tallennettu nopeus otetaan käyttöön ja se on huomattavasti suurempi tai pienempi kuin senhetkinen ajonopeus.
 - Jos aktiivinen etäisyysavustin Distronic ei enää tunnista edellä ajavaa ajoneuvoa tai reagoi asiaankuulumattomiin kohteisiin.
- Tarkkaile liikennetilannetta aina tarkkaavaisesti ja ole valmiina jarruttamaan.
- Ota liikennetilanne huomioon, ennen kuin haet muistiin tallennetun nopeuden näyttöön.

VAROITUS Aktiivisen etäisyysavustin Distronicin riittämättömästä hidastamisesta aiheutuva onnettomuusvaara

Aktiivinen etäisyysavustin Distronic jarruttaa autoa enintään 50 %:lla enimmäishidastuvuudesta. Jos tämä hidastuvuus ei riitä, aktiivinen etäisyysavustin Distronic varoittaa kuljettajaa optisesti ja akustisesti.

- Sovita ajonopeus ja pidä riittävä etäisyys näissä tilanteissa.
- Jarruta ja/tai väistä itse.

VAROITUS Aktiivisen etäisyysavustin Distronicin rajoitetusta tunnistuksesta aiheutuva onnettomuusvaara

Aktiivinen etäisyysavustin Distronic ei reagoi tai reagoi vai rajoituneesti:

- kaistan reunassa ajettaessa tai kaistaa vaihdettaessa
- jalankulkijoihin, eläimiin, pyörällisiin, paikallaan seisoviin ajoneuvoihin ja odottamattomiin esteisiin
- monimutkaisiin liikennetilanteisiin
- vastaantuleviin ajoneuvoihin ja poikittaisliikenteeseen

Aktiivinen etäisyysavustin Distronic ei pysty antamaan varoitusta tai suorittamaan kuljettajaa tukevaa säätöä näissä tilanteissa.

- Seuraa liikennetilanteita aina tarkkaavaisesti ja reagoi vastaavasti.

Aktiivinen etäisyysavustin Distronic ei välttämättä tunnista edellä ajavia kapeita ajoneuvoja, esim. moottoripyöriä ja tien sivussa ajavia autoja.

Aktiivisen etäisyysavustin Distronicin käyttäminen

Edellytykset

- Auto on käynnistetty.
- Seisontajarru on vapautettuna.
- ESP® on kytkettynä päälle, mutta ei säädä.
- Vaihteisto on asennossa **D**.
- Kuljettajan ja etumatkustajan ovet ovat suljettuina.
- Kuljettajan istuimen istumistunnistus on tunnistanut, että kuljettajan istuimella istutaan ja turvavyö on kiinnitetty.
- Tutkatunnistimien tarkastus on suoritettu onnistuneesti.

Vaihtaminen nopeusrajoittimen ja aktiivisen etäisyysavustin Distronicin välillä

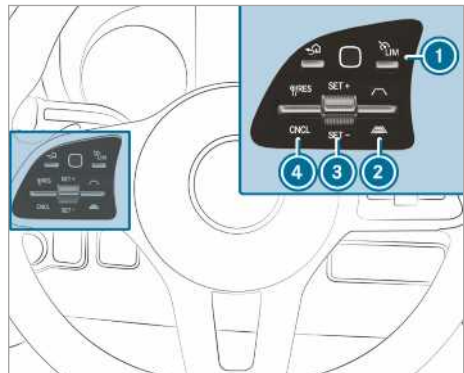

- Paina näppäintä ①.

Aktiivisen etäisyysavustin Distronicin tai säädettävän nopeusrajoittimen aktivoiminen

- **Aktivoiminen ilman tallennettua nopeutta:** Paina keuhkakatkaisinta ③ ylöspäin (SET+) tai alaspäin (SET-).
Senhetkinen ajonopeus tallennetaan, ja auto säilyttää sen (aktiivinen etäisyysavustin Dis-

tronic) tai rajoittaa siihen (säädettävä nopeusrajoitin).

tai

- ▶ **Aktiivoinen muistiin tallennettua nopeutta käyttäen:** Paina keinukatkaisinta ④ ylöspäin (RES).

- ① Painettaessa keinukatkaisinta ④ ylöspäin kaksi kertaa aktiivinen etäisyysavustin Distro-nic tai säädettävä nopeusrajoitin aktivoidaan mittaristossa näytettyä rajoitusnopeutta käyttäen.

Näytetyn nopeusrajoituksen ottaminen käyttöön aktiivisessa etäisyysavustin Distro-nicissa tai nopeusrajoittimessa

- ▶ Paina keinukatkaisinta ④ ylöspäin (RES). Mittaristossa näkyvä rajoitusnopeus otetaan käyttöön tallennetuksi nopeudeksi. Auton nopeus sovitaan edellä ajavan ajoneuvon nopeuteen korkeintaan muistiin tallennettuun nopeuteen saakka.

Lähteminen uudelleen liikkeelle aktiivisen etäisyysavustin Distro-nicin avulla

- ▶ Nosta jalka jarrupolkimelta.
- ▶ Paina keinukatkaisinta ④ ylöspäin (RES).

tai

- ▶ Paina kaasupoljinta lyhyesti ja selkeästi. Aktiivisen etäisyysavustin Distro-nicin toimintojen suorittamista jatketaan.

Aktiivisen etäisyysavustin Distro-nicin deaktiivoinen

- ⚠ **VAROITUS** Päälle kytketystä aktiivisesta etäisyysavustin Distro-nicista aiheutuva onnettomuusvaara kuljettajan istuimelta poistuttaessa

Jos ainoastaan aktiivinen etäisyysavustin Distro-nic on jarruttanut autoa ja kuljettaja poistuu kuljettajan istuimelta, auto voi lähteä liikkeelle tahattomasti.

- ▶ Kytke aktiivinen etäisyysavustin Distro-nic aina pois päältä ja varmista auton pysyminen paikallaan ennen kuljettajan istuimelta poistumista.

- ▶ Paina keinukatkaisinta ④ alaspäin (CNCL).
- ▶ Paina jarrupoljinta.

Nopeuden lisääminen tai vähentäminen

- ▶ Paina keinukatkaisinta ③ ylöspäin (SET+) tai alaspäin (SET-). Muistiin tallennettu nopeus suurenee tai pienenee 1 km/h.

tai

- ▶ Paina keinukatkaisinta ③ ylöspäin (SET+) / alaspäin (SET-) ja pidä se painettuna. Muistiin tallennettu nopeus suurenee tai pienenee 10 km/h kerrallaan.

tai

- ▶ Paina keinukatkaisinta ③ vastekohdan yli. Muistiin tallennettu nopeus suurenee tai pienenee 10 km/h.

tai

- ▶ Paina keinukatkaisinta ③ vastekohdan yli ja pidä sitä painettuna. Muistiin tallennettu nopeus suurenee tai pienenee 10 km/h kerrallaan.

Tavoite-etäisyyden kasvattaminen tai pienentäminen edellä ajavaan ajoneuvoon nähden

- ▶ **Tavoite-etäisyyden kasvattaminen:** Paina

keinukatkaisinta ② alaspäin .

- ▶ **Tavoite-etäisyyden pienentäminen:** Paina

keinukatkaisinta ② ylöspäin .

Mäkilähtöavustimeen liittyvää tietoa

Mäkilähtöavustin pitää auton paikallaan lyhyen ajan lähdeettäessä liikkeelle ylämäessä, kun seuraavat ehdot täyttyvät:

- **Autot, joissa on käsivaihteisto:** Jokin vaihde on kytkettynä.
- **Autot, joissa on automaattivaihteisto:** Vaihteisto on asennossa **D** tai **R**.
- Seisontajarru on vapautettuna.

Näin kuljettajalla on aikaa siirtää jalka jarrupolkimelta kaasupolkimelle ilman, että auto lähtee heti liikkeelle.

- ⚠ **VAROITUS** Auton tahattomasta liikkeellelähdestä aiheutuva onnettomuus- ja loukkaantumisvaara

Lyhyen ajan kuluttua mäkilähtöavustin ei pidä autoa enää paikallaan, ja auto voi lähteä liikkeelle tahattomasti.

- ▶ Siirrä siksi jalka ripeästi jarrupolkimelta kaasupolkimelle. Älä koskaan yritä poistaa autosta, kun mäkilähtöavustin pitää sitä paikallaan.

Hold-toiminto

Hold-toiminto

Edellytykset

- Kuljettajan istuimen istumistunnistus on tunnistanut, että kuljettajan istuimella istutaan ja turvavyö on kiinnitetty.

Hold-toiminto pitää auton paikallaan ilman, että kuljettajan tarvitsee painaa jarrupoljinta, esim. kun autolla lähdetään liikkeelle ylämäessä. Kun kaasupoljinta painetaan liikkeelle lähdeettäessä, jarrutusvaikutusta ei käytetä ja Hold-toiminto kytkeytyy pois päältä.

Järjestelmän rajat

- Ylämäen kaltevuus ei saa olla yli 30 %.

Pysäköintiavustin Parktronic

Pysäköintiavustin Parktronicin toiminta

Pysäköintiavustin Parktronic on elektroninen pysäköintiavustin, joka toimii ultraäänen avulla. Se valvoo auton lähialuetta tunnistimilla, joita on kuusi sekä etu- että takapuskurissa. Pysäköintiavustin Parktronic osoittaa etäisyyden auton ja esteen välillä optisesti ja akustisesti.

Pysäköintiavustin Parktronic on vain apuväline. Se ei voi korvata tarkkaavaisuuttasi ympäristön havainnoinnissa. Vastuu auton turvallisesta siirtelämisestä, pysäköimisestä ja pysäköintitilasta poistumisesta on aina kuljettajalla. Varmista, että siirtelämisestä, pysäköimisestä tai pysäköintitilasta poistumisen aikana siirtelyalueella ei ole esimerkiksi ihmisiä, eläimiä tai esineitä.

Vakioasetuksessa kuuluu jaksottainen varoitusääni, kun etäisyys esteeseen on noin 0,4 m tai alle. Noin etäisyydestä 0,3 m alkaen kuuluu jatkuva varoitusääni. Multimediajärjestelmän avulla varoitusäänien voi asettaa kuulumaan jo aikaisemmin, etäisyyden ollessa vielä noin 1 m (→ sivu 161).

Pysäköintiavustin Parktronicin näyttö multimediajärjestelmässä

Jos pysäköintiavustin Parktronicin näyttö ei ole aktiivinen multimediajärjestelmässä ja ajoradalla tunnistetaan este, pysäköintiavustin Parktronicin

ponnahdusikkuna ilmestyy multimediajärjestelmän näyttöön noin nopeuteen 10 km/h asti.

Järjestelmän rajat

Pysäköintiavustin Parktronic ei tilanteesta riippuen huomioi seuraavia esteitä:

- tunnustusalueen alapuolella olevat esteet, esim. ihmiset, eläimet tai esineet
- tunnustusalueen yläpuolella olevat esteet, esim. auton ulkorajat ylittävät kuormat tai kuorma-autojen lastausrampit

Tunnistimet eivät saa olla liian jään tai lumisohjon peitossa. Ne eivät muutoin toimi oikein. Puhdista tunnistimet säännöllisesti, mutta varo vaurioittamasta tai naarmuttamasta niitä.

Autot, joissa on perävaunun vetoaite: Jos auton ja perävaunun välille on luotu sähköyhteys, pysäköintiavustin Parktronic on deaktivoitu taka-alueella.

Pysäköintiavustin Parktronicin kytkeminen pois päältä tai päälle

1 HUOMAUTUS Lähialueella olevista esineistä aiheutuva onnettomuusvaara

Pysäköintiavustin Parktronic ei välttämättä tunnista tiettyjä kohteita lähialueella.

- ▶ Varo pysäköinnin aikana erityisesti kohteita, jotka ovat tunnistimien ala- tai yläpuolella, esim. kukkaruukkuja tai vetoajsoja. Muuten auto tai muut kohteet voivat vaurioitua.

Multimediajärjestelmä:

→  **▶ Asetukset**

▶ **Pikakäyttötoiminto**

▶ Valitse **PARKTRONIC Päällä**.

Toiminto kytkeytyy päälle tai pois päältä aieman tilan mukaisesti.

ⓘ Käynnistettäessä auto pysäköintiavustin Parktronic on automaattisesti kytketty päälle.

Pysäköintiavustin Parktronicin varoitusäänien säätäminen

Multimediajärjestelmä:

→ **Asetukset** ▶ **Avustimet**

▶ **Kamera & pysäköinti** ▶ **Säädä varoitusääniä**

Varoitusäänien äänenvoimakkuuden säätäminen

▶ Valitse **Varoitusäänien voim..**

- ▶ Aseta arvo.

Varoitusääniä äänenkorkeuden säätäminen

- ▶ Valitse **Varoitusääniä äänentaso**.
Aseta arvo.

Varoitusääniä varoitusajankohdan määrittäminen

Voit päättää, käytetäänkö pysäköintiavustin Parktronicin varoitusääniä jo suuremmilla etäisyyksillä esteeseen.

- ▶ Valitse **Varoita aikaisin kauttaaltaan**.
- ▶ Kytke toiminto päälle tai pois päältä.

Audioäänen vaimennuksen kytkeminen päälle tai pois päältä

Voit päättää, vähennetäänkö pysäköintiavustin Parktronicin akustisen varoituksen aikana jonkin multimedijärjestelmän medialähteen äänenvoimakkuutta.

- ▶ Valitse **Audioäänen vaim. varoitusääniä aikana**.
- ▶ Kytke toiminto päälle tai pois päältä.

Peruutuskamera

Peruutuskameran toiminta

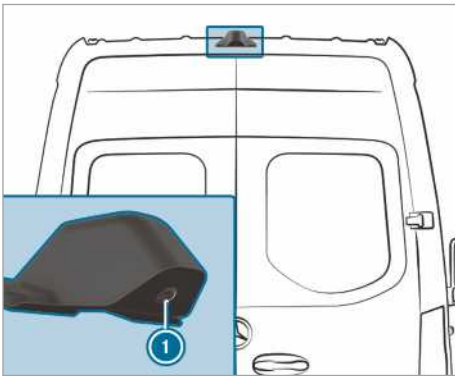

Jos toiminto on kytketty päälle multimedijärjestelmästä ja peruutusvaihte kytetään päälle, multimedijärjestelmään ilmestyy peruutuskameran **1** kuva. Dynaamiset apuviivat osoittavat ajolinjan, joka seuraa senhetkisestä ohjauspyörän asennosta. Voit käyttää sitä apuna peruuttaessa ja esteiden väistämässä.

Kun seuraavat edellytykset täyttyvät, peruutuskameran **1** kuva ilmestyy myös multimedijärjestelmään:

- Sytytysvirta on kytketty päälle.
- Peruutusvaihte ei ole kytkettyä.
- Peräovet avataan.

Näin auton takana olevaa aluetta voidaan valvoa.

Kun peräovet suljetaan, peruutuskameran kuva sammuu noin kymmenen sekunnin kuluttua.

Peruutuskamera on vain apuväline. Se ei voi korvata tarkkaavaisuuttasi ympäristön havainnoinnissa. Vastuu auton turvallisesta siirtelemisestä ja pysäköimisestä on aina kuljettajalla. Varmista, että siirtelemisen tai pysäköimisen aikana siirtelyalueella ei ole esimerkiksi ihmisiä, eläimiä tai esineitä.

Peruutuskamera saattaa näyttää esteet vääristyneessä perspektiivissä tai väärin, tai se ei välttämättä näytä esteitä ollenkaan. Peruutuskamera ei pysty näyttämään kaikkia kohteita, jotka ovat erittäin lähellä takapuskuria tai sen alapuolella. Se ei varoita kuljettajaa törmäyksestä, henkilöistä tai esineistä.

Valittavissa ovat seuraavat näkymät:

- Normaali näkymä
- Laajakulmanäkymä
- Perävaununäkymä

Auton takana oleva alue näkyy peilikuvana sisätaustapeiliin tapaan.

Järjestelmän rajat

Peruutuskamera toimii muun muassa seuraavissa tilanteissa vain rajoitetusti tai ei toimi lainkaan:

- Sataa voimakkaasti vettä, sataa lunta tai on sumuista.
- Ympäristön valaistus on heikko, esim. yöllä.
- Ympäristö on valaistu fluorisoivalla valolla, näytössä voi vilkkua.
- Lämpötila vaihtuu nopeasti, esim. kun talvella ajetaan kylmästä lämmitettyyn autotalliin.
- Ympäristön lämpötila on erittäin korkea.
- Kameran linssi on jonkin peitossa, likainen tai huurtunut. Noudata peruutuskameran puhdistamiseen liittyviä ohjeita (→ sivu 226).
- Auton kamera tai takaosa on vaurioitunut. Tarkastuta tässä tapauksessa kamera, sen asento ja säädöt ammattitaitoisessa erikoiskorjaamossa.

Auton taakse asennetut lisävarusteet (esim. takalaitanostin) voivat rajoittaa peruutuskameran näkökenttää ja toimintoja.

- ① Auringonvalo tai muut valonlähteet voivat heikentää näytön kontrastia. Ole tällöin erityisen tarkkaavainen.
- ① Korjauta näyttö tai vaihda se uuteen, jos sen käytettävyys on heikentynyt merkittävästi esim. pikselivian takia.
- ① Esineet, jotka eivät ole maanpinnan korkeudella, näyttävät olevan kauempana kuin ne todellisuudessa ovat. Niihin kuuluvat esim.:
 - taakse pysäköidyn ajoneuvon puskuri
 - perävaunun vetoaisa
 - perävaunun vetolaitteen vetokoukun varsi
 - kuorma-auton perä
 - vino pylvä

Käytä paikantamisen apuna kamerakuvan apuviivoja. Älä aja lähemmäs estettä kuin alimpaan vaakasuuntaiseen apuviivaan asti. Muutoin auto ja/tai esine voivat vaurioitua.

Auto, jossa ei ole pysäköintiavustin Parktronicia

Seuraavat kameran näkymät ovat käytettävissä multimediajärjestelmässä:

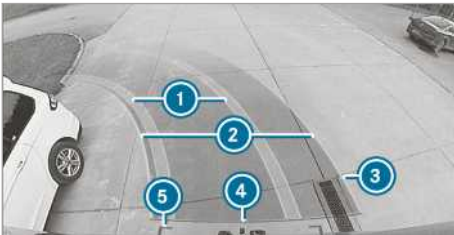

Normaali näkymä

- ① Keltainen renkaiden levyinen ajokaista ohjauspyörän senhetkiselällä asennolla (dynaaminen)
- ② Keltainen apuviiva, auton leveys (auton alle jäävä ala) senhetkiselällä ohjauspyörän asennolla (dynaaminen)
- ③ Merkintä noin 1,0 m etäisyydellä (peräovet voidaan avata vielä kokonaan)
- ④ Punainen apuviiva noin 0,3 m etäisyydellä takaosasta
- ⑤ Punaiset apuviivat noin 0,2 m etäisyydellä takaosasta, auton leveys ulkokeilit mukaan luettuna



Laajakulmanäkymä

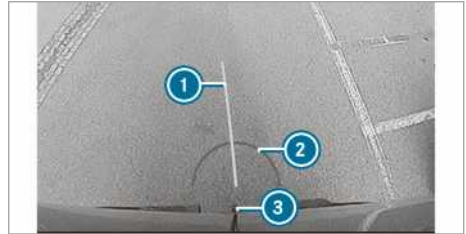

Perävaununäkymä (jos perävaunun vetolaitte on asennettu)

- ① Keltainen apuviiva, mittausavustin
- ② Punainen apuviiva noin 0,3 m etäisyydellä perävaunun vetolaitteen kuulapäästä
- ③ Perävaunun vetolaitteen kuulapää

Autot, joissa on pysäköintiavustin Parktronic

Seuraavat kameran näkymät ovat käytettävissä multimediajärjestelmässä:

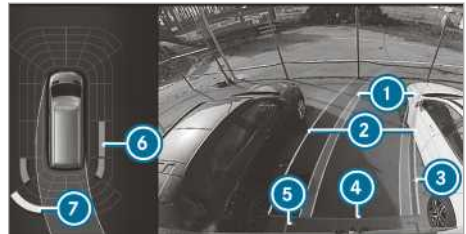

Normaali näkymä

- ① Keltainen renkaiden levyinen ajokaista ohjauspyörän senhetkiselällä asennolla (dynaaminen)
- ② Keltainen apuviiva, auton leveys (auton alle jäävä ala) senhetkiselällä ohjauspyörän asennolla (dynaaminen)
- ③ Merkintä noin 1,0 m etäisyydellä (peräovet voidaan avata vielä kokonaan)
- ④ Punainen apuviiva noin 0,3 m etäisyydellä takaosasta

- ⑤ Punaiset apuviivat noin 0,2 m etäisyydellä takaosasta, auton leveys ulkokeiilit mukaan luettuna
- ⑥ Pysäköintiavustin Parktronicin oranssi varoitusta näyttö: Esteet keskipitkällä etäisyydellä (noin 0,4 m – 0,6 m)
- ⑦ Pysäköintiavustin Parktronicin keltainen varoitusta näyttö: Esteet noin 0,6 m:n – 1,0 m:n etäisyydellä

① Kun etäisyys esteeseen on alle noin 0,4 m, pysäköintiavustin Parktronicin varoitusta näyttö muuttuu punaiseksi.

① Jos järjestelmä ei ole lainkaan toiminnassa, varoitusta näyttö sisemmät segmentit näkyvät punaisina.

Jos takaosan järjestelmä ei toimi, segmenttien näyttö muuttuu seuraavasti:

- Takimmaisat segmentit näkyvät punaisina peruutettaessa.
- Takimmaisat segmentit poistuvat näytöstä eteenpäin ajon aikana.

Kun pysäköintiavustin Parktronic on kytketty pois päältä, varoitusta näyttö poistuu.



Laajakulmanäkymä

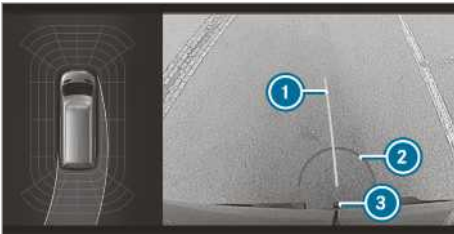

Perävaununäkymä (jos perävaunun vetolaite on asennettu)

- ① Keltainen apuviiva, mittaavavustin
- ② Punainen apuviiva noin 0,3 m etäisyydellä perävaunun vetolaitteen kuulapäästä
- ③ Perävaunun vetolaitteen kuulapää

360°-kamera

360°-kameran toiminta

360°-kamera on järjestelmä, johon kuuluu neljä kameraa. Kamerat näyttävät auton välittömän ympäristön. Järjestelmä tukee kuljettajaa esim. pysäköinnin aikana tai poistumisrampeilla, joilla on huono näkyvyys.

360°-kamera on vain apuväline. Se ei voi korvata tarkkaavaisuuttasi ympäristön havainnoinnissa. Vastuu auton turvallisesta siirtelemisestä ja pysäköimisestä on aina kuljettajalla. Varmista, että siirtelemisen tai pysäköimisen aikana siirtelyalueella ei ole esimerkiksi ihmisiä, eläimiä tai esineitä.

Järjestelmä arvioi seuraavien kameroiden kuvamaa kuvaa:

- peruutuskamera
- etukamera
- kaksi ulkokeileissä sijaitsevaa sivukameraa

360°-kameran näkymät

Valittavana on erilaisia näkymiä:

Ylänäkyvä

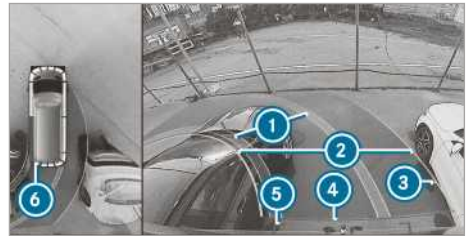

- ① Keltainen renkaiden levyinen ajokaista ohjauspyörän senhetkisellä asennolla (dynaaminen)
- ② Keltainen apuviiva, auton leveys (auton alle jäävä ala) senhetkisellä ohjauspyörän asennolla (dynaaminen)
- ③ Merkintä noin 1,0 m etäisyydellä (peräovet voidaan avata vielä kokonaan)
- ④ Punainen apuviiva noin 0,3 m etäisyydellä takaosasta
- ⑤ Punaiset apuviivat noin 0,2 m etäisyydellä takaosasta, auton leveys ulkokeiilit mukaan luettuna
- ⑥ Pysäköintiavustin Parktronicin punainen varoitusta näyttö: Esteitä noin 0,4 m etäisyydellä tai lähempänä

Kun pysäköintiavustin Parktronic on toimintavalmiudessa ja yhtään kohdetta ei tunnisteta, varoitusnäytön segmentit näkyvät harmaana.

- ❗ Jos koko järjestelmä ei toimi, varoitusnäytön segmentit näytetään punaisina.

Jos takaosan järjestelmä ei toimi, segmenttien näyttö muuttuu seuraavasti:

- Takimaiset segmentit näkyvät punaisina peruutettaessa.
- Takimaiset segmentit poistuvat näytöstä eteenpäin ajon aikana.

Kun pysäköintiavustin Parktronic on kytketty pois päältä, varoitusnäyttö poistuu.

Apuviivat

- ❗ Multimediajärjestelmän näytössä näkyvät apuviivat osoittavat etäisyydet omaan autoon. Etäisyydet koskevat vain ajoradan korkeutta.

Perävaunua vedettäessä apuviivat esitetään perävaunun vetolaitteen korkeudella.

Perävaununäkymä (jos perävaunun vetolaite on asennettu)



Perävaununäkymä (jos perävaunun vetolaite on asennettu)

- 1 Keltainen apuviiva, mittausavustin
- 2 Punainen apuviiva noin 0,3 m etäisyydellä perävaunun vetolaitteen kuulapäästä
- 3 Perävaunun vetolaitteen kuulapää

Peilissä sijaitsevien kameroiden näkymä sivulta

Tässä näkymässä voidaan nähdä auton kyljet.

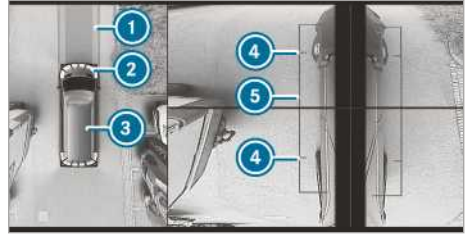

- 1 Senhetkisen ohjauspyörän asennon mukainen ajokaista
- 2 Pysäköintiavustin Parktronicin keltainen varoitusnäyttö: Esteet noin 1,0 m:n etäisyydellä tai alle
- 3 Oma auto ylhäältä päin
- 4 Pyörien kosketuskohtien merkintä
- 5 Auton ulkomittojen apuviiva ulkopeilien ollessa käännettyinä esille

Kun etäisyys esteeseen pienenee, varoitusnäytön

- 2 väri muuttuu.

Järjestelmäkatos

Jos käyttövalmiutta ei ole, multimediajärjestelmään ilmestyy seuraava näyttö:



Järjestelmän rajat

360°-kamera toimii muun muassa seuraavissa tilanteissa vain rajoitetusti tai ei toimi lainkaan:

- Etuovet ovat auki.
- Sivupeilit käännetään koria vasten.
- Sataa voimakkaasti vettä, sataa lunta tai on sumuista.
- Ympäristön valaistus on heikko, esim. yöllä.
- Ympäristö on valaistu fluorisoivalla valolla, näyttö saattaa vilkkua.
- Lämpötila vaihtuu nopeasti, esim. kun talvella ajetaan kylmästä lämmitettyyn autotalliin.
- Ympäristön lämpötila on erittäin korkea.
- Kameran linssi on jonkin peitossa, likainen tai huurtunut.

- Auton kameroissa tai auton osissa, joihin on asennettu kameroita, on vaurioita. Tarkastuta tässä tapauksessa kamerat, niiden asento ja säädöt ammattitaitoisessa erikoiskorjajamossa.

Älä käytä 360°-kameraa näissä tilanteissa. Muutoin saatat aiheuttaa muiden loukkaantumisen pysäköimisen aikana tai törmätä esineisiin.

Autoissa, joissa on korkeudeltaan säädettävä alusta tai joissa on raskas kuorma, muutos normaalkorkeuteen nähden voi aiheuttaa teknisistä syistä epätarkkuutta apuviivoissa ja arvioitujen kuvien esityksessä.

Autoon asennetut lisävarusteet (esim. takalaitanostin) voivat rajoittaa kamerajärjestelmän näkökenttää ja toimintoja.

- ① Auringonvalo tai muut valonlähteet voivat heikentää näytön kontrastia, esim. kun autolla ajetaan ulos autotallista. Ole tällöin erityisen tarkkaavainen.
- ① Korjauta näyttö tai vaihda se uuteen, jos sen käytettävyys on heikentynyt merkittävästi esim. pikselivian takia.

Kun seuraavat edellytykset täyttyvät, 360°-kameran kuva ilmestyy automaattisesti multimedijärjestelmään:

- Sytytysvirta on kytketty päälle.
- Peräovet avataan.

Näin auton takana olevaa aluetta voidaan valvoa. Kun peräovet suljetaan, peruutuskameran kuva sammuu noin kymmenen sekunnin kuluttua.

Noudata 360°-kameran puhdistamiseen liittyviä ohjeita (→ sivu 226).

360°-kameran näkymän valitseminen

Edellytykset

- Toiminto **Autom. peruutuskam.** on aktivoitu multimedijärjestelmässä (→ sivu 166).

- ▶ Kytke peruutusvaihte.
- ▶ Valitse haluttu näkymä multimedijärjestelmästä.

Peruutuskameran automaattikäytön kytkemisen päälle / pois päältä

Peruutuskamera on vain apuväline. Se ei voi korvata tarkkaavaisuuttasi ympäristön havainnoinnissa. Vastuu auton turvallisesta siirtelemisestä, pysäköimisestä ja pysäköintitilasta poistumisesta on aina kuljettajalla. Varmista, ettei ajolinjalla ole

ihmisiä, eläimiä tai esineitä. Tarkkaile ympäristöä ja ole aina valmiina jarruttamaan.

Multimedijärjestelmä:

-  ▶ Asetukset ▶ Avustimet
- ▶ Kamera & pysäköinti

- ▶ Kytke **Autom. peruutuskam.** päälle tai pois päältä.

Ohjausavustuksen kytkeminen päälle / pois päältä

Multimedijärjestelmä:

-  ▶ Asetukset ▶ Avustimet
- ▶ Kamera & pysäköinti

- ▶ Kytke **Ohjausavustus** päälle tai pois päältä.

① Ohjausavustuksen ollessa kytkettynä päälle seuraavat toiminnot ovat aktiivisia:

- Drive Away Assist (→ sivu 169)
- Rear Cross Traffic Alert (→ sivu 169)

Attention Assist

Attention Assistin toiminta

Attention Assist voi avustaa pitkillä ja yksitoikkoisilla ajomatkoilla, esim. moottoriteillä ja valta-teillä. Jos Attention Assist tunnistaa merkkejä kuljettajan väsymyksestä tai lisääntyvästä tarkkaamattomuudesta, järjestelmä ehdottaa taukoa.

Attention Assist on vain apuväline. Se ei aina tunnista väsymystä tai lisääntyvää tarkkaamattomuutta oikea-aikaisesti. Järjestelmä ei korvaa levännyttä ja tarkkaavaista kuljettajaa. Pidä pitkillä ajomatkoilla ajoissa ja säännöllisesti taukoja, joiden aikana voit levätä kunnolla.

Valittavissa on kaksi asetusta:

- **Normaali:** Järjestelmän normaali herkkyyks
- **Herkkä:** Järjestelmän normaalia suurempi herkkyyks. Kuljettajaa varoitetaan aikaisemmin ja järjestelmän määrittämää vireystilaa (Attention Level) seurataan asetuksen mukaisesti.

Jos järjestelmä havaitsee väsymystä tai lisääntyvää tarkkaamattomuutta, mittariston näyttöön ilmestyy varoitus: **Vireystila-avustin: Tauko!** Vies-tin voi kuitata ja tarvittaessa pitää tauon. Jos taukoa ei pidetä ja Attention Assist havaitsee edelleen lisääntyvää tarkkaamattomuutta, uusi varoitus seuraa aikaisintaan 15 minuutin kuluttua.

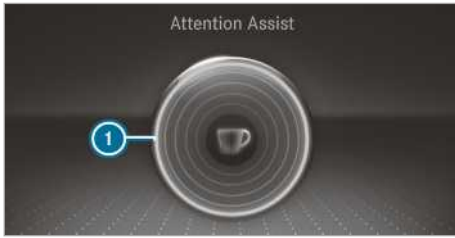

Mittariston näyttö (värinäyttö)

Käyttöjärjestelmän avustINVALIKOSSA voi saada näkyviin seuraavat Attention Assistin tilatiedot:

- ajon kesto edellisestä tauosta lähtien
- Attention Assistin määrittämä vireystila:
 - Mitä täydempi ympyrä on, sitä suurempi on määritetty vireystila.
 - Vireystilan laskiessa näytön keskellä oleva ympyrä tyhjenee ulkoa sisäänpäin.

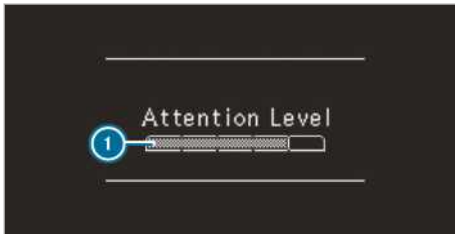

Mittariston näyttö (mustavalkoinen näyttö)

Käyttöjärjestelmän avustINVALIKOSSA voi saada näkyviin seuraavat Attention Assistin tilatiedot:

- ajon kesto edellisestä tauosta lähtien
- Attention Assistin määrittämä vireystila:
 - Mitä täydempi palkki on, sitä suurempi on määritetty vireystila.
 - Palkki tyhjenee vireystilan heiketessä.

Jos Attention Assist ei voi määrittää vireystilaa eikä antaa varoitusta, näyttöön ilmestyy viesti [Vireystilan taso](#).

Kun Attention Assist on kytketty pois päältä, mittariston näytön avustingrafiikassa näkyy moottorin käydessä symboli . Moottorin uudelleen käynnistämisen jälkeen Attention Assist on kytketty päälle automaattisesti. Viimeksi tallennettu herkkyys pysyy tallennettuna.

Järjestelmän rajat

Attention Assist on aktiivinen nopeusalueella 60 km/h – 200 km/h.

Attention Assist toimii seuraavissa tilanteissa rajoitetusti ja varoitusta annetaan viiveellä tai sitä ei anneta lainkaan:

- Ajon kesto on alle n. 30 minuuttia.
- Tienpinnan kunto on huono (erittäin epätasainen, teräväreunaisia kuoppia)
- Autoon kohdistuu voimakas sivutuuli.
- Autolla ajetaan urheilullisella ajotavalla (korkeat kaarrenopeudet tai voimakkaat kiihdytykset).
- Kellonaika on asetettu väärin.
- Autolla ajetaan aktiivisissa ajotilanteissa, joissa kaistaa tai nopeutta vaihdetaan usein.

Seuraavissa tilanteissa Attention Assistin väsymystilan arviointi poistetaan ja käynnistetään uudelleen ajoa jatkettaessa:

- Moottori sammutetaan.
- Turvavyö ja kuljettajan ovi avataan (esim. kuljettajan vaihto tai tauko).

Attention Assistin säätäminen

Multimediajärjestelmä:

-  ▶ Asetukset ▶ Avustimet
- ▶ Vireystila-avustin

Säätömahdollisuudet

- ▶ Valitse [Perus](#), [Herkkä](#) tai [Pois päältä](#).

Katveavustin

Katveavustimen ja ovenavausvaroituksen toiminta

Katveavustin valvoo kahden sivuilla olevan, taaksepäin suunnatun tutkatunnistimen avulla välittömästi auton viressä ja sivusuunnassa takana olevaa aluetta.

VAROITUS Onnettomuusvaara katveavustimesta huolimatta

Katveavustin ei reagoi paikallaan oleviin kohteisiin eikä sellaisiin ajoneuvoihin, jotka lähestyvät suurella nopeudella ja ohittavat autosi.

Tämän vuoksi katveavustin ei varoita tällaisissa tilanteissa.

- ▶ Tarkkaile liikennetilannetta aina huolellisesti ja pidä muihin ajoneuvoihin riittävä etäisyys sivuttaisuunnassa.

Katveavustin on vain aputoiminto. Se ei välttämättä tunnista kaikkia ajoneuvoja eikä korvaa

kuljettajan tarkkaavaisuutta. Pidä aina riittävä etäisyys muihin tienkäyttäjiin ja esteisiin myös sivusuunnassa. Kun nopeudesta n. 12 km/h alkaen tunnistetaan ajoneuvo, joka heti sen jälkeen ajaa auton vieressä olevalle valvonta-alueelle, ulkopeilin varoitusvalo palaa punaisena.

i Jos autoon on liitetty perävaunu, tutkatunnistinten näkökenttä voi olla rajoittunut, jolloin valvonta voi olla rajoitetumpaa. Tarkkaile liikennetilannetta aina huolellisesti ja pidä muihin ajoneuvoihin riittävä etäisyys sivuttaisuunnassa.

Jos auton viereisellä valvonta-alueella on ajoneuvo lähellä omaa autoa ja kytket kyseisen ajoneuvon puoleisen vilkun päälle, kuuluu varoitusääni. Punainen varoitusvalo vilkkuu ulkopeilissä. Jos vilkku pysyy kytkettynä päälle, kaikki muut järjestelmän tunnistamat ajoneuvot osoitetaan vain vilkuttamalla punaista varoitusvaloa.

Jos ohitat jonkin ajoneuvon nopeasti, järjestelmä ei anna varoitusta.

Ovenavausvaroitus

Ovenavausvaroitus on katveavustimen lisätoiminto ja se varoittaa matkustajia lähestyvistä ajoneuvosta, kun he ovat poistumassa autosta.

A VAROITUS Onnettomuusvaara ovenavausvaroituksesta huolimatta

Ovenavausvaroitus ei reagoi paikallaan oleviin kohteisiin eikä kohteisiin, jotka lähestyvät suurella nopeudella.

Siksi ovenavausvaroitus ei voi varoittaa kyseisissä tilanteissa.

▶ Avattaessa ovia on aina tarkkailtava liikennetilannetta tarkkaavaisesti ja huolehdittava riittävästä vapaasta tilasta.

i Ovenavausvaroitus ei toimi liukuovissa eikä peräovissa.

Yleiskatsaus

Kun auto seisoo paikallaan, kohde tunnistetaan takaosan valvonta-alueella.	Ulkopeilin näytöt
Kun auto seisoo paikallaan, ovi avataan vastaavalla auton puolella. Valvonta-alueella tunnistetaan kohde lyhyen turvaetäisyyden päässä.	Optinen ja akustinen varoitus

i Tämä lisätoiminto on käytettävissä vain katveavustimen ollessa kytkettynä päälle ja enintään kolme minuuttia sytytysvirran katkaisemisen jälkeen. Ovenavausvaroituksen käytettävyyden päättymisen osoitetaan vilkuvalla valolla ulkopeilissä.

Ovenavausvaroitus on ainoastaan apuväline eikä se voi korvata matkustajien tarkkaavaisuutta. Vastuu on aina matkustajilla heidän avatessaan ovia ja poistuessaan autosta.

Järjestelmän rajat

Katveavustin ja ovenavausvaroitus voivat olla rajoittuneita seuraavissa tilanteissa:

- anturit ovat likaisia tai peitettyinä
- näkyvyys on heikko, esim. sumun, voimakkaan sateen, lumen tai roiskuvan veden vuoksi
- valvonta-alueella on kapeita ajoneuvoja, esim. polkupyöriä

i Paikallaan olevia tai hitaasti liikkuvia kohteita ei näytetä.

Suojakaiteiden ja muiden rakennustöiden aiheuttamien rajoitusten yhteydessä voi esiintyä aiheuttomia varoituksia. Jos autolla ajetaan pidempään pitkän ajoneuvon, kuten kuorma-auton vierellä, varoitus voi keskeytyä.

Katveavustin ei ole toimintavalmis peruutusvaihteen ollessa kytkettynä.

Ovenavausvaroitus voi toimia rajoitetusti seuraavissa tilanteissa:

- vieressä olevat ajoneuvot varjostavat tunnistimia ahtaissa pysäköintitiloissa
- ihmisiä lähestyy

Katveavustimen kytkeminen päälle tai pois päältä

Multimediajärjestelmä:

 Asetukset ► Avustimet

► Kytke Katveavustin päälle tai pois päältä.

Drive Away Assist -toiminnon toiminta

 Drive Away Assist on käytettävissä vain autoissa, joissa on automaattivaihteisto.

Drive Away Assist voi pienentää liikkeellelähdön yhteydessä tapahtuvan törmäyksen voimaa. Jos ajosuunnassa tunnistetaan este, auton nopeus rajoitetaan hetkellisesti noin nopeuteen 2 km/h. Jos tunnistetaan kriittinen tilanne, multimediajärjestelmän kamerakuvaan ilmestyy symboli.

 **VAROITUS** Onnettomuusvaara Drive Away Assistin tunnistuskyvyn ollessa rajoittunut

Drive Away Assist ei aina pysty tunnistamaan kohteita ja liikennetilanteita yksiselitteisesti.

Näissä tilanteissa Drive Away Assist

- saattaa varoittaa ja rajoittaa auton nopeuttaa ilman syytä.
- ei välttämättä varoita tai rajoita auton nopeutta.
- Tarkkaile liikennetilannetta aina tarkkaavaisesti äläkä luota pelkästään Drive Away Assistiin.
- Ole valmiina jarruttamaan ja väistä tarvittaessa, jos se on mahdollista liikennetilanne huomioon ottaen eikä väistäminen ei aiheuta vaaraa.

Drive Away Assist on vain apuväline. Se ei voi korvata tarkkaavaisuuttasi ympäristön havainnoinnissa. Vastuu auton turvallisesta siirtelemisestä, pysäköimisestä ja pysäköintitilasta poistumisesta on aina kuljettajalla. Varmista, ettei ajolinjalla ole ihmisiä, eläimiä tai esineitä.

Seuraavissa tilanteissa esim. törmäysvaara on mahdollinen:

- Kaasu- ja jarrupoljin sekoitetaan toisiinsa.
- Kytetään väärä vaihde.

Toiminto Drive Away Assist on aktiivinen, kun seuraavat edellytykset täyttyvät:

- Pysäköintivustin Parktronic on kytketty päälle.

- Aina, kun vaihde vaihdetaan asentoon **R** tai **D** auton ollessa paikallaan.
- Etäisyys tunnistettuun esteeseen on alle noin 1,0 m.
- Multimediajärjestelmästä on aktivoitu toiminto Ohjausavustus.

Järjestelmän rajat

Drive Away Assist ei ole käytettävissä ylämäissä tai perävaunua vedettäessä.

Rear Cross Traffic Alert -toiminnon toiminta

Järjestelmä käyttää puskureissa sijaitsevia tutka-tunnistimia. Tällöin valvotaan aina autoon rajoittuvaa aluetta. Jos tutkatunnistimet ovat jonkin ajoneuvon tai muiden kohteiden peitossa, tunnista ei suoriteta.

 Lue myös katveavustimeen liittyvät ohjeet (→ sivu 167).

Autot, joissa on katveavustin: Poistuttaessa pysäköintitilasta peruuttamalla voidaan varoittaa poikittaisesta liikenteestä. Kun jokin ajoneuvo tunnistetaan, kyseisen puolen ulkopeilin varoitusvalo palaa punaisena. Jos järjestelmä tunnistaa kriittisen tilanteen, kuuluu lisäksi varoitusääni.

Autot, joissa on katveavustin ja pysäköintivustin Parktronic: Poistuttaessa pysäköintitilasta peruuttamalla voidaan varoittaa poikittaisesta liikenteestä. Jos tunnistetaan kriittinen tilanne, multimediajärjestelmän kamerakuvaan ilmestyy varoitusymboli. Jos kuljettaja ei reagoi varoitukseen, autoa voidaan tällöin jarruttaa automaattisesti. Tällöin kuuluu varoitusääni.

Toiminto Rear Cross Traffic Alert on aktiivinen, kun seuraavat edellytykset täyttyvät:

- Katveavustin on kytketty päälle.
- Peruutusvaihde on kytketty ja auto liikkuu taaksepäin kävelyvauhtia.
- Multimediajärjestelmästä on aktivoitu toiminto Ohjausavustus.

Rear Cross Traffic Alert -toiminto ei ole käytettävissä perävaunua vedettäessä.

Kaista-avustin ja aktiivinen kaista-avustin

Kaista-avustimen toiminnot

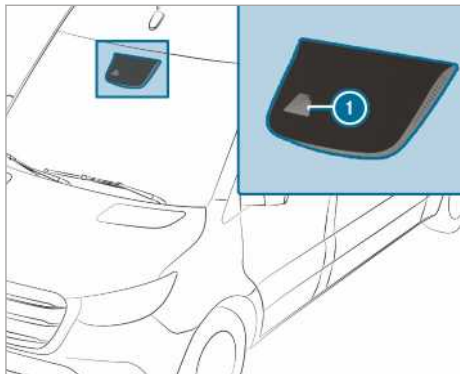

Kaista-avustin tarkkailee auton edessä olevaa aluetta monitoimikameralla ①. Järjestelmän tarkoituksena on estää autoa poistumasta kaistalta tahattomasti. Siksi kuljettajaa voidaan varoittaa tuntuvalta ohjauspyörän ilmoituksella tai vilkkuvalla tilasymbolilla mittariston näytössä.

Varoitus tulee, kun seuraavat edellytykset täyttyvät samanaikaisesti:

- Kaista-avustin tunnistaa ajokaistan reunamerkin.
- Etupyörä on ajokaistan reunamerkin päällä.

Kaista-avustimen varoitukset voi kytkeä päälle ja pois päältä.

Kaista-avustin ei voi pienentää tilanteeseen sopimattomasta tai huolimattomasta ajotavasta aiheutuvaa onnettomuusvaaraa eikä se voi kumota fysiikan lakeja. Se ei voi ottaa tie- ja sääolosuhteita eikä liikennetilannetta huomioon. Kaista-avustin on vain apuväline eikä sitä ole tarkoitettu pitämään autoa kaistalla ilman kuljettajan toimintaa. Vastuu riittävän etäisyyden pitämisestä muihin ajoneuvoihin, ajonopeudesta, oikea-aikaisesta jarruttamisesta ja ajokaistan säilyttämisestä on kuljettajalla.

Järjestelmän rajat

Seuraavissa tilanteissa järjestelmä voi toimia rajoitetusti tai se ei toimi välttämättä lainkaan:

- Näkyvyys on heikko, esimerkiksi ajoradan riittämättömän valaistuksen tai voimakkaasti vaihtelevien varjo-olosuhteiden vuoksi tai sateen, lumen, sumun tai roiskuvan veden haitatessa näkyvyyttä.

- Vastaan tuleva liikenne, suora auringonpaiste tai heijastukset häikäseivät.
- Tuulilasi on peittynyt monitoimikameran alueelta, tai kamera on huurtunut, vaurioitunut tai peitossa.
- Ajokaistalla ei ole reunamerkintöjä tai ajokaistalla on useampia reunamerkintöjä, jotka eivät ole yksiselitteisiä, esim. työmaa-alueella.
- Kaistamerkinnot ovat kuluneet, ne ovat tummia tai esimerkiksi liian tai lumen peitossa.
- Etäisyys edellä ajavaan ajoneuvoon on liian pieni eikä järjestelmä siksi tunnista ajokaistan reunamerkintöjä.
- Ajokaistan reunamerkinnot muuttuvat nopeasti, esim. ajokaistat haaraautuvat, risteävät tai yhtyvät.
- Ajokaista on erittäin kapea ja mutkainen.

Aktiivisen kaista-avustimen toiminta

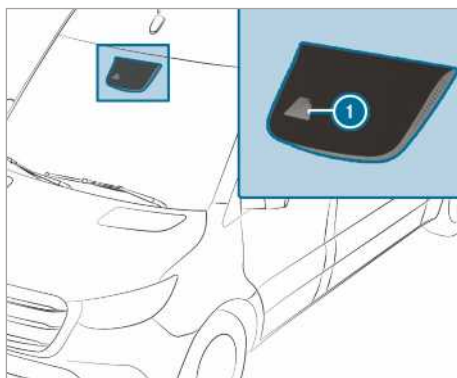

Aktiivinen kaista-avustin valvoo auton edessä olevaa aluetta monitoimikameran avulla ①. Järjestelmän tarkoituksena on estää autoa poistumasta kaistalta tahattomasti. Siksi kuljettajaa voidaan varoittaa tuntuvalta ohjauspyörän ilmoituksella tai vilkkuvalla tilasymbolilla mittariston näytössä. Lisäksi auto voidaan ohjata korjaavan jarrutusäädön avulla takaisin ajokaistalle. Mittariston näytössä näkyy vastaava viesti.

Varoitus tulee, kun seuraavat edellytykset täyttyvät samanaikaisesti:

- Ajojärjestelmä tunnistaa ajokaistan reunamerkintöjä.
- Etupyörä on ajokaistan reunamerkin päällä.

Kaistalla ajoa korjaava jarrutussäättö tapahtuu, kun seuraavat edellytykset täyttyvät:

- Aktiivinen kaista-avustin tunnistaa ajokaistan reunamerkinnet auton molemmilla puolilla.
- Etupyörä ylittää yhtenäisen ajokaistan reunaviivan.

Mittariston näytössä näkyy vastaava viesti.

Jarrutussäättö on käytettävissä nopeusalueella noin 60 km/h – 160 km/h.

Voit joko kytkeä aktiivisen kaista-avustimen pois päältä tai koko järjestelmän pois päältä.

Aktiivinen kaista-avustin ei voi pienentää tilanteeseen sopimattomasta tai huolimattomasta ajotavasta aiheutuvaa onnettomuusvaaraa eikä se voi kumota fyysikkä lakeja. Se ei voi ottaa tie- ja sääolosuhteita eikä liikennetilannetta huomioon. Ajojärjestelmä on apuväline, jos ajokaistalta poiketaan tai ajokaista ylitetään tahattomasti. Se ei ole järjestelmä, joka pitää auton ajokaistalla automaattisesti. Vastuu riittävän etäisyyden pitämisestä muihin ajoneuvoihin, ajonopeudesta, oikea-aikaisesta jarruttamisesta ja ajokaistan säilyttämisestä on kuljettajalla.



Aktiivisen kaista-avustimen suorittaessa korjauvan jarrutussäädön monitoiminäyttöön ilmestyy näyttö 1.

Järjestelmän rajat

Seuraavissa tilanteissa aktiivinen kaista-avustin ei tee korjaavaa jarrutussäätöä:

- Kuljettaja tekee havaittavan ohjausliikkeen, jarruttaa tai painaa kaasua.
- Vilkku kytketään päälle.
- Jokin ajoturvallisuusjärjestelmä, esim. ESP® tai aktiivinen jarrutusavustin tekee säädön.
- Ajotapa on urheilullinen, kaarrenopeus suuri tai kiihdytys voimakasta.
- ESP® on kytketty pois päältä.
- Autolla vedetään perävaunua ja sähköliitäntä perävaunuun on muodostettu oikein.

- Järjestelmä on havainnut renkaan painehäviön tai renkaan vaurioitumisen ja asiasta on ilmoitettu näytössä.

Seuraavissa tilanteissa järjestelmä voi toimia rajoitetusti tai se ei toimi välttämättä lainkaan:

- Näkyvyys on heikko, esimerkiksi ajoradan riittämättömän valaistuksen tai voimakkaasti vaihtelevien varjo-olosuhteiden vuoksi tai sateen, lumen, sumun tai roiskuvan veden haitatessa näkyvyyttä.
- Vastana tuleva liikenne, suora auringonpaiste tai heijastukset häikäisevät.
- Tuulilasi on peittyneet monitoimikameran alueelta, tai kamera on huurtunut, vaurioitunut tai peitossa.
- Ajokaistalla ei ole reunamerkinnetöjä tai ajokaistalla on useampia reunamerkinnetöjä, jotka eivät ole yksiselitteisiä, esim. työmaa-alueella.
- Kaistamerkinnet ovat kuluneet, ne ovat tummia tai esimerkiksi lian tai lumen peitossa.
- Etäisyys edellä ajavaan ajoneuvoon on liian pieni eikä järjestelmä siksi tunnista ajokaistan reunamerkinnetöjä.
- Ajokaistan reunamerkinnet muuttuvat nopeasti, esim. ajokaistat haarautuvat, risteävät tai yhtyvät.
- Ajokaista on erittäin kapea ja mutkainen.

Kaista-avustimen tai aktiivisen kaista-avustimen kytkeminen päälle / pois päältä

Multimediajärjestelmä:

→ → Asetukset → Avustimet

▶ Valitse **Kaista-avustin** tai **Aktiiv. kaista-avustin Päällä**.

Varoituksen kytkeminen päälle tai pois päältä

▶ Valitse **Kaista-avustin** tai **Aktiiv. kaista-avustin Päällä**.

▶ Valitse **Varoitus**.

Työskentelytoiminto

Ulosoton kytkeminen päälle ja pois päältä

Huomioi seuraavat ohjeet:

- Jos ulosotto kuormittuu voimakkaasti, esim. korkean poistokuormituksen vuoksi korkean ulkolämpötilan yhteydessä, vaihteistoöljyn lämpötila voi nousta liikaa. Tällöin ulosottoa on käytettävä säännöllisin väliajoin noin 5–10 minuuttia osakuormituksella.

- Ulosoton saa kytkeä päälle vain auton seisossa paikallaan ja vaihteiston ollessa tyhjäkäynti- tai vapaa-asennossa.
- Varmista, että moottorin kierros-luku on käytön aikana enintään 2 500 1/min.
- Autoissa, joissa on vaihtamissalpa, käsivaihteisto on lukittu ulosoton ollessa kytkettyä päälle.
- Autoissa, joissa ei ole vaihtamissalpa, vaihteiston voi kytkeä 1. tai 2. vaihteelle ja autolla voi ajaa ulosoton päälle kytkemisen jälkeen. Vaihdetta ei saa vaihtaa ajon aikana, kun ulosotto on kytketty päälle. Lähde sen vuoksi liikkeelle halutusta ajonopeudesta riippuen joko 1. tai 2. vaihteella.
- Jos ulosottoa käytetään päällirakenteen yhteydessä, noudata valmistajan toimittamaa käyttöohjetta.

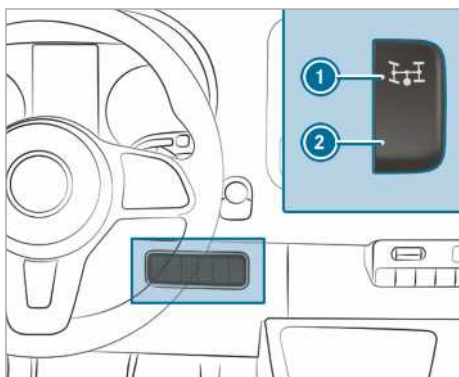

- ▶ **Kytkeminen päälle:** Pysäytä auto ja kytke vaihteisto tyhjäkäynnille.
- ▶ Paina kytkinpoljinta.
- ▶ Odota noin viisi sekuntia ja paina sitten katkaisinta ① yläreunasta moottorin käydessä.
- ▶ Nosta jalka kytkinpolkimelta. Autoissa, joissa on automaattinen kierros-luvun säätö (ADR), moottorin kierros-luku nousee automaattisesti esivalittuun tai säädettävään kierros-lukuun, eli moottorin pysyväen kierros-lukuun. Monitorinäkytössä näkyvät viestit **Ulosottokierros-luvun säätö aktiivinen** ja **Ulosotto kytketty päälle**.
- ▶ **Kytkeminen pois päältä:** Pysäytä auto ja kytke vaihteisto tyhjäkäynnille.
- ▶ Paina kytkinpoljinta.

- ▶ Odota noin viisi sekuntia ja paina sitten katkaisinta ② alareunasta moottorin käydessä.
- ▶ Nosta jalka kytkinpolkimelta.

ADR (ulosottokierros-luvun säätö)

Ulosottokierros-luvun säädön toiminta

Kun ulosottokierros-luvun säätö kytketään päälle, se nostaa moottorin kierros-luvun automaattisesti esiasetettuun tai sinun asettamaasi kierros-lukuun.

- ① Kylmäkäynnistyksen jälkeen moottorin kierros-luku on automaattisesti korotettu. Jos asetettu ulosottokierros-luku on alhaisempi kuin korotettu tyhjäkäyntikierros-luku, ulosottokierros-luku saavutetaan vasta lämpimäksikäyntivaiheen jälkeen.

Ulosottokierros-luvun säädön voi kytkeä päälle vain auton seisossa paikallaan ja seisontajarrun ollessa kytkettyä. Autoissa, joissa on automaattivaihteisto, valitsinvivun on oltava asennossa **P**.

ADR:n kytkeminen päälle / pois päältä

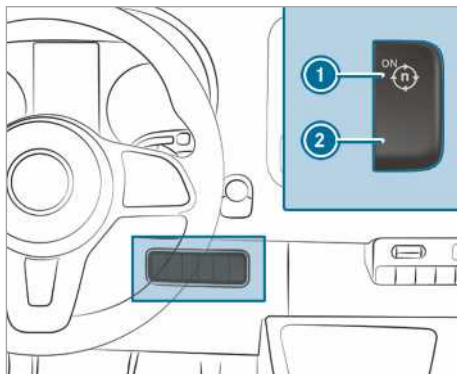

- ▶ **Kytkeminen päälle:** Paina katkaisinta ① moottorin käydessä. Monitorinäkyttöön ilmestyy viesti **Ulosottokierros-luvun säätö aktiivinen**.
- ▶ **Kytkeminen pois päältä:** Paina katkaisinta ② moottorin käydessä.

ADR kytkeytyy seuraavissa tilanteissa automaattisesti pois päältä:

- Seisontajarru vapautetaan.
- Jarrupoljinta painetaan.
- Auto liikkuu.
- Ohjainlaite tunnistaa häiriön.

ADR:n kytkeminen päälle

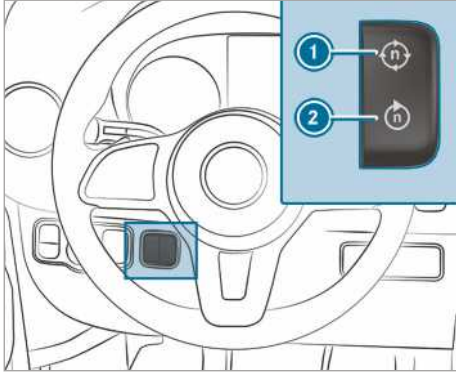

- ▶ Kytke ulosotto (→ sivu 171) tai ADR päälle.
- ▶ **Nostaminen:** Paina katkaisinta ①.
- ▶ **Laskeminen:** Paina katkaisinta ②.

Perävaunun käyttö

Perävaunun vetämiseen liittyviä ohjeita

VAROITUS Tukikuorman ylittymisestä aiheutuva tapaturma- ja loukkaantumisvaara

Jos ylität sallitun tukikuorman kannatinta käyttäessäsi, kannatinjärjestelmä voi irrota autosta ja vaarantaa muut liikenteeseen osallistajat.

- ▶ Noudata kannatinta käyttäessäsi aina sallittua tukikuormaa.

VAROITUS Nopeuden lisäämisestä aiheutuva ajoneuvoyhdistelmän kallistuminen

Jos ajoneuvoyhdistelmä kallistuu, voit menettää ajoneuvoyhdistelmän hallinnan.

Ajoneuvoyhdistelmä voi jopa kaatua.

- ▶ Älä missään tapauksessa yritä suoristaa ajoneuvoyhdistelmää nopeutta lisäämällä.
- ▶ Alenna nopeutta äläkä ohjaa vastaan.
- ▶ Jarruta hätätapauksessa.

VAROITUS Jarrujärjestelmän ylikuumentumisesta aiheutuva onnettomuusvaara

Jos jalkaa lepuutetaan jarrupolkimella ajon aikana, jarrujärjestelmä voi ylikuumentua.

Tämän seurauksena jarrutusmatka pitenee ja jarrujärjestelmä voi jopa lakata toimimasta.

- ▶ Älä koskaan käytä jarrupoljinta jalkatukena.
- ▶ Älä paina ajon aikana jarru- ja kaasupoljinta samanaikaisesti.

HUOMAUTUS Jarrupolkimen jatkuvasta painamisesta aiheutuva jarrupalojen kuluminen

- ▶ Älä paina jarrupoljinta jatkuvasti ajon aikana.
- ▶ Käyttäaksesi moottorin jarrutusvaikutusta, kytke ajoissa pienemmälle vaihteelle.

Noudata irrottavan perävaunun kytkimen yhteydessä ehdottomasti perävaunun kytkimen valmistajan käyttöohjetta.

Pysäköi ajoneuvoyhdistelmä mahdollisimman tasaisiin paikkoihin ja varmista sen pysyminen paikallaan (→ sivu 144). Kytke perävaunu varovasti kiinni ja irti.

Varmista vetoajoneuvoa peruuttaessasi, että auton ja perävaunun välissä ei ole henkilöitä.

Jos et liitä perävaunua oikein vetoajoneuvoon, perävaunu voi irrota. Ajovalmiiksi liitetyn perävaunun on oltava vaakasuorassa vetoajoneuvon takana.

Noudata seuraavia tukikuormaan liittyviä ohjeita:

- Hyödynnä suurinta tukikuormaa mahdollisimman pitkälti.
- Älä ylitä tai alita sallittua tukikuormaa.

Seuraavia arvoja ei saa ylittää:

- sallittu jarrutettu tai jarruttamaton perävaunun kuorma
Jarruttomien perävaunujen suurin sallittu perävaunupaino on 750 kg.
- vetoajoneuvon sallittu taka-akselin kuormitus
- vetoajoneuvon sallittu yhteispaino
- perävaunun sallittu yhteispaino
- sallittu yhteisvetopaino
- perävaunun suurin sallittu nopeus

Määräävät sallitut arvot, joita ei saa ylittää, löytyvät seuraavista paikoista:

- auton asiakirjoista
- perävaunun vetolaitteen tyyppikilvestä

- perävaunun tyyppikilvestä
- auton tyyppikilvestä

Tietojen poiketessa pätee alhaisin arvo.

Varmista seuraavat kohdat ennen liikkeellelähtöä:

- Rengaspaine on asetettu vetoajoneuvon takakselissa maksimikuormitukselle.
- Ajovalot on asetettu oikein.

Autosi toimii perävaunun kanssa eri tavalla kuin ilman perävaunua:

- Ajoneuvoyhdistelmä on painavampi.
- Ajoneuvoyhdistelmän kiihtyvyy- ja nousukyky on rajoittunut.
- Ajoneuvoyhdistelmän jarrutusmatka on pitempi.
- Ajoneuvoyhdistelmä reagoi voimakkaammin puuskaiseen sivutuuleen.
- Ajoneuvoyhdistelmä vaatii hienovaraisempaa ohjausta.
- Ajoneuvoyhdistelmä vaatii suuremman kääntösäteen.

Tämän seurauksena ajokäyttäytyminen voi heiketä.

Mukauta ajoneuvoyhdistelmällä ajaessasi nopeutesi aina senhetkisiin tie- ja sääolosuhteisiin. Aja tarkkaavaisesti. Säilytä riittävä turvaetäisyys.

Säilytä 80 km/h tai 100 km/h maksiminopeus myös maissa, joissa ajoneuvoyhdistelmille sallitaan suuremmat nopeudet.

Noudata kunkin maan laillisesti määrättyä maksiminopeutta. Katso ennen ajoa perävaunun auton asiakirjoista, mille maksiminopeudelle perävaunusi on sallittu.

Perävaunun vetolaite kuuluu liikenneturvallisuuden kannalta erityisen tärkeisiin auton osiin. Noudata valmistajan käyttöohjeessa olevia käyttöön, kunnossapitoon ja huoltoon liittyviä ohjeita.

- ❗ Ota huomioon, että perävaunun vetämisessä PARKTRONIC on käytettävissä vain rajoitusti tai ei ollenkaan.
- ❗ Kuulapään korkeus vaihtelee auton kuormituksesta riippuen. Käytä tässä tapauksessa korkeussäädettävällä vetoaisalla varustettua perävaunua.

Ajo-ohjeita

Ajneuvoyhdistelmien suurin sallittu nopeus riippuu perävaunun tyyppistä. Katso ennen ajoa perävaunun auton asiakirjoista, mille maksiminopeudelle perävaunusi on sallittu.

Autosi toimii perävaunun kanssa eri tavalla kuin ilman perävaunua, ja se kuluttaa enemmän polttoainetta. Pitkissä ja jyrkissä alamäissä sinun on valittava hyvissä ajoin vaihdealue **3, 2** tai **1**.

- ❗ Tämä pätee myös Tempomat-vakionopeudensäätimen tai rajoittimen ollessa kytkettyinä päälle.

Tällöin moottorin jarrutusvaikutusta voi käyttää nopeuden laskemiseen ja jarrutusarve on vähäisempi. Tällä tavoin pienennetään jarrujärjestelmään kohdistuvaa rasitusta ja vältetään jarrujen ylikuumentuminen ja liian nopea kuluminen. Jos sinun on lisäksi jarrutettava, älä paina jatkuvasti jarrupoljinta, vaan jaksoittain.

Ajovinkkejä

Jos perävaunu heiluu, noudata seuraavia ohjeita:

- Älä missään tapauksessa kaasuta.
- Älä ohjaa vastaan.
- Jarruta hätätapauksessa.
- ❗ Voit alentaa perävaunun heilumisen ja kallistumisen vaaraa varustamalla sen vakaajatangolla tai perävaunun vakausohjelmalla. Lisätietoa saa Mercedes-Benz-huoltopisteestä.
- Säilytä suurempi etäisyys kuin ilman perävaunua ajaessasi.
- Vältä äkillistä jarrutusta. Jarruta mahdollisuuden mukaan ensin hitaasti, jotta perävaunu työntyy. Lisää sen jälkeen jarrutusvoimaa nopeasti.
- Nousukyvyt liikkeelle lähdetessä viittaavat merenpinnan korkeuteen. Huomioi vuoris-rossa ajettaessa, että moottorin tehontarve kasvaa ja nousukyky lähdetessä liikkeelle perävaunun kanssa heikkenee.

Vetokoukun asentaminen

- ⚠ **VAROITUS** Väärin asennetusta ja kiinnitetystä vetokoukusta aiheutuva onnettomuus- ja loukkaantumisvaara

Jos vetokoukku ei ole lukittunut paikalleen, se voi irrota ajon aikana ja vaarantaa muut tielläliikkujat.

- ▶ Lukitse vetokoukku paikalleen kuvatulla tavalla ja varmista, että vetokoukku on asennettu tiukasti kiinni.

VAROITUS Paikalleen lukittumattomasta vetokoukusta aiheutuva onnettomuusvaara

Jos vetokoukku ei ole lukittunut paikalleen, perävaunu voi irrota.

- ▶ Lukitse aina vetokoukku paikalleen kuvattulla tavalla ja varmista, että vetokoukku on asennettu tiukasti kiinni.

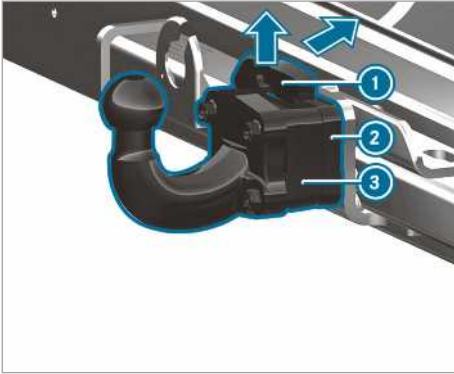

- ▶ Varmista ajoneuvon pysyminen paikallaan seisontajarrulla.
- ▶ Vedä vetokoukun (3) lukitusjousta (1) nuolen suuntaan ylöspäin, paina sitä taaksepäin ja pidä se painettuna.

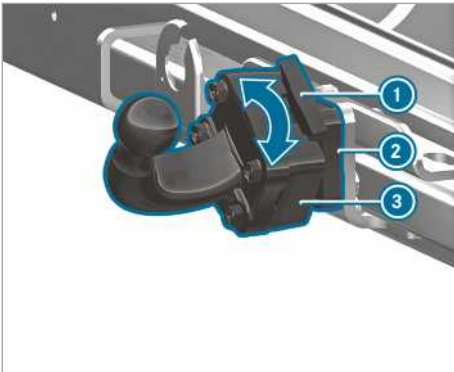

- ▶ Aseta vetokoukku (3) vetokoukun kiinnityskohtaan (2) ja kierrä sitä nuolen suuntaan, kunnes vetokoukku (3) osoittaa pystysuoraan ylöspäin.
- ▶ Asenna lukitusjousi (1) uudelleen.
- (i) Jos vetokoukku on liikainen, puhdista se ennen asennusta.

Vetokoukun varren irrottaminen

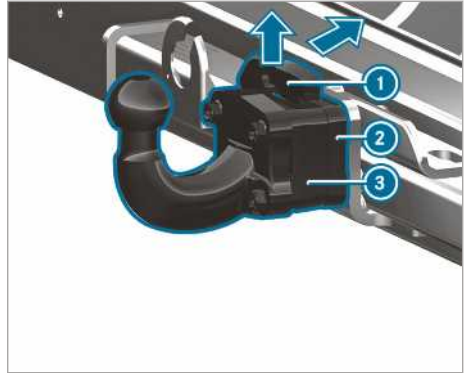

- ▶ Varmista ajoneuvon pysyminen paikallaan seisontajarrulla.
- ▶ Vedä lukitusjousta (1) nuolen suuntaan ylöspäin ja paina sitä taaksepäin.
- ▶ Pidä kiinni vetokoukusta (3).
- ▶ Kierrä vetokoukku (3) nuolen suuntaan ja vedä se irti vetokoukun kiinnityskohtasta (2).
- ▶ Aseta muovipeite vetokoukun kiinnityskohtaan päälle (2).
- ▶ Jos vetokoukku on likaantunut, puhdista se.
- ▶ Aseta peitelevy kuulapään päälle.
- ▶ Säilytä ja suojaa vetokoukku asianmukaisesti.

Perävaunun liittäminen/irrottaminen

Edellytykset

- Vetokoukun on oltava lukittuna tiukasti paikalleen.

7-napaisella pistokkeella varustetut perävaunut voidaan liittää autoon seuraavilla adaptereilla:

- Adapteripistoke
- Adapterikaapeli

Perävaunun kytkeminen kiinni

1 HUOMAUTUS Täydellisestä purkautumisesta aiheutuva auton akun vaurio

Perävaunun akun varaaminen perävaunun jännitteensaannin kautta voi vaurioittaa auton akku.

- ▶ Älä käytä auton jännitteensaantia perävaunun akun varaamiseen.

▶ Autot, joissa on automaattivaihteisto:

Kytke valintavipu asentoon **P**.

- ▶ Paina auton seisontajarrua.
- ▶ Sulje kaikki ovet.
- ▶ Irrota kuulapään kansi ja säilytä sitä turvallisessa paikassa (→ sivu 75).

i Kuulapään korkeus vaihtelee auton kuormituksesta riippuen. Käytä tässä tapauksessa korkeussäädettävällä vetoaisalla varustettua perävaunua.

- ▶ Ripusta perävaunun katkaisuköysi vetokoukussa olevaan silmukkaan.
- ▶ Irrota perävaunun vierinnän estävät osat, esim. aluskiilat.
- ▶ Vapauta perävaunun seisontajarru.
- ▶ Aseta perävaunu vaakasuoraan auton taakse ja kytke se kiinni.



- ▶ Avaa pistorasian kansi.
- ▶ Laita pistoke pistorasiaan niin, että sen nokka **1** menee uraan **3**.
- ▶ Kierrä bajonettikytkintä **2** oikealle vasteseen saakka.
- ▶ Anna kannen lukittua paikalleen.
- ▶ Kiinnitä kaapeli kaapelisiteillä perävaunuun (vain adapterikaapelin yhteydessä).
- ▶ Varmista kaapelin vapaa liikkuvuus kaarrejaoihin.
- ▶ Paina yhdistelmäkytkin ylös/alas ja tarkasta, vilkkuuko vastaava vilkkuvalo perävaunussa.

Myös silloin, kun perävaunu on liitetty oikein, monitoiminäyttöön voi ilmestyä seuraavissa tapauksissa näyttöilmoitus:

- Perävaunun valaistulaitteistoon on asennettu LED-valot.
- Perävaunun valaistuksen minimivirta (50 mA) alittuu.

i Voit liittää jatkuvaan jännitesyöttöön lisävarusteita 240 wattiin saakka.

Perävaunun irrottaminen

▲ VAROITUS Puristumis- ja väliinjäämisvaara perävaunua irrotettaessa

Jos perävaunu irrotetaan työntöjarrun ollessa puristuneena jarrutusasentoon, käsi voi jäädä auton ja vetoaisan väliin.

- ▶ Älä irrota perävaunua työntöjarrun ollessa puristuneena jarrutusasentoon.

Älä irrota perävaunua työntöjarrun ollessa työnnettynä, sillä muutoin auto voi vaurioitua työntöjarrun ulosjouston seurauksena.

▶ Autot, joissa on automaattivaihteisto:

Kytke valitsinvipu asentoon **P**.

- ▶ Paina auton seisontajarrua.
- ▶ Sulje kaikki ovet.
- ▶ Paina perävaunun seisontajarrua.
- ▶ Suojaa perävaunu lisäksi pois vierinnältä aluskiilalla tai vastavalla.
- ▶ Irrota auton ja perävaunun välinen sähköliitäntä.
- ▶ Irrota perävaunu.
- ▶ Aseta peitelevy kuulapään päälle.

i Autot, joissa on irrotettava perävaunun vetoalite: Kun olet irrottanut kannattimen, irrota vetokoukun varsi ja aseta muovipeite autossa olevan vetokoukun kiinnityskohdan päälle.

Yleiskatsaus mittariston näytöstä

VAROITUS Onnettomuusvaara mittareiden näytön vian yhteydessä

Jos mittareiden näyttö ei toimi tai siinä on häiriö, et voi tunnistaa turvallisuuden kannalta oleellisten järjestelmien toiminnan rajoituksia. Auton käyttöturvallisuus voi olla heikentynyt.

- ▶ Jatka ajoa varovasti.
- ▶ Tarkastuta auto viipymättä ammattitaitoisessa erikoiskorjaamossa.

Jos autosi käyttöturvallisuus on heikentynyt, pysäytä auto välittömästi liikenneturvallisesti. Ota yhteyttä ammattitaitoiseen erikoiskorjaamoon.

Mittariston näyttö

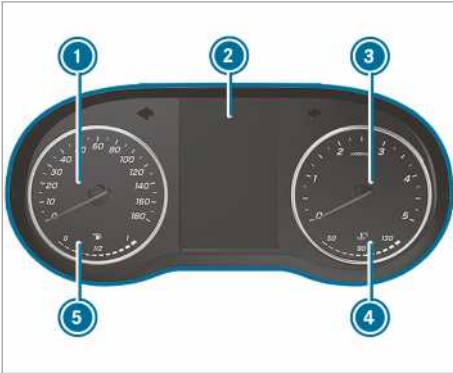

Mittariston näyttö värinäytöllä (esimerkki)

- ① Kierroslukumittari
- ② Monitoiminäyttö
- ③ Kierroslukumittari
- ④ Jäähdytysnesteen lämpötilänäyttö
- ⑤ Polttoaineen määrän ja säiliön kannen asennon näyttö

Jäähdytysnesteen lämpötilänäyttö ④ saa nousta normaalin ajon aikana 120 °C saakka.

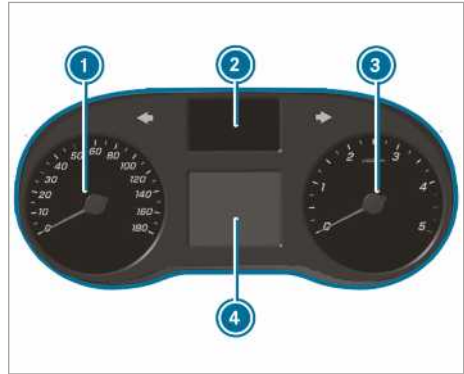

Mittariston näyttö mustavalkoisella näytöllä (esimerkki)

- ① Kierroslukumittari
- ② Merkkivalojen näyttö
- ③ Kierroslukumittari
- ④ Monitoiminäyttö

1 HUOMAUTUS Liian korkeasta kierrosluvusta aiheutuvat moottorivauriot

Jos autolla ajetaan ylikierrosalueella, moottori vaurioituu.

- ▶ Älä aja ylikierrosalueella.

Kun on saavutettu kierroslukumittarissa oleva punainen merkintä ③ (ylikierrosalue), polttoaineen syöttö keskeytetään moottorin suojelemissä.

VAROITUS Palovammavaara konepeltiä avattaessa

Jos konepelti avataan moottorin ollessa ylikuumentunut tai kun moottoritilassa palaa, voit joutua kosketuksiin kuumien kaasujen tai muiden moottorista ulos tulevien käyttöainesten kanssa.

- ▶ Anna ylikuumentuneen moottorin jäähtyä ennen konepellin avaamista.
- ▶ Jos moottoritilassa palaa, pidä konepelti kiinni ja ota yhteyttä palokuntaan.

Yleiskatsaus ohjaukseen näppäimistöä

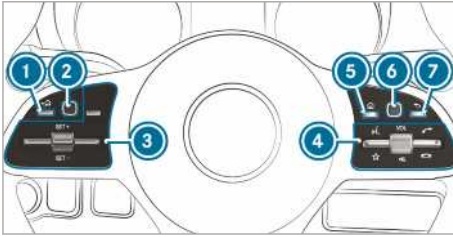

- ① Paluunäppäin vasemmalla (käyttöjärjestelmä)
- ② Touch-Control vasemmalla (käyttöjärjestelmä)
- ③ Tempomatin tai aktiivisen etäisyysavustin DISTRONICin näppäinryhmä
- ④ Näppäinryhmä:
 - Puheohjaus
 - Suosikkien näyttäminen (multimediajärjestelmä)
 VOL: / Äänenvoimakkuuden nostaminen / laskeminen kiertosäätimellä tai äänen kytkeminen pois päältä
 Puhelun soittaminen / puhelun vastaanottaminen
 Puhelun hylkääminen / lopettaminen
- ⑤ Päävalikonäppäin (multimediajärjestelmä)
- ⑥ Touch-Control oikealla (multimediajärjestelmä)
- ⑦ Paluunäppäin oikealla (multimediajärjestelmä)

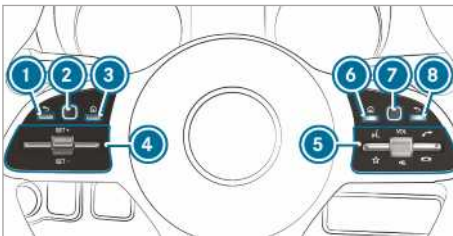

- ① Paluunäppäin vasemmalla (käyttöjärjestelmä)
- ② Touch-Control vasemmalla (käyttöjärjestelmä)
- ③ Päävalikonäppäin (käyttöjärjestelmä)
- ④ Tempomatin tai aktiivisen etäisyysavustin DISTRONICin näppäinryhmä
- ⑤ Näppäinryhmä:
 - Puheohjaus

Suosikkien näyttäminen (multimediajärjestelmä)

VOL: / Äänenvoimakkuuden nostaminen / laskeminen kiertosäätimellä tai äänen kytkeminen pois päältä

Puhelun soittaminen / puheluun vastaaminen

Puhelun hylkääminen / lopettaminen

⑤ Päävalikonäppäin (multimediajärjestelmä)

⑦ Touch-Control oikealla (multimediajärjestelmä)

⑧ Paluunäppäin oikealla (multimediajärjestelmä)

Ajotietokoneen käyttäminen

VAROITUS Tietojärjestelmien ja viestintälaitteiden käytöstä aiheutuva huomio on pois kiinnittyminen liikenteestä

Jos käytät autoon integroituja tietojärjestelmiä ja viestintälaitteita ajon aikana, huomio voi kiinnittyä muualle liikennetilanteesta. Voit menettää auton hallinnan.

- ▶ Käytä näitä laitteita vain, kun liikennetilan sallii sen.
- ▶ Jos ajoturvallisuutta ei voida taata, pysähdy muuta liikennettä vaarantamatta ja käytä laitetta auton seisossa paikallaan.

Noudata ajotietokonetta käyttäessäsi senhetkisen oleskelumaan maakohtaisia lakimääräyksiä.

Ajotietokoneen käyttäminen (autot, joissa on monitoimiohjaukseen)

① Ajotietokoneen näytöt ilmestyvät monitoiminnäyttöön (→ sivu 179).

Kun toiminto on kytketty päälle, useat merkkiäntantavat ilmoituksen käyttöjärjestelmää käytettäessä. Merkkiäni kuuluu esimerkiksi luettelon lopun saavuttamisen yhteydessä tai luetteloa läpi selattaessa.

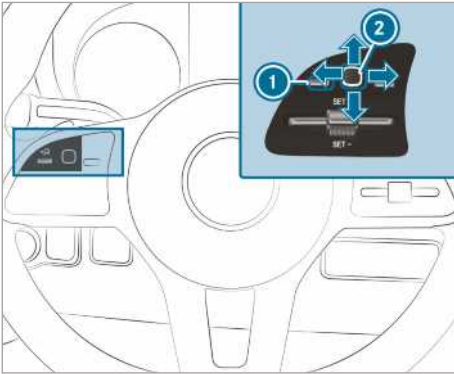

Ajotietokonetta käytetään vasemmalla olevalla Touch-Controllilla ② ja vasemmalla olevalla paluunäppäimellä ①.

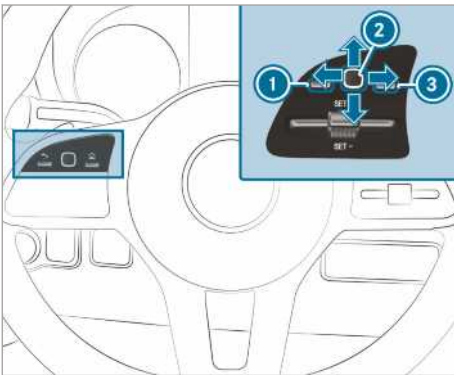

Ajotietokonetta käytetään seuraavilla näppäimillä:

- vasemmalla olevalla paluunäppäimellä ①
- vasemmalla olevalla Touch-Controllilla ②
- vasemmalla olevalla päävalikkopainikkeella ③

Käytettävissä ovat seuraavat valikot:

- Huolto
- Avustimet
- Matka
- Radio
- Mediat
- Puhelin
- Asetukset

► **Päävalikon hakeminen näyttöön:** Paina useita kertoja vasemmalla olevaa paluunäp-

päintä ①, tai paina sitä kerran ja pidä sitä painettuna.

① **Autot, joissa ei ole aktiivista etäisyysavustinta DISTRONIC:** Voit hakea ajotietokoneen päävalikon näyttöön näppäimellä .

► **Valikkopalkissa selaaminen:** Pyyhkäise vasemmalle tai oikealle vasemmalla olevassa Touch-Controllissa ②.

► **Valikon hakeminen näyttöön tai valinnan vahvistaminen:** Paina vasemmalla olevaa Touch-Controllia ②.

► **Näyttöjen tai luettelojen läpi selaaminen valikossa:** Pyyhkäise ylös tai alas vasemmalla olevassa Touch-Controllissa ②.

► **Alavalikon hakeminen näyttöön tai valinnan vahvistaminen:** Paina vasemmalla olevaa Touch-Controllia ②.

► **Päälle:** Paina vasemmalla olevaa paluunäppäintä ①.

Jos olet jossakin alavalikossa ja painat vasemmalla olevaa paluunäppäintä ① pidemmän aikaa, päävalikko ilmestyy.

Monitoiminäytön näyttöjen yleiskatsaus

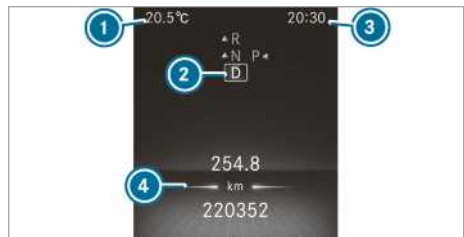

Mittariston näyttö värinäytöllä

- ① Ulkolämpötila
- ② Vaihdeasento
- ③ Kellonaika
- ④ Näytön kenttä



Mittariston näyttö mustavalkoisella näytöllä

- ① Ulkolämpötila
- ② Näyttökenttä
- ③ Kellonaika
- ④ Vaihdeasento

Muut näytöt monitoiminäytössä:

- ↑ Vaihdamissuositus
- Pysäköintiavustin Parktronic kytketty pois päältä
- Tempomat-vakionopeussäädin (→ sivu 155)
- Aktiivinen etäisyyssavustin DISTRONIC (→ sivu 158)
- Nopeusrajoitin (→ sivu 156)
- DSR (→ sivu 132)
- ECO-start-stop -toiminto (→ sivu 122)
- Hold-toiminto (→ sivu 161)
- Adaptiivinen kaukovaloavustin (→ sivu 86)
- Suurin sallittu nopeus ylittynyt (vain tietyissä maissa)
- Attention assist kytketty pois päältä
- Jotakin ovea ei ole suljettu kokonaan.
- Takalasinpyyhin kytketty päälle (→ sivu 95)
- Low Range aktiivinen (→ sivu 131)
- Hidastin (katso erillinen käyttöohje)
- Hätäpuhelujärjestelmä ei aktiivinen
- Aktiivinen kaista-avustin kytketty pois päältä (→ sivu 170)
- Aktiivinen jarrutusavustin kytketty pois päältä (→ sivu 153)



Katveavustin kytketty pois päältä
(→ sivu 167)

Mittaristovalaisuksen asetus

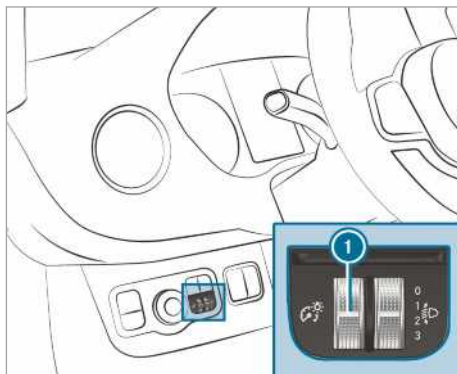

- ▶ Kierrä kirkkaudensäädintä ① ylöspäin tai alaspäin. Mittariston näytön ja ajoneuvon sisätilan käyttöelementtien valaistusta säädetään.
- ① Mittariston valaistus voidaan asettaa käyttöjärjestelmässä autoissa, joissa ei ole kirkkaudensäädintä ① (→ sivu 184).

Valikot ja alavalikot

Toimintojen haku näyttöön valikossa Huolto

Käyttöjärjestelmä:

→ Huolto

▶ Valitse haluttu toiminto ja vahvista.

Seuraavat toiminnot ovat käytettävissä valikossa Huolto:

- **Viestit:** Viestimuisti (→ sivu 299)
- **AdBlue** AdBlue®-toimintasäteen ja täyttömäärän näyttö (→ sivu 140).
- **Renkaat:**
 - Rengaspaineen tarkastaminen rengaspainevalvonnan avulla (→ sivu 268)
 - Rengaspainevalvonnan käynnistäminen uudelleen (→ sivu 268)
- **ASSYST PLUS:** Huoltoajankohdan hakeminen näyttöön (→ sivu 217)
- **Moottoriöljyn määrä:** Moottoriöljyn määrän mittaus

- **Tietoa kulutuksesta:** Regeneroinnin käynnistys (→ sivu 123)
- **Pitkän ajan kulutus**

Avustingrafiikan hakeminen näyttöön

Ajotietokone:

→ Avustimet

- ▶ Valitse ja vahvista haluttu näyttö.

Seuraavat näytöt ovat käytettävissä Avustingrafiikka-valikossa:

- Avustingrafiikka
- Attention Level (→ sivu 166)
- ▶ Valitse näyttöjen väliltä ja vahvista valittu näyttö.

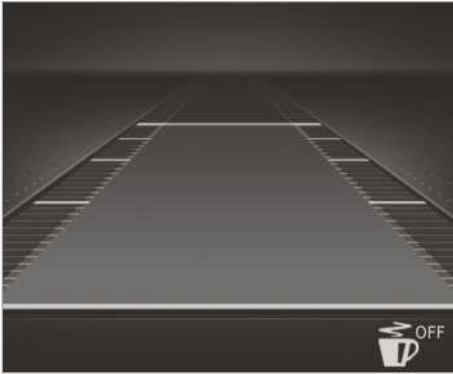

Mittariston näyttö värinäytöllä

Seuraavat tilanäytöt ovat käytettävissä avustingrafiikassa:

- : Attention Assist kytketty pois päältä
- Aktiivisen etäisyyssavustimen DISTRONIC näytöt (→ sivu 158)



Mittariston näyttö mustavalkoisella näytöllä

Seuraavat tilanäytöt ovat käytettävissä avustingrafiikassa:

- Ajokaistan rajoitusmerkinnät pisteellisiä: Kaista-avustin kytketty pois päältä
- Ajokaistan rajoitusmerkinnät yhtenäisiä ja ohuita: Kaista-avustin kytketty päälle, ei valmis varoittamaan
- Ajokaistan rajoitusmerkinnät yhtenäisiä ja paksuja: Kaista-avustin valmis varoittamaan

Matka-valikon näyttöjen hakeminen näyttöön

Ajotietokone:

→ Matka

- ▶ Valitse ja vahvista haluttu näyttö.

Seuraavat näytöt ovat käytettävissä Matka-valikossa:

- Vakionäyttö
- Toimintasäde ja tämänhetkinen polttoaineen kulutus
Tiettyjen moottorointien yhteydessä näytetään lisäksi rekuperointinäyttö. Kun polttonestesäiliössä on enää vain vähän polttonestettä, likimääräisen toimintasäteen sijaan näytetään tankattava auto.
- ECO-näyttö (→ sivu 122)
- Matkamittari:
 - Lähdestä
 - Nollauksesta
- Digitaalinen kierroslukumittari



Mittariston näyttö värinäytöllä

Vakionäyttö (esimerkki)

- ① Päivittäinen matka
- ② Kokonaismatka

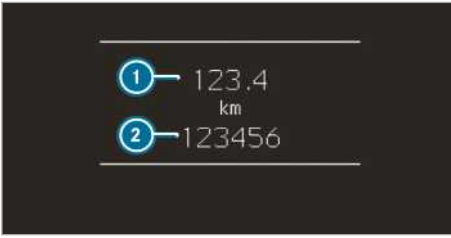

Mittariston näyttö mustavalkoisella näytöllä
Vakionäyttö (esimerkki)

- ① Päivittäinen matka
- ② Kokonaismatka

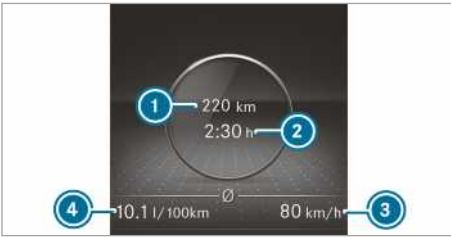

Mittariston näyttö värinäytöllä
Matkamittari (esimerkki)

- ① Kuljettu matka (Käynnistyksestä/Nollauksesta)
- ② Ajoaika (Lähdöstä/Nollauksesta)
- ③ Keskinopeus (Lähdöstä/Nollauksesta)
- ④ Keskimääräinen polttoaineen kulutus (Lähdöstä/Nollauksesta)

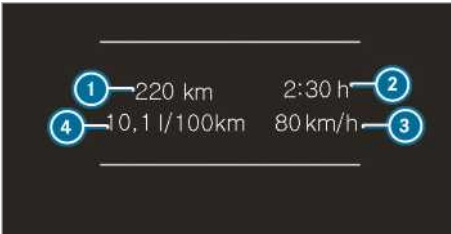

Näyttö mittariston näytössä, jossa on mustavalko-näyttö

- Matkamittari (esimerkki)
- ① Kuljettu matka (Käynnistyksestä/Nollauksesta)
 - ② Ajoaika (Lähdöstä/Nollauksesta)
 - ③ Keskinopeus (Lähdöstä/Nollauksesta)
 - ④ Keskimääräinen polttoaineen kulutus (Lähdöstä/Nollauksesta)

Ajotietokoneen Matka-valikon arvojen nollaa-minen

Ajotietokone:

➤ Matka

- ① Näytettävien päävalikkojen kirjoitustapa voi olla erilainen. Ota tästä syystä huomioon mittariston näytön valikkojen yleiskatsaus (→ sivu 178).

Voit nollata seuraavien toimintojen arvot:

- Osamatkamittari:
 - Nollataanko osamatkamittari?
 - Matkamittari:
 - Lähdöstä
 - Nollauksesta
 - ECO-näyttö
- ▶ Valitse nollattava toiminto ja vahvista valinta.
▶ Vahvista kysymys **Nollataanko arvot?** valitsemalla **Kyllä**.

Radioaseman valitseminen

Ajotietokone:

➤ Matka



- ① Taajuusalue
- ② Asema
- ③ Kappaleen nimi
- ④ Esittäjän nimi

Käytettävissä ovat seuraavat näytöt:

- Taajuusalue
 - Asemaluettelo
- ▶ Valitse tämän radioaseman tai jonkin asemaluettelossa olevan radioaseman taajuusalue.
▶ Vahvista valinta.

Jos valitset jonkin aseman asemamuistista, aseman nimen viereen ilmestyy muistipaikka. Jos

valitset jonkin tallennetun aseman taajuusalueelta, aseman nimen viereen ilmestyy tähti.

Mediatoiston käyttäminen ajotietokoneella

Ajotietokone:

→ Mediat



- ① Medialähde
- ② Tämänhetkinen kappale ja kappaleen numero
- ③ Esittäjän nimi
- ④ Albumin nimi

Seuraavat näytöt ovat käytettävissä Mediat-valikossa:

- Medialähteen valintaluettelo
- Tämänhetkinen toisto
- ▶ Valitse ja vahvista medialähde.
- ▶ Valitse ja vahvista haluttu toisto.
- ❶ Valitse tällä tavalla kanava medialähteen ollessa TV.

Puhelinnumeron valitseminen ajotietokoneella

VAROITUS Tietojärjestelmien ja viestintälaitteiden käytöstä aiheutuva huomion pois kiinnittyminen liikenteestä

Jos käytät autoon integroituja tietojärjestelmiä ja viestintälaitteita ajon aikana, huomioosi voi kiinnittyä muualle liikennetilanteesta. Voit menettää auton hallinnan.

- ▶ Käytä näitä laitteita vain, kun liikennetilanne sallii sen.
- ▶ Jos ajoturvallisuutta ei voida taata, pysähdy muuta liikennettä vaarantamatta ja käytä laitetta auton seisossa paikallaan.

Noudata puhelujen yhteydessä senhetkisen oleskelumaan maakohtaisia lakimääräyksiä.

Edellytykset

- Matkapuhelin on yhdistetty multimedijärjestelmään.

Ajotietokone:

→ Puhelin

Valitse jokin seuraavista kohdista:

- Last calls (viimeisimmät puhelut)
- Puhelinmuistio
- Puhelun tila

Autot, joissa on MBUX-multimedijärjestelmä:

Valikossa **Puhelin** näytetään viimeisimmät puhelinyhteydet (valitut, vastatut ja hylätyt puhelut).

▶ Valitse ja vahvista puhelinnumero.

Kun valikkokohdalle on tallennettu vain yksi puhelinnumero: Tämä puhelinnumero valitaan.

▶ **Kun valikkokohdalle on tallennettu useita puhelinnumeroja:** Valitse ja vahvista puhelinnumero. Tämä puhelinnumero valitaan.



Valittujen puhelinnumerojen sijaan voivat ilmesytyä seuraavat näytöt:

- **Odot:** Sovellus on käynnistymässä. Jos matkapuhelimeen ei muodosteta Bluetooth®-yhteyttä, multimedijärjestelmään ilmestyy matkapuhelimen valtuutuksen ja yhdistämisen näyttö (→ sivu 196).
- **Tietoja päivitetään:** Puheluluettelo päivitetään.
- **Yhteystietoja tuodaan:** Matkapuhelimen tai tallennusvälineen yhteystietoja tuodaan.

Puheluun vastaaminen / puhelun hylkääminen

Jos sinulle soitetaan, näyttöön ilmestyy viesti **Saa-puva puhelu**.

▶ Vastaa puheluun valitsemalla  tai hylkää puhelu valitsemalla .

Voit vastata puheluun tai hylätä sen myös ohjauspyörän näppäimillä  tai .

Asetusten hakeminen näyttöön ajotietokoneella

Ajotietokone:

 [Asetukset](#)

Seuraavat kohdat ovat asetettavissa Asetukset-valikossa:

- [Valot](#)
 - [Mittarivalaistus](#) asettaminen
- [Auto](#)
 - [Regensensor](#) (Sadeanturin) kytkeminen päälle ja pois päältä
- [Lämmitys](#) asettaminen
- [Anzeige und Bedienung](#)
 - Pysyvän [Anzeige AdBlue Level](#) kytkeminen päälle ja pois päältä

 Valitse jokin kohta ja vahvista valinta.

 Suorita muutokset tämän mukaisesti.

Tietoa Mercedes Prosta

Kun sinulla on käyttäjätili Mercedes Pro -portaaliin, voit käyttää Mercedes-Benz Vansin palveluita.

Palvelujen saatavuus on maakohtaista. Seuraavalla sivulla voit tarkastaa Mercedes Pron saatavuuden omissa maassasi: <http://www.mercedes.pro>

Lisätietoa Mercedes Prosta saat Mercedes-Benz-huoltopisteestä tai Mercedes Pro -portaalista.

Tietoa Mercedes Pro connectista

Mercedes Pro connect tarjoaa mm. seuraavat palvelut:

- onnettomuuksien ja vikatilanteiden hallinta (vikatilannepuhelun näppäin tai automaattinen onnettomuuksien tai vikatilanteiden tunnistus)

Soita kattokäyttöyksikön vikatilannepuhelun näppäimellä puhelu Mercedes-Benz-asiakaspalvelukeskukseen (→ sivu 185).

Voit myös valita valikkomerkinän multimediajärjestelmästä (→ sivu 185).

- Mercedes-Benz Häätäpuhelujärjestelmä
Soita kattokäyttöyksikössä olevalla näppäimellä SOS (SOS-näppäin) puhelu Mercedes-Benz-hätäpuhelukeskukseen (→ sivu 185).

Palveluiden käyttöä varten Mercedes Pro connectin onnettomuuksien ja vikatilanteiden hallinta ja Mercedes-Benz -häätäpuhelukeskus ovat käytettävissä kellon ympäri.

Huomaa, että Mercedes Pro connect on Mercedes-Benzin tarjoama palvelu. Häätäpauksessa soita ehdottomasti ensin kansalliseen hätänumeroon. Häätäpauksissa voi käyttää myös Mercedes-Benzhäätäpuhelujärjestelmää (→ sivu 232).

Seuraavien edellytysten on täyttyvä, jotta Mercedes Pro connect -palveluita voidaan käyttää autossa:

- Sinulla on pääsy GSM-verkkoon.
- Sopimuskumppanin GSM-verkko on käytettävissä kyseisellä alueella.
- Autotietojen automaattista siirtämistä varten sytytysvirta on kytkettyä päälle.

Mercedes-Benz -asiakaspalvelukeskukseen soittaminen multimediajärjestelmän avulla

Multimediajärjestelmä:



- ▶ Soita Mercedes PRO connect -keskukseen. Luvan saatuaan multimediajärjestelmä lähettää tarvittavat autotiedot. Tiedonsiirron eteneminen näkyy medianäytössä.

Sen jälkeen voit valita jonkin palvelun, ja puhelu yhdistetään Mercedes-Benz-asiakaspalvelukeskuksen yhteishenkilölle.

Puhelujen soittaminen kattokäyttöyksikön avulla

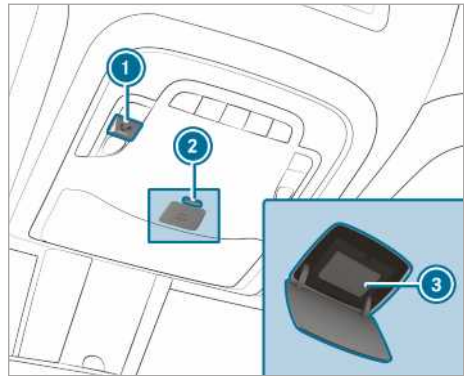

- 1 Vikatilannepuhelun näppäin
- 2 Näppäimen SOS (SOS-näppäin) suojuksen lukituksen avaus
- 3 Näppäin SOS (SOS-näppäin)

- ▶ **Vikatilannepuhelun soittaminen:** Paina näppäintä 1.

- ▶ **Häätäpuhelun soittaminen:** Avaa näppäimen SOS 2 suojuksen lukitus painamalla suojusta lyhyesti.

- ▶ Paina näppäintä SOS 3 vähintään sekunnin ajan.

Vikatilannepuhelun ollessa aktiivinen voidaan soittaa myös hätäpuhelu. Se on ensisijainen kaikkiin muihin aktiivisena oleviin puheluihin nähden.

Tietoa vikatilannepuhelun soittamisesta kattokäyttöyksikön avulla

Mercedes-Benz-asiakaspalvelukeskukseen on soitettu kattokäyttöyksikön vikatilannepuhelun näppäimen avulla.

Saat apua vikatilanteessa:

- Ammattitaitoinen Mercedes-Benz-tekniikko suorittaa korjaustyön paikan päällä ja/tai auto hinataan lähimpään Mercedes-Benz-huoltopisteeseen.
- Näistä palveluista voi aiheutua kustannuksia.

Saat tietoa mm. seuraavista aihealueista:

- Mercedes Pro connectin aktivointi
- auton käyttö
- lähin Mercedes-Benz -huoltopiste
- muita Mercedes-Benzin tuotteita ja palveluita

Mercedes-Benz -asiakaspalvelukeskukseen muodostetun yhteyden aikana välitetään tietoja (→ sivu 186).

Tietoa Mercedes Pro connectin onnettomuuksien hallinnasta

Mercedes Pro connect- onnettomuustilanteiden hallinta täydentää Mercedes-Benz-hätäpuhelujärjestelmää (→ sivu 232).

Järjestelmä on yhdistänyt hätäpuhelun onnettomuuden jälkeen Mercedes-Benz -hätäpuhelukeskukseen:

- Mercedes-Benz -hätäpuhelukeskuksen yhteyshenkilöön muodostuu puheyhteys.
- Tarpeen vaatiessa Mercedes-Benz-hätäpuhelukeskuksen yhteyshenkilö välittää puhelun Mercedes Pro connectin onnettomuuksien hallinnalle.
- Auto hinataan tarvittaessa Mercedes-Benz-huoltopisteeseen.

Jos auto tunnistaa lievän onnettomuuden, multimediajärjestelmään ilmestyy viesti.

Viesti on vahvistettu multimediajärjestelmästä:

- Mercedes Pro connectin onnettomuuksien hallinnan yhteyshenkilöön muodostetaan puheyhteys.
- Auto hinataan tarvittaessa Mercedes-Benz-huoltopisteeseen.

Tiedonsiirron hyväksyminen Mercedes Pro connectin yhteydessä

Edellytykset

- Käynnissä on aktiivinen vikatilannepuhelu (→ sivu 185).

Jos onnettomuuksien & vikatilanteiden hallintaa ei ole aktivoitu Mercedes Prosta, näyttöön ilmestyy viesti **Haluatko välittää auton tiedot ja auton sijainnin Mercedes-Benz-asiakaspalvelukeskukseen, jotta pyyntösi voidaan käsitellä paremmin?**

- ▶ Valitse **Kyllä**.
Oleelliset tunnistustiedot siirretään automaattisesti.

Lisätietoa Mercedes Prosta ja käyttöehdoista:
<http://www.mercedes.pro>

Vikatilannepuhelun aikana välitetyt tiedot

Tietyissä maissa tiedonsiirto on vahvistettava.

Jos soitat vikatilannepuhelun Mercedes Pro connectin avulla, autosta välitetään tietoja.

Puhelun yhteydessä välitetään seuraavat tiedot aktivoituna palvelusta riippuen:

- auton valmistenumero
- syy puhelun soittamiselle
- multimediajärjestelmän kieli
- tietosuojakysymyksen vahvistus
- auton senhetkinen sijaintipaikka
- matkamittarilukema ja huoltotiedot
- tiettyjä tietoja auton tilasta

Seuraavat tiedot välitetään, jos palveluja ei ole aktivoitu ja tietosuojakysymys on vahvistettu:

- auton valmistenumero
- syy puhelun soittamiselle
- multimediajärjestelmän kieli
- tietosuojakysymyksen vahvistus

Seuraavat tiedot välitetään, jos tietosuojakysymys on hylätty:

- syy puhelun soittamiselle
- tietosuojakysymyksen hylkääminen

Yleiskatsaus ja käyttö

Yleiskatsaus MBUX-multimediajärjestelmästä

VAROITUS Tietojärjestelmien ja viestintälaitteiden käytöstä aiheutuva huomion pois kiinnittyminen liikenteestä

Jos käytät autoon integroituja tietojärjestelmiä ja viestintälaitteita ajon aikana, huomiosi voi kiinnittyä muualle liikennetilanteesta. Voit menettää auton hallinnan.

- ▶ Käytä näitä laitteita vain, kun liikennetilanne sallii sen.
- ▶ Jos ajoturvallisuutta ei voida taata, pysähdy muuta liikennettä vaarantamatta ja käytä laitetta auton seisoessa paikallaan.

Noudata multimediajärjestelmää käytettäessä senhetkisen oleskelumaan lakisääteisiä määräyksiä.

MBUX on lyhenne sanoista Mercedes-Benz User Experience.

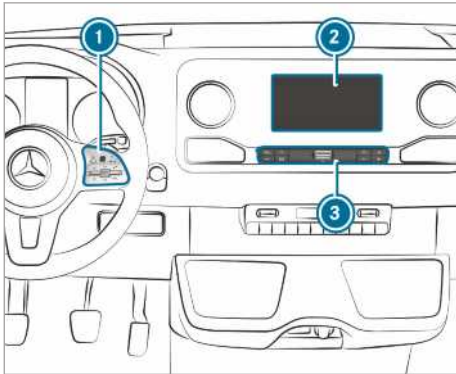

- ① Touch-Control ja multimediajärjestelmän käyttöelementtiryhmä
- ② Medianäyttö, jossa on kosketustoiminto
Näytön yläpuolella olevan keskikonsolin säilytyslokeroon avaaminen ja sulkeminen
(→ sivu 77)
- ③ Käyttöpalkki, toimintojen hakeminen näyttöön

Keskikonsolin säilytyslokerossa on seuraavat liitännät ja porttiliitännät:

- kaksi USB-liitäntää tai yksi USB-liitäntä
Jos USB-liitännässä on symboli , matkapuhelimen voi liittää multimediajärjestelmään

sopivan johdon avulla. Tällöin matkapuhelimen toimintoja voi käyttää Apple CarPlay™:n tai Android Auton avulla.

- säilytyslokerossa, jossa on latausliittymä ja NFC-porttiliitäntä (jos käytettävissä)

Multimediajärjestelmää käytetään seuraavien keskeisten hallintalaitteiden avulla:

- Touch-Control ①
Käyttö tapahtuu kohdistinohjauksen avulla.
- Medianäyttö (kosketusnäyttö) ②
- Käyttöpalkin näppäimet ③

Käytettävissä on useita toimintoja. Ne voi hakea näyttöön aloitusnäytössä tai käyttöpalkin ③ näppäimillä.

Suosikit voi hakea näyttöön ja suosikkeja voi lisätä helposti ohjauspyörän keinukatkaisimen  avulla. Toiminnot voi valita nopeasti aloitusnäytön ja toimintojen pikavalintojen avulla.

Varkaussuojaus

Laitte on varustettu teknisin toimenpitein varkaukselta suojaamiseksi. Lisätietoa varkaussuojauksesta saa ammattitaitoisesta erikoiskorjauksesta.

Media-Display-näyttöön liittyviä ohjeita

Noudata auton sisätilan hoitoon liittyviä ohjeita (→ sivu 228).

Automaattinen lämpötilakatkaisu: Jos lämpötila on liian korkea, näyttö himmenee ensin automaattisesti. Sen jälkeen Media-Display-näyttö voi kytkeytyä ajoittain kokonaan pois päältä.

- ① Polarisoitujen aurinkolasien käyttö voi vaikeuttaa tai rajoittaa Media-Display-näytön luettavuutta.

Yleiskatsaus aloitusnäytöstä





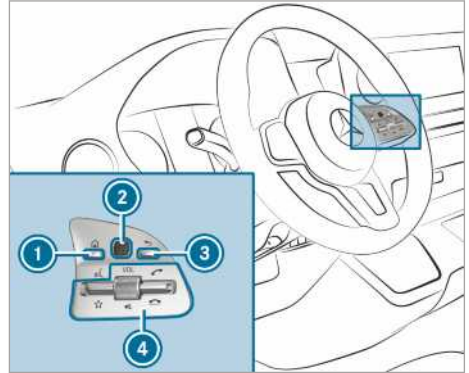

- 1 Aloitusnäytössä: Näytä kolme ensimmäistä sovellusta
Muissa näytöissä: Aloitusnäytön hakeminen näyttöön
- 2 Näytöt, esim. verkon näyttö, yhdistetyn matkapuhelimen lataustila, matkapuhelinverkon kentän voimakkuus, kellonaika
 Ajojärjestelmien pikakytkentä päälle tai pois päältä
- 3 Toimintojen määrä ja valittuna oleva näyttöalue
- 4 **SUOSIKIT** hakeminen näyttöön
- 5 Toiminnon hakeminen näyttöön symbolin avulla
- 6 Toiminnon nimi ja sen alla senhetkinen valinta tai näyttö
- 7 Pikavalinnat (esimerkiksi: puhelutietojen näyttäminen ja yhteystiedon haku)

Touch-Control

Touch-Controllin käyttäminen (multimediajärjestelmä)



- 1 Näppäin 
Palaaminen aloitusnäyttöön
- 2 Touch-Control
- 3 Paluunäppäin
Paluu edelliseen näyttöön
- 4 Multimediajärjestelmän käyttöelementti-ryhmä
Keinukatkaisimen  painaminen alas:
Suosikkien näyttäminen
Kierrettävän säätimen kiertäminen: Äänenvoimakkuuden säätäminen
Kierrettävän säätimen painaminen: Äänen kytkeminen pois päältä
Keinukatkaisimen  painaminen ylöspäin:
Puhelun soittaminen tai puheluun vastaaminen
Keinukatkaisimen  painaminen alaspäin:
Puhelun hylkääminen tai lopettaminen

▶ **Aloitusnäytön hakeminen näyttöön:** Paina näppäintä 1.

tai

▶ Paina näppäintä 3 pitkään.

▶ **Valikon tai luettelon avaaminen:** Paina Touch-Controllia 2.

▶ **Valikon tai luettelon sulkeminen:** Paina näppäintä 3.

▶ **Valikkokohdan valitseminen:** Pyyhkäise Touch-Controllia 2 ylöspäin, alaspäin, vasemmalle tai oikealle.

▶ Paina Touch-Controllia 2.

Touch-Controllin herkkyyden säätäminen

Multimediajärjestelmä:

- [Home] >> Asetukset >> Järjestelmä
- >> Käyttöelementit
- >> Touch Controllin herkkyys
- ▶ Valitse **Nopea**, **Keskitaso** tai **Hidas**.

Touch-Controllin akustisen palautteen kytkeminen päälle / pois päältä

Multimediajärjestelmä:

- [Home] >> Asetukset >> Järjestelmä
- >> Käyttöelementit

Toiminto on apuna luettelosta valittaessa.

- ▶ Valitse **Akustinen käyttöilmoitus**.
- ▶ Aseta **Normaali**, **Kovaääninen** tai **Pois päältä**. Kun toiminto on kytketty päälle, luetteloa selattaessa kuuluu napsahtava merkkiäänä. Kun luettelon alku tai loppu saavutetaan, kuuluu toisenlainen napsahtava merkkiäänä.

Kosketusnäyttö

Kosketusnäytön käyttäminen

Edellytykset

- **Karttatoiminnot:** iPhone® on yhdistetty Apple CarPlay™:n avulla ja matkapuhelin Android Auton avulla multimediajärjestelmään.
- Matkapuhelimessa on saatavissa navigointisovellus.

Näppäminen

- ▶ **Valikkokohdan tai merkinnän valitseminen:** Näppää symbolia tai merkintää.
- ▶ **Kartan mittakaavan suurentaminen:** Näppää yhdellä sormella lyhyesti kaksi kertaa peräkkäin.
- ▶ **Kartan mittakaavan pienentäminen:** Näppää kahdella sormella.
- ▶ **Merkkien syöttäminen näppäimistön avulla:** Näppää näppäintä.

Pyyhkäisy yhdellä sormella

- ▶ **Valikoissa siirtyminen:** Pyyhkäise näyttöä sormella ylöspäin, alaspäin, vasemmalle tai oikealle.

Koskettaminen, pitäminen ja vetäminen

- ▶ **Äänenvoimakkuuden säätäminen asteikolla:** Kosketa kosketusnäyttöä ja liikuta sormeasi vasemmalle tai oikealle.

Koskettaminen ja pitäminen

- ▶ **Yleisen valikon hakeminen käyttöön toiminnoissa:** Kosketa kosketusnäyttöä ja pidä sormi paikallaan, kunnes valikko **VALINNAT** ilmestyy näyttöön.

Kosketusnäytön akustisen palautteen säätäminen

Multimediajärjestelmä:

- [Home] >> Asetukset >> Järjestelmä
- >> Käyttöelementit
- >> Touch Controllin herkkyys

Toiminto on apuna luettelosta valittaessa.

- ▶ Valitse **Akustinen käyttöilmoitus**.
- ▶ Aseta **Normaali**, **Kovaääninen** tai **Pois päältä**. Kun toiminto on kytketty päälle, luetteloa selattaessa kuuluu napsahtava merkkiäänä. Kun luettelon alku tai loppu saavutetaan, kuuluu toisenlainen napsahtava merkkiäänä.

Toiminnot

Toimintojen hakeminen näyttöön

Käyttöpalkin näppäimillä

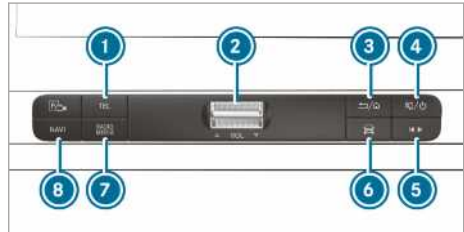

- ① Näppäin [TEL]
Puhelimen hakeminen näyttöön
- ② Äänenvoimakkuuden keinukatkaisin
Äänenvoimakkuuden säätäminen (→ sivu 191)
- ③ Näppäin [←] / [Home]
Lyhyt painallus: Paluu edelliseen näyttöön
Pitkä painallus: Aloitusnäytön hakeminen näyttöön
- ④ Näppäin [🔊] / [🔌]
Lyhyt painallus: Äänen kytkeminen pois päältä
Pitkä painallus: Multimediajärjestelmän kytkeminen pois päältä / päälle
- ⑤ Medioiden pikavalintänäppäin

Viimeksi aktiivisena olleen medialähteen ohjausvalikon hakeminen näyttöön

⑥ Auto-painike

Auton toimintojen säätäminen

⑦ Näppäin 

Halutun audiolähteen hakeminen näyttöön toistuvasti painamalla

⑧ Näppäin 

Navigoinnin hakeminen näyttöön

Edellytys: Matkapuhelin on liitetty sopivalla johdolla multimediajärjestelmän USB-liitäntään . Apple CarPlay™:n tai Android Auton avulla voi käyttää matkapuhelimen navigointitoimintoa.

▶ **Aseman ja musiikkikappaleen pikavalinta:**

Paina näppäintä .

Ohjausvalikko ilmestyy näyttöön viimeksi aktiivisena ollutta audiolähdettä varten.

▶ Pyyhkäise vasemmalle tai oikealle.

Radio: Edellinen tai seuraava asema asetetaan.

Medialähde: Edellinen tai seuraava musiikkikappale valitaan.

▶ **Ohjausvalikon poistaminen näytöstä:**

Paina näppäintä .

Aloitussäätöä kautta

Kun auto on käynnistetty, Media-Display-näytössä näkyy aloitusnäyttö.

▶ Valitse toiminto pyyhkäisemällä ja näppäämällä.

tai

▶ **Missä tahansa näytössä:** Paina Touch-Controllin näppäintä .

tai

▶ Näppää kosketusnäytön symbolia . Toiminnot ilmestyvät näyttöön.

▶ Valitse toiminto pyyhkäisemällä ja näppäämällä.

Sovellusten järjestyksen muuttaminen aloitusnäytössä

▶ Avaa aloitusnäyttö.

▶ Kosketa sovellusta kosketusnäytössä, kunnes symbolit tulevat näkyviin.

▶ Näppää  tai  ja siirrä sovellusta valikossa.

▶ Näppää .

Äänen kytkeminen päälle / pois päältä

Monitoimiohjauspyörän avulla

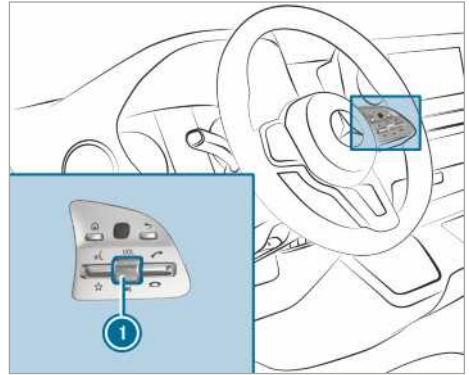

▶ **Mykistäminen:** Paina äänenvoimakkuuden säädintä .

Multimediajärjestelmän näytön tilariville ilmestyy symboli .

Liikennetiedotukset ja navigoinnin ääniopasteet kuuluvat, vaikka ääni olisi mykistetty.

▶ **Kytkeminen päälle:** Kierrä äänenvoimakkuuden säädintä  tai vaihda medialähdettä.

Multimediajärjestelmän avulla



▶ **Kytkeminen pois päältä:** Paina näppäintä  lyhyesti.

Multimediajärjestelmän näytön tilariville ilmestyy symboli .

Liikennetiedotukset ja navigoinnin ääniopasteet kuuluvat, vaikka ääni olisi kytketty pois päältä.

▶ **Kytkeminen päälle:** Paina näppäintä  lyhyesti tai vaihda medialähdettä.

Äänvoimakkuuden säätäminen

Monitoimiohjauspyörän avulla

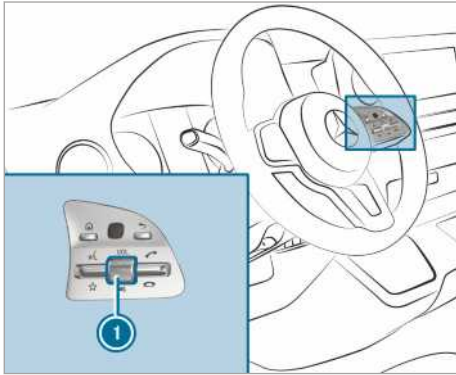

- ▶ Kierrä äänvoimakkuuden säädintä ①. Senhetkisen radio- tai medialähteen äänvoimakkuus säädetään. Muiden äänilähteiden äänvoimakkuutta voi säätää erikseen.

Sovita äänvoimakkuus seuraavissa tilanteissa:

- liikennetiedotteen aikana
- navigoinnin ääniopasteen aikana

Medialähteen äänvoimakkuus muuttuu suhteessa senhetkisen navigoinnin ääniopastuksen äänvoimakkuuteen.

Toiminto on mahdollinen seuraavissa tapauksissa:

- iPhone® on yhdistetty Apple CarPlay™:n avulla ja matkapuhelin Android Auton avulla multimediajärjestelmään.
- Matkapuhelimessa on saatavissa navigointisovellus.
- puhelun aikana

Multimediajärjestelmän avulla

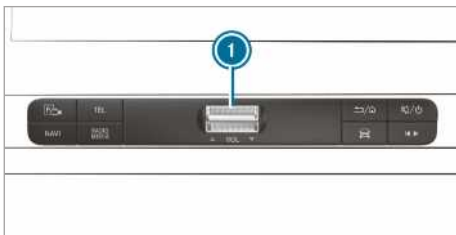

- ▶ **Nostaminen/laskeminen vaiheittain:** Paina keinukatkaisinta ① lyhyesti ylös- tai alaspäin.

- ▶ **Nostaminen/laskeminen jatkuvana:** Paina keinukatkaisinta ② ylös- tai alaspäin, kunnes haluttu äänvoimakkuus on saavutettu.

Suosikit

Yleiskatsaus suosikeista

Suosikkien avulla voi päästä nopeasti usein käytettyihin sovelluksiin. Yhteensä 20 suosikkia voidaan lisätä.

Suosikkeja voi valita luokista tai suosikkeja voi lisätä suoraan toiminnosta.

Suosikkien hakeminen näyttöön

Medianäytössä

- ▶ Näppää . Näytössä näkyy aloitusnäyttö.
- ▶ Pyyhkäise ylöspäin, kunnes näytössä näkyy SUOSIKIT.

Ohjauspyörästä

- ▶ Paina ohjauspyörän keinukatkaisin alas.

Suosikkien lisääminen

Suosikkien valitseminen luokista

- ▶ Valitse medianäytöstä kohta . Näytössä näkyy aloitusnäyttö.
- ▶ Pyyhkäise ylöspäin, kunnes näytössä näkyy SUOSIKIT.
- ▶ Valitse Lisää uusi suosikki . Luokat ilmestyvät näyttöön.
- ▶ Valitse luokaa. Suosikit ilmestyvät näyttöön.
- ▶ Valitse suosikki. Suosikki lisätään seuraavalle vapaalle paikalle.
- ▶ **Suosikkien kaikki paikat on varattu:** Vahvista näytössä näkyvä viesti valitsemalla OK. Kaikki suosikit näkyvät luettelossa.
- ▶ Valitse korvattava suosikki.

Suosikkien lisääminen toiminnosta

Esimerkkejä lisäämisestä toiminnosta:

- Yhteystiedon tallentaminen muistiin.
- Radioaseman tallentaminen muistiin.
- Medialähteen lisääminen.
- ▶ **Yhteystiedon tallentaminen yleiseksi suosikiksi:** Valitse yhteystieto (→ sivu 199). Tiedot ilmestyvät näyttöön.



- ▶ Pidä puhelinnumero painettuna, kunnes näyttöön ilmestyy valikko **VALINNAT**.
- ▶ Valitse **Tallenna suosikeiksi**.
Yhteystieto lisätään suosikkeihin.
- ▶ **Radioaseman tallentaminen yleisiin suosikkeihin:** Viritä radioasema (→ sivu 206).
- ▶ Pidä radioasemaa painettuna, kunnes näyttöön ilmestyy valikko **VALINNAT**.
- ▶ Valitse **Tallenna suosikeiksi**.
Radioasema lisätään suosikkeihin.

Suosikkien nimeäminen uudelleen

- ▶ Valitse medianäytöstä kohta .
Näytössä näkyy aloitusnäyttö.
- ▶ Pyyhkäise ylöspäin, kunnes näytössä näkyy **SUOSIKIT**.
- ▶ Pidä suosikki painettuna, kunnes näyttöön ilmestyy valikko **VALINNAT**.
- ▶ Valitse **Nimeä uudestaan**.
- ▶ Syötä nimi.
- ▶ Valitse **OK**.

Suosikkien siirtäminen

Suosikkien siirtäminen suosikkivalikkoon

- ▶ Valitse medianäytöstä kohta .
Näytössä näkyy aloitusnäyttö.
- ▶ Pyyhkäise ylöspäin, kunnes näytössä näkyy **SUOSIKIT**.
- ▶ Pidä suosikki painettuna, kunnes näyttöön ilmestyy valikko **VALINNAT**.
- ▶ Valitse **Siirrä**.
- ▶ Siirrä suosikki uuteen paikkaan.
- ▶ Näppää .

Suosikkien poistaminen

- ▶ Valitse medianäytöstä kohta .
Näytössä näkyy aloitusnäyttö.
- ▶ Pyyhkäise ylöspäin, kunnes näytössä näkyy **SUOSIKIT**.
- ▶ Pidä suosikki painettuna, kunnes näyttöön ilmestyy valikko **VALINNAT**.
- ▶ Valitse **Poista**.
- ▶ Valitse **Kyllä**.

Merkkien syöttäminen

Merkkien syötön käyttö

VAROITUS Tietojärjestelmien ja viestintälaitteiden käytöstä aiheutuva huomion pois kiinnittyminen liikenteestä

Jos käytät autoon integroituja tietojärjestelmiä ja viestintälaitteita ajon aikana, huomiosi voi kiinnittyä muualle liikennetilanteesta. Voit menettää auton hallinnan.

- ▶ Käytä näitä laitteita vain, kun liikennetilanne sallii sen.
- ▶ Jos ajoturvallisuutta ei voida taata, pysähydy muuta liikennettä vaarantamatta ja käytä laitetta auton seisoessa paikallaan.

Noudata multimediajärjestelmää käytettäessä senhetkisen oleskelumaan lakisääteisiä määräyksiä.

Merkkejä voi syöttää seuraavien hallintalaitteiden avulla:

- Touch-Control
- Kosketusnäyttö (Media-Display-näyttö)

Touch-Controlissa merkit syötetään kohdistinjauksen avulla.

Merkkien syöttämisen voi aloittaa yhdellä käyttöelementillä ja sitä voi jatkaa toisella.

- ▶ Kun näppäimistö näkyy näytössä, syötä merkit hallintalaitteeseen pyyhkäisemällä tai painamalla tai näppäämällä (kosketusnäyttö).

tai

- ▶ Kirjoita merkit kosketusnäytölle.

Esimerkkejä merkkien syöttämisestä:

- suosikin nimeäminen uudelleen
- puhelinnumeron syöttäminen

Merkkien syöttäminen kosketusnäyttöön

Näppäimistön avulla

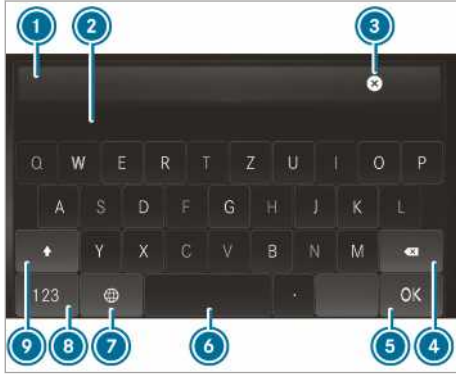

- 1 Syöttöriivi
 - 2 Ehdotusten näyttäminen syötön aikana (jos saatavissa)
 - 3 Syötön poistaminen
 - 4 Poistaminen
Näppäminen poistaa viimeksi syötetyn merkin
Koskettaminen ja pitäminen poistaa syötön
 - 5 Syötön ottaminen käyttöön
 - 6 Välilyönnin syöttäminen
 - 7 Näppäimistön kielen vaihtaminen
 - 8 Vaihtaminen numeroihin ja erikoismerkkeihin (taso 2)
ABC Vaihtaminen kirjaimiin (taso 1)
 - 9 Näppäminen vaihtaa isojen ja pienten kirjainten välillä
Pitkä painallus kytkee isot kirjaimet pysyvästi päälle
Tasolla 2 näppäimellä #+= vaihtaminen muihin erikoismerkkeihin (taso 3)
- ▶ Merkkien syöttämisen hakeminen näyttöön, esim. suosikkien nimeäminen uudelleen (→ sivu 192).
Näppäimistö ilmestyy näyttöön.
 - ▶ Näppää merkinnäppäintä.
Merkki lisätään syöttöriiville 1. Ehdotukset näytetään kohdassa 2.
 - ▶ **Ehdotuksen valitseminen:** Valitse jokin ehdotus.
 - ▶ Näytä muita ehdotuksia [←]- tai [→]-näppäimillä, jos käytettävissä.
 - ▶ Jatka merkkien syöttämistä.

Vaihtoehtoisten merkkien syöttäminen:

- ▶ Paina merkkiä pitkään.
- ▶ Valitse merkki.
- ▶ **Merkkien syöttämisen lopettaminen:** Paina näppäintä [↩].

i Käytettävissä olevat editointitoiminnot riippuvat editointitehtävästä, valitusta kirjoituskielistä ja merkkitasosta.

Näppäimistön säätäminen merkkien syöttämistä varten

Multimediajärjestelmä:

- ▶ Asetukset ▶ Järjestelmä
- ▶ Käyttöelementit ▶ Näppäimistö ja käsiala
- ▶ Vahvista **Valitse näppäimistöjä**.
Valitse näppäimistön kieli luettelosta.

Järjestelmäasetukset

Näyttö

Näytön asetusten määrittäminen

Multimediajärjestelmä:

- ▶ Asetukset ▶ Järjestelmä
- ▶ Näyttö

Näytön kirkkaus

- ▶ Valitse **Näytön kirkkaus**.
- ▶ Valitse kirkkausarvo.

Näytön kytkeminen pois päältä / päälle

- ▶ **Pois päältä:** Valitse **Näyttö pois päältä**.
- ▶ **Päälle:** Paina jotakin näppäintä, esim. [TEL].

Lämpömittarin näytön kytkeminen päälle / pois päältä

- ▶ Valitse **Lämpötilanäyttö**.
- ▶ Valitse **Ulkolämpötila** tai **Jäähdytysnesteen lämpötila**.
Valittu lämpötila näkyy mittaristossa.

Aika ja päivämäärä

Ajan ja päivämäärän asettaminen automaattisesti

Multimediajärjestelmä:

- ▶ Aika ja päivämäärä
- ▶ Järjestelmä ▶ Aika ja päiväm.
- ▶ Kytke **Manuaalinen ajan mukautus** pois päältä [☐].
Aika ja päivämäärä asetetaan automaattisesti valitun aikavyöhykkeen ja kesäaikavalinnan mukaan.

i Oikea kellonaika on välttämätön seuraavien toimintojen kannalta:

- reittiopastus, joka sisältää autolla ajamiselle asetettuja aikarajoituksia
- arvioidun saapumisajan laskeminen

Aikavyöhykkeen asettaminen

Multimediajärjestelmä:

 **» Asetukset » Järjestelmä**
» Aika ja päiväm.

Aikavyöhykkeen asettaminen manuaalisesti

▶ Valitse **Aikavyöhyke:**.

Maaluettelo näkyy näytössä.

i Jos maassa on useita aikavyöhykkeitä, ne näkyvät näytössä maan valinnan jälkeen.

▶ Valitse maa ja tarvittaessa aikavyöhyke. Asetettu aikavyöhyke näytetään kohdan **Aikavyöhyke:** perässä.

Aikavyöhykkeen asettaminen automaattisesti

▶ Kytke **Automaattinen aikavyöhyke** päälle.

Ajan ja päivämäärän esitysmuodon asettaminen

Multimediajärjestelmä:

 **» Asetukset » Järjestelmä**
» Aika ja päiväm. » Aseta esitysmuoto

▶ Aseta päivämäärän ja ajan esitysmuoto •.

Ajan ja päivämäärän asettaminen manuaalisesti

Edellytykset

- Toiminto **Manuaalinen ajan mukautus** on kytketty päälle.
- **Manuaalinen päivämäärän asetus:** Autoon ei ole asennettu GPS-laitetta.

Multimediajärjestelmä:

 **» Asetukset » Järjestelmä**
» Aika ja päiväm.

Kellonajan asettaminen (ilman aikavyöhykettä)

▶ Valitse **Aseta kellonaika.**

▶ Aseta kellonaika.

Kellonajan asettaminen (aikavyöhykkeen kanssa)

▶ Valitse **Aseta kellonaika.**

Kun aikavyöhyke on asetettu, kellonaika määritetään automaattisesti aikavyöhykkeen perusteella. Kellonaikaa voi säätää enintään 60 minuuttia eteen- tai taaksepäin.

▶ Säädä kellonaikaa liukusäätimellä.

Päivämäärän asettaminen

▶ Valitse **Aseta päivämäärä.**

▶ Aseta päivämäärä.

i Autoissa, joissa on GPS, päivämäärä ei voi asettaa myöskään kellonajan manuaalisen säätämisen ollessa aktiivisena. Päivämäärä asetetaan automaattisesti valitun aikavyöhykkeen perusteella.

Bluetooth®

Bluetooth®:iin liittyvää tietoa

Bluetooth® on langaton tiedonsiirtojärjestelmä lähietäisyyksille noin 10 metriin saakka.

Bluetooth®:in avulla voi esim. yhdistää matkapuhelimen multimediajärjestelmään ja käyttää seuraavia toimintoja:

- Handsfree-varustus, jolla voi käyttää seuraavia:
 - puhelutiedot (→ sivu 199)
- Internet-yhteys
- musiikin kuunteleminen Bluetooth®-audion kautta
- käyntikorttien (vCards) välittäminen autoon

Bluetooth® on Bluetooth Special Interest Group (SIG) Inc.:n rekisteröity tavaramerkki.

i Internet-yhteyden muodostaminen Bluetooth®:in avulla ei ole käytettävissä kaikissa maissa.

Bluetooth®:in kytkeminen päälle / pois päältä

Multimediajärjestelmä:

 **» Asetukset » Järjestelmä**
» WLAN & Bluetooth

▶ Bluetooth®:in kytkeminen päälle: Valitse **Yhd. Bluetoothin avulla.**

▶ Kytke **Bluetooth** päälle.

▶ Bluetooth®:in kytkeminen pois päältä: Valitse **Asetukset.**

▶ Kytke **Bluetooth** pois päältä.

WLAN

Yleiskatsaus WLAN-yhteydestä

Auton WLAN-verkko on tarkoitettu vain Apple® CarPlayn käyttöön. Verkkoon ei voi muodostaa yhteyttä toiminnon ulkopuolelta.

Lisätietoa Apple® CarPlaysta (→ sivu 200).

WLANin kytkeminen päälle / pois päältä

Multimediajärjestelmä:

  >> Asetukset >> Järjestelmä

>> WLAN & Bluetooth

- ▶ Kytke WLAN päälle tai pois päältä.
Jos WLAN on kytketty pois päältä, kaikkien laitteiden WLAN-yhteys on keskeytynyt.

Järjestelmän kieli

Järjestelmän kieleen liittyviä ohjeita

Tällä toiminnolla määritetään valikonäyttöjen kieli. Kielivalinta vaikuttaa merkkien syöttömahdollisuuksiin.

Järjestelmän kielen asettaminen

Multimediajärjestelmä:

  >> Asetukset >> Järjestelmä

>> Kieli

- ▶ Valitse kieli.

Etäisyyden yksikön valitseminen

Multimediajärjestelmä:

  >> Järjestelmä >> Mittayksiköt

- ▶ Valitse km tai mi.
- ▶ Kytke Lisänopeusmittari päälle mittariston monitoiminäytön näyttöä varten.

Nollaustoiminto (Reset-toiminto)

Multimediajärjestelmä:

  >> Asetukset >> Järjestelmä

>> Nollaa

Nollaaminen multimediajärjestelmän kautta

Henkilökohtaiset tiedot poistetaan, esimerkiksi:

- asemamuisti
- yhdistetyt matkapuhelimet

- ▶ Valitse Kyllä.

Kun PIN-suojaus on aktiivinen, näyttöön ilmestyy kysymys, nollataanko myös PIN-suojaus, jos asetukset palautetaan tehdasasetuksiin.

- ▶ Valitse Kyllä.

- ▶ Syötä senhetkinen PIN-koodi.
PIN-koodi nollataan.

tai:

- ▶ Valitse Ei.
Senhetkinen PIN-koodi säilyy tehdasasetuksiin palauttamisen jälkeen.



- ⓘ Jos olet unohtanut PIN-koodin, Mercedes-Benz -huoltopiste voi deaktivoida PIN-suojauksen.

Näyttöön ilmestyy kysymys, haluatko varmasti nollata järjestelmän.

- ▶ Valitse Kyllä.

Multimediajärjestelmä palautetaan tehdastilastilaan.

Palauttaminen näppäintä painamalla

- ▶ Paina näppäimiä  ja  samanaikaisesti niin kauan, kunnes multimediajärjestelmä käynnistyy uudelleen (vähintään 15 sekuntia).
Multimediajärjestelmä käynnistetään uudelleen. Tämän toimenpiteen aikana ei poisteta mitään tietoja.

Autotiedot

Autotietojen näyttäminen

Multimediajärjestelmä:

  >> Tiedot

- ▶ Valitse Auto.
Auton tiedot ilmestyvät näyttöön.

Moottoritietojen näyttäminen

Multimediajärjestelmä:

  >> Tiedot

- ▶ Valitse Moottori.
Moottorin tiedot ilmestyvät näyttöön.

- ⓘ Moottorin tehon ja moottorin vääntömomentin arvot voivat poiketa nimellisarvoista.

Vaikutussuureita ovat esimerkiksi:

- moottorin kierrosnopeus
- merenpinnan korkeus
- polttonestelaatu
- ulkolämpötila

Kulutuksen näytön hakeminen näyttöön

Multimediajärjestelmä:



- ▶ Valitse **Kulutus**. Näyttöön ilmestyy senhetkinen ja keskimääräinen kulutus.

Puhelin

Puhelimen käyttö

Yleiskatsaus puhelinvälisestä



- ① Yhdistetyn matkapuhelimen akun tila
- ② Sillä hetkellä yhdistettynä olevan matkapuhelimen Bluetooth®-laitenimi
- ③ Matkapuhelinverkon kentän voimakkuus
- ④ Valinnat
- ⑤ Laitemanageri
- ⑥ Numeronäppäimistö
- ⑦ Puhelutiedot
- ⑧ Yhteystietojen haku

Matkapuhelimen Bluetooth®-profiili: Profiilia PBAP (Phone Book Access Profile) käytettäessä yhteystiedot näytetään multimediajärjestelmässä automaattisesti.

Puhelinkäyttöön liittyviä ohjeita

- ▲ **VAROITUS** Autoon integroitujen viestintälaitteiden käytöstä aiheutuva huomion pois kiinnittyminen liikenteestä ajon aikana

Jos käytät autoon integroituja viestimiä ajon aikana, huomiosi voi kiinnittyä pois liikennelanteesta. Voit menettää auton hallinnan.

- ▶ Käytä näitä laitteita vain, kun liikennelanne sallii sen.
- ▶ Jos ajoturvallisuutta ei voida taata, pysähdy muuta liikennettä vaarantamatta ja käytä laitetta auton seisossa paikallaan.

- ▲ **VAROITUS** Matkaviestinten käytöstä aiheutuva huomion pois kiinnittyminen liikenteestä ajon aikana

Jos käytät kannettavia viestintälaitteita ajon aikana, huomiosi voi kiinnittyä pois liikennelanteesta. Voit menettää auton hallinnan.

- ▶ Käytä näitä laitteita vain auton seisossa paikallaan.

Noudata aina senhetkisen oleskelumaan maakohtaisia lakimääräyksiä käytettäessä kannettavia viestintälaitteita autossa.

Lisää tietoa saa Mercedes-Benz-huoltopisteestä tai osoitteesta: <http://www.mercedes-benz.com/connect>

Puhelimen käyttöön liittyvää tietoa

Puhelu voi katketa ajon aikana seuraavissa tilanteissa:

- Alueella ei ole riittävän hyvää verkon kuuluvuutta.
- Puhelin siirtyy tukiasemalta toiselle, ja uuden tukiaseman puhekanava on varattu.
- Käytössä oleva SIM-kortti ei ole yhteensopiva käytettävissä olevan verkon kanssa.
- Matkapuhelimesta on kaksoiskortti, ja toinen SIM-kortti on kirjautunut verkkoon samanaikaisesti.

Multimediajärjestelmä tukee HD Voice®-puheluiden parempaa puhelaatua. Tätä varten matkapuhelimen ja puhelukomppanin matkapuhelinverkon ylläpitäjän on tuettava HD Voice®:a.

Puhelaatu voi vaihdella yhteyden laadusta riippuen.

Matkapuhelimen yhdistäminen

Edellytykset

- Bluetooth® on kytketty päälle matkapuhelimesta (ks. valmistajan toimittama käyttöohje).
- Bluetooth® on kytketty päälle multimediajärjestelmästä (→ sivu 194).

Multimediajärjestelmä:



Matkapuhelimen hakeminen

- ▶ Valitse **Yhdistä uusi laite**.

Matkapuhelimen yhdistäminen (valtuuttaminen Secure Simple Pairingin avulla)

- ▶ Valitse matkapuhelin.
- ▶ Multimediajärjestelmässä ja matkapuhelimessa näkyy koodi.
- ▶ **Koodit vastaavat toisiaan:** Vahvista koodi matkapuhelimesta.
- ① Jos käytössä on vanhempi matkapuhelinmalli, syötä matkapuhelimeen ja multimediajärjestelmään matkapuhelimen valtuuttamiseksi 1-16-numeroinen koodi.
- ① Multimediajärjestelmässä voi valtuuttaa enintään 15 matkapuhelinta. Valtuutetut matkapuhelimet yhdistetään automaattisesti uudelleen.
- ① Liitettyä matkapuhelinta voi käyttää myös Bluetooth®-audiolaitteena (→ sivu 204).

Matkapuhelimen vaihtaminen

Multimediajärjestelmä:



- ▶ **Valtuutettua matkapuhelinta ei käytettävissä:** Valitse **Yhdistä uusi laite**.
- ▶ Valitse matkapuhelin.
- ▶ **Uusi valtuutettu matkapuhelin:** Vahvista numerokoodi matkapuhelimessa.

Matkapuhelimen vaihtaminen

- ▶ Valitse valtuutettu matkapuhelin. Valittu matkapuhelin yhdistetään multimediajärjestelmään.
- ① iPhone®: Voit vaihtaa liitännätapojen Apple CarPlay™ ja Bluetooth®-laite välillä.

Matkapuhelimen valtuutuksen poistaminen

Multimediajärjestelmä:



- ▶ Valitse matkapuhelimen riviltä .
- ▶ Valitse **Poista valtuutus**.

Tietoa Near Field Communicationista (NFC)

NFC:n avulla voi vaihtaa tietoa lähietäisyyksillä langattomasti tai yhdistää matkapuhelimen multimediajärjestelmään (uudelleen).

Lisätietoa löytyy osoitteesta: <http://www.mercedes-benz.com/connect>

Matkapuhelimen käyttö Near Field Communicationin (NFC) avulla

Edellytykset

- NFC on kytketty päälle matkapuhelimesta (ks. valmistajan laatima käyttöohje).
- Matkapuhelimen kuvaruutu on kytketty päälle ja kuvaruudun lukitus on avattu (ks. valmistajan laatima käyttöohje).

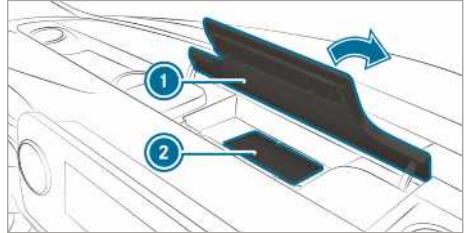

- ▶ Avaa medianäytön yläpuolella oleva säilytyslokero ① läppä.
- ▶ **Matkapuhelimen yhdistäminen:** Pidä matkapuhelimen NFC-alueita (ks. valmistajan laatima käyttöohje) alusmattoa ② vasten, tai aseta matkapuhelin sille.
- ▶ Yhdistä matkapuhelin medianäytössä näkyvien ohjeiden mukaisesti. Matkapuhelimen yhdistäminen (→ sivu 196).
- ▶ **Matkapuhelimen vaihtaminen:** Pidä matkapuhelimen NFC-alueita (ks. valmistajan laatima käyttöohje) alusmattoa vasten, tai aseta matkapuhelin sille.
- ▶ Korvaa matkapuhelin medianäytössä näkyvien ohjeiden mukaisesti.
- ▶ Vahvista ohjeet tarvittaessa matkapuhelimesta (ks. valmistajan laatima käyttöohjekirja).

Lisätietoa löytyy osoitteesta: <http://www.mercedes-benz.com/connect>

Vastaanoton ja lähetyksen äänenvoimakkuuden säätäminen

Edellytykset

- Matkapuhelin on yhdistettynä (→ sivu 196).

Multimediajärjestelmä:



Tämä toiminto mahdollistaa parhaan mahdollisen puhelaadun.

- ▶ Valitse matkapuhelimen riviltä .
- ▶ Valitse **Vastaanottoäänenvoim.** ja **Lähteyksen äänenvoim..**
- ▶ Säädä äänenvoimakkuutta.

Lisätietoa suosittelusta vastaanotto- ja lähetysäänenvoimakkuudesta: <http://www.mercedes-benz.com/connect>

Matkapuhelimen puheentunnistuksen aloittaminen/lopettaminen



Edellytykset

- Etualalla oleva matkapuhelin on yhdistetty multimediajärjestelmään (→ sivu 196).

Matkapuhelimen puheentunnistuksen aloittaminen

- ▶ Paina monitoimiohjauspyörän näppäintä  yli sekunnin ajan. Matkapuhelimen puheentunnistusta voi käyttää.

Matkapuhelimen puheentunnistuksen lopettaminen

- ▶ Paina monitoimiohjauspyörän näppäintä  tai .
- ⓘ Jos matkapuhelin on yhdistettynä älypuhelimien integraation avulla, kyseisen matkapuhelimen puheentunnistus alkaa tai loppuu.



Puhelut

Puhelimen käyttö

Multimediajärjestelmä:

-   **Puhelin**

Puhelun soittaminen syöttämällä numerot

- ▶ Valitse .
- ▶ Syötä numero.
- ▶ Valitse .
- ▶ Puhelu yhdistetään.

Puheluun vastaaminen

- ▶ Valitse  **Hyväksy.**

Puhelun hylkääminen





- ▶ Valitse  **Hylkää.**

Puhelun lopettaminen

- ▶ Valitse .

Toimintojen aktivoiminen puhelun aikana

Seuraavat toiminnot ovat käytettävissä puhelun aikana:

-  **Lopeta puhelu**
-  **Mikrofoni pois päältä**
-  **Num.näppäi.** (hakeminen näyttöön DTMF-äänien lähettämistä varten)
-  **Siirrä puhelimeen** (puhelu siirtyy hands-free-tilasta puhelimeen)

- ▶ Valitse jokin toiminto.

Aktiivisen puhelun siirtäminen pitoon

- ▶ Napauta yhteystietoa tai puhelua. Puhelu siirretään pitoon.
- ⓘ Pidossa olevan puhelun voi milloin tahansa lopettaa tai aktivoida uudelle napauttamalla sitä toistamiseen.

Puhelun, jossa on useita osanottajia, puhuminen

Edellytykset

- Aktiivinen puhelu on käynnissä (→ sivu 198).
- Uusi puhelu on yhdistetty.

Vaihtaminen puheluiden välillä

- ▶ Valitse yhteystieto. Valittu puhelu on aktiivinen. Toinen puhelu laitetaan pitoon.

Pidossa olevan puhelun aktivoiminen

- ▶ Valitse pidossa olevan puhelun yhteystieto.

Aktiivisen puhelun lopettaminen

- ▶ Valitse  **Lopeta puhelu.**
- ⓘ Joitakin matkapuhelimia käytettäessä pidossa oleva puhelu aktivoituu heti aktiivisen puhelun päätyttyä.

Koputtavaan puheluun vastaaminen / puhelun hylkääminen

Edellytykset

- Aktiivinen puhelu on käynnissä (→ sivu 198).

Jos puhelun aikana saapuu toinen puhelu, näytössä näkyy viesti.

Matkapuhelimesta ja verkko-operaattorista riippuen kuuluu koputtava ääni.

- ▶ Valitse  **Hyväksy.** Saapuva puhelu aktivoituu. Edellinen puhelu laitetaan pitoon.

- ▶ Valitse  Hylkää.
- ⓘ Toiminto ja toimintatapa riippuvat verkko-operaattorista ja matkapuhelimesta (ks. valmistajan toimittama käyttöohje).

Yhteystiedot

Yhteystiedot-valikkoon liittyvää tietoa

Yhteystiedot-valikko sisältää käytettävissä olevien tietolähteiden, esim. matkapuhelimen, kaikki yhteystiedot.

Muistiin voi tallentaa enintään 3 000 yhteystietoa.

Yhteystiedot-valikossa voit käyttää soittamistointoja, esim. yhteystiedolle soittaminen (→ sivu 199).

Matkapuhelimen yhteystiedot näytetään automaattisesti, jos multimediajärjestelmään on yhdistetty matkapuhelin (→ sivu 196) ja tietojen automaattinen näyttäminen (→ sivu 199) on kytketty päälle.

Matkapuhelimen yhteystietojen lataaminen

Multimediajärjestelmä:



- ▶ Valitse **Yhteystiedot & puhelutied..**

Automaattisesti

- ▶ Kytke **Synkronoi yhteystiedot automaattisesti** päälle .

Manuaalisesti

- ▶ Kytke **Synkronoi yhteystiedot automaattisesti** pois päältä .
- ▶ Valitse **Synkronoi yhteystiedot.**

Yhteystiedon hakeminen näyttöön

Multimediajärjestelmä:



Yhteystietoja voi hakea seuraavilla tavoilla:

- alkukirjainten haku
- nimien haku
- puhelinumero haku
- ▶ Syötä merkit hakukenttään.
- ▶ Valitse yhteystieto.
Yhteyshenkilön tiedot näkyvät näytössä.

Yhteystietojen nimien esitysmuotojen muuttaminen

Multimediajärjestelmä:



- ▶ Valitse **Nimen muoto.**

Käytettävissä ovat seuraavat vaihtoehdot:

- **Sukunimi, etunimi**
- **Sukunimi Etunimi**
- **Etunimi Sukunimi**

- ▶ Valitse jokin vaihtoehto.

Yhteystiedolle soittaminen

Multimediajärjestelmä:



- ▶ Valitse  **Hae yhteystietoja .**
- ▶ Syötä merkit hakukenttään.
- ▶ Valitse yhteystieto.
- ▶ Valitse puhelinumero.
Puhelu yhdistetään.

Yhteystietojen poistaminen

Edellytykset

- Toiminto **Synkronoi yhteystiedot automaattisesti** on kytketty pois päältä (→ sivu 199).

Multimediajärjestelmä:



Kaikkien yhteystietojen poistaminen

- ▶ Valitse .
- ▶ Valitse **Poista yhteystiedot.**

Puhelutiedot

Yleiskatsaus puhelutiedoista

Se, tukeeko matkapuhelin Bluetooth®-profiilia PBAP vai ei, voi vaikuttaa puhelutietojen esitystapaan ja toimintoihin.

Jos matkapuhelin tukee Bluetooth®-profiilia PBAP, se vaikuttaa seuraavalla tavalla:

- Matkapuhelimen puhelutiedot näytetään multimediajärjestelmässä.
- Yhteys Bluetooth®-profiiliin PBAP tulee tarvittaessa vahvistaa matkapuhelinta yhdistettäessä.

Jos matkapuhelin ei tue Bluetooth®-profiilia PBAP, se vaikuttaa seuraavalla tavalla:

- Multimediajärjestelmä luo omat puhelutiedot, kun autosta soitetaan puheluita.
- Puhelutiedot eivät vastaa matkapuhelimen puhelutietoja.

Puhelun soittaminen puhelutietojen avulla

Multimediajärjestelmä:

  Puhelin

▶ Valitse  Puhelutiedot.

▶ Valitse merkintä.
Puhelu yhdistetään.

Puhelutietojen lisävaihtoehtojen hakeminen näyttöön

Multimediajärjestelmä:

  Puhelin

▶ Valitse  Puhelutiedot .

▶ Yhteystiedot tallennettu: Valitse merkinnän riviltä .
Vaihtoehdot näkyvät näyttössä.

Apple CarPlay™

Yleiskatsaus Apple CarPlay™:stä

VAROITUS Tietojärjestelmien ja viestintälaitteiden käytöstä aiheutuva huomion pois kiinnittyminen liikenteestä

Jos käytät autoon integroituja tietojärjestelmiä ja viestintälaitteita ajon aikana, huomiosi voi kiinnittyä muualle liikennetilanteesta. Voit menettää auton hallinnan.

- ▶ Käytä näitä laitteita vain, kun liikennetilanne sallii sen.
- ▶ Jos ajoturvallisuutta ei voida taata, pysähdy muuta liikennettä vaarantamatta ja käytä laitetta auton seisossa paikallaan.

Noudata multimediajärjestelmää käytettäessä senhetkisen oleskelumaan lakisääteisiä määräyksiä.

Apple CarPlay™:llä voi käyttää iPhone®-toimintoja multimediajärjestelmän avulla. Käyttö tapahtuu kosketusnäytöllä, Touch-Controlilla tai Siri®-puheohjauksella. Puheohjauksen voi aktivoida painamalla pitkään monitoimiohjauspyörän näppäintä .

Multimediajärjestelmään voi olla yhdistettynä Apple CarPlay™:n avulla aina vain yksi matkapuhelin kerrallaan.

Apple CarPlay™:n saatavuus voi vaihdella maittain.

Sovelluksesta ja siihen liittyvistä palveluista vastaa kyseinen palveluntarjoaja.

Apple CarPlay™:hin liittyviä tietoja

Apple CarPlay™:tä käytettäessä iPhone®:lla ei voi käyttää medialähteenä iPod®:ia.

iPhone®:n liittäminen Apple CarPlay™:n avulla (johdolla)

Edellytykset

- Multimediajärjestelmässä on kyseinen toiminto.
- Käytössä on laitteen viimeisin käyttöjärjestelmäversio (ks. valmistajan toimittama käyttöohje).
- Apple CarPlay™:n täysi toimivuus vaatii Internet-yhteyden.

▶ Yhdistä iPhone® sopivalla johdolla multimediajärjestelmän USB-liitäntään  (→ sivu 204).

▶ Jos järjestelmään ei ole liitetty muuta laitetta Bluetooth®:n avulla: Vahvista tietosuojaehdot.

▶ Jos järjestelmään on liitetty jokin laite Bluetooth®:in tai Apple CarPlay™:n (langaton) avulla: Näppää viestiä **Napsauta tätä käynnistääk. Apple CarPlayn laitteelle:** [<Mobile phone>](#).

tai

▶ Valitse iPhone® sovelluksen laiteluettelosta



Bluetooth®:in tai Apple CarPlay™:n (langaton) avulla muodostettu aiempi yhteys katkaistaan. Uusi, kaapelilla liitetty laite on aktiivinen.

Tietosuojaehtojes hyväksyminen/hylkääminen

Näyttöön ilmestyy tietosuojaehdot sisältävä viesti.

▶ Valitse **Hyväksy & Käynnistä**.

Poistuminen Apple CarPlay™:stä

▶ Paina näppäintä .

-  Jos Apple CarPlay™:tä ei näytetty täyskuvana ennen viimeistä yhteyden katkaisua, sovellus käynnistyy taustalla seuraavan yhdistämisen yhteydessä. Apple CarPlay™:n voi hakea näyttöön päävalikon avulla.

iPhone®:n liittäminen Apple CarPlay™:n (langaton) avulla

Edellytykset

- Multimediajärjestelmässä on kyseinen toiminto.
- Käytössä on laitteen viimeisin käyttöjärjestelmäversio (ks. valmistajan toimittama käyttöohje).
- Bluetooth® on kytketty päälle laitteesta (ks. valmistajan toimittama käyttöohje).
- Laite "näky" muille laitteille.
- Apple CarPlay™:n täyttää toimivuutta varten on käytettävissä Internet-yhteys.

Multimediajärjestelmä:



Matkapuhelimen hakeminen

-  Valitse **Yhdistä uusi laite**.
Liitetty iPhone® näkyy näyttössä.

Matkapuhelimen yhdistäminen



-  Valitse iPhone®.
-  Valitse **Käynnistä Apple CarPlay**.
-  Laiteluettelossa voi vaihtaa Bluetooth®:in tai Apple CarPlay™:n (langaton) avulla muodostetun yhteyden välillä milloin tahansa.

Tietosuojaehtojes hyväksyminen/hylkääminen

Näyttöön ilmestyy tietosuojaehdot sisältävä viesti.

-  Valitse **Hyväksy & Käynnistä**.
-  Kun Apple CarPlay™ -yhteys on aktiivinen, toiminnon **Käynnistä automaattis.** voi kytkeä päälle tai pois päältä.

Poistuminen Apple CarPlay™:stä

-  Paina näppäintä .
-  Jos Apple CarPlay™:tä ei näytetty etualalla ennen viimeistä yhteyden katkaisua, sovellus käynnistyy taustalla seuraavan yhdistämisen yhteydessä. Apple CarPlay™:n voi hakea näyttöön päävalikon avulla.

Apple CarPlay™:n äänensävyn säätöjen hakeminen näyttöön

Multimediajärjestelmä:

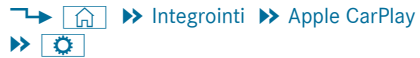

-  Valitse äänensävyn säätö.

Apple CarPlay™:n sulkeminen

-  **Apple Carplay™ yhteyden (langallinen) katkaiseminen:** Irrota iPhone®:n ja multimediajärjestelmän välinen liitäntäkaapeli.
-  **Apple Carplay™ -yhteyden (langaton) katkaiseminen:** Poista iPhone®:n valtuutus



sovelluksen laiteluettelossa



-  Mercedes-Benz suosittelee katkaisemaan niin langallisen kuin langattoman yhteyden vain auton seisossa paikallaan.

Android Auto

Yleiskatsaus Android Autosta

 **VAROITUS** Tietojärjestelmien ja viestintälaitteiden käytöstä aiheutuva huomion pois kiinnittyminen liikenteestä

Jos käytät autoon integroituja tietojärjestelmiä ja viestintälaitteita ajon aikana, huomiosi voi kiinnittyä muualle liikennetilanteesta. Voit menettää auton hallinnan.

-  Käytä näitä laitteita vain, kun liikennetilanne sallii sen.
-  Jos ajoturvallisuutta ei voida taata, pysähdy muuta liikennettä vaarantamatta ja käytä laitetta auton seisossa paikallaan.

Noudata multimediajärjestelmää käytettäessä senhetkisen oleskelumaan lakisääteisiä määräyksiä.

Android Auton avulla voi käyttää matkapuhelimen, jossa on Android-käyttöjärjestelmä, toimintoja multimediajärjestelmän kautta. Sitä käytetään kosketusnäytöllä tai puheohjauksella. Puheohjauksen voi aktivoida painamalla pitkään monitoimiohjauksypöyrän näppäintä .

Multimediajärjestelmään voi olla yhdistettynä Android Auton avulla aina vain yksi matkapuhelin kerrallaan.

Android Auton ja Android Auto -sovellusten saataavuus voi vaihdella maittain.

Sovelluksesta ja siihen liittyvistä palveluista vastaa kyseinen palveluntarjoaja.

Android Autoon liittyviä tietoja





Multimediajärjestelmän eri toiminnot, esim. medialähde Bluetooth®-audio, eivät ole käytettävissä Android Auton käytön aikana.

Matkapuhelimen yhdistäminen Android Auton avulla

Edellytykset

- Matkapuhelin tukee Android Auton versiota Android 5.0 tai sitä uudempaa versiota.
- Matkapuhelimeen on asennettu Android Auto -sovellus.
- Matkapuhelin on yhdistetty Bluetooth®:in kautta multimediajärjestelmään puhelimen toimintojen käyttämistä varten (→ sivu 196). Jos yhteyttä ei vielä ole, se muodostetaan käytettävässä matkapuhelinta, jossa on Android Auto.
- Matkapuhelin on liitetty sopivalla johdolla multimediajärjestelmän USB-liitäntään  (→ sivu 204).
- Android Auton täyttää toimivuutta varten on käytettävissä Internet-yhteys.

Multimediajärjestelmä:

-   **Integrointi**
-  **Mercedes PRO & sovelluks.**  **Android Auto**
-  **Käynnistä Android Auto**



Tietosuojaehtojen hyväksyminen/hylkääminen

-  Kun Android Auto aktivoidaan ensimmäisen kerran multimediajärjestelmästä, auton tulee turvallisuuksyistä seisoa paikallaan.

Näyttöön ilmestyy tietosuojaehdot sisältävä viesti.





-  Valitse **Hyväksy & Käynnistä.**

Android Autosta poistuminen

-  Paina näppäintä .
-  Jos Android Autoa ei näytetty etualalla ennen viimeistä yhteyden katkaisua, sovellus käynnistyy taustalla seuraavan yhdistämisen yhteydessä. Android Auton voi hakea näyttöön päävalikon avulla.

Android Auton äänensävyn säätöjen hakeminen näyttöön

Multimediajärjestelmä:

-   **Integrointi**  **Android Auto**
-  

-  Valitse äänensävyn säätö.

Android Auton lopettaminen

-  Irrota matkapuhelimen ja multimediajärjestelmän välillä oleva liitäntäjohto. Mercedes-Benz suosittelee katkaisemaan yhteyden liitäntäjohtoon avulla vain auton seisossa paikallaan.

Välitetyt autotiedot Android Auton ja Apple CarPlay™:n yhteydessä

Yleiskatsaus välitetyistä autotiedoista

Käytettäessä Android Autoa tai Apple CarPlay™:tä määritellyt autotiedot välitetään matkapuhelimeen. Tämä mahdollistaa tiettyjen matkapuhelimen toimintojen optimaalisen käytön. Aktiivista pääsyä autotietoihin ei synny.

Seuraavat järjestelmätiedot siirretään:

- multimediajärjestelmän ohjelmaversio
- järjestelmän tunnus (anonymisoitu)

Näiden tietojen välittäminen auttaa optimoimaan auton ja matkapuhelimen välisen viestinnän.

Tätä ja useampien autojen matkapuhelimeen yhdistämistä varten autolle luodaan satunnainen tunnistus.

Sillä ei ole mitään yhteyttä auton valmistenumeroon (VIN) ja se poistetaan nollattaessa multimediajärjestelmä (→ sivu 195).

Seuraavat auton tiedot siirretään:

- kytketty vaihdeasento
- erottelu pysäköimisen, paikallaan seisomisen, rullauksen ja ajamisen välillä
- mittariston päivä-/yökäyttötila

Näiden tietojen välittäminen auttaa soveltamaan sisältöjen esityksen ajotilanteeseen.

Seuraavat sijaintitiedot siirretään:

- koordinaatit
- nopeus
- kompassisuunta
- kiihtyvyyden suunta

Nämä tiedot välitetään vain aktiivisen navigoinnin aikana tietojen parantamiseksi (esim. tunnelissa).

Mediat

Mediakäyttöön liittyviä tietoja

Tietoa tuetuista muodoista ja tallennusvälineistä

VAROITUS Tallennusvälineiden käytöstä aiheutuva huomion pois kiinnittyminen liikenteestä

Jos käytät tallennusvälineitä ajon aikana, huomioi voi kiinnittyä pois liikenteestä. Voit menettää auton hallinnan.

► Käytä tallennusvälineitä vain auton seisossa paikallaan.

Multimediajärjestelmä tukee seuraavia esitysmuotoja ja tallennusvälineitä:

Sallitut tiedostojärjestelmät	FAT32, exFaT, NTFS
Sallitut tallennusvälineet	USB-laite, iPod®/iPhone®, MTP-laite, Bluetooth®-audio-laite
Tuetut muodot	Ääni: MP3, WMA, AAC, WAV, FLAC, ALAC

- Multimediajärjestelmä hallinnoi yhteensä enintään 50 000 tuettua tiedostoa.
- Tallennusvälineitä tuetaan 2 terabittiin (32 bitin osoitevaraus) asti.

i Huomioi seuraavat ohjeet:

- Koska markkinoilla on saatavissa paljon erilaisia USB-laitteita, kaikkien USB-laitteiden toistoa ei voida taata.
- MP3-soittimen on tuettava MTP:tä (Media Transfer Protocol).

Tietoa tekijänoikeuksista ja tavaramerkeistä

Audiotiedostot, joita voi luoda itse toistamista varten tai toistaa, ovat tekijänoikeuksien alaisia. Monissa maissa musiikkikappaletta ei saa kopioida omaankaan käyttöön ilman tekijänoikeuksien omistajan lupaa. Ota selvää voimassa olevista tekijänoikeuslaeista ja noudata niitä.



Dolby Laboratoriesin lisenssillä valmistettu. Dolby, Dolby Audio ja kaksinkertainen D-symboli ovat Dolby Laboratoriesin tavaramerkkejä.



Gracenote, MusicID, Playlist Plus, Gracenote-logo ja teksti "Powered by Gracenote" ovat Gracenote Inc.:n rekisteröityjä tavaramerkkejä tai tavaramerkkejä USA:ssa ja/tai muissa maissa.



Tietoa DTS-patenteista, ks. <http://patents.dts.com>. Valmistettu DTS Licensing Limitedin myöntämällä lisenssillä. DTS, symboli sekä DTS ja symboli yhdessä ovat rekisteröityjä tavaramerkkejä, ja DTS TruVolume on DTS, Inc.:n tavaramerkki © DTS, Inc. Kaikki oikeudet pidätetään.

Yleiskatsaus Mediat-valikosta

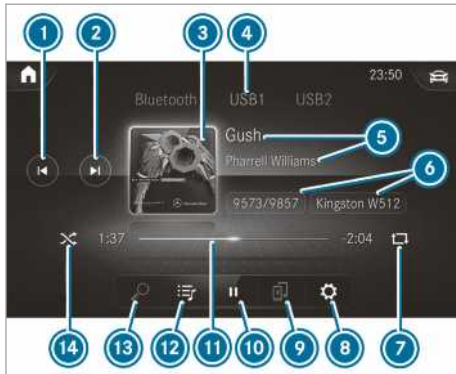

- 1 Edellinen kappale tai pikakelaus taaksepäin
- 2 Seuraava kappale tai pikakelaus eteenpäin
- 3 Albumin kanssi
- 4 Aktiivinen medialähde
- 5 Kappale ja esittäjä
- 6 Senhetkinen kappalenumero/kappale toistoluettelossa ja aktiivinen tallennusväline
- 7 Toisto
- 8 Asetukset
- 9 Laitemanageri
- 10 Toiston ohjaaminen
- 11 Aikapalkki
- 12 Luokat
- 13 Musiikkihaku
- 14 Satunnaistoisto

Tallennusvälineen liittämisen multimediajärjestelmään

USB-laitteiden liittäminen

! **HUOMAUTUS** Vaurioita korkeissa lämpötiloissa

Korkeat lämpötilat voivat vaurioittaa USB-laitteita.

▶ Ota USB-laitteet pois laitteesta käytön jälkeen ja poista ne autosta.

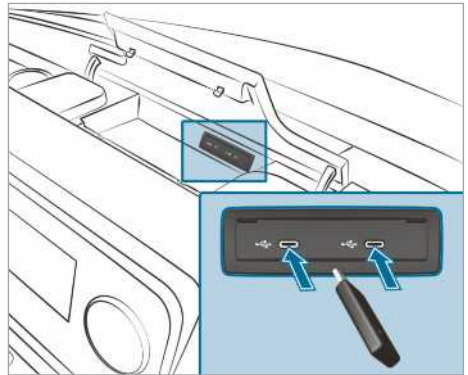

Multimediaaliitäntäyksikkö sijaitsee keskikonsolin säilytyslokerossa, ja siinä on kaksi C-tyyppistä USB-liitäntää.

▶ Liitä USB-laite USB-liitäntään.

- i Multimediajärjestelmä ei tue USB-jakajaa.
- i Kun liität useita Apple®-laitteita samaan aikaan, kiinnitä huomiota laitteiden liittämisympäristykseen. Multimediajärjestelmä muodostaa yhteyden ainoastaan ensimmäiseen liitettävään laitteeseen. Muissa samaan aikaan liitetyissä Apple®-laitteissa toimii vain virransyöttö.

Bluetooth®-audiolaitteen hakeminen ja valtuuttaminen

Edellytykset

- Bluetooth® on kytketty päälle multimediajärjestelmästä ja audiolaitteesta.
- Audiolaite tukee Bluetooth®-audioprofiileja A2DP ja AVRCP.
- Audiolaite "näky" muille laitteille.

Multimediajärjestelmä:

→ [Home] >> Mediat >> Bluetooth >> [Bluetooth Icon]

Uuden Bluetooth®-audiolaitteen valtuuttaminen

- ▶ Valitse **Yhdistä uusi laite**. Löydetyt laitteet näkyvät laiteluettelossa.
- ▶ Valitse audiolaite. Valtuus käynnistyy. Multimediajärjestelmässä ja matkapuhelimessa näkyy koodi.
- ▶ Jos laitteissa näkyy sama koodi, vahvista koodi audiolaitteesta.

- ▶ Valitse **Vain Bluetooth-audiolaitteena**. Bluetooth®-audiolaite yhdistetään multimediajärjestelmään.

Aiemmin valtuutetun Bluetooth®-audiolaitteen yhdistäminen

- ▶ Valitse Bluetooth®-audiolaite luettelosta. Yhteyttä muodostetaan.

Mediatoiston käynnistäminen

Tallennusväline on yhdistetty multimediajärjestelmään.

Multimediajärjestelmä:









- ▶ Valitse medialähteeksi **USB** tai **Bluetooth**.

Mediatoiston ohjaus

Multimediajärjestelmä:



- ▶ **Toiston keskeyttäminen:** Valitse .
- ▶ **Toiston jatkaminen:** Valitse ▶.
- ▶ **Kappaleen toistaminen:** Valitse . Toistoon on käytettävissä seuraavat asetukset:
 - **Valitseminen kerran:** Senhetkinen soittoista toistetaan.
 - **Valitseminen kaksi kertaa:** Senhetkinen kappale toistetaan.
 - **Valitseminen kolme kertaa:** Toisto poistetaan käytöstä.
- ▶ **Kappaleiden toistaminen satunnaisessa järjestyksessä:** Valitse .
- ▶ **Kappaleen kelaaminen eteen- tai taaksepäin:** Paina haluttua kohtaa aikapalkissa.
- ▶ **Seuraavan kappaleen valitseminen:** Valitse .
- ▶ **Edellisen kappaleen valitseminen:** Valitse .
- ▶ **Pikakelaus:** Pidä  tai  painettuna.
- ▶ **Senhetkisen soitto luettelon näyttäminen:** Valitse näytettävän kappaleen kuva.

Mediatoiston muiden asetusten asettaminen

Multimediajärjestelmä:



Lisävalintojen hakeminen näyttöön

- ▶ Valitse . Näytössä näkyy lisää vaihtoehtoja.

Käytettävissä ovat seuraavat vaihtoehdot:

- **Yllätyssekoitus**
Soittolista muodostetaan satunnaisesti valituilla kappaleilla.
- **Lisää suosikkikappaleisiin**
Senhetkinen kappale lisätään suosikkikappaleisiin.
- **Poista suosikkikappaleista**
Senhetkinen kappale poistetaan suosikkikappaleista.
- ▶ Valitse jokin vaihtoehto.

Mediahaku

Tietoa hakemisesta luokissa

Kohdassa  voi hakea kaikkia käytettävissä olevia mediatiedostoja. Sitä varten on käytettävissä eri luokkia. Näytettävät luokat riippuvat liitetystä laitteesta ja tiedostomuodosta.

Käytettävissä olevat luokat Bluetooth®-audiolaitteissa:

- **Nykyinen kappaleluettelo**
Näytössä näkyy liitetyn laitteen kansiot ja luokat.

Käytettävissä olevat luokat audiotiedostoissa:

- **Nykyinen kappaleluettelo**
- **Toistoluettelot**
- **Kansio**
- **Albumit**
- **Esittäjät**
- **Kappaleet**
- **Usein toistettu**
- **Viimeksi lisätty**
- **Tunnelma**
- **Musiikkilajit**
- **Vuosi**
- **Säveltäjät**
- **Podcastit** (Apple®-laitteet)

- **Äänikirjat** (Apple®-laitteet)

i Luokat ovat käytettävissä, kun koko mediiasialtö on luettu ja analysoitu.

Haun käynnistäminen luokissa

Multimediajärjestelmä:



- ▶ Valitse luokka. Mediatiedot näytetään valitun luokan mukaan, esim. luokassa **Albumit** näytetään kaikki albumit.

Näytettyjen tulosten lajitteleminen tai kaikkien löydettyjen medioiden toistaminen

- ▶ Valitse **...**.
- ▶ **Luokan kaikkien löytyneiden hakutulosten toistaminen:** Valitse **Toista kaikki**. Jos esim. luokka Albumit on aktiivinen, kaikki haetun esittäjän löydetty albumit toistetaan.
- ▶ **Tulosten lajitteleminen aakkosjärjestykseen:** Valitse **Lajittele A:stä Ö:hön**.
- ▶ **Tulosten lajitteleminen päivastaiseen aakkosjärjestykseen:** Valitse **Lajittele Ö:stä A:han**.

i Käytettävissä olevat valinnat riippuvat valitusta luokasta ja liitetystä laitteesta.

Hakusanahaun käyttäminen

Multimediajärjestelmä:



Kohdan **☰** luokista voi hakea sisältöä vapaan sanahaun avulla.

- ▶ Valitse luokka.
- ▶ Valitse **Haku**. Näyttöön ilmestyy näppäimistö merkkien syöttämistä varten.
- ▶ Syötä haettava termi.
- i** Haku alkaa ensimmäisen merkin syöttämisen jälkeen. Mitä enemmän merkkejä syötetään, sitä tarkemmaksi hakutulokset muuttuvat.
- ▶ Valitse haluttu merkintä hakutulosten luettelosta. Jos valittu hakutulos on albumi, kappale tai soittoluettelo, toisto käynnistetään. Jos valittu hakutulos on uusi luokka, se avataan hakua varten.

Radio

Radion kytkeminen päälle

Multimediajärjestelmä:



- ▶ Vaihtoehto: Paina näppäintä **RADIO MEDIA**. Radionäyttö ilmestyy näyttöön. Järjestelmä alkaa toistaa viimeksi viritettynä ollutta asemaa viimeksi valitulta taajuuskaistalta.

Yleiskatsaus radiosta

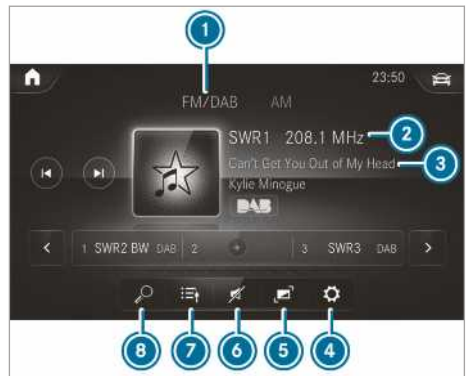

- 1 Aktiivinen taajuuskaista
- 2 Aseman nimi tai asetettu taajuus
- 3 Esittäjä, kappale, albumi ja radioteksti
- 4 Valinnat
- 5 Kokokuva/DAB-diaesitys
- 6 Äänetön-toiminto
- 7 Asemaluettelo
- 8 Haku

Taajuuskaistan säätäminen

Multimediajärjestelmä:



- ▶ Valitse taajuuskaista.

Radioaseman viritäminen

Multimediajärjestelmä:



- ▶ Pyyhkäise käyttöelementissä vasemmalle tai oikealle.

Radioasemaluettelon hakeminen näyttöön

Multimediajärjestelmä:



- ▶ Valitse .
Asemaluettelo ilmestyy näyttöön.
- ▶ Valitse asema.

Radioaseman hakeminen aseman nimen tai suoran taajuuden syöttämisen avulla

Multimediajärjestelmä:



- ▶ Valitse .
- ▶ Valitse .
- ▶ Syötä aseman nimi tai taajuus.
- ▶ Valitse asema.

Radioaseman tallentaminen muistiin

Multimediajärjestelmä:



- ▶ Valitse radioasema.

Asemamuistissa käytettävissä vapaa muisti- paikka

- ▶ Valitse .
- tai

- ▶ Paina radioasemaa pitkään.

Merkinnän korvaaminen asemamuistissa

- ▶ Paina pitkään asemamuistissa olevaa merkin-
tää.
- ▶ Valitse *Kyllä*.

Asemamuistin muokkaaminen

Multimediajärjestelmä:



Aseman siirtäminen:

- ▶ Paina tallennettua asemaa pitkään.
- ▶ Valitse *Siirrä*.
- ▶ Siirrä asema uudelleen paikalle.

Aseman poistaminen:

- ▶ Paina asemaa pitkään.

- ▶ Valitse *Poista*.

Aseman virittäminen:

- ▶ Paina asemaa pitkään.
- ▶ Valitse *Korvaa radioasema*.

Liikennetiedotteiden kytkeminen päälle / pois päältä

Multimediajärjestelmä:



- ▶ Kytke *Liikenne-radio-opasteet* päälle tai pois
päältä.

Liikenne-radiion äänenvoimakkuuden nostami- sen asettaminen

Multimediajärjestelmä:



- ▶ Valitse *Liikenne-radio-opasteet*.
- ▶ Valitse *Liikenne-rad. äänenv. nost.*
- ▶ Aseta arvo.
- ▶ Ota arvo käyttöön painamalla .

Radiotekstin näyttäminen

Multimediajärjestelmä:



- ▶ Kytke *Näytä radiotekstietiedot* päälle tai pois
päältä.

Sound

Äänensävyn säädöt

Tietoa Soundsystem-äänentoistojärjestel- mästä

Soundsystem-äänentoistojärjestelmää voi käyttää radio- ja mediakäytön kaikkiin toimintoihin. Säädöt, kuten taajuuskorjaimen säätö, vaikuttavat kaikkien medialähteiden toistoon.

Äänensävyyvalikon hakeminen näyttöön

Multimediajärjestelmä:



Seuraavat toiminnot ovat valittavissa:

- *Taajuuskorjain*
- *Balanssi ja fader*
- *Autom. äänenv. sovitus*
- ▶ Valitse äänensävyyvalikko.

Diskanttien, keskiäänien ja bassojen säätäminen

Multimediajärjestelmä:



▶ Säädä ominaisuuksia **DISKANTIT, KESKIÄÄN.** tai **BASSOT**.

Äänenvoimakkuuden sovittamisen kytkeminen päälle / pois päältä

Multimediajärjestelmä:



Automaattinen äänenvoimakkuuden sovittaminen tasoittaa äänenvoimakkuuden eroja vaihdettaessa eri audiolähteiden välillä.

▶ Kytke **Autom. äänenv. sovit.** päälle tai pois päältä.

Balanssin/faaderin säätäminen

Toiminnon saatavuus riippuu auton varusteista.

Multimediajärjestelmä:



▶ Säädä balanssi ja faaderi.

Kuormausohjeisiin liittyviä tietoja

VAARA Myrkytysvaara pakokaasujen vuoksi

Polttomoottorit päästävät myrkyllisiä pakokaasuja, kuten esim. hiilimonoksidia. Jos peräovi on auki moottorin käydessä, varsinkin ajon aikana, voi pakokaasua päästä auton sisätilaan.

- ▶ Sammuta moottori aina ennen peräoven avaamista.
- ▶ Älä koskaan aja peräoven ollessa auki.

VAROITUS Auton kiinnittämättömistä esineistä aiheutuva loukkaantumiswaara

Jos esineitä ei ole kiinnitetty tai jos ne on kiinnitetty puutteellisesti, ne voivat liikkua, kaataa tai heittelehtiä ja osua täten auton matkustajiin.

Tämä koskee myös:

- matkatavaroita tai kuormaa
- irrotettuja istuimia, joita kuljetetaan poikkeuksellisesti autossa.

On olemassa loukkaantumiswaara, etenkin jarrutusliikkeiden tai äkillisten suunnanvaihtojen yhteydessä!

- ▶ Säilytä esineitä aina niin, että ne eivät voi heittelehtiä.
- ▶ Suojaa esineet, matkatavarat tai kuorma ennen ajoa liikkumiselta tai kaatumiselta.
- ▶ Jos jokin istuin irrotetaan, säilytä tätä mieluiten auton ulkopuolella.

VAROITUS Tavaroiden epäasianmukaisesta säilyttämisestä aiheutuva loukkaantumiswaara

Jos tavarat sijoitetaan auton sisätilaan epäasianmukaisesti, ne voivat luisua tai sinkoutua ympäriinsä ja osua matkustajiin. Lisäksi mukitelineet, avoimet säilytystilat ja matkapuhelinpidikkeet eivät voi pitää niissä olevia esineitä paikallaan onnettomuustilanteessa.

On olemassa loukkaantumiswaara, etenkin jarrutusliikkeiden tai äkillisten suunnanvaihtojen yhteydessä!

- ▶ Säilytä esineitä aina niin, että ne eivät voi heittelehtiä tällaisissa tai vastaavissa tilanteissa.
- ▶ Varmista aina, että tavarat eivät pistä esiin säilytystiloista, tavaraverkoista tai säilytysverkoista.
- ▶ Sulje suljettavat säilytyslokerot ennen liikkeelle lähtöä.
- ▶ Säilytä raskaita, kovia, suippoja, teräväreunaisia, särkyviä tai liian suuria esineitä aina tavaratilassa ja kiinnitä ne sinne.

VAROITUS Pakoputken päästä aiheutuva palovammavaara

Pakoputken pää voi olla erittäin kuuma. Tähän auton osaan koskeminen voi aiheuttaa palovammoja.

- ▶ Ole aina erityisen varovainen pakoputken pää ja pakoputken päätykappaleen alueella ja pidä tällä alueella erityisesti lapsia silmällä.
- ▶ Annan auton osien jäähtyä ennen koskettamista.

Huomioi kattotelinettä käytettäessä suurin kattokuorma ja kattotelineen suurin kantokyky.

Tietoa suurimmasta sallitusta kattokuormasta löytyy luvusta Tekniset tiedot ja tietoa kattotelineistä kohdasta Taakkatelinejärjestelmät .

Jos katolla kuljetetaan kuormaa, joka ulottuu yli 40 cm katon reunan yli, tämä voi vaikuttaa negatiivisesti kamerapohjaisiin ajojärjestelmiin ja sisäpeilin tunnistintointoihin. Varmista, että kuorma ei ulkone yli 40 cm.

Auton ajokäyttäytyminen riippuu kuorman jakautumisesta. Huomioi siksi kuormaamisessa seuraavat ohjeet:

- Auton kuorman ja matkustajien yhteispaino ei saa ylittää auton sallittua kokonaispainoa eikä sallittuja akselikuormia.
- Kuorma ei saa ulottua selkänojan yläreunan yläpuolelle.
- Kuljeta kuorma aina mahdollisuuksien mukaan tavaratilassa.
- Kiinnitä kuorma kuormansidontalenteilla ja jaa kuorma tasaisesti.
- Käytä kuorman painoon ja kokoon sopivia kuormansidontalenteja ja kiinnitysvälineitä.

Kuorman jakautuminen

I HUOMAUTUS Lattiaverhouksen vaurioitumisen vaara

Liian suuret pistekuormat tavaratilan lattialla tai tavaratilassa johtavat ajo-ominaisuuksien heikentymiseen ja voivat vaurioittaa lattiaverhousta.

- ▶ **Takavetoiset ajoneuvot:** jaa kuorma tasaisesti. Kiinnitä tässä huomiota siihen, että kuorman kokonaispainopiste on aina mahdollisimman matalalla, keskellä ja akselien välissä lähellä taka-akselia.
- ▶ **Etuvetoiset ajoneuvot:** jaa kuorma tasaisesti. Kiinnitä tässä huomiota siihen, että kuorman kokonaispainopiste on aina mahdollisimman matalalla, keskellä ja akselien välissä lähellä etuakseleitä.
- ▶ **Jokapyörävetoiset ajoneuvot:** jaa kuorma tasaisesti. Kiinnitä tässä huomiota siihen, että kuorman kokonaispainopiste on aina mahdollisimman matalalla, keskellä ja akselien välissä.

Liian suuret pistekuormat tavaratilan lattialla tai tavaratilassa johtavat ajo-ominaisuuksien heikentymiseen ja voivat vaurioittaa lattiaverhousta.

Pakettiautot ja tila-autot:

- Kuljeta tavara on aina tavaratilassa.
- Aseta tavara aina etupenkin selkänöjia vasten.
- Työnnä suuremmat tai raskaammat tavarat niin pitkälle kuin mahdollista ajosuunnassa eteenpäin etupenkkiä vasten. Sijoita etupenkistä lähtien tavara reunat tasan.
- Varmista tavara lisäksi aina soveltuvilla kuljetusapuvälineillä ja kiinnitysvälineillä.
- Älä kuormaa tavaraa selkänöjien yläpuolelle.
- Kuljeta tavaraa takaistuimilla, joilla ei istu ketään.
- Jos takapenkillä ei istu ketään, kiinnitä turvavyö ristiin vastakkaiseen turvavyölukkuun.

Kuorman kiinnitys

Kuorman kiinnittämiseen liittyviä ohjeita

VAROITUS Kuormankiinnityksiin virheellisestä käytöstä aiheutuva onnettomuus- ja loukkaantumisaara

Jos kuormankiinnityksiin kiinnitetään väärin kuormaa kiinnitettäessä, äkillisellä suunnanmuutoksella, jarruttamisella tai onnettomuudella voi olla seuraavia seurauksia:

- Jos suurin sallittu kuormitus ylitetään, kuormansidontalenkit voivat rikkoutua tai kuormankiinnityksiin voi revetä.
- Kuormatavara ei pysy paikallaan.

Tällöin kuormatavara voi liikkua, kaatua tai heittelehtiä ja osua auton matkustajiin.

- ▶ Kuormankiinnityksiin saa kiristää vain asianmukaisella tavalla kuvattujen kuormansidontalenkkien väliin.
- ▶ Käytä aina kuormankiinnityksiä, jotka sopivat kyseiselle kuormitukselle.

- i** Noudata yksittäisten kiinnityspisteiden enimmäiskuormitusta koskevia tietoja. Jos kuorman kiinnityksessä yhdistetään useita kiinnityspisteitä, heikoimman kiinnityspisteiden enimmäiskuormitus on aina otettava huomioon. Esimerkiksi täysjarrutuksessa vaikuttaa voimia, jotka voivat ylittää kuormatavaran painovoiman monin kerroin. Voimien jakamiseksi on käytettävä aina useita kiinnityspisteitä. Kuormita kiinnityspisteet ja kuormansidontalenkit tasaisesti.

Noudata kuormankiinnityksiin käsittelyssä aina kuormankiinnityksiin valmistajan toimittamia käyttöedellytyksiä ja ohjeita.

Noudata yksittäisten kiinnityspisteiden enimmäiskuormitusta koskevia tietoja (→ sivu 296).

Kuljettajana olet vastuussa seuraavasta:

- Kuorma on kiinnitetty siten, ettei se voi liikkua, kaatua, pyöriä tai pudota. Huomioi lisäksi yleiset tilanteet sekä väistöliikkeet, täysjarrutukset ja huonot tieosuudet.
- Kuorman kiinnitys vastaa kuljetussuojaa koskevia vaatimuksia ja sääntöjä.

Jos näin ei ole, se voi olla rangaistavaa lainsäädännöstä ja sen seurauksista riippuen. Noudata kunkin maan lakimääräyksiä.

Tarkista kuorman kiinnitys ennen jokaista ajomatkaa ja säännöllisin välein pitkien ajomatkojen aikana. Korjaa virheellinen tai puutteellinen kuorman kiinnitys. Lisätietoja asianmukaisesta kuorman kiinnityksestä saa esim. kuljetuksen apuvälineiden ja kuorman kiinnitysvälineiden valmistajilta.

Kiinnitä kuormatavaroiden kiinnityksen yhteydessä huomiota seuraavaan:

- Kuormatavaran ja kuormatilan seinien ja pyöräkoteloiden väliin jäävät tilat on täytettävä muotojen mukaisesti. Sitä varten on käytettävä muotonsa pitäviä kuljetuksen apuvälineitä, kuten esim. kiiloja, puutukia tai tyynyjä.
- Kaatumista vastaan varmistettu ja tukevasti kuormattu kuormatavara on kiinnitettävä joka puolelta.

Käytä tavaratilassa tai kuormauspinnalla olevia kiinnityspisteitä tai kuormansidontalenkkejä ja kuormauskiskoja.

Käytä vain voimassa olevien standardien (esim. DIN EN) mukaisesti testattuja kiinnitysvälineitä, esim. palkkeja, salpatankoja tai kiinnitysverkkoja ja kuormankiinnitysliinoja. Käytä kiinnittämiseen aina mahdollisimman lähellä kuormatavaraa olevia kiinnityspisteitä ja pehmusta terävät reunat.

Käytä etenkin painavat kuorman kiinnittämiseen ensisijaisesti kuormansidontalenkkejä.

- i** Voimassa olevien standardien (esim. DIN EN) mukaisesti tarkastettuja kiinnitysvälineitä saa kaikista ammattiliikkeistä tai ammattitaitoisesta erikoiskorjaamosta.

Väliseinään liittyvät huomautukset

Hyötyajoneuvoiksi (N1, N2) rekisteröidyt autot eivät täytä ilman väliseinää standardia ISO27956, joka kuvaa pakettiautoihin asianmukaista kuorman kiinnitystä varten vaadittavia laitteita. Kun autoa käytetään tavaroiden toimitukseen, väliseinän jälkiasennusta suositellaan ehdottomasti, sillä asianmukaisen kuorman kiinnityksen toteuttaminen on vaikeaa autoissa, joissa ei ole väliseinää.

Yleiskatsaus kiinnityspisteistä

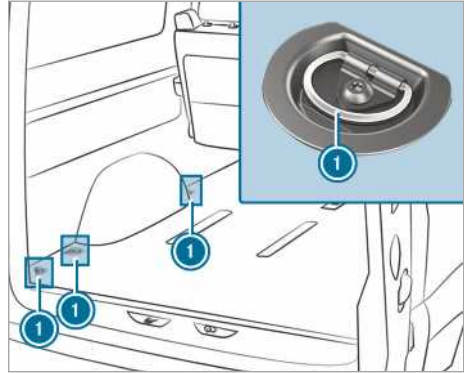

Kiinnityspisteet (esimerkkinä tila-auto)

- 1** Kuormansidontalenkkit

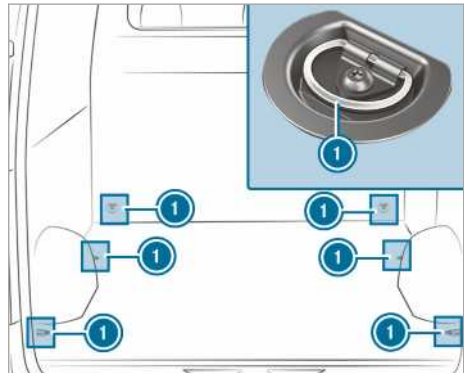

Kiinnityspisteet (esimerkkinä pakettiauto, jossa ei ole kiinnityskiskoja)

- 1** Kuormansidontalenkkit

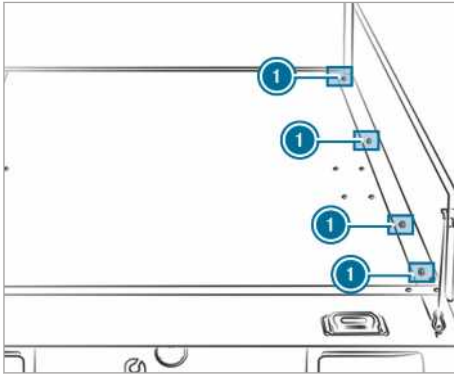

Kiinnityspisteet (esimerkkinä tasakuorma-auto)

① Kuormansidontalenkit

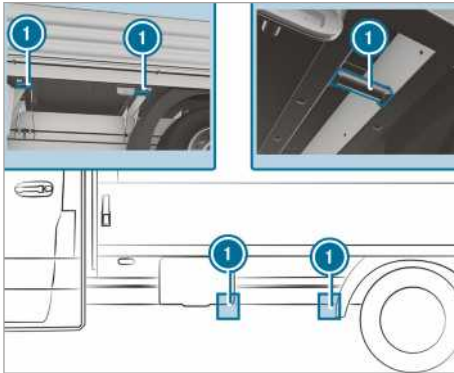

Kiinnityspisteet (esimerkkinä tasakuorma-auto)

① Kuormansidontalenkit

Jos lavan laidat on irrotettu, myös poikittaispalkin alapuolella vasemmalla ja oikealla olevia kiinnityspisteitä voi käyttää.

Etenkin lavalla olevan irrallisen kuormatavaran voi kiinnittää testatun kiinnitysverkon tai kuormapeitteen avulla.

Kiinnitysverkko tai kuormapeite on kiinnitettävä aina kaikkiin käytettävissä oleviin kiinnityspisteisiin. Huomioi tällöin, että kiinnityskoukut kiinnitetään siten, etteivät ne avaudu tahattomasti.

Jos auton tavaratilan lattiassa on kuormauskiskot, palkit voi asettaa aivan kuormatavaran eteen ja taakse. Palkit ottavat suoraan vastaan mahdolliset siirtymisestä muodostuvat voimat.

Tavaratilan lattiaan on suositeltavaa kiinnittää vain kevyttä kuormatavaraa. Laita kuormatavaran alle liukuestematto kiinnityksen tueksi.

Kuormansidontalenkkien asentaminen ja irrottaminen

▶ **Asentaminen:** Kiinnitä kuormansidontalenkit mahdollisimman lähellä kuormatavaraa oleviin kuormauskiskon aukkoihin siten, että lukitsin lukittuu aukkoon.

① Kuormauskiskon kuormansidontalenkkejä voi siirtää vetämällä lukitsinta ylöspäin aukosta. Varmista aina, että lukitsin lukittuu aukkoon.

▶ Tarkasta, että kuormansidontalenkit ovat kunnolla kiinni.

▶ **Irrottaminen:** Vedä lukitsinta ylöspäin ja vedä kuormansidontalenkki lukitsimen suuntaan aukon läpi irti kuormauskiskosta.

Kannatinjärjestelmät

Kattotelineeseen liittyviä tietoja

⚠ **VAROITUS** Suurimman sallitun kattokuorman ylittymisestä aiheutuva onnettomuusvaara

Jos kuormaat katon sekä kaikki ulkopuolella ja sisäpuolella olevat lisälaitteet, auton painopiste nousee ja tavanomaiset ajo-ominaisuudet sekä ohjaus- ja jarrutusikäytyminen muuttuvat. Auto kallistuu voimakkaammin kaarreajossa ja voi reagoida hitaammin ohjauspyörän kääntymisiin.

Jos ylität suurimman sallitun kattokuorman, tämä vaikuttaa erittäin negatiivisesti ajo-ominaisuuksiin sekä ohjaus- ja jarrutusikäytymiseen.

▶ Noudata ehdottomasti suurinta sallittua kattokuormaa ja mukauta ajotapaa.

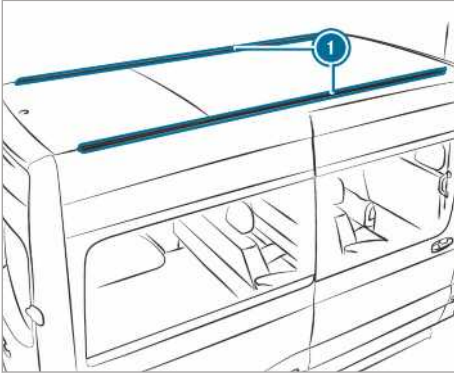

① Kiinnityskiskot

Suurimpaan sallittuun kattokuormaan liittyviä tietoja löytyy luvusta ”Tekniset tiedot” (→ sivu 297).

Noudata seuraavia kattotelineen asennukseen liittyviä kohtia:

- Kiristä kattotelineen ruuvit niille tarkoitettuihin T-urakiinnittimiin 8 Nm:n - 10 Nm:n väänätömomentilla.
- Ruuvit eivät kosketa kiristettyinä ollessaan kiskoja.
- Varmista, että T-urakiinnittimet eivät ole muovisuojusten alueella.
- T-urakiinnittimillä on oltava oikea poikkipinta.
- Kiinnityskiskojen sisäalueella ei saa olla likaa.
- Kiristä ruuvit uudelleen tasaisesti noin 500 km jälkeen.

Mercedes-Benz suosittelee, että käytät vain Mercedes-Benz tarkastettuja ja hyväksytyjä kattotelineitä. Nämä auttavat välttämään auton vaurioita.

Jos haluat asentaa kiinnityskiskot jälkepäin, asennuta ne ammattitaitoisessa erikoiskorjaamossa. Muutoin auto voi vaurioitua.

Jos autosi on varustettu katolla olevilla kiinnityskiskoilla, voit asentaa kattotelineen katolle. Tätä varten on lisävarusteena erityiset kiinnityselementit (liukukivet).

Nämä kiinnityselementit ovat saatavilla kaikissa Mercedes-Benz-huoltopisteissä.

Tikkaiden kannatin

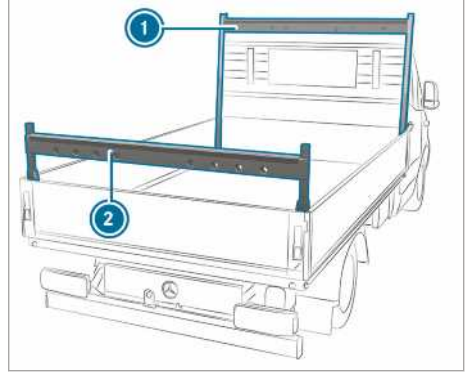

Avopakettiauton tikkaiden kannatin (esimerkki)

- ① Tikkaiden kannatin edessä
- ② Tikkaiden kannatin takana

Noudata luvussa ”Kuormaamiseen liittyviä ohjeita” olevia tärkeitä turvallisuusohjeita (→ sivu 75).

Tikkaiden kannattimen suurimpaan sallittuun kuormaan liittyvät tiedot löytyvät luvusta ”Tekniset tiedot” (→ sivu 298).

Sisäkattotelinejärjestelmän käyttäminen

VAROITUS Kiinnittämättömästä kuormasta aiheutuva loukkaantumisaara

Kun kiinnität tai irrotat kuormaa, se voi pudota alas ja vahingoittaa matkustajia.

- ▶ Älä seiso kuorman alla kiinnittäessäsi tai irrottaessasi sitä.

HUOMAUTUS Turvavyön vyöosien ja liukukappaleiden vaurioitumisvaara

Turvavyön vyöosiin ja liukukappaleisiin kohdistuvat liian suuret pistekuormat voivat johtaa turvavyön vyöosien tai liukukappaleiden irtoamiseen kannatinkiskosta.

- ▶ Jaa kuorma tasaisesti. Kiinnitä tällöin huomiota siihen, että kuorman kokonaispainopiste on aina mahdollisimman keskellä ja kattokiskojen ja kannatinkiskojen välissä.

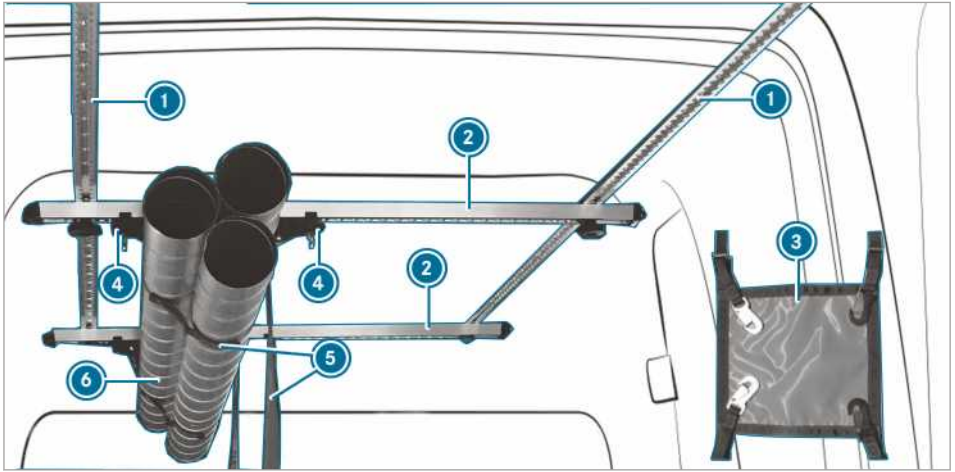

Voit kiinnittää kuormia sisäkattotelinejärjestelmällä. Se soveltuu myös pitkien kuormatavaroiden kiinnitykseen.

i Sisäkattotelinejärjestelmän kuormitus saa olla enintään 50 kg.

Sisäkattotelinejärjestelmä koostuu seuraavista komponenteista:

- Kattokiskot **1** on kiinnitetty auton kattoon.
- Kannatinkiskot **2** on ruuvattu kattokiskoihin, ja niitä voidaan siirtää.
- Kannatinkisko **2** on varustettu liukukappaleparilla **4**. Liukukappaleparia **4**, johon on kiinnitetty turvavyön vyöosa **5**, voidaan liikuttaa. Kuorma **6** asetetaan ja kiinnitetään säilytystä varten turvavyön vyöosaan **5**.
- Kuorma on kiinnitettävä kahdella pääköydellä **3** ajosuuntaan ja ajosuuntaa vastaan.

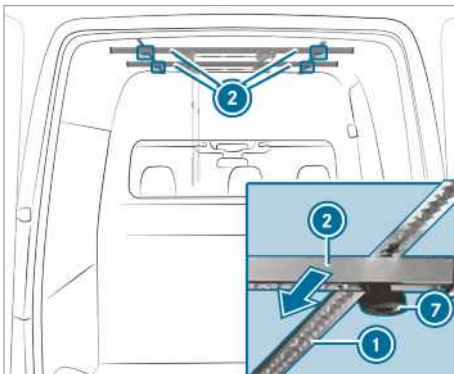

► **Kannatinkiskojen siirtäminen:** Kierrä tähtikahvamuttereita **7** auki vasemmalle, kunnes ne ovat hieman löysällä.

► Työnnä kannatinkisko **2** haluttuun asentoon kattokiskoa **1** pitkin.

► Kierrä tähtimuttereita **7** myötäpäivään.

► Tarkasta, että kannatinkisko on kunnolla paikallaan.

Liukukappaleen siirtäminen

⚠ VAROITUS Kuorman puutteellisesta kiinnityksestä aiheutuva loukkaantumisvaara

Jos sisätilan kattotelinejärjestelmää ei ole lukittu oikein, kuorma voi irrota, pudota ja johtaa henkilöiden loukkaantumiseen esim. tavaratilaan menemisen tai sen kuormauksen purkamisen yhteydessä.

► Lukitse aina liukukappale oikein.

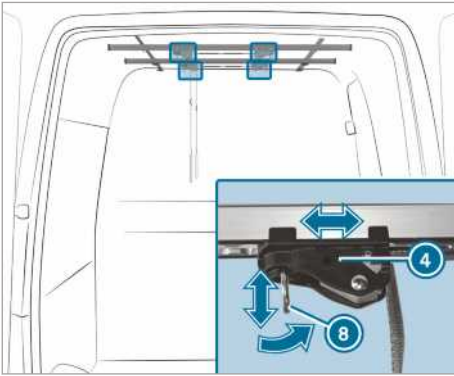

Liukukappaleen (4) renkaan (8) on oltava aina 90° kulmassa kannatinkiskoon (2) nähden, jotta liukukappale (4) lukittuu oikein.

- ▶ **Jos liukukappaleen rengas on 90° kulmassa kannatinkiskoon nähden:** Vedä liukukappaleen (4) rengas (8) alas ja vedä samanaikaisesti liukukappale (4) haluttuun asentoon.
- ▶ Vapauta rengas (8) halutussa asennossa.
- ▶ Siirrä liukukappaletta (4) vielä jonkin verran kannatinkisko (2) pitkin, kunnes liukukappale (4) lukittuu itsestään.
- ▶ **Jos liukukappaleen rengas on yhdensuuntainen kannatinkiskon kanssa:** Työnnä liukukappale (4) haluttuun asentoon.
- ▶ Aseta liukukappaleen (4) rengas (8) 90° kulmaan kannatinkiskoon (2) nähden. Liukukappale (4) on lukittunut.

Turvavyön vyöosan säätäminen

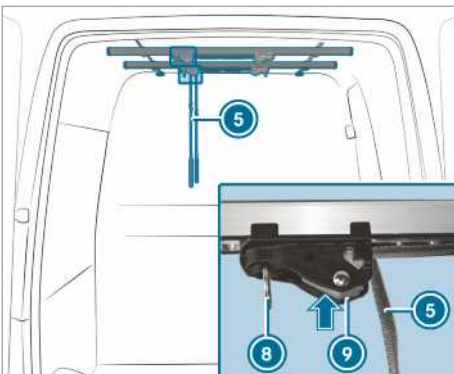

- ▶ Paina liukukappaleen lukitusta (9) ja pidä se painettuna.

- ▶ Vedä tai löysää turvavyön vyöosaa (5).
- ▶ Päästä irti liukukappaleen (9) lukituksesta.
- ▶ Varmista kuormaa kiinnittäessäsi ja irrottaessasi, että et seiso kuorman alla.

Kuorman kiinnittäminen ja irrottaminen

- ▶ **Kuorman kiinnittäminen:** Aseta kuorma kannatinkiskojen hihnoihin.
- ▶ Aseta kuorma väliseinän kanssa reunat tasan.
- ▶ Kiristä turvavyön vyöosa (5).
- ▶ Tarkasta, että kuorma on kunnolla paikallaan.
- ▶ **Kuorman irrottaminen:** Paina lukituksia liukukappaleessa (9) ja pidä niitä painettuina.
- ▶ Vedä liukukappaleen rengas (8) alaspäin ja liukuta samanaikaisesti liukukappaletta kuormasta pois päin.
- ▶ Avaa hihna (5) ja varmista samalla, että kuorma ei putoa pois hihnoista.
- ▶ Poista kuorma hihnoista.

Kuormansidontalenkkien asentaminen



- ▶ Kierrä kuormansidontalenkin rengasta (11) yhdensuuntaisesti kuormansidontalenkin pitkittäisakseliin (12) nähden.
- ▶ Pidä kuormansidontalenkkiä (12) etu- ja keskisormen välissä ja laita peukalo kuormansidontalenkin renkaan (11) läpi keskipainopisteeseen.
- ▶ Paina lukitustappia peukalolla alas vastetseen saakka.
- ▶ Paina kuormansidontalenkki (12) kuorman läheltä kannatinkiskon rasteroinnin (2) läpi ja siirrä sitä noin 12 mm.
- ▶ Poista peukalo painopisteestä ja siirrä kuormansidontalenkkiä (12), kunnes se lukittuu paikalleen.
- ▶ Kierrä kuormansidontalenkin rengasta (11) poikittain kuormansidontalenkin pitkittäisakseliin (12) nähden. Kuormansidontalenkki (12) on kiinnitetty.

Kuormansidontalenkkien irrottaminen

- ▶ Kierrä kuormansidontalenkin rengasta ① yhdensuuntaisesti kuormansidontalenkin pitkittäisakseliin ② nähden.
- ▶ Tartu kuormansidontalenkkiin ⑫ asennuksen yhteydessä kuvatulla tavalla ja paina lukitus-tappia peukalolla alas vasteeseen saakka.
- ▶ Siirrä kuormansidontalenkkiä ⑫ ja poista se alas vetämällä kannatinkiskon rasteroinnin ② läpi.

Pääköyden kiinnittäminen

VAROITUS Väärin kiinnitetystä kuormasta aiheutuva loukkaantumisaava

Kun pääköyden koukut kiinnitetään liukukappaleiden renkaisiin, liukukappaleet voivat irrota. Kuorma voi irrota, pudota ja johtaa henkilöiden loukkaantumiseen esim. tavarati-laan menemisen tai sen kuormauksen ja purkamisen yhteydessä.

- ▶ Kiinnitä pääköyden koukut vain kuormansidontalenkkien renkaisiin.

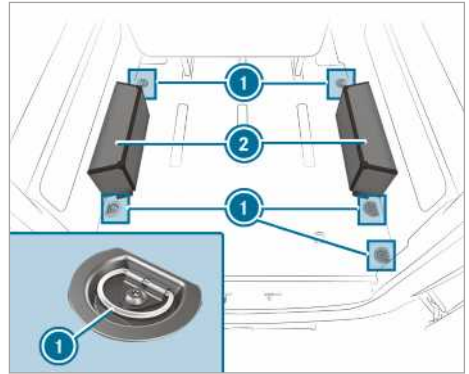

- ▶ Sijoita esineet pyöräkotelon ② päälle ja kiinnitä ne kuormansidontalenkeillä ① (→ sivu 211).

① Pyöräkotelon kuormitus saa olla 150 kg.

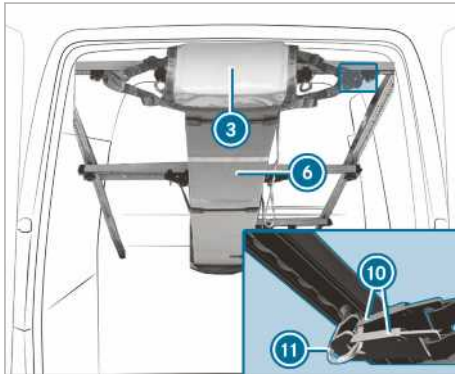

- ① Pääköyden koukut ③ saa kiinnittää vain kuormansidontalenkkien renkaisiin ⑪.
- ▶ Tarkasta, että kuorma on kunnolla paikallaan.
- ▶ **Pääköyden kiinnittäminen:** Kiristä pääköysi ③ kuorman kumpaankin päähän ⑥ ja kiinnitä vastaavasti pääköyden kaksi koukua ⑩ kuormansidontalenkkien ⑪ renkaisiin.

Pyöräkotelon kuormaaminen

Noudata luvussa ”Kuormaamiseen liittyviä ohjeita” olevia tärkeitä turvallisuusohjeita (→ sivu 75).

Huoltovälinäyttö Assyst Plus

Huoltovälinäytön Assyst Plus toiminta

Huoltovälinäyttö Assyst Plus tiedottaa sinua mitariston näytön kautta seuraavaan huoltoaikaan jäljellä olevasta ajanjaksosta tai ajomatkasta.

Voit piilottaa huoltoviestin ohjauspyörän vasemmalla puolella olevalla paluunäppäimellä.

Auton huoltoa koskevia tietoja saa ammattitaitoisesta erikoiskorjaamosta, esim. Mercedes-Benz-huoltopisteestä.

Huoltoajan näyttäminen

Ajotietokone:

↪ Huolto ▶ ASSYST PLUS

Seuraava huoltoaika näytetään.

▶ **Näytöstä poistuminen:** Paina ohjauspyörän vasemmalla puolella olevaa paluunäppäintä.

Huomioi myös seuraavat lisätiedot:

- Ajotietokoneen käyttäminen (→ sivu 178)

Huoltotöiden säännöllinen suorittaminen

! **HUOMAUTUS** Huoltoajankohdan noudattamatta jättämisestä aiheutuva ennenaikainen kuluminen

Jos huoltotöitä ei suoriteta oikea-aikaisesti tai kokonaan, auto voi kulua nopeammin tai siihen voi tulla vaurioita.

- ▶ Noudata aina ohjeenmukaisia huoltovälejä.
- ▶ Teetä ohjeenmukaiset huoltotyöt ammattitaitoisessa erikoiskorjaamossa.

Erityiset huoltotoimet

Ohjeenmukainen huoltoväli on sovitettu auton normaalikäyttöön. Jos käyttöolosuhteet ovat erityisen vaikeat tai autoa kuormitetaan normaalia enemmän, huoltotyöt täytyy suorittaa ohjeenmukaista huoltoväliä useammin.

Esimerkkejä vaikeista käyttöolosuhteista:

- ajaminen säännöllisesti kaupungissa usein pysähdellen
- käyttö pääasiallisesti lyhyillä matkoilla
- ajaminen usein vuoristossa tai huonoilla teillä
- usein toistuva, pitkäkestoinen tyhjäkäynti

- pölyiset olosuhteet ja/tai sisäkierron käyttäminen usein

Vaihdata tällaisissa tai vastaavissa käyttöolosuhteissa esim. sisätilasuodatin, moottorin ilmansuo-datin, moottoriöljy ja öljynsuodatin useammin. Kuormituksen lisääntyessä renkaat on tarkastettava useammin. Lisätietoja saa ammattitaitoisesta erikoiskorjaamosta.

Seisonta-ajat akun ollessa irrotettu

Huoltovälinäyttö Assyst Plus laskee huoltoajan vain akun ollessa kiinnitettynä.

▶ Ennen kuin irrotat akun, näytä huoltoaika mitariston näytössä ja kirjaa se (→ sivu 217).

Moottoritila

Konepellin avaaminen ja sulkeminen

! **VAROITUS** Lukittumattoman konepellin aiheuttama onnettomuusvaara ajon aikana

Lukittumaton konepelti voi avautua ajon aikana ja peittää näkyvyyden.

- ▶ Älä koskaan avaa konepellin lukitusta ajon aikana.
- ▶ Varmista aina ennen ajoon lähtöä, että konepelti on lukittunut.

! **VAROITUS** Palovammavaara konepellistä avattaessa

Jos konepelti avataan moottorin ollessa ylikuumentunut tai kun moottoritilassa palaa, voit joutua kosketuksiin kuumien kaasujen tai muiden moottorista ulos tulevien käyttöaineiden kanssa.

- ▶ Anna ylikuumentuneen moottorin jäähtyä ennen konepellin avaamista.
- ▶ Jos moottoritilassa palaa, pidä konepelti kiinni ja ota yhteyttä palokuntaan.

! **VAROITUS** Liikkuvista osista aiheutuva loukkaantumisaara

Tietyt moottoritilan komponentit voivat pysyä käynnissä syytysvirran pois päältä kytkemisen jälkeen tai käynnistyä odottamatta uudelleen, esim. jäähdyttimen tuuletin.

Ota huomioon seuraavat seikat ennen moottoritilaan tehtäviä toimenpiteitä:

- ▶ Kytke sytytysvirta pois päältä.
- ▶ Älä koskaan laita kättä liikkuvien rakenneosien vaara-alueelle, esim. tuulettimen pyörimisalueelle.
- ▶ Riisu korut ja kellot.
- ▶ Pidä vaatteet ja hiukset kaukana liikkuvista osista.

VAROITUS Sähköä johtavien rakenneosien koskemisesta aiheutuva loukkaantumisvaara

Sytytysjärjestelmä ja polttonesteen ruiskutusjärjestelmä toimivat korkealla jännitteellä. Jos kosket sähköä johtaviin rakenneosiin, voit saada sähköiskun.

- ▶ Älä koskaan koske sytytysjärjestelmän tai polttonesteen ruiskutusjärjestelmän rakenneosiin sytytysvirran ollessa kytkettynä päälle.

Polttoaineen ruiskutusjärjestelmän jännitteisiin osiin kuuluvat esim. injektorit.

Sytytysjärjestelmän jännitteisiin osiin kuuluvat esim. seuraavat komponentit:

- Sytytyspuolat
- Sytytystulpan pistoke
- Testipistorasia

VAROITUS Moottoritilan kuumista rakenneosista aiheutuva palovammavaara

Tietty rakenneosat moottoritilassa voivat olla erittäin kuumia, esim. moottori, jäädytyn ja pakokaasulaitteiston osat.

- ▶ Anna moottorin jäähtyä ja koske vain seuraavassa kuvattuihin rakenneosiin.

Jos sinun on suoritettava töitä moottoritilassa, kosketa vain seuraavia osia:

- Konepelti
- moottoriöljyn täyttöaukon kantta
- pesunestesäiliön kantta
- jäädytysnesteen tasaussäiliön kantta

VAROITUS Lasinpyyhkimien käytöstä aiheutuva loukkaantumisvaara konepellin ollessa auki

Jos lasinpyyhkimet alkavat liikkua konepellin ollessa auki, voit jäädä puristuksiin pyyhkimien varsien väliin.

- ▶ Kytke aina lasinpyyhkimet ja sytytysvirta pois päältä ennen konepellin avaamista.

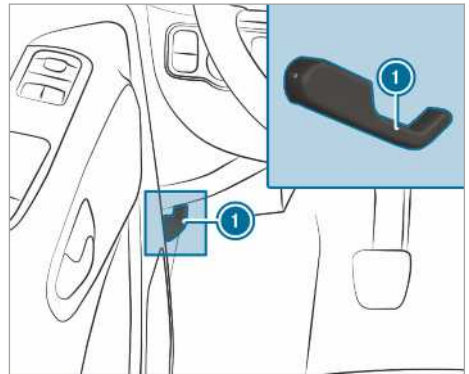

- ▶ Pysäytä auto liikenneturvallisesti ja mahdollisimman vaakaasuoraan.
- ▶ Sammuta moottori.
- ▶ Suojaa auto liikkeelle lähtemiseltä.

VAROITUS Loukkaantumisvaara konepellin avaattaessa

Konepelti voi avattaessa tai suljettaessa pudota akkia ääriasentoon.

Konepellin kääntymisalueella olevat henkilöt voivat loukkaantua!

- ▶ Varmista ennen otteen irrottamista konepellistä, että tuki on tiukasti kannattimessa.
- ▶ Avaa konepelti vain silloin, kun ketään ihmisiä ei ole sen kääntymisalueella.

- ▶ **Avaaminen:** Avaa konepellin lukitus vetämällä kahvaa 1.
- ▶ Tartu loveen ja työnnä konepellin suojan kahva ylös.
- ▶ Avaa konepelti ja pidä siitä kiinni.

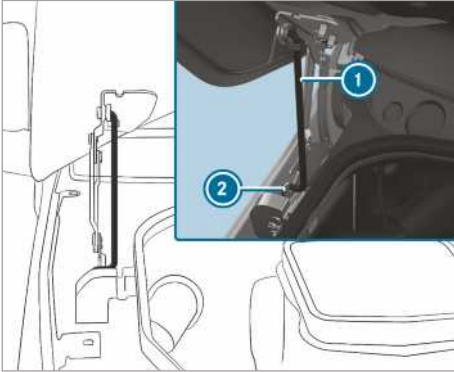

- ▶ Vedä tuki ① ulos konepellin pidikkeestä ja vie se alas.
- ▶ Vie tuki alas pidikkeeseen ②.

VAROITUS Moottoritilan tai pakokaasulaitteiston syttyistä materiaaleista aiheutuva tulipalovaara

Moottoritilaan unohtuneet rievut tai muut syttyvät materiaalit voivat syttyä moottorin tai pakokaasulaitteiston kuumien osien kanssa kosketuksiin päästessään.

- ▶ Varmista, että moottoritilassa tai pakokaasulaitteistossa ei ole huoltotöiden suorittamisen jälkeen syttyviä vieraita materiaaleja.

VAROITUS Onnettomuus- ja loukkaantumisvaara konepeltiä avattaessa ja suljettaessa

Konepelti voi sitä avattaessa tai suljettaessa laskeutua äkillisesti ääriasentoon.

Konepellin kääntymisalueella olevat henkilöt voivat loukkaantua!

- ▶ Avaa ja sulje konepelti vain, kun ketään ei ole sen kääntymisalueella.

HUOMAUTUS Konepellin vaurioituminen

Jos konepeltiä painetaan kiinni käsin, se voi vaurioitua.

- ▶ Anna konepellin laskeutua ilmoitetulta korkeudelta sen sulkemista varten.

- ▶ **Sulkeminen:** Nosta konepeltiä kevyesti.
- ▶ Vie tuki ① konepellin pidikkeeseen ja anna sen lukittua kevyellä paineella.

- ▶ Laske konepeltiä ja anna sen laskeutua noin 15 cm korkeudelta.
- ▶ Jos konepeltiä voidaan nostaa vielä vähän, avaa konepelti uudelleen ja anna sen laskeutua noin 20 cm korkeudelta, kunnes se lukittuu oikein paikalleen.

Moottoriöljy

Moottoriöljyn määrän tarkastaminen käyttöjärjestelmän avulla

Edellytykset

- Auto on tasamaalla mittauksen aikana.
- Konepelti ei ole auki.
- Ajoprofiilista riippuen öljymäärän näyttö saattaa olla mahdollista vasta 30 minuutin ajoajan jälkeen ja sytytysvirran ollessa kytkettynä päälle

Ajotietokone:

→ Huolto ▶▶ Moottoriöljyn määrä:

Monitoiminäyttöön ilmestyy jokin seuraavista viesteistä:

- ▶ **Moottoriöljyn määrä Mittaus käynnissä:** Öljymäärän mittaaminen ei ole vielä mahdollista. Toista pyyntö, kun ajoaikaa on kulunut enintään 30 minuuttia.
- ▶ **Moottoriöljyn määrä kunnossa** ja monitoiminäytössä oleva öljymäärää kuvaava pylväs näkyy vihreänä ja on min- ja max-merkinnän välissä: Öljymäärä on oikea.
- ▶ **Moottoriöljyn määrä Aja moottori lämpimäksi:** Aja moottori käyntilämpötilaan.
- ▶ **Moottoriöljyn määrä Pysäköi auto vaakasuoraan mittausta varten:** Pysäköi auto tasaiselle alustalle.
- ▶ **Moottoriöljyn määrä Lisää 1,0 l** ja monitoiminäytössä oleva öljymäärää kuvaava pylväs näkyy oranssina ja on min-merkinnän alapuolella: Lisää moottoriöljyä 1 l.
- ▶ **Vähennä moottoriöljyn määrää** ja monitoiminäytössä oleva öljymäärää kuvaava pylväs näkyy oranssina ja on max-merkinnän yläpuolella: Imetytä liika moottoriöljy pois. Hakeudu ammattitaitoiseen erikoiskorjaamoon.
- ▶ **Moottoriölj. määrää varten Kytke sytytysvirta päälle:** Kytke sytytysvirta päälle moottoriöljyn määrän tarkastamista varten.

► **Moottoriöljyn määrä Järjestelmä ei toimi:** Tunnistin ei toimi tai ei ole paikallaan. Hakeudu ammattitaitoiseen erikoiskorjaamoon.

► **Moottoriöljyn määrä ei nyt toimi:** Sulje konepelti.

① Autot, joissa on kylmän öljymäärän näyttö: Kun auto on seisonut paikallaan pidempään, öljymäärä ilmestyy automaattisesti monitoiminäyttöön. Jos moottoriöljyn määrän mittaaminen ei ole mahdollista, näyttöön ilmestyy siitä kertova viesti.

Moottoriöljyn lisääminen

VAROITUS Moottorin kuumista rakenneosista aiheutuva palovammavaara

Tietyt rakenneosat moottorin kuumissa osissa voivat olla erittäin kuumia, esim. moottori, jäähdytys ja pakokaasulaitteiston osat.

► Anna moottorin jäähtyä ja koske vain seuraavassa kuvattuihin rakenneosiin.

VAROITUS Palovammavaara konepellistä avattaessa

Jos konepelti avataan moottorin ollessa ylikuumentunut tai kun moottorin kuumissa osissa palaa, voit joutua kosketuksiin kuumien kaasujen tai muiden moottorin osien ulos tulevien käyttöaineiden kanssa.

- Anna ylikuumentuneen moottorin jäähtyä ennen konepellin avaamista.
- Jos moottorin kuumissa osissa palaa, pidä konepelti kiinni ja ota yhteyttä palokuntaan.

Jos sinun on suoritettava töitä moottorin kuumissa osissa, koske vain seuraavia osia:

- konepelti
- moottoriöljyn täyttöaukon kansi
- pesunestesäiliön kansi
- jäähdytysnesteen taseerauslaitteen kansi

VAROITUS Moottoriöljystä aiheutuva palo- ja loukkaantumisvaara

Jos moottoriöljyä pääsee moottorin kuumiin rakenneosiin, se voi syttyä palamaan.

- Varmista, että moottoriöljyä ei mene täyttöaukon ohi.
- Ennen kuin auto käynnistetään, anna moottorin jäähtyä ja puhdista moottoriöljyn likaamat rakenneosat huolellisesti.

VAROITUS Väärästä öljynsuodattimesta, väärästä öljystä tai lisäaineesta aiheutuvat moottorivauriot

► Älä käytä muita moottoriöljyjä ja muita öljynsuodattimia kuin määrätuille huoltoväleille tarvittavia laatuja.

Mercedes-Benz suosittelee käyttämään alkuperäisiä tai tarkastettuja varaosia.

- Älä muuta moottoriöljyä tai öljynsuodattinta saavuttaaksesi ohjetta pidemmän vaihtovälin.
- Älä käytä lisäaineita.
- Noudata huoltovälinäytön öljynvaihtoa koskevia ohjeita.

VAROITUS Liialta moottoriöljystä aiheutuvat vauriot

Liika moottoriöljy voi vaurioittaa katalyysaattoria.

► Poistata liika moottoriöljy ammattitaitoisessa erikoiskorjaamossa.

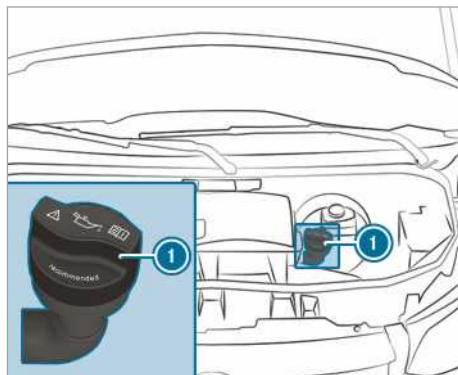

Moottori OM651

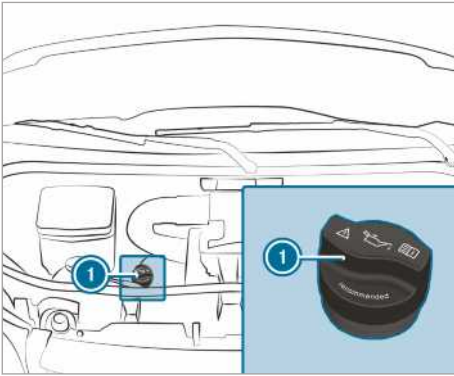

Moottori OM642

- ▶ Kierrä kannta ① vasemmalle ja irrota se.
- ▶ Lisää moottoriöljyä.
- ▶ Aseta kansi ① paikalleen ja kierrä sitä oikealle, kunnes se lukittuu.
- ▶ Tarkasta öljymäärä uudelleen (→ sivu 219).

Jäähdytysnestemäärän tarkastaminen

VAROITUS Moottorin kuumista rakenneosista aiheutuva palovammavaara

Tietyt rakenneosat moottorin kuumista rakenneosista voivat olla erittäin kuumia, esim. moottori, jäähdytin ja pakokaasulaitteiston osat.

- ▶ Anna moottorin jäähtyä ja koske vain seuraavassa kuvattuihin rakenneosiin.

Jos sinun on suoritettava töitä moottorin kuumista osista, kosketa vain seuraavia osia:

- konepelti
- moottoriöljyn täyttöaukon kansi
- pesunestesäiliön kansi
- jäähdytysnesteen tasaussäiliön kansi

VAROITUS Palovammavaara konepellin avaamisessa

Jos konepelti avataan moottorin ollessa ylikuumentunut tai kun moottorin kuumista osista palaa, voit joutua kosketuksiin kuumien kaasujen tai muiden moottorista ulos tulevien käyttöainesten kanssa.

- ▶ Anna ylikuumentuneen moottorin jäähtyä ennen konepellin avaamista.

- ▶ Jos moottorin kuumista osista palaa, pidä konepelti kiinni ja ota yhteyttä palokuntaan.

VAROITUS Kuuman jäähdytysnesteen aiheuttama palovammavaara

Moottorin jäähdytysjärjestelmässä on painetta, varsinkin moottorin ollessa lämmin. Jos avaat kannen, voit saada palovammoja ulos-suihkuavasta kuumasta jäähdytysnestestä.

- ▶ Anna moottorin jäähtyä, ennen kuin kansi avataan.
- ▶ Käytä avaamisen aikana suojakäsineitä ja suojalaseja.
- ▶ Poista painetta avaamalla kannetta hitaasti.

Anna moottorin ja jäähdytysjärjestelmän jäähtyä ennen jäähdytysnestemäärän tarkastamista ja jäähdytysnesteen lisäämistä.

HUOMAUTUS Jäähdytysnesteen aiheuttamat maalipinnan vauriot

Jos jäähdytysnestettä pääsee maalipinnalle, maalipinta voi vaurioitua.

- ▶ Täytä jäähdytysnestettä varovasti.
- ▶ Poista läikkyneet jäähdytysnesteet.

Jäähdytysnestemäärän tarkastaminen

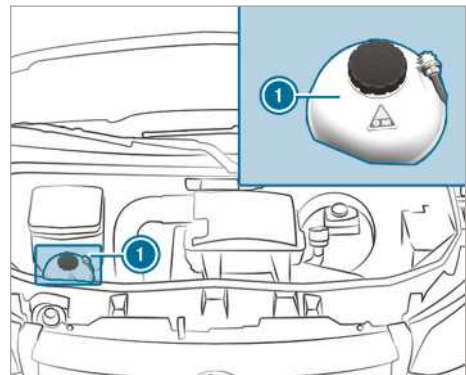

Jäähdytysnesteen tasaussäiliö (esimerkki)

- ▶ Pysäköi auto tasaiselle alustalle.
- ▶ Avaa konepelti (→ sivu 217).
- ▶ Kierrä jäähdytysnesteen tasaussäiliön ① kannetta hitaasti puoli kierrosta vasemmalle ja päästä ylipaine pois.

- ▶ Kierrä jäähdytysnesteen tasaussäiliön ❶ kansi auki ja irrota se.
- ▶ Tarkista jäähdytysnestemäärä. Jos jäähdytysnestettä on jäähdytysnesteen tasaussäiliön max-merkintään asti, jäähdytysnestettä on riittävästi.

Lisää jäähdytysnestettä

- ▶ Täytä jäähdytysnestettä jäähdytysnesteen tasaussäiliön max-merkintään asti.

Käytä vain Mercedes-Benz hyväksymää jäähdytysnestettä moottorin jäähdytysjärjestelmän vaurioitumisen välttämiseksi.

- ▶ Aseta jäähdytysnesteen tasaussäiliön ❶ kansi paikalleen ja kierrä se kiinni oikealle.
- ▶ Käynnistä moottori.
- ▶ Sammuta moottori uudelleen noin viiden minuutin kuluttua ja anna sen jäähtyä.
- ▶ Tarkista jäähdytysnestemäärä uudelleen ja lisää jäähdytysnestettä tarvittaessa.

❶ Huomioi muut jäähdytysnesteeseen liittyvät tiedot (→ sivu 294).

Lasinpesulaitteiston täyttäminen

VAROITUS Moottoritilan kuumista rakenneosista aiheutuva palovammavaara

Tietyt rakenneosat moottoritilassa voivat olla erittäin kuumia, esim. moottori, jäähdytin ja pakokaasulaitteiston osat.

- ▶ Anna moottorin jäähtyä ja koske vain seuraavassa kuvattuihin rakenneosiin.

Jos sinun on suoritettava töitä moottoritilassa, kosketa vain seuraavia osia:

- Konepelti
- moottoriöljyn täyttöaukon kantta
- pesunestesäiliön kantta
- jäähdytysnesteen tasaussäiliön kantta

VAROITUS Palovammavaara konepeltiä avattaessa

Jos konepelti avataan moottorin ollessa ylikuumentunut tai kun moottoritilassa palaa, voit joutua kosketuksiin kuumien kaasujen tai muiden moottorista ulos tulevien käyttöaineiden kanssa.

- ▶ Anna ylikuumentuneen moottorin jäähtyä ennen konepellin avaamista.
- ▶ Jos moottoritilassa palaa, pidä konepelti kiinni ja ota yhteyttä palokuntaan.

VAROITUS Lasinpesunestetiivisteistä aiheutuva palo- ja loukkaantumisaara

Lasinpesunestetiiviste on herkästi syttyvää. Jos sitä joutuu moottorin kuumiin rakenneosiin tai pakokaasulaitteistoon, se voi syttyä.

- ▶ Varmista, että lasinpesunestetiivistettä ei mene ohi täyttöaukosta.

Lasinpesunesteen lisääminen

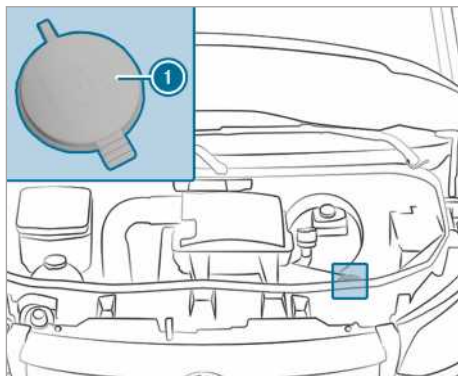

Pesunesteen säiliö (esimerkki)

- ▶ Sekoita pesuneste valmiiksi oikeaan sekoitus-suhteeseen erillisessä säiliössä.
 - ▶ Pysäköi auto tasaiselle alustalle ja suoja se liikkeellelähdöltä (→ sivu 144).
 - ▶ Avaa konepelti (→ sivu 217).
 - ▶ Vedä pesunestesäiliön korkkia ❶ lenkistä ylöspäin.
 - ▶ Lisää valmiiksi sekoitettua pesunestettä.
 - ▶ Paina korkkia ❶ täyttöaukkoon, kunnes se lukittuu kuuluvasti paikalleen.
 - ▶ Sulje konepelti (→ sivu 217).
- ❶ Noudata lasinpesunesteeseen liittyviä lisätietoja (→ sivu 295)

Imuilmakotelon vedenpoistiventtiilin puhdistaminen

VAROITUS Liikkuvista osista aiheutuva loukkaantumisvaara

Tietyt moottoritilan komponentit voivat pysyä käynnissä sytytysvirran pois päältä kytkemisen jälkeen tai käynnistyä odottamatta uudestaan, esim. jäädyttimen tuuletin.

Ota huomioon seuraavat seikat ennen moottoritilaan tehtäviä toimenpiteitä:

- ▶ Kytke sytytysvirta pois päältä.
- ▶ Älä koskaan laita kättä liikkuvien rakeneosien vaara-alueelle, esim. tuulettimen pyörimisalueelle.
- ▶ Riisu korut ja kellot.
- ▶ Pidä vaatteet ja hiukset kaukana liikkuvista osista.

VAROITUS Moottoritilan kuumista rakeneosista aiheutuva palovammavaara

Tietyt rakeneosat moottoritilassa voivat olla erittäin kuumia, esim. moottori, jäädytyn ja pakokaasulaitteiston osat.

- ▶ Anna moottorin jäähtyä ja koske vain seuraavassa kuvattuihin rakeneosiin.

Jos sinun on suoritettava töitä moottoritilassa, kosketa vain seuraavia osia:

- konepelti
- moottoriöljyn täyttöaukon kansi
- pesunestesäiliön kansi
- jäädytysnesteen tasaussäiliön kansi

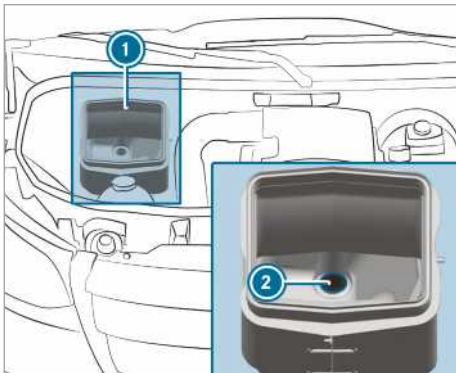

▶ Avaa konepelti (→ sivu 217).

▶ Poista epäpuhtaudet imuilmakotelon vedenpoistiventtiilistä.

Polttoainesuodattimen vedenpoisto

VAROITUS Polttoaineesta aiheutuva tulipalo- ja räjähdysvaara

Polttoaineet ovat helposti syttyviä.

- ▶ Vältä ehdottomasti tulta, paljasta valoa, tupakointia ja kipinöintiä.
- ▶ Sammuta ennen polttoaineen täyttöö moottori ja lisälämmitys, jos jälkimmäinen on varusteena.

VAROITUS Polttonesteestä aiheutuva palo- ja räjähdysvaara

Polttoaineet ovat helposti syttyviä. Kosketus kuumiin rakeneosiin aiheuttaa palo- ja räjähdysvaaran.

- ▶ Anna moottorin ja pakokaasulaitteiston jäähtyä tarvittaessa.

HUOMAUTUS Polttoainesuodattimen myöhästyneestä vedenpoistosta aiheutuvat moottorin vauriot

Auto, jossa on dieselmoottori: Polttonestesuodattimen myöhästynyt vedenpoisto voi johtaa moottorin vaurioihin.

Jos merkkivalo  syttyy, suorita välittömästi polttonestesuodattimen vedenpoisto.

YMPÄRISTÖÄ KOSKEVA HUOMAUTUS Ympäristölle haitallisesta hävittämisestä aiheutuva ympäristön saastuminen

- ▶ Hävitä vesi-polttoaineseos ympäristöystävällisesti.

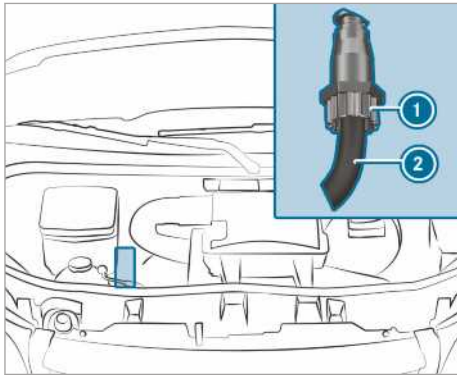

Moottori OM642

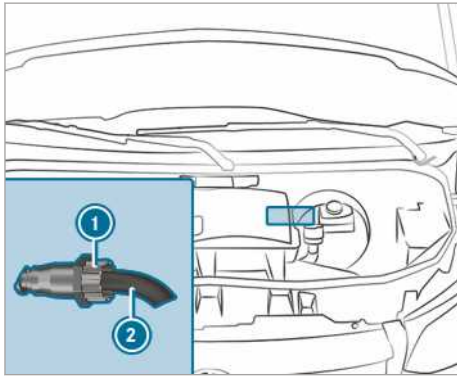

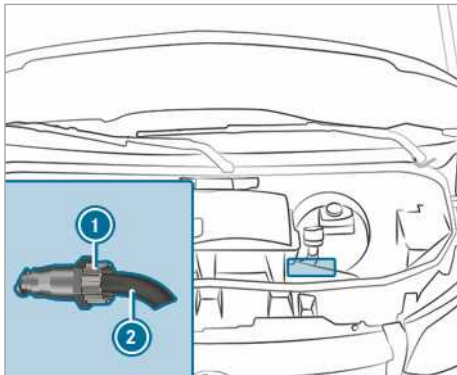

OM651 etuveto



OM651 takaveto

- ▶ Pysäköi auto liikenneturvallisesti ja varmista sen pysyminen paikallaan.
- ▶ Sammuta lisälämmitys (→ sivu 106).

- ▶ Sammuta moottori.
- ▶ Avaa konepelti (→ sivu 217).
- ▶ Aseta sopiva keruustasia tyhjennysletkun ② alapuolelle.
- ▶ Kytke sytytysvirta päälle.
- ▶ Kierrä tyhjennysruuvia ① auki, kunnes vesipolttonesteseosta tulee ulos tyhjennysletkusta ②.
- ▶ Kierrä tyhjennysruuvi ① kiinni heti, kun vesipolttoaineseosta on kerätty noin 0,2 l. 30 sekunnin kuluttua sähköinen polttoainepumppu pysäyttää itsenäisesti vesi-polttoaineseoksen ulostulon.
- ▶ Sammuta sytytysvirta vedenpoiston jälkeen.
- ▶ Hävitä kerätty vesi-polttonesteseos ympäristöstä ympäristöystävällisesti esim. ammattitaitoisessa erikoiskorjaamossa.
- ▶ Tarkasta, onko tyhjennysruuvi ① kierretty kiinni.
- ▶ Jos moottori käy ja tyhjennysruuvi ① on kierretty auki, polttonestettä menetetään tyhjennysletkun ② kautta.
- ▶ Sulje konepelti (→ sivu 217).
- ▶  **Merkkivalo ei sammu vedenpoiston jälkeen:** Suorita polttonestesuodattimen vedenpoisto uudelleen.
- ▶  **Merkkivalo ei sammu toisen vedenpoiston jälkeen:** Mene ammattitaitoisen erikoiskorjaamoon.

Mercedes-Benz suosittelee, että annat polttoainesuodattimen vedenpoiston suoritettavaksi ammattitaitoisen erikoiskorjaamoon.

Puhdistaminen ja hoito

Auton pesemiseen pesulaitteistossa liittyviä ohjeita

VAROITUS Pesun jälkeen heikentyneen jarrutusvaikutuksen aiheuttama onnettomuusvaara

Pesun jälkeen jarrujen jarrutusvaikutus on heikentynyt.

- ▶ Jarruta autoa pesun jälkeen varovasti liikennetilanne huomioiden, kunnes täysi jarrutusvaikutus on jälleen saavutettu.

Varmista, että pesulaitteisto on riittävän kokoinen autolle.

Käännä ulkopeilit koria vasten ja irrota tarvittaessa lisäantenni ennen auton pesemistä pesulaitteistossa. Muutoin ulkopeilit, antenni tai auto voi vaurioitua.

Varmista pesulaitteistosta poistuttaessa, että ulkopeilit käännetään takaisin auki ja lisäantenni asennetaan takaisin paikalleen.

Auton vaurioitumisen välttämiseksi huomioi ennen pesulaitteiston käyttöä seuraavat asiat:

- Sivulasit ja liukuikkunat ovat kokonaan suljettuina.
- Tuuletuksen ja lämmityksen puhallin on kytkettyä pois päältä.
- Lasinpyyhkimen katkaisin on asennossa .

Puhdista karkea lika autosta ennen auton ajamista pesulaitteistoon.

- ① Pyyhkimällä pesun jälkeen vahan tuulilasista ja lasinpyyhkimien sulkakumeista välttät raitojen muodostumisen ja vähennät pyyhintää.

Painepesurin käyttöön liittyviä ohjeita

VAROITUS Painepesureiden, joissa on pyöreän suihkun suutin, käyttämisestä aiheutuva onnettomuusvaara

Pyöreän suihkun suuttimen (lianirotussuutin) vesisuihku voi aiheuttaa renkaisiin tai alustan osiin ulospäin näkymättömiä vaurioita.

Tällä tavoin vaurioituneet osat voivat yllättäen lakata toimimasta.

- ▶ Älä käytä auton puhdistamiseen painepesureita, joissa on pyöreän suihkun suutin.
- ▶ Vaihdata vaurioituneet renkaat tai alustan osat välittömästi.

Painepesurilla ei saa pestä auton sisätilaa. Painepesurin paineen aikaan saama vesimäärä ja siihen liittyvä vesisumu voivat vaurioittaa autoa huomattavasti.

Auton vaurioitumisen välttämiseksi huomioi painepesuria käytettäessä seuraavat asiat:

- Säilytä autoon vähintään 30 cm etäisyys, jos käytät 25°:een litteää suihkusuiutinta ja pyöri-

vää suutinta, tai 70 cm etäisyys, jos käytät pyöreää suihkusuiutinta, ja noudata laitevalmistajan toimittaman käyttöohjekirjan ohjeita.

- Älä suuntaa painepesurin suutinta suoraan herkkiä osia kohti, kuten renkaita, rakoja, elektronisia rakenneosia, akkuja, lamppeja ja huohotusletkuja.
- Jos autossa on peruutuskamera, säilytä siihen vähintään 50 cm etäisyys.

Auton peseminen käsin

Noudata lakisäätteisiä määräyksiä, esim. joissakin maissa käsinpesu on sallittu vain erikseen osoitetuilla pesupaikoilla. Varmista tällöin, että käsinpesu tapahtuu tällaisella erikseen osoitetulla pesupaikalla.

- ▶ Käytä mietoja puhdistusainetta, esim. autos-hampoota.
- ▶ Pese auto haalealla vedellä ja pehmeällä autonpesusienellä. Älä laita autoa seisomaan suoraan auringonpaisteeseen.
- ▶ Suihkuta auto varovasti kevyellä vesisuihulla ja kuivaa säämiskällä. Varmista, ettei vesisuihku osu suoraan ilmanottoritiliän. Puhallin ei tällöin saa olla päällä.
- ▶ Älä anna puhdistusaineen kuivua maalipinnalle.

Poista kaikki maantiesuolan jäännökset huolellisesti ja mahdollisimman pian talvikäytön yhteydessä.

Maalipinnan ja mattamaalin hoitoon liittyviä ohjeita

HUOMAUTUS Riittämättömästä hoidosta aiheutuvat maalipinnan vauriot ja korrosio

Jos linnunulosteista tai muista jäämistä peräisin olevaa likaa ei poisteta perusteellisesti ja varhain, tämä voi johtaa maalipinnan vaurioihin ja myöhempään korroosioon.

- ▶ Puhdista lian tapauksessa maalipinta ja mattamaali mahdollisimman pian perusteellisesti.

Noudata seuraavia ohjeita:

	Puhdistukseen ja hoitoon liittyviä ohjeita	Maalipinnan vaurioiden välttäminen
Maalipinta	<ul style="list-style-type: none"> • Hyönteistahrat: Liota hyönteistahrannoista poistoaineella ja pese pois. • Linnun uloste: Liota vedellä ja pese pois. • Jäähdytysneste, puupihka, öljy, poltoneste ja rasva: Poista hankaamalla kevyesti puhdistus- tai sytytinbensiniin kastetulla liinalla. • Jarruneste: Pese pois vedellä. • Pikitahrat: Käytä pienpoistoainetta. • Vaha: Käytä silikonipuhdistusainetta. 	<ul style="list-style-type: none"> • Älä kiinnitä tarroja, kalvoja tai muuta vastaavaa. • Poista lika mahdollisimman nopeasti.
Mattamaali	<ul style="list-style-type: none"> • Käytä vain Mercedes-Benz hyväksytyjä hoitoaineita. 	<ul style="list-style-type: none"> • Älä kiillota autoa ja kevytmetallivanteita. • Älä käytä pesulaitteistoissa ohjelmia, jotka sisältävät kuumavahakäsittelyä. • Älä käytä maalinpuhdistusainetta, hionta-/kiillotustuotteita ja kestopölyä, kuten esim. vaha. • Teetä maalikorjaukset vain ammattitaitoisessa erikoiskorjaamossa.

Auton osien hoitoon liittyviä ohjeita

- VAROITUS** Päälle kytkettyjen lasinpyyhkimien aiheuttama väliinjäämisvaara tuulilasien puhdistamisen aikana

Jos lasinpyyhkimet alkavat liikkua tuulilasia tai pyyhinsulkiä puhdistettaessa, jokin kehon osa voi jäädä puristuksiin.

- ▶ Kytke aina lasinpyyhkimet ja sytytysvirta pois päältä ennen tuulilasin tai pyyhinsulkien puhdistamista.

- VAROITUS** Pakoputken päästä aiheutuva palovammavaara

Pakoputken pää voi olla erittäin kuuma. Tähän auton osaan koskeminen voi aiheuttaa palovammoja.

- ▶ Ole aina erityisen varovainen pakoputken pään ja pakoputken päätykappaleen alueella ja pidä tällä alueella erityisesti lapsia silmällä.
- ▶ Annan auton osien jäähtyä ennen koskettamista.

Noudata seuraavia ohjeita:

	Puhdistukseen ja hoitoon liittyviä ohjeita	Auton vaurioitumisen välttäminen
Pyörät/ vanteet	Käytä vettä ja hapotonta vanteenpuhdistusainetta.	<ul style="list-style-type: none"> Älä käytä happamia vanteenpuhdistusaineita jarrupalapölyn poistamiseen. Muutoin pyöränpultit ja jarrun osat voivat vaurioitua. Jotta jarrulevyihin ja jarrupaloihin ei muodostu korroosiota puhdistamisen jälkeen, aja autolla muutaman minuutin ajan ja pysäköi auto vasta sitten. Jarrulevyt ja jarrupala lämpevät ja kuivuvat.
Lasit	Puhdista lasit sisä- ja ulkopuolelta kostealla liinalla ja Mercedes-Benz suosittelemalla puhdistusaineella.	Älä käytä sisäpintojen puhdistamiseen kuivia liinoja, hankausaineita tai liuotin-pohjaisia puhdistusaineita.
Pyyhinsulat	Puhdista ulos käännetty pyyhinsulat kostealla liinalla.	Älä puhdista pyyhinsulkia liian usein.
Ulkovalais- tus	Puhdista lasit märällä sienellä ja miedolla puhdistusaineella, esim. autoshampoolla.	Käytä vain muovilaseille soveltuvia puhdistusaineita ja liinoja.
Tunnistimet	Puhdista etu- ja takapuskurissa ja jäädyttimen säleikössä olevat tunnistimet ja pehmeällä liinalla ja autoshampoolla.	Varmista painepesuria käytettäessä, että painepesurin ja auton välinen etäisyys on vähintään 30 cm.
Peruutuska- mera ja 360°- kamera	Puhdista kameran linssi pehmeällä liinalla ja puhtaalla vedellä.	Älä käytä painepesuria.
Perävaunun vetolaite	<ul style="list-style-type: none"> Poista ruoste vetokuulasta esim. teräsharjalla. Poista lika nukkaamattomalla liinalla. Öljyä tai rasvaa kuulapää kevyesti puhdistamisen jälkeen. Noudata perävaunun vetolaitteen valmistajan laatimassa käyttöohjeessa annettuja hoito-ohjeita. 	Älä puhdista vetokoukun vartta korkeapainepesurilla äläkä liuotinaineella.
Liukuovi	<ul style="list-style-type: none"> Poista vieraat esineet liukuoven kontaktilevyjen ja -kärkien alueelta. Puhdista kontaktilevyt ja -kärjet miedolla pesuaineella ja pehmeällä liinalla. 	Kontaktilevyjä ja -kärkiä ei saa öljytä tai rasvata.

	Puhdistukseen ja hoitoon liittyviä ohjeita	Auton vaurioitumisen välttäminen
Askelmat	<ul style="list-style-type: none"> Puhdista sähkötoimiset askelmat ja niiden kotelo painepesurilla. Suihkuta sivuohjaimet silikonisuihkeella puhdistamisen jälkeen. Puhdista puskurissa olevat askelmat painepesurilla. 	Voiteluaineena ei saa käyttää rasvaa tai öljyä.
Alumiininen takalaita	<ul style="list-style-type: none"> Harjaa alumiiniset takalaidat puhtaaksi vedellä ja neutraalilla tai hie-man emäksisellä pesuaineella. 	Takalaitojen puhdistamiseen ei saa käyttää hankausaineita.

Sisätilan hoitoon liittyviä ohjeita

VAROITUS Muoviosien irtoamisesta aiheutuva loukkaantumisvaara liuotinainepitoisen hoitoaineen käytön jälkeen

Liuotinainepitoisten hoito- ja puhdistusainesten käyttö voi johtaa siihen, että cockpitin pinnoista tulee huokoisia.

Jos turvatyynynt laukeavat tällöin, muoviosat voivat irrota paikoiltaan.

Älä käytä cockpitin puhdistamiseen liuotinainepitoisia hoito- ja puhdistusaineita.

VAROITUS Valkaistujen turvavöiden aiheuttama loukkaantumis- tai hengenvaara

Turvavöiden valkaisu tai värjääminen voi heikentää turvavöitä voimakkaasti.

Tämän seurauksena turvavyöt voivat repeytyä tai lakata toimimasta esim. onnettomuudessa.

Älä koskaan valkaise tai värjää turvavöitä.

VAARA Sähköiskun aiheuttama hengenvaara

Jos 230 V:n pistorasiaa puhdistetaan märällä liinalla, pistorasiasta voi saada sähköiskun.

Tästä on seurauksena hengenvaara!

Varo 230 V:n pistorasian aluetta puhdistamisen yhteydessä.

Noudata seuraavia ohjeita:

	Puhdistukseen ja hoitoon liittyviä ohjeita	Auton vaurioitumisen välttäminen
Turvavyöt	Puhdista haalealla vedellä ja saippua-liuksella.	<ul style="list-style-type: none"> Älä käytä kemiallisia puhdistusaineita. Älä kuivata turvavyötä yli 80 °C lämmöllä tai suorassa auringonsäteilyssä.
Näyttö	Puhdista pinnat varovasti mikrokuituliinalla ja LCD-/TFT-näytön hoitoaineella.	<ul style="list-style-type: none"> Kytke näyttö pois päältä ja anna sen jäähtyä. Älä käytä mitään muita aineita.

	Puhdistukseen ja hoitoon liittyviä ohjeita	Auton vaurioitumisen välttäminen
Muoviverhous	<ul style="list-style-type: none"> • Puhdista kostealla mikrokuituliinalla. • Jos lika on voimakasta: Käytä Mercedes-Benz suosittamaa hoitoainetta. 	<ul style="list-style-type: none"> • Älä kiinnitä tarroja, kalvoja tai muuta vastaavaa. • Älä saata pintaa kosketuksiin kosmetiikkatuotteiden, hyönteistorjunta-aineiden äläkä aurinkovoiteiden kanssa.
Aidot puuosat / somiste-elementit	<ul style="list-style-type: none"> • Puhdista mikrokuituliinalla. • Musta pianolakkaoptiikka: Puhdista kostealla liinalla ja saippuoliuksella. • Jos lika on voimakasta: Käytä Mercedes-Benz suosittamaa hoitoainetta. 	Älä käytä liuotainepitoisia puhdistusaineita, kiillotusaineita äläkä vahoja.
Kattoverhous	Puhdista pehmeällä harjalla tai kuivashampoolla.	
Kankaiset istuinverhoukset	<p>Imuroi roskat, kuten muruset ja pöly, ja puhdista sitten koko istuinverhous kostealla mikrokuituliinalla ja yksiprosenttisella saippuavaahtoliuksella. Älä puhdista pelkästään yksittäisiä kohtia.</p> <p>Käytä Mercedes-Benz suosittamia puhdistus- ja hoitoaineita.</p>	Älä käytä öljypitoisia puhdistus- ja hoitoaineita.
Keinonahkaiset istuinverhoukset	<p>Imuroi roskat, kuten muruset ja pöly, ja puhdista sitten koko istuinverhous kostealla puuvillaliinalla ja yksiprosenttisella saippuavaahtoliuksella. Älä puhdista pelkästään yksittäisiä kohtia.</p> <p>Käytä Mercedes-Benz suosittamia puhdistus- ja hoitoaineita.</p>	<p>Älä käytä mikrokuituliinaa.</p> <p>Älä käytä öljypitoisia puhdistus- ja hoitoaineita.</p>
Nahkaiset istuinverhoukset	<p>Imuroi roskat, kuten muruset ja pöly, säännöllisesti ja puhdista istuinverhoukset sitten kostealla puuvillaliinalla.</p> <p>Jos lika on voimakasta: Käytä jälkikäsitelyyn Mercedes-Benz suosittamaa nahanhoitoainetta.</p>	<p>Älä käytä mikrokuituliinaa.</p> <p>Älä käytä öljypitoisia puhdistus- ja hoitoaineita.</p>
Ohjauspyörän ja vaihde- tai valitsinvipu	Puhdista kostealla liinalla.	
Polkimet ja jalkatilan matot	Puhdista kostealla liinalla.	Älä käytä puhdistus- ja hoitoaineita.

Puhdistukseen ja hoitoon liittyviä ohjeita		Auton vaurioitumisen välttäminen
Sisätila	Puhdista kostealla liinalla.	<ul style="list-style-type: none">• Älä käytä painepesuria.• Anna sisätilan kuivua kokonaan puhdistamisen jälkeen.• Älä päästä mitään nesteitä rakoihin ja aukkoihin.
Verhot	Pesetä verhot kemiallisessa pesussa.	Älä pese verhoja.

Hätätapaus

Turvaliivin ottaminen esiin

Turvaliivi sijaitsee kuljettajan oven säilytyslokerossa.

- ▶ Ota turvaliivi esille säilytyslokerosta.
- ❗ Turvaliivejä voi säilyttää myös takaovien ja etumatkustajan oven säilytyslokerossa.

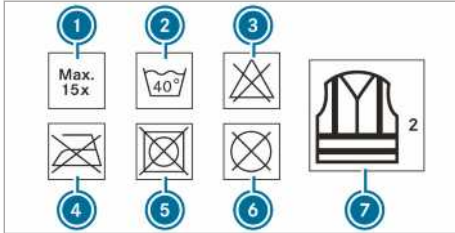

- ❶ Pesukertojen enimmäismäärä
- ❷ Suurin sallittu pesulämpötila
- ❸ Ei saa valkaista
- ❹ Ei saa silittää
- ❺ Ei rumpukuivausta
- ❻ Ei saa puhdistaa kemiallisesti
- ❼ Turvaliivi täyttää luokan 2 vaatimukset

Lakimääräysten mukaiset edellytykset täyttyvät vain, kun turvaliivi on oikean kokoinen ja kunnolla kiinnitetty.

Turvaliivin vaihtaminen:

- Jos heijastinraidat ovat vaurioituneet tai niissä on likaa, joka ei enää irtoa
- Enimmäispesukertojen määrä on ylittynyt
- Jos fluoresoivat ominaisuudet ovat heikentyneet

Varoituskolmio

Varoituskolmion ottaminen esille

Varoituskolmio sijaitsee apukuljettajan oven säilytyslokerossa.

- ▶ Ota varoituskolmio esille säilytyslokerosta.

Varoituskolmion pystyttäminen

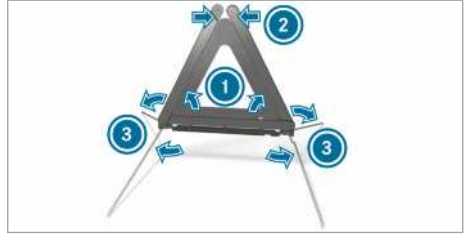

- ▶ Käännä sivujen heijastimet ❶ kolmion muotoon ylös ja kiinnitä ne toisiinsa ylhäällä olevan painonupin ❷ avulla.
- ▶ Käännä tukijalat ❸ alas sivuille.

Ensiapulaukun ottaminen esiin

Ensiapulaukku on apukuljettajan oven säilytyslokerossa.

- ▶ Ota ensiapulaukku säilytyslokerosta.

Varoitusvalon ottaminen esiin

Varoitusvalo on apukuljettajan oven säilytyslokerossa.

- ▶ Ota varoitusvalo säilytyslokerosta.

Palonsammuttimen ottaminen esille ja säilyttäminen

- ⚠ **VAROITUS** Onnettomuusvaara, jos palonsammutinta ei ole oikein kiinnitetty kuljettajan jalkatilaan

Palonsammutin kuljettajan jalkatilassa voi rajoittaa polkimen liikematkaa tai jumiuttaa pohjaan painetun polkimen.

Tämä vaarantaa auton käyttö- ja liikenneturvallisuuden.

Lisäksi palonsammutin voi sinkoutua kuljettajan jalkatilasta ja aiheuttaa vammoja kuljettajalle tai matkustajille.

- ▶ Sijoita palonsammutin aina ajon ajaksi asianmukaisesti kannattimeen ja kiinnitä se siihen.
- ▶ Älä käsittele palonsammutinta ajon aikana.

Ottaminen esille

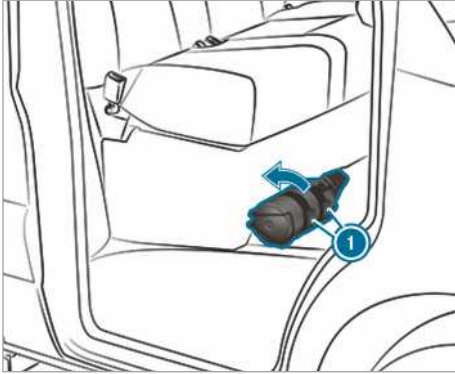

- ▶ Vedä palonsammuttimen pidikkeessä olevat kiinnikkeet ① ylös.
- ▶ Ota palonsammutin esille.

Säilyttäminen

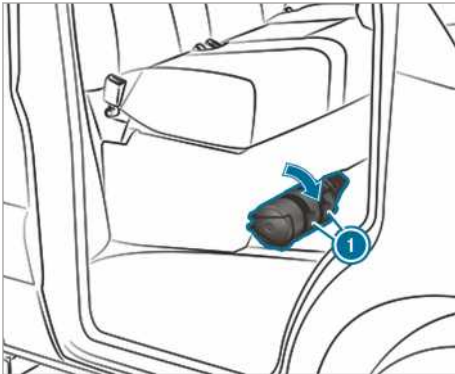

- ▶ Laita palonsammutin säilytykseen.
 - ▶ Paina palonsammuttimen pidikkeessä olevat kiinnikkeet ① alas.
- ① Palonsammutin sijaitsee oikealta ohjattavassa autossa etumatkustajan istuimessa vasemmassa ajosuunnassa.

Mercedes-Benz Hätäpuhelujärjestelmä

Tietoa Mercedes-Benz -häätäpuhelu järjestelmästä

Mercedes-Benz-häätäpuhelu järjestelmä toimii vain sopimusyhtiön matkapuhelinverkon kuuluvuusalueella. Jos sopimusyhtiön verkon kuu-

luvu ei ole riittävän hyvä, häätäpuhelu ei välttämättä voida lähettää.

Automaattista häätäpuhelu varten sytytysvirran on oltava kytkettynä päälle.

- ① Mercedes-Benz-häätäpuhelu järjestelmä on aktivoitu tehtaalla. Mercedes-Benz-häätäpuhelu järjestelmän käyttö on ilmaista.

Yleiskatsaus Mercedes-Benz -häätäpuhelu järjestelmästä

Mercedes-Benz-häätäpuhelu järjestelmä voi auttaa ratkaisevasti lyhentämään aikaa onnettomuuden sattuamisen ja avun onnettomuuspaikalle saapumisen välillä. Se auttaa vaikeasti paikannettavan onnettomuuspaikan sijainnin määrittämisessä.

Häätäpuhelu voidaan soittaa automaattisesti (→ sivu 232).

Voit soittaa häätäpuhelu myös manuaalisesti (→ sivu 233). Soita häätäpuhelu vain saadaksesi apua itsellesi tai muille. Älä soita häätäpuhelu rengasrikkotapauksessa tai vastaavassa tilanteessa.

Medianäytön näkymät:

SOS NOT READY: Sytytysvirta ei ole päällä tai häätäpuhelu järjestelmässä on häiriö.

Se ei välttämättä tarkoita, että häätäpuhelu järjestelmä ei toimi lainkaan. Häätäpuhelu voidaan välittää siitä huolimatta.

Näyttö viittaa vain autoon eikä se ota huomioon matkapuhelinverkon ja Mercedes-Benzin häätäpuhelu keskuksen käytettävyyttä.

Auton häätäpuhelu järjestelmän toimintavalmiuden tunnistaa siitä, että näyttö **SOS NOT READY** sammuu sytytysvirran päälle kytkemisen jälkeen.

Näyttöön ilmestyy  aktiivisen häätäpuhelu aikana.

Mercedes-Benz-häätäpuhelu järjestelmän alueellisesta saatavuudesta saa tietoa osoitteesta: http://www.mercedes-benz.com/connect_ecall

- ① Jos häätäpuhelu ei ole käytettävissä autossa olevan teknisen vian takia, mittariston monitoiminäyttöön ilmestyy siitä kertova viesti.

Automaattisen Mercedes-Benz -häätäpuhelu soittaminen

Edellytykset

- Sytytysvirta on kytketty päälle.
- Käynnistysakun varaustila on riittävä.

Mercedes-Benz-hätäpuhelujärjestelmä laukaisee hätäpuhelun automaattisesti turvavarusteen, kuten turvatyynyn tai turvavyön kiristimen, aktivoitumisen jälkeen onnettomuuden sattuessa.

Hätäpuhelu on soitettu:

- Mercedes-Benz -hätäpuhelukeskukseen muodostetaan puheyhteys.
- Mercedes-Benz -hätäpuhelukeskukseen välitetään onnettomuustiedot sisältävä viesti. Mercedes-Benz-hätäpuhelukeskus voi välittää tiedot auton sijaintipaikan mukaan julkiseen hätäpuhelukeskukseen.
- Tiettyjen ehtojen täytyessä Mercedes-Benz-hätäpuhelukeskukseen välitetään lisäksi tietoja puhekanavan kautta. Näin pelastustoimet tai hinaaminen Mercedes-Benz-huoltopisteeseen voidaan aloittaa lyhyen ajan kuluessa.

Kattokäyttöyksikön SOS-näppäin vilkkuu niin pitkään, kunnes hätäpuhelu on päättynyt.

Automaattista hätäpuhেলা ei voi lopettaa heti.

Jos Mercedes-Benz-hätäpuhelujärjestelmä ei saa yhteyttä Mercedes-Benz-hätäpuhelukeskukseen, hätäpuhelu yhdistyy automaattisesti julkiseen hätäpuhelukeskukseen.

Jos yhteyttä ei voida muodostaa myöskään julkiseen hätäpuhelukeskukseen, näyttöön ilmestyy asiasta kertova viesti.

► Soita matkapuhelimella hätänumeroon **112**.

Kun hätäpuhelu soitetaan:

- Mikäli liikennetilanne sallii sen, pysy autossa, kunnes hätäpuhelukeskuksen palveluntarjoajaan on muodostettu puheyhteys.
- Palveluntarjoaja päättää annettujen tietojen perusteella, tarvitaanko onnettomuuspaikalla pelastushenkilökuntaa ja/tai poliisia.
- Jos matkustajiin ei saada yhteyttä, auton luokse lähetetään välittömästi sairaankuljetusauto.

Manuaalisen Mercedes-Benz -hätäpuhelun soittaminen

► **Kattokäyttöyksikön SOS-näppäimellä:** Paina SOS-näppäintä vähintään sekunnin ajan.

Hätäpuhelu on soitettu:

- Mercedes-Benz -hätäpuhelukeskukseen muodostetaan puheyhteys.

- Mercedes-Benz -hätäpuhelukeskukseen välitetään onnettomuustiedot sisältävä viesti.

Mercedes-Benz -hätäpuhelukeskus voi välittää tiedot auton sijaintipaikan mukaan julkiseen hätäpuhelukeskukseen.

- Mikäli liikennetilanne sallii sen, pysy autossa, kunnes hätäpuhelukeskuksen palveluntarjoajaan on muodostettu puheyhteys.
- Palveluntarjoaja päättää annettujen tietojen perusteella, tarvitaanko onnettomuuspaikalla pelastushenkilökuntaa ja/tai poliisia.
- Tiettyjen ehtojen täytyessä Mercedes-Benz -hätäpuhelukeskukseen välitetään lisäksi tietoja puhekanavan kautta.

Näin pelastustoimet tai hinaaminen Mercedes-Benz -huoltopisteeseen voidaan aloittaa lyhyen ajan kuluessa.

Jos Mercedes-Benz-hätäpuhelujärjestelmä ei saa yhteyttä Mercedes-Benz-hätäpuhelukeskukseen, hätäpuhelu yhdistyy automaattisesti julkiseen hätäpuhelukeskukseen.

Jos yhteyttä ei voida muodostaa myöskään julkiseen hätäpuhelukeskukseen, medianäyttöön ilmestyy asiasta kertova viesti.

► Soita matkapuhelimella hätänumeroon **112**.

Tahattomasti soitetun Mercedes-Benz-hätäpuhelun lopettaminen

► Valitse  monitoimiohjauspyörässä.

Tiedonsiirto Mercedes-Benz Hätäpuhelujärjestelmä

Soitettaessa automaattinen tai manuaalinen hätäpuhelu tai soitettaessa hätänumeroon **112** Mercedes-Benz-hätäpuhelukeskukselle tai yleiselle hätäpuhelukeskukselle välitetään tietoja.

Seuraavat tiedot välitetään:

- auton sijainnin GPS-tiedot
- ajoreitin GPS-tiedot (muutama 100 m ennen onnettomuutta)
- ajosuunta
- auton valmistenumero
- auton käyttövoima
- autossa olevien henkilöiden arvioitu lukumäärä
- Mercedes Pro connect käytössä vai pois käytöstä

- manuaalisesti vai automaattisesti soitettu hätäpuhelu
- onnettomuuden ajankohta
- multimedialjärjestelmän kieliasetus

Seuraavat toimenpiteet voidaan tehdä enintään tunnin ajan soitetun hätäpuhelun jälkeen onnettomuuden selvittämistä varten:

- Senhetkinen auton sijainti voidaan määrittää.
 - Auton matkustajiin voidaan muodostaa puheyhteys.
- i** Venäjä: Eri toimintoja, esim. liikennetietojen vastaanottamista, ei voi käyttää kahteen tuntiin hätäpuhelun soittamisen jälkeen.

Hätäpuhelujärjestelmän itsediagnoosin toiminta (Venäjä)



Auto testaa hätäpuhelujärjestelmän toimivuuden joka kerta, kun sytytysvirta kytketään päälle. Jos järjestelmä ei toimi, siitä ilmoitetaan viestillä mitaristossa ja punaisella näytöllä **SOS NOT READY** medianäytössä.

Varmista, että punainen näyttö **SOS NOT READY** on sammunut mediajärjestelmän näytön oikeasta yläkulmasta 30 sekunnin kuluttua sytytysvirran päälle kytkemisestä. Tämä tarkoittaa, että hätäpuhelujärjestelmä on läpäissyt diagnoositestin. Kytke tarvittaessa medianäyttö päälle, jos se kytkettiin aiemmin pois päältä.

ERA-GLONASS -testitilan aloittaminen/lopettaminen (Venäjä)

Edellytykset

- Käynnistysakun varaustila on riittävä.
- Sytytysvirta on kytketty päälle.
- Auto on ainakin minuutin paikallaan.

▶ **Testitilan aloittaminen:** Paina monitoimiohjauspyörän näppäintä  tai kattokäyttöyksikön näppäintä  vähintään viiden sekunnin ajan.

Testitila aloitetaan, ja se loppuu automaattisesti, kun kielitesti on käyty läpi.

▶ **Testitilan manuaalinen pysäyttäminen:** Kytke sytytysvirta pois päältä tai paina kattokäyttöyksikön näppäintä  vähintään viiden sekunnin ajan.

Testitila loppuu.

Rengasrikko

Rengasrikkoon liittyviä ohjeita

VAROITUS Paineettomista renkaista aiheutuva onnettomuusvaara

Paineettomat renkaat heikentävät merkittävästi auton ajo-ominaisuuksia sekä ohjaus- ja jarrutuskäyttäytymistä.

- ▶ Älä aja paineettomalla renkaalla.
- ▶ Vaihda paineettoman renkaan tilalle varapyörä tai ota yhteyttä ammattitaitoiseen erikoiskorjaamoon.

Auton varusteista riippuen rengasrikkotilanteessa on käytettävissä seuraavat vaihtoehdot:

- **Autot, joissa on Mercedes PRO connect:** Vikatapauksessa vikapuhelun voi soittaa kattokäyttöyksikössä olevalla vikapuhelunäppäimellä (→ sivu 185).
- **Kaikki autot:** Vaihda pyörä (→ sivu 274).

Akku

12 V:n akkuun liittyviä ohjeita

VAROITUS Akulle epäasianmukaisesti suoritetuista töistä aiheutuva onnettomuusvaara

Akulle epäasianmukaisesti suoritettavat työt voivat aiheuttaa esim. oikosulun. Siten turvallisuuden kannalta oleellisten järjestelmien, esim. valojärjestelmän, ABS:n (lukkiutumattomat jarrut) tai ESP®:n (ajovakauden hallinta), toiminta voi rajoittua. Auton käyttöturvallisuus voi olla heikentynyt.

Voit menettää auton hallinnan seuraavissa tilanteissa:

- jarrutettaessa
- äkillisissä ohjausliikkeissä ja/tai tilanteeseen sopimattomalla nopeudella ajettaessa
- ▶ Ota oikosulun tai vastaavan ilmetessä välittömästi yhteyttä ammattitaitoiseen erikoiskorjaamoon.
- ▶ Älä jatka ajamista.
- ▶ Anna aina vain ammattitaitoisen erikoiskorjaamon suorittaa akkua koskevat työt.

- Lisätietoa ABS:stä (→ sivu 151)
- Lisätietoa ESP®:stä (→ sivu 152)

Mercedes-Benz suosittelee vaihdattamaan 12 V:n akun ammattitaitoisessa erikoiskorjaamossa, esim. Mercedes-Benz-huoltopisteessä.

Jos haluat vaihtaa akun itse, noudata seuraavia ohjeita:

- Viallinen akku on aina vaihdettava akkuun, joka täyttää auton erityiset vaatimukset.
- Ota vanhasta akusta käyttöön osat, kuten huohotusletku, kulmatuki ja napasuojus.
- Varmista aina, että huohotusletku on liitetty alkuperäiseen aukkoon akun puolella. Asenna valmiiksi käytettävissä olevat tai mukana toimitetut tulpat. Muutoin kaasuja ja akkuhappoa voi päästä ulos.
- Varmista, että liittyvät osat liitetään takaisin vastaavalla tavalla.

Mercedes-Benz suosittelee turvallisuussyistä käyttämään vain Mercedes-Benz tarkastamia ja juuri tälle autolle hyväksymiä akkuja. Nämä akut ovat vuotovarmistettuja, jotta matkustajat eivät saa syöpymisvammoja, jos akku vaurioituu onnettomuudessa.

VAROITUS Sähköstaattisesta varauksesta aiheutuva räjähdysvaara

Sähköstaattinen varaus voi aiheuttaa kipinöiden muodostumista ja sytyttää akun herkästi räjähtävän kaasuseoksen palamaan.

- ▶ Kosketa metallista auton koria ennen akkuun tarttumista sähköstaattisen varauksen purkamiseksi.

Akkua ladattaessa ja käynnistysapua otettaessa/annettaessa syntyy herkästi räjähtävää kaasuseosta.

VAROITUS Akkuhaposta aiheutuva syöpymisvaara

Akkuhappo on syövyttävää.

- ▶ Vältä sen joutumista iholle, silmiin tai vaatteille.
- ▶ Älä kumarru akun ylle.
- ▶ Älä hengitä akkukaasuja.
- ▶ Pidä lapset kaukana akusta.

- ▶ Huuho akkuhappo välittömästi iholta runsaalla vedellä ja ota viipymättä yhteyttä lääkäriin.

Ympäristöä koskeva huomautus Akkujen epäasianmukaisesta hävittämisestä aiheutuvat ympäristövahingot



Akut sisältävät haitallisia aineita. Akkujen hävittäminen kotitalousjätteen mukana on lain mukaan kielletty.



Hävitä akut ympäristömääräysten mukaisesti. Vie purkaantuneet akut ammattitaitoiseen erikoiskorjaamoon tai käytettyjen akkujen keräyspisteeseen.

Jos 12 V:n akku täytyy liittää, käänny ammattitaitoisen erikoiskorjaamon puoleen.

Noudata akkua käsitellessäsi turvallisuushuomautuksia ja tee tarvittavat suojoitoimenpiteet.



Räjähdyksivaara



Tulen teko, suojaamattomien valojen käyttö ja tupakointi on kiellettyä akun lähellä. Vältä kipinöiden synnyttämistä.



Elektrolyytti tai akkuhappo on syövyttävää. Vältä sen joutumista iholle, silmiin ja vaatteille. Käytä tarkoitukseen sopivia suojavaatteita, erityisesti suojakäsineitä, suojaesiliinaa ja kasvosuojusta. Huuho elektrolyytti- tai akkuhapporoiskeet välittömästi puhtaalla vedellä. Hakeudu tarvittaessa lääkäriin.



Käytä suojalaseja.



Pidä lapset pois lähetyiltä.



Noudata tämän käyttöohjekirjan ohjeita.

Jos autoa ei aiota käyttää pidempään aikaan tai sillä ajetaan säännöllisesti lyhyitä matkoja:

- Liitä akku Mercedes-Benz suosittelemaan laturiin.
- Ota yhteys ammattitaitoiseen erikoiskorjaamoon akun irrottamiseksi.

Käynnistysapu ja 12 V:n akun lataaminen

► Käytä akun lataamiseen ja käynnistysapuun aina moottoritilassa olevaa käynnistysapuvirtapistettä.

! **HUOMAUTUS** Ylijännitteestä aiheutuva akun vaurioituminen

Akku tai auton elektroniikka voi vaurioitua ladattaessa latureilla, joissa ei ole latausjännitteen rajoitusta.

- Käytä vain latureita, joiden enimmäislatausjännite on 14,8 V.

! **VAROITUS** Syttyvästä vetykaasusta aiheutuva räjähdysvaara

Akkua ladattaessa syntyy vetykaasua. Jos aiheutat oikosulun tai muodostuu kipinöitä, vetykaasu voi syttyä palamaan.

- Varmista, että liitettynä olevan akun pluskenkä ei joudu kosketuksiin auton osien kanssa.
- Älä koskaan aseta metalliesineitä tai työkaluja akun päälle.
- Huomioi aina akkua kiinnittäessäsi ja irrottaessasi akkukenkien oikea järjestys.
- Huomioi aina käynnistysapua annettaessa, että vain saman napaiset akkunaavat yhdistetään.
- Huomioi ehdottomasti käynnistysapua annettaessa ohjeiden mukainen käynnistysapukaapeleiden kiinnittämisen ja irrottamisjärjestys.
- Älä kytke tai irrota akkukenkiä moottorin käydessä.

! **VAROITUS** Lataamisesta ja käynnistysavusta aiheutuva räjähdysvaara

Ladattaessa tai käynnistysapua käytettäessä akusta voi päästä ulos räjähtävää kaasusta.

- Vältä ehdottomasti tulta, suojaamattomia valonlähteitä, kipinöiden muodostumista ja tupakointia.
- Varmista riittävä tuuletus ladattaessa ja käytettäessä käynnistysapua.
- Älä kumarru akun ylle.

! **VAROITUS** Räjähdysvaara käytettäessä jäätynyttä akkua

Purkaantunut akku voi jäätyä jo lähellä jäätymisspistettä olevissa lämpötiloissa.

Jos silloin annat käynnistysapua tai lataat akkua, akusta voi päästä ulos akkukaasua.

- Anna jäätyneen akun aina sulaa ennen lataamista tai käynnistysavun käyttämistä.

Jos lämpötila on nollan tuntumassa tai pakkasella ja mittariston näytön merkki-/varoitusalot eivät syty, purkaantunut akku on erittäin todennäköisesti jäätynyt.

Huomioi siinä tilanteessa seuraavat seikat:

- Älä anna käynnistysapua äläkä lataa akkua.
- Sulatetun akun käyttöikä voi olla rajusti lyhenyt.
- Käynnistysominaisuudet voivat heikentyä, erityisesti alhaisissa lämpötiloissa.
- Sulatetun akun tarkastuttaminen ammattitaitoisessa erikoiskorjaamossa on suositeltavaa.

! **HUOMAUTUS** Useista ja pitkäkestoisista käynnistysyrityksistä aiheutuvat vauriot

Useat ja pitkäkestoiset käynnistysyritykset voivat palamattoman polttonesteen vuoksi vaurioittaa katalyysaattoria.

- Vältä useita ja pitkäkestoisia käynnistysyrityksiä.

Noudata seuraavia kohtia käynnistysapua käytettäessä ja akkua ladattaessa:

- Käytä vain ehjiä käynnistysapukaapeleita/latausjohtoja, joiden poikkipinta-ala on riittävä ja kaapelikengät on eristetty.

- Kaapelienkien eristämättömät osat eivät saa joutua kosketuksiin muiden metalliosien kanssa käynnistysapukaapeleiden/latausjohdosten ollessa liitettynä akkuun/käynnistysapuvirtapisteeseen.
- Käynnistysapukaapelit/latausjohdot eivät saa koskea osiin, jotka voivat liikkua moottorin käytössä.
- Varmista aina, ettei sinussa eikä akussa ole sähköstaattista varausta.
- Vältä ehdottomasti tulta ja suojaamattomia valonlähteitä.
- Älä kumarru akun ylle.
- **Ladattaessa:** Käytä aina vain Mercedes-Benz tarkastamia ja hyväksymiä lataureita ja lue laturin käyttöohjeet ennen akun lataamista.

Huomioi käynnistysavun kohdalla lisäksi seuraavat seikat:

- Ota käynnistysapua vain akuista, joiden nimellisjännite on 12 V.
- Autot eivät saa koskettaa toisiaan.
- ▶ **Autot, joissa on akun pääkatkaisin:** Tarkasta, onko akun pääkatkaisin kytketty päälle (→ sivu 124).
- ▶ Varmista seisontajarrulla, että auto pysyy paikallaan.
- ▶ **Autot, joissa on automaattivaihteisto:** Kytke vaihteisto asentoon [P].
- ▶ **Autot, joissa on käsivaihteisto:** Kytke vaihteisto vapaa-asentoon.
- ▶ Kytke sytytysvirta ja kaikki kuluttimet pois päältä.
- ▶ Avaa konepelti (→ sivu 217).

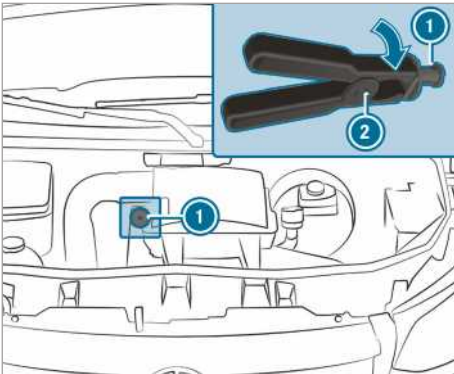

Käynnistysapuvirtapiste (esimerkki)

i Oikealta ohjattavat autot: Käynnistysapuvirtapisteet voivat sijaita vastakkaisella puolella.

- ▶ Irrota virtaa antavan akun pluspisteen suojus.
- ▶ Liitä ensin käynnistysapukaapelin/latausjohdon plusnavan kenkä virtaa antavan akun pluspisteeseen.
- ▶ Työnnä käynnistysapuvirtapisteen ① punainen peitelevy käynnistysapukaapelin plusnavan kengän ② avulla kiertämällä oikealle.
- ▶ Liitä plusnavan kenkä käynnistysapuvirtapisteen ① pluspisteeseen.
- ▶ **Käynnistysapua käytettäessä:** Anna virtaa antavan auton moottorin käydä tyhjäkäynti-kierronluvulla.
- ▶ Liitä virtaa antavan akun miinusnapa oman auton maadoituspisteeseen käynnistysapukaapelilla/latausjohdolla. Aloita virtaa antavasta akusta.
- ▶ **Käynnistysapua käytettäessä:** Käynnistä oman auton moottori.
- ▶ **Ladattaessa:** Aloita lataus.
- ▶ **Käynnistysapua käytettäessä:** Anna moottoreiden käydä muutaman minuutin ajan.
- ▶ **Käynnistysapua käytettäessä:** Ennen kuin käynnistysapukaapelit irrotetaan, kytke päälle jokin oman auton sähköä kuluttavista laitteista, esim. takalasin lämmitys tai valot.

Kun käynnistysavun käyttäminen / lataaminen on päättynyt:

- ▶ Irrota käynnistysapukaapeli/latausjohto ensin virtaa antavan akun maadoituspisteestä ja miinusnavasta, sen jälkeen käynnistysapuvirtapisteen ① pluspisteestä ja virtaa antavan akun plusnavasta. Aloita aina oman auton liittimistä.
- ▶ Kun käynnistysapuvirtapisteen ① plusnavan kenkä ② irrotetaan, punainen peitelevy ponnahtaa takaisin lähtöasentoon.

Lisätietoja saa ammattitaitoisesta erikoiskorjaamosta.

Lattiaverhouksen irrottaminen ja asentaminen (takavetoiset autot)

VAROITUS Kuljettajan jalkatilassa olevista esineistä aiheutuva onnettomuusvaara

Kuljettajan jalkatilassa olevat esineet voivat rajoittaa polkimen liikematkaa tai estää pohjaan asti painetun polkimen liikkumisen.

Tämä vaarantaa auton käyttö- ja liikenneturvallisuuden.

- ▶ Varmista kaikkien autossa säilytettävien tavaroiden pysyminen paikallaan, jotta ne eivät voi joutua kuljettajan jalkatilaan.
- ▶ Varmista jalkatilan mattojen kohdalla, että ne ovat hyvin kiinni paikoillaan, ja että polkimilla on riittävästi tilaa.
- ▶ Älä laita useampia jalkatilan mattoja päällekkäin.

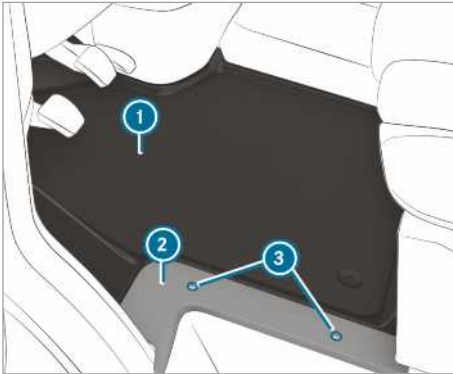

- ▶ Kytke kaikki kuluttimet pois päältä.
- ▶ **Irrottaminen:** Irrota ruuvit ③ ja irrota sitten suojukset ②.
- ▶ Irrota lattiaverhous ①.
- ▶ **Asentaminen:** Aseta lattiaverhous ① paikalleen ja ohjaa se kuljettajan istuimen istuinkoteloon ja oviaukkaan.
- ▶ Aseta suojukset ② paikoilleen ja kiinnitä ruuvit ③ takaisin.

Käynnistysakun irrottaminen

HUOMAUTUS Sähkölaitteiden vaurioituminen

Jos käynnistysakku irrotetaan ennen kun moottori sammutetaan ja avain poistetaan virtalukosta, sähkölaitteistot saattavat vaurioitua.

- ▶ Sammuta moottori ja poista avain virtalukosta. Irrota sen jälkeen käynnistysakun akkukengät.
- ▶ Irrota aina ensin vasemmanpuoleisessa jalkatilassa akkukotelossa oleva käynnistysakku. Muutoin sähkölaitteet, kuten generaattori, voivat vaurioitua.

HUOMAUTUS Auton elektroniikan vaurioituminen

Jos käynnistysakku ei irroteta annettujen ohjeiden mukaisesti, auton elektroniikka voi vaurioitua.

- ▶ Irrota käynnistysakut aina määrityssä järjestyksessä äläkä vaihda akkukenkien paikkaa! Muutoin auton elektroniikka voi vaurioitua.

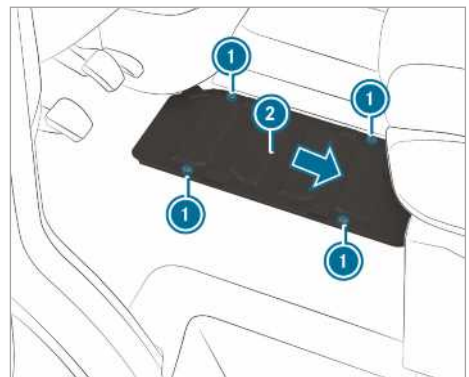

Takavetoiset autot

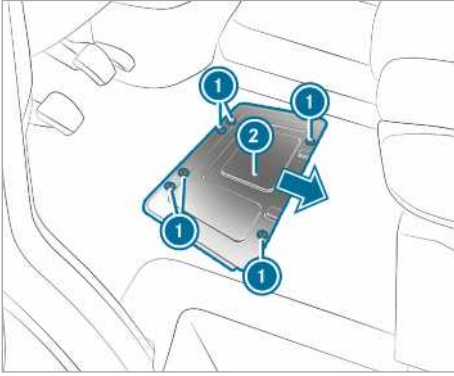

Etuvetoiset autot

Jos auton seisonta-aika on yli kolme viikkoa, irrota akut. Se estää akkujen purkautumisen lepoavtilassa.

- ▶ **Autot, joissa on akun pääkatkaisin:** Kytke akun pääkatkaisin pois päältä.
- ▶ **Autot, joissa ei ole akun pääkatkaisinta:** Kytke kaikki kuluttimet pois päältä.
- ▶ Sammuta moottori ja kytke jännitteensaanti pois päältä.
- ▶ Irrota lattiaverhous (→ sivu 238).
- ▶ Löysää ruuveja ① ja työnnä akun suojusta ② nuolen suuntaan. Ruuvien on oltava suurempien aukkojen päällä.
- ▶ Irrota akun suojus ② ylöspäin.

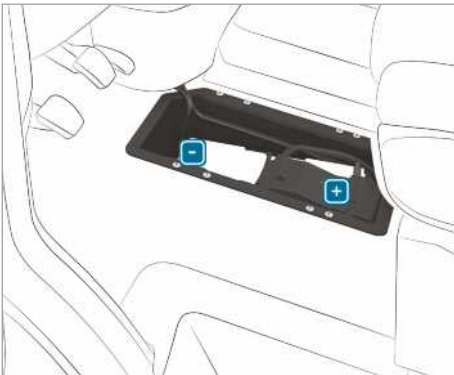

- ▶ Löysää ensin akun miinuskenkää ja irrota se siten, ettei kenkä kosketa enää napaa.
- ▶ Irrota pluskengän suojus.

- ▶ Löysää pluskenkää ja käännä se esisulakerasian kanssa sivulle ylös.

Käynnistysakun irrottaminen tai asentaminen

Autot, joissa on takaveto: Käynnistysakun irrottaminen



- ▶ Kytke käynnistysakku irti (→ sivu 238).
- ▶ Vedä huohotusletku ① kulmaliittiminen irti kaasunpoistokannen liitännästä.

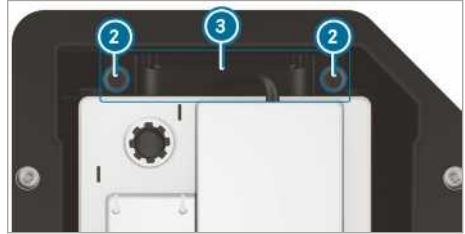

- ▶ Vedä ruuvit ② ylöspäin irti kannattimesta ③.
- ▶ Vedä käynnistysakku ajosuuntaan ulos kiinnityksestään.
- ▶ Käännä käynnistysakun kaari ylöspäin ja ota käynnistysakku ulos akkukotelosta.

Autot, joissa on takaveto: Käynnistysakun asentaminen

- ▶ Huomioi käynnistysakkua liitettäessä turvallisuustoimenpiteet ja turvallisuusohjeet (→ sivu 236).

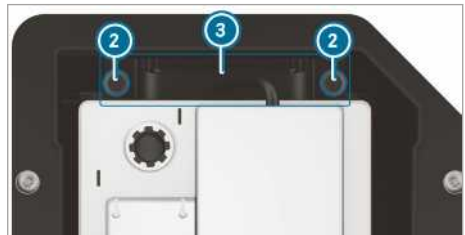

- ▶ Aseta käynnistysakku akkukoteloon.
- ▶ Käännä käynnistysakun kaari alaspäin.
- ▶ Työnnä käynnistysakku ajosuunnan vastaisesti kiinnitykseensä.
- ▶ Aseta kannatin ③ paikalleen.
- ▶ Kierrä käynnistysakun paikallaan pitävät ruuvit ② kiinni kannattimeen ③.



- ▶ Kiinnitä huohotusletku ① kulmaliittimeen kaasunpoistokannen liitäntään.
- ▶ Liitä käynnistysakun kaapelit (→ sivu 238).

Mercedes-Benz suosittelee vaihdattamaan käynnistysakun ammattitaitoisessa erikoiskorjaamossa, esim. Mercedes-Benz-huoltopisteessä.

Jos haluat vaihtaa käynnistysakun itse, noudata seuraavia ohjeita:

- Vaihda aina rikkiäinen käynnistysakku käynnistysakkuun, joka täyttää autokohtaiset vaatimukset.
- Ota liittyvät osat esim. huohotusletku, kulmakappale tai navansuojus korvattavasta käynnistysakusta.
- Varmista aina, että huohotusletku on liitetty alkuperäiseen aukkoon akun puolella. Asenna valmiiksi käytettävissä olevat tai mukana toimitetut tulpat. Muutoin kaasuja ja akkuhappoa voi päästä ulos.
- Varmista, että liittyvät osat liitetään takaisin vastaavalla tavalla.

Autot, joissa on etuveto: Käynnistysakun irrottaminen

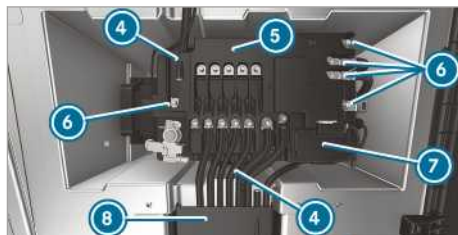

- ▶ Kytke käynnistysakku irti (→ sivu 238).
- ▶ Avaa johtokanavan ⑧ luukku.
- ▶ Avaa plusnavan ⑦ suojus.

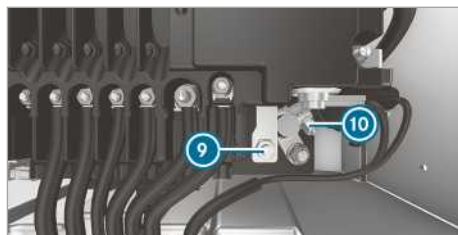

- ▶ Irrota mutteri ⑨ ja plusnapa ⑩.
- ▶ Kierrä johtojen ⑥ mutterit irti, irrota johdot ja aseta ne sivuun.
- ▶ Levitä esisulakerasian ⑤ lukitusnokat ④ auki.
- ▶ Nosta esisulakerasia ⑤ irti akusta ja työnnä sitä eteenpäin oikealle.
- ▶ Käännä esisulakerasia ⑤ ylös taakse.



- ▶ Vedä huohotusletku ① kulmaliittimeen irti kaasunpoistokannen liitännästä.

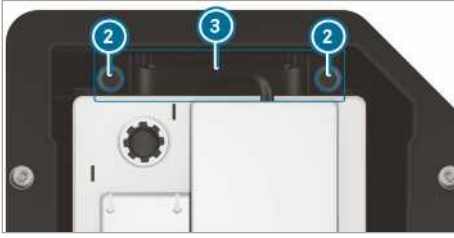

- ▶ Kierrä ruuvit ② irti kannattimesta ③ ja vedä kannatin ulos yläkautta.
- ▶ Vedä käynnistysakku poikittain ajosuuntaan nähden ulos kiinnityksestään.
- ▶ Käännä käynnistysakun kaari ylöspäin ja nosta käynnistysakku ulos akkukotelosta.

Autot, joissa on etuveto: Käynnistysakun asentaminen

- ▶ Huomioi käynnistysakkuun liitettäessä turvallisuustoimenpiteet ja turvallisuusohjeet (→ sivu 236).
- ▶ Aseta käynnistysakku akkukoteloon.
- ⓘ Varmista, ettei mikään johto jää puristuksiin.
- ▶ Käännä käynnistysakun kaari alaspäin.
- ▶ Työnnä käynnistysakku poikittain ajosuuntaan nähden takaisin kiinnitykseensä.

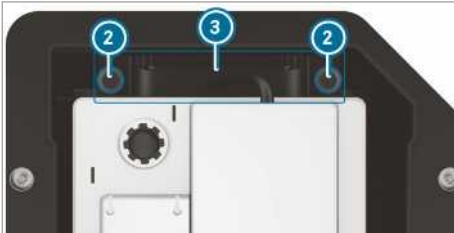

- ▶ Aseta kannatin ③ paikalleen.
- ▶ Kierrä käynnistysakun paikallaan pitävät ruuvit ② kiinni kannattimeen ③.



- ▶ Kiinnitä huohotusletku ① kulmaliittimeen kaasunpoistokannen liitintään.
- ▶ Aseta esisulakerasia akun päälle.

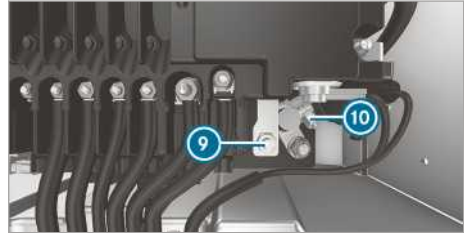
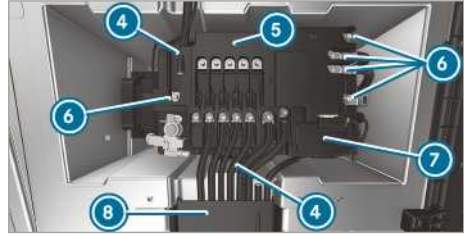

- ▶ Kiinnitä plusnapa ⑩ ja sulje suojus ⑦.
- ▶ Aseta johto kiinnityspultin päälle.
- ▶ Kiristä johtojen ⑥ mutterit esisulakerasiassa ⑤ ilmoitettuun väntömomenttiin.

Mercedes-Benz suosittelee vaihdattamaan käynnistysakun ammattitaitoisessa erikoiskorjauksessa, esim. Mercedes-Benz-huoltopisteessä.

Jos haluat vaihtaa käynnistysakun itse, noudata seuraavia ohjeita:

- Vaihda aina rikkiäinen käynnistysakku käynnistysakkuun, joka täyttää autokohtaiset vaatimukset.
- Ota liittyvät osat esim. huohotusletku, kulmakappale tai navansuojus korvattavasta käynnistysakusta.
- Varmista aina, että huohotusletku on liitetty alkuperäiseen aukkoon akun puolella. Asenna valmiiksi käytettävissä olevat tai mukana toimitetut tulpat. Muutoin kaasuja ja akkuhappoa voi päästä ulos.
- Varmista, että liittyvät osat liitetään takaisin vastaavalla tavalla.

Lisäakun irrottaminen moottoritilassa

! HUOMAUTUS Sähkölaitteiden vaurioituminen

Jos käynnistysakku irrotetaan ennen kun moottori sammutetaan ja avain poistetaan virtalukosta, sähkölaitteistot saattavat vaurioitua.

- ▶ Sammuta moottori ja poista avain virtalukosta. Irrota sen jälkeen käynnistysakun akkukengät.
- ▶ Irrota aina ensin vasemmanpuoleisessa jalkatilassa akkukotelossa oleva käynnistysakku. Muutoin sähkölaitteet, kuten generaattori, voivat vaurioitua.

! HUOMAUTUS Auton elektroniikan vaurioituminen

Jos lisäakku irrotetaan väärällä tavalla, auton sähkölaitteet saattavat vaurioitua.

- ▶ Irrota lisäakku aina seuraavassa kuvassa järjestyksessä. Älä missään tapauksessa sekoita akkukenkien paikkoja toisiinsa!

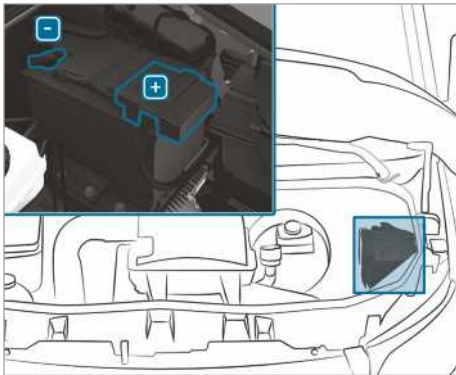

- ▶ Noudata turvallisuustoimenpiteitä ja suojasuojheita lisäakkuja irrotettaessa (→ sivu 236).
- ▶ Kytke kaikki kuluttimet pois päältä.
- ▶ Sammuta moottori ja kytke jännitteensaanti pois päältä.
- ▶ Avaa konepelti (→ sivu 217).
- ▶ Löysää ensin lisäakun miinuskenkää ja irrota se siten, ettei kenkä kosketa enää napaa.
- ▶ Irrota pluskengän suojus.
- ▶ Löysää pluskenkää ja irrota se.

Apukuljettajan istuimen alla olevan lisäakun irrottaminen

! HUOMAUTUS Sähkölaitteiden vaurioituminen

Jos käynnistysakku irrotetaan ennen kun moottori sammutetaan ja avain poistetaan virtalukosta, sähkölaitteistot saattavat vaurioitua.

- ▶ Sammuta moottori ja poista avain virtalukosta. Irrota sen jälkeen käynnistysakun akkukengät.
- ▶ Irrota aina ensin vasemmanpuoleisessa jalkatilassa akkukotelossa oleva käynnistysakku. Muutoin sähkölaitteet, kuten generaattori, voivat vaurioitua.

! HUOMAUTUS Auton elektroniikan vaurioituminen

Jos lisäakku irrotetaan väärällä tavalla, auton sähkölaitteet saattavat vaurioitua.

- ▶ Irrota lisäakku aina seuraavassa kuvassa järjestyksessä. Älä missään tapauksessa sekoita akkukenkien paikkoja toisiinsa!

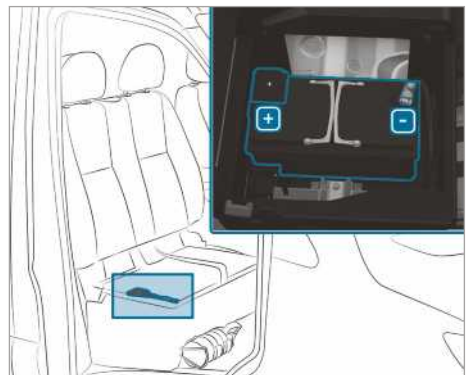

- ▶ Noudata turvallisuustoimenpiteitä ja suojasuojheita lisäakkuja irrotettaessa (→ sivu 236).
- ▶ Kytke kaikki kuluttimet pois päältä.
- ▶ Sammuta moottori ja kytke jännitteensaanti pois päältä.
- ▶ Käännä apukuljettajan istuimen istuinosa ylös (→ sivu 69).
- ▶ Löysää ensin lisäakun miinuskenkää ja irrota se siten, ettei kenkä kosketa enää napaa.

- ▶ Irrota pluskengän suojus.
- ▶ Löysää pluskengää ja irrota se.
- ① Jos lisäakku on sellaisen etumatkustajan istuimen alla, jonka istuinosaa ei voi kääntää ylös, käänny lisäakun irrottamiseksi ammattitaitoisen erikoiskorjaamon puoleen.

Hinaaminen ja käynnistäminen hinaamalla

Yleistä sallituista hinaustavoista

Mercedes-Benz suosittelee vikatilanteissa hinaamisen sijasta kuljettamaan auton.

! **HUOMAUTUS** Epäasianmukaisesta hinaamisesta aiheutuvat auton vauriot

▶ Noudata hinaamista koskevia huomautuksia ja ohjeita.

! **HUOMAUTUS** Auton työntämisestä aiheutuva vauriot



Jos autoa, jossa on etuveto ja automaattivaihteisto, työnnetään tai vedetään liian pitkään

tai nopeasti moottori sammutettuna, se voi vaurioitua.

▶ Autoa saa vetää enintään 15 m kävelyvauhtia.

- ① **Autot, joissa on automaattivaihteisto ja takaveto:** Häiriön yhteydessä automaattivaihteisto voi olla juuttunut asentoon **[P]**. Jos automaattivaihteistoa ei voi kytkeä asentoon **[N]**, auto on kuljetettava (→ sivu 246). Auton kuljettamiseen tarvitaan hinausauto, jossa on nostolaite.
- ① **Autot, joissa on automaattivaihteisto ja etuveto:** Häiriön yhteydessä automaattivaihteisto voi olla juuttunut asentoon **[P]**. Voit nostaa pysäköintisalvan manuaalisesti (→ sivu 129). Jos automaattivaihteistoa ei voi kytkeä asentoon **[N]**, kuljeta auto (→ sivu 246). Auton kuljettamiseen tarvitaan hinausauto, jossa on nostolaite.

Sallitut hinaustavat

	 Molemmat akselit alhaalla	 Etuakseli nostettuna	 Taka-akseli nostettuna
Autot, joissa on käsi- vaihteisto	Kyllä, enintään 100 km nopeudella 50 km/h	Kyllä, enintään 100 km nopeudella 50 km/h	Kyllä, enintään 50 km nopeudella 50 km/h
Autot, joissa on automaattivaihteisto ja takaveto	Kyllä, enintään 50 km nopeudella 50 km/h	Kyllä, enintään 50 km nopeudella 50 km/h	Kyllä, jos ohjauspyörä on lukittu erillisellä ratilukolla keskiasentoon
Autot, joissa on automaattivaihteisto ja etuveto	Ei (kun moottori sammutettu) Kyllä (kun moottori on käynnissä), enintään 5 km nopeudella 20 km/h	Kyllä	Ei (kun moottori sammutettu) Kyllä (kun moottori on käynnissä), enintään 5 km nopeudella 20 km/h
Autot, joissa on jokatäpyöräveto	Kyllä, enintään 50 km nopeudella 50 km/h	Ei	Ei

Hinaaminen akseli nostettuna: Hinaaminen tulee antaa hinausrytityksen tehtäväksi.

Auton hinaaminen molemmat akselit alhaalla

- ▶ Noudata sallittuja hinaustapoja koskevia ohjeita (→ sivu 243).
- ▶ Varmista, että akku on liitetty ja siinä on virtaa.

Jos akku on tyhjentynyt, sen seurauksena:

- Moottoria ei voi käynnistää.
- Sähkötoimista seisontajarrua ei voi vapauttaa tai kytkeä.
- **Autot, joissa on automaattivaihteisto:** Automaattivaihteistoa ei voi kytkeä asentoon **[N]** tai **[P]**.

! **HUOMAUTUS** Auton työntämisestä aiheutuva vaurio

Jos autoa, jossa on etuveto ja automaattivaihteisto, työnnetään tai vedetään liian pitkään tai nopeasti moottori sammutettuna, se voi vaurioitua.

- ▶ Autoa saa vetää enintään 15 m kävelyvauhtia.

! **HUOMAUTUS** Liian nopeasta hinaamisesta tai hinaamisesta liian kauas aiheutuvat vauriot

Liian nopea hinaaminen tai hinaaminen liian kauas voi aiheuttaa vaurioita voimansiirtolinjaan.

- ▶ Hinausnopeutta 50 km/h ei saa ylittää.
- ▶ Älä ylitä 50 km:n hinausmatkaa.

- i** **Autot, joissa on automaattivaihteisto ja takaveto:** Häiriön yhteydessä automaattivaihteisto voi olla jumittunut asentoon **[P]**. Jos automaattivaihteistoa ei voi kytkeä asentoon **[N]**, kuljeta auto (→ sivu 246). Auton kuljettamiseen tarvitaan hinausauto, jossa on nostolaite.

- i** **Autot, joissa on automaattivaihteisto ja etuveto:** Häiriön yhteydessä automaattivaihteisto voi olla jumittunut asentoon **[P]**. Voit nostaa pysäköintisalvan mekaanisesti (→ sivu 129). Jos automaattivaihteistoa ei voi kytkeä asentoon **[N]**, kuljeta auto (→ sivu 246). Auton kuljettamiseen tarvitaan hinausauto, jossa on nostolaite.

! **VAROITUS** Liian painavan auton hinaamisesta aiheutuva onnettomuusvaara

Jos hinaamalla käynnistettävä tai hinattava auton on painavampi kuin autosi sallittu kokonaispaino, voi tapahtua seuraavaa:

- Hinaussilmukka repeytyy irti.
- Yhdistelmä voi keinua ja jopa kaatua.

- ▶ Hinattaessa tai käynnistettäessä hinaamalla toista autoa, sen paino ei saa ylittää oman auton sallittua kokonaispainoa.

Jos auto tarvitsee hinata tai käynnistää hinaamalla, sen paino ei saa ylittää vetoauton sallittua kokonaispainoa.

- ▶ Katsot tiedot kyseisen auton sallitusta kokonaispainosta auton tyyppikilvestä .
- ▶ **Autot, joissa on automaattivaihteisto:** Älä avaa kuljettajan tai etumatkustajan ovea, koska muutoin automaattivaihteisto kytketty automaattisesti asentoon **[P]**.
- ▶ Kiinnitä hinaussilmukka (→ sivu 246).
- ▶ Kiinnitä vetolaite.

! **HUOMAUTUS** Väärästä kiinnittämisestä aiheutuvat vauriot

- ▶ Kiinnitä hinausköysi tai hinaustanko ainoastaan hinaussilmukoihin.

- i** Vetolaitteen voi kiinnittää myös perävaunun vetolaitteeseen.

! **HUOMAUTUS** Hinaamisesta hinausköydellä aiheutuva vaurioitumis- ja onnettomuusvaara

Jos turvallisuus- ja varoitoimenpiteitä ei noudateta hinattaessa hinausköydellä, hinaamisesta voi aiheutua onnettomuusvaara.

Huomioi seuraavat seikat hinausköydellä hinattaessa:

- ▶ Hinausköysi on kiinnitettävä kumpaankin autoon mahdollisuuksien mukaan samalle puolelle.
- ▶ Varmista, ettei hinausköyden pituus ylitä lakimääräyksiä.
- ▶ Laita hinausköyden keskikohtaan merkki, esim. valkoinen liina (30 x 30cm). Tällöin muut tienkäyttäjät tunnistavat hinaustilanteen.

- ▶ Huomioi ajon aikana vetävän auton jarruvalat. Pidä etäisyys aina sellaisena, että hinausköysi ei ole löysällä.
- ▶ Hinaamiseen ei saa käyttää teräsköysiä tai ketjuja. Muutoin auto voi vaurioitua.

- ▶ Kytke automaattinen lukittuminen pois päältä (→ sivu 48).
- ▶ Älä aktivoi Hold-toimintoa.
- ▶ Kytke poishinaussuoja pois päältä (→ sivu 61).
- ▶ Kytke aktiivinen jarrutusavustin pois päältä (→ sivu 155).
- ▶ **Autot, joissa on automaattivaihteisto:** Kytke automaattivaihteisto asentoon **[N]**.
- ▶ **Autot, joissa on käsivaihteisto:** Kytke tyhjäkäynti **[N]**.
- ▶ Vapauta seisontajarru.
- ▶ **Autot, joissa on käsivaihteisto:** Kytke syytysvirta päälle, koska muutoin ohjauspyörä-lukko voi lukittua.

▲ VAROITUS Turvallisuuden kannalta oleellisten toimintojen rajoittumisesta aiheutuva onnettomuusvaara hinattaessa

Turvallisuuden kannalta oleelliset toiminnot ovat seuraavissa tilanteissa rajoittuneita tai ne eivät ole enää käytettävissä:

- Syytysvirta on kytketty pois päältä.
- Jarrujärjestelmässä tai ohjaustehostimessa on häiriö.
- Energiansaannissa tai auton sähköjärjestelmässä on häiriö.

Jos autoa hinataan tällaisessa tilanteessa, ohjaaminen ja jarruttaminen saattaa vaatia selvästi enemmän voimaa.

- ▶ Käytä hinaustankoa.
- ▶ Varmista ennen hinaamista, että ohjaus liikkuu vapaasti.

! HUOMAUTUS Liian suuresta vetävästä voimasta aiheutuvat vahingot

Nykyksenomainen liikkeellelähtö voi liian suuren vetävän voiman takia aiheuttaa vaurioita autolle.

- ▶ Lähde liikkeelle hitaasti ja nykimättä.

Auton hinaaminen etu- tai taka-akseli ylhäällä

! HUOMAUTUS Vaurioituminen syytysvirran ollessa kytkettynä

Mikäli autoa hinattaessa etu- tai taka-akseli ylhäällä syytysvirta jätetään päälle, ESP®:n tekemä säätö voi vaurioittaa jarrujärjestelmää.

- ▶ Syytysvirran on oltava kytkettynä pois päältä.

! HUOMAUTUS Epäasianmukaisesta nivelakseliä asentamisesta tai irrottamisesta aiheutuva vaurioituminen

Ellei nivelakseleiden asennuksessa käytetä uusia ruuveja, nivelakselit voivat vaurioitua.

Käytä aina nivelakseliä asennuksessa uusia ruuveja.

Anna vain ammattitaitoisen erikoiskorjaamon hoitaa nivelakseliä irrottaminen ja asennus.

- i** Nosta auto etuakselivaurion tapauksessa etuakseliilta ja taka-akselivaurion tapauksessa taka-akseliilta.
- i** **Autot, joissa on automaattivaihteisto ja takaveto:** Häiriön yhteydessä automaattivaihteisto voi olla jumittunut asentoon **[P]**. Jos automaattivaihteistoa ei voi kytkeä asentoon **[N]**, kuljeta auto (→ sivu 246). Auton kuljettamiseen tarvitaan hinausauto, jossa on nostolaite.
- i** **Autot, joissa on automaattivaihteisto ja etuveto:** Häiriön yhteydessä automaattivaihteisto voi olla jumittunut asentoon **[P]**. Voit nostaa pysäköintisalvan mekaanisesti (→ sivu 129). Jos automaattivaihteistoa ei voi kytkeä asentoon **[N]**, kuljeta auto (→ sivu 246). Auton kuljettamiseen tarvitaan hinausauto, jossa on nostolaite.
- ▶ Huomioi sallittuja hinaustapoja koskevat ohjeet (→ sivu 243).
- ▶ Jos suurin sallittu hinausmatka ylittyy, vetoakselien nivelakselit on irrotettava.
- ▶ **Autot, joissa on automaattivaihteisto:** Kytke automaattivaihteisto asentoon **[N]**.
- ▶ **Autot, joissa on käsivaihteisto:** Kytke tyhjäkäynti **[N]**.
- ▶ Vapauta seisontajarru.
- ▶ Kytke syytysvirta pois päältä.

Auton kuormaaminen kuljetusta varten

- ▶ Noudata hinaamiseen liittyviä ohjeita (→ sivu 245) (→ sivu 244).
- ▶ Kiinnitä auton kuormaamiseksi vetolaite hinaussilmukkaan.
- ▶ **Autot, joissa on automaattivaihteisto:** Kytke automaattivaihteisto asentoon **N**.
- ▶ **Autot, joissa on automaattivaihteisto:** Jos sähkölaitteissa on häiriö, automaattivaihteisto saattaa olla jumittunut asentoon **P**. Kytke varten asentoon **N** auton sähköjärjestelmässä on oltava jännite (→ sivu 236).
- ▶ **Autot, joissa on käsivaihteisto:** Kytke vaihteisto vapaa-asentoon **N**.
- ▶ Vedä auto hinausauton tai perävaunun päälle.
- ▶ **Autot, joissa on automaattivaihteisto:** Kytke automaattivaihteisto asentoon **P**.
- ▶ **Autot, joissa on käsivaihteisto:** Kytke 1. vaihde **1** tai peruutusvaihde **R**.
- ▶ Varmista ajoneuvon pysyminen paikallaan seisontajarrulla.
- ▶ Kiinnitä auto vain pyöristä.

Autot, joissa on jokapyörävedo / autot, joissa on automaattivaihteisto

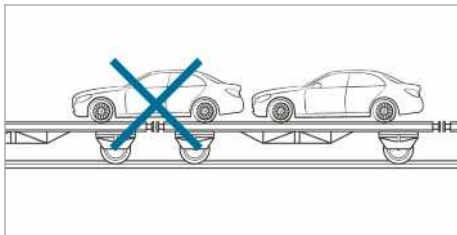

- ▶ Varmista, että etu- ja taka-akseli ovat saman kuljetusvaunun päällä.

! **HUOMAUTUS** Vaurioita voimansiirrossa väärän sijoittamisen johdosta

- ▶ Autoa ei saa sijoittaa siten, että se ulottuu kuljetusajoneuvon liitäntäkohdan yli.

! **HUOMAUTUS** Epäasianmukaisesta kuormaamisesta aiheutuvat auton vauriot

Jos jokapyörävedolla varustetun auton päällirakennetta hydraulikkonostimella kuormat-

taessa kallistetaan, työnnetään tai liikutetaan, auto voi vaurioitua.

- ▶ Jokapyörävedolla varustettua autoa saa kuormattaessa ajaa ja sen saa sijoittaa paikoilleen vain sen auton voimansiirtoa käyttämällä.
- ▶ Kun avain on poistettu virtalukosta tai jokin ovi on avattua, autoa ja sen tukita-soja ei saa enää liikuttaa.

Hinaussilmukan säilytyspaikka

Hinaussilmukka sijaitsee etumatkustajan jalkatilassa olevassa auton työkalulaukussa (→ sivu 248).

Hinaussilmukan asentaminen/irrottaminen

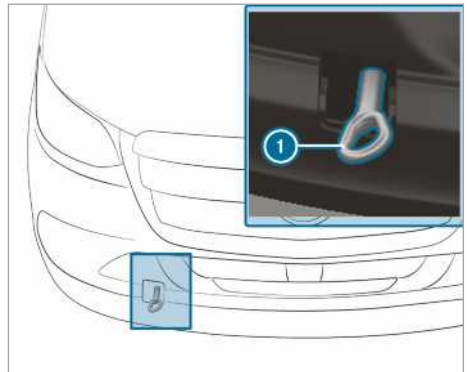

Edessä olevan hinaussilmukan asentaminen ja irrottaminen

- ▶ **Edessäolevan hinaussilmukan asentaminen:** Paina peitelevyä yläreunasta ja irrota peitelevy.
- ▶ Kierrä hinaussilmukkaa **1** oikealle ääri asentoon saakka ja kiristä se.
- ▶ **Edessäolevan hinaussilmukan irrottaminen:** Kierrä hinaussilmukkaa **1** irti vasemmalle.
- ▶ Aseta peitelevy paikalleen yläreunaan nokkien avulla ja paina sitä, kunnes se lukittuu paikalleen.

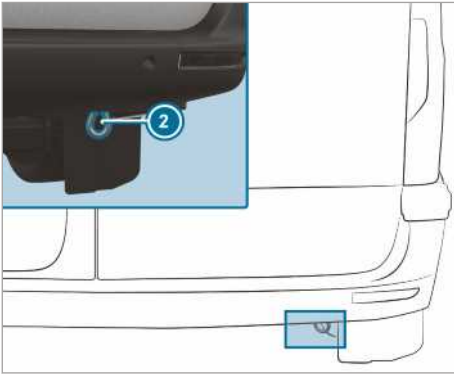

Takana oleva hinaussilmukka (autot, joilla on henkilöautolupa)

- i** Takana oleva hinaussilmukka **2** on ruuvattu kiinni autoon.

! **HUOMAUTUS** Hinaussilmukan vääränlaisesta käytöstä aiheutuvat vauriot

Auto voi vaurioitua, jos se irrotetaan hinaamalla hinaussilmukkaa apuna käyttäen.

- ▶ Käytä hinaussilmukkaa vain auton hinaamiseen ja käynnistämiseen hinaamalla.

Auton käynnistäminen hinaamalla (moottorin hätäkäynnistys)

Autot, joissa on automaattivaihteisto

! **HUOMAUTUS** Hinaamalla käynnistämisestä automaattivaihteistolle aiheutuvat vauriot

Automaattivaihteisten autojen käynnistämisestä hinaamalla voi aiheutua vaurioita automaattivaihteistolle.

- ▶ Autoja, joissa on automaattivaihteisto, ei saa käynnistää hinaamalla.

- ▶ Autoja, joissa on automaattivaihteisto, ei saa käynnistää hinaamalla.

Autot, joissa on käsivaihteisto

- ▶ Noudata hinaamiseen liittyviä ohjeita (→ sivu 243).
- ▶ Anna moottorin ja pakokaasulaitteiston jäähtyä tarvittaessa.
- ▶ Kytke sytytysvirta päälle.

- ▶ Kytke 2. tai 3. vaihde.
- ▶ Vapauta seisontajarru.
- ▶ Käynnistä auto hinaamalla kytkinpoljin painetuna pohjaan asti.
- ▶ Vapauta kytkinpoljin hitaasti.
- ▶ Kytke tyhjäkäynti heti, kun moottori käynnistyy.
- ▶ Pysähdy liikennesääntöjen mukaisesti.
- ▶ Irrota vetolaite.
- ▶ Irrota hinaussilmukka.
- ▶ Tarkastuta auto ammattitaitoisessa erikoiskorjaamossa.

Sulakkeet

Sulakkeisiin liittyviä ohjeita

! **VAROITUS** Johtojen ylikuormittumisesta aiheutuva onnettomuus- ja loukkaantumisvaara

Jos viallista sulaketta muokataan, tai se ohitetaan tai vaihdetaan sulakkeeseen, jonka ampeerimäärä on korkeampi, johdot voivat ylikuormittua.

Tämän seurauksena voi sytyä tulipalo.

- ▶ Korvaa vialliset sulakkeet aina spesifioituilla uusilla sulakkeilla, joiden ampeerimäärä on oikea.

! **HUOMAUTUS** Vääristä sulakkeista aiheutuva vaurioituminen

Väärät sulakkeet voivat aiheuttaa vaurioita sähköisiin osiin tai järjestelmiin.

- ▶ Käytä vain Mercedes-Benz hyväksymiä sulakkeita, joilla on kyseiseen tilanteeseen määrätty sulakearvo.

Auton sulakkeet kytkevät vialliset virtapiirit pois päältä. Sulakkeen lauettua siihen liittyvät komponentit ja toiminnot eivät ole käytettävissä.

Palanut sulake on vaihdettava samanarvoiseen uuteen sulakkeeseen. Sulakkeet tunnistaa värin ja arvon perusteella. Sulakekaavio ja muita sulakkeisiin ja releisiin liittyviä ohjeita on Sulakejärjestys-lisäkäyttöohjeessa.

! **HUOMAUTUS** Kosteudesta aiheutuvat vauriot tai virhetoiminnot

Kosteus voi aiheuttaa virhetoimintoja tai vaurioita sähköjärjestelmään.

- ▶ Varmista, ettei sulakerasiaan pääse kosteutta sulakerasian ollessa auki.
- ▶ Kun suljet sulakerasian, varmista, että kannen tiiviste on oikein sulakerasiaa vasten.

Jos myös uusi sulake palaa, tutkituta ja korjauta vian syy ammattitaitoisessa erikoiskorjaamossa. Varmista seuraavat seikat ennen sulakkeen vaihtamista:

- Auton paikallaan pysyminen on varmistettu.
- Kaikki sähkökuluttimet on kytketty pois päältä.
- Sytytysvirta on kytkettyä pois päältä.

Sulakkeet on jaettu eri sulakerasioihin:

- sulakerasia etumatkustajan jalkatilassa (→ sivu 248)
- sulakerasia kuljettajan istuimen istuinkotelossa (→ sivu 248)

Kuljettajan istuimen istuinkotelon sulakerasian avaaminen

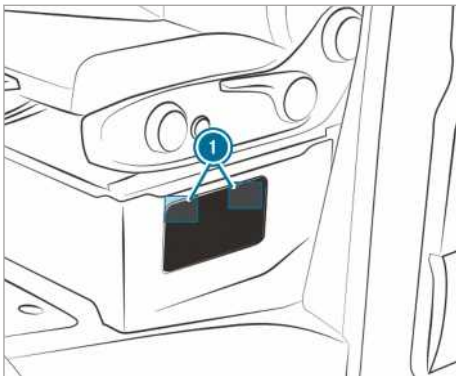

▶ **Avaaminen:** Paina suojuksen lukot **1** alas ja avaa ne.

▶ Irrota suojus.

Etumatkustajan jalkatilan sulakerasian avaaminen

▶ Avaa ja irrota etumatkustajan jalkatilan säilytyslokeroa suojusta (→ sivu 249).

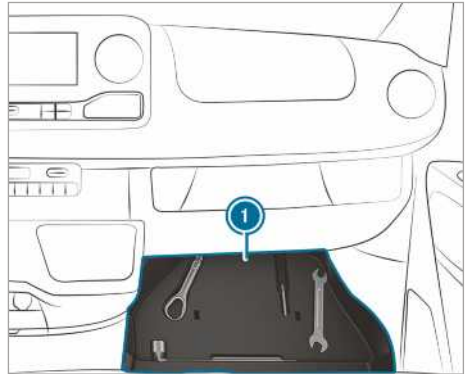

▶ Irrota sisäosa **1** auton työkalujen avulla.

Auton työkalut

Tietoa auton työkaluista

Auton työkalut sijaitsevat etumatkustajan jalkatilassa olevassa säilytyslokerossa (→ sivu 249).

Auton työkaluihin kuuluu:

- hinaussilmukka
- ruuvitaltta, jossa on Torx-, risti- ja talttapäät

Lisäksi voivat auton työkaluihin kuuluaesim. seuraavat:

- kiintoavain
- pyöränpulttiavain

Säilytyslokeron suojuksen avaaminen ja irrottaminen

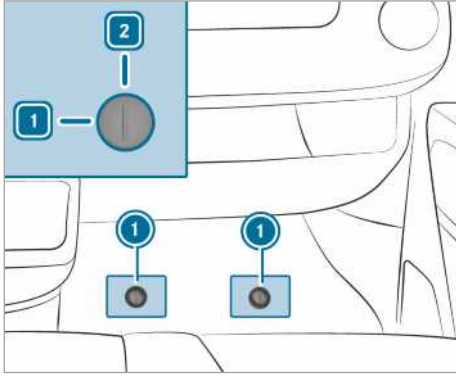

- ▶ Poista kumimatto etumatkustajan jalkatilasta.
- ▶ **Lukituksen avaaminen:** Kierrä pikakiinnike ① vasemmalle asentoon 1.
- ▶ Nosta suojusta hieman ja irrota se.

Suojuksen asettaminen paikalleen ja lukitseminen

- ▶ Työnnä suojus paikalleen ja paina se alas.
- ▶ Paina pikakiinnikettä ① alaspäin, kunnes se lukittuu.
- ▶ **Lukitseminen:** Kierrä pikakiinnike ① oikealle asentoon 2.

Auton työkalujen ottaminen esille

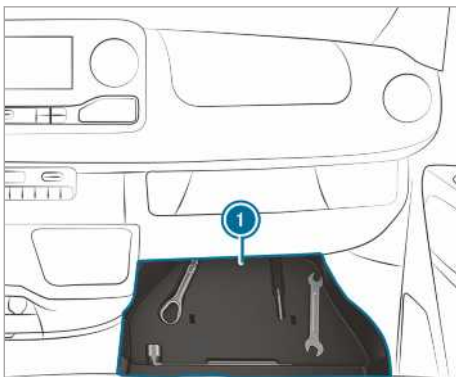

- ▶ Ota auton työkalut esille säilytyslokerosta ①.

Hydraulinen nosturi

Tietoa hydraulisesta nosturista

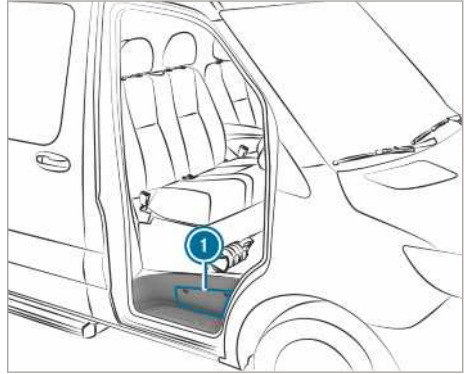

Hydraulinen nosturi sijaitsee sivusäilytyslokerossa ① etumatkustajan oven askelman yläpuolella.

Nosturi painaa varusteista riippuen enintään 7,5 kg. Nosturin enimmäiskuormituskyky löytyy nosturissa olevasta tarrasta. Toimintahäiriön ilmetessä käänny ammattitaitoisen erikoiskorjajamon puoleen.

Nosturin huolto:

- Puhdista ja rasvaa kaikki liikkuvat osat käytön jälkeen.
- Liikuta männät kokonaan ulos ja sisään kuuden kuukauden välein.

Nosturin ja pumppuviputangan ottaminen esille

Edellytykset

- Etumatkustajan ovi on auki.

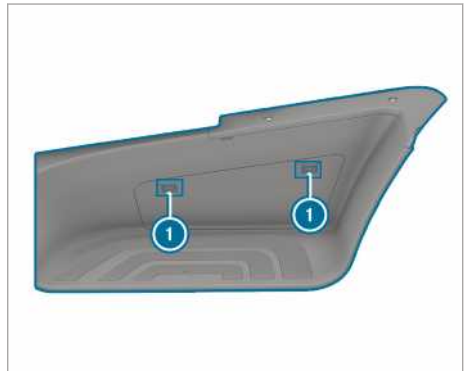

- ▶ **Avaaminen:** Paina suojuksen lukot ① alas ja avaa suojus.
- ▶ Irrota suojus.
- ▶ Vedä kiinnike kokonaan ulos ja laita se askelman päälle.



- ▶ Ota nosturi ② ja pumppuviputanko esille.
- ▶ **Sulkeminen:** Paina suojus kiinni siten, että kiinnikkeet ① lukittuvat.

Melun muodostumiseen ja epätavalliseen ajokäyttäytymiseen liittyviä ohjeita

Tarkkaile ajon aikana auton tärinää, melua ja epätavallista ajokäyttäytymistä, esim. puoltamista. Ne voivat olla merkki vanteiden tai renkaiden vaurioista. Jos epäilet, että rengas on rikki, laske nopeutta. Pysähdy mahdollisimman pian ja tarkasta, onko vanteissa tai renkaissa vaurioita ja toimivatko pyörät edelleen tarkoituksenmukaisesti. Myös piilevät rengasvauriot voivat olla syynä epätavalliseen ajokäyttäytymiseen. Jos vaurioita ei ole havaittavissa, tarkastuta renkaat ja vanteet ammattitaitoisessa erikoiskorjaamossa.

Renkaiden ja pyörien säännölliseen tarkastukseen liittyviä ohjeita

VAROITUS Vaurioituneista renkaista aiheutuva onnettomuusvaara

Vaurioituneet renkaat voivat aiheuttaa renkaan painehäviön.

Voit tämän seurauksena menettää auton hallinnan.

- ▶ Tarkasta renkaat säännöllisesti vaurioiden varalta ja vaihda vaurioituneet renkaat välittömästi.

Tarkasta renkaat ja pyörät säännöllisesti vaurioiden varalta. Tarkasta ne vähintään kahden viikon välein sekä maastossa tai huonolla tiellä ajon jälkeen. Vaurioituneet pyörät voivat aiheuttaa renkaan painehäviön.

Tarkkaile esim. seuraavia vaurioita:

- viillot renkaassa
- pistot renkaassa
- repeämät renkaassa
- lommot renkaassa
- taipuminen tai voimakas kuluminen pyörissä

VAROITUS Liian matalasta pintakuviosta aiheutuva vesiliirtovaara

Jos renkaan pintakuvio on liian matala, renkaan pitokyky heikkenee. Pintakuvio ei pysty enää siirtämään vettä pois.

Tämän seurauksena vesiliirron vaara kasvaa märällä ajoradalla, erityisesti tilanteeseen sopimattomassa nopeudessa.

Rengaspaineen ollessa liian korkea tai liian alhainen renkaiden kulutuspinna voi kulua epätasaisesti.

- ▶ Tarkasta kaikkien renkaiden urasyvyys ja renkaiden kulutuspinnan kunto säännöllisesti koko renkaan leveydeltä.

Vähimmäisurasyvyys

- Kesärenkaat: 3 mm
- M+S-renkaat: 4 mm

- ▶ Vaihdata renkaat turvallisuussyistä uusiin, ennen kuin ne saavuttavat lakisääteisen vähimmäisurasyvyuden.

Suurita seuraavat tarkastukset kaikille pyörille säännöllisesti vähintään kerran kuukaudessa tai tarpeen mukaan esim. ennen pidempää ajomatkaa tai maastoajoa:

- rengaspaineen tarkastaminen (→ sivu 253)
- venttiilisuojusten tarkastaminen
Venttiilit täytyy suojata kosteudelta ja lialta Mercedes-Benz erityisesti tätä autoa varten hyväksymillä venttiilinsuojuksilla.
- silmämääräinen tarkastus urasyvyydelle ja renkaan kulutuspinnaalle koko leveydeltä
Kesärenkaiden vähimmäisurasyvyys 3 mm ja talvirenkaiden 4 mm.

Kesärenkailla ajamiseen liittyviä tietoja

Kesärenkaat menettävät joustavuuttaan merkittävästi lämpötilan ollessa alle 10 °C ja sen vuoksi myös pito ja jarrutuskyky heikkenevät. Käytä autossa M+S-renkaita. Kesärenkaiisiin voi tulla halkeamia, jos niitä käytetään erittäin kylmässä lämpötilassa, minkä seurauksena renkaat voivat vaurioitua pysyvästi. Mercedes-Benz ei vastaa talaisista vaurioista.

Kesärenkaita käytettäessä on ehdottomasti noudatettava sallittua huippunopeutta .

Jos autoon on asennettu kesärenkaat:

- Rengaspaineen tarkastaminen (→ sivu 253)
- Jatkuvan rengaspainevalvonnan käynnistäminen uudelleen (→ sivu 268)

M+S-renkaiisiin liittyviä tietoja

Käytä alle 10 °C lämpötilassa talvirenkaita tai ympärivuotisia renkaita - molemmissa on M+S-merkintä.

Vain talvirenkaat, joissa on lisäksi lumihuutale-symboli  M+S-merkinnän vieressä, antavat parhaan mahdollisen pidon talvisissa tieolosuhteissa.

Vain näitä renkaita käytettäessä ajoturvallisuusjärjestelmät, kuten ABS ja ESP®, voivat toimia optimaalisesti myös talvella. Nämä renkaat on suunniteltu erityisesti lumessa ajamiseen.

Turvallisen ajokäyttäytymisen takaamiseksi kaikissa pyörissä on käytettävä saman valmistajan M+S-renkaita, joissa on samanlainen profiili.

Noudata ehdottomasti asennettujen M+S-renkaiden sallittua huippunopeutta.

Jos autoon on asennettu M+S-renkaat, joiden sallittu huippunopeus on pienempi kuin auton huippunopeus, kuljettajan näkökenttään on kiinnitettävä vastaava ohjekilpi. Niitä saa ammattitaitoisesta erikoiskorjaamosta.

Autot, joissa on nopeusrajoitin: Rajoita tällöin myös auton huippunopeus M+S-renkaiden sallittuun huippunopeuteen pysyvän nopeusrajoittimen avulla (→ sivu 158).

Kun autoon on asennettu talvirenkaat, tee seuraavat toimenpiteet:

- Tarkasta rengaspaine (→ sivu 253)
- Jatkuvan rengaspainevalvonnan käynnistämisen uudelleen (→ sivu 268)

Lumiketjuihin liittyviä ohjeita

VAROITUS Väärin asennetuista lumiketjuista aiheutuva onnettomuusvaara

Autot, joissa on takaveto: Jos etupyöriin asennetaan lumiketjut, lumiketjut voivat osua koriin tai alustan osiin.

Tällöin auto tai renkaat voivat vaurioitua.

- ▶ Älä koskaan asenna lumiketjuja etupyöriin.
- ▶ Lumiketjut on asennettava aina takapyöriin pareittain.
- ▶ **Autot, joissa on paripyörät:** Asenna lumiketjut ulommasiin pyöriin.

VAROITUS Väärin asennetuista lumiketjuista aiheutuva onnettomuusvaara

Autot, joissa on etuveto: Jos takapyöriin asennetaan lumiketjut, lumiketjut voivat osua koriin tai alustan osiin.

Tällöin auto tai renkaat voivat vaurioitua.

- ▶ Älä koskaan asenna lumiketjuja takapyöriin.
- ▶ Lumiketjut on asennettava aina etupyöriin pareittain.

VAROITUS Epäasianmukaisista lumiketjuista aiheutuva onnettomuusvaara

Autoissa, joissa on jokapyöräveto tai etuveto ja yksittäispyörät, ei ole riittävästi tilaa etuakselilla yleisesti saatavilla oleville lumiketjuille.

Jos autoon asennetaan yleisesti saatavilla olevat lumiketjut, lumiketjut voivat irrota ja vaurioittaa alustan osia tai jarruletkuja.

- ▶ Autoihin, joissa on jokapyöräveto tai etuveto ja yksittäispyörät, saa asentaa vain lumiketjut, jotka Mercedes-Benz on hyväksynyt kyseisiin renkaisiin.

Mercedes-Benz suosittelee turvallisuussyistä käyttämään vain testattuja ja hyväksytyjä lumiketjuja. Lisätietoja Mercedes-Benz suosittelemista lumiketjuista on pyörien ja renkaiden yleiskatsauksessa osoitteessa <https://www.mercedes-benz.de>.

HUOMAUTUS Asennetuista lumiketjuista aiheutuva koristekapselien vaurioituminen

Jos lumiketjut asennetaan teräspeltivanteille, koristekapselit voivat vaurioitua.

- ▶ Irrota koristekapselit teräspeltivanteista ennen lumiketjujen asentamista.

Noudata lumiketjuja käytettäessä seuraavia ohjeita:

- Lumiketjujen käyttö on sallittu vain tietyissä rengas- ja vanneyhdistelmissä. Lisätietoja saa ammattitaitoisesta erikoiskorjaamosta.
- Käytä turvallisuussyistä vain Mercedes-Benz hyväksymiä lumiketjuja tai vastaavan laatuluokan lumiketjuja.
- Kiristä lumiketjut uudelleen noin 1 km ajomatkan jälkeen. Vain tällä tavoin lumiketjut istuvat optimaalisesti ja lähellä oleviin rakenneosiin on riittävä etäisyys.
- **Autot, joissa on jokapyöräveto:** Asenna lumiketjut kaikkiin pyöriin. Autoissa, joissa on paripyörät, lumiketjut on asennettava ulompiin pyöriin. Noudata valmistajan toimittamaa asennusohjetta.

- Käytä lumiketjuja vain, kun lumipeite on riittävä. Jos ajat tiellä, joka ei ole lumen peittävä, irrota lumiketjut mahdollisimman pian.
 - Paikalliset määräykset voivat rajoittaa lumiketjujen käyttöä. Huomioi kyseiset määräykset ennen lumiketjujen asentamista.
 - Kytke jokapyöräveto päälle ennen kuin lähdet liikkeelle lumiketjut asennettuina (→ sivu 130).
 - Sallittu huippunopeus lumiketjujen ollessa asennettuina on 50 km/h.
 - **Autot, joissa on pysäköintivustin:** Älä käytä pysäköintivustin Parktronica lumiketjujen ollessa asennettuina.
- ⓘ Auton huippunopeutta voi rajoittaa pysyvästi talvirengaskäyttöä varten (→ sivu 158).
- ⓘ ESP®:n voi kytkeä pois päältä liikkeellelähdon ajaksi (→ sivu 152). Siten pyörät voivat pyöriä tyhjää ja tuottaa enemmän eteenpäin vievää voimaa.

Rengaspaine

Rengaspaineeseen liittyviä ohjeita

VAROITUS Liian alhaisesta tai korkeasta rengaspaineesta aiheutuva onnettomuusvaara

Renkaiisiin, joissa on liian alhainen tai korkea rengaspaine, liittyy seuraavia vaaroja:

- Renkaat voivat rikkoutua etenkin kuorman määrän ja nopeuden kasvaessa.
 - Renkaat voivat kulua liikaa ja/tai epätaisisesti, mikä voi huonontaa pitoa huomattavasti.
 - Ajo-ominaisuudet sekä ohjaus- ja jarrutusikäyttäytyminen voivat heikentyä huomattavasti.
- Noudata suositeltuja rengaspaineita ja tarkasta kaikkien renkaiden, mukaan lukien varapyörän, rengaspaine:
- vähintään kerran kuukaudessa
 - kuorman muuttuessa
 - ennen pidemmälle ajomatkalle lähtöä
 - jos käyttöolosuhteet muuttuvat, esim. maastoajo
- Korjaa rengaspaine tarvittaessa.

Liian alhainen tai korkea rengaspaine vaikuttaa seuraavilla tavoilla:

- Renkaiden kestoikä lyhenee.
- Edistää renkaan vaurioitumista.
- Ajokäyttäytyminen ja sen seurauksena ajoturvallisuus heikentyvät, esim. vesiliirtoon joutumisen vuoksi.

VAROITUS Renkaan toistamiseen tapahtuvasta paineen laskusta aiheutuva onnettomuusvaara

Jos rengaspaine laskee toistamiseen, pyörässä, venttiilissä tai renkaassa voi olla vaurioita.

Liian alhainen rengaspaine voi johtaa renkaan rikkoutumiseen.

- Tutki, onko renkaissa ylimääräisiä esineitä.
- Tarkasta, vuotaako pyörä tai venttiili.
- Jos vauriota ei voi poistaa, ota yhteyttä ammattitaitoiseen erikoiskorjaamoon.

Tiedot tehtaalla autoon asennettujen renkaiden suositellusta rengaspaineesta löytyvät istuinkotelossa tai kuljettajan puolen B-pilarissa olevasta rengaspainetaulukosta.

Käytä rengaspaineen tarkistamiseen sopivaa rengaspainemittaria. Rengaspainetta ei voi arvioida renkaan ulkomuodon perusteella.

Autot, joissa on jatkuva rengaspainevalvonta: Rengaspaineen voi tarkastaa myös käyttöjärjestelmästä.

Korjaa rengaspaine vain renkaiden ollessa kylmät. Edellytykset renkaiden ollessa kylmät:

- Auto on ollut pysäköitynä vähintään kolmen tunnin ajan eikä renkaiisiin ole kohdistunut auringonpaistetta tänä aikana.
- Autolla on ajettu alle 1,6 km.

Renkaan lämpeneminen 10 °C:lla nostaa rengaspainetta noin 10 kPa (0,1 bar, 1,5 psi). Ota tämä huomioon, jos joudut tarkastamaan rengaspaineen renkaiden ollessa lämpimät.

Perävaunun vetämiseen liittyviä ohjeita

Taka-akselilla olevia renkaiita koskee ainoastaan rengaspainetaulukossa ilmoitettu täyskuormitusta varten suositeltu rengaspaine.

Rengaspainetaulukko

Rengaspainetaulukko sijaitsee istuinkotelossa tai kuljettajan puolen B-pilarissa.

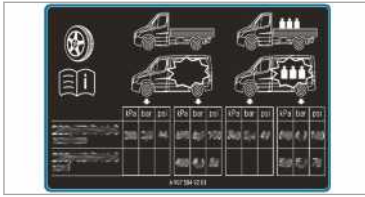

Rengaspainetaulukossa näkyy kaikkien tehtaalla tähän autoon asennettujen renkaiden suositeltu

Etuakselin rengaspaineet autoissa, joissa on etuveto

Suurin sallittu etuakselipaino 1 750 kg

Renkaat/levypyörät	Kuormaustilanne	Suurin sallittu etuakselipaino 1 750 kg
225/65R16C 112/110R	Täyteen kuormattu	360 kPa (3,6 bar, 52 psi)
225/65R16C 112/110R	Tyhjä	330 kPa (3,3 bar, 48 psi)
225/75R16C 118/116R	Täyteen kuormattu	320 kPa (3,2 bar, 46 psi)
225/75R16C 118/116R	Tyhjä	300 kPa (3,0 bar, 44 psi)
225/75R16C 121/120R	Täyteen kuormattu	320 kPa (3,2 bar, 46 psi)
225/75R16C 121/120R	Tyhjä	300 kPa (3,0 bar, 44 psi)
235/60R17C 117/115R ¹⁾	Täyteen kuormattu	340 kPa (3,4 bar, 49 psi)
235/60R17C 117/115R ¹⁾	Tyhjä	310 kPa (3,1 bar, 45 psi)
235/60R17C 117/115S ¹⁾	Täyteen kuormattu	340 kPa (3,4 bar, 49 psi)
235/60R17C 117/115S ¹⁾	Tyhjä	310 kPa (3,1 bar, 45 psi)

¹⁾ Varapyörän rengas: 235/65 R16C 121/119R tai 235/65 R16C 118/116R – Ilmanpaine: 4,9bar

Suurin sallittu etuakselipaino 1850 kg

Renkaat/levypyörät	Kuormaustilanne	Suurin sallittu etuakselipaino 1 850 kg
225/65R16C 112/110R	Täyteen kuormattu	390 kPa (3,9 bar, 57 psi)
225/65R16C 112/110R	Tyhjä	330 kPa (3,3 bar, 48 psi)
225/75R16C 118/116R	Täyteen kuormattu	350 kPa (3,5 bar, 51 psi)
225/75R16C 118/116R	Tyhjä	300 kPa (3,0 bar, 44 psi)

rengaspaine. Suositeltavat rengaspaineet koskevat kylmiä renkaita auton eri kuormaustilanteissa.

Jos rengaspaineen edessä on ilmoitettu yksi tai useampi rengaskoko, jäljempänä tuleva rengaspainearvo koskee vain kyseisiä rengaskokoja.

Jos ilmoitettujen rengaskokojen yhteydessä on symboli , jäljempänä tuleva rengaspainearvo näyttää vaihtoehtoisia rengaspaineita.

Kuormaustilanteet Tyhjä ja Kokonaan kuormattu on ilmoitettu taulukossa painojen määrän perusteella.

Renkaat/levypyörät	Kuormaustilanne	Suurin sallittu etuakselipaino 1 850 kg
225/75R16C 121/120R	Täyteen kuormattu	350 kPa (3,5 bar, 51 psi)
225/75R16C 121/120R	Tyhjä	300 kPa (3,0 bar, 44 psi)
235/60R17C 117/115R ¹⁾	Täyteen kuormattu	360 kPa (3,6 bar, 52 psi)
235/60R17C 117/115R ¹⁾	Tyhjä	310 kPa (3,1 bar, 45 psi)
235/60R17C 117/115S ¹⁾	Täyteen kuormattu	360 kPa (3,6 bar, 52 psi)
235/60R17C 117/115S ¹⁾	Tyhjä	310 kPa (3,1 bar, 45 psi)

¹⁾ Varapyörän rengas: 235/65 R16C 121/119R tai
235/65 R16C 118/116R – Ilmanpaine: 4,9bar

Suurin sallittu etuakselipaino 2000 kg)

Renkaat/levypyörät	Kuormaustilanne	Suurin sallittu etuakselipaino 2 000 kg
225/65R16C 112/110R	Täyteen kuormattu	-
225/65R16C 112/110R	Tyhjä	-
225/75R16C 118/116R	Täyteen kuormattu	380 kPa (3,8 bar, 55 psi)
225/75R16C 118/116R	Tyhjä	300 kPa (3,0 bar, 44 psi)
225/75R16C 121/120R	Täyteen kuormattu	380 kPa (3,8 bar, 55 psi)
225/75R16C 121/120R	Tyhjä	300 kPa (3,0 bar, 44 psi)
235/60R17C 117/115R ¹⁾	Täyteen kuormattu	400 kPa (4,0 bar, 58 psi)
235/60R17C 117/115R ¹⁾	Tyhjä	310 kPa (3,1 bar, 45 psi)
235/60R17C 117/115S ¹⁾	Täyteen kuormattu	400 kPa (4,0 bar, 58 psi)
235/60R17C 117/115S ¹⁾	Tyhjä	310 kPa (3,1 bar, 45 psi)

¹⁾ Varapyörän rengas: 235/65 R16C 121/119R tai
235/65 R16C 118/116R – Ilmanpaine: 4,9bar

Suurin sallittu etuakselipaino 2100 kg

Renkaat/levypyörät	Kuormaustilanne	Suurin sallittu etuakselipaino 2 100 kg
225/65R16C 112/110R	Täyteen kuormattu	-
225/65R16C 112/110R	Tyhjä	-
225/75R16C 118/116R	Täyteen kuormattu	410 kPa (4,1 bar, 60 psi)

Renkaat/levypyörät	Kuormaustilanne	Suurin sallittu etuakselipaino 2 100 kg
225/75R16C 118/116R	Tyhjä	300 kPa (3,0 bar, 44 psi)
225/75R16C 121/120R	Täyteen kuormattu	410 kPa (4,1 bar, 60 psi)
225/75R16C 121/120R	Tyhjä	300 kPa (3,0 bar, 44 psi)
235/60R17C 117/115R ¹⁾	Täyteen kuormattu	420 kPa (4,2 bar, 61 psi)
235/60R17C 117/115R ¹⁾	Tyhjä	310 kPa (3,1 bar, 45 psi)
235/60R17C 117/115S ¹⁾	Täyteen kuormattu	420 kPa (4,2 bar, 61 psi)
235/60R17C 117/115S ¹⁾	Tyhjä	310 kPa (3,1 bar, 45 psi)

¹⁾ Varapyörän rengas: 235/65 R16C 121/119R tai
235/65 R16C 118/116R – Ilmanpaine: 4,9bar

Taka-akselin rengaspaineet autoissa, joissa on etuveto
Suurin sallittu taka-akselipaino 2100 kg

Renkaat/levypyörät	Kuormaustilanne	Suurin sallittu taka-akseli- paino 2 100 kg
225/65R16C 112/110R	Täyteen kuormattu	450 kPa (4,5 bar, 65 psi)
225/65R16C 112/110R	Tyhjä	330 kPa (3,3 bar, 48 psi)
225/75R16C 118/116R	Täyteen kuormattu	410 kPa (4,1 bar, 60 psi)
225/75R16C 118/116R	Tyhjä	300 kPa (3,0 bar, 44 psi)
225/75R16C 121/120R	Täyteen kuormattu	410 kPa (4,1 bar, 60 psi)
225/75R16C 121/120R	Tyhjä	300 kPa (3,0 bar, 44 psi)
235/60R17C 117/115R ¹⁾	Täyteen kuormattu	420 kPa (4,2 bar, 61 psi)
235/60R17C 117/115R ¹⁾	Tyhjä	310 kPa (3,1 bar, 45 psi)
235/60R17C 117/115S ¹⁾	Täyteen kuormattu	420 kPa (4,2 bar, 61 psi)
235/60R17C 117/115S ¹⁾	Tyhjä	310 kPa (3,1 bar, 45 psi)

¹⁾ Varapyörän rengas: 235/65 R16C 121/119R tai
235/65 R16C 118/116R – Ilmanpaine: 4,9bar

Suurin sallittu taka-akselipaino 2430 kg

Renkaat/levypyörät	Kuormaustilanne	Suurin sallittu taka-akselipaino 2 430 kg
225/65R16C 112/110R	Täyteen kuormattu	-
225/65R16C 112/110R	Tyhjä	-
225/75R16C 118/116R	Täyteen kuormattu	490 kPa (4,9 bar, 71 psi)
225/75R16C 118/116R	Tyhjä	300 kPa (3,0 bar, 44 psi)
225/75R16C 121/120R	Täyteen kuormattu	490 kPa (4,9 bar, 71 psi)
225/75R16C 121/120R	Tyhjä	300 kPa (3,0 bar, 44 psi)
235/60R17C 117/115R ¹⁾	Täyteen kuormattu	500 kPa (5,0 bar, 73 psi)
235/60R17C 117/115R ¹⁾	Tyhjä	310 kPa (3,1 bar, 45 psi)
235/60R17C 117/115S ¹⁾	Täyteen kuormattu	500 kPa (5,0 bar, 73 psi)
235/60R17C 117/115S ¹⁾	Tyhjä	310 kPa (3,1 bar, 45 psi)

¹⁾ Varapyörän rengas: 235/65 R16C 121/119R tai
235/65 R16C 118/116R – Ilmanpaine: 4,9bar

**Etuakselin rengaspaineet asuntoautoissa, joissa on etuveto
Asuntoauto, suurin sallittu etuakselipaino 1850 kg**

Renkaat/levypyörät	Kuormaustilanne	Suurin sallittu etuakselipaino 1 850 kg
225/75R16CP 118R	Täyteen kuormattu	350 kPa (3,5 bar, 51 psi)
225/75 R16C 121/120 R	Täyteen kuormattu	350 kPa (3,5 bar, 51 psi)
235/60R17C 117/115R ¹⁾	Täyteen kuormattu	360 kPa (3,6 bar, 52 psi)
235/60R17C 117/115S ¹⁾	Täyteen kuormattu	360 kPa (3,6 bar, 52 psi)

¹⁾ Varapyörän rengas: 235/65 R16C 121/119R tai
235/65 R16C 118/116R – Ilmanpaine: 4,9bar

Asuntoauto, suurin sallittu etuakselipaino 2000 kg

Renkaat/levypyörät	Kuormaustilanne	Suurin sallittu etuakselipaino 2 000 kg
225/75R16CP 118R	Täyteen kuormattu	380 kPa (3,8 bar, 55 psi)
225/75 R16C 121/120 R	Täyteen kuormattu	380 kPa (3,8 bar, 55 psi)
235/60R17C 117/115R ¹⁾	Täyteen kuormattu	400 kPa (4,0 bar, 58 psi)
235/60R17C 117/115S ¹⁾	Täyteen kuormattu	400 kPa (4,0 bar, 58 psi)

¹⁾ Varapyörän rengas: 235/65 R16C 121/119R tai
235/65 R16C 118/116R – Ilmanpaine: 4,9bar

Asuntoauto, suurin sallittu etuakselipaino 2100 kg

Renkaat/levypyörät	Kuormaustilanne	Suurin sallittu etuakselipaino 2 100 kg
225/75R16CP 118R	Täyteen kuormattu	410 kPa (4,1 bar, 60 psi)
225/75 R16C 121/120 R	Täyteen kuormattu	410 kPa (4,1 bar, 60 psi)
235/60R17C 117/115R ¹⁾	Täyteen kuormattu	420 kPa (4,2 bar, 61 psi)
235/60R17C 117/115S ¹⁾	Täyteen kuormattu	420 kPa (4,2 bar, 61 psi)

¹⁾ Varapyörän rengas: 235/65 R16C 121/119R tai
235/65 R16C 118/116R – Ilmanpaine: 4,9bar

 Tyhjä-kuormitustilan rengaspaineet eivät ole mahdollisia asuntoauton suuren tyhjäpainon vuoksi eivätkä ne ole sallittuja.

Taka-akselin rengaspaineet asuntoautoissa, joissa on etuveto Asuntoauto, suurin sallittu taka-akselipaino 2100 kg

Renkaat/levypyörät	Kuormaustilanne	Suurin sallittu taka-akseli- paino 2100 kg
225/75R16CP 118R	Täyteen kuormattu	480 kPa (4,8 bar, 70 psi)
225/75 R16C 121/120 R	Täyteen kuormattu	480 kPa (4,8 bar, 70 psi)
235/60R17C 117/115R ¹⁾	Täyteen kuormattu	480 kPa (4,8 bar, 70 psi)
235/60R17C 117/115S ¹⁾	Täyteen kuormattu	480 kPa (4,8 bar, 70 psi)

¹⁾ Varapyörän rengas: 235/65 R16C 121/119R tai
235/65 R16C 118/116R – Ilmanpaine: 4,9bar

Asuntoauto, suurin sallittu taka-akselipaino 2430 kg

Renkaat/levypyörät	Kuormaustilanne	Suurin sallittu taka-akseli- paino 2 430 kg
225/75R16CP 118R	Täyteen kuormattu	550 kPa (4,8 bar, 70 psi)
225/75 R16C 121/120 R	Täyteen kuormattu	550 kPa (4,8 bar, 70 psi)
235/60R17C 117/115R ¹⁾	Täyteen kuormattu	530 kPa (4,8 bar, 70 psi)
235/60R17C 117/115S ¹⁾	Täyteen kuormattu	530 kPa (4,8 bar, 70 psi)

¹⁾ Varapyörän rengas: 235/65 R16C 121/119R tai
235/65 R16C 118/116R – Ilmanpaine: 4,9bar

Asuntoauto, suurin sallittu taka-akselipaino 2500 kg

Renkaat/levypyörät	Kuormaustilanne	Suurin sallittu taka-akselipaino 2500 kg
225/75R16CP 118R	Täyteen kuormattu	550 kPa (5,5 bar, 80 psi)
225/75 R16C 121/120 R	Täyteen kuormattu	550 kPa (5,5 bar, 80 psi)

Asuntoauto, jossa on kolme akselia ja suurin sallittu taka-akselipaino taka-akselia kohden on 1 800 kg

Renkaat/levypyörät	Kuormaustilanne	Suurin sallittu taka-akselipaino 1 800 kg
225/75R16CP 118R	Täyteen kuormattu	400 kPa (4,0 bar, 58 psi)
225/75 R16C 121/120 R	Täyteen kuormattu	400 kPa (4,0 bar, 58 psi)

-  Tyhjä-kuormitustilan rengaspaineet eivät ole mahdollisia asuntoauton suuren tyhjäpainon vuoksi eivätkä ne ole sallittuja.

**Etuakselin rengaspaineet autoissa, joissa on takaveto ja yksittäispyörät
Suurin sallittu etuakselipaino 1650 kg**

Renkaat/levypyörät	Kuormaustilanne	Suurin sallittu etuakselipaino 1 650 kg
205/75R16C 110/108R	Täyteen kuormattu	360 kPa (3,6 bar, 52 psi)
205/75R16C 110/108R	Tyhjä	330 kPa (3,3 bar, 48 psi)
225/75R16C 121/120R	Täyteen kuormattu	300 kPa (3,0 bar, 44 psi)
225/75R16C 121/120R	Tyhjä	300 kPa (3,0 bar, 44 psi)
225/75R16C 118/116R	Täyteen kuormattu	300 kPa (3,0 bar, 44 psi)
225/75R16C 118/116R	Tyhjä	300 kPa (3,0 bar, 44 psi)
235/65R16C 115/113R	Täyteen kuormattu	300 kPa (3,0 bar, 44 psi)
235/65R16C 115/113R	Tyhjä	300 kPa (3,0 bar, 44 psi)
235/65R16C 121/119R	Täyteen kuormattu	300 kPa (3,0 bar, 44 psi)
235/65R16C 121/119R	Tyhjä	300 kPa (3,0 bar, 44 psi)
235/65R16C 118/116R	Täyteen kuormattu	300 kPa (3,0 bar, 44 psi)
235/65R16C 118/116R	Tyhjä	300 kPa (3,0 bar, 44 psi)
235/60R17C 117/115R	Täyteen kuormattu	320 kPa (3,2 bar, 46 psi)
235/60R17C 117/115R	Tyhjä	310 kPa (3,1 bar, 45 psi)

Renkaat/levypyörät	Kuormaustilanne	Suurin sallittu etuakselipaino 1 650 kg
235/60R17C 117/115S	Täyteen kuormattu	320 kPa (3,2 bar, 46 psi)
235/60R17C 117/115S	Tyhjä	310 kPa (3,1 bar, 45 psi)

Suurin sallittu etuakselipaino 1740 kg

Renkaat/levypyörät	Kuormaustilanne	Suurin sallittu etuakselipaino 1740 kg
205/75R16C 110/108R	Täyteen kuormattu	380 kPa (3,6 bar, 55 psi)
205/75R16C 110/108R	Tyhjä	330 kPa (3,3 bar, 48 psi)
225/75R16C 121/120R	Täyteen kuormattu	320 kPa (3,2 bar, 46 psi)
225/75R16C 121/120R	Tyhjä	300 kPa (3,0 bar, 44 psi)
225/75R16C 118/116R	Täyteen kuormattu	320 kPa (3,2 bar, 46 psi)
225/75R16C 118/116R	Tyhjä	300 kPa (3,0 bar, 44 psi)
235/65R16C 115/113R	Täyteen kuormattu	320 kPa (3,2 bar, 46 psi)
235/65R16C 115/113R	Tyhjä	300 kPa (3,0 bar, 44 psi)
235/65R16C 121/119R	Täyteen kuormattu	320 kPa (3,2 bar, 46 psi)
235/65R16C 121/119R	Tyhjä	300 kPa (3,0 bar, 44 psi)
235/65R16C 118/116R	Täyteen kuormattu	320 kPa (3,2 bar, 46 psi)
235/65R16C 118/116R	Tyhjä	300 kPa (3,0 bar, 44 psi)
235/60R17C 117/115R	Täyteen kuormattu	340 kPa (3,4 bar, 49 psi)
235/60R17C 117/115R	Tyhjä	310 kPa (3,1 bar, 45 psi)
235/60R17C 117/115S	Täyteen kuormattu	340 kPa (3,4 bar, 49 psi)
235/60R17C 117/115S	Tyhjä	310 kPa (3,1 bar, 45 psi)

Suurin sallittu etuakselipaino 1860 kg

Renkaat/levypyörät	Kuormaustilanne	Suurin sallittu etuakselipaino 1 860 kg
205/75R16C 110/108R	Täyteen kuormattu	-
205/75R16C 110/108R	Tyhjä	-
225/75R16C 121/120R	Täyteen kuormattu	350 kPa (3,5 bar, 51 psi)
225/75R16C 121/120R	Tyhjä	300 kPa (3,0 bar, 44 psi)
225/75R16C 118/116R	Täyteen kuormattu	350 kPa (3,5 bar, 51 psi)
225/75R16C 118/116R	Tyhjä	300 kPa (3,0 bar, 44 psi)

Renkaat/levypyörät	Kuormaustilanne	Suurin sallittu etuakselipaino 1 860 kg
235/65R16C 115/113R	Täyteen kuormattu	350 kPa (3,5 bar, 51 psi)
235/65R16C 115/113R	Tyhjä	300 kPa (3,0 bar, 44 psi)
235/65R16C 121/119R	Täyteen kuormattu	350 kPa (3,5 bar, 51 psi)
235/65R16C 121/119R	Tyhjä	300 kPa (3,0 bar, 44 psi)
235/65R16C 118/116R	Täyteen kuormattu	350 kPa (3,5 bar, 51 psi)
235/65R16C 118/116R	Tyhjä	300 kPa (3,0 bar, 44 psi)
235/60R17C 117/115R	Täyteen kuormattu	380 kPa (3,8 bar, 55 psi)
235/60R17C 117/115R	Tyhjä	310 kPa (3,1 bar, 45 psi)
235/60R17C 117/115S	Täyteen kuormattu	380 kPa (3,8 bar, 55 psi)
235/60R17C 117/115S	Tyhjä	310 kPa (3,1 bar, 45 psi)

Suurin sallittu etuakselipaino 2000 kg

Renkaat/levypyörät	Kuormaustilanne	Suurin sallittu etuakselipaino 2 000 kg
205/75R16C 110/108R	Täyteen kuormattu	-
205/75R16C 110/108R	Tyhjä	-
225/75R16C 121/120R	Täyteen kuormattu	370 kPa (3,7 bar, 54 psi)
225/75R16C 121/120R	Tyhjä	300 kPa (3,0 bar, 44 psi)
225/75R16C 118/116R	Täyteen kuormattu	370 kPa (3,7 bar, 54 psi)
225/75R16C 118/116R	Tyhjä	300 kPa (3,0 bar, 44 psi)
235/65R16C 115/113R	Täyteen kuormattu	-
235/65R16C 115/113R	Tyhjä	-
235/65R16C 121/119R	Täyteen kuormattu	380 kPa (3,8 bar, 55 psi)
235/65R16C 121/119R	Tyhjä	300 kPa (3,0 bar, 44 psi)
235/65R16C 118/116R	Täyteen kuormattu	380 kPa (3,8 bar, 55 psi)
235/65R16C 118/116R	Tyhjä	300 kPa (3,0 bar, 44 psi)
235/60R17C 117/115R	Täyteen kuormattu	400 kPa (4,0 bar, 58 psi)
235/60R17C 117/115R	Tyhjä	310 kPa (3,1 bar, 45 psi)
235/60R17C 117/115S	Täyteen kuormattu	400 kPa (4,0 bar, 58 psi)
235/60R17C 117/115S	Tyhjä	310 kPa (3,1 bar, 45 psi)

Taka-akselin rengaspaineet autoissa, joissa on takaveto ja yksittäispyörät
Suurin sallittu taka-akselipaino 1800 kg

Renkaat/levypyörät	Kuormaustilanne	Suurin sallittu taka-akselipaino 1 800 kg
205/75R16C 110/108R	Täyteen kuormattu	400 kPa (4,0 bar, 58 psi)
205/75R16C 110/108R	Tyhjä	330 kPa (3,3 bar, 48 psi)
225/75R16C 121/120R	Täyteen kuormattu	330 kPa (3,3 bar, 48 psi)
225/75R16C 121/120R	Tyhjä	300 kPa (3,0 bar, 44 psi)
225/75R16C 118/116R	Täyteen kuormattu	330 kPa (3,3 bar, 48 psi)
225/75R16C 118/116R	Tyhjä	300 kPa (3,0 bar, 44 psi)
235/65R16C 115/113R	Täyteen kuormattu	340 kPa (3,4 bar, 49 psi)
235/65R16C 115/113R	Tyhjä	300 kPa (3,0 bar, 44 psi)
235/65R16C 121/119R	Täyteen kuormattu	340 kPa (3,4 bar, 49 psi)
235/65R16C 121/119R	Tyhjä	300 kPa (3,0 bar, 44 psi)
235/65R16C 118/116R	Täyteen kuormattu	340 kPa (3,4 bar, 49 psi)
235/65R16C 118/116R	Tyhjä	300 kPa (3,0 bar, 44 psi)
235/60R17C 117/115R	Täyteen kuormattu	350 kPa (3,5 bar, 51 psi)
235/60R17C 117/115R	Tyhjä	310 kPa (3,1 bar, 45 psi)
235/60R17C 117/115S	Täyteen kuormattu	350 kPa (3,5 bar, 51 psi)
235/60R17C 117/115S	Tyhjä	310 kPa (3,1 bar, 45 psi)

Suurin sallittu taka-akselipaino 2000 kg

Renkaat/levypyörät	Kuormaustilanne	Suurin sallittu taka-akselipaino 2 000 kg
205/75R16C 110/108R	Täyteen kuormattu	-
205/75R16C 110/108R	Tyhjä	-
225/75R16C 121/120R	Täyteen kuormattu	380 kPa (3,8 bar, 55 psi)
225/75R16C 121/120R	Tyhjä	300 kPa (3,0 bar, 44 psi)
225/75R16C 118/116R	Täyteen kuormattu	380 kPa (3,8 bar, 55 psi)
225/75R16C 118/116R	Tyhjä	300 kPa (3,0 bar, 44 psi)
235/65R16C 115/113R	Täyteen kuormattu	380 kPa (3,8 bar, 55 psi)
235/65R16C 115/113R	Tyhjä	300 kPa (3,0 bar, 44 psi)
235/65R16C 121/119R	Täyteen kuormattu	380 kPa (3,8 bar, 55 psi)

Renkaat/levypyörät	Kuormaustilanne	Suurin sallittu taka-akselipaino 2 000 kg
235/65R16C 121/119R	Tyhjä	300 kPa (3,0 bar, 44 psi)
235/65R16C 118/116R	Täyteen kuormattu	380 kPa (3,8 bar, 55 psi)
235/65R16C 118/116R	Tyhjä	300 kPa (3,0 bar, 44 psi)
235/60R17C 117/115R	Täyteen kuormattu	400 kPa (4,0 bar, 58 psi)
235/60R17C 117/115R	Tyhjä	310 kPa (3,1 bar, 45 psi)
235/60R17C 117/115S	Täyteen kuormattu	400 kPa (4,0 bar, 58 psi)
235/60R17C 117/115S	Tyhjä	310 kPa (3,1 bar, 45 psi)

Suurin sallittu taka-akselipaino 2250 kg

Renkaat/levypyörät	Kuormaustilanne	Suurin sallittu taka-akseli- paino 2 250 kg
205/75R16C 110/108R	Täyteen kuormattu	-
205/75R16C 110/108R	Tyhjä	-
225/75R16C 121/120R	Täyteen kuormattu	430 kPa (4,3 bar, 62 psi)
225/75R16C 121/120R	Tyhjä	300 kPa (3,0 bar, 44 psi)
225/75R16C 118/116R	Täyteen kuormattu	430 kPa (4,3 bar, 62 psi)
225/75R16C 118/116R	Tyhjä	300 kPa (3,0 bar, 44 psi)
235/65R16C 115/113R	Täyteen kuormattu	450 kPa (4,5 bar, 65 psi)
235/65R16C 115/113R	Tyhjä	300 kPa (3,0 bar, 44 psi)
235/65R16C 121/119R	Täyteen kuormattu	450 kPa (4,5 bar, 65 psi)
235/65R16C 121/119R	Tyhjä	300 kPa (3,0 bar, 44 psi)
235/65R16C 118/116R	Täyteen kuormattu	450 kPa (4,5 bar, 65 psi)
235/65R16C 118/116R	Tyhjä	300 kPa (3,0 bar, 44 psi)
235/60R17C 117/115R	Täyteen kuormattu	460 kPa (4,6 bar, 67 psi)
235/60R17C 117/115R	Tyhjä	310 kPa (3,1 bar, 45 psi)
235/60R17C 117/115S	Täyteen kuormattu	460 kPa (4,6 bar, 67 psi)
235/60R17C 117/115S	Tyhjä	310 kPa (3,1 bar, 45 psi)

Suurin sallittu taka-akselipaino 2430 kg

Renkaat/levypyörät	Kuormaustilanne	Suurin sallittu taka-akselipaino 2 430 kg
205/75R16C 110/108R	Täyteen kuormattu	-
205/75R16C 110/108R	Tyhjä	-
225/75R16C 121/120R	Täyteen kuormattu	490 kPa (4,9 bar, 71 psi)
225/75R16C 121/120R	Tyhjä	300 kPa (3,0 bar, 44 psi)
225/75R16C 118/116R	Täyteen kuormattu	490 kPa (4,9 bar, 71 psi)
225/75R16C 118/116R	Tyhjä	300 kPa (3,0 bar, 44 psi)
235/65R16C 115/113R	Täyteen kuormattu	-
235/65R16C 115/113R	Tyhjä	-
235/65R16C 121/119R	Täyteen kuormattu	490 kPa (4,9 bar, 71 psi)
235/65R16C 121/119R	Tyhjä	300 kPa (3,0 bar, 44 psi)
235/65R16C 118/116R	Täyteen kuormattu	490 kPa (4,9 bar, 71 psi)
235/65R16C 118/116R	Tyhjä	300 kPa (3,0 bar, 44 psi)
235/60R17C 117/115R	Täyteen kuormattu	500 kPa (5,0 bar, 73 psi)
235/60R17C 117/115R	Tyhjä	310 kPa (3,1 bar, 45 psi)
235/60R17C 117/115S	Täyteen kuormattu	500 kPa (5,0 bar, 73 psi)
235/60R17C 117/115S	Tyhjä	310 kPa (3,1 bar, 45 psi)

Etuakselin rengaspaineet autoissa, joissa on takaveto ja paripyörät**Suurin sallittu etuakselipaino 1850 kg**

Renkaat/levypyörät	Kuormaustilanne	Suurin sallittu etuakselipaino 1 850 kg
195/75R16C 107/105R	Täyteen kuormattu	440 kPa (4,4 bar, 64 psi)
195/75R16C 107/105R	Tyhjä	400 kPa (4,0 bar, 58 psi)
205/75R16C 110/108R	Täyteen kuormattu	410 kPa (4,1 bar, 60 psi)
205/75R16C 110/108R	Tyhjä	360 kPa (3,6 bar, 52 psi)
205/75R16C 113/111R	Täyteen kuormattu	-
205/75R16C 113/111R	Tyhjä	-

Suurin sallittu etuakselipaino 2000 kg

Renkaat/levypyörät	Kuormaustilanne	Suurin sallittu etuakselipaino 2 000 kg
195/75R16C 107/105R	Täyteen kuormattu	-
195/75R16C 107/105R	Tyhjä	-
205/75R16C 110/108R	Täyteen kuormattu	440 kPa (4,4 bar, 64 psi)
205/75R16C 110/108R	Tyhjä	360 kPa (3,6 bar, 52 psi)
205/75R16C 113/111R	Täyteen kuormattu	-
205/75R16C 113/111R	Tyhjä	-

Suurin sallittu etuakselipaino 2100 kg

Renkaat/levypyörät	Kuormaustilanne	Suurin sallittu etuakselipaino 2 100 kg
195/75R16C 107/105R	Täyteen kuormattu	-
195/75R16C 107/105R	Tyhjä	-
205/75R16C 110/108R	Täyteen kuormattu	-
205/75R16C 110/108R	Tyhjä	-
205/75R16C 113/111R	Täyteen kuormattu	480 kPa (4,8 bar, 70 psi)
205/75R16C 113/111R	Tyhjä	380 kPa (3,8 bar, 55 psi)

Taka-akselin rengaspaineet autoissa, joissa on takaveto ja paripyörät**Suurin sallittu taka-akselipaino 3200 kg**

Renkaat/levypyörät	Kuormaustilanne	Suurin sallittu taka-akselipaino enintään 3 200 kg
195/75R16C 107/105R	Täyteen kuormattu	410 kPa (4,1 bar, 60 psi)
195/75R16C 107/105R	Tyhjä	350 kPa (3,5 bar, 51 psi)
205/75R16C 110/108R	Täyteen kuormattu	370 kPa (3,7 bar, 54 psi)
205/75R16C 110/108R	Tyhjä	320 kPa (3,2 bar, 46 psi)
205/75R16C 113/111R	Täyteen kuormattu	-
205/75R16C 113/111R	Tyhjä	-

Suurin sallittu taka-akselipaino 3500 kg

Renkaat/levypyörät	Kuormaustilanne	Suurin sallittu taka-akselipaino 3 500 kg
195/75R16C 107/105R	Täyteen kuormattu	440 kPa (4,4 bar, 64 psi)
195/75R16C 107/105R	Tyhjä	350 kPa (3,5 bar, 51 psi)
205/75R16C 110/108R	Täyteen kuormattu	410 kPa (4,1 bar, 60 psi)
205/75R16C 110/108R	Tyhjä	320 kPa (3,2 bar, 46 psi)
205/75R16C 113/111R	Täyteen kuormattu	-
205/75R16C 113/111R	Tyhjä	-

Suurin sallittu taka-akselipaino 3600 kg

Renkaat/levypyörät	Kuormaustilanne	Suurin sallittu taka-akselipaino 3 600 kg
195/75R16C 107/105R	Täyteen kuormattu	-
195/75R16C 107/105R	Tyhjä	-
205/75R16C 110/108R	Täyteen kuormattu	-
205/75R16C 110/108R	Tyhjä	-
205/75R16C 113/111R	Täyteen kuormattu	430 kPa (4,3 bar, 62 psi)
205/75R16C 113/111R	Tyhjä	340 kPa (3,4 bar, 49 psi)

Etuakselin rengaspaineet autoissa, joissa on takaveto ja Super-Single-renkaat**Suurin sallittu etuakselipaino 1850 kg**

Renkaat/levypyörät	Kuormaustilanne	Suurin sallittu etuakselipaino 1 850 kg
225/75R16C 121/120R (122L)	Täyteen kuormattu	340 kPa (3,4 bar, 49 psi)
225/75R16C 121/120R (122L)	Tyhjä	300 kPa (3,0 bar, 44 psi)

Suurin sallittu etuakselipaino 2000 kg

Renkaat/levypyörät	Kuormaustilanne	Suurin sallittu etuakselipaino 2 000 kg
225/75R16C 121/120R (122L)	Täyteen kuormattu	370 kPa (3,7 bar, 54 psi)
225/75R16C 121/120R (122L)	Tyhjä	300 kPa (3,0 bar, 44 psi)

Taka-akselin rengaspaineet autoissa, joissa on takaveto ja Super-Single-renkaat Suurin sallittu taka-akselipaino 3200 kg

Renkaat/levypyörät	Kuormaustilanne	Suurin sallittu taka-akselipaino enintään 3 200 kg
225/75R16C 121/120R (122L)	Täyteen kuormattu	690 kPa (6,9 bar, 100 psi) ²⁾
225/75R16C 121/120R (122L)	Tyhjä	690 kPa (6,9 bar, 100 psi) ²⁾
285/65R16C 131R	Täyteen kuormattu	460 kPa (4,6 bar, 67 psi)
285/65R16C 131R	Tyhjä	400 kPa (4,0 bar, 58 psi)

²⁾ Koskee lyhytaikaista käyttöä varapyöränä taka-akselilla, kun ajomatka on enintään 100 km ja ajonopeus enintään 55 km/h.

Suurin sallittu taka-akselipaino 3500 kg

Renkaat/levypyörät	Kuormaustilanne	Suurin sallittu taka-akselipaino 3 500 kg
225/75R16C 121/120R (122L)	Täyteen kuormattu	690 kPa (6,9 bar, 100 psi) ²⁾
225/75R16C 121/120R (122L)	Tyhjä	690 kPa (6,9 bar, 100 psi) ²⁾
285/65R16C 131R	Täyteen kuormattu	520 kPa (5,2 bar, 75 psi)
285/65R16C 131R	Tyhjä	400 kPa (4,0 bar, 58 psi)

²⁾ Koskee lyhytaikaista käyttöä varapyöränä taka-akselilla, kun ajomatka on enintään 100 km ja ajonopeus enintään 55 km/h.

Noudata ehdottomasti myös seuraavia lisätietoja:

- rengaspaineeseen liittyviä ohjeita (→ sivu 253)

Jatkuva rengaspainevalvonta

Jatkuvan rengaspainevalvonnan toiminta autossa, jossa on yksittäispyörät

Järjestelmä valvoo rengaspainetunnistimen avulla auton asennettujen renkaiden painetta ja lämpötilaa.

Uudet rengaspainetunnistimet, esim. talvirenkaissa, perusasetetaan automaattisesti ensimmäisen ajon yhteydessä.

Rengaspaine ja renkaan lämpötila näytetään monitoiminäytössä (→ sivu 179).

Jos renkaissa on huomattava painehäviö, tulee varoitus:

- näyttöviestillä (→ sivu 314)
- mittariston varoitusvalolla 

Kuljettaja on vastuussa rengaspaineen säätämisestä suositeltuun ja käyttötilanteeseen sopivaan arvoon renkaiden ollessa kylmät. Säädä rengaspaine rengaspainemittarilla renkaiden ollessa kylmät. Ota huomioon, että senhetkiseen käyttötilanteeseen sopiva rengaspaine on ensin perusasetettava jatkuvaan rengaspainevalvontaan.

Useimmissa tapauksissa jatkuva rengaspainevalvonta päivittää viitearvot automaattisesti rengaspaineiden muuttamisen jälkeen. Viitearvot voi kuitenkin päivittää myös manuaalisesti käynnistämällä jatkuvan rengaspainevalvonnan uudelleen (→ sivu 268).

Järjestelmän rajat

Seuraavissa tilanteissa järjestelmä voi toimia rajoitetusti tai se ei toimi välttämättä lainkaan:

- jos rengaspaine on asetettu väärin
- äkillisestä painehäviöstä, joka johtuu esim. vieraan esineen työntymisestä renkaaseen.
- jos muu radiosignaali lähde aiheuttaa häiriön

Huomioi myös ehdottomasti seuraavat lisätiedot:

- rengaspaineeseen liittyviä ohjeita (→ sivu 253)

Rengaspaineen tarkastaminen jatkuvan rengaspainevalvonnan avulla

Edellytykset

- Sytytysvirta on kytketty päälle.

Ajotietokone:

→ [Huolto](#) → [Renkaat](#)

Yksi seuraavista näytöistä ilmestyy näyttöön:

- senhetkinen rengaspaine ja renkaan lämpötila yksittäisissä renkaissa

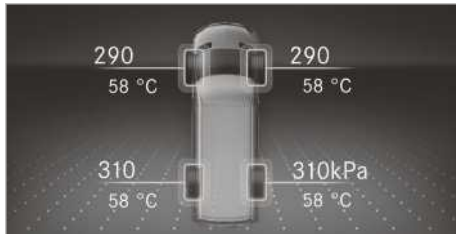

Mittariston näyttö värinäytöllä

- yksittäisten pyörien senhetkinen rengaspaine

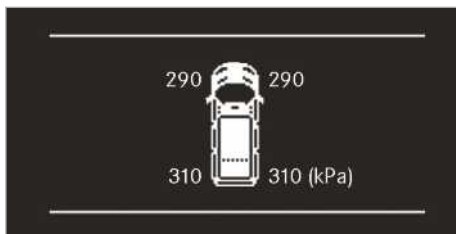

Mittariston näyttö mustavalkoisella näytöllä

- [Rengaspainenäyttö ilmestyy muutaman minuutin ajon jälkeen](#): Järjestelmän perusasetustapahtuma ei ole vielä päättynyt. Tällöin rengaspaineita valvotaan jo.

▶ Vertaa rengaspainetta senhetkiseen käyttötilanteeseen suositeltuun rengaspaineeseen. Noudata renkaan lämpötilaan liittyviä ohjeita (→ sivu 253).

ⓘ Monitoiminäytössä näytetyt arvot voivat poiketa rengaspainemittarin arvoista, koska näytetyt arvot pätevät merenpinnan korkeudella. Korkealla sijaitsevilla paikoilla ilmanpainemittarit näyttävät suuremman rengaspaineen kuin käyttöjärjestelmä. Älä laske rengaspainetta tässä tapauksessa.

Huomioi myös ehdottomasti seuraavat lisätiedot:

- Rengaspaineeseen liittyviä ohjeita (→ sivu 253)

Jatkuvan rengaspainevalvonnan käynnistämisen uudelleen

Edellytykset

- Suositeltu rengaspaine on asetettu kaikkiin neljään pyörään senhetkiseen käyttötilanteeseen nähden oikein (→ sivu 253).
- **Käynnistä jatkuva rengaspainevalvonta seuraavissa tilanteissa uudelleen:**
 - Rengaspainetta on muutettu.
 - Vanteita tai renkaita on vaihdettu tai asennettu uudelleen.

Ajotietokone:

→ [Huolto](#) → [Renkaat](#)

▶ Selaa valikkoa alaspäin. Monitoiminäyttöön ilmestyy viesti [Nyk. paineiden ottaminen käyttöön uusiksi ohjearvoiksi](#).

▶ Vahvista viesti uudelleenkäynnistyksen aloittamiseksi. Monitoiminäyttöön ilmestyy viesti [Rengaspainevalvonta käynnistetty uudelleen](#).

Senhetkiset varoitusviestit poistetaan ja keltainen varoitusvalo  sammuu.

Järjestelmä tarkastaa muutaman minuutin ajon jälkeen, ovatko senhetkiset rengaspainearvot määritetyn alueen sisällä. Tämän jälkeen senhetkiset rengaspainearvot otetaan viitearvoiksi ja niitä valvotaan.

Huomioi myös ehdottomasti seuraavat lisätiedot:

- rengaspaineeseen liittyviä ohjeita (→ sivu 253)



Jatkuvan rengaspainevalvonnan radiolähetin hyväksyntä

Radiolähetin hyväksyntänumerot

Maa	Radiolähetin hyväksyntänumero
Argentiina	 <p>CNE COMISIÓN NACIONAL DE COMUNICACIONES</p> <p>CNC ID: H-20027</p>
Australia	
Brasilia	 <p>MODELO: TSSRE4A ANATEL: 05181-17-06643</p> <p>Este equipamento opera em caráter secundário, isto é, não tem direito à proteção contra interferência prejudicial, mesmo de estações do mesmo tipo e não pode causar interferência a sistemas operando em caráter primário.</p>
Kanada	<p>IC: 4008C-TSSRE4A</p> <p>Operation is subject to the following two conditions:</p> <p>(1) this device may not cause harmful interference, and</p> <p>(2) this device must accept any interference received, including interference that may cause undesired operation.</p>

Maa	Radiolähetin hyväksyntänumero
Euroopan unioni Islanti Norja	 <p>Huf Hülsbeck & Fürst GmbH & Co. KG ilmoittaa, että radiopuhelinlaitteistotyyppi TSSRE4A & TSSSG4G6 täyttää direktiivin 2014/53/EU vaatimukset.</p> <p>EU-vaatimustenmukaisuusvakuutuksen koko teksti on saatavilla osoitteessa: http://www.huf-group.com/eudoc</p> <p>Taajuuskaista: 433,92 MHz</p> <p>Säteilevä enimmäislähetysteho: <10 mW</p> <p>Valmistaja: Huf Electronics Bretten GmbH Gewerbestr. 40 75015 Bretten Germany</p>
Indonesia	TSSRE4A & TSSSG4G6 52166/SDPPI/2017 3533
Israel	<p>A. The use of this product does not need a wireless operation license.</p> <p>B. The product does not include an RF disturbance protection, and should not disturb other licensed products.</p> <p>C. It is forbidden to replace the antenna or to make any change in this product.</p>
Jordania	<p>Kingdom of Jordan Type approval for Tyre Pressure Sensor and ECU</p> <p>Manufacturer: Huf Electronics Bretten GmbH</p> <p>Model: TSSRE4A</p> <p>Type Approval Number: TRC/LPD/2017/421</p> <p>Model: TSSSG4G6</p> <p>Type Approval Number: TRC/LPD/2017/422</p>

Maa	Radiolähettimen hyväksyntänumero
Malesia	 <p>CIDF17000184 Model: TSSRE4A & TSSSG4G6 RAQP/57A/0817/S(17-2424)</p>
Marokko	<p>AGREE PAR L'ANRT MAROC Modele: TSSRE4A Numero d'agrement: MR 14320 ANRT 2017 Date d'agrement: 07/07/2017 Modele: TSSSG4G6 Numero d'agrement: MR 14319 ANRT 2017 Date d'agrement: 07/07/2017</p>
Meksiko	<p>Model: TSSRE4A, IFETEL: RLVHUTS17-0806</p>
Moldova	
Oman	<p>OMAN - TRA R/4516/17 D100428</p>
Filippiinit	 <p>NTC Type Approved. No: ESD-1715393C</p>
Venäjä	
Singapore	<p>Complies with IDA Standards DA103787</p>

Maa	Radiolähettimen hyväksyntänumero
Etelä-Afrikka	 <p>TA-2017/1393 TA-2017/1391</p>
Etelä-Korea	 <p>R-CRM-HHF-TSSRE4A R-REM-HHF-TSSSG4G6 Applicant name: Huf Hülsbeck & Fürst GmbH & Co. KG Equipment name: Tire Pressure Monitoring System Manufacturing Year/Month: on the product Manufacturer: Huf Electronics Bretten GmbH Country of origin: Germany 해당 무선 설비 기기는 운용 중 전파혼신 가능성이 있으므로 인명안전과 관련된 서비스는 할 수 없음. (This device is not allowed to provide service related human body since it has possibility of frequency interference during on operation.)</p>

Maa	Radiolähettimen hyväksyntänumero
Taiwan	 <p>CCAO17LP0380T4 CCAO17LP0390T7</p> <p>經型式認證合格之低功率射頻電機,非經許可,公司、商號或使用者均</p> <p>不得擅自變更頻率、加大功率或變更原設計之特性及功能。低功率射</p> <p>頻電機之使用不得影響飛航安全及干擾合法通信;經發現有干擾現象</p> <p>時,應立即停用,並改善至無干擾時方得繼續使用。前項合法通信,指依</p> <p>電信法規定作業之無線電通信。低功率射頻電機須忍受合法通信或工業、科學及醫療用電波輻射性電機設備之干擾。</p> <p>According to "Administrative Regulations on Low Power Radio Waves Radiated Devices".</p> <p>Without permission granted by the DGT, any company, enterprise, or user is not allowed to change frequency, enhance transmitting power or alter original characteristic as well as performance to a approved low power radio-frequency devices.</p> <p>The low power radio-frequency devices shall not influence aircraft security and interfere legal communications; If found, the user shall cease operating immediately until no interference is achieved.</p> <p>The said legal communications means radio communications is operated in compliance with the Telecommunications Act.</p> <p>The low power radio-frequency devices must be susceptible with the interference from legal com-</p>

Maa	Radiolähettimen hyväksyntänumero
	munications or ISM radio wave radiated devices.
Thaimaa	This telecommunication equipment conforms to NTC technical requirement.
Ukraina	 <p>Model: TSSRE4A & TSSSG4G6 UA.TR.109.0109-17</p>
Yhdistyneet arabimaailman valtiot	<p>Huf Electronics Bretten GmbH</p> <p>Model: TSSRE4A</p> <p>Model: TSSSG4G6</p> <p>TRA</p> <p>Registered No: ER57807 / 17</p> <p>Dealer No: DA36976 / 14</p> <p>TRA</p> <p>Registered No: ER57806 / 17</p> <p>Dealer No: DA36976 / 14</p>
USA	<p>FCC ID: YGOTTSSRE4A</p> <p>This device complies with Part 15 of the FCC Rules. Operation is subject to the following two conditions: (1) this device may not cause harmful interference, and (2) this device must accept any interference received, including interference that may cause undesired operation.</p> <p>WARNING: Any changes or modification not expressly approved by the party responsible for compliance could void the user's authority to operate this equipment.</p>

Pyöränvaihto

Renkaiden valintaan, asentamiseen ja vaihtamiseen liittyviä ohjeita

Tietoa sallituista rengas- ja vanne yhdistelmistä saa ammattitaitoisesta erikoiskorjaamosta.

VAROITUS Vanteiden ja renkaiden väärästä mitoista aiheutuva onnettomuusvaara

Jos autoon asennetaan väärän kokoiset pyörät ja renkaat, pyöräjarrut tai pyörän ripustuksen osat voivat vaurioitua.

Alkuperäisten pyörien ja renkaiden tilalle saa vaihtaa vain määräyksiltään alkuperäisiä vastaavat pyörät ja renkaat.

Huomioi pyörän:

- merkintä
- tyyppi
- sallittu pyöräkuorma
- Offset-mitta

Huomioi renkaan:

- merkintä
- valmistaja
- tyyppi
- kantavuusluokitus
- nopeusluokitus

VAROITUS Renkaiden kantavuuden tai sallitun nopeusluokituksen ylittämisestä aiheutuva onnettomuusvaara

Ilmoitetun renkaiden kantavuuden tai sallitun nopeusluokituksen ylittäminen voi johtaa renkaiden vaurioitumiseen tai puhkeamiseen.

- ▶ Käytä vain autotyyppille hyväksytyjä rengastyyppejä ja -kokoja.
- ▶ Noudata autollesi tarvittavaa renkaiden kantavuutta ja nopeusluokitusta.

HUOMAUTUS Hyväksymättömistä rengastyypeistä ja -ko'oista aiheutuva auton ja renkaiden vaurioituminen

Käytä turvallisuussyistä vain renkaita, pyöriä ja lisävarusteosia, jotka Mercedes-Benz on hyväksynyt kyseiselle autolle.

Tällaiset renkaat on sovitettu erityisesti säätöjärjestelmiä, kuten ABS ja ESP[®], varten.

Muutoin tietyt ominaisuudet, kuten ajokäyttäytyminen, ajomelu ja kulutus, voivat heikentää. Lisäksi muun kokoiset renkaat voivat osua kuormittuna koriin ja akselin osiin. Sen seurauksena renkaat ja auto voivat vaurioitua.

▶ Käytä vain Mercedes-Benz tarkastamia ja suosittelemia renkaita, vanteita ja tarvikkeosia.

HUOMAUTUS Pinnoitetuista renkaista aiheutuva ajoturvallisuuden vaarantuminen

Mercedes-Benz ei tarkasta eikä suosittele pinnoitettuja renkaita, koska renkaiden pinnoituksen yhteydessä jo olemassa olevia vaurioita ei aina havaita.

Tämän vuoksi ajoturvallisuutta ei voi taata.

▶ Älä käytä käytettyjä renkaita, joiden tähänastisesta käytöstä ei ole tietoa.

HUOMAUTUS Asennustyökalujen käytöstä aiheutuva elektronisten rakenneosien vaurioituminen

Autot, joissa on jatkuva rengaspainevalvonta: Pyörässä on elektronisia rakenneosia. Venttiiliin alueelle ei saa asettaa asennustyökaluja.

Muutoin sähkötoimiset rakenneosat voivat vaurioitua.

▶ Vaihddata renkaat vain ammattitaitoisessa erikoiskorjaamossa.

Tarvikkeosat, jotka eivät ole Mercedes-Benz kyseiselle autolle hyväksymiä tai joita ei käytetä asianmukaisesti, voivat heikentää ajoturvallisuutta.

Pyydä ammattitaitoisesta erikoiskorjaamosta lisätietoja seuraaviin seikkoihin liittyen ennen hyväksymättömien tarvikkeosien ostoa ja käyttöä:

- soveltuvuus
- lakisääteiset määräykset
- tehtaan suositukset

Huomioi renkaiden valintaan, asentamiseen ja vaihtamiseen liittyen:

- Renkaiden maakohtaiset katsastusmääräykset, joissa autolle on määritetty tietty rengastyyppejä.
- Tämän lisäksi tietyillä alueilla ja tietyissä käyttöolosuhteissa voi olla suositeltavaa käyttää tiettyä rengastyyppejä.
- Käytä autossa samanaikaisesti vain saman tyyppisiä, saman mallisia (kesärenkaat, talvi-renkaat, ympärivuotiset renkaat) ja saman valmistajan vanteita ja renkaita.

- Asenna yhdelle akselille vain samankokoiset ja profiililtaan samanlaiset pyörät (vasemmalle ja oikealle).

Tästä saa poiketa vain siksi aikaa, kun auto ajetaan ammattikorjaamolle rengasrikon jälkeen.

- Asenna vanteille aina vain niihin sopivat renkaat.
 - Jarrujärjestelmään, vanteisiin ja renkaisiin ei saa suorittaa muutostöitä.
- Välilaippojen ja jarrupalapölyn suojailevien käyttö ei ole sallittua ja johtaa auton tyyppihyväksynnän raukeamiseen.

- Autot, joissa on jatkuva rengaspainevalvonta:** Kaikissa asennetuissa pyörissä tulee olla toimivat jatkuvan rengaspainevalvonnan tunnistimet.

- Käytä alle 10 °C:een lämpötiloissa kaikissa pyörissä talvirenkaita tai ympärivuotisia renkaita, joissa on M+S-merkintä.

Talvisissa tieolosuhteissa parhaan mahdollisen pidon tarjoavat talvirenkaat, joissa on M+S-merkinnän vieressä lisäksi lumihuutale-symboli .

- Käytä M+S-renkaita käytettäessä vain renkaita, joissa on sama pintakuvio.
- Noudata asennettujen M+S-renkaiden sallittua huippunopeutta.

Jos se on auton sallittua huippunopeutta matalampi, kuljettajan näkyvillä on oltava tästä kertova kyltti.

- Aja uusia renkaita sisään ensimmäiset 100 km maltillisella nopeudella.
- Vaihda renkaat viimeistään kuuden vuoden kuluttua riippumatta siitä, miten kuluneet ne ovat.

Lisätietoja vanteista ja renkaista saa ammattitaitoisista erikoiskorjaamoista.

Noudata ehdottomasti myös seuraavia lisätietoja:

- rengaspaineeseen liittyviä ohjeita (→ sivu 253)
- Rengaspainetaulukko
- tilapäisvarapyörään liittyvät ohjeet (→ sivu 281)

Pyörien paikkojen vaihtamiseen liittyviä ohjeita

VAROITUS Erikokoisista pyöristä aiheutuva onnettomuusvaara

Jos etu- taka-akselilla olevia pyöriä tai renkaita, joilla on eri mitat, vaihdetaan keskenään, ajo-ominaisuudet voivat heikentyä huomattavasti.

Lisäksi levyjarrut tai pyörän ripustuksen osat voivat vaurioitua.

► Vaihda etu- ja takapyörien paikkoja ainoastaan silloin, kun pyörillä ja renkailla on täsmälleen samat mitat.

Jos etuakselilla ja taka-akselilla olevia vanteita tai renkaita, joilla on eri mitat, vaihdetaan keskenään, tyyppihyväksyntä voi raueta.

Vaihda pyörät 5 000 – 10 000 km välein kulumisesta riippuen autoissa, joissa on sama pyörä-koko. Pyörän pyörimissuuntaa ei saa muuttaa.

Noudata pyöränvaihtoon liittyviä ohjeita ja turvallisuusohjeita.

Pyörien vannekokoluokat

Auton määritetty nopeus näkyy mittaristossa, ja se on tärkeä ajoturvallisuus- ja ajojärjestelmien ohjausta varten. Nopeusmittarin ja matkamittarin näytön tarkkuudesta on säädetty laissa. Nopeustietojen määrittäminen riippuu rengaskoosta ja renkaiden pyörähdysmatkasta. Vanteen halkaisija ilmoitetaan aina tuumissa.

Näin ollen auton ohjainlaitteet voidaan koodata seuraaville kolmelle vannekokoluokalle:

Vannekokoluokka 1

- 195/75 R16C
- 205/75 R16C
- 225/65 R16C
- 235/65 R16C
- 235/60 R17C

Vannekokoluokka 2

- 225/75 R16C

Vannekokoluokka 3

- 225/75 R16C VA
- 285/65 R16C HA

- ① Mercedes-Benz suosittelee säilyttämään vannekokoluokan renkaanvaihdon yhteydessä. Tällöin ohjainlaitteita ei tarvitse koodata uudelleen.

Jos auton rengaskokoa muutetaan, esim. talvirenkaiden vaihdon yhteydessä, tarkasta niiden suhde vannekokoluokkaan. Jos vannekokoluokan suhde muuttuu, auton ohjainlaitteet on koodattava uudelleen ammattitaitoisessa erikoiskorjajamossa.

Muutoin nopeusmittarin ja matkamittarin näytön tarkkuus eivät vastaa lakisääteisiä määryksiä. Ne voivat poiketa myös alaspäin, eli todellinen ajonopeus on suurempi kuin nopeusmittarin näyttämä nopeus. Jos näyttötarkkuuden poikkeama on toleranssialueen ulkopuolella, ajoturvallisuus- ja ajojärjestelmät eivät välttämättä toimi oikein tai niissä voi ilmetä häiriö ja ne voivat kytkeytyä pois päältä.

Renkaiden pyörimissuuntaan liittyvää tietoa

Renkaissa, joissa on ohjeenmukainen pyörimissuunta, on etuja, esim. vesiliirroissa. Etuja voi hyödyntää vain, kun pyörimissuunta on oikea.

Pyörimissuunta on merkitty nuolella renkaan sivuun.

Varapyörän voi asentaa myös siten, että pyörimissuunta on vastakkaiseen suuntaan. Huomioi varapyörää koskevat lakimääräysten käyttö- ja nopeusrajoitukset.

Pyörien säilyttämiseen liittyviä ohjeita

Noudata seuraavia ohjeita pyörien varastoinnissa:

- Säilytä irrotetut pyörät viileässä, kuivassa ja mahdollisimman pimeässä säilytystilassa.
- Suojaa renkaat öljyltä, rasvalta ja polttonesteeltä.

Yleiskatsaus pyöränvaihtotyökaluista

Tarvittavia pyöränvaihtotyökaluja voivat olla esim.:

- Nosturi
- Pyöränpulttiavain

- ① Nosturin enimmäiskuormituskyky löytyy nosturissa olevasta tarrasta. Nosturi on huoltovapaa. Toimintahäiriön ilmetessä käänny ammattitaitoisen erikoiskorjajamoon puoleen.

Takavetoiset autot

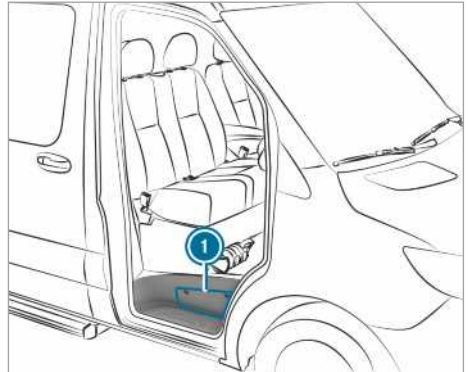

Pyöränvaihtotyökalut ovat säilytyslokerossa ① etumatkustajan oven askelman yläpuolella ja säilytyslokerossa etumatkustajan puolen jalkatilassa.

Etuvetoiset autot



Pyöränvaihtotyökalut ① ovat kuljettajan istuimen takana.

Auton valmisteleminen pyöränvaihtoa varten

Edellytykset

- Tarvittava pyöränvaihtotyökalu on käytettävissä.
 - Auto ei ole ylä- tai alamäessä.
 - Auto on kiinteällä, luistamattomalla ja tasaisella pohjalla.
- ▶ Kytke seisontajarru.
- ▶ Käännä etupyörät suoraanajon asentoon.
- ▶ **Autot, joissa on käsivaihteisto:** Kytke ensimmäinen vaihte tai peruutusvaihte **[R]**.
- ▶ **Autot, joissa on automaattivaihteisto:** Kytke vaihteisto asentoon **[P]**.
- ▶ Sammuta moottori.

- ▶ Varmista, että moottoria ei voi käynnistää.
- ▶ Ota auton työkalut etumatkustajan puolen jalkatilasta (→ sivu 248).

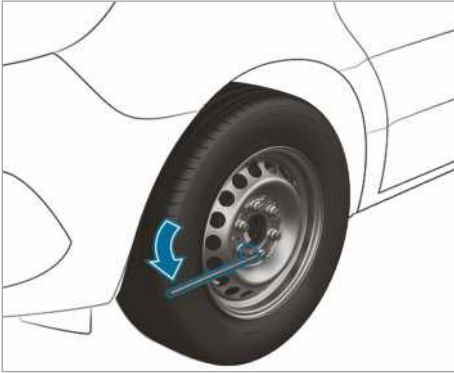

Takavetoiset autot

- ▶ Ota nosturi ja pyöränvaihtotyökalut säilytyslokerosta (→ sivu 274).
- ▶ Tarvittaessa poista pyöränsuojus.
- ▶ Yhdistä nosturin kolmiosisaisen pumppuvivun keskimäinen tanko paksuimpaan tankoon, jolloin ne muodostavat pyöränpulttiavaimen jatkokappaleen.
- ▶ Työnnä pyöränpulttiavaimen jatkokappale keskimäinen tanko edellä pyöränpulttiavaimen vasteeseen saakka.
- ▶ Löysää vaihdettavan pyörän pyöränpultteja tai pyöränmuttereita pyöränpulttiavaimella noin yhden kierroksen verran. Älä ruuvaa pyöränpultteja tai pyöränmuttereita irti.
- ▶ Nosta auto (→ sivu 275).

Etuvetoiset autot

- ▶ Ota nosturi ja pyöränvaihtotyökalut kuljettajan istuimen takaa (→ sivu 274).
- ▶ Tarvittaessa poista pyöränsuojus.
- ▶ Löysää vaihdettavan pyörän pyöränpultteja/pyöränmuttereita pyöränpulttiavaimella noin yhden kierroksen verran. Älä ruuvaa pyöränpultteja/pyöränmuttereita irti.
- ▶ Nosta auto (→ sivu 275).

Auton nostaminen pyöränvaihdon yhteydessä

VAROITUS Nosturin kaatumisen aiheuttama loukkaantumisvaara

Kun auto, jossa on ilmajousitus, pysäköidään, ilmajousitus voi pysyä aktiivituna jopa tunnin, vaikka sytytysvirta on kytketty pois päältä. Jos auto nostetaan nosturilla, ilmajousitus pyrkii tasamaan korin korkeustasoa.

Nosturi voi kaatua.

- ▶ Paina ilmajousituksen kaukokäytön huoltoneppäintä ennen auton nostamista. Se estää korin korkeustason automaattisen tasaamisen sekä manuaalisen nostamisen ja laskemisen.

VAROITUS Nosturin asettamisesta väärään kohtaan aiheutuva loukkaantumisvaara

Jos nosturia ei aseteta oikein autossa sitä varten tarkoitettuun kiinnityskohtaan, nosturi voi kaatua auton ollessa nostettuna ylös.

- ▶ Aseta nosturi vain sitä varten tarkoitettuun kiinnityskohtaan autossa. Nosturin jalan tulee olla pystysuorassa asennossa kiinnityskohdan alla.

VAROITUS Auton kaatumisen aiheuttama loukkaantumisvaara

Nosturi voi kaatua kaltevilla alustalla tai mäessä, kun auto on nostettuna ylös.

- ▶ Pyöriä ei saa koskaan vaihtaa kaltevilla alustalla tai mäessä.
- ▶ Ota yhteyttä ammattitaitoiseen erikoiskorjaamoon.

HUOMAUTUS Nosturista aiheutuvat auton vauriot

Jos nosturia ei aseteta sitä varten tarkoitettuihin autonnosturin kiinnityskohtiin, auto voi vaurioitua.

- ▶ Aseta nosturi vain sitä varten tarkoitettuihin autonnosturin kiinnityskohtiin.

Edellytykset

- Autossa ei ole henkilöitä.
- Auto on valmisteltu pyöränvaihtoa varten (→ sivu 274).

Nosturin saa asettaa vain nosturin kiinnityskoh- taan. Muutoin auto voi vaurioitua.

Nosturin käyttöön liittyviä tärkeitä ohjeita:

- Käytä auton nostamiseen vain autokohtaista, Mercedes-Benz tarkastamaa ja hyväksymää nosturia. Nosturin epäasianmukaisen käytön seurauksena nosturi voi kaatua auton ollessa nostettuna ylös.
- Nosturi soveltuu vain lyhytaikaiseen auton nostamiseen, se ei sovellu käytettäväksi auton alla suoritettavien huoltotöiden tekemiseen.
- Vältä pyöränvaihtoa ylämäessä tai alamäessä.
- Nosturin tukipinnan on oltava tasainen, kiinteä ja pitävä. Käytä tarvittaessa isoa, litteää, kestäväää ja luistamatonta aluslevyä.
- Nosturin jalan tulee olla pystysuorassa asen- nossa autonnosturin kiinnityskohdan alla.

Toimintaohjeet auton ollessa nostettuna:

- Älä laita käsiä tai jalkoja auton alle.
- Älä koskaan käy makaamaan auton alle.
- Älä käynnistä moottoria äläkä vapauta seison- tajarrua.
- Älä avaa tai sulje ovia.

Etuvetoiset autot

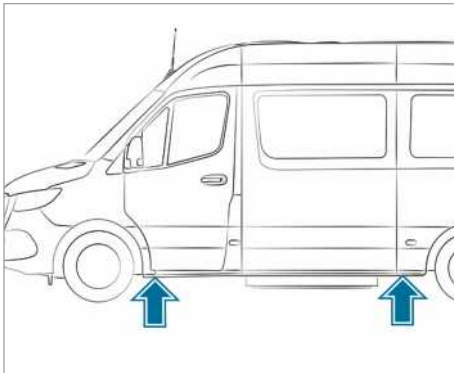

Nosturin kiinnityskohdat

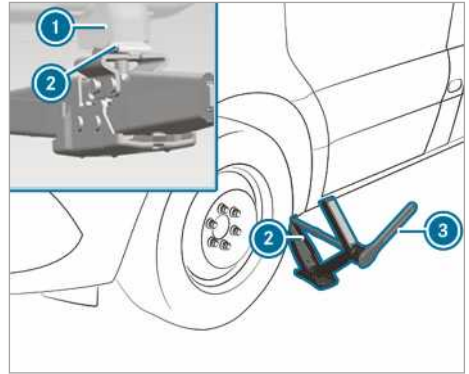

Nosturin kiinnityskohhta etuakselilla

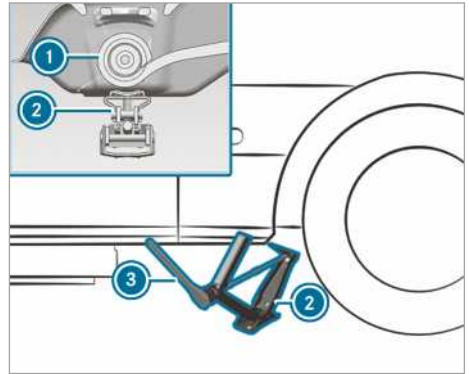

Nosturin kiinnityskohhta taka-akselilla

- ▶ Kierrä tarvittaessa nosturin kiinnitysruuvia.
- ▶ Aseta nosturi ② nosturin kiinnityskohtaan ①.
- ▶ Kierrä käsipyörää, kunnes nosturin lautanen on tukevasti nosturin kiinnityskohtaa ① vasten.
- ▶ **Etuakseli:** Aseta pyöränvaihtotyökalujen lenkkiavain ③ nosturin kuusiokantamutterille siten, että merkintä AUF on näkyvässä.
- ▶ **Taka-akseli:** Aseta pyöränvaihtotyökalujen pidennystanko ja hylsyavain nosturin kuusiokantamutterille ja aseta pyöränvaihtotyökalujen lenkkiavain ③ pidennystankoon siten, että merkintä AUF on näkyvässä.
- ▶ Kierrä lenkkiavainta ③ oikealle, kunnes nosturi ② on kokonaan nosturin kiinnityskohdassa ① ja nosturin pohja on tukevasti alustaa vasten.

- ▶ Kierrä lenkkiavainta ③, kunnes rengas on enintään 3 cm:n korkeudella maasta.
- ▶ Irrota ja poista pyörä (→ sivu 278).

Takavetoiset autot

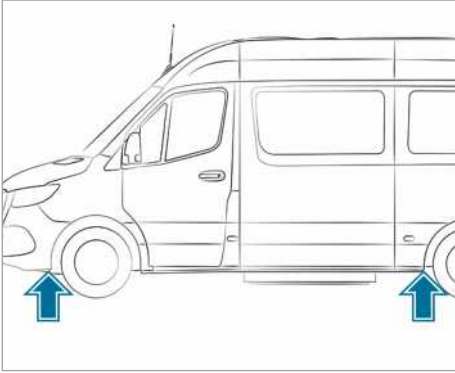

Nosturin kiinnityskohdat

Käytä vain pumppuvivun keskimmäistä tankoa ja halkaisijaltaan suurinta tankoa nosturissa pyöränpulttiavaimen jatkokappaleena. Aseta vain keskimäinen tanko ja aseta se aina vain pyöränpulttiavaimen vastekohtaan saakka. Muutoin tangot voivat taipua ja muuttaa muotoaan siten, että niitä ei voi enää käyttää nosturin pumppuvipuina.

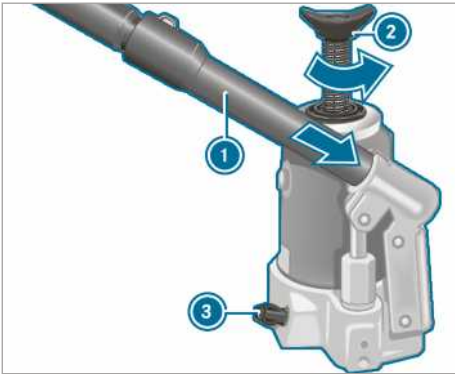

- ▶ **Hydraulisen nosturin valmisteleminen:** Työnnä nosturin pumppuvivun ① kolmas tanko pyöränpulttiavaimen jatkokappaleeseen.
- ▶ Sulje poislaskuruuvi ③.
- ▶ Kierrä tätä varten pumppuvivussa ① olevan loven avulla poislaskuruuvia ③ oikealle vasteeseen saakka.

- ▶ Älä kierrä poislaskuruuvia ③ auki enempää kuin yhdestä kahteen kierrokseen verran. Hydrauliliikannestettä voi muutoin valua ulos.

- ▶ Työnnä pumppuvipu ① suurin tanko edellä nosturin kiinnityskohtaan ja kiinnitä se kiertämällä sitä oikealle.
- ▶ Aseta nosturi pystysuorassa asennossa seuraavassa kuvattujen autonosturin kiinnityskohtien alle.

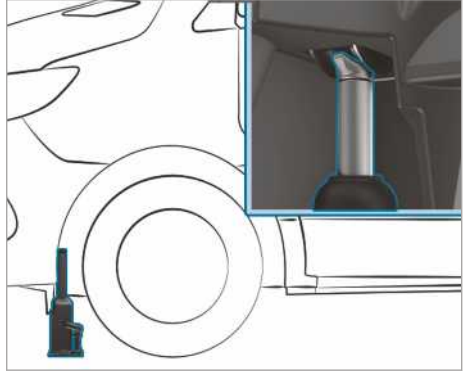

Nosturin kiinnityskohta etuakselilla

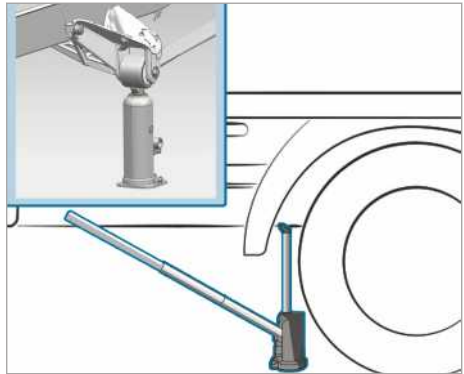

Nosturin kiinnityskohta taka-akselilla (esimerkkinä tasakuorma-auto, enintään 3,5 t)

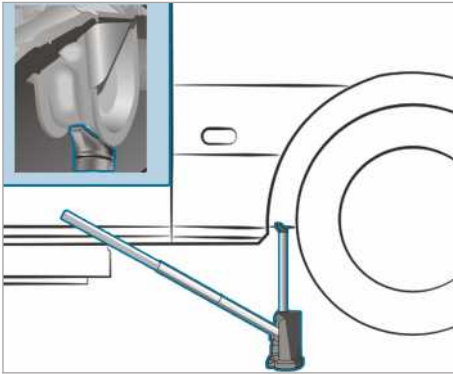

Nosturin kiinnityskohta taka-akselilla (esimerkinä pakettiauto ja tila-auto, enintään 4,0 t)

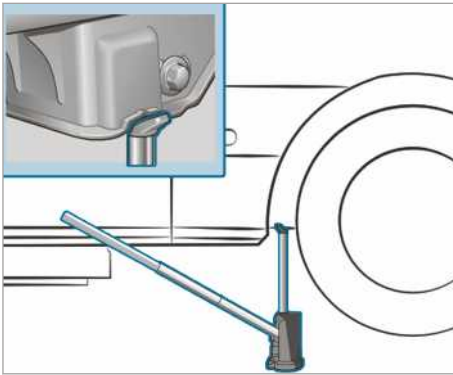

Autonnosturin kiinnityskohta, taka-akseli (autot 5,0 t)

- ▶ Aseta nosturi autonnosturin kiinnityskohdan alle.
- ▶ **Jokapyörävetoiset autot:** Kierrä nosturin karaa ② vasemmalle vasteeseen saakka.
- ▶ Nosta autoa, kunnes rengas on enintään 3 cm:n korkeudella maasta.
- ▶ Irrota ja poista pyörä (→ sivu 278).

Pyörän irrottaminen

Edellytykset

- Auto on nostettu ylös (→ sivu 275).
Vältä pyörävaihdon yhteydessä kaikkea jarrulevyihin kohdistuvaa voimaa, koska tämä voi heikentää mukavuutta jarrujen käytön aikana.

! **HUOMAUTUS** Likaantuneista pyöränpultteista aiheutuva kierteen vaurioituminen

▶ Älä laita pyöränpultteja hiekalle tai likaiselle alustalle.

- ▶ Ruuvaa pyöränpultit tai pyöränmutterit auki pyöränmutteriavaimella.
- ▶ Irrota etupyörästä, joissa on pyöränmutterit, pyöränmutterin suojuksen.
- ▶ Irrota pyörä.

Uuden pyörän asentaminen

Edellytykset

- Pyörä on irrotettu (→ sivu 278).

! **VAROITUS** Pyörän irtoamisesta aiheutuva onnettomuusvaara

Pyöränpultit voivat löystyä, jos ne on öljytty tai rasvattu tai jos pyöränpultin tai pyörännavan kierteen ovat vaurioituneet.

Tämän seurauksena jokin pyörästä voi irrota kesken ajon.

- ▶ Älä koskaan öljyä tai rasvaa pyöränpultteja.
- ▶ Jos kierre on vaurioitunut, ota välittömästi yhteyttä ammattitaitoiseen erikoiskorjaamoon.
- ▶ Vaihdata vaurioituneet pyöränpultit tai vaurioitunut pyörännavan kierre.
- ▶ Älä jatka ajoa.

! **VAROITUS** Pyöränpulttien ja -mutterien kiinni kiertämisestä aiheutuva loukkaantumisvaara

Jos kierrat pyöränpultit tai pyöränmutterit kiinni auton ollessa nostettuna, nosturi voi kaatua.

- ▶ Kiristä pyöränpultit tai pyöränmutterit kiinni vain auton ollessa laskettuna alas.

▶ Noudata renkaan valintaan liittyviä ohjeita (→ sivu 271).

▶ Käytä turvallisuussyistä vain Mercedes-Benz autoihin ja kyseiselle pyörälle hyväksytyjä pyöränpultteja tai pyöränmuttereita.

Jos autoon asennetaan teräksinen varapyörä, teräspeltivanteessa on käytettävä ehdottomasti lyhyitä pyöränpultteja. Jos teräksisen varapyörän

asennuksessa käytetään muunlaisia pyöränpultteja, jarrujärjestelmä voi vaurioitua.

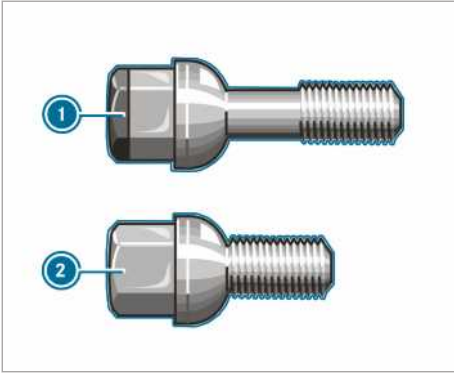

- ① Kevytmetallivanteiden pyöränpultti
- ② Teräspeltivanteiden pyöränpultti

- ▶ Puhdista pyörän ja pyörännavan vastinpinnat.
- ▶ **Autot, joissa on Super-Single-renkaat:** Kiinnitä pienemmän varapyörän adapteri ensin pyörännapaan.
- ▶ Työnnä asennettava pyörä pyörännapaa tai varapyörän adapteria vasten ja paina se paikalleen.
- ▶ Aseta pyörä pyörännapaan ja paina se paikalleen.

Pyörän keskitys pyöränpulteilla:

- ▶ Autot, joissa on kevytmetallivanteet: Ota teräsvanteeseen varapyörään sopivat lyhyet pyöränpultit auton työkaluista.
- ▶ Kierrä pyöränpultit paikoilleen ja kiristä ne kevyesti.

Pyörät, joissa on pyöränmutterit:

- ▶ Etupyörät, joissa on pyöränmuttereiden suojus: Työnnä pyöränmuttereiden suojus pyöränpulttien päälle.
- ▶ Kierrä kolme pyöränmutteri kiinni pyöränmuttereiden suojuksen kiinnityslevyjen läpi.
- ▶ Kierrä pyörää siten, että pyöränpultit ovat reikien kohdalla.
- ▶ Kierrä loput pyöränmutterit kiinni.
- ▶ Kiristä kaikkia pyöränmuttereita kevyesti.

Auton laskeminen pyöränvaihdon jälkeen

VAROITUS Väärästä kiristystiukkuudesta aiheutuva onnettomuusvaara

Jos pyöränpultteja ja pyöränmuttereita ei kiristetä ohjeenmukaiseen kiristystiukkuuteen, pyörät voivat irrota.

- ▶ Varmista, että pyöränpultit tai pyöränmutterit on kiristetty määrättyllä kiristystiukkuudella.
- ▶ Ellet ole varma, älä liikuta autoa. Ota yhteyttä ammattitaitoiseen erikoiskorjaamoon ja tarkastuta kiristystiukkuus viipymättä.

Edellytykset

- Uusi pyörä on asennettu (→ sivu 278).

Noudata auton nostamiseen liittyviä ohjeita (→ sivu 275).

Etuvetoiset autot

- ▶ **Etuakseli:** Aseta pyöränvaihtotyökalujen lenkkiavain nosturin kuusiokantamutterille siten, että merkintä AB on näkyvissä.
- ▶ **Taka-akseli:** Aseta pyöränvaihtotyökalujen pidennystanko nosturin kuusiokantamutterille ja aseta pyöränvaihtotyökalujen lenkkiavain pidennystankoon siten, että merkintä AB on näkyvissä.
- ▶ **Auton laskeminen:** Kierrä nosturin lenkkiavainta vasemmalle.

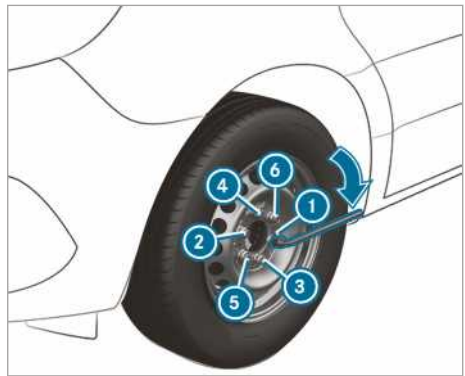

- ▶ Kiristä pyöränpultit tai mutterit ilmoitetussa järjestyksessä ① - ⑥ tasaisesti. Ohjeenmukainen kiristystiukkuus:
 - Teräksiset pyöränpultit: 240 Nm

- Pyöränmutterit 180 Nm
- Kevytmetalliset pyöränpultit: 180 Nm

Takavetoiset autot

Käytä vain pumppuvivun keskimmäistä tankoa ja halkaisijaltaan suurinta tankoa nosturissa pyöränpulttiavaimen jatkokappaleena. Aseta vain keskimmäinen tanko ja aseta se aina vain pyöränpulttiavaimen vastekohtaan saakka. Muutoin tangentit voivat taipua ja muuttaa muotoaan siten, että niitä ei voi enää käyttää nosturin pumppuvipuina.

Autot, joissa on super-single-renkaat: Jos varapyörä asennetaan taka-akselille, noudata enimmäisnopeutta 55 km/h ja enimmäisajomatkaa 100 km. Vaihteisto voi muuten vaurioitua pyörien eriaivien kierroslukujen seurauksena.

- ▶ Avaa nosturin poislaskuruuvia pumppuvivun avulla hitaasti vain noin yhden kierroksen verran ja laske auto varovasti alas.
- ▶ Laita nosturi pois.
- ▶ Irrota kapein tanko pumppuvivusta. Lyhennetty pumppuvipu toimii pyöränpulttiavaimen jatkokappaleena.
- ▶ Työnnä pyöränpulttiavaimen jatkokappale keskimmäinen tanko edellä pyöränpulttiavaimen vasteeseen saakka.

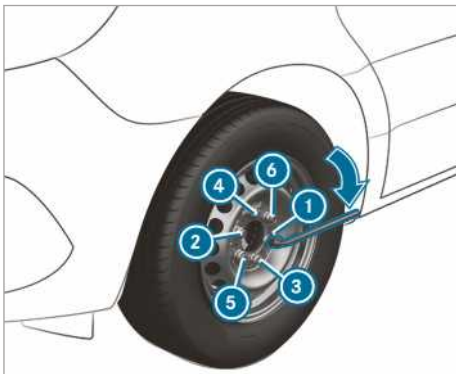

- ▶ Kiristä pyöränpultit tai mutterit ilmoitetussa järjestyksessä ① – ⑥ tasaisesti.

Ohjeenmukainen kiristystiukkuus:

- Teräksiset pyöränpultit: 240 Nm
- Pyöränmutteri: 180 Nm
- Kevytmetalliset pyöränpultit: 180 Nm

- ▶ Työnnä hydraulisen nosturin mäntä takaisin sisään ja kierrä poislaskuruuvi kiinni.

- ▶ **Jokapyörävetoiset autot:** Kierrä nosturin karaa oikealle vasteeseen saakka.

① Jos pyörässä on teräspeltivanteet ja pyöränpultit, voit asentaa napakeskiön tässä vaiheessa. Asennus riippuu siitä, onko napakeskiö koristekapseli vai pyörän keskiön suojuus.

- ▶ Pyörä, jossa on koristekapseli: Aseta koristekapselissa oleva renkaan venttiilin aukko renkaan venttiilin päälle.

- ▶ Työnnä koristekapseli molemmilla käsillä kauttaaltaan vanteeseen siten, että se lukittuu paikoilleen. Varmista, että koristekapselin kiinnitysnotat kiinnittyvät teräspeltivanteeseen.

- ▶ **Pyörä, jossa on pyörän keskiön suojuus:**

Aseta pyörän keskiön suojuksen pidikenokat pyöränpulttien päälle.

- ▶ Kiinnitä pyörän keskiön suojuus iskemällä suojuksen keskikohtaan.

- ▶ Kiinnitä viallinen pyörä varapyörän kannattimeen.

- ▶ **Autot, joissa on Super-Single-renkaat:** Kuljeta viallinen takapyörä kuormaustasolla. Takapyörä ei mahdu varapyörän kannattimeen.

- ▶ Tarkasta vasta asennetun pyörän rengaspaine ja sovita paine tarvittaessa.

- ▶ Kiristä pyöränpultit tai pyöränmutterit 50 km:n jälkeen ohjeenmukaiseen kiristystiukkuuteen.

- ▶ Jos pyörässä tai varapyörässä on uusi tai uudelleen maalattu levypyörä: Kiristytä pyöränpultit tai pyöränmutterit lisäksi noin 1000 km:n – 5000 km:n jälkeen.

① **Autot, joissa on jatkuva rengaspainevalvonta:** Kaikissa asennetuissa pyörissä on oltava toimivat tunnistimet.

Huomioi myös ehdottomasti seuraavat lisätiedot:

- rengaspaineeseen liittyviä ohjeita (→ sivu 253)

Varapyörä

Varapyörään liittyviä ohjeita

▲ VAROITUS Virheellisten pyörä- ja rengaskokojen käytöstä aiheutuva onnettomuusvaara

Varapyörän ja vaihdettavan pyörän pyörä- ja rengaskoko ja rengastyyppi voivat olla erilaisia. Jos autoon asennetaan varapyörä, ajo-ominaisuudet voivat heikentyä merkittävästi.

Välttääksesi riskit huomioi seuraavat seikat:

- ▶ Sovita ajotapa tilanteeseen ja aja varovasti.
- ▶ Älä koskaan asenna enempää kuin yksi varapyörä, joka poikkeaa vaihdettavasta pyörästä.
- ▶ Käytä vaihdettavasta pyörästä poikkeavaa varapyörää vain lyhytaikaisesti.
- ▶ Älä kytke ESP®:tä pois päältä.
- ▶ Vaihdata erikokoinen varapyörä pois lähimmässä ammattitaitoisessa erikoiskorjaamossa. Käytä ehdottomasti oikeaa pyörä- ja rengaskokoa ja rengastyyppiä.

Jos autossa käytetään erikokoista varapyörää, 80 km/h:n enimmäisnopeutta ei saa ylittää.

▲ VAROITUS Vaurioituneen varapyörän aiheutuva onnettomuusvaara Super-Single-renkaita käytettäessä

Autot, joissa on Super-Single-renkaat

Varapyörän rengas kuormittuu keskimääräistä enemmän taka-akselille asennettaessa. Jos enimmäisnopeus tai enimmäisajomatka ylittää tai varapyörä asennetaan uudelleen, varapyörän rengas voi vaurioitua. Renkaan vaurioita ei välttämättä pysty näkemään tai tunnistamaan.

Vaurioitunut rengas voi aiheuttaa renkaan painehäviön. Tämä voi johtaa auton hallinnan menettämiseen.

- ▶ Varapyörää saa käyttää vain, jos se ei ole vielä ollut asennettuna taka-akselille nykyisten renkaiden yhteydessä.
- ▶ Jos varapyörä on ollut asennettuna taka-akselille, vaihdata varapyörän rengas uuteen ajomatkasta riippumatta uuden pyöränvaihdon jälkeen.
- ▶ Varmista turvallisuussyistä renkaanvaihdon yhteydessä, että renkaassa käytetään

tään vain kyseisille renkaille hyväksytyt renkaan venttiilityyppejä.

1 HUOMAUTUS Vaihteiston vaurioituminen

Autot, joissa on super-single-renkaat: Jos varapyörä asennetaan taka-akselille, vaihteisto voi vaurioitua pyörien eriävien kierroslukujen vuoksi.

- ▶ Jos varapyörä asennetaan taka-akselille, älä ylitä 55 km/h:n enimmäisnopeutta ja 100 km:n enimmäisajomatkaa.

i Varapyörän käyttäminen vain etuakselilla autossa, jossa on super-single-renkaat, on mahdollista ilman rajoituksia.

Tarkasta säännöllisesti, että varapyörä on kunnolla kiinni ja että sen rengaspaine on ohjeenmukainen (→ sivu 253).

Tarkasta säännöllisesti ja aina ennen pidemmälle ajomatalle lähtemistä seuraavat asiat:

- varapyörän rengaspaine (sovita rengaspaine tarvittaessa)
- varapyörän kannattimen kiinnitys

Vaihda renkaat käytöstä riippumatta viimeistään kuuden vuoden kuluttua. Tämä koskee myös varapyörää.

i Kun varapyörä on asennettu, jatkuva rengaspainevalvonta ei toimi tässä renkaassa. Varapyörässä ei ole jatkuvan rengaspainevalvonnan tunnistinta.

Varapyörän asentaminen ja irrottaminen

Autot, joissa on etuveto: varapyörän irrottaminen

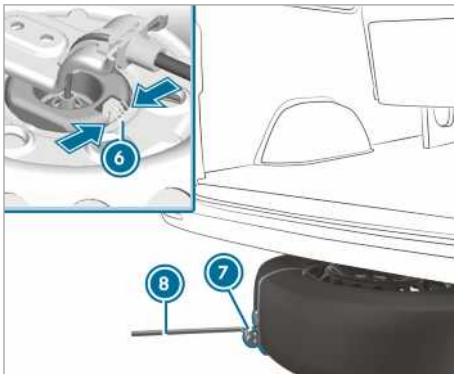
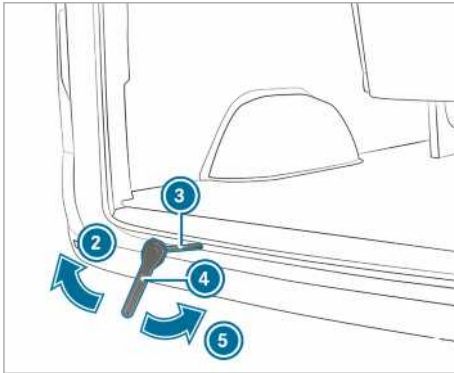
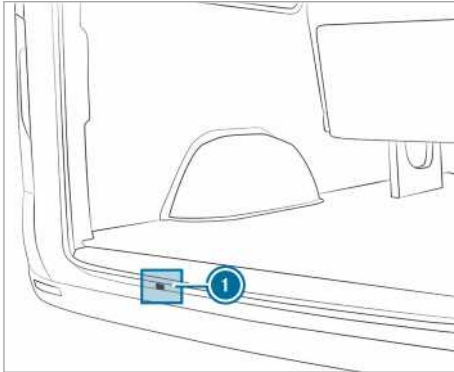

- ▶ Avaa peräovet.
- ▶ Ota auton työkaluista esille lenkkiavain (4) ja varapyörän nostimen lisätyökalu (3).

- ▶ Työnnä lisätyökalu (3) aukon (1) läpi vinssin ohjaimen.
- ▶ Aseta lenkkiavain (4) varapyörän nostimen lisätyökaluun (3) siten, että merkintä "AB" on näkyvissä.
- ▶ Kierrä lenkkiavainta (4) nuolen (2) suuntaan, kunnes vastus on tuntuva tai vinssin liukukytin pyörii tyhjä.
- ▶ Kiinnitä pyöränpulttiavain (8) varapyörän vetoavun (7) lenkkiin ja vedä varapyörä auton alle.
- ▶ Paina pyöränostimen jousta (6) kasaan ja irrota pyöränostin varapyörästä.
- ▶ Irrota varapyörän vetoapu (7) ja laita se säilytykseen.

Tarkasta varapyörän kiinnitys ja asento:

- jokaisen pyöränvaihdon yhteydessä
- jokaisen huoltovälin yhteydessä
- vähintään kerran vuodessa

Autot, joissa on etuveto: varapyörän asentaminen

- ▶ **i** Kevytmetallivanteita ei voi kuljettaa auton alla. Kuljeta kevytmetallivanteet tavaratilassa.
- ▶ Ota auton työkaluista esille lenkkiavain (4) ja varapyörän nostimen lisätyökalu (3).
- ▶ Työnnä lisätyökalu (3) aukon (1) läpi vinssin ohjaimen.
- ▶ Kiinnitä pyörän vetoapu (7).
- ▶ Aseta rengas maahan vanteen napa ylöspäin.
- ▶ Suuntaa pyörä siten, että vetoavun (7) lenkki osoittaa taaksepäin.
- ▶ Ohjaa pyöränostin taitettuna vanteen navan vajeriin.
- ▶ Työnnä pyörää hieman auton alle.
- ▶ Aseta lenkkiavain (4) varapyörän nostimen lisätyökaluun (3) siten, että merkintä "AB" on näkyvissä.
- ▶ Kierrä lenkkiavainta (4) nuolen (5) suuntaan, kunnes vastus on tuntuva tai vinssin liukukytin pyörii tyhjä.
- ▶ Vedä pyöränpulttiavain (4) ja varapyöränostimen lisätyökalu (3) vinssin aukosta ja laite neon työkaluihin.
- ▶ Sulje peräovet.

Autot, joissa on takaveto: varapyörän irrottaminen (pakettiauto/tila-auto)

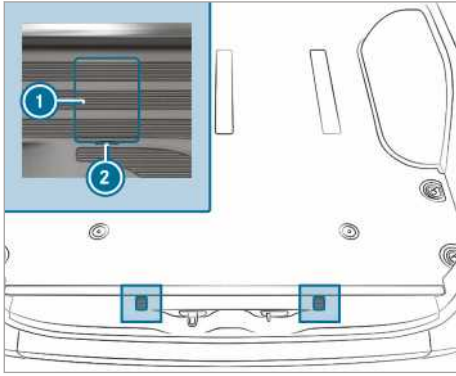

Lukitushaan ruuvien suojuksset (esimerkissä pakettiauto)

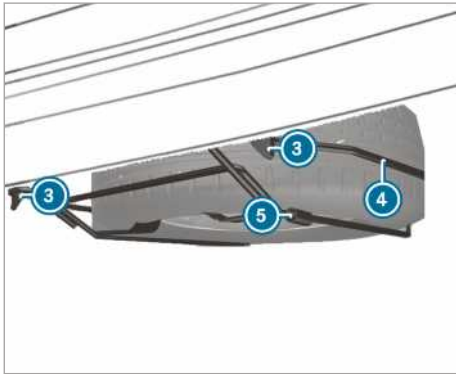

- ▶ Avaa peräövet.
- ▶ Aseta ruuvitaltta aukkoihin ② ja nosta suojuks ① ylös.
- ▶ Kierrä näkyviin ilmestyviä ruuveja noin 20 kierrosta vasemmalle auton työkaluihin kuuluvalla pyöränpulttiavaimella.
- ▶ Nosta varapyörätelinettä ④ hieman ja irrota se vasemmasta lukitushaasta ③.
- ▶ Kokoa nosturin pumppuvipu ja työnnä se varapyörätelineeseen ④ oikeanpuoleiseen aukkoon ⑤.
- ▶ Nosta varapyörätelinettä ④ pumppuvivun avulla ja irrota se oikeasta lukitushaasta ③.
- ▶ Laske varapyöräteline ④ hitaasti maahan.
- ▶ Nosta varapyörätelinettä ④ hieman ja vedä pumppuvipu irti aukosta.

- ▶ Nosta varapyörä pumppuvivun avulla varapyörätelineeseen ④ takareunan yli.
- ▶ Ota varapyörä varovasti varapyörätelineestä ④. Varapyörä on painava. Kun varapyörää vedetään irti, painopiste muuttuu suuren painon vuoksi. Varapyörä voi pudota tai kaatua.

Autot, joissa on takaveto: varapyörän asentaminen (pakettiauto/tila-auto)

- ▶ Aseta varapyörä varovasti varapyörätelineeseen ④. Varapyörä on painava. Kun varapyörä asetetaan varapyörätelineeseen ④, painopiste muuttuu suuren painon vuoksi. Varapyörä voi pudota tai kaatua.
- ▶ Työnnä nosturin pumppuvipu varapyörätelineeseen ④ aukkoon ⑤.
- ▶ Nosta varapyörätelinettä ④ pumppuvivun avulla ja kiinnitä se oikeaan lukitushakaan ③.
- ▶ Nosta varapyörätelinettä ④ hieman ja kiinnitä se vasempaan lukitushakaan ③.
- ▶ Vedä pumppuvipu irti aukosta ⑤.
- ▶ Kierrä lukitushaan ③ ruuvit oikealle kiinni pyöränpulttiavaimella.
- ▶ Aseta ja lukitse suojuks ① paikalleen.
- ▶ Sulje peräövet.

Autot, joissa on takaveto: varapyörän irrottaminen (auto, jossa on laskettu alusta)

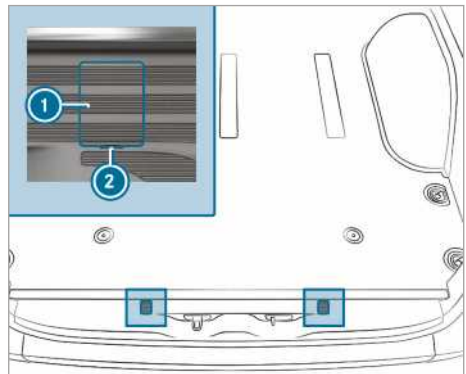

Lukitushaan ruuvien suojuksset (esimerkissä pakettiauto)

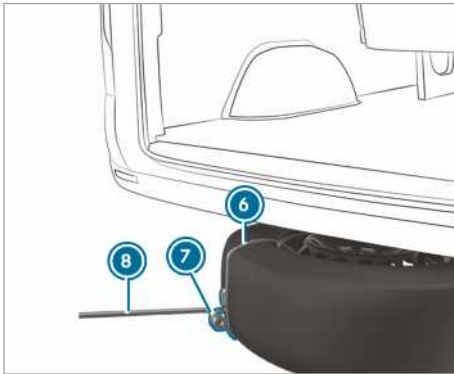
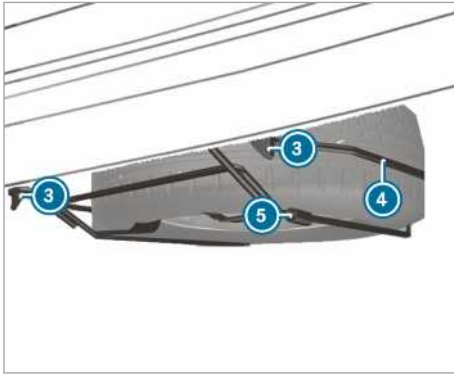

- ▶ Avaa peräövet.
- ▶ Aseta ruuvitaltta aukkoihin ② ja nosta suojus ① ylös.
- ▶ Kierrä näkyviin ilmestyviä ruuveja noin 20 kierrosta vasemmalle auton työkaluihin kuuluvalla pyöränpulttiavaimella.
- ▶ Nosta varapyörätelinettä ④ hieman ja irrota se vasemmasta lukitushaasta ③.
- ▶ Kokoa nosturin pumppuvipu ja työnnä se varapyörätelineeseen ④ oikeanpuoleiseen aukkoon ⑤.
- ▶ Nosta varapyörätelinettä pumppuvivun avulla ja irrota se oikeasta lukitushaasta ③.
- ▶ Aseta lenkki ⑦ varapyörän vetoapuun ⑥ siten, että siihen voi myöhemmin kiinnittää pyöränpulttiavaimen ⑧.
- ▶ Valmistele nosturi.
- ▶ Aseta nosturi vastaavan autonnosturin kiinnityskohdan alle.
- ▶ Liikuta pumppuvipua ylös ja alas niin kauan, että rengas on enintään 3 cm irti maasta.

- ▶ Aseta pyöränpulttiavaimen ⑧ varapyörän vetoapuun ⑥ lenkkiin ⑦.
- ▶ Ota varapyörä varovasti varapyörätelineestä ④. Varapyörä on painava. Kun varapyörää vedetään irti, painopiste muuttuu suuren painon vuoksi. Varapyörä voi pudota tai kaatua.
- ▶ Irrota varapyörän vetoapu ja laita se säilytyskseen. Varapyörän voi nyt asentaa autoon.
- ▶ Poistu auton luota.

Autot, joissa on takaveto: varapyörän asentaminen (auto, jossa on laskettu alusta)

- ▶ **i** Rengasrikkotilanteessa viallisen pyörän voi sijoittaa vain auton sisätilaan. Ehjän pyörän voi laittaa varapyörätelineeseen vain auton ollessa kuormaamaton. Kuormattua autoa on ensin nostettava.
- ▶ Aseta varapyörä varovasti varapyörätelineeseen ④. Varapyörä on painava. Kun varapyörä asetetaan varapyörätelineeseen ④, painopiste muuttuu suuren painon vuoksi. Varapyörä voi pudota tai kaatua.
- ▶ Työnnä nosturin pumppuvipu varapyörätelineeseen ④ aukkoon ⑤.
- ▶ Nosta varapyörätelinettä ④ pumppuvivun avulla ja kiinnitä se oikeaan lukitushakaan ③.
- ▶ Nosta varapyörätelinettä ④ hieman ja kiinnitä se vasempaan lukitushakaan ③.
- ▶ Vedä pumppuvipu irti aukosta ⑤.
- ▶ Kierrä lukitushaan ③ ruuvit oikealle kiinni pyöränpulttiavaimella.
- ▶ Aseta ja lukitse suojus ① paikalleen.
- ▶ Sulje peräövet.

Varapyörän irrottaminen tavaratilasta

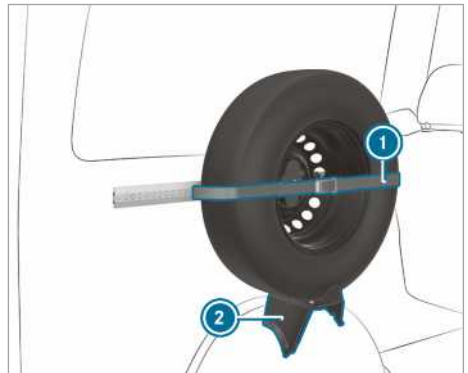

- ▶ Vapauta kiinnityshihna ① ja avaa varsi.
- ▶ Ota varapyörä varovasti kannattimesta ②.

Varapyörän asentaminen tavaratilaan

- ▶ Aseta varapyörä kannattimeen ② ja paina se seinää vasten.
- ▶ Kiristä kiinnityshihna ① varren avulla.

Autot, joissa on takaveto: varapyörän irrottaminen (alusta)

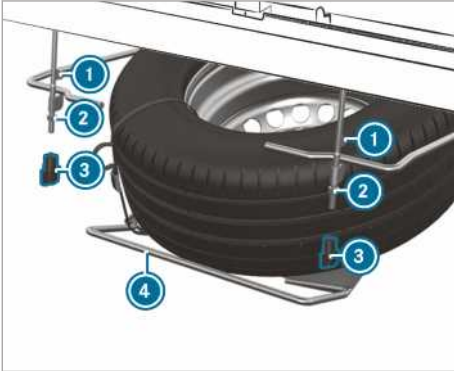

- ▶ Löysää siipimuttereita ③ käsin ja ruuvaa ne irti.
- ▶ Löysää muttereita ② kierteen päähän saakka.
- ▶ Nosta varapyörätelinettä ④ hieman ja irrota se vasemmasta lukitushaasta ①.
- ▶ Kokoa nosturin pumppuvipu ja työnnä se varapyörätelineen oikeanpuoleiseen aukkoon ④.
- ▶ Nosta varapyörätelinettä ④ pumppuvivun avulla ja irrota se oikeasta lukitushaasta ①.
- ▶ Laske varapyöräteline ④ hitaasti maahan.
- ▶ Nosta varapyörätelinettä ④ hieman ja vedä pumppuvipu irti aukosta.
- ▶ Nosta varapyörä pumppuvivun avulla varapyörätelineen takareunan yli.
- ▶ Ota varapyörä varovasti varapyörätelineestä. Varapyörä on painava. Kun varapyörää vedetään irti, painopiste muuttuu suuren painon vuoksi. Varapyörä voi pudota tai kaatua.

Autot, joissa on takaveto: varapyörän asentaminen (alusta)

- ▶ Aseta varapyörä varovasti varapyörätelineeseen ④. Varapyörä on painava. Kun varapyörä asetetaan varapyörätelineeseen, paino-

- piste muuttuu suuren painon vuoksi. Varapyörä voi pudota tai kaatua.
- ▶ Työnnä nosturin pumppuvipu varapyörätelineen ④ aukkoon.
- ▶ Nosta varapyörätelinettä ④ pumppuvivun avulla ja kiinnitä se oikeaan lukitushakaan ①.
- ▶ Nosta varapyörätelinettä hieman ja kiinnitä se vasempaan lukitushakaan ①.
- ▶ Vedä pumppuvipu irti aukosta.
- ▶ Kiristä mutterit ②.
- ▶ Aseta siipimutterit ③ paikoilleen ja kiristä ne.

Teknisiin tietoihin liittyviä ohjeita

Tekniset tiedot määritetään EU-direktiivien mukaan. Mainitut tiedot koskevat vain autoja, joissa on vakiovarusteet. Lisätietoja saa ammattitaitoisesta erikoiskorjaamosta.

Vain tiettyihin maihin: Autokohtaiset tiedot löytyvät vaatimustenmukaisuustodistuksesta (Certificate of Conformity). Nämä paperit saat auton luovuttamisen yhteydessä.

Auton elektroniikka

Moottorielektronikan muutostöihin liittyvä ohje

! **Huomautus** Epäasianmukaisesta huollosta aiheutuva ennenaikainen kuluminen

Epäasianmukainen huolto voi aiheuttaa auton osien nopeamman kulumisen ja auton tyyppihyväksynnän raukeamisen.

► Huollata moottorielektroniikka ja siihen kuuluvat osat vain ammattitaitoisessa erikoiskorjaamossa.

Radiopuhelimet

Radiopuhelinten asentamiseen liittyviä ohjeita

! **VAROITUS** Radiopuhelimiin epäammattimaisesti tehdyistä muutoksista aiheutuva onnettomuusvaara

Jos radiopuhelimiin tehdään muutoksia tai niitä ei jälkiasenneta ammattitaitoisesti, niiden elektromagneettinen säteily voi häiritä auton elektroniikkaa.

Tällöin auton käyttöturvallisuus voi heikentyä.

► Teetä sähkötoimisiin ja elektroniisiin laitteisiin tehtävät työt aina ammattitaitoisessa erikoiskorjaamossa.

! **VAROITUS** Radiopuhelinten epäasianmukaisesta käytöstä aiheutuva onnettomuusvaara

Jos auton radiopuhelinta käytetään epäasianmukaisella tavalla, sen elektromagneettinen säteily voi häiritä auton elektroniikkaa, esim. jos

- radiopuhelinta ei ole liitetty ulkoiseen antenniin
- Ulkoinen antenni on asennettu väärin tai se ei ole heijastamaton.

Tällöin ne voivat vaarantaa auton käyttöturvallisuuden.

- Asennuta heijastamaton ulkoinen antenni ammattitaitoisessa erikoiskorjaamossa.
- Liitä radiopuhelimet autossa käytetäessä aina heijastamattomaan ulkoiseen antenniin.

! **HUOMAUTUS** Asennus- ja käyttöedellytysten huomiotta jättämisestä aiheutuva tyyppihyväksynnän raukeaminen

Jos radiopuhelinten asennus- ja käyttöedellytyksiä ei oteta huomioon, tyyppihyväksyntä voi raueta.

- Käytä vain hyväksytyjä taajuuskaistoja.
- Ota huomioon näiden taajuuskaistojen sallitut enimmäislähtötehot.
- Käytä vain hyväksytyjä antennin asennuspaikkoja.

Sovella radiopuhelinten jälkiasennukseen tekniistä määräystä ISO/TS 21609 (Road Vehicles – EMC guidelines for installation of aftermarket radio frequency transmitting equipment). Noudata liittyviä osia koskevia lakimääräyksiä.

Jos autossa on radion asennusvalmius, jälkiasennuksessa on käytettävä asennusvalmiuteen kuuluvia virta- tai antenniliitäntöjä. Noudata asennuksessa valmistajan toimittamia lisäkäyttöohjeita.

Tietoa radiopuhelimen lähetystehosta

Suurimmat lähetystehot (PEAK) antennin alapäässä eivät saa ylittää seuraavan taulukon arvoja:

Taajuuskaista ja enimmäislähetysteho

Taajuuskaista	Enimmäislähetysteho
Lyhyet aallot 3 – 54 MHz	100 W
4 – m – taajuusalue 74 – 88 MHz	30 W

Taajuuskaista	Enimmäislähetysteho
2 – m – taajuusalue 144–174 MHz	50 W
tukiasemapuhelin/ Tetra 380–460 MHz	10 W
70 – cm – taajuus- alue 420–450 MHz	35 W
Matkapuhelin (2G/3G/4G)	10 W

Seuraavia voi käyttää autossa rajoituksetta:

- radiopuhelimet, joiden lähetysteho on enintään 100 mW
- radiopuhelimet, joiden lähetystaajuudet ovat taajuuskaistalla 380–410 MHz ja joiden suurin mahdollinen lähetysteho on enintään 2 W (tukiasemapuhelin/Tetra)
- matkapuhelimet (2G/3G/4G)

Seuraavilla taajuuskaistoilla ei ole rajoituksia koskien antennin asennuspaikkaa auton ulkopuolella:

- tukiasemapuhelin/Tetra
- 70 – cm – taajuusalue
- 2G/3G/4G

Auton tyyppikilpi, auton valmistenumero (VIN) ja moottorinumero

Auton tyyppikilpi

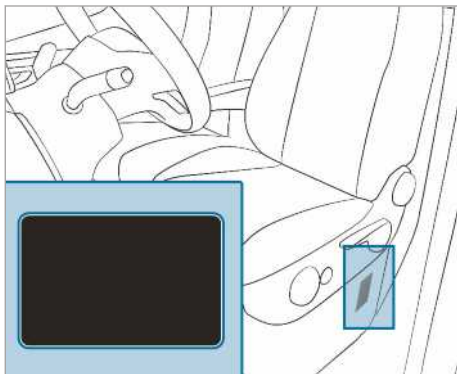

Autotyypistä riippuen auton tyyppikilpi sijaitsee kuljettajan istuimen istuinkotelossa tai B-pilarissa.

- ① Tiedot ovat autokohtaisia ja ne voivat poiketa tässä annetuista tiedoista. Huomioi aina kyseisen auton tyyppikilven tiedot.



Auton tyyppikilpi (esimerkki Persianlahden maat)

- ① Auton valmistaja
- ② FIN (auton valmistenumero)
- ③ Sallittu kokonaispaino
- ④ Sallittu akselikuorma edessä (kg)
- ⑤ Sallittu akselikuorma takana (kg)
- ⑥ Moottorityyppi
- ⑦ Valmistuspäivä

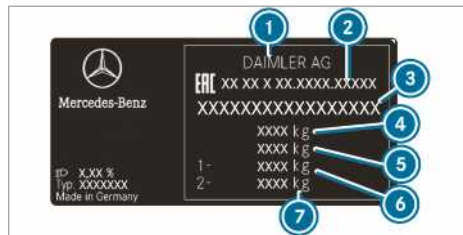

Auton tyyppikilpi (esimerkki - Venäjä)

- ① Auton valmistaja
- ② Lupanumero
- ③ FIN (auton valmistenumero)
- ④ Sallittu kokonaispaino (kg)
- ⑤ Vedon sallittu kokonaispaino (kg) (vain tietyt maat)
- ⑥ Sallittu akselikuorma edessä (kg)
- ⑦ Sallittu akselikuorma takana (kg)

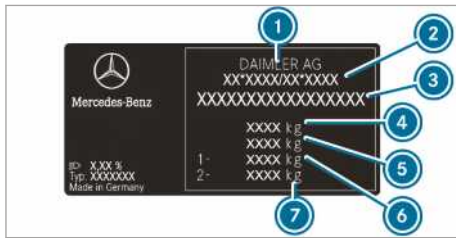

Auton tyyppikilpi (esimerkki - kaikki muut maat)

- ① Auton valmistaja
- ② EY-käyttölupanumero (vain tietyt maat)
- ③ FIN (auton valmistenumero)
- ④ Sallittu kokonaispaino (kg)
- ⑤ Vedon sallittu kokonaispaino (kg) (vain tietyt maat)
- ⑥ Sallittu akselikuorma edessä (kg)
- ⑦ Sallittu akselikuorma takana (kg)

Auton tyyppikilvessä voi olla lisäksi seuraavat tiedot:

- hyötykuorma
- omapaino
- matkustajien istuinpaikkojen määrä

Leimattu VIN konepellin alapuolella

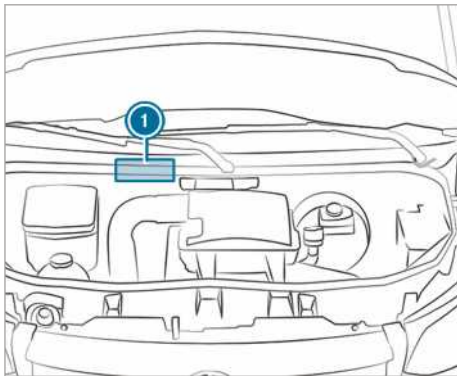

Leimattu VIN ① on konepellin alapuolella.

VIN tuulilasin alapuolella



VIN on kiinnitetty lisäksi kilven muodossa tuulilasin alaosaan ②.

VIN on tuulilasin alapuolella vain tietyissä maissa.

Moottorinumero

Moottorinumero on löyty sylinteriryhmään. Tarkempia tietoja saa kaikista ammattitaitoisista erikoiskorjaamoista.

Käyttöaineet ja täyttömäärät

Käyttöaineisiin liittyviä ohjeita

VAROITUS Terveydelle haitallisista käyttöaineista aiheutuva loukkaantumisvaara

Käyttöaineet voivat olla myrkyllisiä ja terveydelle haitallisia.

- ▶ Huomioi alkuperäispakkauksissa olevat ohjeet käyttäessäsi, varastoidessasi ja hävittäessäsi käyttöaineita.
- ▶ Säilytä käyttöaineita aina suljetuissa alkuperäispakkauksissa.
- ▶ Säilytä käyttöaineet aina lasten ulottumattomista.

YMPÄRISTÖÄ KOSKEVA HUOMAUTUS Käyttöaineiden ympäristölle haitallisesta hävityksestä aiheutuva ympäristön saastuminen

Käyttöaineita ovat:

- polttonesteet
- lisäaineet pakokaasun jälkikäsitelyyn, esim. AdBlue®
- voiteluaineet

Käyttöaineiden vääränlainen hävitys voi johtaa huomattaviin ympäristöhaittoihin.

- ▶ Hävitä käyttöaineet ympäristöstä huolehtien.

Käyttöaineita ovat:

- polttonesteet
- lisäaineet pakokaasun jälkikäsittelyyn, esim. AdBlue®
- voiteluaineet
- jäähdytysneste
- jarruneste
- lasinpesuneste
- ilmastointijärjestelmän kylmäaine

Käytä vain Mercedes-Benz hyväksymiä tuotteita. Mercedes-Benz takuu ja goodwill-takuu eivät kata autolle aiheutuneita vahinkoja, jotka johtuvat muiden kuin Mercedes-Benzin hyväksymien tuotteiden käytöstä.

Mercedes-Benz hyväksymät käyttöaineet tunnistaa seuraavasta säiliöissä olevasta merkinnästä:

- MB-Freigabe (esim. MB-Freigabe 229.51)
- MB-Approval (esim. MB-Approval 229.51)

Lisätietoja hyväksytyistä käyttöaineista:

- Mercedes-Benzin käyttöainevaatimuksista osoitteessa <http://bevo.mercedes-benz.com> (laatuluokitusten kohdalta)
- ammattitaitoinen erikoiskorjaamo

VAROITUS Polttonesteestä aiheutuva palo- ja räjähdysvaara

Polttonesteet ovat erittäin herkästi syttyviä.

- ▶ Vältä ehdottomasti tulta, suojaamattomia valolähteitä, tupakointia ja kipinöiden muodostusta.
- ▶ Sammuta sytytysvirta ja lisälämmitys, mikäli autossa on sellainen, ennen tankkaamista ja tankkaamisen ajaksi.

VAROITUS Polttonesteistä aiheutuva loukkaantumisvaara

Polttonesteet ovat myrkyllisiä ja terveydelle haitallisia.

- ▶ Vältä ehdottomasti polttonesteen ihon, silmien tai vaatteiden kanssa kosketuksiin pääsemistä ja varmista, että sitä ei niellä.
- ▶ Älä hengitä sisään polttonestehöyryjä.
- ▶ Pidä lapset etäällä polttonesteistä.
- ▶ Pidä ovet ja ikkunat kiinni tankkauksen aikana.

Jos olet joutunut kosketuksiin polttonesteen kanssa, tai jos muut henkilöt ovat joutuneet kosketuksiin sen kanssa, noudata seuraavia kohtia:

- ▶ Huuhtele iholla oleva polttoneste välittömästi pois vedellä ja saippualla.
- ▶ Jos polttonestettä on päässyt silmiin, huuhtele ne välittömästi perusteellisesti puhtaalla vedellä. Käännä viipymättä lääkärin puoleen.
- ▶ Jos polttonestettä on nieltä, käännä viipymättä lääkärin puoleen. Älä oksennuta.
- ▶ Vaihda välittömästi polttonesteeseen kostuneet vaatteet.

Polttoaine

Autojen, joissa on dieselmoottori, polttonestelaatuun liittyviä ohjeita

Yleisiä ohjeita

Noudata käyttöaineisiin liittyviä ohjeita (→ sivu 288).

VAROITUS Polttonesteseoksesta aiheutuva tulipalovaara

Jos dieselpolttonesteeseen sekoitetaan bensiiniä, polttonesteseoksen leimahduspiste on alhaisempi kuin pelkän dieselpolttonesteen.

Pakokaasulaitteiston rakenneosat voivat huomaamatta ylikuumentua moottorin käydessä.

- ▶ Älä koskaan tankkaa dieselmoottoriin bensiiniä.
- ▶ Älä koskaan sekoita bensiiniä dieselpolttonesteeseen.

HUOMAUTUS Väärästä polttonesteestä aiheutuvat vauriot

Vähäinenkin määrä väärää polttonestettä voi vaurioittaa polttonestejärjestelmää, moottoria ja pakokaasujen puhdistusjärjestelmää.

- ▶ Tankkaa vain rikitöntä polttonestettä, joka täyttää eurooppalaisen normin EN 590 vaatimukset, tai on vastaavan laatuista. Tankkaa maissa, joissa ei ole saatavilla rikitöntä dieselpolttonestettä, vain rikitöntä dieselpolttonestettä, jonka rikkipitoisuus on alle 50 ppm.

Älä tankkaa missään tapauksessa seuraavia polttonesteitä:

- bensiini
- meridieselpolttoneste
- lämmitysöljy
- puhdas biodiesel tai kasviöljy
- petroli tai kerosiini

Jos autoon on vahingossa tankattu väärää polttonestettä:

- ▶ Älä kytke syytyksvirtaa päälle.
- ▶ Ota yhteyttä ammattitaitoiseen erikoiskorjaamoon.

Autossa on seuraava polttonesteen yhteensopivuutta koskeva merkintä:



- ① Dieselpolttoneste, jossa on enintään 7 til.-% biodieseliä (rasvahappometyyliesteri)

Eurooppalaisen standardin EN 16942 mukaisesti polttonesteen yhteensopivuutta koskevat merkintä sijaitsee seuraavissa paikoissa:

- auton tankin luukussa sijaitsevassa ohjekilvessä
- koko Euroopassa autoille sopivissa jakelumittareissa tai tankkauspistooleissa

XTL-yhteensopivat autot

Vaihtoehtoisesti autoon voi tankata parafiinistä dieselpolttonestettä (esim. HVO = hydrattu kasviöljy, GTL = Gas-To-Liquid), joka täyttää eurooppalaisen standardin EN 15940 vaatimukset. Parafiinisistä dieselpolttonesteistä käytetään yhteisnimitystä XTL.

Eurooppalaisen standardin EN 16942 mukaisesti XTL-yhteensopivissa autoissa on seuraava polttonesteen yhteensopivuutta koskeva merkintä:



- ① Dieselpolttoneste, jossa on enintään 7 til.-% biodieseliä (rasvahappometyyliesteri)



- ② Parafiininen dieselpolttoneste
- ① **Tankkaa standardin EN 15940 mukaisia parafiinisia dieselpolttonesteitä vain, jos auton tankin luukussa on vastaava polttonesteen yhteensopivuutta koskeva merkintä.**

Alhaisiin ulkolämpötiloihin liittyviä ohjeita

Tankkaa autoon talvikauden alkaessa mahdollisuuksien mukaan ainoastaan talvilaatuista dieseliä.

Polttonestesäiliön on oltava mahdollisimman tyhjä ennen talvilaatuisen dieselin käyttöön siirtymistä. Pidä polttonestemäärä alhaisena, esim. varamäärän kohdalla, kun talvilaatuista dieseliä tankataan ensimmäisen kerran. Seuraavalla tankkauskerralla polttonestesäiliön voi täyttää jälleen normaalisti.

Lisätietoa polttonesteestä saa seuraavista paikoista:

- huoltoasema
- ammattitaitoinen erikoiskorjaamo

Tankin sisältö ja varapolttonestemäärä

Polttonestesäiliön kokonaistilavuus voi vaihdella auton varustuksesta riippuen.

Tankin sisältö ja varapolttonestemäärä

Dieselmoottori	Kokonaistilavuus
OM651	noin 50 l
OM651	noin 65 l
OM651/OM642	noin 71 l
OM651	noin 92 l
OM651/OM642	noin 93 l
Dieselmoottori	josta varamäärä
Mallit, joissa kokonaissisältö on noin 50 l	noin 12 l
Mallit, joissa kokonaissisältö on noin 65 l	noin 12 l
Mallit, joissa kokonaissisältö on noin 71 l	noin 12 l
Mallit, joissa kokonaissisältö on noin 92 l	noin 12 l
Mallit, joissa kokonaissisältö on noin 93 l	noin 12 l

AdBlue®

AdBlue®:hun liittyviä ohjeita

Noudata käyttöaineisiin liittyviä ohjeita (→ sivu 288).

AdBlue® on vesiliukoinen neste dieselmoottoireiden pakokaasun jälkikäsitteilyä varten.

! **HUOMAUTUS** AdBlue®:ssa olevista lisäaineista tai AdBlue®:n ohentamisesta aiheutuvat vauriot

AdBlue®-pakokaasun jälkikäsitteily voi häiriintyä seuraavista johtuen:

- AdBlue®:ssa olevista lisäaineista
- AdBlue®:n ohentamisesta

► Käytä vain ISO 22241 -standardin mukaista AdBlue®:ta.

► Älä sekoita joukkoon lisäaineita.

► Älä ohenna AdBlue®:ta.

! **HUOMAUTUS** AdBlue®:ssa olevista epäpuhtauksista aiheutuvat vauriot ja häiriöt

AdBlue®:ssa olevat epäpuhtaudet johtavat:

- päästöarvojen kohoamiseen
- katalysaattorin vaurioihin
- moottorin vaurioihin
- AdBlue® -pakokaasun jälkikäsitteilyn toimintahäiriöihin

► Vältä epäpuhtauksien joutumista AdBlue®:hun.

! **YMPÄRISTÖÄ KOSKEVA HUOMAUTUS** AdBlue®:sta aiheutuva likaantumisen

AdBlue®-jäämät kiteytyvät jonkin ajan kuluttua ja likaavat pintoja, joilla ainetta on.

► Huuhtelee heti vedellä pinnat, jotka ovat joutuneet tankattaessa kosketuksiin AdBlue®:n kanssa, tai poista AdBlue® kostealla liinalla ja kylmällä vedellä.

Jos AdBlue® on jo kiteytynyt, käytä puhdistukseen pesusientä ja kylmää vettä.

Kun AdBlue®-säiliö avataan, pieniä määriä ammoniakkihöyryä voi tulla ulos säiliöstä. Älä hengitä ulos tulevaa ammoniakkihöyryä. Täytä AdBlue®-säiliö vain paikassa, jossa on hyvä ilmanvaihto.

AdBlue®:n kulutus ja täyttömäärä

AdBlue®:n kulutus

Kuten polttonesteen kulutus, AdBlue®:n kulutus riippuu pitkälti ajotavasta ja käyttöolosuhteista. AdBlue®-kulutus on yleensä 0–10 prosenttia polttonesteen kulutuksesta. AdBlue®:ta on lisättävä ohjeen mukaisesti, jos lisäysviesti ilmestyy mittaristoon. Tämä voi olla tarpeen myös suunniteltujen huoltojen välillä.

Tarkasta AdBlue®:n täyttömäärä, ennen kuin ajat autolla Euroopan ulkopuolelle. AdBlue®:ta voi lisätä mistä tahansa AdBlue®-tankkauspisteestä, tai kauposta saatavassa kanisterista.

AdBlue®-säiliön kokonaistilavuus

Auto	Kokonaistilavuus
Kaikki mallit	22 l

Pakokaasun jälkikäsitely

Jotta voit varmistaa pakokaasun jälkikäsitelyn oikean toiminnan, käytä autoa AdBlue®:lla.

Jos autoa käytetään ilman AdBlue®:ta tai autossa on päästöihin liittyviä virhetoimintoja, autoa ei ole enää hyväksytty liikennekäyttöön. Oikeudellisesti tämä tarkoittaa, että autolla ei saa enää ajaa yleisillä teillä.

Joissakin maissa voi olla sääntöjen vastaista ja rangaistavaa käyttää autoa, joka ei käytä AdBlue®:ta tai ei sitä ei käytetä tämän käyttöohjekirjan mukaisesti.

Moottorinohjaus valvoo pakokaasun jälkikäsitelyn osia päästömääräysten täyttämiseksi. Jos yrität ajaa autolla, jossa ei ole AdBlue®:ta tai jossa on ohennettua AdBlue®:ta tai jotakin muuta pelkistysainetta, moottorinohjaus huomaa sen. Myös muut päästöihin liittyvät häiriöt, kuten annosteluun liittyvät häiriöt tai tunnistinten virheet, tunnistetaan ja rekisteröidään.

Tässä tapauksessa moottorinohjaus estää edeltävien varoitusviestien jälkeen uuden moottorin käynnistyksen.

Täytä AdBlue®-säiliö tästä syystä säännöllisesti tai viimeistään, kun ensimmäinen varoitusviesti ilmestyy mittaristoon.

Moottoriöljy

Moottoriöljyn liittyvää tietoa

Noudata käyttöaineisiin liittyviä ohjeita (→ sivu 288).



! **HUOMAUTUS** Väärästä öljynsuodattimesta, väärästä öljystä tai lisäaineista aiheutuvat moottorivauriot

▶ Älä käytä moottoriöljyä ja öljynsuodattinta, joilla on muita kuin erityisesti ohjeenmukaista huoltoväliä varten tarvittavia ominaisuuksia.

▶ Älä muuta moottoriöljyä tai öljynsuodattinta pidentääksesi ohjeenmukaista vaihtoväliä.

▶ Älä käytä lisäaineita.

▶ Vaihdata moottoriöljy ilmoitettujen välien mukaisesti.

Mercedes-Benz suosittelee teettämään öljynvaihdon ammattitaitoisessa erikoiskorjaamossa.

Mercedes-Benz moottoreissa saa käyttää vain Mercedes-Benz hyväksymiä moottoriöljyjä.

Lisätietoa moottoriöljyistä ja öljynsuodattimista:

- Mercedes-Benzin käyttöainevaatimuksista kohdasta <http://bevo.mercedes-benz.com> (laatuluokitusten kohdalta)
- ammattitaitoinen erikoiskorjaamo

Moottoriöljyn laatu ja täyttömäärä

i Eri moottoriöljyjen säiliöt on merkitty ACEA-luokituksilla (Association des Constructeurs Européens d'Automobiles) ja/tai API-luokituksilla (American Petroleum Institute). Käytä vain hyväksytyjä moottoriöljyjä, jotka vastaavat alla mainittuja MB-käyttöainemääräyksiä ja edellä mainittuja ACEA- ja/tai API-luokituksia. Muun laatuluokituksen moottoriöljyt eivät ole sallittuja ja niiden käyttö voi aiheuttaa New Vehicle Limited Warranty -takuu mitätöimisen. Muiden, hyväksymättömien dieselmoottorin moottoriöljyjen käyttö voi vaurioittaa dieselhuikkassuodattinta.

MB-Freigabe tai MB-Approval

Dieselmoottorit	MB-Freigabe tai MB-Approval
OM642/OM651	228.51, 229.31, 229.51, 229.52

Jos taulukossa esitettyjä moottoriöljyjä ei ole saatavilla, seuraavia moottoriöljyjä saa lisätä yhden kerran enintään 1,0 l:n:

- MB-Freigabe tai MB-Approval 228.5, 229.3 tai 229.5

Ohjeenmukaisen SAE-luokan (viskositeetti) moniastemoottoriöljyjä voi käyttää ympäri vuoden ulkolämpötilan mukaan.

Moottoriöljyn viskositeetti

! **HUOMAUTUS** Moottoriöljyn väärästä SAE-luokasta (viskositeetti) aiheutuvat moottorivauriot

Jos käytettävän moottoriöljyn SAE-luokka (viskositeetti) ei sovellu jatkuvasti alhaisiin ulkolämpötiloihin, moottoriöljyn käyttö voi aiheuttaa moottorivaurioita.

SAE-luokan lämpötilatiedot perustuvat aina tuoreöljyyn. Ajokäytössä moottoriöljy muuttuu ruoste- ja polttonestejäämien vuoksi. Tällöin moottoriöljyn ominaisuudet heikkenevät huomattavasti etenkin alhaisissa ulkolämpötiloissa.

- ▶ Käytä alhaisissa ulkolämpötiloissa vastaavan SAE-luokan moottoriöljyä.
- ▶ Käytä ympärivuotiseen käyttöön soveltuvaa öljyä.

SAE-luokan lämpötilatiedot perustuvat aina tuoreöljyyn. Moottoriöljyn lämpötilaominaisuudet voivat heikentyä huomattavasti ajon edetessä etenkin alhaisissa ulkolämpötiloissa.

Mercedes-Benz suosittelee vaihtamaan moottoriöljyn ennen talvea. Käytä ainoastaan ohjeenmukaisen SAE-luokan hyväksyttyä moottoriöljyä.

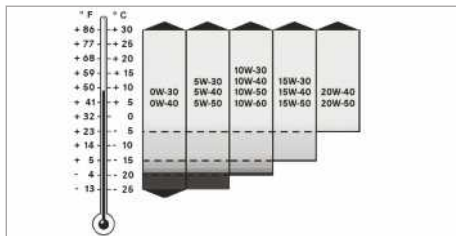

Viskositeetti kuvaa nesteen juoksevuutta. Moottoriöljy, jonka viskositeetti on korkea, on paksumpaa, kun taas moottoriöljy, jonka viskositeetti on alhainen, on juoksevampaa. Valitse moottoriöljy SAE-luokan (viskositeetti) mukaan kulloisenkin ulkolämpötilan perusteella. Käytettävät SAE-luokat ilmenevät taulukosta. Moottoriöljyjen alhaisen lämpötilojen ominaisuudet voivat huonontua huomattavasti esim. öljyn vanhenemisestä, ruosteen tai polttonesteen vaikutuksesta. Siksi säännöllinen öljynvaihto sopivan SAE-luokan hyväksytyyn moottoriöljyyn on erittäin suositeltavaa.

Lisäaineet

! **HUOMAUTUS** Moottoriöljyn lisäaineiden käytöstä aiheutuvat moottorivauriot

Moottoriöljyn lisäaineiden käyttö voi vaurioittaa moottoria.

- ▶ Älä käytä moottoriöljyn lisäaineita.

Moottoriöljyn sekoitettavuus

Korkealaatuisten moottoriöljyjen laatuominaisuudet heikkenevät, jos moottoriöljyjä sekoitetaan keskenään.

Suosittelemme käyttämään vain edellisessä öljynvaihdossa täytettyä moottoriöljyä vastaavaa öljyä, jolla on sama laatuiluokka ja SAE-luokka. Jos poikkeustapauksissa moottoriin täytettyä moottoriöljyä ei ole saatavilla, täytä jotain muuta hyväksyttyä mineraalista tai synteettistä moottoriöljyä.

Teetä öljynvaihto tämän jälkeen mahdollisimman pian.

Moottoriöljyt eroavat toisistaan seuraavien seikkojen perusteella

- moottoriöljyn merkki
- laatuiluokka (MB-Freigabe tai MB-Approval)
- SAE-luokka (viskositeetti)

Öljynvaihtoväli

Käyttöjärjestelmä näyttää automaattisesti öljynvaihdon ajankohdan tapahtumaviestinä näyttössä.

Mercedes-Benz suosittelee teettämään öljynvaihdon ammattitaitoisessa erikoiskorjaamossa.

Moottoriöljyn täyttömäärät

Moottori	Moottoriöljy
OM642	noin 12,5 l
OM651 (takaveto)	noin 11,5 l
OM651 (etuveto)	noin 8 l



- ① Öljynpoistoruuvien aukko (autot, joissa on alustan verho)

Öljynkulutukseen liittyvää tietoa

Ajotavasta riippuen auto kuluttaa enintään 1,0 l moottoriöljyä 1000 km:n matkalla.

Öljynkulutus voi olla myös suurempi seuraavissa tilanteissa:

- Auto on uusi.
- Autoa käytetään enimmäkseen vaikeissa käyttöolosuhteissa.
- Autolla ajetaan usein korkeilla kierrosluvuilla.

Auton säännöllinen huolto on edellytys edulliselle kulutuslukemalle. Öljynkulutusta voi arvioida vasta pitemmän ajomatkan jälkeen. Tarkista moottorin öljymäärä säännöllisesti, esim. viikoittain tai jokaisen tankkauksen yhteydessä.

Jarrunesteeseen liittyviä ohjeita

Noudata käyttöaineisiin liittyviä ohjeita (→ sivu 288).

VAROITUS Jarrujärjestelmän höyrykuplat aiheuttavat onnettomuusvaaran

Jarruneste ottaa jatkuvasti kosteutta ilmasta. Tämän seurauksena jarrunesteen kiehumispiste alenee. Jos kiehumispiste on liian alhainen, korkea jarrujen rasitus voi aiheuttaa höyrykuplien muodostumista jarrujärjestelmään. Tämä heikentää jarrutusvaikutusta.

- ▶ Vaihdata jarruneste ilmoitettujen välien mukaisesti.

HUOMAUTUS Maali-, muovi- ja kumipintojen vaurioituminen jarrunesteen vuoksi

Jos jarruneste pääsee kosketuksiin maali-, muovi- tai kumipintojen kanssa, siitä voi aiheutua aineellisia vahinkoja.

- ▶ Jos maali-, muovi- tai kumipinnoille joutuu jarrunestettä, huuhtele pinnat heti vedellä.

Noudata maali- ja mattamaalipinnan hoitoon liittyviä ohjeita (→ sivu 225).

Vaihdata jarruneste säännöllisesti ammattitaitoisessa erikoiskorjaamossa.

Käytä vain Mercedes-Benz hyväksymää, hyväksynnän MB-Freigabe tai MB-Approval 331.0mukaista jarrunestettä.

Lisätietoja jarrunesteestä:

- Mercedes-Benzin käyttöainevaatimuksista osoitteesta <http://bevo.mercedes-benz.com>

- ammattitaitoinen erikoiskorjaamo

Jäähdytysneste

Jäähdytysnesteeseen liittyviä ohjeita

Noudata käyttöaineisiin liittyviä ohjeita (→ sivu 288).

VAROITUS Pakkasnesteestä aiheutuva aiheuttama palo- ja loukkaantumisvaara

Jos pakkasnestettä joutuu auton moottoritilaan kuumiin rakenneosiin, se voi syttyä.

- ▶ Anna moottorin jäähtyä, ennen kuin pakkasnestettä lisätään.
- ▶ Varmista, että pakkasnestettä ei mene ohi täyttöaukosta.
- ▶ Ennen kuin auto käynnistetään, puhista perusteellisesti rakenneosat, joihin on joutunut pakkasnestettä.

HUOMAUTUS Väärästä jäähdytysnesteestä aiheutuva vaurio

- ▶ Lisää vain sekoitettua jäähdytysnestettä ja haluttua pakkasnestettä.

Lisätietoja jäähdytysnesteestä saa seuraavista paikoista:

- Mercedes-Benzin käyttöainevaatimukset 310.1
 - osoite <http://bevo.mercedes-benz.com>
 - Mercedes-Benz BeVo -sovellus
- ammattitaitoinen erikoiskorjaamo

HUOMAUTUS Ylikuumentuminen korkeassa ulkolämpötilassa

Jos autossa käytetään sopimatonta jäähdytysnestettä, moottorin jäähdytys ei ole riittävä ulkolämpötilan ollessa korkea eikä se suojaa moottoria ylikuumentumiselta ja korroosiolta.

- ▶ Käytä aina Mercedes-Benz hyväksymään jäähdytysnestettä.
- ▶ Noudata Mercedes-Benzin käyttöainevaatimuksissa 310.1 olevia ohjeita.

HUOMAUTUS Jäähdytysnesteiden aiheuttamat maalipinnan vauriot

- ▶ Jäähdytysnestettä ei saa roiskua maalipinnoille.

Vaihdeta jäähdytysneste säännöllisin väliajoin ammattitaitoisessa erikoiskorjaamossa.

Huomioi korroosiosuoja-aineen/jäätymisenesto-aineen osuus moottorin jäähdytysjärjestelmässä seuraavilla lämpötila-alueilla:

- vähintään 50 % (pakkasuoja noin -37 °C:een asti)
- enintään 55 % (pakkasuoja -45 °C:seen asti)

Lasinpesuneste

Lasinpesunesteeseen liittyviä ohjeita

Noudata käyttöaineisiin liittyviä ohjeita (→ sivu 288).

VAROITUS Lasinpesunestetiivisteistä aiheutuva palo- ja loukkaantumisvaara

Lasinpesunestetiiviste on herkästi syttyvää. Jos sitä joutuu moottorin kuumiin rakennosiin tai pakokaasulaitteistoon, se voi syttyä.

- Varmista, että lasinpesunestetiivistettä ei mene ohi täyttöaukosta.

HUOMAUTUS Tarkoitukseen soveltumattoman lasinpesunesteen ulkovaloihin aiheuttamat vauriot

Tarkoitukseen soveltumattomat lasinpesunesteet voivat vaurioittaa ulkovalojen muovipintaa.

- Käytä vain lasinpesunesteitä, jotka sopivat myös muovipinnoille, esim. MB SummerFit tai MB WinterFit.

Huomautus Lasinpesunesteen sekoittamisen johdosta tukkeutuneet pesunestesuuttimet

- Älä sekoita MB SummerFitin ja MB WinterFitin muita lasinpesunesteitä.

Älä käytä tislattua tai deionisoitua vettä. Muuten täyttömäärän tunnistin voi laueta virheellisesti.

Lasinpesunesteeseen liittyviä ohjeita

Suosittelut lasinpesuneste:

- Jäätymispisteen yläpuolella: esim. MB SummerFit
- Jäätymispisteen alapuolella: esim. MB WinterFit

Sekoitusuhde

Katso oikea sekoitusuhde pakkasnestesäiliössä olevista tiedoista.

Sekoita pesuvettä ympärivuotisesti lasinpesunesteeseen.

Jäähdytysneste

Jäähdytysnesteeseen liittyviä ohjeita

Noudata käyttöaineisiin liittyviä ohjeita (→ sivu 288).

- ① Autosi ilmastointijärjestelmä voidaan täyttää jäähdytysnesteellä R-134a. Jäähdytysneste R-134a sisältää fluorattua kasvihuonekaasua.

Jos autosi on täytetty jäähdytysnesteellä R-134a, seuraava huomautus pätee:

HUOMAUTUS Väärästä jäähdytysnesteestä aiheutuva vaurio

Ilmastointijärjestelmä voi vaurioitua väärää jäähdytysnestettä käytettäessä.

- Käytä vain kylmäainetta R-134a tai Mercedes-Benzautollesi hyväksymää PAG-öljyä.
- Hyväksyttyä PAG-öljyä ei saa sekoittaa mihinkään PAG-öljyyn, jota ei ole hyväksytty jäähdytysnesteelle R-134a.

Vain ammattitaitoinen erikoiskorjaamo saa suorittaa huoltotyöt, kuten esim. jäähdytysnesteen täyttämisen tai osien vaihtamisen. Tällöin on noudatettava kaikkia voimassa olevia määräyksiä sekä SAE-normia J639.

Teetä kaikki ilmastointijärjestelmän parissa suoritettavat työt ammattitaitoisessa erikoiskorjaamossa.

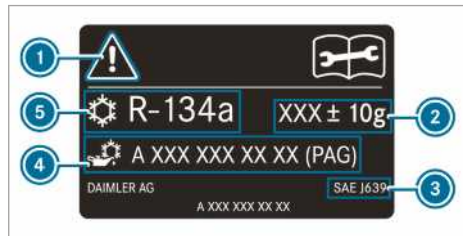

Jäähdytysnesteen ohjekilpi (esimerkki)

- ① Varoitusymbolit
- ② Jäähdytysnesteen täyttömäärä
- ③ voimassa olevat normit

- ④ PAG-öljyn osanumero
- ⑤ Jäähdytysnesteen tyyppi

Varoitusymbolit ① viittaavat seuraavaan:

- mahdollisiin vaaroihin
- huoltotöiden suorittamiseen ammattitaitoisessa erikoiskorjaamossa

Autotiedot

Auton mittoihin liittyviä tietoja

Seuraavassa kappaleessa on autoon liittyviä tärkeitä teknisiä tietoja. Muut auto- ja varustekohtaiset tekniset tiedot, kuten esim. auton mitat ja auton painot, ovat auton asiakirjoissa.

Päivitetty tekniset tiedot ovat Internetissä osoitteessa <http://www.mercedes-benz.com>.

Perävaunun vetolaite

Vetokoukkuun liittyviä ohjeita

VAROITUS Perävaunun vetolaitteen sallimattomasta asennuksesta aiheutuva onnettomuusvaara

Jos perävaunun vetolaitteen jälkiasennusta ei ole sallittu, ja asennat perävaunun vetolaitteen tai muita rakenneosia, rungon pitkittäispalkki heikkenee, ja se voi murtua. Tässä tapauksessa perävaunu voi irrota autosta.

On olemassa onnettomuusvaara!

Jälkiasenna perävaunun vetolaite vain tämän ollessa sallittua.

Noudata perävaunun vetämiseen liittyviä ohjeita (→ sivu 173).

Perävaunun vetolaitteen jälkiasennus on sallittu vain, jos auton papereihin on merkitty perävaunun paino.

Vetokoukkuun liittyviä lisätietoja saa ammattitaitoisesta erikoiskorjaamosta tai internetistä osoitteesta https://bb-portal.mercedes-benz.com/portal/kat_iv.html?&L.

Mercedes-Benz suosittelee asennuttamaan vetokoukun jälkeensä Mercedes-Benz-huoltopisteessä.

Käytä autossa vain Mercedes-Benz erityisesti autollesi tarkastamia ja hyväksymiä perävaunun vetolaitteita.

Jarruttomien perävaunujen suurin sallittu perävaunun paino on 750 kg.

Perävaunun painot

Perävaunun käytössä autoissa, joilla on henkilöautohyväksyntä, sallittu kokonaispaino nousee 100 kg verran. Suurinta sallittua taka-akselikuormaa on noudatettava. Tällöin ajonopeuden on oltava rajoitettu direktiivin 92/21/EY mukaisesti 100 km/h nopeuteen tai tätä alhaisempaan nopeuteen.

Niiden sallittujen painojen ja kuormien arvot, joita ei saa ylittää, sisältyvät myös seuraaviin tietolähteisiin:

- auton asiakirjat
- vetokoukun, perävaunun ja auton tyyppikilvet

Jos tiedot poikkeavat toisistaan, tulee noudattaa alhaisinta arvoa.

Enimmäisvetoaisapaino

Vetoaisapaino on enintään

- 100 kg, kun perävaunun paino on 2 000 kg
- 120 kg, kun perävaunun paino on 2 800 kg tai 3 000 kg
- 140 kg, kun perävaunun paino on 3 500 kg

Kiinnityspisteet ja taakkatelinejärjestelmät

Kiinnityspisteisiin liittyvää tietoa

HUOMAUTUS Kiinnityspisteiden enimmäiskuormituksen ylittämisestä aiheutuva onnettomuusvaara

Jos kuorman kiinnityksessä yhdistetään useita kiinnityspisteitä, heikoimman kiinnityspisteen enimmäiskuormitus on aina otettava huomioon.

Esimerkiksi täysjarrutuksessa vaikuttaa voimia, jotka voivat ylittää kuormatavaran painovoiman monin kerroin.

Voimien jakamiseksi on käytettävä aina useita kiinnityspisteitä. Kuormita kiinnityspisteet tasaisesti.

Lisätietoa kiinnityspisteistä ja kuormansidontalenteistä löytyy kohdasta "Kuljettaminen" (→ sivu 210).

Kuormansidontalenkit

Kuormansidontalenkkien suurin sallittu veto-kuormitus

Kuormansidontalenkit	Suurin sallittu veto-voima
Tila-auto	350 daN
Pakettiauto	800 daN
Lava-auto, jonka sallittu kokonaisuudessa on enintään 3,5 t	400 daN
Lava-auto, jonka sallittu kokonaisuudessa on yli 3,5 t	800 daN

Kiinnityskiskot

Tavaratilan kiinnityspisteiden suurin sallittu veto-kuormitus

Kiinnityspiste	Suurin sallittu veto-voima
Tavaratilan lattian kuormauskisko	500 daN
Alempi kuormauskisko sivuseinässä	200 daN
Ylempi kuormauskisko sivuseinässä	125 daN

Ilmoitetut arvot koskevat vain tavaratilan lattialle sijoitettua kuormaa, kun seuraavat otetaan huomioon:

- Kuorma on varmistettu kahteen kiinnityspisteeseen kiskossa.
- Etäisyys saman kiskon seuraavaan kuorman varmistukseen on n. 1 m.

Kattotelineisiin liittyviä tietoja

VAROITUS Suurimman sallitun kattokuorman ylittymisestä aiheutuva onnettomuusvaara

Jos kuormaat katon sekä kaikki ulkopuolella ja sisäpuolella olevat lisälaitteet, auton painopiste nousee ja tavanomaiset ajo-ominaisuudet sekä ohjaus- ja jarrutuskäyttäytyminen muuttuvat. Auto kallistuu voimakkaammin kaarreaajossa ja voi reagoida hitaammin ohjauspyörän kääntymisiin.

Jos ylität suurimman sallitun kattokuorman, tämä vaikuttaa erittäin negatiivisesti ajo-ominaisuuksiin sekä ohjaus- ja jarrutuskäyttäytymiseen.

- ▶ Noudata ehdottomasti suurinta sallittua kattokuormaa ja mukauta ajotapaa.

VAROITUS Epätasaisesta kuormituksesta aiheutuva onnettomuusvaara

Jos kuormaat auton epätasaisesti, tämä voi vaikuttaa erittäin negatiivisesti ajo-ominaisuuksiin sekä ohjaus- ja jarrutustoimintaan

- ▶ Kuormaa auto tasaisesti.
- ▶ Suojaa kuorma liukumiselta.

Auton ajo- ja jarrutuskäyttäytyminen sekä ohjausominaisuudet vaihtelevat kuorman tyypistä, painosta ja painopisteen sijainnista riippuen.

HUOMAUTUS Suurimman sallitun kattokuorman ylittymisestä aiheutuva onnettomuusvaara

Jos kattolaatikon paino kattoteline mukaan lukien ylittää suurimman sallitun kattokuorman, on olemassa onnettomuusvaara.

- ▶ Varmista, että katolle kiinnitetyn kuorman ja kattotelineen paino ei ylitä suurinta sallittua kattokuormaa.
- ▶ Kattotelineen tukijalkojen on oltava asennettuina tasaiselle etäisyydelle.
- ▶ Mercedes-Benz suosittelee, että asennat vakaajatangon auton etuakseliin.

Turvallisuustoimenpiteisiin liittyviä lisätietoja löydytty luvusta ”Kuljetus” (→ sivu 210).

Suurin kattokuorma / Kattotelineen tukijalkaparit

Ajoneuvot, joissa on	Suurin kattokuorma	Tukijalkaparien minimilukumäärä
Normaali katto (ilman lavaa)	300 kg	6
Normaali-katto (lavan kanssa)	50 kg	2

Ajoneuvot, joissa on	Suurin katto-kuorma	Tukijalkaparien minimilukumäärä
Korkea katto (ilman lavaa)	150 kg	3
Kaksoisohjaamo	100 kg	2

Tiedot pätevät kuorman jakautuessa tasaisesti katon koko pinnalle.

Alenna lyhyemmän kattotelineen yhteydessä kuormitusta prosentuaalisesti. Suurin kuormitus kattotelineen tukijalkaparia kohti on 50 kg.

Löydät kuormausohjeet ja lisätietoja kuorman jakautumisesta ja kuorman kiinnityksestä luvusta ”Kuljetus” (→ sivu 210).

Tikkaiden kannattimiin liittyvää tietoa

VAROITUS Tukikuorman ylittymisestä aiheutuva tapaturma- ja loukkaantumisvaara

Jos ylität sallitun tukikuorman kannatinta käyttäessäsi, kannatinjärjestelmä voi irrota autosta ja vaarantaa muut liikenteeseen osallistujat.

► Noudata kannatinta käyttäessäsi aina sallittua tukikuormaa.

Tikkaiden kannattimen maksimikuorma

	Maksimikuorma
Tikkaiden kannatin edessä	200 kg
Tikkaiden kannatin takana	100 kg

Tiedot pätevät kuorman jakautuessa tasaisesti tikkaiden kannattimen koko pinnalle.

Löydät kuormausohjeet ja lisätietoja kuorman jakautumisesta ja kuorman kiinnityksestä luvusta ”Kuljetus” (→ sivu 210).

Näyttöviestit

Johdanto



Näyttöviestien toiminta



Näyttöviestit ilmestyvät monitoiminäyttöön.

Graafisia esitysmuotoja sisältävät näyttöviestit voidaan näyttää yksinkertaistetusti käyttöohjeessa, ja ne voivat poiketa monitoiminäytön esitustavasta. Monitoiminäyttö näyttää korkean prioriteetin näyttöviestit punaisena. Tiettyjen näyttöviestien yhteydessä kuuluu lisäksi varoitustaäni.

Toimi näyttöviestien mukaisesti ja noudata tässä käyttöohjeessa olevia lisäohjeita.

Tiettyjen näyttöviestien yhteydessä näytetään lisäksi symboleja:

-  lisätietoja
-  piilota näyttöviesti

Vasemmalla olevalla Touch-Control-näytössä voit pyyhkäisyeleellä vasemmalle tai oikealle valita symbolien välillä. Kun painat , sinulle näytetään tähän liittyviä lisätietoja monitoiminäytössä. Näyttöviesti piilotetaan painamalla .

Voit piilottaa alhaisen tärkeysjärjestyksen näyttöviestit painamalla näppäintä  tai vasemmalla olevasta Touch-Control-näytöstä. Tällöin näyttöviestit tallennetaan viestimuistiin.

Poista näyttöviestien syy mahdollisimman pian.



Et voi piilottaa korkean prioriteetin näyttöviestejä. Nämä näyttöviestit näkyvät jatkuvasti monitoiminäytössä, kunnes niiden syyt on poistettu.

Tallennettujen näyttöviestien hakeminen näyttöön









Ajotietokone:







 [Huolto](#)  1 message



Jos vireillä ei ole näyttöviestejä, monitoiminäyttöön ilmestyy [Ei viestejä](#).

-  Selaa näyttöviestejä pyyhkäisyeleellä ylöspäin tai alaspäin vasemmalla olevassa Touch-Control-näytössä.
-  **Viestimuistista poistuminen:** Paina näppäintä .



Turvajärjestelmät

Näytön viestit	Mahdolliset syyt/seuraukset ja  ratkaisut
 <p>vasen ikkunaturvatyyny Häiriö Mene korjaamolle (esimerkki)</p>	<p>* Kyseisessä ikkunaturvatyynyssä on häiriö .</p> <div style="border: 1px solid gray; padding: 5px; margin-bottom: 10px;"> <p> VAROITUS Ikkunaturvatyynyn toimintahäiriöistä aiheutuva loukkaantumis- tai hengenvaara</p> <p>Jos ikkunaturvatyynyssä on häiriö, se voi aktivoitua tahattomasti tai se ei välttämättä laukea onnettomuudessa auton nopeuden hidastuessa voimakkaasti.</p> <ul style="list-style-type: none">  Tarkastuta ja korjauta ikkunaturvatyyny välittömästi ammattitaitoisessa erikoiskorjaamossa. </div> <p> Hakeudu välittömästi ammattitaitoisen erikoiskorjaamoon.</p>
 <p>edessä vasemmalla Häiriö Mene korjaamolle (esimerkki)</p>	<p>* Kyseisessä turvavarusteessa on häiriö .</p> <div style="border: 1px solid gray; padding: 5px; margin-bottom: 10px;"> <p> VAROITUS Turvavarusteiden toimintahäiriöistä aiheutuva loukkaantumisvaara</p> <p>Jos turvavarusteissa on häiriö, turvajärjestelmän komponentit voivat aktivoitua tahattomasti tai ne eivät välttämättä suojaa onnettomuudessa tarkoituksenmukaisella tavalla. Tämä voi koskea esim. turvavyön kiristintä tai turvatyynyä.</p> <ul style="list-style-type: none">  Tarkastuta ja korjauta turvavarusteet välittömästi ammattitaitoisessa erikoiskorjaamossa. </div>

Näytön viestit	Mahdolliset syyt/seuraukset ja ▶ ratkaisut
	<p>Turvavarusteiden häiriön tunnistus:</p> <ul style="list-style-type: none"> • Kun sytytysvirta on päällä, turvavarusteen varoitusvalo  ei syty. • Ajon yhteydessä turvavarusteen varoitusvalo  syttyy jatkuvasti tai toistuvasti. <p>▶ Hakeudu välittömästi ammattitaitoiseen erikoiskorjaamoon.</p>
 <p>Turvajärjestelmä Häiriö Mene korjaamolle</p>	<p>* Turvajärjestelmässä on häiriö .</p> <div data-bbox="406 400 1028 464" style="background-color: #f0f0f0; padding: 5px;"> <p>⚠ VAROITUS Turvajärjestelmän toimintahäiriöistä aiheutuva loukkaantumisaava</p> </div> <p>Jos turvajärjestelmässä on häiriö, turvajärjestelmän komponentit voivat aktivoitua tahattomasti tai ne eivät välttämättä suojaa onnettomuudessa tarkoituksenmukaisella tavalla. Tämä voi koskea esim. turvavyön kiristintä tai turvatyynyä.</p> <p>▶ Tarkastuta ja korjauta turvajärjestelmät välittömästi ammattitaitoisessa erikoiskorjaamossa.</p> <p>Turvavarusteiden häiriön tunnistus:</p> <ul style="list-style-type: none"> • Kun sytytysvirta on päällä, turvavarusteen varoitusvalo  ei syty. • Ajon yhteydessä turvavarusteen varoitusvalo  syttyy jatkuvasti tai toistuvasti. <p>▶ Hakeudu välittömästi ammattitaitoiseen erikoiskorjaamoon.</p>
 <p>Pysäköintijarru ei toimi</p>	<p>* Järjestelmässä on häiriö, seisontajarru ei toimi.</p> <div data-bbox="406 895 1028 959" style="background-color: #f0f0f0; padding: 5px;"> <p>⚠ VAROITUS Onnettomuusaava, jos jarrujärjestelmässä on häiriö</p> </div> <p>Jos jarrujärjestelmässä on häiriö, jarrutuskäyttäytyminen voi heikentyä.</p> <ul style="list-style-type: none"> ▶ Jatka ajoa varovasti. ▶ Tarkastuta jarrujärjestelmä välittömästi ammattitaitoisessa erikoiskorjaamossa. <p>▶ Pysäytä auto vain tasaiselle pohjalle ja suojaa se liikkeelle lähtemiseltä.</p> <p>▶ Autot, joissa on automaattivaihteisto: Kytke vaihteisto asentoon P.</p> <p>▶ Autot, joissa on käsivaihteisto: Kytke 1. vaihde.</p> <p>▶ Tarkastuta jarrujärjestelmä välittömästi ammattitaitoisessa erikoiskorjaamossa.</p>
 <p>Rinne liian jyrkkä ks. käyttöohjekirja</p>	<p>* Auton sähköjärjestelmän jännite on alhainen tai järjestelmässä on häiriö. Sulkuvoima ei mahdollisesti riitä rinteelle.</p>





Näytön viestit	Mahdolliset syyt/seuraukset ja ▶ ratkaisut
	<p>▲ VAROITUS Sähkötoimisen seisontajarrun riittämättömästä sulkuvoimasta aiheutuva onnettomuusvaara</p> <p>Jos sähkötoimisella seisontajarrulla ei ole riittävää sulkuvoimaa jyrkässä rinteessä, auto voi lähteä liikkeelle.</p> <ul style="list-style-type: none"> ▶ Pysäytä auto vain tasaiselle pohjalle ja suojaa se liikkeelle lähtemiseltä. ▶ Auto, jossa on automaattivaihteisto: Kytke vaihteisto asentoon [P]. ▶ Autot, joissa on käsivaihteisto: Kytke 1. vaihde. <p>Noudata auton pysäköimiseen liittyviä ohjeita (→ sivu 144).</p>
 <p>Pysäköintijarru ks. käyttöohjekirja</p>	<p>* Sähköjärjestelmän jännite on alhainen tai järjestelmässä on häiriö. Sulkuvoima ei mahdollisesti riitä rinteelle.</p> <p>▲ VAROITUS Onnettomuusvaara, jos jarrujärjestelmässä on häiriö</p> <p>Jos jarrujärjestelmässä on häiriö, jarrutusikäytyminen voi heikentyä.</p> <ul style="list-style-type: none"> ▶ Jatka ajoa varovasti. ▶ Tarkastuta jarrujärjestelmä välittömästi ammattitaitoisessa erikoiskorjaamossa. <ul style="list-style-type: none"> ▶ Pysäytä auto vain tasaiselle pohjalle ja suojaa se liikkeelle lähtemiseltä. ▶ Autot, joissa on automaattivaihteisto: Kytke vaihteisto asentoon [P]. ▶ Autot, joissa on käsivaihteisto: Kytke 1. vaihde. ▶ Tarkastuta jarrujärjestelmä välittömästi ammattitaitoisessa erikoiskorjaamossa.
<p>Tarkasta jarrupalat ks. käyttöohjekirja</p>	<p>* Jarrupalat lähestyvät kulumisrajaa.</p> <p>▲ VAROITUS Heikentyneestä jarrutustehosta aiheutuva onnettomuusvaara</p> <p>Jos jarrupalat ovat kuluneet kulumisrajaan saakka, jarrutusteho voi olla heikentynyt.</p> <ul style="list-style-type: none"> ▶ Jatka ajoa varovasti. ▶ Tarkastuta jarrujärjestelmä välittömästi ammattitaitoisessa erikoiskorjaamossa. <p>▶ Hakeudu ammattitaitoiseen erikoiskorjaamoon.</p>
 <p>Tarkista jarrunestemäärä</p>	<p>* Jarrunestesäiliössä on liian vähän jarrunestettä.</p> <p>▲ VAROITUS Vähäisestä jarrunestemäärästä aiheutuva onnettomuusvaara</p> <p>Jos jarrunestemäärä on liian vähäinen, jarrutusvaikutus ja siten jarrutusikäytyminen voivat heikentyä.</p>

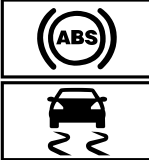
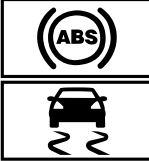

Näytön viestit	Mahdolliset syyt/seuraukset ja ▶ ratkaisut
	<ul style="list-style-type: none"> ▶ Pysähdy välittömästi muuta liikennettä vaarantamatta. Älä jatka ajoa! ▶ Ota yhteys ammattitaitoiseen erikoiskorjaamoon. ▶ Älä lisää jarrunestettä. <ul style="list-style-type: none"> ▶ Pysähdy välittömästi liikennesääntöjen mukaisesti. Älä jatka ajoa! ▶ Ota yhteyttä ammattitaitoiseen erikoiskorjaamoon. ▶ Älä lisää jarrunestettä.
Jarrut ylikuumentuneet Jatka ajoa varovasti	<p>* Kun neliveto on kytketty päälle, jarrujärjestelmä voi ylikuumentua äärimmäisessä maastokäytössä.</p> <ul style="list-style-type: none"> ▶ Kaasuta vähemmän tai pysähdy ja anna jarrujärjestelmän jäähtyä.
Aktiivinen jarrutusavustin Toiminnot rajoittuneet ks. käyttöohjekirja	<p>* Aktiivisessa jarrutusavustimessa on häiriö.</p> <ul style="list-style-type: none"> ▶ Hakeudu ammattitaitoiseen erikoiskorjaamoon.
Aktiivinen jarrutusavustin Toiminnot nyt rajoittuneet ks. käyttöohjekirja	<p>* Aktiivinen jarrutusavustin ei väliaikaisesti ole käytettävissä. Ympäristöolosuhteet ovat järjestelmärajojen ulkopuolella (→ sivu 153).</p> <ul style="list-style-type: none"> ▶ Jatka ajoa. Kun ympäristöolosuhteet ovat järjestelmärajojen mukaisia, järjestelmä on jälleen käytettävissä. ▶ Jos näyttöviesti ei sammuu, pysähdy liikennesääntöjen mukaisesti ja käynnistä moottori uudelleen.
Tutkatunnistimet likaantuneet ks. käyttöohjekirja	<p>* Tutka-anturijärjestelmässä on häiriö. Mahdollisia syitä:</p> <ul style="list-style-type: none"> • anturien likaantuminen • voimakas sade • pidemmät maa-ajot ilman liikkeessä olevaa liikennettä, esim. erämaalla <p>Ajo- ja ajoturvallisuusjärjestelmissä voi olla häiriö, tai ne eivät mahdollisesti ole väliaikaisesti käytettävissä.</p> <p>Kun syyt eivät ole enää vireillä, ajo- ja ajoturvallisuusjärjestelmät ovat jälleen käytettävissä.</p> <p>Jos näyttöviesti ei sammuu, toimi seuraavasti:</p> <ul style="list-style-type: none"> ▶ Pysähdy liikennesääntöjen mukaisesti. ▶ Puhdista kaikki anturit (→ sivu 226). ▶ Käynnistä moottori uudelleen.
SOS Not Ready	<p>* Mercedes-Benz-hätäpuhelinjärjestelmä ei ole käytettävissä. Tähän on seuraavia mahdollisia syitä:</p> <ul style="list-style-type: none"> • Sytytysvirta on kytkettynä pois päältä. • Mercedes-Benz-hätäpuhelinjärjestelmässä on häiriö.

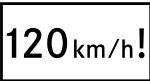
Näytön viestit	Mahdolliset syyt/seuraukset ja ▶ ratkaisut
	<ul style="list-style-type: none"> ▶ Kytke sytytysvirta päälle. Jos hätäpuhelu ei ole käytettävissä, mittariston monitoiminäytön ilmestyy siitä kertova viesti. ▶ Hakeudu ammattitaitoiseen erikoiskorjaamoon. ❗ Mercedes-Benz-hätäpuhelujärjestelmän alueellisesta saatavuudesta saa tietoa osoitteesta: http://www.mercedes-benz.com/connect_ecall
<div style="border: 1px solid black; padding: 5px; margin-bottom: 5px; text-align: center; font-weight: bold; font-size: 24px;">EBD</div> <div style="border: 1px solid black; padding: 5px; margin-bottom: 5px; text-align: center; font-weight: bold; font-size: 24px;">(ABS)</div> <div style="border: 1px solid black; padding: 5px; margin-bottom: 5px; text-align: center;">  </div> <p style="color: blue;">eivät toimi ks. käyttöohjekirja</p>	<p>* EBD:ssä, ABS:ssä ja ESP®:ssä on häiriö. Myös muissa ajo- ja ajoturvallisuusjärjestelmissä voi olla häiriö.</p> <div style="border: 1px solid gray; padding: 5px; margin-bottom: 10px;"> <p style="text-align: center;">⚠ VAROITUS EBD:n, ABS:n ja ESP®:n häiriöstä aiheutuva heittelehtimisvaara</p> <p>Jos EBD:ssä, ABS:ssä ja ESP®:ssä on häiriö, pyörät voivat lukkiutua jarrutettaessa eikä ESP® suorita ajonvakautusta. Tällöin ohjattavuus ja jarrutusikäytyminen heikentyvät selvästi. Jarrutusmatka voi pidentyä hätäjarrutusilanteissa. Lisäksi muut ajoturvallisuusjärjestelmät ovat kytkeytyneet pois päältä.</p> <ul style="list-style-type: none"> ▶ Jatka ajoa varovasti. ▶ Tarkastuta jarrujärjestelmä välittömästi ammattitaitoisessa erikoiskorjaamossa. </div> <ul style="list-style-type: none"> ▶ Jatka ajoa varovasti. ▶ Hakeudu välittömästi ammattitaitoiseen erikoiskorjaamoon.
<div style="border: 1px solid black; padding: 5px; text-align: center;">  </div> <p style="color: blue;">ei toimi ks. käyttöohjekirja</p>	<p>* ESP®:ssä on häiriö. Myös muissa ajo- ja ajoturvallisuusjärjestelmissä voi olla häiriö. Jarrujärjestelmä toimii edelleen normaalilla teholla. Jarrutusmatka voi pidentyä hätäjarrutusilanteissa.</p> <div style="border: 1px solid gray; padding: 5px; margin-bottom: 10px;"> <p style="text-align: center;">⚠ VAROITUS ESP®:n häiriöstä aiheutuva heittelehtimisvaara</p> <p>Jos ESP®:ssä on häiriö, ESP® ei suorita ajonvakautusta. Lisäksi muut ajoturvallisuusjärjestelmät ovat kytkeytyneet pois päältä.</p> <ul style="list-style-type: none"> ▶ Jatka ajoa varovasti. ▶ Tarkastuta ESP® ammattitaitoisessa erikoiskorjaamossa. </div> <ul style="list-style-type: none"> ▶ Jatka ajoa varovasti. ▶ Hakeudu välittömästi ammattitaitoiseen erikoiskorjaamoon.
<div style="border: 1px solid black; padding: 5px; text-align: center;">  </div> <p style="color: blue;">ei nyt käytettävissä ks. käyttöohjekirja</p>	<p>* ESP® ei väliaikaisesti ole käytettävissä. Myös muissa ajo- ja ajoturvallisuusjärjestelmissä voi olla häiriö.</p> <div style="border: 1px solid gray; padding: 5px; margin-bottom: 10px;"> <p style="text-align: center;">⚠ VAROITUS ESP®:n häiriöstä aiheutuva heittelehtimisvaara</p> <p>Jos ESP®:ssä on häiriö, ESP® ei suorita ajonvakautusta. Lisäksi muut ajoturvallisuusjärjestelmät ovat kytkeytyneet pois päältä.</p> <ul style="list-style-type: none"> ▶ Jatka ajoa varovasti. ▶ Tarkastuta ESP® ammattitaitoisessa erikoiskorjaamossa. </div>

Näytön viestit	Mahdolliset syyt/seuraukset ja ▶ ratkaisut
 <p data-bbox="112 459 316 507">eivät nyt käytettävissä ks. käyttöohjekirja</p>	<p data-bbox="406 161 1005 268">▶ Aja varovasti sopivalla tieosuudella muutama kevyt kaarre yli 30 km/h nopeudella. ▶ Jos näyttöviesti ei sammu, hakeudu välittömästi ammattitaitoiseen erikoiskorjaamoon. Aja tällöin varovasti.</p> <p data-bbox="389 284 1024 368">* ABS ja ESP® eivät väliaikaisesti ole käytettävissä. Myös muut ajo- ja ajoturvallisuusjärjestelmät eivät mahdollisesti ole väliaikaisesti käytettävissä.</p> <div data-bbox="406 389 1028 699" style="border: 1px solid gray; padding: 5px;"> <p data-bbox="426 395 1009 443">▲ VAROITUS Heittelehtimisvaara, jos ABS:ssä ja ESP®:ssä on häiriö</p> <p data-bbox="423 464 1002 512">Jos ABS:ssä ja ESP®:ssä on häiriö, pyörät voivat lukkiutua jarruttaessa eikä ESP® suorita ajonvakautusta.</p> <p data-bbox="423 523 1005 596">Tällöin ohjattavuus ja jarrutusikäytyminen heikentyvät selvästi. Jarrutusmatka voi pidentyä hätäjarrustilanteissa. Lisäksi muut ajoturvallisuusjärjestelmät ovat kytkeytyneet pois päältä.</p> <ul data-bbox="423 608 964 692" style="list-style-type: none"> ▶ Jatka ajoa varovasti. ▶ Tarkastuta ABS ja ESP® välittömästi ammattitaitoisessa erikoiskorjaamossa. </div> <p data-bbox="406 719 1005 826">▶ Aja varovasti sopivalla tieosuudella muutama kevyt kaarre yli 30 km/h nopeudella. ▶ Jos näyttöviesti ei sammu, hakeudu välittömästi ammattitaitoiseen erikoiskorjaamoon. Aja tällöin varovasti.</p>
 <p data-bbox="112 1018 333 1066">eivät toimi ks. käyttöohjekirja</p>	<p data-bbox="389 842 1005 959">* ABS:ssä ja ESP®:ssä on häiriö. Myös muissa ajo- ja ajoturvallisuusjärjestelmissä voi olla häiriö. Jarrujärjestelmä toimii edelleen normaalilla teholla. Jarrutusmatka voi pidentyä hätäjarrustilanteissa.</p> <div data-bbox="406 979 1028 1289" style="border: 1px solid gray; padding: 5px;"> <p data-bbox="426 986 1009 1034">▲ VAROITUS Heittelehtimisvaara, jos ABS:ssä ja ESP®:ssä on häiriö</p> <p data-bbox="423 1054 1002 1102">Jos ABS:ssä ja ESP®:ssä on häiriö, pyörät voivat lukkiutua jarruttaessa eikä ESP® suorita ajonvakautusta.</p> <p data-bbox="423 1114 1005 1187">Tällöin ohjattavuus ja jarrutusikäytyminen heikentyvät selvästi. Jarrutusmatka voi pidentyä hätäjarrustilanteissa. Lisäksi muut ajoturvallisuusjärjestelmät ovat kytkeytyneet pois päältä.</p> <ul data-bbox="423 1198 964 1283" style="list-style-type: none"> ▶ Jatka ajoa varovasti. ▶ Tarkastuta ABS ja ESP® välittömästi ammattitaitoisessa erikoiskorjaamossa. </div> <p data-bbox="406 1310 983 1362">▶ Jatka ajoa varovasti. ▶ Hakeudu välittömästi ammattitaitoiseen erikoiskorjaamoon.</p>

Ajojärjestelmät

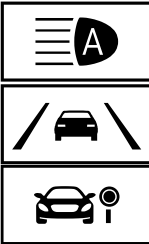



Näytön viestit	Mahdolliset syyt/seuraukset ja ► ratkaisut
 Enimmäisnopeus ylitetty	* Olet ylittänyt suurimman sallitun nopeuden (vain tietyt maat). ► Aja hitaammin.
Nopeusrajoitus (talvirenkaat) XXX km/h	* Olet saavuttanut talvirenkaille tallennetun maksiminopeuden. Tämän nopeuden ylittäminen ei ole mahdollista.
 km/h	* Rajoitinta ei voida kytkeä päälle, sillä kaikki päällekytkentäehdot eivät ole täyttyneet. ► Noudata rajoittimen päällekytkentäehtoja (→ sivu 157).
Nopeusrajoitin ei toimi	* Nopeusrajoittimessa on häiriö. ► Hakeudu ammattitaitoiseen erikoiskorjaamoon.
Nopeusrajoitin passiivinen	* Nopeusrajoitin kytkeytyy passiiviseksi, kun kaasupoljin painetaan vastekohdan yli (kickdown) (→ sivu 157).
 Rajoittimen asetusnopeus ylittynyt	* Olet ylittänyt asetusnopeuden muuttuvalla rajoittimella yli 3 km/h verran.
Vakionopeussäädin ja nopeusrajoitin eivät toimi	* Tempomatissa ja nopeusrajoittimessa on häiriö. ► Hakeudu ammattitaitoiseen erikoiskorjaamoon.
Vakionopeussäädin ei toimi	* Vakionopeussäätimessä on häiriö. ► Hakeudu ammattitaitoiseen erikoiskorjaamoon.
 Pois päältä	* Vakionopeussäädin kytkettiin pois päältä. Jos lisäksi kuuluu varoitusääni, vakionopeussäädin on kytkeytynyt automaattisesti pois päältä (→ sivu 155).
 --- km/h	* Vakionopeussäädintä ei voida kytkeä päälle, sillä kaikki päällekytkennän edellytykset eivät ole täyttyneet. ► Noudata TEMPOMAT-vakionopeussäätimen päällekytkentäehtoja (→ sivu 157).
Aktiivinen etäisyysavustin ei toimi	* Aktiivisessa etäisyysavustimessa Distronic on häiriö. Myös muissa ajo- ja ajoturvallisuusjärjestelmissä voi olla häiriö. ► Hakeudu ammattitaitoiseen erikoiskorjaamoon.
Aktiivinen etäisyysavustin ei nyt käytettävissä ks. käyttöohjekirja	* Aktiivinen etäisyysavustin Distronic ei väliaikaisesti ole käytettävissä. Ympäristöolosuhteet ovat järjestelmärajojen ulkopuolella (→ sivu 158).



Näytön viestit	Mahdolliset syyt/seuraukset ja ▶ ratkaisut
 <p data-bbox="109 507 292 555">ei nyt käytettävissä Kamera likaantunut</p>	<p data-bbox="404 161 1009 236">▶ Jatka ajoa. Kun ympäristöolosuhteet ovat järjestelmärajojen mukaisia, järjestelmä on jälleen käytettävissä.</p> <p data-bbox="387 248 846 272">* Kameranäkymä on rajoittunut. Mahdollisia syitä:</p> <ul data-bbox="412 284 773 339" style="list-style-type: none"> • tuulilasin lika kameran näkökentässä • voimakas sade tai sumu <p data-bbox="404 357 1016 405">Ajo- ja ajoturvallisuusjärjestelmissä voi olla häiriö, tai ne eivät mahdollisesti ole väliaikaisesti käytettävissä.</p> <p data-bbox="404 416 994 464">Kun syyt eivät ole enää vireillä, ajo- ja ajoturvallisuusjärjestelmät ovat jälleen käytettävissä.</p> <p data-bbox="404 475 642 499">Jos näyttöviesti ei sammu:</p> <ul data-bbox="404 507 983 595" style="list-style-type: none"> ▶ Pysähdy liikennesääntöjen mukaisesti. ▶ Puhdista tuulilasi. ▶ Hakeudu tarvittaessa ammattitaitoiseen erikoiskorjaamoon.
 <p data-bbox="109 818 329 890">ei nyt käytettävissä Tutkatunnistimet likaantuneet</p>	<p data-bbox="387 616 900 639">* Tutka-anturijärjestelmässä on häiriö. Mahdollisia syitä:</p> <ul data-bbox="412 647 1028 735" style="list-style-type: none"> • anturien likaantuminen • voimakas sade • pidemmät maantieajot ilman jatkuvaa liikennettä, esim. aavikolla <p data-bbox="404 753 837 777">Tämä saattaa vaikuttaa seuraaviin järjestelmiin:</p> <ul data-bbox="412 785 889 873" style="list-style-type: none"> • Aktiivinen etäisyysavustin DISTRONIC (→ sivu 158) • Katveavustin (→ sivu 167) • Aktiivinen jarrutusavustin (→ sivu 153) <p data-bbox="404 890 1016 938">Ajo- ja ajoturvallisuusjärjestelmissä voi olla häiriö, tai ne eivät mahdollisesti ole väliaikaisesti käytettävissä.</p> <p data-bbox="404 949 994 997">Kun syyt eivät ole enää vireillä, ajo- ja ajoturvallisuusjärjestelmät ovat jälleen käytettävissä.</p> <p data-bbox="404 1008 642 1032">Jos näyttöviesti ei sammu:</p> <ul data-bbox="404 1040 983 1160" style="list-style-type: none"> ▶ Pysähdy liikennesääntöjen mukaisesti. ▶ Puhdista kaikki anturit (→ sivu 226). ▶ Käynnistä moottori uudelleen. ▶ Hakeudu tarvittaessa ammattitaitoiseen erikoiskorjaamoon.
<p data-bbox="109 1190 329 1238">Aktiivinen etäisyysavustin taas käytettävissä</p>	<p data-bbox="387 1182 1016 1230">* Aktiivinen etäisyysavustin DISTRONIC on jälleen toimintavalmis, ja se voidaan kytkeä päälle (→ sivu 159).</p>
 <p data-bbox="109 1345 213 1369">Pois päältä</p>	<p data-bbox="387 1254 994 1302">* Hold-toiminto on kytketty pois päältä, koska auto liukuu tai jokin päällekytkennän edellytys ei täyty.</p> <ul data-bbox="404 1310 1001 1358" style="list-style-type: none"> ▶ Kytke Hold-toiminto myöhemmin uudelleen päälle tai tarkasta Hold-toiminnon päällekytkennän edellytykset (→ sivu 161).
<p data-bbox="109 1390 303 1414">Katveavustin ei toimi</p>	<p data-bbox="387 1382 785 1406">* Katveavustimessa on häiriö (→ sivu 167).</p> <ul data-bbox="404 1414 869 1437" style="list-style-type: none"> ▶ Hakeudu ammattitaitoiseen erikoiskorjaamoon.

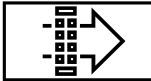

Näytön viestit	Mahdolliset syyt/seuraukset ja ► ratkaisut
Katveavustin Perävau- nua ei valvota	<p>* Kun muodostat sähköliitännän perävauunuun, katveavustin on edelleen käytettävissä, mutta perävauunun viereistä aluetta ei valvota. Tämä voi rajoittaa katveavustimen toimintaa (→ sivu 167).</p> <p>► Paina vasemmalla olevaa Touch-Control-näyttöä ja vahvista näyttöviesti.</p>
Katveavustin ei nyt käytettävissä ks. käyttöohjekirja	<p>* Katveavustin ei väliaikaisesti ole käytettävissä (→ sivu 167). Järjestelmän rajat on saavutettu (→ sivu 167).</p> <p>► Jatka ajoa. Jos syyt eivät ole enää vireillä, järjestelmä on jälleen käytettävissä.</p> <p>tai</p> <p>► Jos näyttöviesti ei sammuu, pysähdy liikennesääntöjen mukaisesti ja käynnistä moottori uudelleen.</p> <p>► Puhdista tarvittaessa takapuskuri. Jos takapuskuri on erittäin likainen, puskurin antureissa voi olla häiriö.</p>
Aktiivinen kaista-avustin Kameranäkymä rajoittunut ks. käyttöohjekirja	<p>* Kameranäkymä on rajoittunut (→ sivu 170). Mahdollisia syitä:</p> <ul style="list-style-type: none"> • tuulilasin lika kameran näkökentässä • voimakas sade tai sumu <p>Ajo- ja ajoturvallisuusjärjestelmissä voi olla häiriö, tai ne eivät mahdollisesti ole väliaikaisesti käytettävissä.</p> <p>Kun syyt eivät ole enää vireillä, ajo- ja ajoturvallisuusjärjestelmät ovat jälleen käytettävissä.</p> <p>Jos näyttöviesti ei sammuu:</p> <p>► Pysähdy liikennesääntöjen mukaisesti.</p> <p>► Puhdista tuulilasi.</p>
Aktiivinen kaista-avustin ei toimi	<p>* Aktiivisessa kaista-avustimessa on häiriö (→ sivu 170). ► Hakeudu ammattitaitoiseen erikoiskorjaamoon.</p>
Aktiivinen kaista-avustin ei nyt käytettävissä ks. käyttöohjekirja	<p>* Aktiivinen kaista-avustin ei väliaikaisesti ole käytettävissä (→ sivu 170). Ympäristöolosuhteet ovat järjestelmärajoiden ulkopuolella (→ sivu 170).</p> <p>► Jatka ajoa. Kun ympäristöolosuhteet ovat järjestelmärajoiden mukaisia, järjestelmä on jälleen käytettävissä.</p> <p>Jos näyttöviesti ei sammuu:</p> <p>► Pysähdy liikennesääntöjen mukaisesti.</p> <p>► Puhdista tuulilasi.</p>
 Vireystila-avustin ei toimi	<p>* Attention Assistissä on häiriö. ► Hakeudu ammattitaitoiseen erikoiskorjaamoon.</p>

Näytön viestit	Mahdolliset syyt/seuraukset ja ▶ ratkaisut
 <p>Vireystila-avustin: Tauko!</p>	<p>* Attention Assist on havainnut kuljettajan väsymisen tai lisääntyneen tarkkaamattomuuden (→ sivu 166).</p> <p>▶ Pidä tarvittaessa tauko.</p>

Moottori



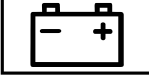
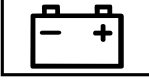
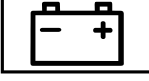





Näytön viestit	Mahdolliset syyt/seuraukset ja ▶ ratkaisut
 <p>Varapolttonestemäärä</p>	<p>* Polttoaineen varamäärä on saavuttanut varamäärän alueen.</p> <p>▶ Tankkaa.</p>
 <p>Vaihdata ilmansuodatin</p>	<p>* Autot, joissa on dieselmoottori: Moottorin ilmansuodatin on likainen, ja se on vaihdettava.</p> <p>▶ Hakeudu ammattitaitoiseen erikoiskorjaamoon.</p>
	<p>* Tuuletinmoottori on viallinen.</p> <p>▶ Jatka ajoa ilman korkeaa moottorin kuormitusta seuraavaan ammattitaitoiseen erikoiskorjaamoon saakka. Varmista tällöin, että jäähdytysnesteen lämpötilanäyttö säilyy alle 120 °C lämpötilassa.</p>
 <p>Puhdistuta polttonestesuo-datin</p>	<p>* Vedenerottimeen kerääntynyt vesi on saavuttanut suurinmman sallitun täyttömäärän.</p> <p>▶ Suorita vedenerottimen vedenpoisto (→ sivu 223).</p>
 <p>Moottoriöljyn määrän mittaaminen ei mahdollista</p>	<p>* Sähköliitäntä öljymäärän anturiin on katkennut tai öljymäärän anturi on viallinen.</p> <p>Moottoriöljyn määrä on laskenut minimimäärään.</p> <p>▶ Hakeudu ammattitaitoiseen erikoiskorjaamoon.</p>
 <p>Moottorin öljynpaine Pysähdy Sammuta moottori</p>	<p>* Vain tiettyjen moottorointien yhteydessä näytettävä näyttöviesti: Moottorin öljynpaine on liian alhainen.</p> <div style="border: 1px solid black; padding: 5px; margin: 5px 0;"> <p>! HUOMAUTUS Ajaminen moottorin öljynpaineen ollessa liian alhainen aiheuttaa moottorivaurioita</p> <p>▶ Vältä ajoa moottorin öljynpaineen ollessa liian alhainen.</p> </div> <p>▶ Pysähdy välittömästi liikennesääntöjen mukaisesti. Älä jatka ajoa!</p> <p>▶ Ota yhteyttä ammattitaitoiseen erikoiskorjaamoon.</p>



Näytön viestit	Mahdolliset syyt/seuraukset ja ▶ ratkaisut
 <p>Lisää 1 litra moottoriöljyä tankkauksen yhteydessä</p>	<p>* Vain tiettyjen moottorointien yhteydessä näytettävä näyttöviesti: Moottoriöljyn määrä on laskenut minimimäärään.</p> <div data-bbox="385 236 1005 368" style="border: 1px solid #ccc; padding: 5px;"> <p>! Huomautus Ajaminen moottoriöljyn määrän ollessa liian vähäinen aiheuttaa moottorivaurioita</p> <p>▶ Vältä pitkiä ajomatkoja moottoriöljyn määrän ollessa liian vähäinen.</p> </div> <p>▶ Tarkasta moottoriöljyn määrä seuraavan tankkauksen yhteydessä.</p> <p>Lisää moottoriöljyä (→ sivu 220). Noudata moottoriöljyn liittyviä ohjeita (→ sivu 292).</p>
 <p>Moottoriöljyn määrä Vähennä öljymäärää</p>	<p>* Vain tiettyjen moottorointien yhteydessä näytettävä näyttöviesti: Moottoriöljyn määrä on liian suuri.</p> <div data-bbox="385 596 1005 729" style="border: 1px solid #ccc; padding: 5px;"> <p>! Huomautus Ajaminen moottoriöljyn määrän ollessa liian suuri aiheuttaa moottorivaurioita</p> <p>▶ Vältä pitkiä ajomatkoja moottoriöljyn määrän ollessa liian suuri.</p> </div> <p>▶ Hakeudu välittömästi ammattitaitoiseen erikoiskorjaamoon ja jätä moottoriöljy imettäväksi.</p>
 <p>Moottoriöljyn määrä Pysähdy Sammuta moottori</p>	<p>* Vain tiettyjen moottorointien yhteydessä näytettävä näyttöviesti: Moottoriöljyn määrä on liian alhainen.</p> <div data-bbox="385 884 1005 1016" style="border: 1px solid #ccc; padding: 5px;"> <p>! Huomautus Ajaminen moottoriöljyn määrän ollessa liian vähäinen aiheuttaa moottorivaurioita</p> <p>▶ Vältä pitkiä ajomatkoja moottoriöljyn määrän ollessa liian vähäinen.</p> </div> <p>▶ Pysähdy välittömästi liikennesääntöjen mukaisesti. Älä jatka ajoa!</p> <p>▶ Sammuta moottori.</p> <p>▶ Tarkasta moottoriöljyn määrä.</p> <p>Lisää moottoriöljyä (→ sivu 220). Noudata moottoriöljyn liittyviä ohjeita (→ sivu 292).</p>
 <p>Tarkista moottoriöljyn määrä tankkauksen yhteydessä</p>	<p>* Moottoriöljyn määrä on laskenut minimimäärään.</p> <div data-bbox="385 1283 1005 1415" style="border: 1px solid #ccc; padding: 5px;"> <p>! Huomautus Ajaminen moottoriöljyn määrän ollessa liian vähäinen aiheuttaa moottorivaurioita</p> <p>▶ Vältä pitkiä ajomatkoja moottoriöljyn määrän ollessa liian vähäinen.</p> </div> <p>▶ Tarkasta moottoriöljyn määrä seuraavan tankkauksen yhteydessä.</p> <p>Lisää moottoriöljyä (→ sivu 220).</p>

Näytön viestit	Mahdolliset syyt/seuraukset ja ▶ ratkaisut
 <p>Pysäytä auto Anna moottorin käydä</p>	<p>Noudata moottoriöljyn liittyviä ohjeita (→ sivu 292).</p> <p>* Akulla on liian alhainen akun lataustila.</p> <ul style="list-style-type: none"> ▶ Pysähdy välittömästi liikennesääntöjen mukaisesti. Älä jatka ajoa! ▶ Anna moottorin käydä. ▶ Jatka ajoa vasta, kun näyttöviesti sammuu.
 <p>Pysähdy ks. käyttöohjekirja</p>	<p>* Akkua ei ladata enää, ja se on saavuttanut liian alhaisen akun lataustilan.</p> <div style="border: 1px solid black; padding: 5px; margin: 10px 0;"> <p>! HUOMAUTUS Moottorivauriot mahdollisia ajoa jatkettaessa</p> <ul style="list-style-type: none"> ▶ Älä jatka ajoa! ▶ Ota yhteys ammattitaitoiseen erikoiskorjaamoon. </div> <ul style="list-style-type: none"> ▶ Pysähdy välittömästi liikennesääntöjen mukaisesti. Älä jatka ajoa! ▶ Sammuta moottori. ▶ Ota yhteyttä ammattitaitoiseen erikoiskorjaamoon.
 <p>12 V:n akku ks. käyttöohjekirja</p>	<p>* Moottori on sammutettu ja akun lataustila on liian alhainen.</p> <ul style="list-style-type: none"> ▶ Kytke ei-tarvittavat sähköä kuluttavat laitteet pois päältä. ▶ Anna moottorin käydä muutaman minuutin ajan tai aja pidempi matka. ▶ Akkua ladataan.
 <p>ks. käyttöohjekirja</p>	<p>* Akkua ei ladata enää.</p> <div style="border: 1px solid black; padding: 5px; margin: 10px 0;"> <p>! HUOMAUTUS Moottorivauriot mahdollisia ajoa jatkettaessa</p> <ul style="list-style-type: none"> ▶ Älä jatka ajoa! ▶ Ota yhteys ammattitaitoiseen erikoiskorjaamoon. </div> <ul style="list-style-type: none"> ▶ Pysähdy välittömästi liikennesääntöjen mukaisesti ja sammuta moottori. ▶ Ota yhteyttä ammattitaitoiseen erikoiskorjaamoon.
 <p>Jäähdytysneste Pysähdy Sammuta moottori</p>	<p>* Jäähdytysneste on liian kuumaa.</p> <ul style="list-style-type: none"> ▶ Pysähdy välittömästi liikennesääntöjen mukaisesti ja sammuta moottori. <div style="border: 1px solid black; padding: 5px; margin: 10px 0;"> <p>▲ VAROITUS Palovammavaara konepeltiä avattaessa</p> <p>Jos konepelti avataan moottorin ollessa ylikuumentunut tai kun moottoritilassa palaa, voit joutua kosketuksiin kuumien kaasujen tai muiden moottorista ulos tulevien käyttöaineiden kanssa.</p> <ul style="list-style-type: none"> ▶ Anna ylikuumentuneen moottorin jäähtyä ennen konepellin avaamista. ▶ Jos moottoritilassa palaa, pidä konepelti kiinni ja ota yhteyttä palokuntaan. </div>





Näytön viestit	Mahdolliset syyt/seuraukset ja ▶ ratkaisut
	<p>▲ VAROITUS Kuumen jäähdytysnesteen aiheuttama palovammavaara</p> <p>Moottorin jäähdytysjärjestelmässä on painetta, varsinkin moottorin ollessa lämmin. Jos avaat kannen, voit saada palovammoja ulossuihkuavasta kuumasta jäähdytysnesteestä.</p> <ul style="list-style-type: none"> ▶ Anna moottorin jäähtyä, ennen kuin kansi avataan. ▶ Käytä avaamisen aikana suojakäsineitä ja suojalaseja. ▶ Poista painetta avaamalla kantta hitaasti. <ul style="list-style-type: none"> ▶ Odota, että moottori on jäähtynyt. ▶ Varmista, että ilman tulo moottorin jäähdyttimeen ei esty. ▶ Jatka ajoa ilman korkeaa moottorin kuormitusta seuraavaan ammattitaitoiseen erikoiskorjaamoon saakka. Varmista tällöin, että jäähdytysnesteen lämpötilanäyttö säilyy alle 120 °C lämpötilassa.
 <p>Lisää jäähdytysnestettä ks. käyttöohjekirja</p>	<p>* Jäähdytysnesteen määrä on liian alhainen.</p> <p>▲ VAROITUS Kuumen jäähdytysnesteen aiheuttama palovammavaara</p> <p>Moottorin jäähdytysjärjestelmässä on painetta, varsinkin moottorin ollessa lämmin. Jos avaat kannen, voit saada palovammoja ulossuihkuavasta kuumasta jäähdytysnesteestä.</p> <ul style="list-style-type: none"> ▶ Anna moottorin jäähtyä, ennen kuin kansi avataan. ▶ Käytä avaamisen aikana suojakäsineitä ja suojalaseja. ▶ Poista painetta avaamalla kantta hitaasti. <p>! Huomautus Liian vähäinen jäähdytysnesteen määrä aiheuttaa moottorivaurioita</p> <ul style="list-style-type: none"> ▶ Vältä pitkiä ajomatkoja jäähdytysnesteen määrän ollessa liian vähäinen. <p>▶ Lisää jäähdytysnestettä (→ sivu 221).</p>
<p>Regenerointi ei mahdollista</p>	<p>* Kaikki dieselhiukkassuodattimen regeneroinnin edellytykset eivät ole täyttyneet (→ sivu 124).</p> <ul style="list-style-type: none"> ▶ Jatka ajoa normaalisti, kunnes kaikki dieselhiukkassuodattimen regeneroinnin edellytykset ovat täyttyneet. <p>Dieselhiukkassuodattimen kuormitustila on yli 50 %, ja viesti näkyy edelleen mittaristossa.</p> <ul style="list-style-type: none"> ▶ Hakeudu ammattitaitoiseen erikoiskorjaamoon.





AdBlue® (autot, joilla on henkilöautolupa)

Näytön viesti	Mahdolliset syyt/seuraukset ja ▶ ratkaisut
 <p>Lisää AdBlueta ks. käyttöohjekirja</p>	<p>* AdBlue®-määrä on laskenut varamäärän merkin alapuolelle.</p> <p>▶ Lisää heti vähintään 8 l AdBlue®-ainetta (→ sivu 141).</p>
 <p>Lisää AdBlueta Teho laskee XXX km ks. käyttöohjekirja</p>	<p>* Alhainen AdBlue®-määrä johtaa nopeuden rajoittamiseen näytössä näkyvän jäljellä olevan ajomatkan jälkeen.</p> <p>▶ Lisää heti vähintään 8 l AdBlue®-ainetta (→ sivu 141).</p>
 <p>Lisää AdBlueta Teho laskee: 20 km/h Ei käynnistystä XXX km</p>	<p>* Alhainen AdBlue®-määrä johtaa nopeuden rajoittamiseen enintään lukemaan 20 km/h.</p> <p>Näytössä näkyvän jäljellä olevan ajomatkan jälkeen moottoria ei voi enää käynnistää.</p> <p>▶ Lisää heti vähintään 8 l AdBlue®-ainetta (→ sivu 141).</p>
 <p>Lisää AdBlueta Ei käynnistystä XXX km</p>	<p>* AdBlue®-määrä riittää enää ainoastaan näytössä näkyvään ajomatkkaan.</p> <p>▶ Lisää heti vähintään 8 l AdBlue®-ainetta (→ sivu 141).</p> <p>ⓘ Viesti poistuu näytöstä, kun autolla on ajettu noin minuutin ajan yli 15 km/h.</p>
 <p>Lisää AdBlueta Käynnistys ei mahdollista</p>	<p>* AdBlue® on kulunut loppuun. Moottoria ei voi enää käynnistää.</p> <p>▶ Lisää heti vähintään 8 l AdBlue®-ainetta (→ sivu 141).</p> <p>▶ Kytke sytytysvirta päälle.</p> <p>▶ Moottorin voi käynnistää jälleen noin minuutin kuluttua.</p>
 <p>Järjestelmähäiriö Ei käynnistystä XXX km</p>	<p>* AdBlue®-järjestelmässä on häiriö. Näytetyin jäljellä olevan matkan jälkeen moottorin käynnistys ei ole enää mahdollista.</p> <p>▶ Hakeudu välittömästi ammattitaitoiseen erikoiskorjaamoon.</p>
 <p>AdBlue-järjestelmän häiriö ks. käyttöohjekirja</p>	<p>* AdBlue®-järjestelmässä on häiriö.</p> <p>▶ Hakeudu välittömästi ammattitaitoiseen erikoiskorjaamoon.</p>
 <p>Täyttömäärän mittaus ei mahdollista</p>	<p>* AdBlue®-järjestelmän häiriön sattuessa huoltovalikossa ei esitetä säiliön täyttömäärää. Viittaus AdBlue®-järjestelmän häiriöön tapahtuu vastaavilla varoitusviesteillä.</p> <p>▶ Hakeudu ammattitaitoiseen erikoiskorjaamoon.</p>



Näytön viestit	Mahdolliset syyt/seuraukset ja ► ratkaisut
 <p>AdBlue-järjestelmän häiriö Teho laskee XXX km ks. käyttöohjekirja</p>	<p>* AdBlue®-järjestelmässä on häiriö. Järjestelmän häiriö johtaa nopeuden rajoittamiseen näytössä näkyvän jäljellä olevan ajomatkan jälkeen.</p> <p>► Hakeudu välittömästi ammattitaitoiseen erikoiskorjaamoon.</p>
 <p>AdBlue-järjestelmän häiriö Teho laskee: 20 km/h Ei käynnistystä XXX km</p>	<p>* AdBlue®-järjestelmässä on häiriö. Järjestelmän häiriö johtaa nopeuden rajoittamiseen enintään lukemaan 20 km/h. Näytössä näkyvän ajomatkan jälkeen moottoria ei voi enää käynnistää.</p> <p>► Hakeudu välittömästi ammattitaitoiseen erikoiskorjaamoon.</p>
 <p>AdBlue-järjestelmän häiriö Käynnistys ei mahdollista</p>	<p>* AdBlue®-järjestelmässä on häiriö. Moottoria ei voi enää käynnistää.</p> <p>► Ota välittömästi yhteyttä ammattitaitoiseen erikoiskorjaamoon.</p>



AdBlue® (autot, joilla on kuorma-autolupa)

Näytön viestit	Mahdolliset syyt/seuraukset ja ► ratkaisut
 <p>Lisää AdBlueta ks. käyttöohjekirja</p>	<p>* AdBlue®-nesteen varamäärä on laskenut varamäärän merkinnän alapuolelle.</p> <p>► Lisää välittömästi vähintään 8 l AdBlue®-nestettä (→ sivu 141).</p>
 <p>Lisää AdBlueta Teho laskee</p>	<p>* AdBlue®-määrä on laskenut varamäärän merkin alapuolelle. Teho on rajoitettu 75 %:iin moottorin momentista..</p> <p>► Lisää heti vähintään 8 l AdBlue®-ainetta (→ sivu 141).</p>
 <p>Lisää AdBlueta Moott. uud. käynnist. jälk. Teho laskee: 20 km/h</p>	<p>* Alhainen AdBlue®-määrä johtaa moottorin seuraavassa käynnistyksessä nopeuden rajoittamiseen enintään lukemaan 20 km/h.</p> <p>► Lisää heti vähintään 8 l AdBlue®-ainetta (→ sivu 141).</p>
 <p>Lisää AdBlueta Teho laskee 20 km/h</p>	<p>* Loppuun kulutettu AdBlue®:n varamäärä johtaa nopeuden rajoittamiseen enintään 20 km/h nopeuteen.</p> <p>► Lisää välittömästi vähintään 8 l AdBlue®-nestettä (→ sivu 141).</p> <p>► Kytke sytytysvirta päälle.</p>

Näytön viestit	Mahdolliset syyt/seuraukset ja ▶ ratkaisut
 <p>AdBlue-järjestelmän häiriö ks. käyttöohjekirja</p>	<p>* AdBlue®-järjestelmässä on häiriö.</p> <p>▶ Hakeudu välittömästi ammattitaitoiseen erikoiskorjaamoon.</p>
 <p>Lisää AdBlueta Teho laskee</p>	<p>* AdBlue®-järjestelmässä on häiriö. Moottorin tehoa on rajoitettu siten, että sen maksimaalinen vääntömomentti on rajoitettu 75 %:iin häiriöttömän käytön arvosta.</p> <p>▶ Hakeudu välittömästi ammattitaitoiseen erikoiskorjaamoon.</p>
 <p>Lisää AdBlueta Moott. uud. käynnist. jälkeen Teho laskee: XXX km/h</p>	<p>* AdBlue®-järjestelmässä on häiriö. Järjestelmän häiriö johtaa moottorin seuraavan käynnistyksen yhteydessä nopeuden rajoittumiseen enintään 20 km/h nopeuteen.</p> <p>▶ Hakeudu välittömästi ammattitaitoiseen erikoiskorjaamoon.</p>
 <p>Lisää AdBlueta Teho laskee: 20 km/h</p>	<p>* AdBlue®-järjestelmässä on häiriö. Järjestelmän häiriö johtaa nopeuden rajoittumiseen enintään 20 km/h nopeuteen.</p> <p>▶ Hakeudu välittömästi ammattitaitoiseen erikoiskorjaamoon.</p>

Renkaat



Näytön viestit	Mahdolliset syyt/seuraukset ja ▶ ratkaisut
<p>Rengaspainevalvonta ei toimi Pyöräntunnistimet puuttuvat</p>	<p>* Asennetuilla pyörillä ei ole sopivia rengaspaineantureita. Rengaspainevalvonta on kytketty pois päältä.</p> <p>▶ Asenna pyörät sopivilla rengaspaineantureilla.</p>
 <p>Pyöräntunn. puuttuu</p>	<p>* Yhdestä tai useammasta renkaasta puuttuu rengaspaineanturin signaali. Kyseisen renkaan yhteydessä ei näytetä painearvoa.</p> <p>▶ Vaihdata viallinen rengaspaineanturi ammattitaitoisessa erikoiskorjaamossa.</p>
<p>Rengaspainevalvonta ei nyt käytettävissä</p>	<p>* Voimakas radiosignaalihäly häiritsee toimintaa. Tämän seurauksena ei vastaanoteta rengaspaineanturien signaaleja. Rengaspainevalvonta ei väliaikaisesti ole käytettävissä.</p> <p>▶ Jatka ajoa. Hetki, kun syy on poistettu, rengaspainevalvonta kytkeytyy automaattisesti päälle.</p>
 <p>Varoitus Rengasrikko</p>	<p>* Rengaspaine alenee äkillisesti yhdessä tai useammassa renkaassa. Pyörän asento näytetään.</p>



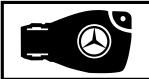
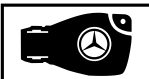
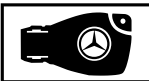
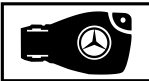



Näytön viestit	Mahdolliset syyt/seuraukset ja ▶ ratkaisut
	<p>▲ VAROITUS Onnettomuusvaara ajettaessa paineettomilla renkailla</p> <p>Paineettomat renkaat voivat aiheuttaa seuraavia vaaroja:</p> <ul style="list-style-type: none"> • Renkaat voivat ylikuumentua ja syttyä palamaan. • Ajo-ominaisuudet sekä ohjaus- ja jarrutusikäytyminen voivat heikentyä huomattavasti. <p>Voit tällöin menettää auton hallinnan.</p> <ul style="list-style-type: none"> ▶ Älä aja paineettomalla renkaalla. ▶ Noudata rengasrikkoon liittyviä ohjeita. <p>Rengasrikkoon liittyviä ohjeita (→ sivu 234).</p> <ul style="list-style-type: none"> ▶ Pysäytä auto liikennesääntöjen mukaisesti. ▶ Tarkasta renkaat.
 <p>Tarkasta renkaat</p>	<p>* Rengaspaine on alentunut äkillisesti yhdessä tai useammassa renkaassa. Pyörän asento näytetään.</p> <p>▲ VAROITUS Liian alhaisen rengaspaineen aiheuttama onnettomuusvaara</p> <p>Renkaiisiin, joissa on liian alhainen rengaspaine, liittyy seuraavanlaisia vaaroja:</p> <ul style="list-style-type: none"> • Renkaat voivat rikkoutua etenkin kuorman määrän ja nopeuden kasvaessa. • Renkaat voivat kulua liikaa ja/tai epätasaisesti, mikä voi huonontaa pitoa huomattavasti. • Ajo-ominaisuudet sekä ohjaus- ja jarrutusikäytyminen voivat heikentyä huomattavasti. <p>Voit tällöin menettää auton hallinnan.</p> <ul style="list-style-type: none"> ▶ Noudata suositeltuja rengaspaineita. ▶ Korjaa rengaspaine tarvittaessa. <ul style="list-style-type: none"> ▶ Pysähdy liikennesääntöjen mukaisesti. ▶ Tarkasta rengaspaine (→ sivu 253) ja renkaat.
 <p>Korjaa rengaspaine</p>	<p>* Rengaspaine on liian alhainen vähintään yhdessä renkaassa, tai yksittäisten pyörien rengaspaineet poikkeavat liian voimakkaasti toisistaan.</p> <ul style="list-style-type: none"> ▶ Tarkasta rengaspaine ja lisää tarvittaessa ilmaa. ▶ Kun rengaspaine on säädetty oikein, käynnistä rengaspainevalvonta uudelleen (→ sivu 268).
<p>Rengaspainevalvonta ei toimi</p>	<p>* Rengaspainevalvonnassa on häiriö.</p> <ul style="list-style-type: none"> ▶ Hakeudu ammattitaitoiseen erikoiskorjaamoon.



Avain



Näytön viestit	Mahdolliset syyt/seuraukset ja ▶ ratkaisut
 <p>Laita avain merkittyyn säilytystilaan ks. käyttöohjekirja</p>	<p>* Avaimen tunnistuksessa on häiriö.</p> <ul style="list-style-type: none"> ▶ Muuta avaimen asentoa autossa. ▶ Käynnistä ajoneuvo avaimen ollessa säilytystilassa (→ sivu 113).
 <p>Avainta ei tunnistettu (punainen näyttöviesti)</p>	<p>* Avainta ei tunnisteta, ja se ei mahdollisesti ole enää autossa. Avain ei ole enää autossa, ja sammutat moottorin:</p> <ul style="list-style-type: none"> • Et voi enää käynnistää moottoria. • Et voi keskuslukita autoa. <p>▶ Varmista, että avain on autossa.</p> <p>Jos avaimen tunnistuksessa on voimakkaasta radiosignaaliilhteestä aiheutuva häiriö, toimi seuraavasti:</p> <ul style="list-style-type: none"> ▶ Pysähdy välittömästi liikennesääntöjä noudattaen. ▶ Laita avain säilytystilaan avaimella käynnistystä varten (→ sivu 113).
 <p>Avainta ei tunnistettu (valkoinen näyttöviesti)</p>	<p>* Avainta ei tunnisteta tällä hetkellä.</p> <ul style="list-style-type: none"> ▶ Muuta avaimen asentoa autossa. ▶ Jos avainta ei edelleenkään tunnisteta, käynnistä moottori avaimen ollessa säilytystilassa (→ sivu 113).
 <p>Vaihda avaimen paristo</p>	<p>* Avaimen paristo on tyhjä.</p> <ul style="list-style-type: none"> ▶ Vaihda paristo (→ sivu 45).
 <p>Vaihda avain uuteen</p>	<p>* Avain on vaihdettava.</p> <ul style="list-style-type: none"> ▶ Hakeudu ammattitaitoiseen erikoiskorjaamoon.

Auto

Näytön viestit	Mahdolliset syyt/seuraukset ja ▶ ratkaisut
 <p>Lisää pesunestettä</p>	<p>* Pesunestesäiliössä olevan pesunesteen määrä on laskenut minimiarvon alapuolelle.</p> <ul style="list-style-type: none"> ▶ Lisää pesunestettä (→ sivu 222).
	<p>* Vähintään yksi ovi on auki.</p> <ul style="list-style-type: none"> ▶ Sulje kaikki ovet.
	<p>* Konepelti on auki.</p>





Näytön viestit	Mahdolliset syyt/seuraukset ja ▶ ratkaisut
	<p>⚠ VAROITUS Lukittumattoman konepellin aiheuttama onnettomuusvaara ajon aikana</p> <p>Lukittumaton konepelti voi avautua ajon aikana ja peittää näkyvyyden.</p> <ul style="list-style-type: none"> ▶ Älä koskaan avaa konepellin lukitusta ajon aikana. ▶ Varmista aina ennen ajoon lähtöä, että konepelti on lukittunut. <ul style="list-style-type: none"> ▶ Pysähdy välittömästi liikennesääntöjen mukaisesti. ▶ Sulje konepelti.
 <p>ei toimi ks. käyttöohjekirja</p>	<p>* Sisätilan lämmittimessä on väliaikainen häiriö.</p> <ul style="list-style-type: none"> ▶ Auton ollessa paikallaan vaakasuorassa ja moottorin jäähtyttyä: Yritä kytkeä sisätilan lämmitin päälle neljä kertaa usean minuutin välein. ▶ Jos sisätilan lämmitin ei kytkeydy päälle: Hakeudu ammattitaitoiseen erikoiskorjaamoon.
 <p>ei toimi Tankkaa polttoainetta</p>	<p>* Polttoainesäiliössä on liian vähän polttoainetta. Sisätilan lämmitintä ei voida kytkeä päälle.</p> <ul style="list-style-type: none"> ▶ Tankkaa auto.
 <p>ei toimi Akku heikko</p>	<p>* Sähköjärjestelmän jännite on liian alhainen. Sisätilan lämmitin on sammunut.</p> <ul style="list-style-type: none"> ▶ Aja pidempi matka, kunnes akku on jälleen riittävän latautunut.
 <p>Käännä ohjauspyörää ennen moottorin käynnistystä</p>	<p>* Autot, joissa on käsivaihteisto: Sähkötoiminen ohjauslukko ei voinut avata ohjauksen lukitusta.</p> <ul style="list-style-type: none"> ▶ Kytke sytytysvirta pois päältä. ▶ Kierrä ohjauspyörää hieman vasemmalle ja oikealle jännitteen vapauttamiseksi. ▶ Kytke sytytysvirta takaisin päälle.
 <p>Ohjaus Häiriö Suurempi voimankäyttö ks. käyttöohjekirja</p>	<p>* Ohjauksen servotuessa on häiriö.</p> <p>⚠ VAROITUS Muuttuneesta ohjauskäyttäytymisestä aiheutuva onnettomuusvaara</p> <p>Jos ohjauksen ohjaus- ja jarrutehostus lakkaa toimimasta osittain tai kokonaan, ohjaamiseen tarvitaan enemmän voimaa.</p> <ul style="list-style-type: none"> ▶ Jos autoa voi ohjata turvallisesti, jatka ajoa varovasti. ▶ Hakeudu tai ota välittömästi yhteyttä ammattitaitoiseen erikoiskorjaamoon. <ul style="list-style-type: none"> ▶ Jos turvallinen ohjaus on mahdollista, jatka ajoa varovasti. ▶ Hakeudu tai ota välittömästi yhteyttä ammattitaitoiseen erikoiskorjaamoon.

Näytön viestit	Mahdolliset syyt/seuraukset ja ▶ ratkaisut
 <p>Ohjaus Häiriö Pysähdy heti ks. käyttöohjekirja</p>	<p>* Ohjauksessa on häiriö. Ohjauiskyky on heikentynyt voimakkaasti.</p> <div style="border: 1px solid black; padding: 5px; margin: 5px 0;"> <p>▲ VAROITUS Rajallisen ohjattavuuden aiheuttama onnettomuusvaara</p> <p>Jos ohjaus ei enää toimi tarkoituksenmukaisesti, auton käyttöturvallisuus on vaarantunut.</p> <ul style="list-style-type: none"> ▶ Pysähdy välittömästi muuta liikennettä vaarantamatta. Älä jatka ajoa! ▶ Ota yhteys ammattitaitoiseen erikoiskorjaamoon. </div> <ul style="list-style-type: none"> ▶ Pysähdy välittömästi liikennesääntöjen mukaisesti. Älä jatka ajoa! ▶ Ota yhteyttä ammattitaitoiseen erikoiskorjaamoon.
<p>Käynnistys: Vaihde P tai N</p>	<p>* Olet yrittänyt käynnistää moottorin asennossa D tai R.</p> <ul style="list-style-type: none"> ▶ Kytke vaihteisto asentoon P tai N.
<p>Paina ensin jarrua kytkeäksesi vaihteen R</p>	<p>* Olet yrittänyt kytkeä asennosta D tai N asentoon R.</p> <ul style="list-style-type: none"> ▶ Polje jarrupoljinta. ▶ Kytke vaihteisto asentoon R.
<p>Ilmastointilaitte Häiriö ks. käyttöohjekirja</p>	<p>* Ilmastointijärjestelmän toimintakyky on väliaikaisesti rajoittunut. Ilmamäärää ja raitisilman tuloa säädetään automaattisesti.</p> <ul style="list-style-type: none"> ▶ Tarkastuta ilmastointijärjestelmä ammattitaitoisessa erikoiskorjaamossa.
<p>Varmuusakku Häiriö</p>	<p>* Vaihteiston varmuusakku ei lataudu enää.</p> <ul style="list-style-type: none"> ▶ Hakeudu ammattitaitoiseen erikoiskorjaamoon. ▶ Kytke siihen saakka vaihteisto ennen moottorin sammuttamista aina manuaalisesti asentoon P. ▶ Lukitse seisontajarru aina ennen autosta poistumista.
<p>Peruuttaminen ei mahdollista Mene korjaamolle</p>	<p>* Vaihteistossa on häiriö. Peruutusvaihdetta ei voida enää laittaa päälle.</p> <ul style="list-style-type: none"> ▶ Hakeudu ammattitaitoiseen erikoiskorjaamoon.
<p>Vaihteisto Häiriö Pysähdy</p>	<p>* Vaihteistossa on häiriö. Vaihteisto kytkeytyy automaattisesti asentoon N.</p> <ul style="list-style-type: none"> ▶ Pysähdy välittömästi liikennesääntöjen mukaisesti. ▶ Kytke vaihteisto asentoon P. ▶ Ota yhteyttä ammattitaitoiseen erikoiskorjaamoon.
 <p>Auto on toimintavalmis Kytke sytytysvirta pois ennen autosta poistumista</p>	<p>* Voit poistua ajovalmiina olevasta autosta.</p> <ul style="list-style-type: none"> ▶ Kun poistut autosta, sammuta sytytysvirta ja ota avain mukaan. ▶ Jos et poistu autosta, sammuta sähköä kuluttavat laitteet, esim. istuinlämmitys. Muutoin 12-voltin-akku voi purkautua, ja auto voidaan käynnistää vain vieraalla akulla (käynnistysavulla).
	<p>* Vaihteistossa on häiriö. Asentoa ei voida enää vaihtaa.</p>

Näytön viestit	Mahdolliset syyt/seuraukset ja ▶ ratkaisut
Mene korjaamolle vaihtamatta vaihdetta	<ul style="list-style-type: none"> ▶ Jos vaihteisto on asennossa D, hakeudu asentoa vaihtamatta ammattitaitoiseen erikoiskorjaamoon. ▶ Pysäköi auto kaikkien muiden asentojen yhteydessä liikenneturvallisesti. ▶ Ota yhteyttä ammattitaitoiseen erikoiskorjaamoon.
Valitse vaihde P vain auton ollessa paikallaan	* Vaihteisto voidaan laittaa asentoon P vain auton ollessa paikallaan.
Jatkuva N aktivoitu Liikkeellelähdön vaara	<p>* Vaihteisto kytkettiin auton rullatessa tai ajaessa asentoon N.</p> <ul style="list-style-type: none"> ▶ Pysäytä polkemalla jarrupoljinta, ja kun auto on paikallaan, kytke vaihteisto asentoon P. ▶ Jatka ajoa kytkemällä vaihteisto asentoon D tai R.
Liikkeellelähdön vaara Kuljettajan ovi auki ja vaihteisto ei asennossa P	<p>* Kuljettajan ovi ei ole kokonaan kiinni, ja vaihteisto on asennossa R, N tai D.</p> <ul style="list-style-type: none"> ▶ Kytke vaihteisto auton pysäyttämisen yhteydessä asentoon P.
Paina jarrua ja käynnistä moottori vaihtaaksesi pois vaihteelta P tai N	<p>* Autot, joissa on etupyöräveto: Olet yrittänyt kytkeä asennosta P tai N toiseen asentoon.</p> <ul style="list-style-type: none"> ▶ Polje jarrupoljinta. ▶ Käynnistä moottori.
Paina jarrua vaihtaaksesi pois vaihteelta P	<p>* Olet yrittänyt kytkeä asennosta P toiseen asentoon.</p> <ul style="list-style-type: none"> ▶ Polje jarrupoljinta.
 <p>Auton paikannus on aktivoitu. Yksityiskohtat, katso käsikirja tai siihen kuuluva mobiilisovellus. tai Ajoneuvon paikannus aktivoitu, katso käsikirja tai mobiilisovellus</p>	<p>* Autossa on Mercedes Pron aktivoituidut palvelut. Tietyissä olosuhteissa auton paikannus on mahdollista Mercedes Pro connectin puiteissa.</p> <ul style="list-style-type: none"> ▶ Tarkasta aktivoitujen palvelujen tila osoitteessa http://mercedes.pro. ▶ Pyydä yksityiskohtaiset tiedot auton omistajalta.
 <p>Askelma ei ulkona ks. käyttöohjekirjатаi Askelma ei ulkona häiriö</p>	<p>* Sähkötoiminen askelma ei ole ulkona, tai se on vain osittain ulkona.</p> <ul style="list-style-type: none"> ▶ Varmista, että sähkötoimisella askelmalla on riittävästi liikkumatilaa. ▶ Avaa tai sulje liukuovi uudelleen. ▶ Jos sähkötoiminen askelma ei edelleenkaan ole täysin ulkona, työnnä askelma manuaalisesti sisään (lukituksen hätäavaus) (→ sivu 55). ▶ Tiedota mukana matkustavia henkilöitä askelman puuttumisesta ennen autosta poistumista.
 <p>Askelma ei sisällä ks. käyttöohjekirjатаi Askelma ei sisällä häiriö</p>	<p>* Sähkötoiminen askelma ei ole sisällä, tai se on vain osittain sisällä.</p> <ul style="list-style-type: none"> ▶ Varmista, että sähkötoimisella askelmalla on riittävästi liikkumatilaa. ▶ Avaa tai sulje liukuovi uudelleen.

Näytön viestit	Mahdolliset syyt/seuraukset ja ▶ ratkaisut
	<p>▶ Jos sähkötoiminen askelma ei edelleenkään ole täysin sisällä, työnnä askelma manuaalisesti sisään (lukituksen hätäavaus) (→ sivu 55).</p>

Valo

Näytön viestit	Mahdolliset syyt/seuraukset ja ▶ ratkaisut
Adaptiivinen kaukovaloavustin Kameranäkymä rajoittunut ks. käyttöohjekirja	<p>* Kameranäkymä on rajoittunut. Mahdollisia syitä:</p> <ul style="list-style-type: none"> • tuulilasin lika kameran näkökentässä • voimakas sade tai sumu <p>Ajo- ja ajoturvallisuusjärjestelmissä voi olla häiriö, tai ne eivät mahdollisesti ole väliaikaisesti käytettävissä.</p> <p>Kun syyt eivät ole enää vireillä, ajo- ja ajoturvallisuusjärjestelmät ovat jälleen käytettävissä.</p> <p>Jos näyttöviesti ei sammu:</p> <p>▶ Pysähdy liikennesääntöjen mukaisesti.</p> <p>▶ Puhdista tuulilasi.</p>
Adaptiivinen kaukovaloavustin ei nyt käytettävissä ks. käyttöohjekirja	<p>* Adaptiivinen kaukovaloavustin ei väliaikaisesti ole käytettävissä. Järjestelmän rajat on saavutettu (→ sivu 86).</p> <p>▶ Jatka ajoa.</p> <p>Jos syyt eivät ole enää vireillä, järjestelmä on jälleen käytettävissä. Näyttöviesti Adaptiivinen kaukovaloavustin taas käytettävissä ilmestyy.</p>
Adaptiivinen kaukovaloavustin ei toimi	<p>* Adaptiivisessa kaukovaloavustimessa on häiriö.</p> <p>▶ Hakeudu ammattitaitoiseen erikoiskorjaamoon.</p>
 <p>Kytke ajovalot päälle</p>	<p>* Ajat ilman lähivaloa.</p> <p>▶ Kierrä valokatkaisin asentoon .</p> <p>tai</p> <p>▶ Kierrä valokatkaisin asentoon AUTO.</p>
 <p>Sammuta valot</p>	<p>* Poistut autosta, ja valo on edelleen päällä.</p> <p>▶ Kierrä valokatkaisin asentoon AUTO.</p>
 <p>Valojen automaattinen kytkentä ei toimi</p>	<p>* Valoanturissa on häiriö.</p> <p>▶ Hakeudu ammattitaitoiseen erikoiskorjaamoon.</p>
 <p>Häiriö ks. käyttöohjekirja</p>	<p>* Ulkovalaistuksessa on häiriö.</p> <p>▶ Hakeudu ammattitaitoiseen erikoiskorjaamoon.</p> <p>Autot, joissa on perävaunun vetolaite: Jokin sulake on mahdollisesti palanut.</p>

Näytön viestit	Mahdolliset syyt/seuraukset ja ▶ ratkaisut
	<ul style="list-style-type: none"> ▶ Pysähdy liikennesääntöjen mukaisesti. ▶ Tarkasta varokkeet ja vaihda tarvittaessa(→ sivu 247).
 <p>Vasen lähivalo (esimerkki)</p>	<p>* Kyseinen lamppu on viallinen.</p> <ul style="list-style-type: none"> ▶ Hakeudu ammattitaitoiseen erikoiskorjaamoon. <p>tai</p> <ul style="list-style-type: none"> ▶ Tarkasta, saako lampun vaihtaa.

Varoitus- ja merkkivalot

Yleiskatsaus varoitus- ja merkkivaloista

Kun sytytysvirta kytketään päälle, monet järjestelmät suorittavat itsetestin. Jotkin varoitus- ja merkkivalot voivat tällöin syttyä tai vilkkua väliaikaisesti. Tämä toiminta ei ole kriittistä. Nämä varoitus- ja merkkivalot ilmaisevat häiriön vasta, kun ne syttyvät tai vilkkuvat moottorin käynnistyksestä alkaen tai ajon aikana.

Varoitus- ja merkkivalot:

	Lähivalo (→ sivu 84)
	Seisontavalo (→ sivu 84)
	Kaukovalo (→ sivu 85)
	Viilkkuvalo (→ sivu 85)
	Takasumuv valo (→ sivu 84)
	Turvavyötä ei kiinnitetty (→ sivu 325)
	Jarrut (punainen) (→ sivu 321)
	Jarrut (keltainen) (→ sivu 321)
	ABS:ssä häiriö (→ sivu 321)
	Maastovaihte
	ESP® (→ sivu 321)



ESP® OFF (→ sivu 321)



Aktiivinen jarrutusavustin kytketty pois päältä (→ sivu 153)



Sähkötoiminen seisontajarru lukittu (punainen) (→ sivu 321)
(→ sivu 321)



Sähkötoiminen seisontajarru (keltainen)(→ sivu 321) (→ sivu 321)



Ohjaustehostuksessa häiriö
(→ sivu 326)



Sähkövika(→ sivu 326)



Turvavarusteet (→ sivu 321)



Moottoridiagnosi (→ sivu 326)



Polttoainesäiliö säiliön kannen asennon näytöllä (→ sivu 326)



Jäähdytysneste liian kuumaa/kylmää
(→ sivu 326)



Etäisyysvaroitus (→ sivu 326)











Esihehkutus









Jatkuva rengaspainevalvonta



Turvajärjestelmät

Varoitus-/merkkivalo	Mahdolliset syyt/seuraukset ja ▶ ratkaisut
 <p>Päällä olevan sähkötoimisen seisontajarrun punainen merkkivalo ei pala</p> 	<p>Autot, joissa on sähkötoiminen seisontajarru: Sähkötoimisen seisontajarrun punainen merkkivalo ei pala. Sähkötoimisen seisontajarrun keltainen merkkivalo palaa.</p> <p>Merkkivalojen merkitys:</p> <ul style="list-style-type: none"> • Punainen merkkivalo ei pala: Sähkötoiminen seisontajarru on vapautettu. • Keltainen merkkivalo palaa: Sähkötoimisessa seisontajarrussa on häiriö. <ul style="list-style-type: none"> ▶ Noudata monitoiminäytössä olevia viestejä. ▶ Kytke sytytysvirta pois päältä ja päälle.

Varoitus-/merkkivalo	Mahdolliset syyt/seuraukset ja ▶ ratkaisut
<p>Sähkötoimisen seisontajarrun keltainen merkkivalo palaa</p>	<ul style="list-style-type: none"> ▶ Jos virheilmoitus on edelleen aktiivinen, hakeudu ammattitaitoiseen erikoiskorjaamoon. ▶ Pysäytä auto pysäköinnin yhteydessä vain tasaiselle pohjalle ja suojaa se liikkeelle lähtemiseltä (→ sivu 147).
<p></p> <p>Päällä olevan sähkötoimisen seisontajarrun punainen merkkivalo palaa</p> <p></p> <p>Sähkötoimisen seisontajarrun keltainen merkkivalo palaa</p>	<p>Autot, joissa on sähkötoiminen seisontajarru: Sähkötoimisen seisontajarrun punainen ja keltainen merkkivalo palavat.</p> <p>Merkkivalojen merkitys:</p> <ul style="list-style-type: none"> • Sähkötoimisen seisontajarrun punainen merkkivalo palaa: Sähkötoiminen seisontajarru on päällä. • Sähkötoimisen seisontajarrun keltainen merkkivalo palaa: Sähkötoimisessa seisontajarrussa on häiriö. <ul style="list-style-type: none"> ▶ Kytke sytytysvirta pois päältä ja päälle. ▶ Jos virheilmoitus on edelleen aktiivinen, hakeudu ammattitaitoiseen erikoiskorjaamoon. ▶ Noudata monitoiminäytössä olevia viestejä. ▶ Jos sähkötoimista seisontajarrua ei voida vapauttaa, älä aja autoa.
<p></p> <p>Päällä olevan sähkötoimisen seisontajarrun punainen merkkivalo vilkkuu</p> <p></p> <p>Sähkötoimisen seisontajarrun keltainen merkkivalo palaa</p>	<p>Autot, joissa on sähkötoiminen seisontajarru: Sähkötoimisen seisontajarrun punainen merkkivalo vilkkuu. Sähkötoimisen seisontajarrun keltainen merkkivalo palaa.</p> <p>Merkkivalojen merkitys:</p> <ul style="list-style-type: none"> • Sähkötoimisen seisontajarrun punainen merkkivalo vilkkuu: Sähkötoimisen seisontajarrun käyttötila ei ole tiedossa. • Sähkötoimisen seisontajarrun keltainen merkkivalo palaa: Sähkötoimisessa seisontajarrussa on häiriö. <ul style="list-style-type: none"> ▶ Noudata monitoiminäytössä olevia viestejä. ▶ Kytke sytytysvirta pois päältä ja päälle. ▶ Sulje ja avaa sähkötoiminen seisontajarru kytkimellä jarrupolkimen ollessa poljettuna. ▶ Jos virheilmoitus on edelleen aktiivinen, pysäköi auto tasaiselle alustalle ja varmista, että se ei lähde liikkeelle (→ sivu 147). ▶ Ota yhteyttä ammattitaitoiseen erikoiskorjaamoon. ▶ Punaisen merkkivalon vilkkuessa ei autolla saa ajaa, sillä jarrujärjestelmä voi ylikuumentua.
<p></p> <p>Päällä olevan sähkötoimisen seisontajarrun punainen merkkivalo palaa</p> <p></p> <p>Sähkötoimisen seisontajarrun häiriön keltainen merkkivalo ei pala</p>	<p>Autot, joissa on sähkötoiminen seisontajarru: Sähkötoimisen seisontajarrun punainen merkkivalo palaa. Sähkötoimisen seisontajarrun keltainen merkkivalo ei pala.</p> <p>Merkkivalojen merkitys:</p> <ul style="list-style-type: none"> • Sähkötoimisen seisontajarrun punainen merkkivalo palaa: Sähkötoiminen seisontajarru on päällä. • Sähkötoimisen seisontajarrun keltainen merkkivalo ei pala: Sähkötoimisessa seisontajarrussa ei ole häiriötä. <ul style="list-style-type: none"> ▶ Älä aja autoa, jos sähkötoiminen seisontajarru on päällä.

Varoitus-/merkkivalo	Mahdolliset syyt/seuraukset ja ▶ ratkaisut
 <p>Päällä olevan seisontajarrun punainen merkkivalo palaa</p>	<p>Autot, joissa on manuaalinen seisontajarru: Seisontajarrun punainen merkkivalo palaa.</p> <p>Merkkivalon merkitys:</p> <ul style="list-style-type: none"> Seisontajarrun punainen merkkivalo palaa: Seisontajarru on päällä. <p>▶ Älä aja autoa, jos seisontajarru on päällä.</p>
 <p>Jarrujen varoitusvalo (keltainen)</p>	<p>Jarrujen keltainen varoitusvalo palaa moottorin ollessa päällä.</p> <p>▲ VAROITUS Onnettomuusvaara, jos jarrujärjestelmässä on häiriö</p> <p>Jos jarrujärjestelmässä on häiriö, jarrutusikäytyminen voi heikentyä.</p> <ul style="list-style-type: none"> ▶ Jatka ajoa varovasti. ▶ Tarkastuta jarrujärjestelmä välittömästi ammattitaitoisessa erikoiskorjaamossa. <p>▶ Jatka ajoa varovasti mukautetulla nopeudella ja riittävällä etäisyydellä edellä ajavaan autoon.</p> <p>▶ Jos monitoiminäyttö näyttää näyttöviestin, noudata sitä.</p> <p>▶ Hakeudu ammattitaitoiseen erikoiskorjaamoon.</p>
 <p>Jarrujen varoitusvalo (punainen)</p>	<p>Jarrujen punainen varoitusvalo palaa moottorin ollessa päällä.</p> <p>Mahdollisia syitä:</p> <ul style="list-style-type: none"> Jarrutehostuksessa on häiriö. EBD:ssä (Electronic Brakeforce Distribution, elektroninen jarruvoiman jako) on häiriö. Jarrunestesäiliössä on liian vähän jarrunestettä. <p>▲ VAROITUS Jarrutehostuksen häiriöstä aiheutuva onnettomuus- ja loukkaantumisvaara</p> <p>Kun jarrutehostuksessa on häiriö, jarrutukseen vaaditaan mahdollisesti suurempi jarrupoljinvoima. Jarrutuskäyttäytyminen voi heikentyä. Jarrutusmatka voi pidentyä hätäjarrutustilanteissa.</p> <ul style="list-style-type: none"> ▶ Pysähdy välittömästi liikennesääntöjen mukaisesti. Älä jatka ajoa! ▶ Ota yhteyttä ammattitaitoiseen erikoiskorjaamoon. <p>▲ VAROITUS EBD:n (elektroninen jarruvoiman jako) häiriöstä aiheutuva onnettomuusvaara</p> <p>Jos EBD:ssä on häiriö, pyörät voivat jumittua jarrutettaessa. Jarrutuskäyttäytyminen voi heikentyä. Jarrutusmatka voi pidentyä hätäjarrutustilanteissa.</p> <ul style="list-style-type: none"> ▶ Pysähdy välittömästi liikennesääntöjen mukaisesti. Älä jatka ajoa! ▶ Ota yhteyttä ammattitaitoiseen erikoiskorjaamoon.

Varoitus-/merkkivalo	Mahdolliset syyt/seuraukset ja ▶ ratkaisut
	<p>▲ VAROITUS Vähäisestä jarrunestemäärästä aiheutuva onnettomuusvaara</p> <p>Jos jarrunestemäärä on liian vähäinen, jarrutusvaikutus ja siten jarrutuskäyttäytyminen voivat heikentyä.</p> <ul style="list-style-type: none"> ▶ Pysähdy välittömästi muuta liikennettä vaarantamatta. Älä jatka ajoa! ▶ Ota yhteys ammattitaitoiseen erikoiskorjaamoon. ▶ Älä lisää jarrunestettä. <p>▶ Pysähdy välittömästi liikennesääntöjä noudattaen. Älä jatka ajoa!</p> <p>▶ Ota yhteyttä ammattitaitoiseen erikoiskorjaamoon.</p>
 <p>Turvavarusteiden varoitusvalo</p>	<p>Turvavarusteiden punainen varoitusvalo palaa moottorin ollessa päällä. Turvavarusteissa on häiriö.</p> <p>▲ VAROITUS Turvavarusteiden toimintahäiriöistä aiheutuva loukkaantumisaara</p> <p>Jos turvavarusteissa on häiriö, turvajärjestelmän komponentit voivat aktivoitua tahattomasti tai ne eivät välttämättä suojaa onnettomuudessa tarkoituksenmukaisella tavalla. Tämä voi koskea esim. turvavyön kiristintä tai turvatyynyä.</p> <ul style="list-style-type: none"> ▶ Tarkastuta ja korjauta turvavarusteet välittömästi ammattitaitoisessa erikoiskorjaamossa. <p>▶ Jatka ajoa varovasti.</p> <p>▶ Noudata monitoiminäytössä olevia viestejä.</p> <p>▶ Hakeudu välittömästi ammattitaitoiseen erikoiskorjaamoon.</p>
 <p>ESP®-varoitusvalo palaa</p>	<p>ESP®:n keltainen varoitusvalo palaa moottorin ollessa päällä. ESP®:ssä on häiriö.</p> <p>Myös muissa ajo- ja ajoturvallisuusjärjestelmissä voi olla häiriö.</p> <p>▲ VAROITUS ESP®:n häiriöstä aiheutuva heittelehtimisvaara</p> <p>Jos ESP®:ssä on häiriö, ESP® ei suorita ajonvakautusta. Lisäksi muut ajoturvallisuusjärjestelmät ovat kytkeytyneet pois päältä.</p> <ul style="list-style-type: none"> ▶ Jatka ajoa varovasti. ▶ Tarkastuta ESP® ammattitaitoisessa erikoiskorjaamossa. <p>▶ Jatka ajoa varovasti.</p> <p>▶ Noudata monitoiminäytössä olevia viestejä.</p> <p>▶ Hakeudu ammattitaitoiseen erikoiskorjaamoon.</p>
 <p>ESP®-varoitusvalo vilkkuu</p>	<p>ESP®:n keltainen varoitusvalo vilkkuu ajon aikana.</p> <p>ESP® kytkeytyy päälle (→ sivu 152).</p> <p>▶ Mukauta ajotapa sää- ja tieolosuhteisiin.</p>

Varoitus-/merkkivalo	Mahdolliset syyt/seuraukset ja ► ratkaisut
 <p>ESP® OFF -varoitusvalo</p>	<p>Keltainen ESP® OFF -varoitusvalo palaa moottorin ollessa päällä. ESP® on kytketty pois päältä.</p> <p>▲ VAROITUS Heittelehtimisvaara ajettaessa ESP®:n ollessa kytkettynä pois päältä</p> <p>Jos ESP® on kytketty pois päältä, ESP® ei suorita ajonvakautusta. Lisäksi muut ajoturvallisuusjärjestelmät ovat käytettävissä vain rajallisesti.</p> <ul style="list-style-type: none"> ► Jatka ajoa varovasti. ► Pidä ESP® kytkettynä pois päältä vain niin kauan kuin tilanne vaatii. <p>Jos ESP® ei kytkeydy päälle, ESP®:ssä on häiriö.</p> <ul style="list-style-type: none"> ► Tarkastuta ESP® välittömästi ammattitaitoisessa erikoiskorjaamossa. <p>► Noudata ESP®:n pois päältä kytkemiseen liittyviä ohjeita (→ sivu 152).</p>
 <p>ABS-varoitusvalo</p>	<p>ABS:n keltainen varoitusvalo palaa moottorin ollessa päällä. ABS:ssä on häiriö.</p> <p>Jos lisäksi kuuluu varoitusääni, EBD:ssä on häiriö.</p> <p>Myös muissa ajo- ja ajoturvallisuusjärjestelmissä voi olla häiriö.</p> <p>▲ VAROITUS Heittelehtimisvaara, jos EBD:ssä tai ABS:ssä on häiriö</p> <p>Jos EBD:ssä tai ABS:ssä on häiriö, pyörät voivat lukkiutua jarrutettaessa</p> <p>Tällöin ohjattavuus ja jarrutuskäyttäytyminen heikentyvät selvästi. Jarrutusmatka voi pidentyä hätäjarrutus tilanteissa. Lisäksi muut ajoturvallisuusjärjestelmät ovat kytkettyneet pois päältä.</p> <ul style="list-style-type: none"> ► Jatka ajoa varovasti. ► Tarkastuta jarrujärjestelmä välittömästi ammattitaitoisessa erikoiskorjaamossa. <ul style="list-style-type: none"> ► Jatka ajoa varovasti. ► Noudata monitoiminäytössä olevia viestejä. ► Hakeudu ammattitaitoiseen erikoiskorjaamoon.

Turvavyö

Varoitus-/merkkivalo	Mahdolliset syyt/seuraukset ja ► ratkaisut
	<p>Turvavyön punainen varoitusvalo vilkkuu, ja kuuluu ajoittainen varoitusääni.</p> <p>Kuljettajan tai etumatkustajan turvavyö ei ole kiinnitettynä ajon aikana (nopeus yli 25 km/h).</p>

Varoitus-/merkkivalo	Mahdolliset syyt/seuraukset ja ▶ ratkaisut
Turvavyön varoitusvalo vilkkuu	<ul style="list-style-type: none"> ▶ Kiinnitä turvavyö (→ sivu 33). Etumatkustajan istuimella on esineitä. ▶ Poista esineet etumatkustajan istuimelta.
 <p>Turvavyön varoitusvalo palaa</p>	<p>Turvavyön punainen varoitusvalo palaa moottorin käynnistyksen jälkeen. Lisäksi voi kuulua varoitusääni.</p> <p>Auton seisoessa paikallaan: Turvavyön varoitusvalo muistuttaa kuljettajaa ja etumatkustajaa kiinnittämään turvavyön.</p> <ul style="list-style-type: none"> ▶ Kiinnitä turvavyö (→ sivu 33). <p>Etumatkustajan istuimella olevat esineet voivat johtaa siihen, että turvavyön varoitusvalo ei sammu.</p>

Ajojärjestelmät



Varoitus-/merkkivalo	Mahdolliset syyt/seuraukset ja ▶ ratkaisut
 <p>Etäisyysvaroituksen varoitusvalo</p>	<p>Etäisyysvaroituksen punainen varoitusvalo palaa ajon aikana. Etäisyys edellä ajavaan autoon on liian lyhyt valitulle nopeudelle.</p> <p>Jos lisäksi kuuluu varoitusääni, lähestyt jotakin estettä liian suurella nopeudella.</p> <ul style="list-style-type: none"> ▶ Valmistaudu jarruttamaan välittömästi. ▶ Pidennä etäisyyttä.

Auto

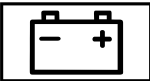

Varoitus-/merkkivalo	Mahdolliset syyt/seuraukset ja ▶ ratkaisut
 <p>Ohjaustehostimen varoitusvalo</p>	<p>Servo-ohjauksen punainen varoitusvalo palaa moottorin ollessa päällä. Ohjauksen servotuessa tai itse ohjauksessa on häiriö.</p> <div style="border: 1px solid black; padding: 5px; margin-top: 10px;"> <p>VAROITUS Rajoittuneesta ohjauskyvystä aiheutuva onnettomuusvaara</p> <p>Jos ohjaus ei toimi enää määräysten mukaisesti, auton käyttöturvallisuus on vaarantunut.</p> <ul style="list-style-type: none"> ▶ Ota yhteyttä ammattitaitoiseen erikoiskorjaamoon. </div> <ul style="list-style-type: none"> ▶ Noudata monitoiminäytössä olevia viestejä.

Moottori

Varoitus-/merkkivalo	Mahdolliset syyt/seuraukset ja ▶ ratkaisut
 <p>Jäähdytysnesteen varoitusvalo</p>	<p>Jäähdytysnesteen punainen varoitusvalo palaa moottorin ollessa päällä.</p> <p>Mahdollisia syitä:</p> <ul style="list-style-type: none"> • Lämpötila-anturissa häiriö • Jäähdytysnesteen määrä liian alhainen • Ilman tulo moottorin jäähdyttimeen estynyt

Varoitus-/merkkivalo	Mahdolliset syyt/seuraukset ja ► ratkaisut
	<ul style="list-style-type: none"> • Moottorin jäähdyttimen tuuletin viallinen <p>Jos lisäksi kuuluu varoitusääni, jäähdytysneste on ylittänyt 120 °C lämpötilan.</p> <div style="border: 1px solid black; padding: 5px; margin: 5px 0;"> <p>▲ VAROITUS Palovammavaara konepeltiä avattaessa</p> <p>Jos konepelti avataan moottorin ollessa ylikuumentunut tai kun moottoritilassa palaa, voit joutua kosketuksiin kuumien kaasujen tai muiden moottorista ulos tulevien käyttöaineiden kanssa.</p> <ul style="list-style-type: none"> ► Anna ylikuumentuneen moottorin jäähtyä ennen konepellin avaamista. ► Jos moottoritilassa palaa, pidä konepelti kiinni ja ota yhteyttä palokuntaan. </div> <ul style="list-style-type: none"> ► Pysähdy välittömästi liikennesääntöjen mukaisesti ja sammuta moottori. Älä jatka ajoa! ► Noudata monitoiminäytössä olevia viestejä. <p>Jäähdytysnesteen lämpötilänäytön ollessa lämpötila-asteikon alapäässä:</p> <ul style="list-style-type: none"> ► Ota yhteyttä ammattitaitoiseen erikoiskorjaamoon. <p>Muutoin:</p> <ul style="list-style-type: none"> ► Poistu ajoneuvosta äläkä oleskele auton läheisyydessä, ennen kuin moottori on jäähtynyt. ► Tarkasta jäähdytysnesteen määrä (→ sivu 221). ► Varmista, että ilman tulo moottorin jäähdyttimeen ei esty. ► Jatka ajoa ilman korkeaa moottorin kuormitusta seuraavaan ammattitaitoiseen erikoiskorjaamoon saakka. Varmista tällöin, että jäähdytysnesteen lämpötilänäyttö säilyy alle 120 °C lämpötilassa.
 <p>Sähkövian varoitusvalo</p>	<p>Sähkövian punainen varoitusvalo palaa.</p> <p>Sähköjärjestelmässä on häiriö.</p> <ul style="list-style-type: none"> ► Noudata monitoiminäytössä olevia viestejä.
 <p>Polttonesteen varamäärän varoitusvalo</p>	<p>Polttoaineen varamäärän keltainen varoitusvalo palaa moottorin ollessa päällä.</p> <p>Polttoaineen varamäärä on saavuttanut varamäärän alueen.</p> <ul style="list-style-type: none"> ► Tankkaa.
 <p>Moottoridiagnoosin varoitusvalo</p>	<p>Keltainen moottoridiagnoosin varoitusvalo palaa, kun moottori käy.</p> <p>Moottorissa, pakokaasulaitteistossa tai polttonestejärjestelmässä on häiriö.</p> <p>Pakokaasujen päästöraja-arvot voivat tällöin ylittyä, ja moottori voi käydä hätäkäytöllä.</p> <ul style="list-style-type: none"> ► Tarkastuta auto mahdollisimman pian ammattitaitoisessa erikoiskorjaamossa.

Renkaat

Varoitus-/merkkivalo	Mahdolliset syyt/seuraukset ja ▶ ratkaisut
 <p>Jatkuvan rengaspainevalvonnan varoitusvalo vilkkuu</p>	<p>Rengaspainevalvonnan (painehäviö/häiriö) keltainen varoitusvalo vilkkuu noin yhden minuutin ajan ja palaa sen jälkeen jatkuvasti. Rengaspainevalvonnassa on häiriö.</p> <p>▲ VAROITUS Onnettomuusvaara, jos jatkuvassa rengaspainevalvonnassa on häiriö</p> <p>Jos jatkuvassa rengaspainevalvonnassa on häiriö, se ei voi varoittaa tarkoituksenmukaisesti yhden tai useamman renkaan painehäviöstä. Renkaat, joiden rengaspaine on liian alhainen, voivat esim. heikentää ajokäyttäytymistä sekä ohjaus- ja jarrutuskäyttäytymistä.</p> <p>▶ Tarkastuta jatkuva rengaspainevalvonta ammattitaitoisessa erikoiskorjaamossa.</p> <p>▶ Hakeudu ammattitaitoiseen erikoiskorjaamoon.</p>
 <p>Jatkuvan rengaspainevalvonnan varoitusvalo palaa</p>	<p>Rengaspainevalvonnan (painehäviö/häiriö) keltainen varoitusvalo palaa. Rengaspainevalvonta on havainnut renkaan painehäviön vähintään yhdessä renkaassa.</p> <p>▲ VAROITUS Liian alhaisen rengaspaineen aiheuttama onnettomuusvaara</p> <p>Renkaiisiin, joissa on liian alhainen rengaspaine, liittyy seuraavanlaisia vaaroja:</p> <ul style="list-style-type: none"> • Renkaat voivat rikkoutua etenkin kuorman määrän ja nopeuden kasvaessa. • Renkaat voivat kulua liikaa ja/tai epätasaisesti, mikä voi huonontaa pitoa huomattavasti. • Ajo-ominaisuudet sekä ohjaus- ja jarrutuskäyttäytyminen voivat heikentyä huomattavasti. <p>Voit tällöin menettää auton hallinnan.</p> <p>▶ Noudata suositeltuja rengaspaineita.</p> <p>▶ Korjaa rengaspaine tarvittaessa.</p> <p>▶ Pysäytä auto liikennesääntöjen mukaisesti.</p> <p>▶ Tarkasta rengaspaine ja renkaat.</p>

1, 2, 3 ...

12 V:n pistorasia	
ks. Pistorasia (12 V)	
230 V:n pistorasia	81
230 V:n pistorasia	
ks. Pistorasia (230 V) (keskikonsoli edessä)	
360°-kamera	
Automaattikäytön kytkeminen	
päälle / pois päältä (peruutuska-	
mera)	166
Hoito	226
Näkymän valitseminen	166
Toiminta	164

A

A/C-toiminnon kytkeminen päälle /	
pois päältä	102
ABS (lukkiutumattomat jarrut)	151
Adaptiivinen kaukvaloavustin	
kytkeminen päälle/pois	87
Toiminta	86
Adaptiivinen vakionopeudensäätö	
ks. Aktiivinen etäisyysavustin DISTRONIC	
Adaptiiviset jarruvalot	155
AdBlue®	
Lisäaineet	139, 291
Lisääminen	141
Puhtaus	139, 291
toimintasäteen näyttäminen	140
Täyttömäärä	291
täyttömäärän näyttäminen	140
ADR (ulosottokierrosluvun säätö)	
Asettaminen	173
kytkeminen päälle/pois	172
Toiminta	172
Aidot osat	21
Aidot puuosat (hoito)	228
Aika	
Aikavyöhykkeen asettaminen	194
Ajan/päivämäärän esitysmuodon	
asettaminen	194
Ajan ja päivämäärän asettaminen	
automaattisesti	193
Manuaalinen kellonajan säätö	194
Ajaminen ja juominen	114
Ajastin	
Asettaminen	109
Kytkeminen päälle	109
Lähtöajan asettaminen	110
Lämpötilan/käyttöajan asettaminen ..	110
Pikalämmityskäytön kytkeminen	
päälle / pois päältä	110
Yleiskatsaus	109
Ajoasennon kytkeminen (automaat-	
tivaihiteisto)	128
Ajodynamiikkajärjestelmä	
ks. ESP® (ajovakauden hallinta)	
Ajojärjestelmä	
ks. 360°-kamera	
ks. Aktiivinen etäisyysavustin DISTRONIC	
ks. Aktiivinen kaista-avustin	
ks. Attention Assist	
ks. Hold-toiminto	
ks. Kaista-avustin	
ks. Katveavustin	
ks. Nopeusrajoitin	
ks. Peruutuskamera	
ks. Pysäköintiavustin Parktronic	
ks. Tempomat	
Ajokaistan tunnistus (automaattinen)	
ks. Aktiivinen kaista-avustin	
Ajokäyttäytyminen (epätavallinen)	251
Ajonesto	60
Ajo-ohjeet	
Ulkomaanmatka (tiedot)	116
Ajo-ohjeita	
Ajaminen maastossa	119
Ajaminen märällä tiellä	118
Ajaminen talvella	118
Ajaminen vuoristossa	121
Alamäki	116
Jarrujen kuormitus	116
Jarrut	116
Juominen ja ajaminen	114
Kuljettaminen junassa	116
Märkä ajorata	116
Seisontajarru	116
Sisäänajo-ohjeet	114
Tiellä olevan vesiastian läpi ajami-	
nen	118
Ulkomaanmatka (symmetrinen	
lähivalo)	84
Uudet jarrulevyt ja jarrupalat	116

Vesiliirto	118	Kytkeminen pois päältä / deakti- voiminen	159
Yleisiä ajo-ohjeita	114	Kytkeminen päälle / aktivoiminen	159
Ajotietokone		Monitoimiohjauspyörä	159
Asetukset-valikko	184	Nopeuden hakeminen näyttöön	159
Avustingrafiikka-valikko	181	Nopeuden nostaminen/laskeminen ..	159
Huoltoajan näyttäminen	217	Nopeuden tallentaminen muistiin	159
Huoltovalikko	180	Toiminta	158
Käyttö	178	Aktiivinen jarrutusavustin	
Lisälämmityksen/seisontatuule- tuksen säätäminen	108	Asetusten tekeminen	155
Matka-valikko	181	Toiminta/ohjeita	153
Media-valikko	183	Aktiivinen kaista-avustin	
Monitoiminäyttö	179	Järjestelmän rajat	170
Puhelin-valikko	183	Perävaunun käyttö	170
Radiovalikko	182	Toiminta	170
Yleiskatsaus valikoista	178	Aktiivinen pysäköintiavustin	
Ajoturvallisuusjärjestelmä		Ohjausavustus	166
ABS (lukkiumattomat jarrut)	151	Akustinen lukituksen kuittaus	
Adaptiiviset jarruvalot	155	Kytkeminen päälle / pois päältä	45
ASR (luistonestojärjestelmä)	151	Aloituspäyttö (Media-Display- näyttö)	188
BAS (jarruavustin)	151	Aluskiilan käyttö	149
EBD (Electronic Brakeforce Distri- bution)	153	Ammattitaitoinen erikoiskorjaamo	26
ESP®- perävaunun ajovakauden hallintajärjestelmä	152	Android Auto	
ESP®-sivutuulivavustin	152	Matkapuhelimen yhdistäminen	202
Tutkatunnistimet	150	Ohje	202
Vastuu	150	Sulkeminen	202
Yleiskatsaus	150	Välitetyt autotiedot	202
Ajoturvallisuusjärjestelmä		Yleiskatsaus	201
ks. Aktiivinen jarrutusavustin		Äänensävyn säädöt	202
ks. ESP® (ajovakauden hallinta)		Apple CarPlay™	
Ajovakauden hallinta		iPhone®:n yhdistäminen	200, 201
ks. ESP® (ajovakauden hallinta)		Ohjeita	200
Ajovalo		Sulkeminen	201
ks. Automaattinen ajovalo		Välitetyt autotiedot	202
Akku		Yleiskatsaus	200
Etumatkustajan istuimen alla ole- van lisäakun irrottaminen	242	Äänensävyn säädöt	201
Akkupätkätkäisin		Apukuljettajan istuin	
Jännitteensaannin kytkeminen		Istuinosan kääntö eteen/taakse	69
päälle / pois päältä	125	Apukuljettajan kaksoisistuin	69
Ohjeita	124	Asema	
Akselikuorma	287	Asetusten tekeminen	206
Aktiivinen etäisyysavustin DISTRONIC		Hakeminen	207
Edellytykset	159	Poistaminen	207
Järjestelmän rajat	158		

Siirtäminen	207	Tietojen kerääminen	27
Suora taajuuden syöttäminen	207	Tuulettaminen (mukavuusavaami-	
Tallentaminen muistiin	207	nen)	58
Asemaluettelo		Varusteet	23
Hakeminen näyttöön	207	Virhevastuu	27
Asemamuisti		Automaattinen ajovalo	84
Muokkaaminen	207	Automaattinen etäisyysäättö	
Asetukset (ajotietokone)	184	ks. Aktiivinen etäisyysavustin DISTRONIC	
Asiakaspalvelu		Automaattivaihteisto	
ks. Assyst Plus		Ajoasennon kytkeminen	128
ASR (luistonestojärjestelmä)	151	Direct Select -valitsinvipu	126
Assyst Plus		Kickdown	129
E erityiset huoltotoimet	217	Peruutusvaihteen kytkeminen	127
Huoltoajan näyttäminen	217	Pysäköintiasennon kytkeminen	128
Seisonta-ajat akun ollessa irrotettu ...	217	Tyhjäkäynnin kytkeminen	127
Säännölliset huoltotyöt	217	Vaihdealueen rajaaminen	128
Toiminta/ohjeita	217	Vaihdeasento	126
Attention Assist		Vaihteiston asentonäyttö	126
Asetusten tekeminen	167	Autonavain	
Järjestelmän rajat	166	ks. Avain	
Toiminta	166	Auton avain	
Aurinkolasilokero	77	ks. Avain	
Auto		Auton elektroniikka	
Ammattitaitoinen erikoiskorjaamo	26	Moottorielektroniikka	286
Diagnosipistoke	26	Ohjeita	286
Jännitteensaannin kytkeminen		Radiopuhelimet	286
päälle (start-stop-näppäin)	112	Auton huolto	
Jättäminen seisontaan	149	ks. Assyst Plus	
Käynnistäminen (hätäkäyttöllä)	113	Autonlavan laidat	
Käynnistäminen (start-stop-näp-		asennus/purkaminen	57
päin)	112	Sivulaidat	57
Laskeminen	279	Auton mitat	296
Lukittuminen (automaattisesti)	48	Auton pesu	
Lukituksen avaaminen (sisäpuolelta) ...	47	ks. Hoito	
Lukituksen lukitseminen/avaami-		Auton tietojen tallentaminen	
nen (mekaaninen avain)	48	Palveluntarjoaja	28
Lukituksen lukitseminen (sisäpuo-		Sähköiset ohjainlaitteet	27
lelta)	47	Auton tyyppikilpi	
Nostaminen ylös	275	EY-tyyppihyväksyntänumero	287
Oven lisälukitus	46	Sallittu akselipaino	287
QR-koodi pelastuskortti	27	Sallittu kokonaispaino	287
REACH-asetus	27	VIN	287
Rekisteröinti	27	Värikoodi	287
Sammuttaminen (start-stop-näp-		Auton tyyppikilpi	
päin)	144	ks. Rakennemalli	
Tarkoituksenmukainen käyttö	27	Auton työkalujen ottaminen	249

Auton työkalut	246, 248
Auton työkalut säilytyslokerossa	249
Auton valmistenumero ks. VIN	
Autotiedot	
Akseliväli	296
Auton korkeus	296
Auton leveys	296
Auton pituus	296
Näyttäminen	195
Siirtäminen Android Autoon™	202
Siirtäminen Apple CarPlay:™hin	202
Avain	
Akustinen lukituksen kuittaus	45
Kiinnitys avainnippuun	45
Lukituksen avaamisen asetus	45
Mekaaninen avain	45
Ongelma	46
Paristo	45
Radioyhteys	44
Toiminnot	44
Virrankulutus	45
Yleiskatsaus	44
Avoimet ohjelmistot	29
Avolavakuorma-autot	
asennus/irrotus	56
avaaminen tai sulkeminen	56
Avustingrafiikka (ajotietokone)	181
B	
BAS (jarruavustin)	151
Bluetooth®	
Kytkeminen päälle / pois päältä	194
Tietoa	194
D	
Diagnoosipistoke	26
Diesel	
Alhaiset ulkolämpötilat	289
Ohjeita	289
Dieselhiukkassuodatin	
Automaattinen regenerointi	123
Ohjeita	123
Regeneroinnin keskeyttäminen	124
Regeneroinnin käynnistäminen	124
Digitaalinen kierroslukumittari	181
Direct Select -valitsinvipu	
Ajoasennon kytkeminen	128
Peruutusvaihteen kytkeminen	127
Pysäköintiasennon automaattinen kytkeminen	128
Pysäköintiasennon kytkeminen	128
Toiminta	126
Tyhjäkäynnin kytkeminen	127
Distronic ks. Aktiivinen etäisyysavustin DISTRONIC	
Drive Away Assist	169
DSR (Downhill Speed Regulation)	
kytkeminen päälle/pois	132
Ohjeita	132
E	
EBD (Electronic Brakeforce Distribution)	153
ECO-näyttö	
nollaaminen	182
Toiminta	122
ECO-start-stop-toiminto	
Kytkeminen pois päältä / päälle	122
Moottorin automaattinen käynnis- tys	122
Moottorin automaattinen sammu- tus	122
Toimintatapa	122
Elektroniikka	286
Eläimet	
Lemmikkieläimet autossa	43
ENR (sähkötoiminen tasonsäätö)	
Auton nostaminen	135
Ilmapalkeen täyttäminen manuaali- sesti	136
Korin korkeustason laskeminen	135
Ongelmia	136
Toiminta	133
Ensiapulaukku	231
ERA GLONASS -testitila	
Aloittaminen/lopettaminen	234
Erikoiskorjaamo	26
ESC (Electronic Stability Control) ks. ESP® (ajovakauden hallinta)	

ESP®

Perävaunun ajovakauden hallinta- järjestelmä	152
Sivutuuliavustin	152

ESP® (ajovakauden hallinta)

Kytkeminen päälle / pois päältä	152
Toiminta/ohjeita	152

Etuistuimet

8-toimiset säätömahdollisuudet	66
ilman istuinmukavuuspakettia	63
istuinmukavuuspaketin kanssa	64
kääntäminen	68
Muistitoiminto	66
Säätäminen (mekaanisesti)	64
säätö (mekaaninen)	63, 66

Etumatkustajan istuinpenkki

Säilytyslaatikko	77
------------------------	----

Etuovi

Avaaminen (sisäpuolelta)	47
Lukituksen avaaminen (sisäpuolelta) ...	47

Eturuvatyyny (kuljettaja, etumat- kustaja)	34
Etäisyyden yksikön valitseminen	195

Etäisyysäättö

ks. Aktiivinen etäisyysavustin Distronic

Etäisyysvalvonta

ks. Aktiivinen etäisyysavustin Distronic

H**Hehkulampan vaihtaminen**

ks. Lampun vaihtaminen

Hinaaminen

Nostettu etu- tai taka-akseli	245
-------------------------------------	-----

Hinaussilmukka

Asentaminen/irrottaminen	246
Säilytyspaikka	246

Hinaussilmukka (säilytyspaikka)

ks. Auton työkalut

Hinaustavat	243
--------------------------	------------

Hoito

Aidot puuosat / somiste-elementit ...	228
Istuinverhous	228
Kattoverhous	228
Korkeapainepesuri	225
Käsipesu	225
Lasit	226

Maalipinta	225
Mattamaali	225
Matto	228
Muoviverhous	228
Näyttö	228
Pakoputken pää	226
Peruutuskamera/360°-kamera	226
Perävaunun vetolaite	226
Pesulaitteisto	224
Pyyhinsulat	226
Pyörät/vanteet	226
Tunnistimet	226
Turvavyö	228
Ulkovalaistus	226

Hold-toiminto	161
----------------------------	------------

Huippunopeus

ks. Nopeusrajoitin

Huolto

ks. Assyst Plus

Huolto (ajotietokone)	180
------------------------------------	------------

Huoltopiste

ks. Ammattitaitoinen erikoiskorjaamo

Huoltovälinäyttö

ks. Assyst Plus

Häikäisysuojan käyttäminen	98
---	-----------

Häiriö

Turvavarusteet	30
----------------------	----

Hälytin

ks. Varashälytinjärjestelmä (EDW)

Hälytyksen lopettaminen (varashä- lytinjärjestelmä)	60
--	-----------

Hälytysvalomajakana kytkeminen päälle / pois päältä	87
--	-----------

Hätäjarrutus

Manuaalinen seisontajarru	146
Sähkötoiminen seisontajarru	149

Hätäkäyttö

Käynnistä auto	113
----------------------	-----

Hätäpuhelinjärjestelmä

ks. Mercedes-Benz-hätäpuhelinjärjestelmä

Hätätapaus

Ensiapulaukku	231
Palonsammutin	231
Turvaliivi	231
Varoituskolmion ottaminen esille	231
Varoituskolmion pystyttäminen	231
Varoitusvalo	231
Yleiskatsaus avuista	19

I	
Ikkunannostin	
ks. Sivuikkunat	
Ikkunat	
ks. Sivuikkunat	
Ikkunaturvatyyny	34
Ilmalisälämmitys	
Ajastimen asettaminen	109
Ajastimen kytkeminen päälle	109
Lähtöajan asettaminen	110
Lämpötilan/käyttöajan asettaminen ..	110
Ongelmia	110
Pikalämmityskäyttö	110
Yleiskatsaus ajastimesta	109
Ilmapalkeen täyttäminen manuaalisesti (ENR)	136
Ilmastointi	
A/C-toiminnon kytkeminen	
päälle / pois päältä	102
automaattinen säätäminen	102
automaattinen säätäminen (takao- osa)	102
Auton tuulettaminen (mukavuusa- vaaminen)	58
Etuosan tuuletussuuttimet	104
Ilmanjaon asennot	103
Ilmansuuntauksen säätäminen	103
Jäähdytysneste	295
Katon tuuletussuuttimet	105
Kiertoilmakäytön kytkeminen	
päälle / pois päältä	103
kytkeminen päälle/pois	101
Lasien huurteenpoisto	103
Lisälämmitys	105
Lämpimän veden lisälämmitys	106
Synkronointitoiminnon kytkeminen	
päälle / pois päältä (käyttöyksikkö) ...	103
Takalasin lämmityksen kytkeminen	
päälle / pois päältä	104
Takatilän lämmityksen säätäminen	102
Tavaratilan tuuletus	111
Tempmatic-käyttöyksikkö	100
Thermotronic-käyttöyksikkö	101
Tuuletussuuttimet takatilassa	105
Tuulilasin lämmityksen kytkeminen	
päälle / pois päältä	104
Ilmasuuttimet	
ks. Tuuletussuuttimet	
Iluilmakotelon vedenpoistoventtiilin puhdistaminen	223
Iluilmakotelon vedenpoistoventtiilin puhdistus	223
Intelligent Light System	
Adaptiivinen kaukovoaloavustin	86
Kaarrevalo	86
iPhone®	
ks. Apple CarPlay™	
Isifix-lastenistuinkiinnitys	
Asentaminen	37
Ohjeita	37
Istuimet	
etuistuimet (mekaaninen säätämi- nen, istuinmukavuuspaketin kanssa) ...	64
Etummainen (säätäminen mekaani- sesti)	64
istuinmukavuuspaketin kanssa	64
Istuinosan säätäminen (apukuljet- tajan kaksoisistuin)	69
Istuimet	
8-toimiset säätömahdollisuudet	66
edessä (mekaaninen säätö)	66
etuistuimet (mekaaninen säätö, ilman istuinmukavuuspakettia)	63
ilman istuinmukavuuspakettia	63
Kokoontaitettavan istuimen kään- täminen ylös/alas	70
kuljettajan oikea istuinasento	63
Kynnärnojen säätäminen	70
Kynnärnojen säätäminen (taka- penkki)	73
kääntäminen (etuistuimet)	68
Muistitoiminnon käyttö	68
Muistitoiminto	66
Nelisuuntainen ristiseläntuki	68
Pääntuen mekaaninen säätö	73
Säätömahdollisuudet	17
Takapenkin asentaminen/irrota- minen	70

Istuinlämmityksen kytkeminen päälle / pois päältä	74
Istuinverhous (hoito)	228

J

Jalkatilan matto	83
Jarruneste	
Ohjeita	294
Jarrut	
ABS (lukkiutumattomat jarrut)	151
Adaptiiviset jarruvalot	155
Ajo-ohjeita	114
Aktiivinen jarrutusavustin	153
Alamäki	116
BAS (jarruavustin)	151
EBD (Electronic Brakeforce Distribution)	153
Hold-toiminto	161
Jarruttaminen seisontajarrulla	116
Märkä ajorata	116
Rajoittunut jarrutusvaikutus (suolattut tiet)	114
Sisäänajo-ohjeet	114
Suuri ja vähäinen rasitus	116
Uudet/vaihdetut jarrupalat/jarrulevyt	114
Uudet jarrulevyt ja jarrupalat	116
Jarrutusavustin	
ks. BAS (jarruavustin)	
Jarrutusvoiman jako	
EBD (Electronic Brakeforce Distribution)	153
Jatkuva rengaspainevalvonta	
Käynnistäminen uudelleen	268
Rengaspaineen tarkastaminen	268
Renkaiden lämpötilan tarkastaminen	268
Tekniset tiedot	269
Toiminta	267
Jokapyöräveto	
Kytkeminen päälle	130
kytkeminen päälle/pois	130
Low Range	131
Ohjeita	129
Juominen ja ajaminen	114
Jälkiasennukset	22

Jännitteensaanti	
Akkupääkatkaisin	125
Kytkeminen päälle (start-stop-näppäin)	112

Järjestelmäasetukset

Aikavyöhykkeen asettaminen	194
Ajan/päivämäärän esitysmuodon asettaminen	194
Etäisyyden yksikön valitseminen	195
Nollaustoiminto (multimediajärjestelmä)	195
Päivämäärän ja ajan asettaminen automaattisesti	193

Järjestelmäasetukset

ks. Bluetooth®
ks. Kieli
ks. WLAN

Jättäminen seisonaan	149
-----------------------------------	-----

Jäähdytysneste (ilmastointilaite)

Ohjeita	295
---------------	-----

Jäähdytysneste (moottori)

Määrän tarkastaminen	221
Ohjeita	294

K

Kaarrevalo	86
-------------------------	----

Kaista-avustin

Järjestelmän rajat	170
Perävaunun käyttö	170
Toiminta	170

Kaista-avustin

ks. Aktiivinen kaista-avustin
ks. Kaista-avustin

Kamera

ks. 360°-kamera
ks. Peruutuskamera

Kattokäyttöyksikkö

Sisävalaistuksen säätäminen	88
Yleiskatsaus	13

Kattoteline	297
--------------------------	-----

Kattoteline (ohjeet)	212
-----------------------------------	-----

Kattoteline (sisällä)	213
------------------------------------	-----

Kattoverhous (hoito)	228
-----------------------------------	-----

Katveavustin	
Järjestelmän rajat	167
kytkeminen päälle/pois päältä	169
Rear Cross Traffic Alert	169
Toiminta	167
Kaukosäädin (lisälämmitys/season-tatuuletus)	
Asettaminen	107
Näytön viestit	108
Pariston vaihtaminen	108
Kaukovalo	
Adaptiivinen kaukovaloavustin	86
kytkeminen päälle/pois	85
Lampun vaihtaminen	90
Kesärenkaat	251
Kickdownin käyttö	129
Kieli	
Asetusten tekeminen	195
Ohjeita	195
Kierroslukumittari (digitaalinen)	181
Kierrätys	
ks. Käytetyn auton palautus (ympäristönsuojelu)	
Kiertoilmakäytön kytkeminen päälle / pois päältä	103
Kiihdyttäminen	
ks. Kickdownin käyttö	
Kiinnityspisteet	
Tietoa	296
Kojelaudan valaistus	
ks. Mittaristovalaistus	
Kojelauta	
ks. Ohjaamo (yleiskatsaus)	
Kokonaismassa	287
Kokonaismatkan näyttäminen (Matka-valikko)	181
Konepellin avaaminen/sulkeminen	217
Korin korkeustaso	
Laskeminen	135
Nostaminen ylös	135
Korjaamo	
ks. Ammattitaitoinen erikoiskorjaamo	
Korkeustasonsäätö	
ks. ENR (sähkötoiminen tasonsäätö)	
Kosketusnäyttö (medianäyttö)	
Akustisen palautteen säätäminen	189
Käyttö	189
Kuljettajan istuin	
ks. Istuimet	
Kuljettaminen (auton vikatilanne)	246
Kuljettaminen junassa	116
Kulutusnäyttö	
Hakeminen näyttöön	196
Kuorman ankkuroiminen	75, 209
Kuorman jakaminen	210
Kuorman kiinnittäminen	75, 209
Kuorman kiinnitys	
Kiinnityspisteet	211
Kuormansidontalenkkien asentaminen ja irrottaminen	212
Ohjeita	210
Kuormansidontalenkit	212
Kuormausohjeet	75, 209
Kännykkä	
ks. Matkapuhelin	
ks. Puhelin	
Käsijarru (manuaalinen)	
ks. Manuaalinen seisontajarru	
Käsijarru (sähkötoiminen)	
ks. Sähkötoiminen seisontajarru	
Käsipesu (hoito)	225
Käsivaihteisto	
Peruutusvaihteen kytkeminen	125
Vaihdevivun käyttö	125
Käynnistysapu	
ks. Käynnistysapuliitäntä	
Käynnistysapuliitäntä	236
Käynnistäminen	
ks. Auto	
Käynnistäminen hinaamalla	247
Käytetyn auton palautus (ympäristönsuojelu)	21
Käyttöaineet	
AdBlue®	291
Jarruneste	294
Jäähdytysneste (ilmastointilaite)	295
Jäähdytysneste (moottori)	294
Lasinpesuneste	295
Moottoriöljy	292

Ohjeita	288
Polttoneste (diesel)	289
Käyttöjärjestelmä	
Ajotietokone	178
Käyttöohjekirja (auton varusteet)	23
Käyttöturvallisuus	
Moottorin tehon muuttaminen	26
Tietoa	23
Vaatimustenmukaisuusvakuutus (nosturi)	25
Vaatimustenmukaisuusvakuutus (radiopohjaiset ajoneuvokomponentit)	24
Vaatimustenmukaisuusvakuutus (sähkömagneettinen häiriökestävyys) ..	24

L

Lampun vaihtaminen	
Halogeeniajalojen lamputyypit	90
Kaukvalo	90
Lisävilkkuvalo (nelivetoautot)	91
Lähivalo	90
Ohjeita	89
Peruutusvalo (pakettiauto ja Kombi)	92
Rekisterikilven valaistus	92
Sisävalo (takana)	94
Sivumerkkivalo	94
Takavalon lamputyypit (alusta)	93
Takavalon lamputyypit (pakettiauto ja Kombi)	91
Vilkkuvalo (edessä)	90
Vilkkuvalo (takana) (alusta)	93
Vilkkuvalo (takana) (pakettiauto ja Kombi)	92
Lampun vaihtaminen	
ks. Lampun vaihtaminen	
Lamput	
Peruutusvalo	93
Langaton lataaminen	
Matkapuhelin	83
Toiminta/ohjeita	82
Lapset	
Turvalliseen kuljettamiseen liittyviä ohjeita	35
Lapsilukko (ovet)	42
Lasinpesulaitteiston täyttäminen	222

Lasinpesuneste	
Tietoa	295
Lasinpesuneste (ohjeet)	295
Lasinpyyhkimet	
kytkeminen päälle/pois	94
Pyyhinsulkien vaihtaminen	95
Pyyhinsulkien vaihtaminen (WET WIPER SYSTEM)	96
Lasit	
ks. Sivuikkunat	
Lasit (hoito)	226
Lastenistuin	
Etumatkustajan istuin (ohjeita)	39
Etumatkustajan istuin (selkä menosuuntaan / kasvot menosuuntaan)	39
ISOFIX-(kiinnitys)	37
Isofix-(ohjeita)	37
Kiinnittäminen (ohjeita)	39
Lastenistuinta koskevia suosituksia	41
Lasten turvalliseen kuljettamiseen liittyviä ohjeita	35
Selkä menosuuntaan -lastenistuin (ohje)	39
Top Tether	38
Turvavyöllä kiinnitettävälle lastenistuintuille soveltuvat istuinpaikat	40
Lataaminen	
Matkapuhelin (langaton)	82
Paristo	236
Lattiaverho	
Irrottaminen/asentaminen (käynnistysakku)	238
Lemmikkieläimet autossa	43
Lepotila	
Aktivoiminen/deaktivoiminen	149
Liikenne- ja äänivoimakkuuden nostaminen	
Asetusten tekeminen	207
Liikennetiedotteet	
Kytkeminen päälle / pois päältä	207
Liikellelähtöeste	
ks. Hold-toiminto	
Lisäaineet	
AdBlue®	139, 291
Moottoriöljy	292
Lisäaineet (AdBlue®)	
ks. AdBlue®	

Lisäaineet (moottoriöljy)		
ks. Lisäaineet		
Lisäsennukset	22	
Lisälämmitys		
Toiminta	105	
Lisälämmitys/seisontatuuletus		
ks. Lisälämmitys		
ks. Lämpimän veden lisälämmitys		
Lisävilkkuvalo (nelivetoautot)	91	
Liukuovi		
Avaaminen (sisäpuolelta)	49	
Avaaminen (ulkopuolelta)	49	
Keskikonsoli (näppäin)	50	
Lapsilukko	42	
Oviaukon B-pilari (näppäin)	50	
Sulkeminen (sisäpuolelta)	49	
Sulkeminen (ulkopuolelta)	49	
Lokero		
Aurinkolasilokero	77	
Low Range	131	
Low Rangen kytkeminen päälle / pois päältä	131	
Lukituksen avaamisen asetus	45	
Lukituksen lukitseminen/avaami- nen		
Automaattisen lukittumisen kytkeminen päälle / pois päältä	48	
Etuovien lukituksen avaaminen ja ovien avaaminen sisäpuolelta	47	
Oven lisälukitus	46	
Lukkiutumattomat jarrut		
ks. ABS (lukkiutumattomat jarrut)		
Lumiketjut	252	
Lyhyen matkan ajo	115	
Läihivalo		
kytkeminen päälle/pois	84	
Lampun vaihtaminen	90	
Ulkomaa-asetus (symmetrinen)	84	
Lämmityslaite (käyttöyksikkö)	99	
Lämpimän veden lisälämmitys		
kytkeminen päälle/pois päältä ajo-tietokoneella	108	
kytkeminen päälle / pois päältä		
kaukosäätimellä	107	
kytkeminen päälle / pois päältä		
näppäimen avulla	106	
Näytön viestit (kaukosäädin)	108	
Ongelmia	109	
Toiminta	106	
M		
M+S-renkaat	251	
Maalipinta (puhdistusohjeet)	225	
Manuaalinen seisontajarru		
Hätäjarrutuksen suorittaminen	146	
Kytkeminen/vapauttaminen	145	
Kääntäminen alas/ylös	146	
Matka		
Kokonaismatkan näyttäminen	181	
Valikko (ajotietokone)	181	
Matkamittari		
ks. Kokonaismatkan näyttäminen (Matka-valikko)		
ks. Päivittäinen matka		
Matkapuhelimen puheentunnistus		
Käynnistäminen	198	
Lopettaminen	198	
Matkapuhelin		
Langaton lataaminen	83	
Lähetysteho (enimmäis-)	286	
Taajuudet	286	
Matkapuhelin		
ks. Android Auto		
ks. Apple CarPlay™		
ks. Puhelin		
Matkustajien turvallisuus		
ks. Turvatyyny		
ks. Turvavarusteet		
ks. Turvavyö		
Mattamaali (puhdistusohjeet)	225	
Matto (hoito)	228	
MBUX-multimediajärjestelmä (yleis- katsaus)	187	
Media-Display-näyttö		
Aloituspäyttö	188	
Ohjeita	187	
Mediakäyttö		
Bluetooth®-audiolaitteen yhdistäminen	204	
Hakusanahaun käyttäminen	206	

Haun käynnistäminen luokissa	206	Merkkien syöttäminen	
Mediatoiston käynnistäminen	205	Näppäimistön säätäminen	193
Mediatoiston ohjaus	205	Tietoa medianäytöstä	193
Suosikkikappaleen lisääminen	205	Toiminta/ohjeita	192
Suosikkikappaleen poistaminen	205	Mittariston näyttö	
Tekijänoikeudet ja tavaramerkit	203	Toiminta/ohjeita	177
Tietoa hakemisesta luokissa	205	Valaistuksen asetus	180
Tuetut muodot ja tallennusvälineet ...	203	Yleiskatsaus	8, 177
USB-laitteiden liittäminen	204	Mittariston näyttö	
Yleiskatsaus Mediat-valikosta	204	ks. Varoitus-/merkkivalo	
Medianäyttö		Mittaristovalaistus	180
Merkkien syöttäminen	193	Mittayksiköt	
Mediat		Asetusten tekeminen	195
Medialähteen valitseminen	183	Monitoiminäyttö (ajotietokone)	179
Mediatoiston käyttäminen	183	Monitoimiohjauspyörä	
Valikko (ajotietokone)	183	ks. Ohjauspyörä	
Mekaaninen avain		Moottori	
Ottaminen esille / asettaminen		ECO-start-stop-toiminto	122
paikalleen	45	Käynnistysapu	236
Oven lukituksen avaaminen	48	Käynnistäminen (hätkäkäytöllä)	113
Oven lukituksen lukitseminen	48	Käynnistäminen (start-stop-näp- päin)	112
Mercedes-Benz-huoltopiste		Moottorinumero	287
ks. Ammattitaitoinen erikoiskorjaamo		Ongelmia	139
Mercedes-Benz-hätäpuhelinjärjes- telmä		Sammuttaminen (start-stop-näp- päin)	144
Automaattinen hätäpuhelu	232	Moottorielektronikka (ohje)	286
ERA GLONASS -testitilan aloittami- nen/lopettaminen	234	Moottorin automaattinen käynnis- tys (ECO-start-stop-toiminto)	122
Itsediagnoosi (Venäjä)	234	Moottorin automaattinen sammu- tus (ECO-start-stop-toiminto)	122
Manuaalinen hätäpuhelu	233	Moottorin hätkäkäynnistys	247
Tietoa	232	Moottorin teho	
Tietojen käsittelyyn liittyvää tietoa	233	Huomautus muuutosten kohdalla	26
Yleiskatsaus	232	Moottorinumero	287
Mercedes Pro		Moottoritiedot	
Tietoa	185	Näyttäminen	195
Mercedes Pro connect		Moottoriöljy	
Asiakaskeskukseen soittaminen	185	Lisäaineet	292
Onnettomuuksien hallinta	186	Lisääminen	220
Puhelun soittaminen kattokäyttöyk- sikön avulla	185	Täyttömäärä	292
Tiedonsiirron hyväksyminen	186	Öljymäärän tarkastaminen käyttö- järjestelmän avulla	219
Tietoa	185	Muistitoiminto	68
Vikatilannepuhelu vikatilannepuhe- lun näppäimen avulla	186	Mukavuusavaaminen	58
Välitetyt tiedot	186		

Mukavuusavaaminen/-sulkeminen	
sisäkiertönäppäimellä	104
Mukavuussulkeminen	59
Multimediajärjestelmä	
ks. MBUX-multimediajärjestelmä	
(yleiskatsaus)	
ks. Näyttö (multimediajärjestelmä)	
ks. Touch-Control	
Muovinen verhousova (hoito)	228
Mäkilähtöavustin	160

N

Near Field Communication (NFC)	
Matkapuhelimen käyttö	197
Matkapuhelimen vaihtaminen	197
Matkapuhelimen yhdistäminen	
multimediajärjestelmään	197
Yleistä tietoa	197
Nelisuuntainen ristiseläntuki	68
NFC	
ks. Near Field Communication (NFC)	
Nollaaminen (tehdasasetus)	
ks. Nollaustoiminto (multimediajärjestelmä)	
Nollaustoiminto (multimediajärjestelmä)	195
Nopeuden rajoittaminen	
ks. Nopeusrajoitin	
Nopeuden säätäminen	
ks. Tempomat	
Nopeusrajoitin	
Edellytykset	157
Järjestelmän rajat	156
Kytkeminen pois päältä	157
Kytkeminen päälle	157
Nopeuden hakeminen näyttöön	157
Nopeuden säätäminen	157
Nopeuden tallentaminen muistiin	157
Näppäimet	157
Passiivinen	156
Pysyvä asetus	158
Toiminta	156
Valitseminen	157
Nopeusrajoitus	116
Nosturi	
Hydraulinen	249

Hydraulisen nosturin ottaminen	
esille säilytyslokerosta	249
Hydraulisen nosturin säilytyspaikka ..	249
Vaatimustenmukaisuusvakuutus	25

Näppäimet

Ohjauspyörä	178
-------------------	-----

Näyttö (ajotietokone)	179
------------------------------------	-----

Näyttö (hoito)	228
-----------------------------	-----

Näyttö (multimediajärjestelmä)

Aloituspäyttö	188
Asetukset	193
Käyttö	189
Ohjeita	187































Näyttöviesti

hakeminen näyttöön (ajotietokone) ...	299
Ohjeita	299

Näytön viestit

	308
 12 V:n akku ks. käyttöohje- kirja	310
Adaptiivinen kaukvaloavustin ei nyt käytettävissä ks. käyttöohje- kirja	320
Adaptiivinen kaukvaloavustin ei toimi	320
Adaptiivinen kaukvaloavustin Kameranäkymä rajoittunut ks. käyttöohjekirja	320
 AdBlue-järjestelmän häiriö ks. käyttöohjekirja	312, 314
 AdBlue-järjestelmän häiriö Käynnistys ei mahdollista	313
 AdBlue-järjestelmän häiriö Teho laskee: 20 km/h Ei käynnis- tystä XXX km	313
 AdBlue-järjestelmän häiriö Teho laskee XXX km ks. käyttöohje- kirja	313
Aktiivinen etäisyysavustin ei nyt käytettävissä ks. käyttöohjekirja	305
Aktiivinen etäisyysavustin ei toimi	305
Aktiivinen etäisyysavustin taas käytettävissä	306
Aktiivinen jarrutusavustin Toimin- not nyt rajoittuneet ks. käyttöohje- kirja	302

Aktiivinen jarrutusavustin Toiminnot rajoittuneet ks. käyttöohjekirja ...	302	 Järjestelmähäiriö Ei käynnistystä XXX km	312
Aktiivinen kaista-avustin ei nyt käytettävissä ks. käyttöohjekirja	307	 Jäähdytysneste Pysähdy	
Aktiivinen kaista-avustin ei toimi	307	Sammuta moottori	310
Aktiivinen kaista-avustin Kamera näkymä rajoittunut ks. käyttöohjekirja	307	Katveavustin ei nyt käytettävissä ks. käyttöohjekirja	307
Askelma ei ulkona ks. käyttöohjekirja tai Askelma ei ulkona häiriö	319	Katveavustin ei toimi	306
Auton paikannus on aktivoitu. Yksityiskohdat, katso käsikirja tai siihen kuuluva mobiilisovellus. tai Ajoneuvon paikannus aktivoitu, katso käsikirja tai mobiilisovellus	319	Katveavustin Perävaunua ei valvota ..	307
 Auto on toimintavalmis		 --- km/h	305
Kytke sytytysvirta pois ennen autosta poistumista	318	 Korjaa rengaspaine	315
 Avainta ei tunnistettu (punainen näyttöviesti)	316	 ks. käyttöohjekirja	310
 Avainta ei tunnistettu (valkoinen näyttöviesti)	316	 Kytke ajovalot päälle	320
 edessä vasemmalla Häiriö		Käynnistys: Vaihde P tai N	318
Mene korjaamolle (esimerkki)	299	 Käännä ohjauspyörää ennen moottorin käynnistystä	317
 ei nyt käytettävissä Kamera likaantunut	306	 Laita avain merkittyy säilytystilaan ks. käyttöohjekirja	316
 ei nyt käytettävissä ks. käyttöohjekirja	303	Liikkeellelähdön vaara Kuljettajan ovi auki ja vaihteisto ei asennossa P	319
ei nyt käytettävissä Tutkatunnistimet likaantuneet	306	 Lisää 1 litra moottoriöljyä tankkauksen yhteydessä	309
 ei toimi Akku heikko	317	 Lisää AdBlueta Ei käynnistystä XXX km	312
 ei toimi ks. käyttöohjekirja	303	 Lisää AdBlueta ks. käyttöohjekirja	312, 313
 ei toimi ks. käyttöohjekirja	317	 Lisää AdBlueta Käynnistys ei mahdollista	312
 ei toimi Tankkaa polttonestettä	317	 Lisää AdBlueta Moott. uud. käynnist. jälk. Teho laskee: 20 km/h	313
 eivät nyt käytettävissä ks. käyttöohjekirja	304	 Lisää AdBlueta Moott. uud. käynnist. jälkeen Teho laskee: XXX km/h	314
EBD eivät toimi ks. käyttöohjekirja	303	 Lisää AdBlueta Teho laskee	313
 eivät toimi ks. käyttöohjekirja	304	 Lisää AdBlueta Teho laskee	314
 Enimmäisnopeus ylitetty	305	 Lisää AdBlueta Teho laskee: 20 km/h	314
 Häiriö ks. käyttöohjekirja	320	 Lisää AdBlueta Teho laskee: 20 km/h Ei käynnistystä XXX km	312
Ilmastointilaitte Häiriö ks. käyttöohjekirja	318	 Lisää AdBlueta Teho laskee 20 km/h	313
Jatkuva N aktivoitu Liikkeellelähdön vaara	319	 Lisää AdBlueta Teho laskee XXX km ks. käyttöohjekirja	312

 Lisää jäähdytysnestettä ks. käyttöohjekirja 311	Rengaspainevalvonta ei toimi Pyöräntunnistimet puuttuvat 314
 Lisää pesunestettä 316	 Rinne liian jyrkkä ks. käyttöohjekirja 300
Mene korjaamolle vaihtamatta vaihdetta 318	 Sammuta valot 320
 Moottorin öljynpaine Pysähdy Sammuta moottori 308	SOS Not Ready 302
 Moottoriöljyn määrän mittaus ei mahdollista 308	Tarkasta jarrupalat ks. käyttöohjekirja 301
 Moottoriöljyn määrä Pysähdy Sammuta moottori 309	 Tarkasta renkaat 315
 Moottoriöljyn määrä Vähennä öljymäärää 309	 Tarkista jarrunestemäärä 301
Nopeusrajoitin ei toimi 305	 Tarkista moottoriöljyn määrä tankkauksen yhteydessä 309
Nopeusrajoitin passiivinen 305	 Turvajärjestelmä Häiriö Mene korjaamolle 300
Nopeusrajoitus (talvirenkaat) XXX km/h 305	Tutkatunnistimet likaantuneet ks. käyttöohjekirja 302
 Ohjaus Häiriö Pysähdy heti ks. käyttöohjekirja 318	Täyttömäärän mittaus ei mahdollista 312
 Ohjaus Häiriö Suurempi voimankäyttö ks. käyttöohjekirja 317	 Vaihda avaimen paristo 316
Paina ensin jarrua kytkäksesi vaihteen R 318	 Vaihda avain uuteen 316
Paina jarrua ja käynnistä moottori vaihtaaksesi pois vaihteelta P tai N ... 319	 Vaihdata ilmansuodatin 308
Paina jarrua vaihtaaksesi pois vaihteelta P 319	Vaihteisto Häiriö Pysähdy 318
Peruuttaminen ei mahdollista Mene korjaamolle 318	Vakionopeussäädin ei toimi 305
 Pois päältä 305	Vakionopeussäädin ja nopeusrajoitin eivät toimi 305
HOLD Pois päältä 306	Valitse vaihde P vain auton ollessa paikallaan 319
 Puhdistuta polttonestesuodatin 308	 Valojen automaattinen kytkentä ei toimi 320
 Pysähdy ks. käyttöohjekirja 310	 Varapolttonestemäärä 308
 Pysäköintijarru ei toimi 300	Varmuusakku Häiriö 318
 Pysäköintijarru ks. käyttöohjekirja 301	 Varoitus Rengasrikko 314
 Pysäytä auto Anna moottorin käydä 310	 vasen ikkunaturvatyyny Häiriö Mene korjaamolle (esimerkki) 299
 Pyöräntunn. puuttuu 314	 Vasen lähivalo (esimerkki) 321
Regenerointi ei mahdollista 311	 Vireystila-avustin: Tauko! 308
Rengaspainevalvonta ei nyt käytävissä 314	 Vireystila-avustin ei toimi 307
Rengaspainevalvonta ei toimi 315	

O

Ohjaamo (yleiskatsaus) 6

Ohjauspyörä

Näppäimet 178

Säätäminen 75

On-Board-diagnosiliitäntä

ks. Diagnosipisteke

Osoitekirja

ks. Yhteystiedot	
Oven käyttöyksikkö	17
Oven lisälukitus	46
Ovi	
Lukituksen avaaminen (mekaaninen avain)	48
Lukituksen lukitseminen (mekaaninen avain)	48
Oven lisälukitus	46

P

Painepesuri (hoito)	225
Pakoputken päät (hoito)	226
Palonsammutin	231
Paristo	
Auton akun lataaminen	236
Avain	45
Kaukosäädin (lisälämmitys/seison- tatuuletus)	108
Käynnistysakku	238
Käynnistysakun irrottaminen	238
Käynnistysakun irrottaminen/asen- taminen	239
Käynnistysapu (auto)	236
Lataaminen	236
Lisääkun irrottaminen moottoriti- lassa	242
Ohjeita (auto)	234
Peili	
ks. Ulkopeili	
Pelastuskortti	27
Pelkistysaine	
ks. AdBlue®	
Peruutuskamera	
Automaattikäytön kytkeminen päälle / pois päältä (360°-kamera) ...	166
Hoito	226
Toiminta	162
Peruutusvaihteen kytkeminen	127
Peruutusvalo	
Lamppujen vaihtaminen (paketti- auto ja Kombi)	92
Lampun vaihtaminen	93

Peräovet

Avaaminen ja sulkeminen (sisäpuo- lelta)	54
Avaaminen ja sulkeminen (ulkopuo- lelta)	53

Perävaunun ajovakauden hallinta- järjestelmä

152

Perävaunun käyttö

Aktiivinen kaista-avustin	170
Kaista-avustin	170
Ohjeita	173
Perävaunun liittäminen/irrottami- nen	175
Perävaununpainot	296
Pistorasia	175
Sallittu akselipaino	287
Vetoaisapaino (enimmäis-)	296
Vetokoukun asentaminen	174

Perävaunun vetolaite

Hoito	226
Perävaunun käyttöön liittyviä ohjeita	173
Pistorasia	175
Vetokoukun asentaminen	174
Vetokoukun irrottaminen	175
Yleisiä ohjeita	296

Perävaunun vetäminen

Vetokoukun irrottaminen	175
-------------------------------	-----

Perävaununpainot

296

Pesulaitteisto (hoito)

224

Pesuvesi

ks. Lasinpesuneste (ohjeet)

Pistorasia (12 V)

Keskikonsoli edessä	80
Kuljettajan istuin	80
Kuormatila	81

Pistorasia (230 V) (keskikonsoli edessä)

81

Poishinaussuoja

kytkeminen päälle/pois	61
Toiminta	60

Polttoaine

Alhaiset ulkolämpötilat	289
Diesel	289
Laatu (diesel)	289

Suodattimen vedenpoisto	223	Saapuva puhelu puhelun aikana	198
Tankin tilavuus	290	Soittaminen	198
Tankkaaminen	137	Toimintojen aktivoiminen puhelun	
Varapolttonestemäärä	290	aikana	198
Polttoaineen kulutus (ajotietokone)	181	Vastaaminen	198
Polttoneste		Puhelutiedot	
Ongelmia	139	Puhelun soittaminen	200
Puhdistaminen		Valintojen tekeminen	200
ks. Hoito		Yleiskatsaus	199
Puhelimen käyttö		Pulloteline	79
ks. Puhelut		Pysäköintiasento	
Puhelin		Automaattinen kytkeminen	128
Langaton lataaminen (matkapuhelin) ..	83	Kytkeminen	128
Matkapuhelimen puheentunnistus	198	Pysäköintiavustin	
Matkapuhelimen vaihtaminen	197	ks. Pysäköintiavustin Parktronic	
Matkapuhelimen vaihtaminen		Pysäköintiavustin Parktronic	
(Near Field Communication (NFC))	197	Drive Away Assist	169
Matkapuhelimen valtuutuksen		Järjestelmän rajat	161
poistaminen	197	Kytkeminen pois päältä	161
Matkapuhelimen yhdistäminen		Kytkeminen päälle	161
(Near Field Communication (NFC))	197	Toiminta	161
Matkapuhelimen yhdistäminen		Varoitusäänien säätäminen	161
(salasana)	196	Pysäköintijarru (manuaalinen)	
Matkapuhelimen yhdistäminen		ks. Manuaalinen seisontajarru	
(Secure Simple Pairing)	196	Pysäköintijarru (sähkötoiminen)	
Near Field Communicationin (NFC)		ks. Sähkötoiminen seisontajarru	
käyttö	197	Pysäköintisalpa	
Ohjeita	196	Nostaminen mekaanisesti	129
Puhelimen käyttö	198	Pysäköintivalo	84
Saapuva puhelu puhelun aikana	198	Pyyhinsulat	
Tietoa	196	Hoito	226
Toimintojen aktivoiminen puhelun		vaihtaminen (takalasi)	97
aikana	198	vaihtaminen (tuulilasi)	95
Tulevan ja lähtevän äänen voimak-		vaihtaminen (WET WIPER SYSTEM)	96
kuus	197	Pyörien paikkojen vaihtaminen	273
Valikko (ajotietokone)	183	Pyöräketjut	
Yleiskatsaus puhelinvalikosta	196	ks. Lumiketjut	
Puhelinmuistio		Pyöräkiila (takaveto)	19
ks. Yhteystiedot		Pyöräkotelon kuormaaminen	216
Puhelinnumeron valitseminen (ajo-		Pyöränpulttiavain	274
tietokone)	183	Pyöränvaihto	
Puhelut		Auton laskeminen	279
Hylkääminen	198	Auton nostaminen	275
Puhelu, jossa on useita osanottajia ...	198	Pyörän irrottaminen	278
Puhelun lopettaminen	198		

Uuden pyörän asentaminen	278
Valmisteleminen	274
Pyöränvaihtotyökalut	274
Pyörät	
Asentaminen	278
Asentamiseen liittyviä ohjeita	271
Epätavallinen ajokäyttäytyminen	251
Hoito	226
Irrottaminen	278
Jatkuvan rengaspainevalvonnan käynnistäminen uudelleen	268
Jatkuva rengaspainevalvonta (toi- minta)	267
Lumiketjut	252
Melun muodostuminen	251
Paikkojen vaihtaminen	273
Rengaspaine (ohjeita)	253
Rengaspaineen tarkastaminen (jat- kuva rengaspainevalvonta)	268
Rengaspainetaulukko	254
Rengasrikko	234
Renkaiden lämpötilan tarkastami- nen (jatkuva rengaspainevalvonta)	268
Säilyttäminen	274
Tarkastus	251
vaihtaminen	274
Vaihtaminen	271
Valinta	271
Päivittäinen matka	
nollaaminen	182
näyttäminen	181
Päivittäisen matkan matkamittari ks. Päivittäinen matka	
Päivämäärä	
Päivämäärän ja ajan asettaminen automaattisesti	193
Päivämäärän esitysmuodon asetta- minen	194
Pääntuki	
mekaaninen säätö	73
Q	
QR-koodi (pelastuskortti)	27

R**Radio**

Asemaluettelon hakeminen näyt- töön	207
Asemamuistin muokkaaminen	207
Aseman hakeminen	207
Aseman poistaminen	207
Aseman siirtäminen	207
Aseman tallentaminen muistiin	207
Aseman virittäminen	206
Kytkeminen päälle	206
Liikenne radion äänenvoimakkuu- den nostamisen asettaminen	207
Liikennetiedotteiden kytkeminen päälle / pois päältä	207
Radiotekstin kytkeminen päälle / pois päältä	207
Radiotekstin näyttäminen	207
Suora taajuuden syöttäminen	207
Taajuuskaistan säätäminen	206
Tietojen näyttäminen	207
Valikko (ajotietokone)	182
Yleiskatsaus	206
Radiopuhelimet	
Asentamiseen liittyviä ohjeita	286
Lähetysteho (enimmäis-)	286
Taajuudet	286
Radiopuhelin ks. Matkapuhelin	
Radioyhteys	
Avain	44
Rajoitusnopeus talvirenkailta	
Asetusten tekeminen	158
Rakennemalli	287
REACH-asetus	27
Rear Cross Traffic Alert	169
Regenerointi	
Keskeyttäminen	124
Käynnistäminen	124
Ohjeita	123
Rekisterikilven valaistus (lamppu- jen vaihtaminen)	92
Rekisteröinti	
Auto	27

Rengaspaine

Jatkuvan rengaspainevalvonnan käynnistäminen uudelleen	268
Jatkuva rengaspainevalvonta (toiminta)	267
Ohjeita	253
Rengaspainetaulukko	254
Tarkastaminen (jatkuva rengaspainevalvonta)	268

Rengaspainetaulukko 254**Rengasrikko**

Ohjeita	234
Pyöränvaihto	274

Renkaan pintakuvio 251**Renkaat**

Asentaminen	278
Asentamiseen liittyviä ohjeita	271
Epätavallinen ajokäyttäytyminen	251
Irrrottaminen	278
Jatkuvan rengaspainevalvonnan käynnistäminen uudelleen	268
Jatkuva rengaspainevalvonta (toiminta)	267
Kesärenkaat	251
Lumiketjut	252
M+S-renkaat	251
Melun muodostuminen	251
Pyörimissuunta	274
Rengaspaine (ohjeita)	253
Rengaspaineen tarkastaminen (jatkuva rengaspainevalvonta)	268
Rengaspainetaulukko	254
Rengasrikko	234
Renkaiden lämpötilan tarkastaminen (jatkuva rengaspainevalvonta)	268
Säilyttäminen	274
Tarkastus	251
vaihtaminen	274
Vaihtaminen	271
Valinta	271
Vannekokoluokat	273

Renkaiden lämpötila

Jatkuva rengaspainevalvonta (toiminta)	267
Tarkastaminen (jatkuva rengaspainevalvonta)	268

S

Sallittu akselipaino	287
Sallittu kokonaispaino	287
Sallitut hinaustavat	243
Sammumisviive	
Sisältä	89
Ulkopuoli	87
Savukkeensytytin	79
Seisontajarru (sähkötoiminen) ks. Sähkötoiminen seisontajarru	
Seisontavalo	84
Sisäkattotelinejärjestelmä	213
Sisäkiertonäppäin Mukavuusavaaminen/-sulkeminen	104
Sisäpeilin himmentäminen	98
Sisätilan lämmitin Ongelmia	109
Sisätilan lämmitin ks. Ilmalisälämmitys	
Sisätilavalvonta kytkeminen päälle/pois	61
Toiminta	61
Sisävalaistus Asettaminen	88
Kuormatila	89
Takatila	89
Sisävalo (takana) (lamppujen vaihtaminen)	94
Sisävalot Sammumisviive	89
Sisäänajo-ohjeet	114
Sivuikkunat avaaminen	57
avaaminen (kaikki)	57
Avaaminen avaimella	58
Mukavuusavaaminen	58
Mukavuussulkeminen	59
Ongelma	59
sulkeminen	57
sulkeminen (kaikki)	57
Sulkeminen avaimella	59
säätäminen	59
Sivumerkkivalo (lamppun vaihtaminen)	94

Sivuturvavyyny	34
Sivutuulivavustin	
Toiminta/ohjeita	152
Somiste-elementti (hoito)	228
Sopimuskorjaamo	
ks. Ammattitaitoinen erikoiskorjaamo	
Sound	
ks. Äänensävyyn säädöt	
Start-stop-näppäin	
Auton käynnistäminen	112
Auton sammuttaminen	144
Jännitteensaannin tai sytytysvirran	
kytkeminen päälle	112
Start-stop-toiminto	
ks. ECO-start-stop-toiminto	
Sulakkeet	
Ennen vaihtoa	247
Ohjeita	247
Sulakerasia etumatkustajan jalkati-	
lassa	248
Sulakerasia kuljettajan istuimen	
istuinkotelossa	248
Sulakkeet	
ks. Sulakkeet	
Suosikit	
Hakeminen näyttöön	191
Lisääminen	191
Nimeäminen uudelleen	192
Poistaminen	192
Siirtäminen	192
Yleiskatsaus	191
Surround View	
ks. 360°-kamera	
Suuntavilkku	
ks. Vilkkuväli	
Suuttimet	
ks. Tuuletussuuttimet	
SVHC (erityistä huolta aiheuttavat	
aineet)	27
Synkronointitoiminnon kytkeminen	
päälle / pois päältä (käyttöyksikkö) ...	103
Sytytysvirran kytkeminen päälle	
(start-stop-näppäin)	112
Sähkömagneettinen häiriökestä-	
vyys (vaatimustenmukaisuusvakuu-	
tus)	24

Sähkötoiminen askelma

Este	55
lukituksen hätäavaaminen	55
sisäänvienti / ulostyöntö	55
Toiminta	55
Ulostyöntön esto	55

Sähkötoiminen liukuovi

Avaaminen/sulkeminen avaimella	51
Avaaminen manuaalisesti	52
Avaaminen näppäimellä	50
Avaaminen ovenkahvalla	51
Avaimen ohjelmoiminen	51
Normittaminen	52
Toiminta	50

Sähkötoiminen seisontajarru

Automaattinen kytkeminen	147
Automaattinen vapauttaminen	148
Hätäjarrutuksen suorittaminen	149
Kytkeminen tai vapauttaminen	
manuaalisesti	148
Ohjeita	146

Sähkötoiminen sulkemisavustin

Ohjeita	50
---------------	----

Säilytys

Hansikaslokero	76
Keskikonsoli	76
Kynnärnoja	76
Ohjaamo	77
Ovi	76
Säilytyslaatikko	77

Säilytyslaatikko**Säilytystilat**

ks. Säilytys

T**Taajuudet**

Matkapuhelin	286
Radiopuhelin	286

Taakkatelinejärjestelmät (ohjeet)**Takalasin lämmityksen kytkeminen****päälle / pois päältä**

kytkeminen päälle / pois päältä	95
vaihtaminen	97

Takapenkki	
ks. Istuimet	
Takasumovalo	84
Takatila	
Liikeilmaisin	89
Takatilan lämmitys	102
Takatilan USB-pistorasia	82
Takatilassa olevan mukitelineen avaaminen	79
Takuu	27
Talvikäyttö (lumiketju)	252
Talvirenkaat	
Pysyvän rajoitusnopeuden asetta- minen	158
Tankin tilavuus	
AdBlue®	291
Polttoaine	290
Varamäärä (polttoneste)	290
Tankaaminen	
AdBlue®:n lisääminen	141
AdBlue®:n täyttömäärän näyttämi- nen	140
AdBlue®-nesteen toimintasäteen näyttäminen	140
Auton tankkaaminen	137
Tarkkaamattomuuden tunnistus	
ks. Attention Assist	
Tavaratilan tuuletus	
Asettaminen	111
Kytkeminen pois päältä	111
Tavaratilan valo	
Liikeilmaisin	89
Tekijänoikeus	29
Tekniset tiedot	
Auton tyypikilpi	287
Jatkuva rengaspainevalvonta	269
Ohjeita (perävaunun vetolaite)	296
Tietoa	286
Telikevennys	
ks. Mäkilähtöavustin	
Tempmatic (käyttöyksikkö)	100
Tempomat	
Edellytykset	157
Järjestelmän rajat	155
Kytkeminen pois päältä	157
Kytkeminen päälle	157
Nopeuden hakeminen näyttöön	157
Nopeuden säätäminen	157
Nopeuden tallentaminen muistiin	157
Näppäimet	157
Toiminta	155
Valitseminen	157
Thermotronic (käyttöyksikkö)	101
Tietojen kerääminen (auto)	27
Tietokone	
ks. Ajotietokone	
Tikkaiden kannatin	
Avopakettiauto	213
Maksimikuorma	298
tekniset tiedot	298
Yleiskatsaus	213
Toimintasäteen näyttäminen (Matka-valikko)	181
Toimipiste	
ks. Ammattitaitoinen erikoiskorjaamo	
Top Tether	38
Touch-Control	
Ajotietokone	178
Akustisen palautteen säätäminen	189
Herkkyuden säätäminen	189
Käyttö	188
Tuhkakuppi	
tuulilasin säilytyslokerossa	79
Tuki ristiselän alueella	
ks. Nelisuuntainen ristiseläntuki	
Tunnistimet (hoito)	226
Turvaliivi	231
Turvatyyny	
Aktivointi	31
Eturvatyyny (kuljettaja, etumat- kustaja)	34
Ikkunaturvatyyny	34
Sijainnit	34
Sivuturvatyyny	34
Suoja	34
Suoja rajoittunut	35
Yleiskatsaus	34
Turvavarusteet	
Häiriö	30

Valikko (ajotietokone)

Asetukset	184
Avustingrafiikka	181
Huolto	180
Matka	181
mediat	183
Puhelin	183
Radio	182
Yleiskatsaus	178

Valitsinvipu

ks. Direct Select -valitsinvipu

Valo

Adaptiivinen kaukovaloavustin	86
Automaattinen ajovalo	84
Kaarrevalo	86
Kaukovalo	85
Lähivalo	84
Mittaristovalaisuksen asetus	180
Pysäköintivalo	84
Seisontavallo	84
Takasumovalo	84
Ulkomaanmatka (symmetrinen lähivalo)	84
Ulkovalojen sammumisviiveen sää- täminen	87
Valojen kantama	85
Valojärjestelmiin liittyvä vastuu	84
Valokatkaisin	84
Valomerkintolaite	85
Varoitusvilkut	86
Vilkkuvalo	85
Yhdistelmäkytkin	85
Ympäristövalaisuksen kytkeminen päälle / pois päältä	87

Valojen kantaman säätäminen 85

Valokatkaisin (yleiskatsaus) 84

Valomerkintolaite 85

Vannekokoluokat 273

Vanteet (hoito) 226

Vapaat ohjelmistot 29

Varapyörä

Asentaminen/irrottaminen	282
Ohjeita	281

Varashälytin

ks. Varashälytinjärjestelmä (EDW)

Varashälytinjärjestelmä

ks. Varashälytinjärjestelmä (EDW)

Varashälytinjärjestelmä (EDW)

Hälytyksen lopettaminen	60
Poishinaussuoja, toiminta	60
Poishinaussuojan kytkeminen päälle / pois päältä	61
Sisätalvalvonnan kytkeminen päälle / pois päältä	61
Sisätalvalvonta, toiminta	61
Toiminta	60

Varastointimahdollisuudet

ks. Säilytys

Varkaussuojaus









Ajonesto	60
Oven lisälukitus	46

Varkaussuojaus

ks. Varashälytinjärjestelmä (EDW)

Varoitus-/merkkivalo

 ABS-varoitusvalo	325
 ESP® OFF -varoitusvalo	325
 ESP®-varoitusvalo palaa	324
 ESP®-varoitusvalo vilkkuu	324
 Etäisyysvaroituksen varoitus- valo	326
 Jarrujen varoitusvalo (keltai- nen)	323
 Jarrujen varoitusvalo (punai- nen)	323
 Jatkuvan rengaspainevalvon- nan varoitusvalo palaa	328
 Jatkuvan rengaspainevalvon- nan varoitusvalo vilkkuu	328
 Jäähdytysnesteen varoitus- valo	326
 Moottoridiagnoosin varoitus- valo	327
 Ohjaustehostimen varoitus- valo	326
 Polttonesteen varamäärän varoitusvalo	327
 Päällä olevan seisontajarrun punainen merkkivalo palaa	323

 Päällä olevan sähkötoimisen seisontajarrun punainen merkki- valo ei pala 321	Lampun vaihtaminen (takana) (pakettiauto ja Kombi) 92
 Päällä olevan sähkötoimisen seisontajarrun punainen merkki- valo palaa 322	Lisävilkkuvalo (nelivetoautot) 91
 Päällä olevan sähkötoimisen seisontajarrun punainen merkki- valo vilkkuu 322	VIN
 Sähkötoimisen seisontajarrun häiriön keltainen merkkivalo ei pala 322	Istuin 287
 Sähkötoimisen seisontajarrun keltainen merkkivalo palaa 321, 322	Tietojen lukeminen 287
 Sähkövian varoitusvalo 327	Tuulilasi 287
 Turvavarusteiden varoitusvalo .. 324	Tyypikilpi 287
 Turvavyön varoitusvalo palaa ... 326	Vireystila-avustin ks. Attention Assist
 Turvavyön varoitusvalo vilkkuu 325	Virhevastuu (auto) 27
Varoitus- ja merkkivalot	Virheviesti ks. Näyttöviesti
Yleiskatsaus 321	Virrankulutus Avain 45
Varoituskolmio	Virta-avain ks. Avain
Ottaminen esille 231	Voiteluaineen lisäaineet ks. Lisäaineet
Pystyttäminen 231	Vyö ks. Turvavyö
Varoitusvalo 231	Väliseinän liukuovi tavaratilasta 54
Varoitusvilkkulaite	Väliseinän työntöovi ohjaamosta käsin 54
kytkeminen päälle / pois päältä 86	Välitetyt autotiedot Android Auto 202
Vesiliirto 118	Apple CarPlay™ 202
Vetoaisapaino (enimmäis-) 296	Värikoodi 287
Vetokoukun	Väsämyksentunnistus ks. Attention Assist
asentaminen 174	
Vetokoukun varsi	
irrottaminen 175	
Viesti (monitoiminäyttö) ks. Näyttöviesti	
Viestimuisti 299	
Vilkkuvalo	
kytkeminen päälle/pois 85	
Lamppujen vaihtaminen (takana) (alusta) 93	
Lampun vaihtaminen (edessä) 90	
	W
	WLAN
	Asetusten tekeminen 195
	Yleiskatsaus 195
	Y
	Yhdistelmäkytkin ks. Kaukovalo ks. Valomerkinantolaite ks. Vilkkuvalo
	Yhteystiedot Hakeminen näyttöön 199 Lataaminen (matkapuhelimesta) 199

Nimien esitysmuodot	199
Poistaminen	199
Puhelun soittaminen	199
Tietoa	199

Ympäristönsuojelu

Käytetyn auton palautus	21
Ohjeita	21

Ympäristövalaistus

Kytkeminen päälle / pois päältä	87
---------------------------------------	----

Ä

Älypuhelin

- ks. Android Auto
- ks. Apple CarPlay™
- ks. Puhelin

Äänensävyyn säädöt

Automaattinen äänenvoimakkuu- den sovittaminen	208
Balanssin/faaderin säätäminen	208
Diskanttien, keskiäänien ja basso- jen säätäminen	208
Tietoa	207
Äänensävyvalikon hakeminen näyt- töön	207

Ö

Öljy

- ks. Moottoriöljy

Julkaisutiedot

Internet

Lisätietoja Mercedes-Benz autoista ja Daimler AG:stä saa Internetistä osoitteesta:

<http://www.mercedes-benz.com>

<http://www.daimler.com>

Toimitus

Jos sinulla on kysyttävää tai haluat antaa palautetta käyttöohjeesta, tavoitat teknisen toimituksen seuraavasta osoitteesta:

Daimler AG, HPC: CAC, Customer Service, 70546 Stuttgart, Deutschland

©Daimler AG: Jälkipainos, käännös ja kopiointi, myös osittainen, ilman Daimler AG:n kirjallista lupaa on kielletty.

Auton valmistaja

Daimler AG

Mercedesstraße 137

70327 Stuttgart

Deutschland

OMAT KÄYTTÖOHJEKIRJAT



Käyttöohjekirjakansio autossa

Täältä löydät kaikki auton käyttöön, huoltopalveluihin ja takuuseen liittyvät tiedot painetussa muodossa.



Digitaalisena Internetissä

Löydät käyttöohjekirjan Mercedes-Benz-kotisivulta.



Digitaalisena sovelluksena

Mercedes-Benz Guides -sovellus on saatavissa maksutta yleisistä sovelluskaupoista.



Apple® iOS



Android™



9075840803Z110