



Sprinter

Uputstvo za upotrebu

Mercedes-Benz



Upozorenje vazdušni jastuk suvozača



▲ UPOZORENJE Opasnost od povreda ili opasnost po život kada je aktiviran vazdušni jastuk suvozača

Ako je aktiviran vazdušni jastuk suvozača, on može da deluje na dete koje sedi na suvozačevom mestu u slučaju nezgode.

NIKADA ne koristite uređaj sistema za bezbednost dece usmeren prema nazad na sedištu sa **AKTIVIRANIM PREDNJIM VAZDUŠNIM JASTUKOM**, jer to može da dovede do **SMRTI** ili **TEŽIH POVREDA** kod dece.

Vodite računa o poglavlju „Deca u vozilu“.

Dobro došli u svet zvani Mercedes-Benz

Pažljivo pročitajte ovo uputstvo za upotrebu i upoznajte se sa radom vozila pre prve vožnje. Pri državanju se uputstava i upozorenja iz ovog uputstva za upotrebu radi sopstvene bezbednosti i dugog radnog veka vozila. Nepoštovanje uputstava može da dovede do oštećenja vozila, povreda, kao i zagađenja okoline.

Oprema ili proizvodna oznaka vašeg vozila može da se razlikuje u zavisnosti od:

- modela,
- porudžbine,
- izvedbe za državu,
- dostupnosti.

Slike u ovom uputstvu za upotrebu prikazuju vozilo sa upravljačem na levoj strani. U vozilima sa upravljačem na desnoj strani postoji odgovarajuće odstupanje u rasporedu delova vozila i upravljačkih elemenata.

Mercedes-Benz neprestano usavršava svoja vozila.

Mercedes-Benz stoga zadržava pravo da izmeni:

- dizajn,
- opremu,
- tehnologiju.

Zato opisi u ovom uputstvu, u pojedinim slučajevima, mogu da se razlikuju od vašeg vozila.

Sastavni delovi vozila su:

- štampano uputstvo za rukovanje,
- servisna knjižica,
- dodatna uputstva u zavisnosti od opreme vozila.

Ova dokumenta uvek čuvajte u vozilu. Prilikom prodaje vozila, sva dokumenta predajte novom vlasniku vozila.



Simboli	4	Sedišta i odlaganje stvari	64
Ukratko	6	Pravilan položaj sedišta vozača	64
Kokpit	6	Sedišta	64
Kombinovani instrument	8	Podešavanje upravljača	76
Jedinica za upravljanje na krovu	13	Mogućnosti skladištenja	77
Jedinica za upravljanje na vratima	17	Držač za flašu	81
Kritična situacija i slučaj kvara	19	Držač za čašu	81
Opšte napomene	21	Pepeljara i upaljač	81
Zaštita životne sredine	21	Utičnice	82
Preuzimanje starih vozila	21	Bežično punjenje mobilnog telefona i uparivanje sa spoljašnjom antenom	84
Mercedes-Benz originalni delovi	21	Ugradnja ili demontaža patosnice	85
Napomene o dogradnji, nadgradnji, ugradnji i modifikacijama	22	Svetlost i vidljivost	86
Uputstvo za upotrebu	23	Spoljašnje osvetljenje	86
Pouzdanost	23	Podešavanje unutrašnjeg osvetljenja	90
Deklaracije o usklađenosti	24	Zamena rasvetnog tela	92
Dijagnostička utičnica	26	Brisač	97
Napomene u vezi sa promenom snage motora	26	Ogledalo	99
Kvalifikovana stručna radionica	26	Rukovanje štirikom za sunce	101
Registracija vozila	27	Klimatizacija	102
Namenska upotreba vozila	27	Pregled sistema za klimatizaciju	102
Informacije o REACH uredbi	27	Rukovanje sistemima klimatizacije	104
Garancija ispravnosti	27	Rukovanje otvorom za ventilaciju	107
QR kodovi za mapu spasavanja	27	Dodatno grejanje	109
Memorisanje podataka	27	Rukovanje ventilacijom tovarnog pro- stora	115
Autorsko pravo	29	Vožnja i parkiranje	116
Bezbednost putnika	30	Vožnja	116
Sistem bezbednosti putnika	30	Glavni prekidač baterije	128
Sigurnosni pojasevi	31	Manuelni menjač	129
Vazdušni jastuci	34	Automatski menjač	130
Deca u vozilu	35	Pogon na svim točkovima	134
Napomene o kućnim ljubimcima u voz- ilu	44	DSR (Downhill Speed Regulation)	136
Otvaranje i zatvaranje	45	Elektronska regulacija nivoa	137
Ključ	45	Punjenje	141
Vrata	47	Parkiranje	149
Klizna vrata	50	Sistem za vožnju i bezbednost u vožnji	154
Električna klizna vrata	51	Režim rada	177
Zadnja krilna vrata	54	Režim rada sa prikolicom	178
Klizna vrata razdvojnog zida	55	Displej instrumenata i putni raču- nar	183
Električni stepenik	56	Pregled displeja sa instrumentima	183
Utovarne stranice platforme	58	Pregled tastera na upravljaču	184
Bočni prozori	59	Rukovanje putnim računarom	184
Zaštita od krađe	61	Pregled prikaza na višenamenskom displeju	185
		Podešavanje osvetljenja instrumenata	186

Meniji i podmeniji	186	Električni osigurači	254
Mercedes PRO	191	Alat u vozilu	255
Informacije o Mercedes PRO	191	Hidraulična priručna dizalica	256
Informacije o usluzi Mercedes PRO connect	191	Točkovi i pneumatici	258
Pozivanje Mercedes-Benz korisničkog centra preko multimedijalnog sistema	191	Napomena o pojavi zvukova ili neobičnom ponašanju u vožnji	258
Aktiviranje poziva preko jedinice za upravljanje na krovu	191	Napomene o redovnoj provjeri točkova i pneumatika	258
Informacije o pozivu u slučaju kvara preko jedinice za upravljanje na krovu	192	Informacije o vožnji sa letnjim pneumaticima	258
Informacije o Mercedes PRO connect menadžmentu u slučaju nezgode	192	Informacije o M+S pneumaticima	259
Davanje saglasnosti za prenos podataka u Mercedes PRO connect	192	Napomene o lancima za sneg	259
Preneti podaci tokom poziva u slučaju kvara	192	Pritisak u pneumaticima	260
MBUX multimedijalni sistem	193	Zamena točka	280
Pregled i rukovanje	193	Rezervni točak	289
Podešavanja sistema	199	Tehnički podaci	296
Informacije o vozilu	201	Informacije o tehničkim podacima	296
Telefon	202	Elektronika vozila	296
Mediji	209	Tipska pločica vozila, identifikacioni broj vozila (FIN) i broj motora	297
Radio	212	Pogonska sredstva i količine punjenja	298
Zvuk	213	Podaci o vozilu	306
Transport	215	Mehanizam za vuču	306
Napomena o smernicama o utovaru	215	Tačke vezivanja i sistemi nosača prtljaga	307
Raspodela tereta	216	Poruke na displeju i upozoravajuće/kontrolne sijalice	310
Osiguravanje tovara	216	Poruke na displeju	310
Sistemi nosača prtljaga	218	Upozoravajuća svetla i kontrolne sijalice	333
Upotreba sistema unutrašnjeg nosača na krovu	219	Indeks	342
Utovar kutije za točak	222		
Održavanje i nega	223		
Prikaz servisnog intervala ASSYST PLUS	223		
Motorni prostor	223		
Čišćenje i nega	231		
Pomoć u slučaju kvara	237		
Kritična situacija	237		
Mercedes-Benz Sistem za poziv u pomoć	238		
Oštećenje pneumatika	240		
Baterija	241		
Prinudno startovanje šlepovanjem ili šlepovanje	249		

U ovom uputstvu za rukovanje možete pronaći sledeće simbole:

⚠ OPASNOST Opasnost zbog nepoštovanja bezbednosnih napomena

Upozoravajuće napomene skreću pažnju na opasnosti koje mogu da ugroze vaše zdravlje ili život, odnosno zdravlje ili život drugih osoba.

▶ Poštujte upozoravajuće napomene.

**🔥 NAPOMENA ZA ZAŠTITU ŽIVOTNE SRE-
DINE** Zagađenje okoline usled nepoštova-
nja napomena za zaštitu životne sredine.

Napomene za zaštitu životne sredine pružaju informacije o postupanju prema ekološkim zahtevima ili ekološkom odlaganju otpada.

▶ Poštovanje ekoloških napomena.

! NAPOMENA Oštećenja usled nepoštova-
nja napomena o materijalnim štetama.

Napomene o materijalnim štetama upozoravaju na rizike koji mogu da dovedu do oštećenja na vašem vozilu.

▶ Poštovanje napomena o materijalnim štetama.

i Korisne napomene ili druge informacije koje mogu da vam budu od pomoći.

- ▶ Uputstvo za rukovanje
- (→ strana) Dodatne informacije o nekoj temi
- Display (Pri-
kaz)** Prikaz na višenamenskom dis-
pleju/medija displeju
- ↪ Najviši nivo menija, koji treba da
bude izabran u multimedijalnom
sistemu
- ➡ Odgovarajući podmeniji, koji treba
da budu izabrani u multimedijal-
nom sistemu
- * Označava uzrok

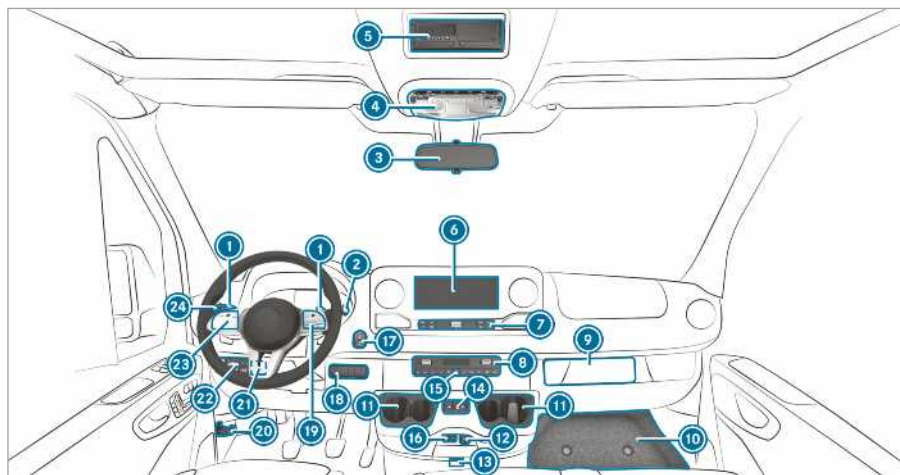

① Tasteri za promenu stepena prenosa na upravljaču	→	132	⑮ Desno polje sa prekidačima:		
② Poluga DIRECT SELECT	→	130	Uključivanje/isključivanje pogona na svim točkovima	→	135
③ Unutrašnje ogledalo	→	100	Uključivanje/isključivanje opcije LOW RANGE	→	136
④ Jedinica za upravljanje na krovu	→	90	Uključivanje/isključivanje sistema DSR	→	136
⑤ DIN otvor, npr. za prihvat tahografa ili komandnog sata za grejanje u mestu			Podizanje/spuštanje nivoa vozila	→	139
⑥ Displej MBUX multimedijalnog sistema	→	193	Uključivanje i isključivanje dodatnog pogona	→	177
⑦ Upravljački elementi MBUX multimedijalnog sistema	→	195	Uključivanje/isključivanje regulacije radnog broja obrtaja (ADR)	→	178
⑧ Sistem za klimatizaciju	→	102	Uključivanje/isključivanje ventilacije tovarnog prostora	→	115
⑨ Mesto za tahograf			Uključivanje/isključivanje rotacionog svetla	→	89
⑩ Prekrivka kutije za odlaganje	→	255	⑲ Tasteri na upravljaču	→	184
⑪ Držač za čašu	→	81	⑳ Otvaranje poklopca motora	→	223
⑫ Utičnica za 12 V	→	82	㉑ Levo polje sa prekidačima:		
⑬ Vozila sa funkcijom KEYLESS-START: Mesto za umetanje ključa	→	117	Podešavanje radnog broja obrtaja (ADR)	→	178
⑭ Otvaranje i zatvaranje električnih kliznih vrata	→	51	㉒ Prekidač za svetlo		
⑮ Uključivanje i isključivanje upozoravajućeg svetla	→	88	Regulator visine snopa farova	→	87
⑯ USB priključak	→	78	㉓ Tasteri na upravljaču	→	184
⑰ Start-Stop taster	→	116			

24	Kombinovani prekidač:		Brisač	→	97	
	Davanje svetlosnog signala treptanjem	→	87	Brisač zadnjeg stakla	→	98
	Dugo svetlo	→	87			

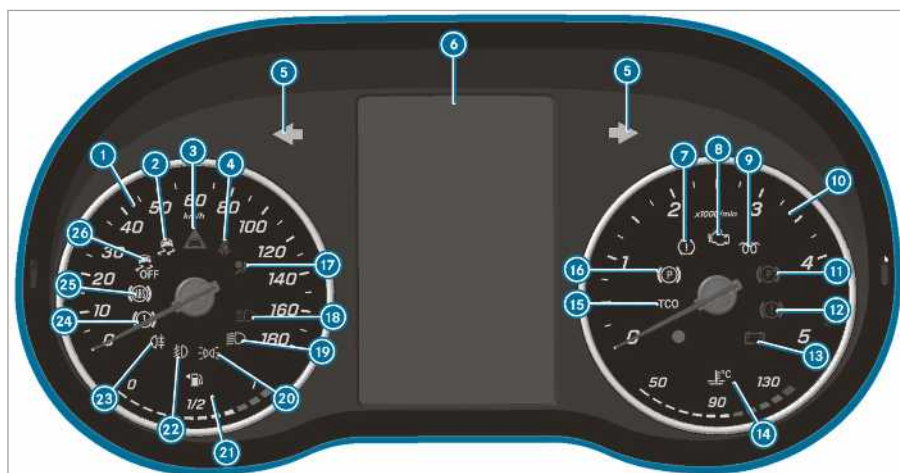

Displej sa instrumentima (displej u boji)

1	Brzinometer	→	183
2	ESP®	→	333
3	Upozorenje na rastojanje	→	338
4	Nije postavljen sigurnosni pojas	→	338
5	Pokazivači pravca	→	87
6	Višenamenski displej	→	333
7	Upozoravajuće svetlo za gubitak pritiska u pneumatima	→	333
8	Dijagnostika motora	→	339
9	Predgrevanje i smetnja u sistemu predgrevanja	→	339
10	Pokazivač broja obrtaja motora	→	183
11	Parkirna kočnica zatvorena (crveno)	→	333
12	Kočnice (crveno)	→	333
13	Neispravnost elektrike	→	339
14	Pokazivač temperature rashladne tečnosti i rashladna tečnost je suviše vruća	→	339





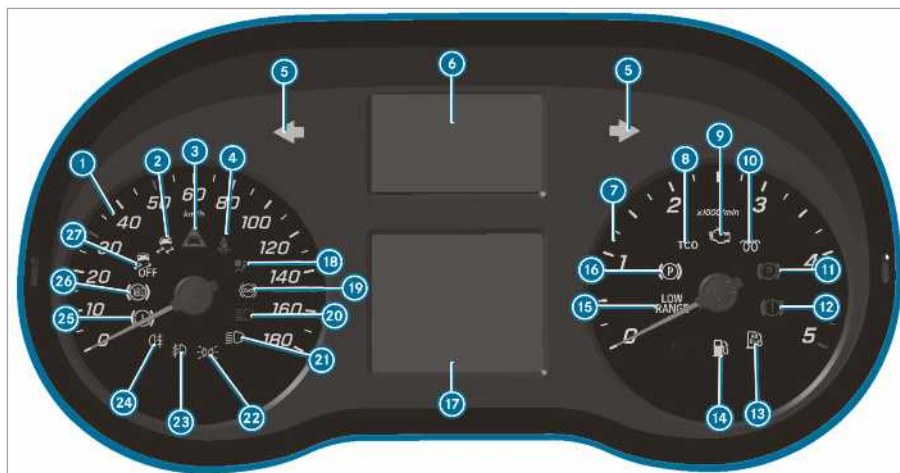





15 Tahograf (pogledajte zasebno uputstvo za rukovanje)

16	Električna parkirna kočnica (žuto)	→	333
17	Sistem bezbednosti putnika	→	30
18	Dugo svetlo	→	87
19	Oboreno svetlo	→	86
20	Poziciono svetlo	→	86
21	Prikaz nivoa goriva i rezerva goriva sa prikazom položaja poklopca rezervoara	→	339
22	Svetlo za maglu	→	87
23	Zadnje svetlo za vožnju po magli	→	87
24	Kočnice (žuto)	→	333
25	Smetnja u radu sistema ABS	→	333
26	ESP® je isključen	→	333



Displej sa instrumentima (crno-beli displej) sa tasterima na upravljaču





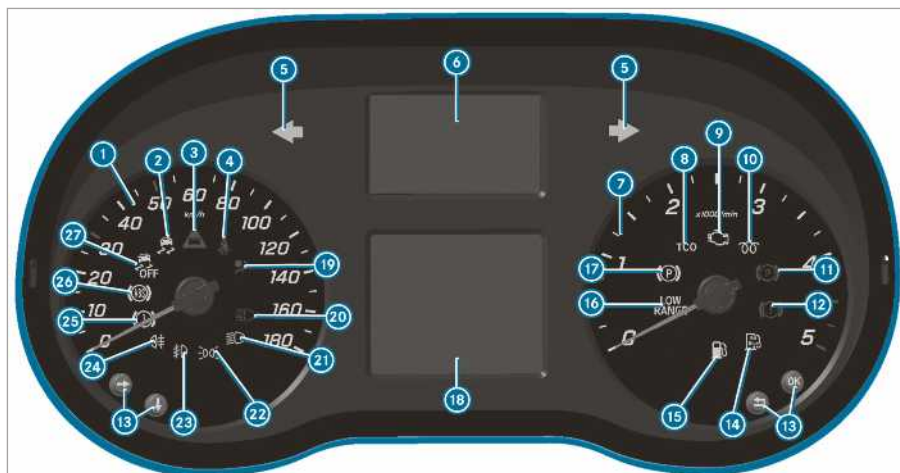







1	Brzinometar	→	183
2	 ESP®	→	333
3	 Upozorenje na rastojanje	→	338
4	 Nije postavljen sigurnosni pojas	→	338
5	 Pokazivači pravca	→	87
6	Prikaz upozoravajućih svetala i kontrolnih sijalica		
	 Najmanje jedna vrata nisu potpuno zatvorena		
	 Gubitak pritiska u pneumatici	→	333
	 Smetnja u radu pomoći pri upravljanju	→	339
	 Neispravnost elektrike	→	339
	 Sistem za poziv u pomoć (sistem za poziv u pomoć Mercedes-Benz)		
	 Aktivna pomoć pri kočenju je isključena		
	 ATTENTION ASSIST je isključen		
	 Pomoćni sistem za zadržavanje kolovozne trake nije aktivan		
	 Pomoćni sistem za duga svetla	→	89
	 (belo) Pomoćni sistem za zadržavanje kolovozne trake je aktivan i spreman da daje upozorenje /  (crveno) Pomoćni sistem za zadržavanje kolovozne trake upozorava		
7	Pokazivač broja obrtaja motora		
8	Tahograf (pogledajte zasebno uputstvo za rukovanje)		
9	 Dijagnostika motora	→	339
10	 Predgrevanje i smetnja u sistemu predgrevanja		
11	 Parkirna kočnica zatvorena (crveno)	→	333
12	 Kočnice (crveno)	→	333
13	 Zaliha AdBlue tečnosti je mala	→	143
14	 Rezerva goriva	→	339
15	 LOW RANGE aktivan	→	136
16	 Električna parkirna kočnica (žuto)	→	333

<p>17 Višenamenski displej → 333</p> <hr/> <p>18  Sistem bezbednosti putnika → 30</p> <hr/> <p>19  Retarder (pogledajte zasebno uputstvo za rukovanje)</p> <hr/> <p>20  Dugo svetlo → 87</p> <hr/> <p>21  Oboreno svetlo → 86</p> <hr/> <p>22  Poziciono svetlo → 86</p>	<p>23  Svetlo za maglu</p> <hr/> <p>24  Zadnje svetlo za vožnju po magli → 87</p> <hr/> <p>25  Kočnice (žuto) → 333</p> <hr/> <p>26  Smetnja u radu sistema ABS → 333</p> <hr/> <p>27  ESP® je isključen → 333</p>
---	---



Displej sa instrumentima (crno-beli displej) bez tastera na upravljaču

1	Brzinometar	→	183
2	 ESP®	→	333
3	 Upozorenje na rastojanje	→	338
4	 Nije postavljen sigurnosni pojas	→	338
5	  Pokazivači pravca	→	87
6	Prikaz upozoravajućih svetala i kontrolnih sijalica		
	 Najmanje jedna vrata nisu potpuno zatvorena		
	 Upozoravajuće svetlo za gubitak pritiska u pneumatcima	→	333
	 Smetnja u radu pomoći pri upravljanju	→	339
	 Neispravnost elektrike	→	339
	 Sistem za poziv u pomoć (sistem za poziv u pomoć Mercedes-Benz)		
	 Aktivna pomoć pri kočenju je isključena		
	 ATTENTION ASSIST je isključen		
	 Pomoćni sistem za zadržavanje kolovozne trake nije aktivan		
	 Pomoćni sistem za duga svetla	→	89
	 (belo) Pomoćni sistem za zadržavanje kolovozne trake je aktivan i spreman da daje upozorenje/  (crveno) Pomoćni sistem za zadržavanje kolovozne trake daje upozorenje		
	 Retarder (pogledajte zasebno uputstvo za rukovanje)		
7	Pokazivač broja obrtaja motora		
8	Tahograf (pogledajte zasebno uputstvo za rukovanje)		
9	 Dijagnostika motora	→	339
10	 Predgrevanje i smetnja u sistemu predgrevanja		
11	 Parkirna kočnica zatvorena (crveno)	→	333
12	 Kočnice (crveno)	→	333
13	Tasteri za rukovanje putnim računaram	→	184

14		Zaliha AdBlue tečnosti je mala	→	143	22		Poziciono svetlo	→	86
15		Rezerva goriva	→	339	23		Svetlo za maglu	→	87
16		LOW RANGE aktivan	→	136	24		Zadnje svetlo za vožnju po magli	→	87
17		Električna parkirna kočnica (žuto)	→	333	25		Kočnice (žuto)	→	333
18		Višenamenski displej	→	333	26		Smetnja u radu sistema ABS	→	333
19		Sistem bezbednosti putnika	→	30	27		ESP® je isključen	→	333
20		Dugo svetlo	→	87					
21		Oboreno svetlo	→	86					

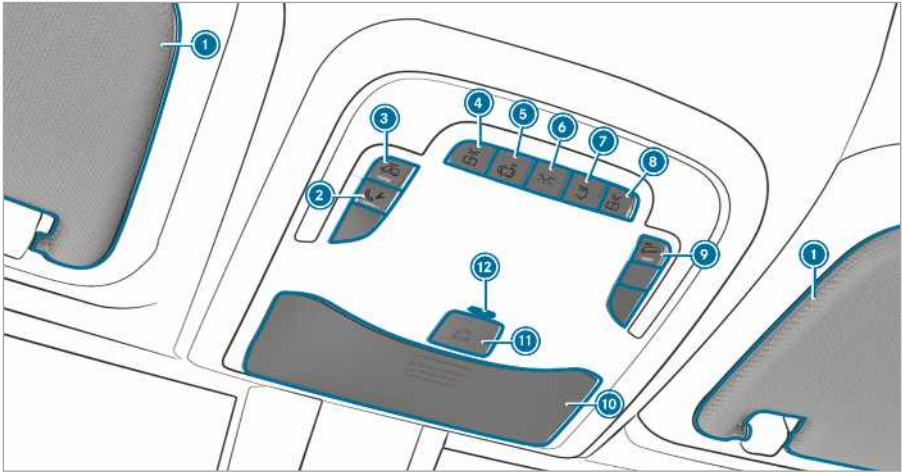

Varijanta 1 jedinice za upravljanje na krovu

1	Štitnici za sunce	→	101
2	Taster za poziv u slučaju kvara (Mercedes PRO connect)		
3	Uključivanje/isključivanje zaštite unutrašnjeg prostora	→	63
	Uključivanje/isključivanje unutrašnjeg svetla u autobusu		
4	Uključivanje/isključivanje svetla za čitanje levo		
5	Uključivanje/isključivanje automatskog upravljanja osvetljenjem		
6	Uključivanje/isključivanje unutrašnjeg osvetljenja napred		
7	Uključivanje/isključivanje unutrašnjeg osvetljenja pozadi		
8	Uključivanje/isključivanje svetla za čitanje desno		
9	Uključivanje/isključivanje zaštite od odvlačenja	→	62
10	Pregrada za naočare	→	79
11	SOS sistem za poziv u pomoć (sistem za poziv u pomoć Mercedes-Benz)		
12	EDW kontrolna sijalica ili LED kontrolna sijalica pomoćne baterije sistema za poziv u pomoć (samo za Rusiju)		

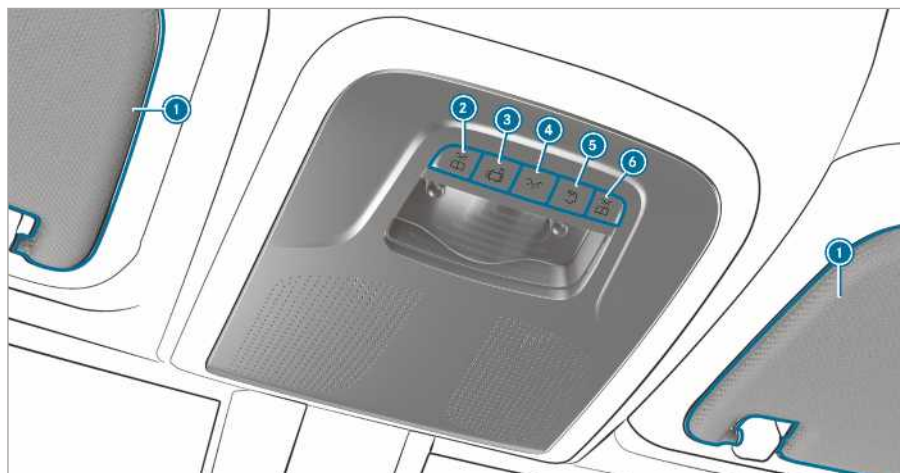



Varijanta 2 jedinice za upravljanje na krovu

① Štitnici za sunce → 101

②  Uključivanje/isključivanje svetla za čitanje levo

③  Uključivanje/isključivanje automatskog upravljanja osvetljenjem



④  Uključivanje/isključivanje unutrašnjeg osvetljenja napred

⑤  Uključivanje/isključivanje unutrašnjeg osvetljenja pozadi

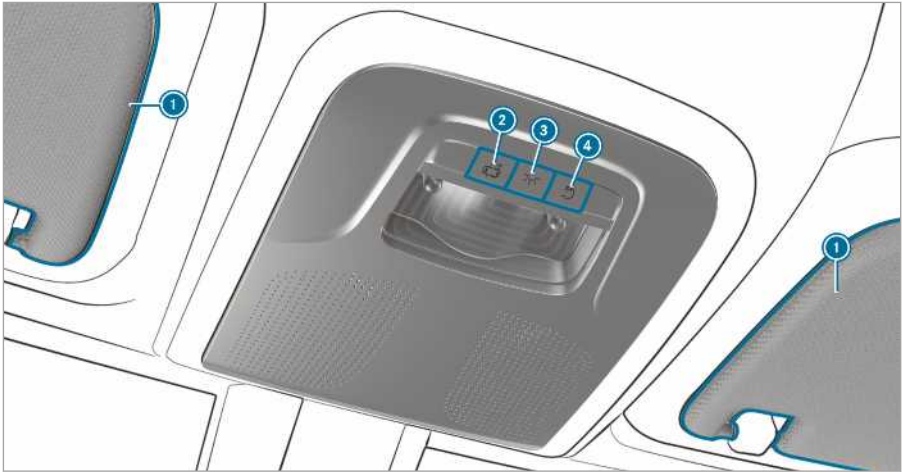
⑥  Uključivanje/isključivanje svetla za čitanje desno



Varijanta 3 jedinice za upravljanje na krovu

- | | | | |
|-------|---|---|-----|
| ① | Štitnici za sunce | → | 101 |
| <hr/> | | | |
| ② |  Uključivanje/isključivanje automatskog upravljanja osvetljenjem | | |
| <hr/> | | | |
| ③ |  Uključivanje/isključivanje unutrašnjeg osvetljenja napred | → | 63 |
| <hr/> | | | |
| ④ |  Uključivanje/isključivanje unutrašnjeg osvetljenja pozadi | | |

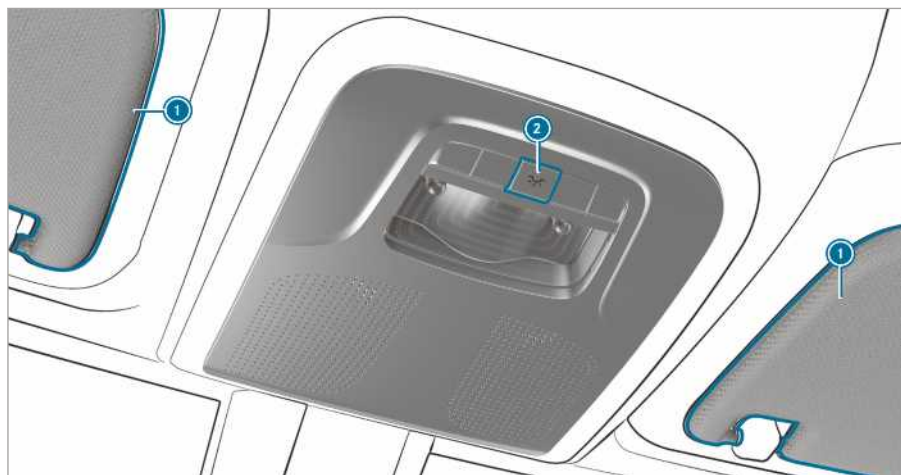

Varijanta 4 jedinica za upravljanje na krovu

① Štitnici za sunce → 101

② Uključivanje/isključivanje unutrašnjeg osvetljenja

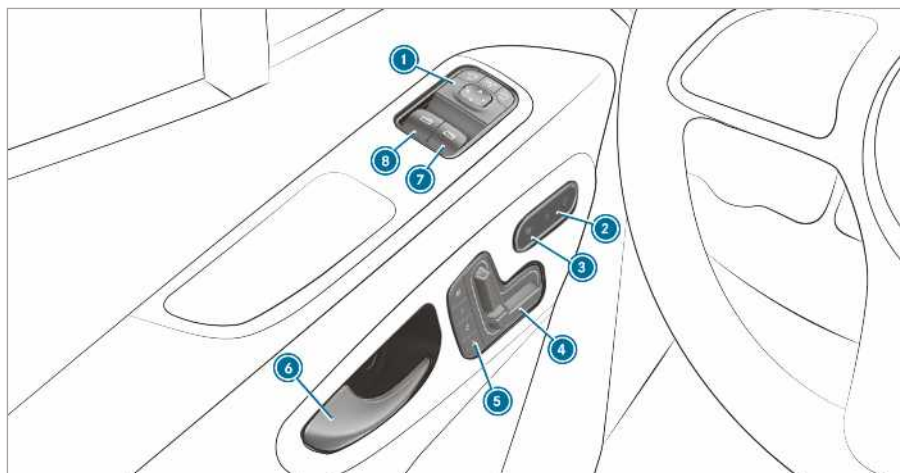

Jedinica za upravljanje na vratima kod vozila sa električno podešivim sedištima

1	Podešavanje spoljašnjih ogledala	→	99	5	Rukovanje funkcijom memorisanja	→	69
2	Uključivanje/isključivanje centralnog zaključavanja	→	49	6	Otvaranje vrata	→	48
3	Uključivanje/isključivanje grejanja sedišta	→	76	7	Otvaranje/zatvaranje desnog bočnog prozora	→	59
4	Električno podešavanje prednjih sedišta	→	67	8	Otvaranje/zatvaranje levog bočnog prozora	→	59

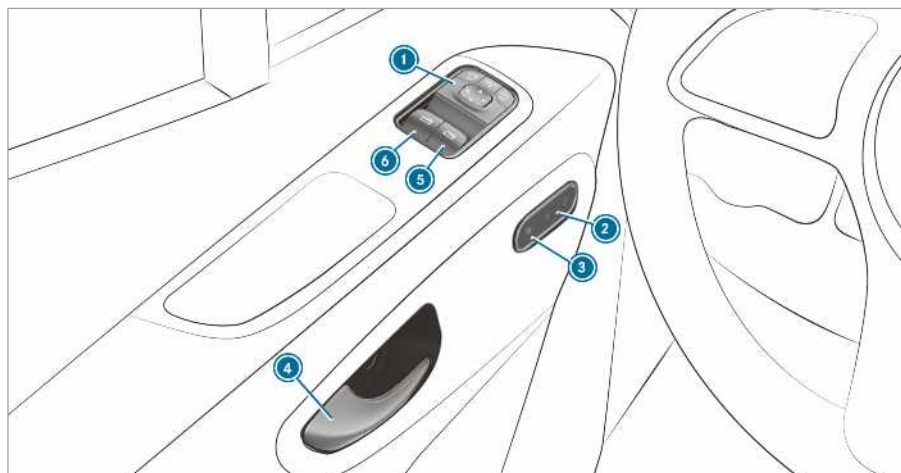

Jedinica za upravljanje na vratima kod vozila bez električno podesivih sedišta

1	Podešavanje spoljašnjih ogledala	→	99	4	Otvaranje vrata	→	48
2	Uključivanje/isključivanje centralnog zaključavanja	→	49	5	Otvaranje/zatvaranje desnog bočnog prozora	→	59
3	Uključivanje/isključivanje grejanja sedišta	→	76	6	Otvaranje/zatvaranje levog bočnog prozora	→	59

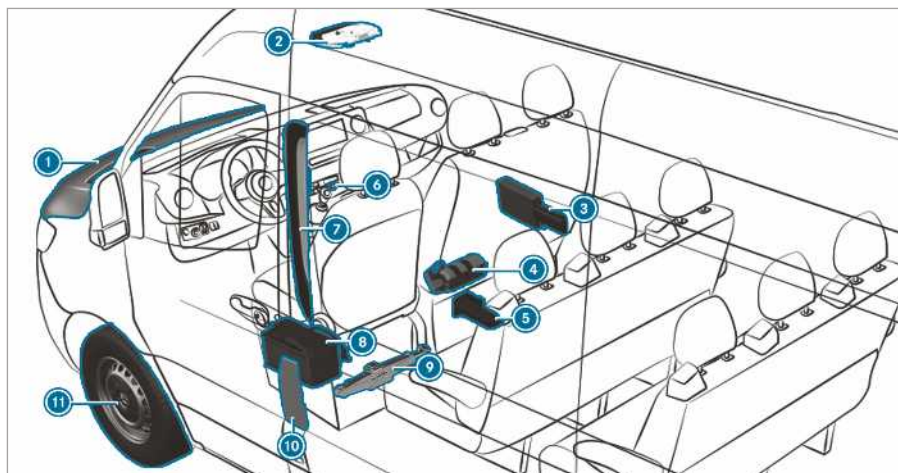

1	Provera i dopuna pogonskih sredstava	→	298	7	QR kodovi za određivanje mape spasavanja	→	27
	Pomoć pri startovanju	→	242	8	Odvajanje baterije za pokretanje motora	→	244
2	Tasteri za SOS sistem za poziv u pomoć i poziv u slučaju kvara	→	239	9	Vozila sa pogonom na prednjim točkovima: mehanička priručna dizalica i alat za zamenu točka	→	282
3	Sigurnosni trougao	→	237	10	Vratanca rezervoara sa pločicama sa napomenama o pritisku u pneumaticima, vrsti goriva i QR kodovima za određivanje mape spasavanja	→	141
	Upozoravajući prsluk	→	237	11	Oštećenje pneumatika	→	240
	Torbica za prvu pomoć	→	237				
4	Protivpožarni aparat	→	237				
5	Vozila sa pogonom na zadnjim točkovima: hidraulična priručna dizalica i alat za zamenu točka	→	256				
6	Signalna svetla upozorenja	→	88				



12 Vozila sa pogonom na zadnjim točkovima: podmetač

13 Rezervni točak (primer)



289

Zaštita životne sredine

NAPOMENA ZA ZAŠTITU ŽIVOTNE SREDINE Zagađenje životne sredine usled uslova rada i ličnog načina vožnje

Emisija štetnih materija vašeg vozila direktno zavisi od režima rada vozila.

Zaštiti životne sredine možete da doprinesete tako što ćete upravljati vozilom na način koji ne šteti životnoj sredini. Zbog toga obratite pažnju na sledeće preporuke u vezi sa uslovima rada i ličnim načinom vožnje.

Uslovi rada:

- ▶ vodite računa o ispravnom pritisku u pneumaticima,
- ▶ ne prevozite nepotreban teret (npr. nosač krovnog prtljaga koji vam više ne treba),
- ▶ pridržavajte se servisnih intervala. Vozilo koje se redovno održava čuva životnu sredinu.
- ▶ Servisne radove uvek prepustite kvalifikovanoj stručnoj radionici.

Lični stil vožnje:

- ▶ pri startovanju nemojte davati gas,
- ▶ ne ostavljajte motor da radi, dok vozilo stoji,
- ▶ vozite pažljivo i održavajte dovoljno odstojanje,
- ▶ izbegavajte često i snažno ubrzavanje i kočenje,
- ▶ pravovremeno izvršite promenu stepena prenosa i vozite samo u stepenima prenosa do $\frac{2}{3}$,
- ▶ tokom čekanja koje je uslovljeno saobraćajem isključite motor; koristite npr. ECO Start-Stop funkciju,
- ▶ vozite vodeći računa o potrošnji goriva, obratite pažnju na prikaz ECO kako biste smanjili potrošnju u svom načinu vožnje.

Preuzimanje starih vozila

Samo za zemlje članice EU:

Mercedes-Benz će prihvatiti i ekološki odložiti vaše staro vozilo, u skladu sa propisom Evropske unije (EU) za stara vozila.

Za vraćanje vašeg starog vozila na raspolaganju vam stoji mreža stanica za vraćanje vozila i pogona za demontažu. U ovim pogonima možete besplatno da ostavite svoje vozilo. Na ovaj način značajno doprinosite zaokruženju ciklusa reciklaže i očuvanju prirodnih resursa.

Dodatne informacije o reciklaži i uslovima za preuzimanje starih vozila možete videti na Mercedes-Benz veb-stranici za vašu zemlju.

Mercedes-Benz originalni delovi

NAPOMENA ZA ZAŠTITU ŽIVOTNE SREDINE Zagađenje životne sredine zbog nekorišćenja recikliranih agregata za zamenu

Daimler AG nudi reciklirane agregate za zamenu i rezervne delove istog kvaliteta kao što su novi delovi. Pri tom, daje istu garanciju ispravnosti kao i za nove delove.

- ▶ Koristite reciklirane agregate za zamenu rezervnih delova kompanije Daimler AG.

NAPOMENA Smanjenje funkcionalnosti sistema bezbednosti putnika zbog instaliranja delova opreme, popravki ili radova na zavarivanju

Vazdušni jastuci, zatezači pojasa, kao i upravljačke jedinice i senzori za ove sisteme bezbednosti putnika mogu da budu ugrađeni u sledeće delove vozila:

- okvir vrata,
- ram krova,
- vrata,
- stubove vrata,
- prag vrata,
- sedišta,
- kokpit,
- kombinovani instrument,
- srednju konzolu.

- ▶ U ovim delovima vozila nemojte da instalirate delove dodatne opreme, kao npr. audio-sisteme.

- ▶ Nemojte da obavljate popravke ili radove na zavarivanju.

- ▶ Naknadnu ugradnju delova dodatne opreme prepustite kvalifikovanoj stručnoj radionici.

Ako koristite delove, pneumatike i točkove, kao i pribor koji je važan za bezbednost, a koje Mercedes-Benz nije odobrio za upotrebu, možete da ugrozite pouzdanost vozila. Moglo bi da dođe do pojave smetnji u funkcionisanju sistema važnih za bezbednost kao, npr. sistema za kočenje. Upotrebljavajte isključivo Mercedes-Benz originalne delove ili delove istog kvaliteta. Koristite samo pneumatike, točkove i delove opreme koji su odobreni za vaš tip vozila.

Mercedes-Benz proverava pouzdanost, bezbednost i prikladnost originalnih delova i delova za prepravku i dodatnu opremu, koji su odobreni za vaš tip vozila. Mercedes-Benz ne može da donese sud o drugim delovima uprkos stalnom praćenju tržišta. Iako je u pojedinim slučajevima služba za tehnički pregled izvršila primopredaju ili izdala službeno odobrenje, Mercedes-Benz ne preuzima odgovornost za korišćenje u svojim vozilima.

Određeni delovi su odobreni za ugradnju i prepravke samo ako su u skladu sa važećim zakonskim propisima. Svi Mercedes-Benz originalni delovi ispunjavanju uslove za upotrebnu dozvolu. Neodobreni delovi mogu da dovedu do poništenja dozvole za rad.

To je slučaj u sledećim situacijama:

- Promenjena je vrsta vozila koja je odobrena u dozvoli za rad.
- Može da dođe do ugrožavanja drugih učesnika u saobraćaju.
- Pogoršane su karakteristike izduvnih gasova i buke.

Prilikom naručivanja Mercedes-Benz originalnih delova uvek navedite identifikacioni broj vozila (FIN) (→ Strana 297).

Napomene o dogradnji, nadgradnji, ugradnji i modifikacijama

Iz bezbednosnih razloga, nadgradnja treba da bude proizvedena i montirana u skladu sa važećim Mercedes-Benz direktivama za nadgradnju. Direktive za nadgradnju garantuju da donji postroj vozila i nadgradnja čine jednu celinu, kao i da je postignuta najveća moguća pouzdanost i bezbednost u vožnji.

Proizvođač vozila i proizvođač nadgradnje treba da vode računa o tome da njihovi proizvodi budu u bezbednom stanju kada se koriste u saobraćaju i da ne predstavljaju opasnost po ljude. U suprotnom mogu da snose odgovornost za posledice iz građanskih, krivičnih ili javno-pravnih procesa. Pri

tome, svaki proizvođač odgovara za svoje proizvode. Proizvođači priključnih uređaja, nadgradnje, ugradnih delova i delova za modifikaciju treba da se pridržavaju direktive 2001/95/EZ o opštoj bezbednosti proizvoda.

Mercedes-Benz vam iz bezbednosnih razloga preporučuje sledeće:

- Nemojte vršiti nikakve druge promene na vozilu.
- U slučaju odstupanja od datih direktiva za nadgradnju, obezbedite saglasnost od kompanije Mercedes-Benz.

I ako javne inspeksijske službe prihvate promene i izdaju službene dozvole, to ne isključuje bezbednosne rizike.

Obratite pažnju na informacije o Mercedes-Benz originalnim delovima (→ Strana 21).

Mercedes-Benz direktive o nadgradnji možete da pronađete na veb-stranici https://bb-portal.mercedes-benz.com/portal/kat_iv.html?&L. Imajte u vidu da je za pristup Mercedes-Benz portalu proizvođača nadgradnje potrebno posebno ovlašćenje za pristup.

Tamo ćete pronaći i informacije o rasporedu PIN-ova i zameni osigurača.

- Dodatne informacije možete da dobijete u kvalifikovanoj stručnoj radionici.

⚠ UPOZORENJE Opasnost od nezgode i povređivanja u slučaju nestručnih modifikacija ili promena na vozilu

Modifikacije ili promene na vozilu mogu da umanje funkcionisanje sistema ili komponenti.

Moguće je da oni više ne funkcionišu kao što je predviđeno i/ili da ugroze pouzdanost vozila.

► Modifikacije ili promene na vozilu uvek prepustite kvalifikovanoj stručnoj radionici.

Nisu dozvoljene čak i na prvi pogled minimalne promene na vozilu kao što je, npr. dogradnja oplata hladnjaka za zimski režim rada. Ne pokrivajte hladnjak motora. Ne upotrebljavajte nikakve termo-mreže ili mreže za zaštitu od insekata i slično.

U suprotnom, sistem za dijagnostiku vozila će očitati pogrešne podatke. U nekim državama je beleženje podataka dijagnostike motora zakonom pro-

pisano i u svakom trenutku mora da bude razumljivo i tačno.

Fabrička oprema sa podom tovarnog prostora od drveta ili plastike je sastavni deo strukture vozila. Ako uklonite pod tovarnog prostora, može doći do oštećenja karoserije. Time se dovodi u pitanje osiguravanje tovara i maksimalno opterećenje tačaka vezivanja više ne može da se garantuje. Stoga, nemojte uklanjati pod tovarnog prostora.

Napomene o razdvojnog zidu

Vozila koja su registrovana kao teretno vozilo (N1, N2), bez razdvojnog zida ne ispunjavaju standard ISO 27956, koji opisuje sisteme za propisno osiguravanje tovara u dostavnim vozilima. Za korišćenje vozila u svrhe transporta dobara, izričito se preporučuje naknadna ugradnja razdvojnog zida, jer je propisno osiguravanje tovara kod vozila bez razdvojnog zida teško izvodljivo.

Uputstvo za upotrebu

U ovom uputstvu za rukovanje opisani su svi modeli, serijska i dodatna oprema vašeg vozila koji su bili dostupni u trenutku pripreme finalne verzije za štampu. Moguća su odstupanja specifična za određene zemlje. Imajte u vidu, da postoji mogućnost da vaše vozilo nema sve ovde opisane funkcije. To se odnosi i na sisteme i funkcije važne za bezbednost. Oprema vašeg vozila može zato da odstupa od nekih opisa i ilustracija.

U originalu kupoprodajnog ugovora vozila navedeni su svi sistemi ugrađeni u vaše vozilo.

Pitanja u vezi sa opremom i rukovanjem možete da uputite Mercedes-Benz servisnoj radionici.

Uputstvo za rukovanje i servisna knjižica spadaju u važna dokumenta i trebalo bi da se čuvaju u vozilu.

Napomena za vozila koja je nadgradio proizvođač nadgradnje

Obavezno se pridržavajte uputstva za rukovanje proizvođača nadgradnje. U suprotnom, može se dogoditi da ne prepoznate opasnosti.

Pouzdanost

▲ UPOZORENJE Opasnost od nezgode usled funkcionalnih smetnji ili otkazivanja sistema

Ako ne obavite propisane servisne radove i neophodne popravke, može da dođe do funkcionalnih smetnji ili ispada sistema.

► Propisane servisne radove i radove na održavanju, kao i neophodne popravke uvek prepustite kvalifikovanoj stručnoj radionici.

▲ UPOZORENJE Opasnost od nezgode i povređivanja usled nestručnih promena izvršenih na elektronskim komponentama

Promenama u elektronskim komponentama, njihovom softveru i kablovima može da se naruši njihova funkcija i/ili funkcija ostalih umreženih komponenti. Ovim naročito mogu da budu pogođeni sistemi važni za bezbednost.

Moguće je da oni više ne funkcionišu kao što je predviđeno i/ili da ugroze pouzdanost vozila.

- Ne preduzimajte nikakve radove na kablovima, kao ni na elektronskim komponentama ili njihovom softveru.
- Radove na električnim i elektronskim uređajima uvek prepustite kvalifikovanoj servisnoj radionici.

Dozvola za rad prestaje da važi, ako ste vršili izmene na elektronici vozila.

Obratite pažnju na odeljak „Elektronika vozila“ u poglavlju „Tehnički podaci“.

▲ UPOZORENJE Opasnost od požara usled zapaljivih materijala na vrelim delovima izduvnog sistema

Zapaljivi materijali, kao što su npr. lišće, trava ili grane, mogu da se zapale ako dođu u dodir sa vrelim delovima izduvnog sistema.

- Pri vožnjama po neasfaltiranim putevima ili po terenu, redovno proveravajte donju stranu vozila.
- Obavezno uklonite zaglavljene delove biljaka ili neke druge zapaljive materijale.
- U slučaju oštećenja, odmah obavestite kvalifikovanu stručnu radionicu.

! NAPOMENA Oštećenje vozila

Vozilo može da bude oštećeno posebno u sledećim slučajevima:

- vozilo naleže, npr. na visoku ivicu ivičnjaka ili na neasfaltiran put,

- previše brzo vozite preko prepreka, npr. preko ivičnjaka, usporivača saobraćaja („ležeći policajci“) ili rupa,
- težak predmet je udario o pod ili delove donjeg podstroja.

Karoserija, pod, delovi donjeg podstroja, točkovi ili pneumatici u takvim ili sličnim situacijama mogu takođe da pretrpe nevidljiva oštećenja. Komponente oštećene na taj način mogu neočekivano da se pokvare ili da ne funkcionišu kao što je predviđeno, zbog opterećenja nastalih u toku nezgode.

Ako je podna oplata oštećena, može da dođe do nakupljanja zapaljivih materijala kao što su npr. lišće, trava ili grančice, u prostoru između poda i podne oplata. Kada takvi materijali dođu u kontakt sa delovima izduvnog sistema, mogu da se zapale.

▶ Vozilo odmah proverite i popravite u kvalifikovanoj stručnoj radionici.

ili

▶ Ako je za nastavak vožnje ugrožena bezbednost u vožnji, odmah se zaustavite u skladu sa saobraćajnim propisima i obavestite kvalifikovanu stručnu radionicu.

Deklaracije o usklađenosti

Elektromagnetna usklađenost

Elektromagnetna usklađenost komponentata vozila proverena je i potvrđena u skladu sa trenutno važećim pravilnikom UN-R 10.

Komponente vozila zasnovane na radio-signalima

Sljedeća napomena važi za sve komponente vozila koje su zasnovane na radio-signalima i informacione sisteme i komunikacione uređaje koji su integrisani u vozilo:

Komponente ovog vozila zasnovane na radio-signalima u skladu su sa osnovnim zahtevima i ostalim relevantnim odredbama Direktive 2014/53/EU. Dodatne informacije možete da dobijete u Mercedes-Benz servisna radionica.

U nastavku možete da pronađete adrese proizvođača komponentata zasnovanih na radio-signalima, koje zbog veličine ili karakteristika informacija ne dozvoljavaju da budu prikazane na uređaju.

Senzori za kontrolu pritiska u pneumaticima

Huf Hülsbeck & Fürst GmbH & Co. KG, Steeger Straße 17, 42551 Velbert, Germany

Uređaj za zatvaranje putem radio-signala

Marquardt GmbH, Schloßstraße 16, 78604 Rietheim, Germany

Huf Hülsbeck & Fürst GmbH & Co. KG, Steeger Straße 17, 42551 Velbert, Germany

Moduli antene

Hirschmann Car Communication GmbH, Stuttgarter Straße 45-51, 72654 Neckartenzlingen, Germany

Radar-senzori

Robert Bosch GmbH, Daimlerstraße 6, 71229 Leonberg, Germany

Mobilna komunikacija i telematika

Yanfeng Visteon Automotive Trim Systems Co., Ltd., 1001 Qinzhou Rd(N), 200233 Shanghai, China

Harman Becker Automotive Systems GmbH, Postfach 2260, 76303 Karlsbad, Germany

Daljinski upravljač funkcije dogrevanja

Digades GmbH, Äußere Weberstraße 20, 02763 Zittau, Germany

Način korišćenja radio-signala u vozilu

Pored tipičnih frekvencija, vozila Mercedes-Benz za mobilnu komunikaciju koriste i sledeće vidove korišćenja radio-signala.

Način korišćenja radio-signalu u vozilu

Opseg frekvencije	Tehnologija	Jačina signala/jačina magnetnog polja
433 MHz (433.05–434.79 MHz)	Uređaj za zatvaranje putem radio-signalu, kontrola pritiska u pneumaticima, moduli antene, daljinski upravljač funkcije dogrevanja	≤ 10 mW e.r.p.
2,4 GHz ISM opseg (2400–2483,5 MHz)	Bluetooth®, R-LAN,	≤ 100 mW e.i.r.p.
76–77 GHz	76 GHz radar	≤ 55 dBm peak e.i.r.p.

Priručna dizalica**Deklaracija o usklađenosti hidraulične pri-ručne dizalice**

Duplikat i prevod originalne deklaracije o usklađenosti:

EZ deklaracija o usklađenosti 2006/42/EZ

Mi, WEBER-HYDRAULIK GMBH, Heilbronner Str. 30, 74363 Güglingen, izjavljujemo da proizvod „Weber hidraulička auto-dizalica“ tipova:

A AD ADX AH AHX AL AT ATD ATDX ATG ATN ATGX ATPX ATQ AX

Opterećenje: 2.000 do 100.000 kg

Serijski broj: od godine proizvodnje 01/2010 odgovara relevantnim osnovnim sigurnosnim i zdravstvenim zahtevima Direktive za mašine Evropske zajednice.

Ova deklaracija o usklađenosti EZ prestaje da važi:

- u slučaju izmena i popravki od strane lica koja nisu stručna,
- u slučaju korišćenja proizvoda na način koji nije u skladu sa načinima primene navedenim u uputstvu za rukovanje,
- ako nije vršena obavezna redovna provera.

Relevantne smernice Evropske zajednice: Direktiva za mašine Evropske zajednice 2006/42/EZ

Primenjeni standardi: ISO 11530

Garancija kvaliteta: DIN EN ISO 9001:2000

Güglingen, 1.7.2013.

Potpisuje

Poslovođa, WEBER-HYDRAULIK GmbH

Ovlašćeno lice za tehničku dokumentaciju, WEBER-HYDRAULIK GMBH

Heilbronner Straße 30, 74363 Güglingen

Deklaracija o usklađenosti mehaničke pri-ručne dizalice

Duplikat i prevod originalne deklaracije o usklađenosti:

EZ deklaracija o usklađenosti

1.

Potpisnici, kao zastupnici

Proizvođač:

BRANO a.s.

74741 Hradec nad Moravicí, Opavská 1000

Češka Republika

Id. br.: 64-387-5933

PDV id. br.: CZ64-387-5933

izjavljuju, isključivo na svoju odgovornost, da proizvod:

2. a)

Naziv:

Priručna dizalica

Tip, broj:

A 910 580 00 00

Godina proizvodnje: 2017.

ispunjava sve relevantne odredbe

Direktive br. 2006/42/EZ

b)

Opis i namena:

Priručna dizalica je predviđena isključivo za dizanje navedenog vozila, u skladu sa uputstvom za korišćenje koje je zalepljeno za priručnu dizalicu.

Tehnička dokumentacija proizvoda je deponovana u proizvodnom pogonu. Ovlašćeno lice za sastav-

Iljanje tehničkih dokumenata: Rukovodilac tehničkog odeljenja Brano a.s.

3.

Hradec nad Moravicí

Mesto

4.

12.07.2017.

Datum

Potpisnik:

Director of Quality

Dijagnostička utičnica

Dijagnostička utičnica služi za priključivanje dijagnostičkih uređaja u kvalifikovanoj stručnoj radionici.

▲ UPOZORENJE Opasnost od nezgode usled priključivanja uređaja na dijagnostičku utičnicu

Priključivanje uređaja na dijagnostičku utičnicu može negativno da utiče na funkcionisanje sistema vozila.

To može negativno da utiče na pouzdanost vozila.

- ▶ Na dijagnostičku utičnicu vozila priključite samo uređaje koje je za vaše vozilo odobrio Mercedes-Benz.

▲ UPOZORENJE Opasnost od nezgode uzrokovane predmetima u prostoru za noge vozača

Predmeti u vozačevom prostoru za noge mogli bi da ograniče ili blokiraju hod pritisnute pedale.

To ugrožava pouzdanost vozila i bezbednost u saobraćaju.

- ▶ Sve predmete u vozilu odložite na bezbedan način, tako da ne mogu da dospeju u prostor za noge vozača.
- ▶ Patosnice uvek učvrstite prema propisima, da biste obezbedili dovoljno slobodnog prostora za pedale.
- ▶ Nemojte da koristite nepričvršćene patosnice i ne slažite više patosnica jednu preko druge.

! **NAPOMENA** Pražnjenje baterije zbog korišćenja uređaja na dijagnostičkoj utičnici

Korišćenje uređaja na dijagnostičkoj utičnici opterećuje bateriju.

- ▶ Proverite stanje napunjenosti baterije.
- ▶ Kada je stanje napunjenosti nisko, napunite bateriju, npr. radi vožnje na dužim deonicama.

Priključivanje uređaja na dijagnostičku utičnicu može da dovede, npr. do resetovanja informacija u sistemu za praćenje izduvnih gasova. U tom slučaju postoji mogućnost da vozilo ne ispuni propisane zahteve prilikom sledeće provere izduvnih gasova u okviru glavnog pregleda vozila.

Napomene u vezi sa promenom snage motora

Povećanje snage motora može da dovede do sledećih stvari:

- Vrednosti emisije mogu da se promene.
- Može doći do funkcijskih smetnji.
- Može doći do posledičnih šteta.

Pouzdanost motora nije zagarantovana u svakom slučaju.

Ako dozvolite povećanje snage motora:

- uskladite pneumatike, donji podstroj i sistem za kočenje i sistem za hlađenje motora sa povećanom snagom motora,
- ponovite sertifikaciju vozila,
- obavestite nosioca osiguranja o promeni snage.

U protivnom, poništava se dozvola za rad i zaštita putem osiguranja.

Ako prodate vozilo, obavestite kupca da je snaga motora promenjena. U protivnom – u zavisnosti od zakonskih odredbi – to se može smatrati krivičnim delom.

Kvalifikovana stručna radionica

Kvalifikovana stručna radionica poseduje neophodna stručna znanja, alate i kvalifikacije za stručno obavljanje neophodnih radova na vozilu. Ovo naročito važi za radove važne za bezbednost.

Sledeće radove na vozilu uvek prepustite kvalifikovanoj stručnoj radionici:

- radove važne za bezbednost,
- servis i održavanje,
- popravke,
- izmene kao i ugradnje i modifikacije,
- radove na elektronskim komponentama.

Mercedes-Benz vam preporučuje jednu od svojih Mercedes-Benz servisnih radionica.

Registracija vozila

Može se dogoditi da Mercedes-Benz svojim servisnim radionicama izda uputstvo da obave tehnički pregled na određenim vozilima. Zahvaljujući kontrolama, poboljšava se kvalitet ili bezbednost vozila.

Mercedes-Benz može da vas obavesti o proverii vozila samo ako ima vaše podatke o registraciji.

U sledećim slučajevima može da se desi da vaše vozilo još uvek nije registrovano na vaše ime:

- Vozilo niste kupili od ovlašćenog prodavca.
- Vaše vozilo još nikada nije bilo provereno u nekoj od Mercedes-Benz servisnih radionica.

Najbolje je da vaše vozilo registrujete u jednoj od Mercedes-Benz servisnih radionica.

Što je moguće pre obavestite Mercedes-Benz o promeni adrese ili promeni vlasnika vozila. To možete da uradite npr. u Mercedes-Benz servisnoj radionici.

Namenska upotreba vozila

Ukoliko uklonite nalepnice sa upozoravajućim napomenama, vi ili druge osobe nećete moći da prepoznate opasnosti. Ostavite nalepnice sa upozoravajućim napomenama na njihovom mestu.

Kada koristite vozilo, uzmite u obzir naročito sledeće informacije:

- bezbednosne napomene u ovom uputstvu,
- tehničke podatke vozila,
- saobraćajna pravila i propise,
- zakone o motornim vozilima i bezbednosne standarde.

Informacije o REACH uredbi

Samo za zemlje članice EU i EFTA:

REACH uredba (uredba (EZ) br. 1907/2006, član 33) predviđa obavezu davanja informacija o supstancama koje izazivaju zabrinutost (SVHC).

Daimler AG postupa po svom najboljem znanju, tako da izbegava primenu i korišćenje ovih supstanci koje izazivaju zabrinutost, kao i da kupcima omogućiti bezbedno rukovanje ovim supstancama. Prema informaciji dobavljača i internim informacijama o proizvodu kompanije Daimler AG, poznate su supstance, koje izazivaju zabrinutost, koje se u pojedinim proizvodima ovog vozila nalaze u količini većoj od 0,1 posto težine.

Bliže informacije možete dobiti na sledećim adresama:

- <http://www.daimler.com/reach>
- <http://www.daimler.com/reach/en>

Garancija ispravnosti

1 NAPOMENA Oštećenja vozila zbog nepoštovanja napomena iz ovog uputstva za upotrebu

Ukoliko ne poštujete napomene iz ovog uputstva za upotrebu, može da dođe do oštećenja na vašem vozilu.

Ovakva oštećenja nisu pokrivena ni garancijom ispravnosti niti garancijom za nova ili polovna vozila.

▶ Pridrđavajte se napomena o propisnom korišćenju vozila, kao i o mogućim oštećenjima vozila navedenim u ovom uputstvu za upotrebu.

QR kodovi za mapu spasavanja

Nalepnice sa QR kodom nalepljene su na stubu B na strani vozača i suvozača. U slučaju nezgode, službe za spasavanje mogu uz pomoć QR koda brzo da odrede odgovarajuću mapu spasavanja za vaše vozilo. Trenutna mapa spasavanja u kompaktnoj formi sadrži najvažnije informacije u vezi sa vašim vozilom, npr. položaj električnih vodova.

Više informacija možete pronaći na veb-stranici <http://www.mercedes-benz.de/qr-code>.

Memorisanje podataka

Elektronske upravljačke jedinice

U vaše vozilo su ugrađene elektronske upravljačke jedinice. Neke od njih su neophodne za

bezbedno funkcionisanje vozila, a neke pružaju podršku prilikom vožnje (pomoćni sistemi za vožnju). Pored toga, vaše vozilo nudi funkcije komfora ili multimedijalne funkcije, koje su takođe moguće zahvaljujući elektronskim upravljačkim jedinicama.

Elektronske upravljačke jedinice sadrže memorije podataka koje mogu da privremeno ili trajno memorišu tehničke informacije o stanju vozila, opterećenju komponenti, potrebi za servisom kao i tehničke događaje i greške.

Generalno, ove informacije dokumentuju stanje komponente, modula, sistema ili okruženja, kao na primer:

- radna stanja sistemskih komponenti (npr. nivo, stanje baterije, pritisak u pneumatiku),
- obaveštenja o statusu vozila ili njegovih pojedinačnih komponenti (npr. broj obrtaja točka/ brzina, kašnjenje pri kretanju, poprečno ubrzanje, prikaz postavljenih pojaseva),
- smetnje i kvarovi na važnim sistemskim komponentama (npr. svetla, kočnice),
- informacije o događajima koji nanose štetu vozilu,
- reakcije sistema u posebnim situacijama u vožnji (npr. aktiviranje vazdušnog jastuka, pokretanje sistema za regulaciju stabilnosti),
- uslove u okruženju (npr. temperatura, davač za kišu).

Osim što omogućavaju funkcije upravljačkih jedinica, ovi podaci služe i za prepoznavanje i uklanjanje grešaka i omogućavaju proizvođaču da optimizuje funkcije vozila. Većina ovih podataka je privremena i obrađuje se samo u vozilu. Samo mali deo podataka će biti memorisan u memoriji događaja ili u memoriji grešaka.

Kada su vam potrebne servisne usluge, radnici servisne mreže (npr. servisne radionice, proizvođač) ili treća lica (npr. služba za pomoć u slučaju kvara) iz vozila mogu da očitaju tehničke podatke. Servisne usluge su npr. usluge popravke, postupci održavanja, slučajevi koji proizilaze iz garancije i mere za obezbeđivanje kvaliteta. Očitavanje se vrši preko zakonski propisanog priključka za dijagnostičku utičnicu u vozilu. Odgovarajuće službe u okviru servisne mreže ili treća lica preuzimaju, obrađuju i koriste ove podatke. Podaci dokumentuju tehnička stanja vozila, pomažu prilikom pronalaženja grešaka i obezbeđivanja kvaliteta i po potrebi se prosleđuju proizvođaču. Pored toga, proizvođač odgovara za garan-

ciju proizvoda. Za to su proizvođaču potrebni tehnički podaci iz vozila.

Servisna radionica u okviru popravki ili radova na servisiranju može da resetuje memorije grešaka u vozilu.

U okviru izabrane opreme i sami možete da unesete podatke u funkcije komfora i Infotainment funkcije vozila.

U to spadaju na primer:

- multimedijalni podaci, npr. muzika, filmovi ili fotografije za reprodukciju u integrisanom multimedijalnom sistemu,
- podaci iz adresara za korišćenje u vezi sa integrisanim Hands-Free uređajem ili integrisanim navigacionim sistemom,
- uneti navigacioni ciljevi,
- podaci o korišćenju internet usluga.

Ovi podaci mogu da budu memorisani lokalno u vozilu ili se nalaze na uređaju koji ste povezali sa vozilom (npr. pametni telefon, USB prenosna memorija ili MP3 plejer). Ukoliko su ovi podaci memorisani u vozilu, u svakom trenutku možete da ih izbrišete. Prenos ovih podataka trećim licima će uslediti isključivo na vaš zahtev, posebno u okviru korišćenja onlajn usluga, a u skladu sa podešavanjima koja ste izabrali.

Komforna podešavanja odn. individualna podešavanja možete da memorišete u vozilu i u svakom trenutku možete da ih promenite.

U zavisnosti od određene opreme, tu spadaju na primer:

- podešavanja položaja sedišta i upravljača,
- podešavanja donjeg podstroja i klimatizacije,
- individualna podešavanja, kao npr. unutrašnje osvetljenje.

Ukoliko vaše vozilo raspolaže odgovarajućom opremom, sa vozilom možete da povežete pametni telefon ili neki drugi mobilni krajnji uređaj. Povezanim uređajima možete da upravljate preko upravljačkih elemenata koji su integrisani u vozilo. Pri tom, slika i ton pametnog telefona mogu da se emituju preko multimedijalnog sistema. Istovremeno, na vaš pametni telefon se prenose određene informacije.

U zavisnosti od određene vrste integracije, tu spadaju na primer:

- opšte informacije o vozilu,
- podaci o položaju.

Time se omogućava korišćenje izabranih aplikacija pametnog telefona, kao što je npr. navigacija ili reprodukcija muzike. Između pametnog telefona i vozila neće uslediti dodatna interakcija, naročito aktivan pristup podacima o vozilu. Provajder odgovarajuće aplikacije koju koristite određuje način dalje obrade podataka. Da li ćete morati da izvršite neka podešavanja i koja su to podešavanja zavisi od određene aplikacije i operativnog sistema pametnog telefona.

Onlajn usluge

Pristup bežičnoj mreži

Ukoliko vaše vozilo ima pristup bežičnoj mreži, ona će omogućiti razmenu podataka između vozila i drugih sistema. Pristup bežičnoj mreži je moguć preko jedinice za odašiljanje i prijem u vozilu ili preko mobilnih krajnjih uređaja koje ste povezali (npr. pametni telefon). Pristup bežičnoj mreži omogućava korišćenje onlajn funkcija. Tu spadaju onlajn usluge i aplikacije koje vam je na raspolaganje stavio proizvođač ili neki drugi provajder.

Usluge proizvođača

Kod onlajn usluga proizvođača, proizvođač na odgovarajućem mestu (npr. uputstvo za upotrebu, internet stranica proizvođača) opisuje određene funkcije i navodi informacije o zaštiti podataka koje su povezane sa njima. Za pružanje onlajn usluga će možda biti upotrebljeni lični podaci. U tu svrhu, razmena podataka će uslediti preko zaštićene veze npr. sa za to predviđenim IT sistemima proizvođača. Preuzimanje, obrada i korišćenje ličnih podataka koji prelaze okvire pružanja usluga će uslediti isključivo na osnovu zakonskog odobrenja ili na osnovu saglasnosti.

Obično možete da aktivirate ili deaktivirate usluge i funkcije (koje se delimično naplaćuju). U mnogim slučajevima ovo važi i za vezu za prenos podataka vozila. Od toga su izuzete, pre svega, zakonski propisane funkcije i usluge.

Usluge trećih lica

Ukoliko postoji mogućnost korišćenja usluga drugih provajdera, te usluge podležu odgovornosti kao i zaštiti podataka i uslovima korišćenja određenog provajdera. Proizvođač nema uticaja na sadržaje koji se tom prilikom razmenjuju.

Zbog toga se kod provajdera informišite o vrsti, obimu i cilju preuzimanja i upotrebe ličnih podataka u okviru usluga trećih lica.

Autorsko pravo

Informacije o licencama besplatnog i Open Source softvera, koji su korišćeni u vašem vozilu, možete pronaći na nosaču podataka u torbici za papire vozila, dok ažuriranja možete pronaći na veb-stranici:

<http://www.mercedes-benz.com/opensource>.

Sistem bezbednosti putnika

Potencijal zaštite sistema bezbednosti putnika

Sistem bezbednosti putnika obuhvata sledeće komponente:

- sistem sigurnosnih pojaseva,
- vazdušne jastuke,
- sistem za bezbednost dece,
- nosače dečijeg sedišta.

U slučaju nezgode, sistem bezbednosti putnika može da spreči da putnici u vozilu dođu u dodir sa delovima unutrašnjosti vozila. Pored toga, sistem bezbednosti putnika može u slučaju nezgode da smanji opterećenja za putnike u vozilu.

Samo pravilno postavljen sigurnosni pojas može da razvije potencijal zaštite. U zavisnosti od prepoznate saobraćajne nezgode, zatezač pojasa i/ili vazdušni jastuci dopunjuju pravilno postavljen sigurnosni pojas. Zatezač pojasa i/ili vazdušni jastuci se ne aktiviraju pri svakoj nezgodi.

Vozila sa redom sedišta za suvozača: Zatezač pojasa sedišta suvozača se aktivira nezavisno od toga, da li je jezičak sigurnosnog pojasa ušao u bravu pojasa.

Ako vozilo nema vazdušni jastuk vozača, sistem sigurnosnih pojaseva ne obuhvata zatezač pojasa ni ograničivač sile zatezanja pojasa.

Svaki putnik u vozilu mora da se pridržava sledećih napomena, kako bi sistem bezbednosti putnika mogao u potpunosti da razvije svoj potencijal zaštite:

- Mora pravilno da postavi sigurnosni pojas.
- Tokom sedenja treba da zauzme približno uspravan položaj, sa leđima na naslonu sedišta.
- Ako je moguće, osoba treba da sedi tako, da su joj stopala na podu vozila.
- Osobe koje su niže od 1,50 m, uvek moraju da budu osigurane dodatnim sistemom bezbednosti putnika, pogodnim za vozila Mercedes-Benz.

Nijedan sistem na tržištu ne može da potpuno isključi povrede i smrtne posledice u svakoj saobraćajnoj nezgodi. Naročito sigurnosni pojas i vazdušni jastuk generalno ne nude zaštitu od predmeta koji spolja mogu da prodru u vozilo. Ne može biti potpuno isključen ni rizik od povreda usled aktiviranja vazdušnog jastuka.

Ograničenje potencijala zaštite sistema bezbednosti putnika

⚠ UPOZORENJE Opasnost od povređivanja ili opasnost po život usled promena na sistemu bezbednosti putnika

Izmenjeni sistem bezbednosti putnika ne može više da funkcioniše na predviđen način. Sistem bezbednosti putnika više ne može da zaštiti putnike kao što je predviđeno, i može npr. u slučaju nesreće, da se ne aktivira ili neočekivano da se aktivira.

- ▶ Nikada ne vršite izmene na delovima sistema bezbednosti putnika.
- ▶ Ne preduzimajte nikakve radove na kabliranju, kao ni na elektronskim komponentama ili njihovom softveru.

Ako vozilo treba da se prilagodi osobi sa invaliditetom, obratite se kvalifikovanoj stručnoj radionici.



Mercedes-Benz preporučuje da koristite sisteme za pomoć u vožnji, koje je Mercedes-Benz odobrio za korišćenje u vašem vozilu.

Funkcionalna spremnost sistema bezbednosti putnika

Kada je uključeno paljenje, za vreme samostalnog testa svetli upozoravajuće svetlo sistema bezbednosti putnika . Ono se gasi najkasnije nekoliko sekundi nakon pokretanja vozila. Komponente sistema bezbednosti putnika su tada u stanju pripravnosti.

Funkcija sistema bezbednosti putnika ima smetnju

U sledećim slučajevima postoji smetnja u sistemu bezbednosti putnika:

- Kada je uključeno paljenje, ne pali se upozoravajuće svetlo sistema bezbednosti putnika .
- U toku vožnje, upozoravajuće svetlo sistema bezbednosti putnika  svetli stalno ili se ponavlja.

⚠ UPOZORENJE Opasnost od povreda usled smetnji u funkcijama.

Ako postoji smetnja u sistemu bezbednosti putnika, komponente sistema bi mogle da se

nenamerno aktiviraju ili da se u slučaju nezgode ne aktiviraju na predviđen način. To može npr. da se odnosi na zatezač pojasa ili vazdušni jastuk.

- ▶ Sistem bezbednosti putnika odmah proverite i po potrebi popravite u kvalifikovanoj stručnoj radionici.

Funkcija sistema bezbednosti putnika u slučaju nezgode

Način delovanja sistema bezbednosti putnika je određen na osnovu utvrđene težine udarca kao i vrste nezgode:

- udarac sa prednje strane vozila,
- udarac sa zadnje strane vozila,
- bočni udarac,

Utvrđivanje granice aktiviranja za komponente sistema bezbednosti putnika vrši se procenom vrednosti senzora, koje se mere na različitim mestima u vozilu. Ovaj proces ima intuitivni karakter. Aktiviranje komponenti sistema bezbednosti putnika mora da usledi pravovremeno, na početku udara.

Faktori koji su vidljivi ili merljivi tek nakon sudara uopšte ne mogu da utiču na aktiviranje vazdušnog jastuka. Oni nisu ni indikator za to.

Vozilo može da bude znatno deformisano, a da pri tom nije došlo do aktiviranja vazdušnog jastuka. Ovo je slučaj, ako su pogođeni delovi koji se relativno lako deformišu, ali ne dovode do većeg usporavanja vozila. Moguć je i obrnut slučaj. Vazdušni jastuk se aktivirao, iako se na vozilu vide samo manje deformacije. Ako su pogođeni npr. veoma kruti delovi vozila, kao što je uzdužni nosač, usporavanje vozila usled toga može biti dovoljno veliko.

Komponente sistema bezbednosti putnika mogu se aktivirati nezavisno jedna od druge:

Komponenta	Prepoznate uzročne situacije
Zatezač pojasa	udarac sa prednje strane vozila, udarac sa zadnje strane vozila, bočni udarac ¹⁾
Vazdušni jastuk vozača, vazdušni jastuk suvozača	udarac sa prednje strane vozila

Komponenta	Prepoznate uzročne situacije
Bočni vazdušni jastuk	bočni udarac
Vazdušna zavesa	bočni udarac, udarac sa prednje strane vozila

¹⁾ Samo ako je vozilo opremljeno bočnim vazdušnim jastukom ili vazdušnom zavesom.

▲ UPOZORENJE Opasnost od opekotina vrućim delovima vazdušnog jastuka

Neki delovi vazdušnog jastuka su nakon aktiviranja vrela.

- ▶ Ne dodirujte delove vazdušnog jastuka.
- ▶ Aktivirani vazdušni jastuk odmah zameinite u kvalifikovanoj stručnoj radionici.

Mercedes-Benz preporučuje da vozilo odmah nakon nezgode bude odšlepovano u kvalifikovanu stručnu radionicu. Ovo imajte u vidu naročito nakon aktiviranja zatezača pojasa ili vazdušnog jastuka.

Kada dođe do aktiviranja zatezača pojasa ili vazdušnog jastuka, čujete prasak, a može da dođe i do ispuštanja sitnog praha.

- Prasak po pravilu ne utiče na čulo sluha.
- Ispušteni prah u principu nije štetan po zdravlje, ali bi kod osoba sa astmom ili teškoćama u disanju mogao nakratko da dovede do otežanog disanja.

Da biste izbegli otežano disanje, odmah izađite iz vozila ili otvorite prozor, ali samo ako nema nikakve opasnosti.

Sigurnosni pojasevi

Potencijal zaštite sigurnosnog pojasa

Pre početka vožnje, uvek pravilno namestite sigurnosni pojas. Samo pravilno postavljen sigurnosni pojas može da razvije potencijal zaštite.

▲ UPOZORENJE Opasnost od povreda ili opasnost po život usled pogrešno nameštenog sigurnosnog pojasa

Pogrešno namešteni sigurnosni pojas ne može da pruži predviđenu zaštitu.

Pogrešno namešteni sigurnosni pojas, npr. u slučaju nesreće, manevra pri kočenju ili nagle

promene smeru može da prouzrokuje povrede.

- ▶ Proverite da li su svi putnici u vozilu pravilno vezani i da li pravilno sede.

Uvek se pridržavajte napomena o ispravnom položaju sedišta suvozača i o podešavanju sedišta (→ Strana 64).

Svaki putnik u vozilu mora da se pridržava sledećih napomena, kako bi pravilno postavljeni sigurnosni pojas mogao u potpunosti da razvije svoj potencijal zaštite:

- Sigurnosni pojas ne sme biti zavrnut, mora biti zategnut i pripijan uz telo.
- Sigurnosni pojas mora da prolazi preko sredine ramena i što dublje da prelazi preko prepona.
- Rameni deo pojasa ne sme da dodiruje grlo niti da prolazi ispod ruke ili iza leđa.
- Izbegavajte kabastu odeću, npr. zimske kapute.
- Pojas za struk pritisnite što je više moguće nadole ka preponama i snažno pritegnite pomoću ramenog dela pojasa. Pojas za struk nikada ne sme da prelazi preko stomaka ili donjeg dela stomaka.

Na ovo takođe treba da paze trudnice.

- Sigurnosni pojas ne sme da prelazi preko oštrih, zašiljenih, hrapavih ili lomljivih predmeta.
- Jednim sigurnosnim pojansom sme da bude vezana samo jedna osoba. Nikada ne prevožite odojče ili dete u krilu putnika u vozilu.
- Pojansom nikada ne osiguravajte predmete i osobe zajedno. Za osiguranje predmeta, prtljaga i tovara uvek se pridržavajte napomena o tovaru u vozilu (→ Strana 77).

Uverite se da se između osobe i sedišta ne nalaze nikakvi predmeti, npr. jastuci.

Ako vozite decu, obavezno obratite pažnju na uputstva i bezbednosne napomene u poglavlju „Deca u vozilu“ (→ Strana 35).

Ograničenje potencijala zaštite sigurnosnih pojaseva

▲ UPOZORENJE Opasnost od povređivanja ili opasnost po život zbog nepravilnog položaja sedišta

Ako naslon sedišta ne stoji u skoro uspravnom položaju, sigurnosni pojas ne može da pruži propisnu zadržavajuću zaštitu.

U takvom slučaju možete da skliznete ispod sigurnosnog pojasa u slučaju manevra pri kočenju ili nesreće i da pri tom povredite npr. donji deo stomaka ili vrat.

- ▶ Pre početka vožnje, pravilno podesite sedišta.
- ▶ Uvek vodite računa o tome, da naslon sedišta treba da stoji u gotovo uspravnom položaju i da rameni pojas prolazi sredinom ramena.

▲ UPOZORENJE Opasnost od povreda ili opasnost po život bez dodatnih sistema bezbednosti putnika za osobe nižeg rasta

Osobe niže od 1,50 m ne mogu pravilno da nameste sigurnosni pojas bez dodatnog sistema bezbednosti.

Pogrešno namešteni sigurnosni pojas ne može da pruži predviđenu zaštitu. Pogrešno namešteni sigurnosni pojas, npr. u slučaju nesreće, manevra pri kočenju ili nagle promene smeru može da prouzrokuje povrede.

- ▶ Osobe niže od 1,50 m uvek obezbedite pomoću odgovarajućih dodatnih sistema bezbednosti putnika.

▲ UPOZORENJE Opasnost od povređivanja ili opasnost po život usled oštećenih ili izmenjenih sigurnosnih pojaseva

Sigurnosni pojasevi ne mogu da pruže zaštitu u sledećim situacijama:

- Sigurnosni pojasevi oštećeni, izmenjeni, jako prljavi, izbledeli ili obojeni.
- Brava pojasa je oštećena ili jako prljava.
- Izvršene su izmene na zatezačima pojasa, pričvršćivačima ili kalemima pojasa.

Oštećenja sigurnosnih pojaseva prilikom nezgode, npr. usled lomljenja stakla, mogu da budu nevidljiva golim okom.

Izmenjeni ili oštećeni sigurnosni pojasevi mogu da se pokidaju ili ispadnu, npr. u slučaju nezgode.

Izmenjeni zatezači pojasa mogu da se slučajno aktiviraju ili da funkcionišu na nepredviđen način.

- ▶ Nikada ne vršite izmene na sigurnosnim pojasevima, zatezačima, pričvršćivanju i kalemima pojasa.
- ▶ Uverite se da su sigurnosni pojasevi neoštećeni, nepohabani i čisti.
- ▶ Nakon nezgode, sigurnosne pojaseve obavezno proverite u kvalifikovanoj stručnoj radionici.

Mercedes-Benz preporučuje da koristite sigurnosne pojaseve koje je Mercedes-Benz odobrio za korišćenje u vašem vozilu.

▲ UPOZORENJE Opasnost od povreda ili opasnost po život usled pirotehnički aktiviranih zatezača pojasa

Pirotehnički aktivirani zatezači pojasa nisu više u funkciji i ne mogu da pruže predviđenu zaštitu.

- ▶ Pirotehnički aktivirane zatezače pojasa odmah zamenite u kvalifikovanoj stručnoj radionici.

Mercedes-Benz preporučuje da vozilo odmah nakon nezgode bude odšlepovano u kvalifikovanu stručnu radionicu.

! NAPOMENA Oštećenja usled priklještenja sigurnosnog pojasa

Ako sigurnosni pojas koji se ne koristi nije potpuno namotan, može da se priklješti u vrata ili mehanizam sedišta.

- ▶ Uverite se da je sigurnosni pojas koji se ne koristi potpuno namotan.

Postavljanje i podešavanje sigurnosnog pojasa

Kada se sigurnosni pojas brzo ili naglo izvuče iz vođice pojasa, blokira se kalem pojasa. Pojas ne može da se izvuče.

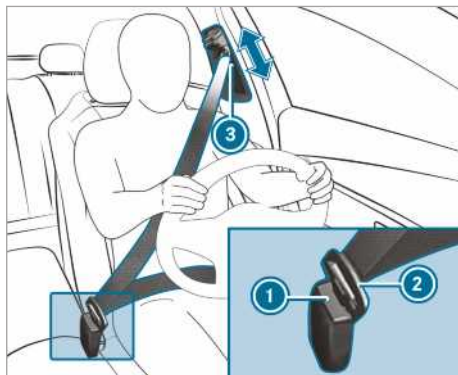

- ▶ Jezičak sigurnosnog pojasa ② treba da bude ubačen u bravu pojasa ① predviđenu za to sedište.
- ▶ Dok je pritisnuto otključavanje proreza za pojas, prorez za pojas ③ gurnite u željeni položaj.
- ▶ Pustite otključavanje proreza za pojas i proverite, da li je prorez za pojas ③ ulegao u ležište.

Vozila sa zasebnim sedištem za suvozača:

! NAPOMENA Aktiviranje zatezača pojasa kada sedišta suvozača nije zauzeto

Prilikom nezgode uz druge sisteme može da se aktivira zatezač pojasa ako je jezičak sigurnosnog pojasa ulegao u ležište sedišta suvozača koje nije zauzeto.

- ▶ Jednim sigurnosnim pojaskom sme da bude vezana samo jedna osoba.

Skidanje sigurnosnog pojasa

- ▶ Pritisnite taster za popuštanje u bravi pojasa i jezičkom pojasa vratite sigurnosni pojas.

Funkcija upozorenja za pojas vozača i suvozača

Upozoravajuće svetlo za sigurnosni pojas  na displeju instrumenata vas obaveštava da svi putnici u vozilu moraju pravilno da nameste sigurnosni pojas.

Dodatno može da se oglasi i upozoravajući ton.

Ako je vozač namestio pojas, upozorenje za pojas se isključuje. U zavisnosti od opreme vozila, upo-

zorenje za pojas se isključuje čim vozač i suvozač nameste pojas.

Samo za određene zemlje: Nezavisno od toga da li je vozač već namestio pojas, upozoravajuće svetlo za sigurnosni pojas  svetli šest sekundi nakon svakog uključivanja paljenja. Isključuje se nakon startovanja motora, čim vozač namesti pojas.

Vazdušni jastuci

Pregled vazdušnih jastuka

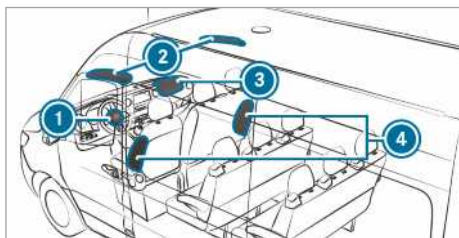

- ① Vazdušni jastuk vozača
- ② Vazdušna zavesa
- ③ Vazdušni jastuk suvozača
- ④ Bočni vazdušni jastuk

Mesto ugradnje vazdušnog jastuka prepoznateće po oznaci AIRBAG.

Prilikom aktiviranja, vazdušni jastuk može da poveća potencijal zaštite za putnika u vozilu.

Mogući potencijal zaštite vazdušnog jastuka:

VAZDUŠNI JASTUK	Mogući potencijal zaštite za ...
Vazdušni jastuk vozača, vazdušni jastuk suvozača	glavu i grudni koš
Vazdušna zavesa	glavu
Bočni vazdušni jastuk	grudni koš i karlicu

Potencijal zaštite vazdušnih jastuka

U zavisnosti od saobraćajne nezgode, vazdušni jastuk, uz pravilno postavljen sigurnosni pojas, može da poveća potencijal zaštite.

⚠ UPOZORENJE Opasnost od povređivanja ili opasnost po život zbog nepravilnog položaja sedišta

Ako postoji odstupanje od ispravnog položaja sedišta, vazdušni jastuk ne može da pruži predviđenu zaštitu, a može da prouzrokuje i dodatne povrede prilikom aktiviranja.

Da biste izbegli rizike, svaki putnik u vozilu mora uvek da obezbedi sledeće tačke:

- Mora pravilno da postavi sigurnosni pojas. Obratite posebnu pažnju na to da trudnicama pojas za struk ne prelazi preko gornjeg ili donjeg dela stomaka.
- Zauzmite pravilan položaj sedenja i najveće moguće rastojanje od vazdušnih jastuka.
- Obratite pažnju na sledeće napomene:
 - ▶ Proverite uvek da li ima predmeta između vazdušnih jastuka i putnika u vozilu.

Svaki putnik u vozilu mora posebno da se pridržava sledećih napomena, kako bi sprečio rizike od aktiviranja vazdušnog jastuka.

- Pravilno podesite sedišta pre početka vožnje, sedište vozača i suvozača podesite što je više moguće unazad. Pri tom, obratite pažnju na informacije koje se odnose na pravilan položaj sedišta vozača (→ Strana 64).
- Upravljač držite samo spolja, za kotur upravljača. Tako neće biti prepreka za delovanje vazdušnog jastuka.
- Za vreme vožnje uvek se naslanjajte na naslon sedišta. Ne naginjite se napred i ne naslanjajte se na vrata ili bočni prozor. U protivnom, bićete u oblasti delovanja vazdušnih jastuka.
- Stopala treba da su uvek na podu. Ne stavljajte stopala npr. na kokpit. U protivnom su vaša stopala u oblasti delovanja vazdušnih jastuka.
- Kada su i deca u vozilu, obratite pažnju i na dodatne napomene (→ Strana 35).
- Uvek propisno odložite i osigurajte predmete.

Predmeti u unutrašnjosti vozila mogu da ograniče predviđenu funkciju vazdušnih jastuka. Svaki putnik u vozilu mora uvek da proveri sledeće:

- da nema drugih osoba, životinja ili predmeta između putnika u vozilu i vazdušnog jastuka,
- da nema predmeta između sedišta i vrata i stuba vrata (stub B),
- da nema tvrdih predmeta kao što su npr. vešalice na rukohvatima ili kukama za kačenje odeće,
- da u oblasti delovanja vazdušnih jastuka nema delova dodatne opreme, kao što su mobilni navigacioni uređaji ili držači za čaše, koji su pričvršćeni npr. za vrata, bočne prozore ili bočnu oplatu.

Osim toga, u oblasti delovanja ne smeju da se nalaze niti da budu pričvršćeni priključni kablovi, zatezne trake ili pričvršćeni kaiševi. Uvek obratite pažnju na uputstvo za ugradnju proizvođača dodatne opreme, a naročito na napomene o odgovarajućem mestu za montažu.

- da nema teških, oštih ili lomljivih predmeta u džepovima odeće. Takve predmete odložite na prikladnom mestu.

Ograničenje potencijala zaštite vazdušnih jastuka

⚠ UPOZORENJE Opasnost od povređivanja usled promena na prekrivki vazdušnog jastuka

Ako izvršite promene na prekrivci vazdušnog jastuka ili na njega stavite predmete kao što su npr. nalepnice, vazdušni jastuk ne može više da funkcioniše kao što je predviđeno.

- ▶ Nikad ne vršite promene na prekrivci vazdušnog jastuka i ne stavljajte predmete na njega.

Mesto ugradnje vazdušnog jastuka prepoznateće po oznaci AIRBAG (→ Strana 34).

⚠ UPOZORENJE Opasnost od povređivanja ili opasnost po život zbog neodgovarajućih presvlak sedišta

Neodgovarajuće preslake za sedišta mogu da ometaju ili spreče aktiviranje vazdušnih jastuka integrisanih u sedišta.

Vazdušni jastuci u tom slučaju više ne mogu da zaštite putnike u vozilu na predviđen način.

- ▶ Upotrebljavajte samo preslake za sedišta koje je Mercedes-Benz odobrio za odgovarajuće sedišta.

⚠ UPOZORENJE Opasnost od povreda zbog smetnji u funkciji senzora u oplati vrata

U vratima se nalaze senzori za upravljanje vazdušnim jastucima. Izmene ili nestručno izvedeni radovi na vratima i oplata vrata kao i oštećenja vrata mogu da ugroze funkciju senzora. Vazdušni jastuci u tom slučaju ne mogu da funkcionišu na predviđeni način.

Vazdušni jastuci u tom slučaju ne mogu da zaštite putnike u vozilu na predviđen način.

- ▶ Nikada ne vršite izmene na vratima i njihovim delovima.
- ▶ Radove na vratima i oplata vrata prepuštite kvalifikovanoj stručnoj radionici.

⚠ UPOZORENJE Opasnost od povreda zbog već aktiviranog vazdušnog jastuka

Već aktivirani vazdušni jastuk više nema zaštitno dejstvo i u slučaju nezgode ne može da pruži predviđenu zaštitu.

- ▶ Da biste obnovili aktiviran vazdušni jastuk, odšlepajte vozilo u kvalifikovanu stručnu radionicu.

Odmah zamenite aktivirane vazdušne jastuke.

Deca u vozilu

Napomene o bezbednom prevozu dece

⚠ UPOZORENJE Opasnost od nezgode i povređivanja, ukoliko su deca bez nadzora u vozilu

Ako ostavite decu bez nadzora u vozilu, ona mogu da:

- otvore vrata i time ugroze druge osobe ili učesnike u saobraćaju,
- izađu iz vozila i stradaju u saobraćaju,
- rukuju opremom vozila i da se tom prilikom npr. priklješte.

Deca mogu i da pokrenu vozilo, tako što na primer:

- otpuste parkirnu kočnicu,
- zamenite položaj menjača,

- pokrenete vozilo.
- ▶ Decu nikada ne ostavljajte bez nadzora u vozilu.
- ▶ Prilikom napuštanja vozila, uvek ponesite ključ i zaključajte vozilo.
- ▶ Držite ključ van domašaja dece.

▲ UPOZORENJE Opasnost po život usled dejstva visoke temperature ili hladnoće u vozilu

Ako su putnici – naročito deca – duži vremenski period izloženi dejstvu visoke temperature ili hladnoće, postoji opasnost od povređivanja ili smrti!

- ▶ Putnike – naročito decu – nikada ne ostavljajte bez nadzora u vozilu.
- ▶ Životinje nikada ne ostavljajte bez nadzora u vozilu.

▲ UPOZORENJE Opasnost od opekotina usled direktnog sunčevog zračenja na dečijem sedištu

Ako je sistem za bezbednost dece izložen direktnom dejstvu sunčevih zraka, može da dođe do jakog zagrevanja nekih delova.

Deca bi mogla da se opeku na ove delove, naročito na metalne delove sistema za bezbednost dece.

- ▶ Uvek vodite računa da sistem za bezbednost dece nije izložen direktnom dejstvu sunčevih zraka.
- ▶ Zaštitite ga, npr. pokrivačem.
- ▶ Ako je sistem za bezbednost dece bio izložen direktnom dejstvu sunčevih zraka, pustite da se ohladi pre nego što dete osigurate njime.
- ▶ Decu nikada ne ostavljajte bez nadzora u vozilu.

Mercedes-Benz za bolju zaštitu dece mlađe od 12 godina ili visine ispod 1,50 m preporučuje da obavezno imate u vidu sledeće napomene:

- Osigurajte decu sistemom za bezbednost dece koji je pogodan i preporučen za Mercedes-Benz vozila, a koji je prilagođen uzrastu, težini i visini deteta. Obavezno obratite pažnju na oblast primene sistema za bezbednost dece.

- Ako je moguće, sistem za bezbednost dece montirajte na zadnje sedište.
- Za sistem za bezbednost dece koristite samo sledeće sisteme za pričvršćivanje:
 - sistem sigurnosnih pojaseva,
 - ISOFIX držače za pričvršćivanje,
 - pričvršćivanja za Top Tether.
- Obratite pažnju na uputstvo za ugradnju proizvođača sistema za bezbednost dece.
- Obratite pažnju na pločice sa upozorenjima u unutrašnjosti vozila i na sistemu za bezbednost dece.

▲ UPOZORENJE Opasnost od povreda ili opasnost po život usled pogrešne montaže sistema za bezbednost dece

Ako je sistem za bezbednost dece pogrešno postavljen na predviđenom mestu na sedištu, on ne može da pruži predviđenu zaštitu.

Sistem, u tom slučaju, ne može da zadrži dete u slučaju nezgode, manevra kočenja ili pri nagloj promeni smera kretanja.

- ▶ Obavezno se pridržavajte uputstva za ugradnju proizvođača sistema za bezbednost dece, kao i područja primene.
- ▶ Proverite da li cela površina oslanjanja sistema za bezbednost dece naleže na površinu sedenja na sedištu.
- ▶ Nikada ne postavljajte predmete ispod ili iza sistema za bezbednost dece, npr. jastuke.
- ▶ Sisteme za bezbednost dece koristite uvek sa predviđenom originalnom presvlakom.
- ▶ Oštećene presvlake zamenite isključivo originalnim presvlakama.

▲ UPOZORENJE Opasnost od povređivanja ili opasnost po život usled neosiguranih sistema za bezbednost dece u vozilu

Pogrešno postavljen ili neučvršćen sistem za bezbednost dece može da se otkaçi u slučaju nezgode, manevra kočenja ili nagle promene smera kretanja.

Sistem za bezbednost dece može da se otkaçi i da pri tom pogodi nekog putnika u vozilu.

- ▶ Uvek pravilno montirajte i nekorišćene sisteme za bezbednost dece.

- ▶ Obavezno obratite pažnju na uputstvo za montažu proizvođača sistema za bezbednost dece.

⚠ UPOZORENJE Opasnost od povreda ili opasnost po život zbog upotrebe oštećenih sistema za bezbednost dece

Sistemi za bezbednost dece koji su oštećeni ili korišćeni u slučaju nezgode, kao i njihovi mehanizmi za pričvršćivanje, ne mogu više da pruže predviđenu zaštitu.

Sistem, u tom slučaju, ne može da zadrži dete u slučaju nezgode, manevra kočenja ili pri nagloj promeni smera kretanja.

- ▶ Odmah zamenite oštećene ili u slučaju nesreće već korišćene sisteme za bezbednost dece.
- ▶ Pre nego što se ponovo montira sistem za bezbednost dece, u kvalifikovanoj servisnoj radionici obavezno obavite proveru sistema za pričvršćivanje sistema za bezbednost dece.

i Mercedes-Benz za čišćenje sistema za bezbednost dece preporučuje Mercedes-Benz sredstvo za negu. Dodatne informacije možete da dobijete u kvalifikovanoj stručnoj radionici.

Obavezno obratite pažnju na sledeće napomene:

- prilikom ugradnje sistema za bezbednost dece, na napomene o sistemima za bezbednost dece na sedištu suvozača (→ Strana 39),
- napomene o pričvršćivanju odgovarajućih sistema za bezbednost dece (→ Strana 40),
- napomene o preporučenim sistemima za bezbednost dece (→ Strana 42),
- bezbednosne napomene za sigurnosni pojas (→ Strana 31),
- napomene o pravilnoj upotrebi sigurnosnog pojasa (→ Strana 33).

Pričvršćivanje sistema za bezbednost dece pomoću ISOFIX sistema na zadnjem sedištu

Napomene o ISOFIX nosačima dečijeg sedišta

⚠ UPOZORENJE Opasnost od povreda ili opasnost po život zbog prekoračenja dozvoljene ukupne težine deteta i sistema za bezbednost dece

Za ISOFIX sisteme za bezbednost dece, kod kojih je dete obezbeđeno integrisanim sigurnosnim pojasom sistema za bezbednost dece, dozvoljena je ukupna težina deteta i sistema za bezbednost dece od 33 kg.

Ukoliko su dete i sistem za bezbednost dece zajedno teži od 33 kg, ISOFIX sistem za bezbednost dece sa integrisanim sigurnosnim pojasom više ne pruža dovoljnu zaštitu. ISOFIX nosači dečijeg sedišta mogu da se preopterete i dete neće moći da bude zadržano npr. u slučaju nezgode.

- ▶ Ukoliko su dete i sistem za bezbednost dece zajedno teži od 33 kg, upotrebljavajte samo ISOFIX sistem za bezbednost dece, kod kojeg je dete zaštićeno pomoću sigurnosnog pojasa na sedištu vozila.
- ▶ Dodatno zaštitite sistem za bezbednost dece pomoću Top Tether pojasa, ukoliko postoji.

Uvek vodite računa o podacima o masi sistema za bezbednost dece:

- u uputstvu proizvođača za ugradnju i rukovanje korišćenim sistemom za bezbednost dece,
- na nalepnici na sistemu za bezbednost dece, ukoliko postoji.

Redovno proveravajte, da li se poštuje dozvoljena ukupna težina deteta i sistema za bezbednost dece.

Obavezno obratite pažnju na oblast primene i prikladnost sedišta za pričvršćivanje sistema za bezbednost dece, kao i na uputstvo proizvođača za ugradnju i rukovanje korišćenim sistemom za bezbednost dece.

ISOFIX je standardizovani sistem za pričvršćivanje specijalnih sistema za bezbednost putnika. ISOFIX sistemi za bezbednost dece su odobreni na osnovu standarda UN-R44.

Za ISOFIX držače za pričvršćivanje mogu se pričvrstiti samo sistemi za bezbednost dece, koji odgovaraju standardu UN-R44.



Simbol za pričvršćivanje ISOFIX sistema za bezbednost dece

Montaža ISOFIX nosača dečijeg sedišta

⚠ UPOZORENJE Opasnost od povreda ili opasnost po život zbog prekoračenja dozvoljene ukupne težine deteta i sistema za bezbednost dece

Za ISOFIX sisteme za bezbednost dece, kod kojih je dete obezbeđeno integrisanim sigurnosnim pojasom sistema za bezbednost dece, dozvoljena je ukupna težina deteta i sistema za bezbednost dece od 33 kg.

Ukoliko su dete i sistem za bezbednost dece zajedno teži od 33 kg, ISOFIX sistem za bezbednost dece sa integrisanim sigurnosnim pojasom više ne pruža dovoljnu zaštitu. ISOFIX nosači dečijeg sedišta mogu da se preopterete i dete neće moći da bude zadržano npr. u slučaju nezgode.

- ▶ Ukoliko su dete i sistem za bezbednost dece zajedno teži od 33 kg, upotrebljavajte samo ISOFIX sistem za bezbednost dece, kod kojeg je dete zaštićeno pomoću sigurnosnog pojasa na sedištu vozila.
- ▶ Dodatno zaštitite sistem za bezbednost dece pomoću Top Tether pojasa, ukoliko postoji.

Uvek vodite računa o podacima o masi sistema za bezbednost dece:

- u uputstvu proizvođača za ugradnju i rukovanje korišćenim sistemom za bezbednost dece,
- na nalepnici na sistemu za bezbednost dece, ukoliko postoji.

Redovno proveravajte, da li se poštuje dozvoljena ukupna težina deteta i sistema za bezbednost dece.

Obavezno obratite pažnju na oblast primene i prikladnost sedišta za pričvršćivanje sistema za bezbednost dece, kao i na uputstvo proizvođača za ugradnju i rukovanje korišćenim sistemom za bezbednost dece.

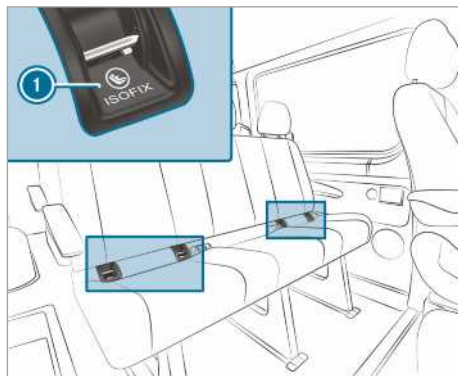

① ISOFIX držač za pričvršćivanje

Pre svake vožnje proverite, da li je ISOFIX sistem za bezbednost dece ispravno nalegao u oba držača za pričvršćivanje u vozilu.

! **NAPOMENA** Oštećenje sigurnosnog pojasa na srednjem sedištu prilikom montaže sistema za bezbednost dece

▶ Uverite se da sigurnosni pojas nije priklješten.

▶ ISOFIX sistem za bezbednost dece montirajte na oba ISOFIX držača za pričvršćivanje u vozilu.

Pričvršćivanje Top Tether pojasa

⚠ UPOZORENJE Opasnost od povrede usled pogrešnog pričvršćivanja Top Tether pojasa

Ukoliko pogrešno pričvrstite Top Tether pojas, npr. na ušicu u tovarnom prostoru, sistem za bezbednost dece neće biti pravilno fiksiran.

Zbog toga u slučaju nezgode on neće moći da pruži predviđenu zaštitu.

- ▶ Top Tether kuke pričvrstite isključivo na mesta koja su predviđena za njihovo pričvršćivanje.

Rizik od povrede može se smanjiti korišćenjem sistema Top Tether. Top Tether pojas omogućava dodatno povezivanje između sistema za bezbednost dece pričvršćenog sistemom ISOFIX i vozila.

Sistem za bezbednost dece mora biti opremljen Top Tether pojasom.

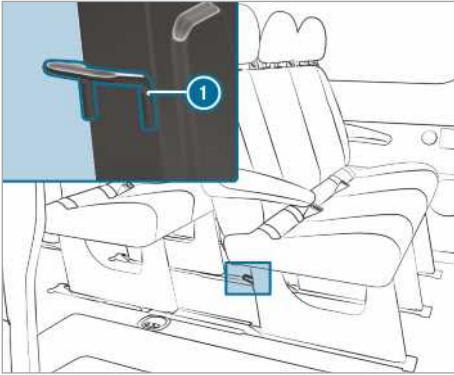

Top Tether pričvršćenja ① se nalaze na poleđini zadnjeg reda sedišta, na nožicama reda sedišta.

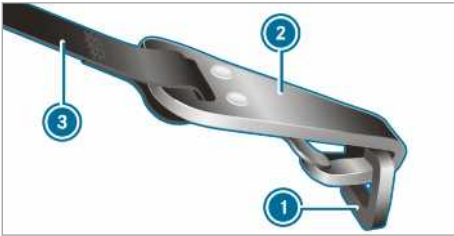

- ▶ Ako je potrebno, naslon za glavu gurnite nagore (→ Strana 75).
- ▶ Ugradite ISOFIX sistem za bezbednost dece sa Top Tether pojasom. Pri tom, obratite pažnju na uputstvo proizvođača za ugradnju sistema za bezbednost dece.
- ▶ Top Tether pojas ③ sprovedite ispod naslona za glavu između dve šipke naslona za glavu.
- ▶ Top Tether kuku ② bez okretanja okačite na deo za pričvršćivanje za Top Tether ①.
- ▶ Zategnite Top Tether pojas ③. Pri tom, obratite pažnju na uputstvo proizvođača za ugradnju sistema za bezbednost dece.

- ▶ Ako je potrebno, naslon za glavu gurnite nadole (→ Strana 75). Vodite računa o tome da Top Tether pojas ③ može neometano da se povlači.

Sistemi za bezbednost dece na sedištu suvozača

Napomene o sistemima za bezbednost dece na sedištu suvozača

Iz statistika nezgoda proizilazi da su deca zaštićena pojasom na zadnjim sedištima bezbednija od dece zaštićene pojasevima na prednjim sedištima. Iz tog razloga, Mercedes-Benz izričito preporučuje da sistem za bezbednost dece prvenstveno montirate na zadnjem sedištu.



Upozoravajuća napomena na štitniku za sunce na strani suvozača

NIKADA ne koristite uređaj sistema za bezbednost dece okrenut unazad na sedištu sa AKTIVIRANIM PREDNJIM VAZDUŠNIM JASTUKOM, jer to može da dovede do SMRTI ili TEŽIH POVREDA kod dece.

Obavezno obratite pažnju i na sledeće napomene o sigurnom prevozu dece (→ Strana 35).

Napomene o sistemima za bezbednost dece usmerenim prema nazad



Nalepnica je vidljiva kada su otvorena vrata suvozača

Vazdušni jastuk suvozača ne može da se isključi. To ćete prepoznati po posebnoj nalepnici na

strani suvozača bočno na kokpitu. Sistem za bezbednost dece usmeren prema nazad nikada nemojte da montirate na sedišta suvozača, nego na odgovarajuće zadnje sedišta.

Napomene o sistemima za bezbednost dece usmerenim prema napred na sedištu suvozača

Kada se sistem za bezbednost dece koristi na sedištu suvozača, obavezno obratite pažnju na sledeće:

- Sedište suvozača postavite u krajnji položaj pozadi. Kod sedišta sa mogućnošću podešavanja visine sedišta, sedišta dodatno podesite u krajnji gornji položaj.
- Naslon sedišta podesite u skoro uspravan položaj.
- Potpuno uvucite dubinu sedišta.
- Površina oslanjanja sistema za bezbednost dece mora u potpunosti da naleže na površinu za sedenje na sedištu suvozača.
- Naslon sistema za bezbednost dece usmerenog prema napred mora da naleže što većom površinom na naslon sedišta suvozača. Sistem za bezbednost dece ne sme da udara u krov vozila ili da bude opterećen naslonom za glavu.
- Ako je potrebno, nagib naslona sedišta i podešavanje naslona sedišta prilagodite na odgovarajući način.
- Nagib donjeg dela sedišta podesite tako, da je prednja ivica donjeg dela sedišta u najvišem položaju, a zadnja ivica donjeg dela sedišta u najnižem položaju.
- Rameni deo pojasa uvek treba da bude pravilno postavljen od proreza za pojas na vozilu do vođice ramenog dela pojasa sistema za bezbednost dece. Traka ramenog dela pojasa mora da ide prema napred i nadole od proreza za pojas.
- Ako je potrebno, podesite prorez za pojas i sedišta suvozača.
- Nikada ne ostavljajte predmete, npr. jastuke, ispod ili iza sistema za bezbednost dece.

Obavezno obratite pažnju na uputstvo proizvođača za ugradnju i rukovanje upotrebljenim sistemom za bezbednost dece i napomene o pričvršćivanju odgovarajućih sistema za bezbednost dece (→ Strana 40).

Prikladnost sedišta za sisteme za bezbednost dece

Napomene o pričvršćivanju odgovarajućih sistema za bezbednost dece

U vozilu se smeju koristiti samo sistemi za bezbednost dece sa UNECE standardom UN-R44.

Primeri za nalepnicu odobrenja na sistemima za bezbednost dece:

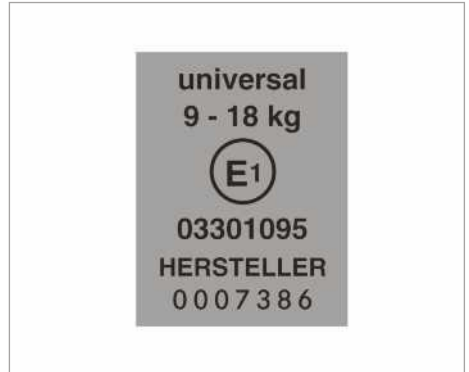

Nalepnica za sisteme za bezbednost dece prema standardu UN-R44

ISOFIX sistemi za bezbednost dece kategorije „Univerzalno“ mogu se, u skladu sa tabelama, koristiti na mestima za sedenje označenim oznakama U, UF ili IUF.

Poluuniverzalni sistemi za bezbednost dece su na nalepnici odobrenja označeni tekstem „Poluuniverzalni“. Oni se smeju upotrebljavati, samo kada su vozilo i mesto za sedenje navedeni na listi tipova vozila proizvođača sistema za bezbednost dece.

Napomene o prikladnosti sedišta za pričvršćivanje sistema za bezbednost dece sa pojasevima

Obratite pažnju na sledeće napomene:

- **Kada se na zadnjem sedištu koristi nosiljka za bebu grupa 0/0+ i sistem za bezbednost dece usmeren prema nazad:** Sedište vozača i suvozača morate da podesite tako da sedišta ne dodiruje sistem za bezbednost dece.
- **Kada se koristi sistem za zaštitu dece grupe I usmeren prema napred:** Naslon sistema za bezbednost dece mora da naleže što većom površinom na naslon sedišta u vozilu.

- Kod nekih sistema za bezbednost dece težinske grupe II ili III mogu postojati ograničenja kod maksimalnog podešavanja visine, na primer, zbog mogućeg kontakta sa krovom.
 - Uverite se, da noge deteta ne dodiruju prednje sedište. Ako je potrebno, prednje sedište pomerite malo prema napred.
 - Sistem za bezbednost dece ne sme da udara u krov vozila ili da bude opterećen naslonom za glavu. Naslone za glavu podesite na odgovarajući način.
 - Obratite pažnju na uputstvo za montažu proizvođača sistema za bezbednost dece.
- U Prikladno za sisteme za bezbednost dece kategorije „Univerzalno“ u ovoj težinskoj grupi
- UF Prikladno za sisteme za bezbednost dece usmerene prema napred kategorije „Univerzalno“ u ovoj težinskoj grupi
- L Prikladno za poluuniverzalne sisteme za bezbednost dece, u skladu sa tabelom „Preporučeni sistemi za bezbednost dece“ ili kada su vozilo i mesto za sedenje navedeni na listi tipova vozila proizvođača sistema za bezbednost dece.

Objašnjenje tabele:

X Nije prikladno za decu u ovoj težinskoj grupi

Sedište suvozača

Težinska grupa	Sedište suvozača (sa vazдушnim jastukom suvozača) ¹	Sedište suvozača (bez vazdušnog jastuka suvozača) ¹	Jednostavno sedište
Grupa 0: do 10 kg	X	U	X
Grupa 0+: do 13 kg	X	U	X
Grupa I: 9 kg do 18 kg	UF	U	X
Grupa II: 15 kg do 25 kg	UF	U	X
Grupa III: 22 kg do 36 kg	UF	U	X

¹ Sedište suvozača postavite u krajnji položaj pozadi i krajnji gornji položaj.

Red sedišta za suvozača

Težinska grupa	Spoljašnje sedište (sa vazдушnim jastukom suvozača)	Spoljašnje sedište (bez vazdušnog jastuka suvozača)	Srednje sedište
Grupa 0: do 10 kg	X	U	X
Grupa 0+: do 13 kg	X	U	X
Grupa I: 9 kg do 18 kg	UF	U	X
Grupa II: 15 kg do 25 kg	UF	U	X
Grupa III: 22 kg do 36 kg	UF	U	X

Zadnji red sedišta

Težinska grupa	Zadnji red sedišta (dvostruka kabina)	Zadnji red sedišta (standardni/komfortni)
Grupa 0: do 10 kg	U	U
Grupa 0+: do 13 kg	U	U
Grupa I: 9 kg do 18 kg	U	U
Grupa II: 15 kg do 25 kg	U	U
Grupa III: 22 kg do 36 kg	U	U

Napomene o preporučenim sistemima za bezbednost dece

Sistemi za bezbednost dece preporučeni za pričvršćivanje sigurnosnim pojasom sedišta u vozilu

Težinske grupe	Proizvođač	Tip	Broj odobrenja (E1 ...)	Broj porudžbine (A 000 ...) sa šifrom boje 9H95
Grupa 0: do 10 kg do oko 6 meseci	Britax Römer	BABY SAFE plus II	04 301 146	970 13 02
Grupa 0+: do 13 kg do oko 15 meseci	Britax Römer	BABY SAFE plus II	04 301 146	970 13 02
Grupa I: 9 do 18 kg od oko 9 meseci do 4 godine	Britax Römer	DUO plus	04 301 133	970 17 02
Grupa II/III: 15 do 36 kg od oko 4 godine do 12 godina	Britax Römer	KIDFIX	04 301 198	970 20 02
	Britax Römer	KIDFIX XP	04 301 304	970 23 02

-  Dodatne informacije o odgovarajućem sistemu za bezbednost dece možete da dobijete u Mercedes-Benz servisnoj radionici.

Aktiviranje/deaktiviranje osiguranja za decu za vrata

▲ UPOZORENJE Opasnost od nezgode i povređivanja, ukoliko su deca bez nadzora u vozilu

Ako ostavite decu bez nadzora u vozilu, ona mogu da:

- otvore vrata i time ugroze druge osobe ili učesnike u saobraćaju,
- izađu iz vozila i stradaju u saobraćaju,
- rukuju opremom vozila i da se tom prilikom npr. priklješte.

Deca mogu i da pokrenu vozilo, tako što na primer:

- otpuste parkirnu kočnicu,
- zamenite položaj menjača,
- pokrenete vozilo.

▶ Decu nikada ne ostavljajte bez nadzora u vozilu.

▶ Prilikom napuštanja vozila, uvek ponesite ključ i zaključajte vozilo.

▶ Držite ključ van domašaja dece.

▲ UPOZORENJE Opasnost po život usled dejstva visoke temperature ili hladnoće u vozilu

Ako su putnici – naročito deca – duži vremenski period izloženi dejstvu visoke temperature ili hladnoće, postoji opasnost od povređivanja ili smrti!

▶ Putnike – naročito decu – nikada ne ostavljajte bez nadzora u vozilu.

▶ Životinje nikada ne ostavljajte bez nadzora u vozilu.

▲ UPOZORENJE Opasnost od nezgode i povređivanja, ukoliko su deca bez nadzora u vozilu

Kada se deca voze u vozilu, ona mogu da:

- otvore vrata i time ugroze druge osobe ili učesnike u saobraćaju,
- izađu iz vozila i stradaju u saobraćaju,
- rukuju opremom vozila i da se tom prilikom npr. priklješte.

- ▶ Kada vozite decu u vozilu, uvek aktivirajte postojeće osiguranje za decu.
- ▶ Decu nikada ne ostavljajte bez nadzora u vozilu.
- ▶ Kada napuštate vozilo uvek ponesite ključ i zaključajte vozilo.

Vozila za Ujedinjeno Kraljevstvo: Obratite pažnju na važne sigurnosne napomene u poglavlju „Napomene za dodatno osiguranje vrata“.

Na sledećim vratima postoje osiguranja za decu:

- klizna vrata,
- zadnja vrata dvostruke kabine.

Osiguranja za decu na vratima osiguravaju svaka vrata pojedinačno. Vrata više ne mogu da se otvore iznutra (izuzetak predstavljaju električna klizna vrata). Ako je vozilo otključano, vrata mogu da se otvore spolja.

Kod osiguranih električnih kliznih vrata, zaključani su samo upravljački elementi kliznih vrata u zadnjem delu vozila. Električna klizna vrata mogu da se otvore u svakom trenutku preko tastera na srednjoj konzoli (→ Strana 51).

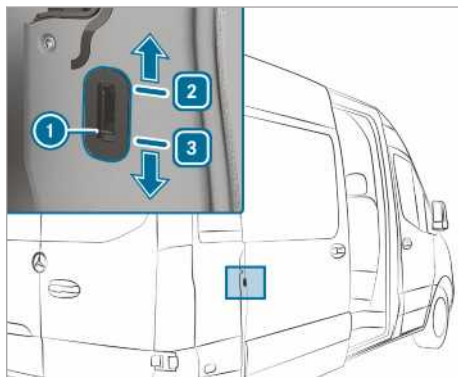

Primer osiguranja za decu za klizna vrata

- ▶ Bravu osiguranja za decu ① pomerite u položaj ② (aktiviranje osiguranja) ili ③ (deaktiviranje osiguranja).
- ▶ Nakon toga, proverite funkcionalnost osiguranja za decu.

Napomene o kućnim ljubimcima u vozilu

▲ UPOZORENJE Opasnost od nezgode i povređivanja kada su životinje u vozilu ostavljene bez nadzora ili neobezbeđene

Ako životinje ostavite u vozilu bez nadzora ili neobezbeđene, one bi npr. mogle da pritisnu neki taster ili prekidač.

Na taj način životinje mogu:

- da aktiviraju opremu vozila i da se uključe,
- da uključe ili isključe sisteme i na taj način ugroze druge učesnike u saobraćaju.

Neobezbeđene životinje bi, osim toga, mogle da budu odbačene kroz vozilo u slučaju nesreće ili naglog manevra upravljanja ili kočenja i pri tom povrede putnike.

- ▶ Životinje nikada ne ostavljajte bez nadzora u vozilu.
- ▶ Životinje transportujte bezbedno, kako je propisano, npr. u odgovarajućoj transportnoj kutiji.

Ključ

Napomene za bežična povezivanja ključa

⚠ OPASNOST Opasnost po život zbog elektromagnetnog zračenja za osobe sa medicinskim aparatima kod Start-Stop tastera

Za osobe sa medicinskim uređajima, naprimer pejsmejkerom ili defibrilatorom:

Kada koristite Start-Stop taster, između ključa i vozila postoji bežična veza.

Elektromagnetno zračenje može da utiče na funkcionisanje medicinskog uređaja.

- ▶ Informišite se, pre početka korišćenja vozila, kod svog lekara ili proizvođača medicinskog uređaja o eventualnim uticajima zračenja određenih sistema.

Oblasti dometa antene KEYLESS-START funkcije

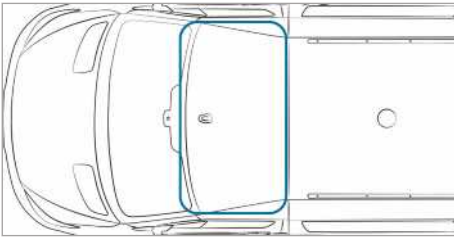

Pregled funkcija ključa

⚠ UPOZORENJE Opasnost od nezgode i povređivanja, ukoliko su deca bez nadzora u vozilu

Ako ostavljate decu bez nadzora u vozilu, ona mogu da:

- otvore vrata i time ugroze druge osobe ili učesnike u saobraćaju,
- izađu iz vozila i stradaju u saobraćaju,
- rukuju opremom vozila i tom prilikom npr. prignječe sebe.

Deca mogu i da pokrenu vozilo tako što na primer:

- otpuste parkirnu kočnicu,

- prebace automatski menjač iz parking položaja **P** ili prebace manuelni menjač u položaj praznog hoda,
- pokrenu motor.

- ▶ Prilikom napuštanja vozila uvek ponesite ključ i zaključajte vozilo.
- ▶ Decu i životinje nikada ne ostavljajte bez nadzora u vozilu.
- ▶ Ključ čuvajte van domašaja dece.

! NAPOMENA Oštećenje ključa usled magnetnih polja

- ▶ Ključ držite dalje od jakih magnetnih polja.

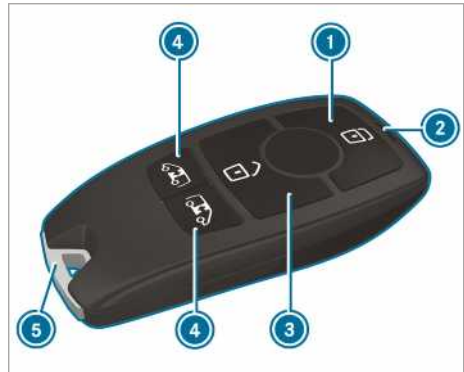



- 1 Zaključavanje
- 2 Kontrolna sijalica baterije
- 3 Otključavanje
- 4 Otključavanje tovarnog prostora (klizna vrata i zadnja krilna vrata)/otključavanje i otvaranje/zatvaranje električnih kliznih vrata
- 5 Pomoćni ključ

Fabrički podešen ključ centralno zaključava i otključava sledeće komponente:

- vrata vozača i suvozača,
- klizna vrata,
- zadnja krilna vrata.

i Ako nakon otključavanja ne otvorite vrata vozila u roku od 40 sekundi, vrata vozila će se ponovo zaključati i zaštita od krađe se ponovo aktivira.

Ne čuvajte ključ zajedno sa električnim uređajima ili metalnim predmetima. To može da ugrozi funkcionisanje ključa.

- ① Ako kontrolna sijalica baterije ne zasvetli prilikom pritiska na taster  ili , baterija je ispražnjena.

Zamenite bateriju ključa (→ Strana 46).

Uključivanje ili isključivanje akustične povratne informacije pri zaključavanju

Multimedijalni sistem:

→  ► Podešavanja ► Vozilo

- Uključite ili isključite opciju **Akust. pov. inf.o zaklj.**

① Obratite pažnju na sledeće:



Izabrano podešavanje akustične povratne informacije pri zaključavanju mora da odgovara važećim nacionalnim saobraćajnim propisima. U pojedinim zemljama, a između ostalog i u Nemačkoj, prema zakonu o saobraćaju nije dozvoljeno korišćenje akustične povratne informacije pri zaključavanju (u Nemačkoj prema čl. 16, stav 1 i čl. 30, stav 1 Zakona o drumskom saobraćaju). Vozač mora da obezbedi poštovanje zakona. U zemljama, u kojima nije dozvoljeno korišćenje ove funkcije, ova funkcija nije aktivirana u vašem vozilu i ne sme da se aktivira.

Promena podešavanja otključavanja

Ključ ima sledeće podesive funkcije otključavanja:

- centralno otključavanje,
- otključavanje vrata vozača i suvozača (sandučar),
- otključavanje vrata vozača (kombinovano vozilo, donji postroj vozila).

► Prebacivanje sa jednog podešavanja na drugo:

Istovremeno pritiskajte oko šest sekundi tastere  i , sve dok kontrolna sijalica baterije ne zatreperi dva puta.

Kada je izabrana funkcija otključavanja vrata vozača ili vrata suvozača i suvozača:

- Drugi pritisak na taster  centralno otključava vozilo.

Smanjenje potrošnje struje ključa





Ako duže vreme ne koristite vozilo ili ključ, možete da deaktivirate KEYLESS-START funkciju ključa.

- **Deaktiviranje:** Pritisnite dva puta kratko taster  ključa. Kontrolna sijalica baterije ključa zasvetleće dva puta kratko i jednom dugo.
- **Aktiviranje:** Pritisnite taster ključa po želji.

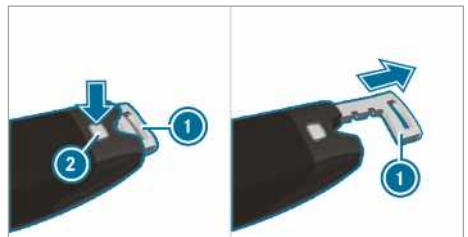
Prilikom pokretanja vozila ključem u mestu za umetanje u konzoli menjača, automatski se aktiviraju funkcije ključa.

Vađenje i ubacivanje pomoćnog ključa



- **Vađenje:** Pritisnite taster za otključavanje . Pomoćni ključ  će malo iskliznuti.
- Izvucite do kraja pomoćni ključ .
- **Ubacivanje:** Pritisnite taster za otključavanje .
- Ugurajte do kraja pomoćni ključ , dok ne ulegne u ležište.

Zamena baterije u ključu

⚠ OPASNOST Gutanje baterija može ozbiljno da ugrozi zdravlje

Baterije sadrže otrovne i nagrizajuće supstance. Gutanje baterija može ozbiljno da naškodi zdravlju.

Postoji opasnost po život!

- Baterije čuvajte tako da budu nedostupne deci.

- Ako ste progutali bateriju, odmah potražite lekarsku pomoć.

**NAPOMENA ZA ZAŠTITU ŽIVOTNE SRE-
DINE** Zagađenje životne sredine usled
neodgovarajućeg odlaganja baterija



Baterije sadrže štetne materije.
Zakonom je zabranjeno odlaganje baterija u
običan kućni otpad.



Odlaganje baterija na ekolo-
ški prihvatljiv način. Ispražnjene baterije
odnesite u kvalifikovanu stručnu radio-
nicu ili na mesto za sakupljanje starih
baterija.

Preduslovi

- Baterija od 3 V u obliku dugmeta tipa
CR 2032.

Mercedes-Benz vam preporučuje da zamenu
baterije prepustite kvalifikovanoj stručnoj radio-
nici.

- ▶ Izvadite pomoćni ključ (→ Strana 46).



Primer slike

- ▶ Taster za otključavanje ② pritisnite do kraja
nadole i poklopac ① gurnite prema napred.
- ▶ Izvucite pregradu za bateriju ③ i izvadite
praznu bateriju.
- ▶ Ubacite novu bateriju u pregradu za bateriju
③. Pri tom, vodite računa o oznakama za
pozitivni pol u pregradi za bateriju i na bate-
riji.
- ▶ Ugurajte pregradu za bateriju ③.
- ▶ Ponovo postavite poklopac ①, tako da
ulegne.
- ▶ Ugurajte do kraja pomoćni ključ, dok ne
ulegne (→ Strana 46).

Problemi sa ključem

Problem	Mogući uzroci/posledice i ▶ rešenja
Vozilo više ne možete da zaključate ili otključate.	<p>Mogući uzroci:</p> <ul style="list-style-type: none"> • Baterija u ključu je oslabila ili je prazna. • Jak izvor radio-signalu pravi smetnje. • Ključ je oštećen. <ul style="list-style-type: none"> ▶ Proverite bateriju pomoću kontrolne sijalice baterije i po potrebi je zamenite (→ Strana 46). ▶ Koristite pomoćni ključ za otključavanje i zaključavanje (→ Strana 46). ▶ Proverite ključ u kvalifikovanoj stručnoj radionici.
Izgubili ste ključ.	<ul style="list-style-type: none"> ▶ Ključ blokirajte u kvalifikovanoj stručnoj radionici. ▶ Po potrebi, izvršite zamenu uređaja za mehaničko zaključavanje.

Vrata

Napomene o dodatnom osiguranju vrata

Dodatno osiguranje vrata je na raspolaganju
samo kod vozila za Ujedinjeno Kraljevstvo.

⚠ UPOZORENJE Opasnost od povređivanja
osoba u vozilu kada je aktivirano dodatno
osiguranje vrata

Kada je aktivirano dodatno osiguranje vrata,
ona ne mogu više da se otvore iznutra.

Ako se u vozilu nalaze putnici, oni više neće moći da napuste vozilo npr. u opasnim situacijama.

- ▶ Nikada nemojte da ostavljate putnike, naročito decu, starije osobe i nemoćna lica, bez nadzora u vozilu.
- ▶ Kada su putnici u vozilu, nemojte aktivirati dodatno osiguranje vrata.

Dodatno osiguranje vrata se automatski aktivira:

- nakon zaključavanja ključem.

Dodatno osiguranje vrata možete deaktivirati, tako što ćete deaktivirati zaštitu unutrašnjeg prostora (→ Strana 63).

- ① Kod vozila bez zaštite unutrašnjeg prostora je dodatno osiguranje vrata van funkcije.

Otključavanje i otvaranje vrata iznutra

Samo za Ujedinjeno Kraljevstvo: Vodite računa o napomenama za dodatno osiguranje vrata (→ Strana 47).

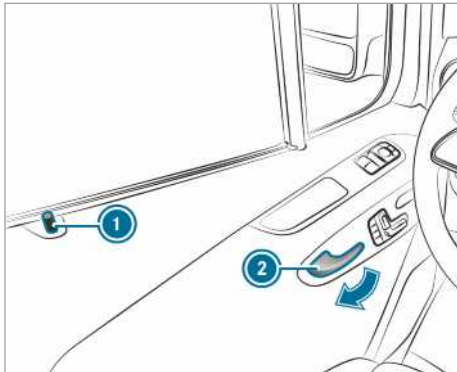



▶ Otključavanje i otvaranje prednjih vrata:

Povucite ručicu vrata ②.

Prilikom otključavanja vrata, podiže se osiguravajuća čivija ①.

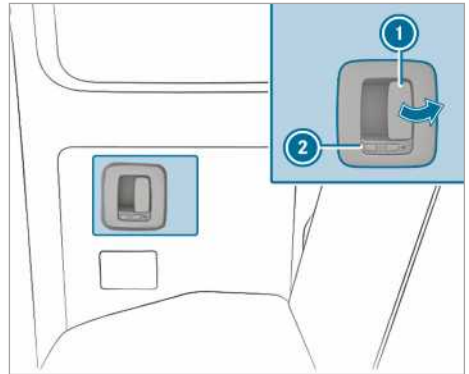
- ▶ Otvorite vrata.



Simbol  pokazuje da su zadnja vrata otključana.

▶ Otključavanje i otvaranje zadnjih vrata:

Povucite polugu za otvaranje ① i otvorite zadnja vrata.

Prilikom otključavanja vrata, reza ② se pomera prema napred.

Simbol  je vidljiv.

- ▶ **Zatvaranje:** Privucite zadnja vrata držeći ih za ručicu.

▶ **Zaključavanje:** Rezu ② gurnite prema nazad.

Simbol  je vidljiv.

Centralno zaključavanje vrata iznutra

- ▲ **UPOZORENJE** Opasnost od nezgode i povređivanja, ukoliko su deca bez nadzora u vozilu

Ako ostavljate decu bez nadzora u vozilu, ona mogu da:

- otvore vrata i time ugroze druge osobe ili učesnike u saobraćaju,
- izađu iz vozila i stradaju u saobraćaju,
- rukuju opremom vozila i tom prilikom npr. prignječe sebe.

Deca mogu i da pokrenu vozilo tako što na primer:

- otpuste parkirnu kočnicu,
- prebace automatski menjač iz parking položaja [P] ili prebace manualni menjač u položaj praznog hoda,
- pokrenu motor.

- ▶ Prilikom napuštanja vozila uvek ponesite ključ i zaključajte vozilo.
- ▶ Decu i životinje nikada ne ostavljajte bez nadzora u vozilu.
- ▶ Ključ čuvajte van domašaja dece.

⚠ UPOZORENJE Opasnost po život usled dejstva visoke temperature ili hladnoće u vozilu

Ako su putnici – naročito deca – duži vremenski period izloženi dejstvu visoke temperature ili hladnoće, postoji opasnost od povređivanja ili smrti!

- ▶ Putnike – naročito decu – nikada ne ostavljajte bez nadzora u vozilu.
- ▶ Životinje nikada ne ostavljajte bez nadzora u vozilu.

Ručno zaključavanje i otključavanje

Tasterima za centralno zaključavanje možete iznutra da centralno zaključate i otključate celo vozilo.

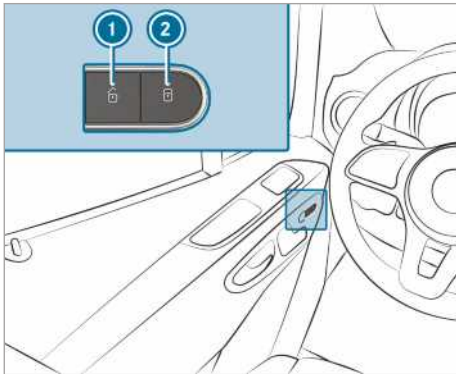

- ▶ **Zaključavanje/otključavanje celog vozila:** Dok su vrata zatvorena, pritisnite taster ① (otključavanje) ili ② (zaključavanje).

Uključivanje i isključivanje automatskog zaključavanja

Ako je paljenje uključeno i vozilo se kreće brže od 15 km/h, vozilo se automatski zaključava.

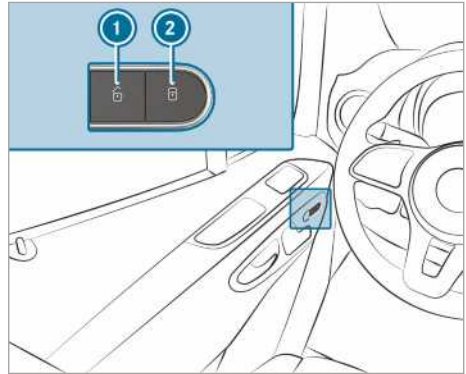

Kada je uključena funkcija, u sledećim situacijama postoji opasnost da ostanete van zaključanog vozila:

- prilikom prinudnog startovanja šlepovanjem ili prilikom guranja vozila,
- na ispitnim valjcima.

- ▶ Kada su vrata zatvorena, uključite napajanje naponom ili paljenje.
- ▶ **Uključivanje:** Držite pritisnut taster ② približno pet sekundi. Oglašava se signalni ton.
- ▶ **Isključivanje:** Držite pritisnut taster ① približno pet sekundi. Oglašava se signalni ton.

Otključavanje/zaključavanje vrata vozača pomoćnim ključem

- ① Ako hoćete da u potpunosti zaključate vozilo pomoćnim ključem, otvorite vrata vozača i pritisnite najpre taster za zaključavanje iznutra. Nakon toga zaključajte vrata vozača pomoćnim ključem.

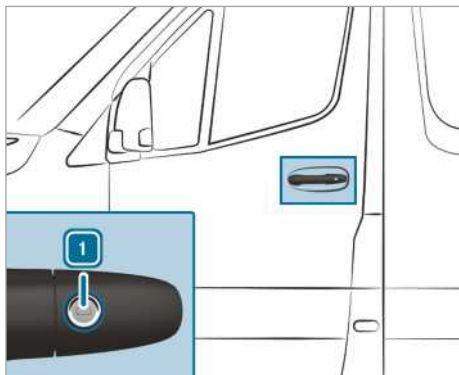

- ▶ **Otključavanje:** Pomoćni ključ okrenite nalevo, u položaj 1.
- ▶ **Zaključavanje:** Pomoćni ključ okrenite nad-esno, u položaj 1.
- ⓘ **Vozila sa upravljačem na desnoj strani:** Pomoćni ključ uvek okrenite u suprotnom smeru.

Klizna vrata

Otvoravanje i zatvaranje kliznih vrata spolja

- ▲ **UPOZORENJE** Opasnost od prignječenja usled otvorenih kliznih vrata koja nisu ušla u ležište

Otvorena klizna vrata, koja nisu ušla u ležište, mogu da se sama od sebe pokrenu na nizbrdici.

Pri tom, vi ili neka druga osoba možete da budete uklješteni.

- ▶ Uvek proverite da li su otvorena klizna vrata ušla u ležište. U tu svrhu, otvorite klizna vrata do krajnjeg položaja.

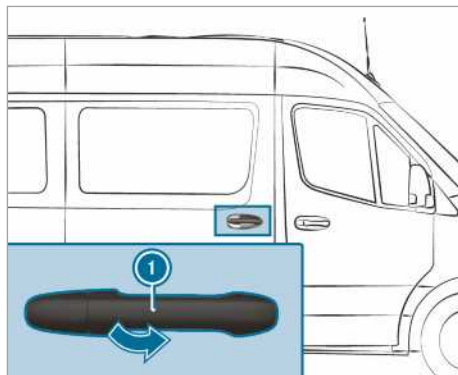

- ⓘ Vaše vozilo može biti opremljeno dugim kliznim vratima sa zaključavanjem u međupoložaju. Pri otvaranju i zatvaranju, klizna vrata možete da dodatno zaključate na sredini vrata. Tako pri ulasku ili izlasku vrata ne morate uvek da otvarate do krajnjeg položaja. Klizna vrata zaključana u međupoložaju nisu u ležištu.
- ▶ **Otvoravanje:** Povucite ručicu vrata ①. Klizna vrata se otvaraju.
- ▶ Držeći za ručicu ①, klizna vrata gurajte unazad dok ne uđu u ležište.
- ▶ Proverite mehanizam za zaključavanje kliznih vrata.
- ▶ **Zatvaranje:** Povucite klizna vrata držeći ih za ručicu ① i zamahom ih gurajte napred, dok se ne zatvore.

Otvoravanje i zatvaranje kliznih vrata iznutra

- ▲ **UPOZORENJE** Opasnost od prignječenja usled otvorenih kliznih vrata, koja nisu ušla u ležište

Kada otvarate klizna vrata, druge osobe mogu biti povređene kliznim vratima koja se otvaraju prema nazad.

- ▶ Klizna vrata otvarajte samo ako vam to dozvoljava situacija u saobraćaju.

Preduslovi

- Osiguranje za decu je deaktivirano.

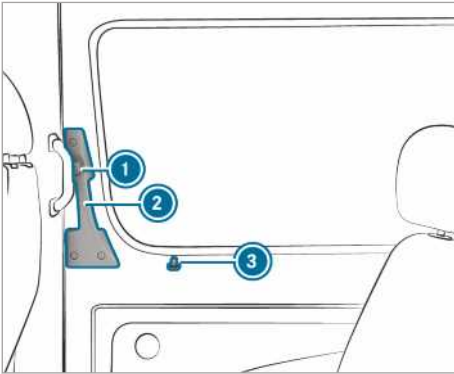

Kada otvorite zaključana klizna vrata, osiguravajuća čivija ③ se podiže. Sva vrata su otključana.

❗ Vaše vozilo može biti opremljeno dugim kliznim vratima sa zaključavanjem u međupoložaju. Pri otvaranju i zatvaranju, klizna vrata možete da dodatno zaključate na sredini vrata. Tako pri ulasku ili izlasku vrata ne morate uvek da otvarate do krajnjeg položaja. Klizna vrata zaključana u međupoložaju nisu u ležištu.

- ▶ **Otvaranje:** Pritisnite dugme ①.
- ▶ Držeći za ručicu ② gurnite klizna vrata unazad, do krajnjeg položaja.
- ▶ Proverite mehanizam za zaključavanje kliznih vrata. Klizna vrata moraju da uđu u ležište.
- ▶ **Zatvaranje:** Pritisnite dugme ①.
- ▶ Klizna vrata gurajte zamahom napred držeći ih za ručicu ②, dok se ne zatvore.

Napomena za električnu pomoć pri zatvaranju

Ako je vaše vozilo opremljeno električnom pomoći pri zatvaranju, ne treba vam puno snage za zatvaranje kliznih vrata.

Električna klizna vrata

Funkcija električnih kliznih vrata

Vaše vozilo može da bude opremljeno električnim kliznim vratima na levoj i/ili desnoj strani.

Električnim kliznim vratim možete da rukujete na sledeće načine:

- pritiskanjem tastera kliznih vrata na srednjoj konzoli,
- pritiskanjem tastera kliznih vrata na ulazu (B-stub),

- pomoću ručice vrata (iznutra ili spolja),
- ključem.

Ukoliko se električna klizna vrata pri otvaranju blokiraju, ona će se pomeriti nekoliko centimetara u suprotnom pravcu i zaustaviti.

Ukoliko se klizna vrata blokiraju pri zatvaranju, otvoriće se ponovo u potpunosti.

Ukoliko elektromotoru kliznih vrata preti pregrevanje, npr. zbog čestog otvaranja i zatvaranja u kratkom periodu, klizna vrata će se potpuno otvoriti. Klizna vrata su tada blokirana. Nakon približno 30 sekundi klizna vrata su ponovo spremna za rad.

Nakon pojave smetnji ili odvajanja baterije, klizna vrata možete otključavanjem da odvojite sa elektromotora. Klizna vrata onda možete da otvarate ili zatvarate ručno (→ Strana 52).

Otvaranje i zatvaranje električnih kliznih vrata pomoću tastera

⚠ UPOZORENJE Opasnost od prignječenja usled otvorenih kliznih vrata, koja nisu ušla u ležište

Kada otvarate klizna vrata, druge osobe mogu biti povređene kliznim vratima koja se otvaraju prema nazad.

- ▶ Klizna vrata otvarajte samo ako vam to dozvoljava situacija u saobraćaju.

⚠ UPOZORENJE Opasnost od povređivanja uprkos prepoznavanju prepreka

Prepoznavanje prepreka ne reaguje na meke, lake i tanke objekte, npr. prste. Ovi ili drugi delovi tela mogli bi da budu npr. priklješteni u okvir vrata. Prepoznavanje prepreka u tom slučaju ne može da spreči priklještenje.

- ▶ Pri zatvaranju i otvaranju električnih kliznih vrata, proverite da li se neki deo tela nalazi u zoni kretanja kliznih vrata.
- ▶ Ukoliko se neko priklješti, pritisnite ponovo taster da biste zaustavili klizna vrata.

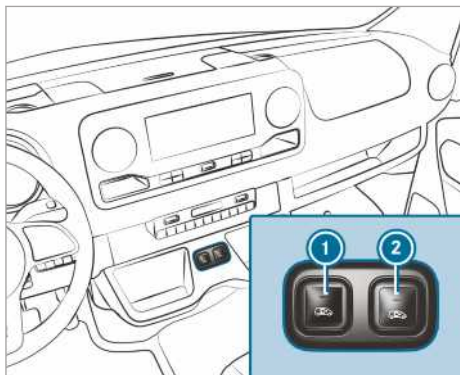

Tasteri kliznih vrata na srednjoj konzoli

- ① Otvaranje i zatvaranje kliznih vrata – leva strana vozila
- ② Otvaranje i zatvaranje kliznih vrata – desna strana vozila



Tasteri kliznih vrata na ulazu (B-stub)

U vozilima sa razdvojnim zidom, taster ③ se nalazi na razdvojnem zidu, pored ulaza u visini unutrašnje ručice.

Klizna vrata možete da otvorite tasterom ③ samo ako je osiguranje za decu deaktivirano.

- ▶ **Otvoravanje:** Kratko pritisnite taster ①, ② ili taster ③.
Klizna vrata se otvaraju automatski.
Prilikom otvaranja vrata pomoću tastera ① ili ② čućete i dva signalna tona.
Kontrolna sijalica na gornjem delu tastera ① ili ② treperi, a treperi i taster ③.Ukoliko su klizna vrata potpuno otvorena, svetli kontrolna sijalica na gornjem delu tastera ① ili ②.

- ▶ **Zatvaranje:** Kratko pritisnite taster ①, ② ili taster ③.
Klizna vrata se zatvaraju automatski.

Prilikom zatvaranja vrata pomoću tastera ① ili ② čućete i dva signalna tona.



Kontrolna sijalica na gornjem delu tastera ① ili ② treperi, a treperi i taster ③.



Ukoliko su klizna vrata potpuno zatvorena, kontrolna sijalica na gornjem delu tastera ① ili ② se gasi.



- ▶ **Prekid automatskog režima rada:** Kratko pritisnite taster ① ili ②.
Klizna vrata se zaustavljaju.



- ① Ako automatski režim rada prekinete prilikom otvaranja, vrata se zatvaraju pri ponovnom pritisku tastera.
- ① Pri nepovoljnim uslovima rada, npr. mrazu, ledu ili jakoj zaprljanosti, odgovarajući taster možete da držite pritisnut. Električna klizna vrata se u tom slučaju pokreću većom snagom. Proverite, da li je u ovom slučaju funkcija prepoznavanja prepreka podešena tako, da bude manje osetljiva. Pustite taster, da biste zaustavili kretanje.

Otvoravanje i zatvaranje električnih kliznih vrata pomoću ključa

- ▶ **Otključavanje:** Kratko pritisnite taster  ili  na ključu.

- ▶ **Otvoravanje:** Pritiskajte duže od 0,5 sekundi taster  ili  na ključu.
Čućete dva signalna tona i klizna vrata se automatski otvaraju.

- ▶ **Zatvaranje:** Pritiskajte duže od 0,5 sekundi taster  ili  na ključu.
Čućete dva signalna tona i klizna vrata se automatski zatvaraju.

- ▶ **Prekid automatskog režima rada:** Kratko pritisnite taster  ili  na ključu.
Klizna vrata se zaustavljaju.

- ① Ako automatski režim rada prekinete prilikom otvaranja, vrata se zatvaraju pri ponovnom pritisku tastera.

Otvoravanje i zatvaranje električnih kliznih vrata pomoću ručice vrata

Preduslovi:

- Osiguranje za decu je deaktivirano.

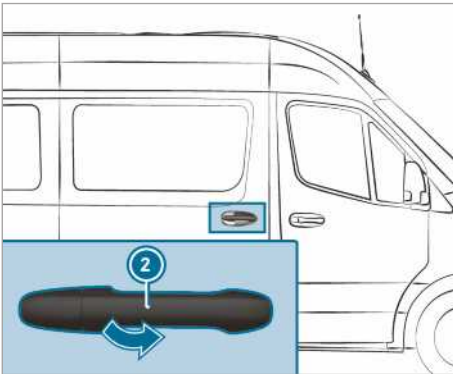
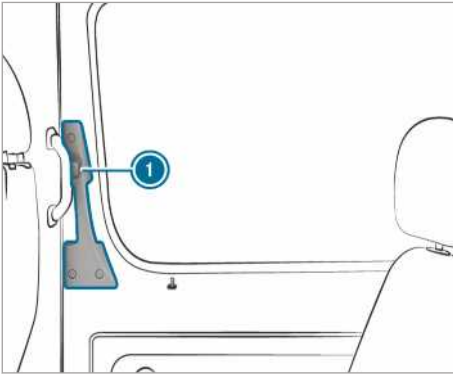

- ▶ Pritisnite dugme ① ili povucite ručicu vrata spolja ②. Klizna vrata se otvaraju ili zatvaraju.
- ▶ Ponovo pritisnite dugme ① ili povucite ručicu vrata spolja ②. Klizna vrata se zaustavljaju.

Ručno otključavanje električnih kliznih vrata

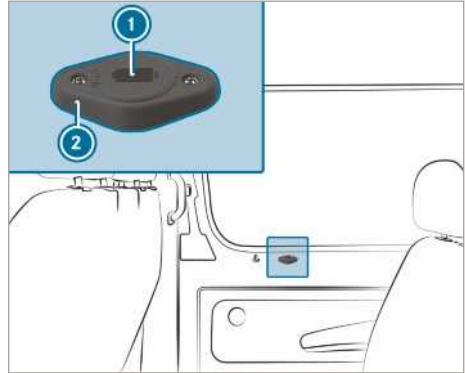

Nakon pojave smetnje ili odvajanja baterije, klizna vrata možete pomoću mehanizma za otključavanje ② da odvojite od elektromotora. Klizna vrata onda možete da otvarate ili zatvarate ručno.

ⓘ Dodatne informacije o skidanju pomoćnog ključa (→ Strana 46)

- ▶ **Vozila sa potpunom oplatom na kliznim vratima:** Skinite prekrivku sa mehanizma za otključavanje ②. Aktiviranje servisa je dostupno.
- ▶ **Odvajanje kliznih vrata od elektromotora:** Pomoćni ključ postavite u otvor ① mehanizma za otključavanje ② u položaj „AUTO“.
- ▶ Pomoćni ključ okrenite za 180 ° nadesno. Položaj „MAN“ je podešen.
- ▶ Držeći za ručicu, klizna vrata otvorite ili zatvorite spolja ili iznutra.
- ▶ **Povezivanje kliznih vrata sa elektromotorom:** Pomoćni ključ postavite u otvor ① mehanizma za otključavanje ② u položaj „MAN“.
- ▶ Pomoćni ključ okrenite za 180 ° nalevo. Položaj „AUTO“ je podešen.
- ▶ Podesite klizna vrata (→ Strana 54).

Ako smetnja ne može da se otkloni

- ▶ Potražite pomoć u kvalifikovanoj stručnoj radionici.

Podešavanje električnih kliznih vrata

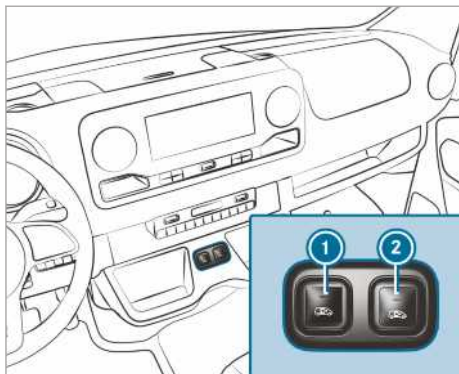

Tasteri kliznih vrata na srednjoj konzoli



Tasteri kliznih vrata na ulazu (B-stub)

Nakon smetnje pri radu ili prekida napajanja, klizna vrata morate ponovo da podesite.

- ▶ Kada su klizna vrata otvorena: Držite pritisnute tastere ① ili ② na srednjoj konzoli ili držite pritisnut taster kliznih vrata ③ na ulazu (B-stub), sve dok se vrata ne zatvore.

ili

- ▶ Zatvorite klizna vrata pomoću ručice vrata (→ Strana 52).
- ▶ Zatim potpuno otvorite klizna vrata kratkim pritiskom na taster ① ili ② na srednjoj konzoli, na taster kliznih vrata ③ na ulazu (B-stub) ili pomoću ručice vrata (→ Strana 52). Klizna vrata su u funkciji.

Zadnja krilna vrata

Otvaranje i zatvaranje zadnjih krilnih vrata spolja

- ⚠ **UPOZORENJE** Opasnost od nezgode i povređivanja usled otvaranja zadnjih krilnih vrata u lošoj situaciji u saobraćaju

Ukoliko otvorite zadnja krilna vrata, mogli biste:

- da ugrozite druge osobe ili učesnike u saobraćaju,
- da stradate u saobraćaju.

Ovo je naročito moguće, ako zadnja krilna vrata otvorite pod uglom većim od 90 °.

- ▶ Zadnja krilna vrata otvarajte samo ako vam to dozvoljava situacija u saobraćaju.
- ▶ Postarajte se za to da zadnja krilna vrata budu pravilno zaključana.

Otvaranje desnih zadnjih krilnih vrata

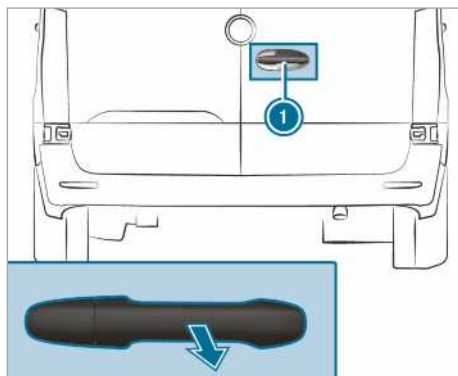

- ▶ Povucite ručicu ①.
- ▶ Zadnja krilna vrata pomerajte u stranu, sve dok ne ulegnu.

Otvaranje levih zadnjih krilnih vrata

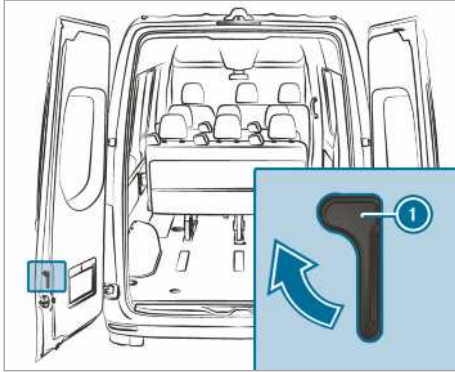

- ▶ Proverite da li su desna zadnja krilna vrata otvorena i da li su u ležištu.
- ▶ Ručicu za otključavanje ① vucite u smeru strelice.
- ▶ Zadnja krilna vrata pomerajte u stranu, sve dok ne ulegnu.

Otvaranje zadnjih krilnih vrata do krajnjeg položaja

- ▶ Otvorite odgovarajuća zadnja krilna vrata preko prvog fiksiranog položaja (90°).
- ▶ Otvorite zadnja krilna vrata do krajnjeg položaja. Zadnja krilna vrata se drže u krajnjem položaju.



Zatvaranje zadnjih krilnih vrata spolja

- ▶ Leva zadnja krilna vrata zamahom zatvorite sa spoljne strane.
- ▶ Desna zadnja krilna vrata zamahom zatvorite sa spoljne strane.

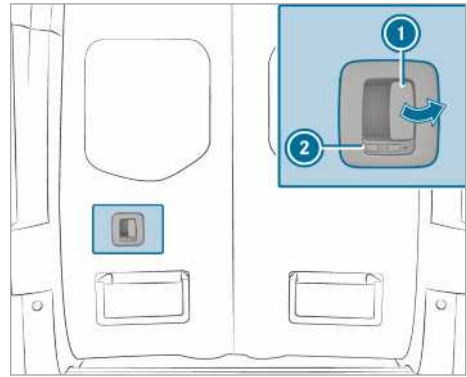
Otvaranje i zatvaranje zadnjih krilnih vrata iznutra



Simbol  pokazuje da su zadnja krilna vrata otključana.

- ▶ **Otključavanje:** Rezu ② gurnite nalevo. Simbol  je vidljiv.
- ▶ **Otvaranje:** Povucite polugu za otvaranje ① i otvorite zadnja krilna vrata.
- ▶ Zadnja krilna vrata pomerajte u stranu, sve dok ne ulegnu.
- ▶ **Zatvaranje:** Proverite da li su leva zadnja krilna vrata zatvorena.
- ▶ Privucite desna zadnja krilna vrata, držeći ih za ručicu.
- ▶ **Zaključavanje:** Rezu ② gurnite nadesno. Simbol  je vidljiv.

Klizna vrata razdvojnog zida

Otvaranje i zatvaranje kliznih vrata razdvojnog zida iz prostora za vozača

▲ UPOZORENJE Opasnost od prignječenja zbog kliznih vrata razdvojnog zida koja nisu ulegla u ležište

Ako otvorena klizna vrata razdvojnog zida nisu ušla u ležište, onda mogu da se sama od sebe pokrenu u toku vožnje.

Pri tom, vi ili neka druga osoba možete da budete uklješteni.

- ▶ Pre svake vožnje zatvorite klizna vrata razdvojnog zida i proverite da li su ulegla u ležište.

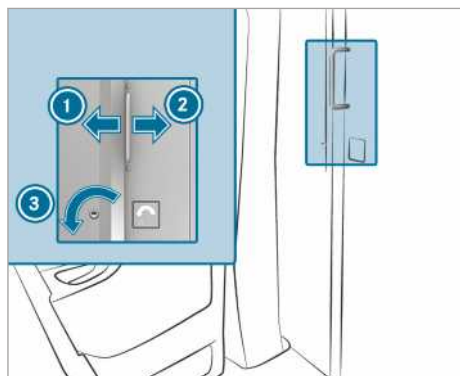

- ▶ **Otvaranje:** Okrenite ključ nalevo ③. Klizna vrata su otključana.
- ▶ Gurnite klizna vrata nadesno do krajnjeg položaja ②.
- ▶ **Zatvaranje:** Gurajte klizna vrata nalevo, sve dok ne ulegnu u ležište ①. Klizna vrata možete da zaključate ključem.

Otvaranje i zatvaranje kliznih vrata razdvojnog zida iz tovarnog prostora

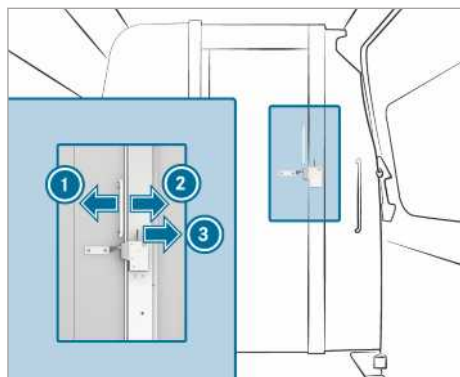

- ▶ **Otvaranje:** Pritisnite polugu nadesno ③. Klizna vrata su otključana.
- ▶ Gurnite klizna vrata do krajnjeg položaja nalevo ①.
- ▶ **Zatvaranje:** Gurajte klizna vrata nadesno, sve dok ne ulegnu u ležište ②.

Električni stepenik

Funkcija električnog stepenika

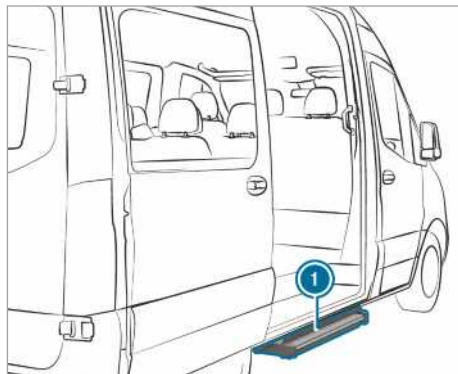

Klizna vrata vašeg vozila mogu biti opremljena električnim stepenikom.

Električni stepenik ① se automatski izvlači pri otvaranju kliznih vrata i uvlači pri zatvaranju. Električni stepenik ① je sa prednje strane opremljen sistemom za prepoznavanje prepreka. Ukoliko stepenik prilikom izvlačenja udari u prepreku, zaustavlja se. Kako bi stepenik mogao potpuno da se izvuče kada uklonite prepreku, najpre morate da zatvorite klizna vrata i ponovo ih otvorite.

Ukoliko stepenik sprečava utovar, možete da ga blokirate preko sistema za prepoznavanje prepreka prilikom otvaranja kliznih vrata. Električni stepenik će ostati uvučen, a viljuškar ili neko drugo vozilo za podizanje tereta moći će mnogo lakše i bliže da priđu tovarnom prostoru.

① Na displeju se pojavljuje poruka **Stepenik nije izvučen pogledajte Uputstvo za vozilo** ili **Step not extended Multifunction (Stepenik nije izvučen Smetnja)**.

Kada je isključeno paljenje, prilikom blokiranja prepoznavanja prepreke oglašiće se upozoravajući ton u trajanju od dve minute.

Kada je paljenje uključeno, upozoravajući ton se neprekidno oglašava.

Vozila sa displejem sa instrumentima (displej u boji): Kada se na displeju prikaže poruka **Stepenik nije uvučen pogledajte Uputstvo za vozilo** ili **Stepenik nije izvučen pogledajte Uputstvo za vozilo** i kada se oglasi upozoravajući ton, funkcija električnog stepenika ① ima smetnju (→ Strana 333).

Vozila sa displejem sa instrumentima (crno-beli displej): Kada se na displeju prikaže poruka **Step not retracted Malfunction (Stepenik nije uvučen Smetnja)** ili **Step not extended Malfunction (Stepenik nije izvučen Smetnja)** i kada se oglasi upozoravajući ton, funkcija električnog stepenika ❶ ima smetnju (→ Strana 333).

Ukoliko je došlo do smetnje u funkcionisanju električnog stepenika ❶, stepenik se ne može uopšte ili može samo delimično da se izvuče ili uvuče. Nakon pojave smetnje, električni stepenik ❶ morate ručno da uvučete i zaključate da biste nastavili vožnju (→ Strana 57). Upozorite putnike pre izlaska iz vozila na moguće odsustvo električnog stepenika ❶.

Prinudno otključavanje električnog stepenika (ručno uvlačenje)

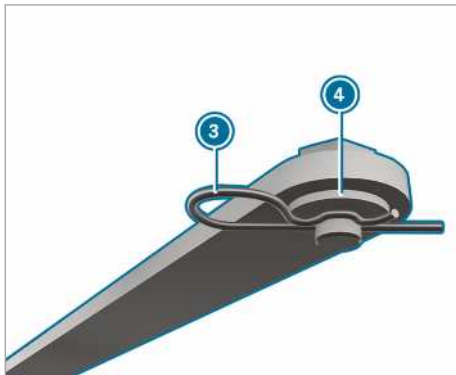
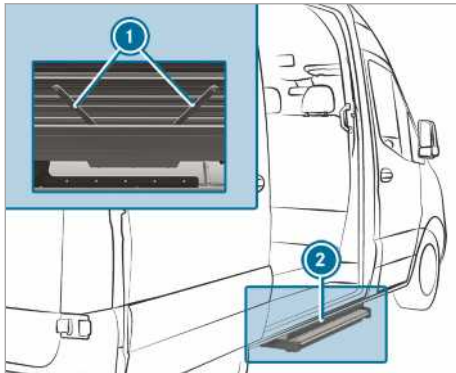

Ako se električni stepenik ne uvuče automatski, morate ručno da ga vratite i zaključate da biste mogli da nastavite vožnju.

- ▶ Sa donje strane stepenika ❷ na obe šipke ❶ izvucite elastični osigurač ❸ iz poluzice.
- ▶ Skinite podloške ❹ i otkaçite obe šipke.

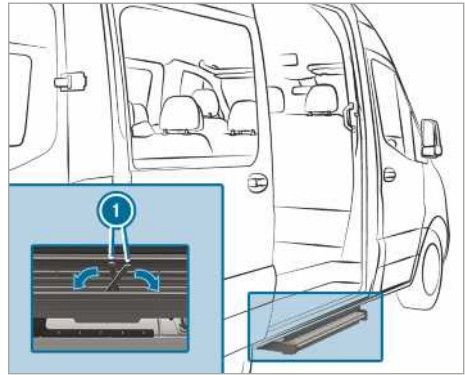

- ▶ Šipke ❶ sklopite u kućište stepenika.
 - ▶ Gurnite stepenik u kućište.
- ❶ Pri prvom osiguranju stepenika morate da probijete foliju elastičnim osiguračem.

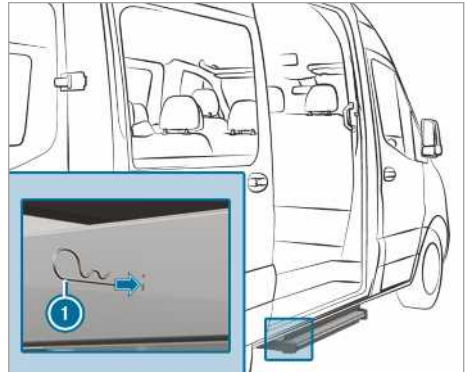

- ▶ Elastične osigurače ❶ sa obe strane gurnite u stepenik kroz otvore kućišta do krajnjeg položaja. Stepenik je bezbedan u svom kućištu.

Utovarne stranice platforme

Otvaranje i zatvaranje utovarnih stranica platforme

⚠ UPOZORENJE Opasnost od povređivanja prilikom otvaranja utovarne stranice koja je prenapregnuta

Utovarne stranice platforme mogle bi da padnu prilikom otvaranja brava. Ovo važi naročito za slučaj kada su već opterećene tovarom i zbog toga prenapregnute.

- ▶ Pre otvaranja vodite računa o tome da u oblasti okretanja utovarne stranice nema nikoga.
- ▶ Brave utovarnih stranica otvarajte uvek bočno u odnosu na utovarnu stranicu koju otvarate.
- ▶ Budite posebno pažljivi kada brave bočnih utovarnih stranica ne možete da otvorite uobičajenim naporom.

⚠ UPOZORENJE Opasnost od povređivanja kada je spoljašnje osvetljenje pokriveno utovarnom stranicom

Spoljašnje osvetljenje upravljeno unazad je pokriveno kada otvorite zadnju utovarnu stranicu.

Zato ostali učesnici u saobraćaju mogu suviše kasno da uoče vozilo kao prepreku.

- ▶ Osigurajte vozilo sa zadnje strane u skladu sa lokalnim propisima, npr. sigurnosnim trouglom.

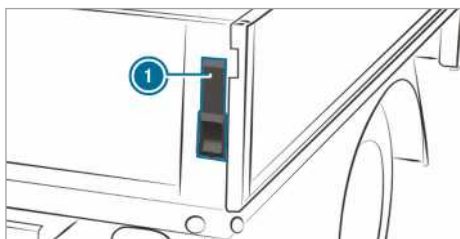

- ▶ **Otvaranje:** Čvrsto držite utovarnu stranicu platforme.
- ▶ Polugu ① sklopite nagore do krajnjeg položaja.
- ▶ Ponovite postupak na drugoj strani utovarne stranice platforme.

- ▶ Otklopite utovarnu stranicu platforme do položaja od 90°.

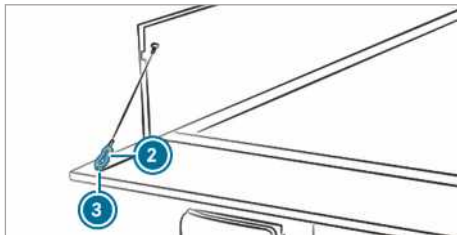

- ▶ Podignite utovarnu stranicu platforme i otključite karabiner ② užeća iz ušice ③.
- ▶ Ponovite postupak na drugoj strani utovarne stranice platforme.
- ▶ Utovarnu stranicu platforme oprezno oborite nadole.
- ▶ **Zatvaranje:** Podignite utovarnu stranicu platforme i zakačite karabiner ② užeća u ušicu ③.
- ▶ Podignite i potisnite utovarnu stranicu platforme.
- ▶ Polugu ① sklopite nadole do krajnjeg položaja.
- ▶ Ponovite postupak na drugoj strani utovarne stranice platforme.

Montaža i demontaža bočnih utovarnih stranica platforme

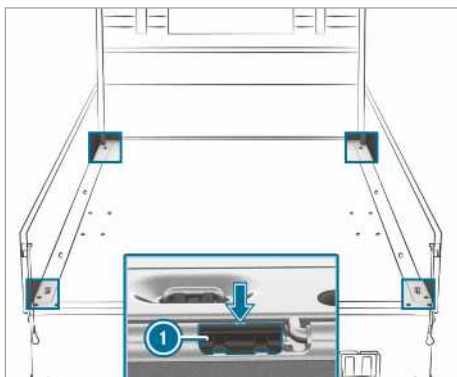

- Ove radove izvršavajte oprezno i uz nečiju pomoć.
- ▶ **Demontaža:** Zadnju utovarnu stranicu platforme otklopite nadole.

- ▶ Bočnu utovarnu stranicu platforme otklopite nadole.
- ▶ Blokirajući element ❶ bočne utovarne stranice platforme izvucite na otvoru (strelica) iz njegove vođice pomoću odvijača iz alata u vozilu.
- ▶ Otklopite utovarnu stranicu platforme nagore, otprilike do položaja od 80°.
- ▶ Utovarnu stranicu platforme izvucite unazad iz osovine šarke i skinite je.
- ▶ **Montaža:** Utovarnu stranicu platforme oprezno postavite na osovinu šarke, otprilike u položaju od 80°, pri čemu blokirajući element ❶ mora da leži na utovarnoj stranici.
- ▶ Utovarnu stranicu platforme gurnite prema napred.
- ▶ Umetnite blokirajući element ❶, a utovarnu stranicu platforme sklopite nagore.

- ▶ Aktivirajte osiguranje za decu za bočne prozore u zadnjem delu vozila.
- ▶ Prilikom napuštanja vozila uvek ponesite ključ i zaključajte vozilo.
- ▶ Decu nikada ne ostavljajte bez nadzora u vozilu.

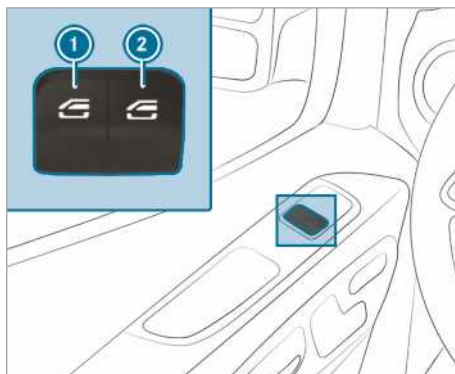

- ❶ Podizač stakla levo
- ❷ Podizač stakla desno

Bočni prozori

Otvaranje i zatvaranje bočnih prozora

- ⚠ **UPOZORENJE** Opasnost od prignječenja prilikom otvaranja bočnog prozora

Pri otvaranju bočnog prozora delovi tela mogu da budu uvučeni i priklješteni u prostoru između bočnog prozora i rama prozora.

- ▶ Prilikom otvaranja, proverite da li neko dodiruje bočni prozor.
- ▶ Ako je neko priklješten, odmah pustite taster ili povucite taster kako biste ponovo zatvorili bočni prozor.

- ⚠ **UPOZORENJE** Opasnost od prignječenja prilikom zatvaranja bočnog prozora

Pri zatvaranju bočnog prozora delovi tela bi mogli da budu priklješteni u zoni zatvaranja.

- ▶ Uverite se da se prilikom zatvaranja delovi tela ne nalaze u zoni zatvaranja.
- ▶ Ako je neko priklješten, odmah pustite taster ili pritisnite taster kako biste ponovo otvorili bočni prozor.

- ⚠ **UPOZORENJE** Opasnost od prignječenja kada deca rukuju bočnim staklima

Deca bi rukujući bočnim prozorima mogla da se prikljeste, naročito ako nisu pod nadzorom.

- ▶ **Ručno otvaranje:** Pritisnite taster ❶ ili ❷ i držite ga tako.
- ▶ **Ručno zatvaranje:** Povucite taster ❶ ili ❷ i držite ga tako.

Prozori prednjih vrata dodatno imaju automatski režim rada.

- ▶ **Potpuno otvaranje:** Kratko pritisnite taster ❶ ili ❷ preko tačke otpora. Pokreće se automatski režim rada.
- ▶ **Potpuno zatvaranje:** Kratko povucite taster ❶ ili ❷ preko tačke otpora. Pokreće se automatski režim rada.
- ▶ **Prekidanje automatskog režima rada:** Ponovo kratko pritisnite ili povucite taster ❶ ili ❷.

- ❶ Ako je neki objekat prepreka u automatskom zatvaranju bočnog prozora, bočni prozor se ponovo automatski otvara. Automatska funkcija promene smeru kretanja je samo pomoćno sredstvo i ne zamenjuje vašu pažnju.
- ❶ Ako automatski režim rada bočnog prozora ne funkcioniše, postoji opasnost od prignječenja.

Automatska funkcija promene smeru kretanja bočnih prozora

Ako je neki objekat prepreka u zatvaranju bočnog prozora, bočni prozor se ponovo automatski otvara. Automatska funkcija promene smeru kretanja je samo pomoćno sredstvo i ne zamenjuje vašu pažnju.

- ▶ Uverite se, da se prilikom zatvaranja delovi tela ne nalaze u zoni zatvaranja.

⚠ UPOZORENJE Opasnost od prignječenja uprkos zaštiti od zatvaranja na bočnom prozoru

Funkcija promene smeru kretanja ne reaguje:

- na meke, lake i tanke objekte, npr. prste,
- poslednjih 4 mm puta zatvaranja,
- tokom podešavanja,
- pri ponovnom ručnom zatvaranju bočnog prozora neposredno nakon automatske inverzije.

Funkcija promene smeru kretanja u tom slučaju ne može da spreči prignječenje.

- ▶ Uverite se, da se prilikom zatvaranja delovi tela ne nalaze u zoni zatvaranja.
- ▶ Ako je neko uklješten, pritisnite taster  kako biste ponovo otvorili bočni prozor.

Provetranje vozila pre početka vožnje (komforno otvaranje)

⚠ UPOZORENJE Opasnost od prignječenja prilikom otvaranja bočnog prozora

Pri otvaranju bočnog prozora, delovi tela mogu da budu uvučeni i priklješteni u prostoru između bočnog prozora i rama prozora.

- ▶ Prilikom otvaranja, proverite da li neko dodiruje bočni prozor.
- ▶ Ako neko bude priklješten, odmah otpustite taster.

Vozilo možete provetriti pre vožnje.

Ključem možete istovremeno da izvršite sledeće funkcije:

- otključavanje vozila,

- otvaranje bočnog prozora.

Funkciju „Komforno otvaranje“ možete da pokrenete isključivo ključem. Ključ mora da bude u blizini vrata vozača ili suvozača.

- ▶ Držite pritisnut taster  na ključu.

Izvršavaju se sledeće funkcije:

- Vozilo se otključava.
- Bočni prozori se otvaraju.

- ▶ **Prekid komfornog otvaranja:** Pustite taster .

Zatvaranje bočnih prozora spolja (komforno zatvaranje)

⚠ UPOZORENJE Opasnost od prignječenja prilikom nepažljivog komfornog zatvaranja

Prilikom komfornog zatvaranja, delovi tela mogu biti priklješteni u zoni zatvaranja bočnog prozora.

- ▶ Prilikom komfornog zatvaranja, nadgledajte ceo postupak zatvaranja.
- ▶ Uverite se da se prilikom zatvaranja delovi tela ne nalaze u zoni zatvaranja.

- ▶ Taster  na ključu držite pritisnut.

Izvršavaju se sledeće funkcije:

- Vozilo se zaključava.
- Bočni prozori se zatvaraju.

- ▶ **Prekid komfornog zatvaranja:** Pustite taster .

Podešavanje bočnih prozora

Nakon smetnje pri radu ili prekida napajanja morate ponovo da podesite bočne prozore.

- ▶ Uključite paljenje (→ Strana 116).

- ▶ Povucite oba tastera podizača stakla i držite ih izvučene još približno 1 sekundu nakon zatvaranja bočnog prozora.

Problemi sa bočnim prozorima

Problem	Mogući uzroci/posledice i ► rešenja
Bočni prozor se ne zatvara i uzrok vam nije vidljiv.	<p>► Proverite da li se u vodičama prozora nalaze neki predmeti.</p> <div style="border: 1px solid black; padding: 5px;"> <p>▲ UPOZORENJE Opasnost od prignječenja ili opasnost po život zbog neaktivne zaštite od zatvaranja</p> <p>Kod ponovnog zatvaranja bočnog prozora neposredno nakon blokiranja, bočni prozor se zatvara povećanom ili maksimalnom snagom. Pri tom nije aktivna funkcija promene smera kretanja.</p> <p>Takođe, delovi tela mogu da budu ukliješteni u zoni zatvaranja.</p> <p>► Vodite računa o tome da se delovi tela ne nalaze u zoni zatvaranja.</p> <p>► Kako biste zaustavili postupak zatvaranja, pustite taster ili opet pritisnite taster da biste ponovo otvorili bočni prozor.</p> </div> <p>Kada bočni prozor blokira prilikom zatvaranja i ponovo se neznatno otvara, možete da postupite na sledeći način:</p> <p>► Neposredno nakon blokiranja, ponovo povlačite odgovarajući taster, sve dok se bočni prozor ne zatvori i onda taster zadržite još jedan sekund. Bočni prozor se zatvara većom snagom.</p> <p>Ako bočni prozor ponovo blokira i ponovo se neznatno otvara, možete da postupite na sledeći način:</p> <p>► Ponovite prethodni korak. Bočni prozor se zatvara bez automatske funkcije promene smera kretanja.</p>
Bočne prozore ne možete da otvorite ili zatvorite pomoću funkcije komforog otvaranja.	<p>Baterija u ključu je oslabila ili je prazna.</p> <p>► Proverite bateriju pomoću kontrolne sijalice baterije i po potrebi je zamenite (→ Strana 46).</p>

Zaštita od krađe

Funkcija blokade protiv krađe

Blokada protiv krađe sprečava da vaše vozilo bude pokrenuto bez odgovarajućeg ključa.

Blokada protiv krađe se automatski uključuje, kada se isključi paljenje, a isključuje, kada se uključuje paljenje.

EDW (alarmni uređaj protiv provale i krađe)

Funkcija EDW (alarmni uređaj protiv provale i krađe)

Kada je alarmni uređaj protiv provale i krađe uključen, u sledećim situacijama se aktiviraju optički i akustični alarm:

- Otvaraju se jedna bočna vrata.
- Otvaraju se zadnja krilna vrata.
- Otvora se poklopac motora.
- Zaštita unutrašnjeg prostora se aktivira (→ Strana 63).
- Zaštita od odvlačenja se aktivira (→ Strana 62).

U sledećim slučajevima, alarmni uređaj protiv provala i krađe će se automatski uključiti posle približno pet sekundi:

- nakon zaključavanja ključem.

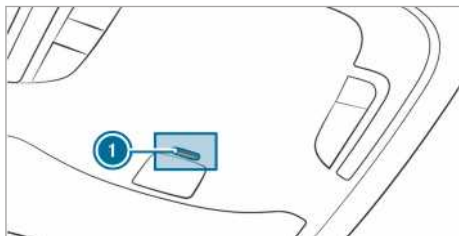

Kada je uključen alarmni uređaj protiv provala i krađe, treperi kontrolna sijalica ① na jedinici za upravljanje na krovu.

Alarmni uređaj protiv provala i krađe se automatski isključuje u sledećim slučajevima:

- nakon otključavanja ključem,
- nakon pritiska na Start-Stop taster dok je ključ u vozilu.

Uključivanje i isključivanje funkcije EDW (alarmni uređaj protiv provala i krađe)

Kada je alarmni uređaj uključen, u sledećim situacijama se aktiviraju optički i akustični alarm:

- Vrata su otvorena.
 - Poklopac motora je otvoren.
- ① Čak i kada odmah otklonite uzrok aktiviranja alarma, npr. zatvorite vrata, alarm se neće isključiti.

Uključivanje

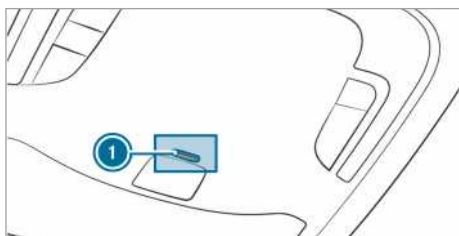

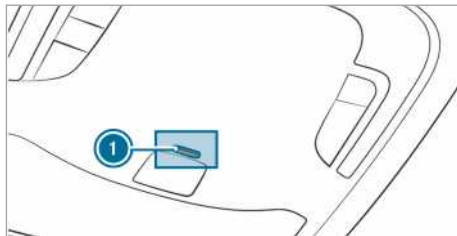

- ▶ Zatvorite sva vrata.
- ▶ Vozilo zaključajte ključem. Kontrolna sijalica ① na jedinici za upravljanje na krovu treperi.

Isključivanje



- ▶ Vozilo otključajte ključem. Isključuje se kontrolna sijalica ① na jedinici za upravljanje na krovu.
- ① Ako nakon otključavanja u roku od 40 sekundi ne otvorite nijedna vrata, vozilo će se automatski ponovo zaključati.

Prekidanje alarma

- ▶ Pritisnite taster  ili  na ključu.
- ili
- ▶ Pritisnite Start-Stop taster, dok je ključ unutar vozila. Alarm će se isključiti.

Funkcija zaštite od odvlačenja

Funkcija zaštite od odvlačenja

Kada se nagib vozila promeni pri uključenoj zaštiti od odvlačenja, aktivira se optički i akustični alarm. Ovo može da se desi, ako se vozilo, na primer, podigne sa jedne strane.

Uključivanje ili isključivanje zaštite od odvlačenja

Uključivanje i isključivanje

- ▶ Vozilo zaključajte ključem. Zaštita od odvlačenja se automatski aktivira posle približno 40 sekundi.
- ▶ Vozilo otvorite ključem. Zaštita od odvlačenja je isključena.

Zaštita od odvlačenja se aktivira, samo ako su zatvorene sledeće komponente:

- vrata vozača i suvozača,
- bočna vrata,
- zadnja krilna vrata.

Deaktiviranje

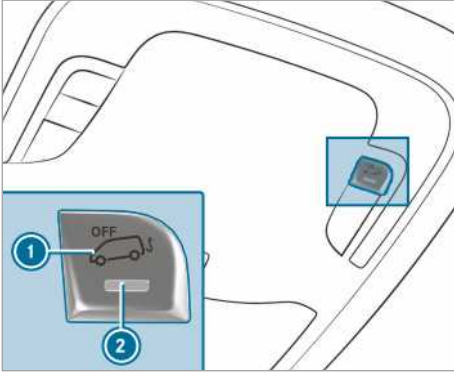

- ▶ Isključite napajanje naponom (→ Strana 116).
- ▶ Pritisnite taster ①. Nakon puštanja tastera, kontrolna sijalica ② tastera svetli oko pet sekundi.
- ▶ Vozilo zaključajte ključem. Zaštita od odvlačenja je deaktivirana.

Zaštita od odvlačenja ostaje deaktivirana, sve dok ponovo ne zaključate vozilo.

Deaktivirajte zaštitu od odvlačenja, kada zaključavate vozilo u sledećim situacijama:

- kada vozilo tovarite i/ili transportujete, npr. na trajektu ili transporteru za prevoz automobila,
- kada vozilo ostavite na nestabilnoj podlozi, npr. u dvospratnoj garaži.

Na taj način ćete sprečiti lažni alarm.

Zaštita unutrašnjeg prostora

Funkcija

Kada se pri uključenoj zaštiti unutrašnjeg prostora prepozna pokret u unutrašnjosti vozila, aktivira se optički i akustični alarm. To može da se desi npr. kada neko dira unutrašnjost vozila.

Uključivanje ili isključivanje zaštite unutrašnjeg prostora

Uključivanje

- ▶ Zatvorite bočne prozore.
- ▶ Uverite se da na unutrašnjem ogledalu ili na rukohvatima na krovu nema okačenih pred-

meta, kao što su npr. maskote ili vešalice. Na taj način ćete sprečiti lažni alarm.

- ▶ Vozilo zaključajte ključem. Zaštita unutrašnjeg prostora se uključuje nakon oko 30 sekundi.

Zaštita unutrašnjeg prostora se aktivira, samo ako su zatvorene sledeće komponente:

- vrata vozača i suvozača,
- bočna vrata,
- zadnja krilna vrata.

Isključivanje

- ▶ Vozilo otključajte ključem. Zaštita unutrašnjeg prostora se automatski isključuje.

Deaktiviranje

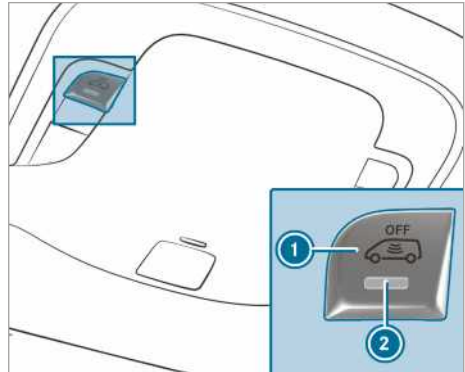

- ▶ Isključite napajanje naponom (→ Strana 116).
- ▶ Pritisnite taster ①. Nakon puštanja tastera, kontrolna sijalica ② tastera svetli oko pet sekundi.
- ▶ Vozilo zaključajte ključem. Zaštita unutrašnjeg prostora je deaktivirana.

Zaštita unutrašnjeg prostora ostaje deaktivirana, sve dok ponovo ne zaključate svoje vozilo.

Deaktivirajte zaštitu unutrašnjeg prostora, kada zaključavate vozilo u sledećim situacijama:

- kada u vozilu ostanu ljudi ili životinje,
- kada bočni prozori ostanu otvoreni,
- kada se vozilo transportuje, npr. na trajektu ili transporteru za automobile.

Na taj način ćete sprečiti lažni alarm.

Pravilan položaj sedišta vozača

▲ UPOZORENJE Opasnost od nezgode zbog podešavanja vozila u toku vožnje

U sledećim situacijama možete da izgubite kontrolu nad vozilom:

- ako u toku vožnje podešavate sedište vozača, naslon za glavu, upravljač ili ogledalo,
 - ako u toku vožnje nameštate sigurnosni pojas.
- ▶ Pre nego što pokrenete motor: Podesite sedište vozača, naslon za glavu, upravljač ili ogledalo i nameštite sigurnosni pojas.

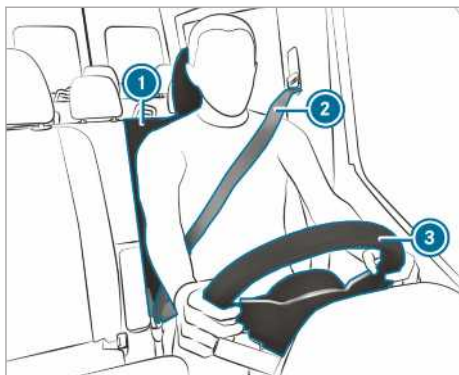

Prilikom podešavanja upravljača ③, sigurnosnog pojasa ② i sedišta vozača ① vodite računa o sledećem:

- Sedite što dalje od vazdušnog jastuka vozača.
- Zauzmite uspravan položaj sedenja.
- Donji deo sedišta blago podupire vaše butine.
- Noge vam nisu sasvim ispružene i možete dobro da pritisnete pedale.
- Potiljak je oslonjen u visini očiju u odnosu na srednju oblast naslona za glavu.
- Upravljač možete da dohvatite sa blago savijenim rukama.
- Noge možete slobodno da pomerate.
- Sve prikaze možete dobro da vidite na displeju sa instrumentima.
- Imate dobar pregled situacije u saobraćaju.
- Sigurnosni pojas je pripijen uz telo i prelazi preko sredine ramena i preko prepona u oblasti karlice.

Sedišta

Mehaničko podešavanje prednjih sedišta (bez paketa komfornih sedišta)

▲ UPOZORENJE Opasnost od prignječenja kada deca podešavaju sedišta

Kada deca podešavaju sedišta mogu da se priklješte, naročito ako to rade bez nadzora.

- ▶ Prilikom napuštanja vozila uvek ponesite ključ i zaključajte vozilo.
- ▶ Decu nikada ne ostavljajte bez nadzora u vozilu.

▲ UPOZORENJE Opasnost od prignječenja prilikom podešavanja sedišta

Ako podešavate sedište, mogli biste da se prignječite ili da prignječite nekog od putnika u vozilu, npr. na šini za vođenje sedišta.

- ▶ Uverite se da se prilikom podešavanja sedišta ničiji deo tela ne nalazi u prostoru kretanja sedišta.

Obratite pažnju na bezbednosne napomene iz poglavlja „Vazdušni jastuci“ i „Deca u vozilu“.

▲ UPOZORENJE Opasnost od nezgode jer sedište vozača nije pravilno ušlo u ležište

Ukoliko se sedište vozača ne nalazi u svom ležištu, može se neočekivano pomeriti tokom vožnje.

Tako može da se izgubi kontrola nad vozilom.

- ▶ Iz tog razloga, pre nego što pokrenete vozilo, proverite da li se sedište vozača nalazi u svom ležištu.

▲ UPOZORENJE Opasnost od nezgode zbog podešavanja vozila u toku vožnje

U sledećim situacijama možete da izgubite kontrolu nad vozilom:

- ako u toku vožnje podešavate sedište vozača, naslon za glavu, upravljač ili ogledalo,
 - ako u toku vožnje nameštate sigurnosni pojas.
- ▶ Pre nego što pokrenete motor: Podesite sedište vozača, naslon za glavu, upravljač ili ogledalo i nameštite sigurnosni pojas.

⚠ UPOZORENJE Opasnost od prignječenja usled nepažljivog podešavanja visine sedišta

Usled nepažljivog podešavanja visine sedišta, može doći do priklještenja i povreda drugih putnika u vozilu.

Naročito deca mogu da nehotice aktiviraju tastere za električno podešavanje sedišta i tako se slučajno prikljeste.

- ▶ Vodite računa da o tome da vam prilikom pomeranja sedišta šake ili drugi delovi tela ne dosežu ispod polužnog mehanizma sistema za podešavanje sedišta.

⚠ UPOZORENJE Opasnost od povreda usled naslona za glavu koji nisu montirani ili nisu pravilno podešeni

Ako nasloni za glavu nisu montirani ili nisu pravilno podešeni, oni ne mogu da pruže predviđenu zaštitu.

Postoji povećana opasnost od telesnih povreda u predelu glave i vrata, npr. u slučaju nesreće ili manevra pri kočenju!

- ▶ Uvek vozite sa montiranim naslonima za glavu.
- ▶ Pre polaska proverite za svakog putnika ponaosob da li sredina naslona za glavu pruža oslonac zatiljku u visini očiju.

Pazite da ne zamenite naslone za glavu prednjih i zadnjih sedišta. U suprotnom, visinu i nagib naslona za glavu nećete moći da postavite u pravilan položaj.

Uz pomoć podešavanja po dužini naslona za glavu, naslon za glavu podesite tako, da je što bliže potiljku.

⚠ UPOZORENJE Opasnost od povređivanja ili opasnost po život zbog nepravilnog položaja sedišta

Ako naslon sedišta ne stoji u skoro uspravnom položaju, sigurnosni pojas ne može da pruži propisnu zadržavajuću zaštitu.

U takvom slučaju možete da skliznete ispod sigurnosnog pojasa u slučaju manevra pri kočenju ili nesreće i da pri tom povredite npr. donji deo stomaka ili vrat.

- ▶ Pre početka vožnje, pravilno podesite sedište.

- ▶ Uvek vodite računa o tome, da naslon sedišta treba da stoji u gotovo uspravnom položaju i da rameni pojas prolazi sredinom ramena.

1 NAPOMENA Oštećenje sedišta prilikom vraćanja u položaj

Predmeti mogu oštetiti sedišta prilikom vraćanja u položaj.

- ▶ Pre nego što vratite sedišta, uverite se da se u prostoru za noge, ispod ili iza sedišta ne nalaze nikakvi predmeti.

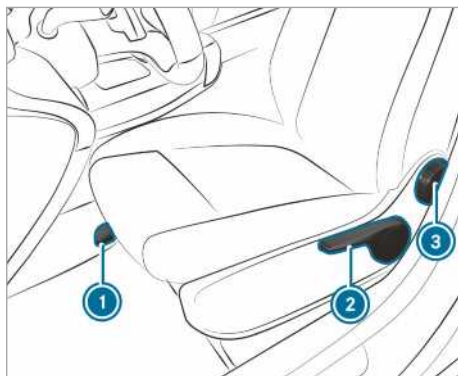

① Uzdužni smer sedišta

② Visina sedišta

③ Nagib naslona sedišta

i U zavisnosti od izrade sedišta, neke mogućnosti podešavanja možda neće postojati.

▶ **Podešavanje uzdužnog smera sedišta:**

Podignite polugu ① i gurnite sedište u željeni položaj.

▶ Vodite računa da sedište uđe u ležište.

▶ **Podešavanje visine sedišta:** Polugu ② pritisakajte ili povlačite, sve dok ne postignete željenu visinu sedišta.

▶ **Podešavanje nagiba naslona sedišta:**

Manuelni kotur ③ okrećite prema napred i prema nazad, sve dok se ne dostigne željeni položaj.

Mehaničko podešavanje prednjih sedišta (sa paketom komfortnih sedišta)

▲ UPOZORENJE Opasnost od prignječenja kada deca podešavaju sedišta

Kada deca podešavaju sedišta mogu da se priklješte, naročito ako to rade bez nadzora.

- ▶ Prilikom napuštanja vozila uvek ponesite ključ i zaključajte vozilo.
- ▶ Decu nikada ne ostavljajte bez nadzora u vozilu.

▲ UPOZORENJE Opasnost od prignječenja prilikom podešavanja sedišta

Ako podešavate sedište, mogli biste da se prignječite ili da prignječite nekog od putnika u vozilu, npr. na šini za vođenje sedišta.

- ▶ Uverite se da se prilikom podešavanja sedišta ničiji deo tela ne nalazi u prostoru kretanja sedišta.

Obratite pažnju na bezbednosne napomene iz poglavlja „Vazdušni jastuci“ i „Deca u vozilu“.

▲ UPOZORENJE Opasnost od nezgode jer sedište vozača nije pravilno ušlo u ležište

Ukoliko se sedište vozača ne nalazi u svom ležištu, može se neočekivano pomeriti tokom vožnje.

Tako može da se izgubi kontrola nad vozilom.

- ▶ Iz tog razloga, pre nego što pokrenete vozilo, proverite da li se sedište vozača nalazi u svom ležištu.

▲ UPOZORENJE Opasnost od nezgode zbog podešavanja vozila u toku vožnje

U sledećim situacijama možete da izgubite kontrolu nad vozilom:

- ako u toku vožnje podešavate sedište vozača, naslon za glavu, upravljač ili ogledalo,
- ako u toku vožnje nameštate sigurnosni pojas.
- ▶ Pre nego što pokrenete motor: Podesite sedište vozača, naslon za glavu, upravljač ili ogledalo i namestite sigurnosni pojas.

▲ UPOZORENJE Opasnost od prignječenja usled nepažljivog podešavanja visine sedišta

Usled nepažljivog podešavanja visine sedišta, može doći do priklještenja i povreda drugih putnika u vozilu.

Naročito deca mogu da nehotice aktiviraju tastere za električno podešavanje sedišta i tako se slučajno priklješte.

- ▶ Vodite računa da o tome da vam prilikom pomeranja sedišta šake ili drugi delovi tela ne dosežu ispod poluznog mehanizma sistema za podešavanje sedišta.

▲ UPOZORENJE Opasnost od povreda usled naslona za glavu koji nisu montirani ili nisu pravilno podešeni

Ako nasloni za glavu nisu montirani ili nisu pravilno podešeni, oni ne mogu da pruže predviđenu zaštitu.

Postoji povećana opasnost od telesnih povreda u predelu glave i vrata, npr. u slučaju nesreće ili manevra pri kočenju!

- ▶ Uvek vozite sa montiranim naslonima za glavu.
- ▶ Pre polaska proverite za svakog putnika ponaosob da li sredina naslona za glavu pruža oslonac zatiljku u visini očiju.

Pazite da ne zamenite naslone za glavu prednjih i zadnjih sedišta. U suprotnom, visinu i nagib naslona za glavu nećete moći da postavite u pravilan položaj.

Uz pomoć podešavanja po dužini naslona za glavu, naslon za glavu podesite tako, da je što bliže potiljku.

▲ UPOZORENJE Opasnost od povređivanja ili opasnost po život zbog nepravilnog položaja sedišta

Ako naslon sedišta ne stoji u skoro uspravnom položaju, sigurnosni pojas ne može da pruži propisnu zadržavajuću zaštitu.

U takvom slučaju možete da skliznete ispod sigurnosnog pojasa u slučaju manevra pri kočenju ili nesreće i da pri tom povredite npr. donji deo stomaka ili vrat.

- ▶ Pre početka vožnje, pravilno podesite sedište.

- ▶ Uvek vodite računa o tome, da naslon sedišta treba da stoji u gotovo uspravnom položaju i da rameni pojas prolazi sredinom ramena.

! NAPOMENA Oštećenje sedišta prilikom vraćanja u položaj

Predmeti mogu oštetiti sedišta prilikom vraćanja u položaj.

- ▶ Pre nego što vratite sedišta, uverite se da se u prostoru za noge, ispod ili iza sedišta ne nalaze nikakvi predmeti.



Primer slike komfortnog sedišta

- ① Dubina sedišta
- ② Nagib naslona sedišta
- ③ Visina sedišta
- ④ Nagib donjeg dela sedišta
- ⑤ Uzdužni smer sedišta
- ⑥ Opruge sedišta
- ⑦ Blokada oscilovanja sedišta

- ① U zavisnosti od izrade sedišta, neke mogućnosti podešavanja možda neće postojati.

- ▶ **Podešavanje dubine sedišta:** Podignite polugu ① i pomerite prednji deo donjeg dela sedišta prema napred ili prema nazad.
- ▶ **Podešavanje nagiba naslona sedišta:** Manuelni kotur ② okrećite prema napred i prema nazad, sve dok se ne dostigne željeni položaj.
- ▶ **Podešavanje visine sedišta:** Povlačite ili pritisnite polugu ③, sve dok se ne dostigne željeni položaj.
- ▶ **Podešavanje nagiba donjeg dela sedišta:** Manuelni kotur ④ okrećite prema napred i

prema nazad, sve dok se ne dostigne željeni položaj.

- ▶ **Podešavanje uzdužnog smera sedišta:** Podignite polugu ⑤ i gurnite sedišta u željeni položaj.
- ▶ Vodite računa da sedišta uđu u ležište.
- ▶ **Podešavanje opruge sedišta:** Otpustite sedišta.
- ▶ Na manuelnom koturu ⑥ podesite telesnu težinu (40 kg do 120 kg) da bi opruga sedišta mogla optimalno da funkcioniše. Ako je podešena težina veća, opruge sedišta će postati čvršće. Sedišta onda neće mnogo oscilovati. Ako se sedišta često i jako osciluje, možete u donjem delu da ga uglavite u ležište.
- ▶ **Uleganje blokade oscilovanja:** Polugu ⑦ okrenite nagore. Prilikom sledeće oscilacije sedišta se uglavljuje.
- ▶ **Oslobađanje blokade oscilovanja:** Polugu ⑦ okrenite nadesno. Sedišta može da osciluje.

Električno podešavanje prednjeg sedišta

! UPOZORENJE Opasnost od prignječenja kada deca podešavaju sedišta

Kada deca podešavaju sedišta mogu da se priklješte, naročito ako to rade bez nadzora.

- ▶ Prilikom napuštanja vozila uvek ponesite ključ i zaključajte vozilo.
- ▶ Decu nikada ne ostavljajte bez nadzora u vozilu.

Sedišta mogu da se podešavaju, kada je paljenje isključeno.

! UPOZORENJE Opasnost od prignječenja prilikom podešavanja sedišta

Ako podešavate sedišta, mogli biste da se prignječite ili da prignječite nekog od putnika u vozilu, npr. na šini za vođenje sedišta.

- ▶ Uverite se da se prilikom podešavanja sedišta ničiji deo tela ne nalazi u prostoru kretanja sedišta.

Obratite pažnju na bezbednosne napomene iz poglavlja „Vazdušni jastuci“ i „Deca u vozilu“.

▲ UPOZORENJE Opasnost od nezgode jer sedište vozača nije pravilno ušlo u ležište

Ukoliko se sedište vozača ne nalazi u svom ležištu, može se neočekivano pomeriti tokom vožnje.

Tako može da se izgubi kontrola nad vozilom.

- ▶ Iz tog razloga, pre nego što pokrenete vozilo, proverite da li se sedište vozača nalazi u svom ležištu.

▲ UPOZORENJE Opasnost od nezgode zbog podešavanja vozila u toku vožnje

U sledećim situacijama možete da izgubite kontrolu nad vozilom:

- ako u toku vožnje podešavate sedište vozača, naslon za glavu, upravljač ili ogledalo,
- ako u toku vožnje nameštate sigurnosni pojas.

- ▶ Pre nego što pokrenete motor: Podesite sedište vozača, naslon za glavu, upravljač ili ogledalo i namestite sigurnosni pojas.

▲ UPOZORENJE Opasnost od prignječenja usled nepažljivog podešavanja visine sedišta

Usled nepažljivog podešavanja visine sedišta, može doći do priklještenja i povreda drugih putnika u vozilu.

Naročito deca mogu da nehotice aktiviraju tastere za električno podešavanje sedišta i tako se slučajno priklješte.

- ▶ Vodite računa da o tome da vam prilikom pomeranja sedišta šake ili drugi delovi tela ne dosežu ispod polužnog mehanizma sistema za podešavanje sedišta.

▲ UPOZORENJE Opasnost od povreda usled naslona za glavu koji nisu montirani ili nisu pravilno podešeni

Ako nasloni za glavu nisu montirani ili nisu pravilno podešeni, oni ne mogu da pruže predviđenu zaštitu.

Postoji povećana opasnost od telesnih povreda u predelu glave i vrata, npr. u slučaju nesreće ili manevra pri kočenju!

- ▶ Uvek vozite sa montiranim naslonima za glavu.

- ▶ Pre polaska proverite za svakog putnika ponaosob da li sredina naslona za glavu pruža oslonac zatiljku u visini očiju.

Pazite, da ne zamenite naslone za glavu prednjih i zadnjih sedišta. U suprotnom, visinu i nagib naslona za glavu nećete moći da postavite u pravi položaj.

Uz pomoć podešavanja po dužini naslona za glavu, naslon za glavu podesite tako da je što bliže potiljku.

▲ UPOZORENJE Opasnost od povređivanja ili opasnost po život zbog nepravilnog položaja sedišta

Ako naslon sedišta ne stoji u skoro uspravnom položaju, sigurnosni pojas ne može da pruži propisnu zadržavajuću zaštitu.

U takvom slučaju možete da skliznete ispod sigurnosnog pojasa u slučaju manevra pri kočenju ili nesreće i da pri tom povredite npr. donji deo stomaka ili vrat.

- ▶ Pre početka vožnje, pravilno podesite sedište.

- ▶ Uvek vodite računa o tome, da naslon sedišta treba da stoji u gotovo uspravnom položaju i da rameni pojas prolazi sredinom ramena.

! NAPOMENA Oštećenje sedišta prilikom vraćanja u položaj

Predmeti mogu oštetiti sedišta prilikom vraćanja u položaj.

- ▶ Pre nego što vratite sedišta, uverite se da se u prostoru za noge, ispod ili iza sedišta ne nalaze nikakvi predmeti.

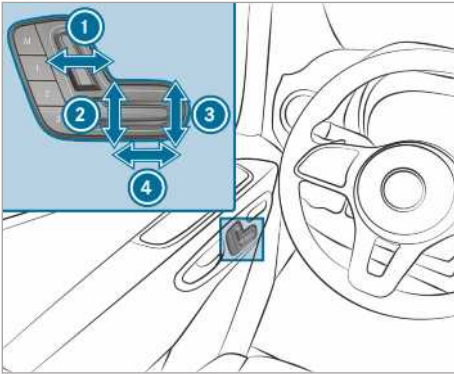

- ❶ Nagib naslona sedišta
- ❷ Visina sedišta
- ❸ Nagib donjeg dela sedišta
- ❹ Uzdužni smer sedišta

▶ Podešavanja memorišite pomoću funkcije memorisanja (→ Strana 69).

Podešavanje četvorostepenog lumbalnog oslonca

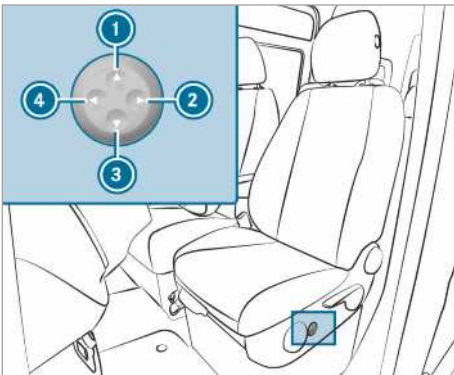

- ❶ Više
- ❷ Slabije
- ❸ Dublje
- ❹ Jače

▶ Pomoću tastera ❶ do ❹ možete individualno da prilagodite ispučenje naslona svom kičmenom stubu.

Rukovanje funkcijom memorisanja

⚠ UPOZORENJE Opasnost od nezgode zbog korišćenja funkcije memorisanja u toku vožnje

Ako u toku vožnje na strani vozača koristite funkciju memorisanja, možete da izgubite kontrolu nad vozilom usled pokreta prilikom podešavanja.

▶ Koristite funkciju memorisanja na strani vozača samo kada vozilo stoji.

⚠ UPOZORENJE Opasnost od prignječenja prilikom podešavanja sedišta sa funkcijom memorisanja

Ako funkcija memorisanja podešava sedište, vi ili drugi putnici u vozilu – posebno deca – možete da budete prignječeni.

▶ Prilikom podešavanja funkcije memorisanja, uverite se da se nijedan deo tela ne nalazi u području kretanja.

▶ Ako se neko prignječi, odmah otpustite taster za pozicioniranje funkcije memorisanja.

Podešavanje se prekida.

⚠ UPOZORENJE Opasnost od prignječenja kada deca aktiviraju funkciju memorisanja

Ako deca aktiviraju funkciju memorisanja, mogu da se priklješte, naročito ako su bez nadzora.

▶ Decu nikada ne ostavljajte bez nadzora u vozilu.

▶ Prilikom napuštanja vozila uvek ponesite ključ i zaključajte vozilo.

Funkciju memorisanja možete da koristite, kada je isključeno paljenje.

Memorisanje podešavanja sedišta

Pomoću funkcije memorisanja možete da memorišete i pozovete podešavanje sedišta za najviše tri osobe. Možete da podesite sedišta i naslon.

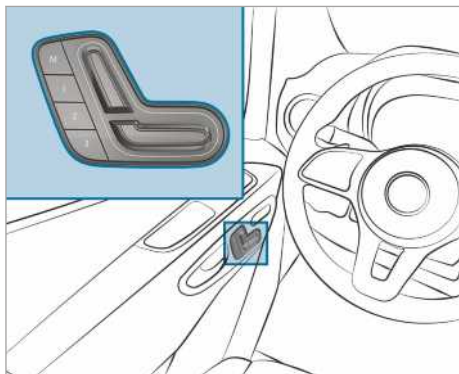

- ▶ Podesite sedište u željeni položaj.
- ▶ Istovremeno pritisnite memorijski taster M i jedan od tastera za memorisanje položaja 1, 2 ili 3. Oglašava se signalni ton. Podešavanja su memorisana.
- ▶ **Pozivanje:** Pritisnite i držite pritisnut taster za memorisanje položaja 1, 2 ili 3, sve dok prednje sedište ne bude u memorisanom položaju.

Okretanje prednjih sedišta

▲ UPOZORENJE Opasnost od povređivanja ili opasnost po život zbog sedišta vozača i suvozača koja nisu ulegla u ležište

Ako sedišta vozača i suvozača za vreme vožnje nisu ulegla u pravcu kretanja, sistem bezbednosti putnika ne može da zaštiti putnike kao što je predviđeno.

- ▶ Sedište vozača i suvozača postavite tako da ulegnu u pravcu kretanja, pre pokretanja motora.

▲ UPOZORENJE Opasnost od nezgode zbog podešavanja vozila u toku vožnje

U sledećim situacijama možete da izgubite kontrolu nad vozilom:

- ako u toku vožnje podešavate sedište vozača, naslon za glavu, upravljač ili ogledalo,
- ako u toku vožnje nameštate sigurnosni pojas.
- ▶ Pre nego što pokrenete motor: Podesite sedište vozača, naslon za glavu, upravljač ili ogledalo i namestite sigurnosni pojas.



Sedište vozača i suvozača možete da okrećete za 50 ° i 180 °. Sedišta se uglavljaju u pravcu kretanja i suprotno od pravca kretanja, kao i na 50 ° prema izlazu.

- ▶ Proverite da li je parkirna kočnica povučena i poluga kočnice spuštena do krajnjeg položaja nadole (→ Strana 149).
- ▶ Upravljač postavite tako da ima dovoljno slobodnog prostora za okretanje i podešavanje sedišta vozača (→ Strana 76).
- ▶ Pre okretanja, sedište suvozača gurnite prema napred (→ Strana 64).
- ▶ **Okretanje sedišta:** Pritisnite polugu ① prema sredini vozila i okrenite sedište malo prema unutra. Alat za okretanje je otključan.
- ▶ Zatim ponovo pustite polugu ①.
- ▶ Sedište okrenite za približno 50 ° prema spolja ili prema unutra u željeni položaj.

Sklapanje površine sedenja reda sedišta za suvozača prema napred i prema nazad



- ▶ **Sklapanje donjeg dela sedišta prema napred:** Donji deo sedišta podignite iz prednjeg ležišta ①.
 - ▶ Donji deo sedišta povucite malo napred iz zadnjeg ležišta ②.
 - ▶ Donji deo sedišta na zadnjoj ivici sklopite nagore.
- ① U mesto za odlaganje koje se nalazi ispod reda sedišta za suvozača možete da odlažete pojedinačne predmete.
- ▶ **Sklapanje donjeg dela sedišta prema nazad:** Donji deo sedišta na zadnjoj ivici sklopite nadole.
 - ▶ Donji deo sedišta ispod naslona sedišta gurnite u zadnje ležište ②.
 - ▶ Donji deo sedišta napred pritiskajte nadole, sve dok ne ulegne u prednje ležište ①.

Podešavanje naslona za ruku

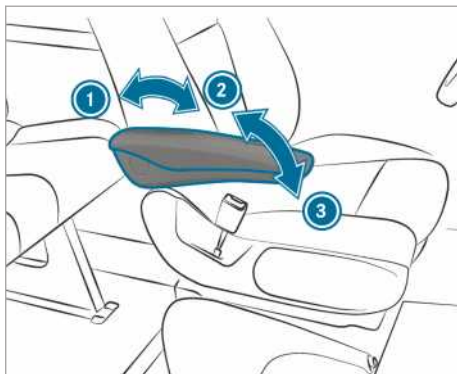

Primer slike

- ▶ **Podešavanje nagiba naslona za ruku:** Naslon za ruku sklopite za više od 45 ° nagore ②. Naslon za ruku je otključan.
- ▶ Naslon za ruku pomerite do krajnjeg položaja prema napred ③.
- ▶ Naslon za ruku polako sklopite nagore u željeni položaj.
- ▶ **Sklapanje naslona za ruku nagore:** Naslon za ruku po potrebi sklopite za više od 90 ° nagore ①.

Sklapanje preklapajućeg sedišta nadole ili nagore

▲ UPOZORENJE Opasnost od povređivanja prilikom korišćenja preklapajućeg sedišta zbog zaglavljeneg ključa

Kada se zaglavi ključ u bravi kliznih vrata razdvojnog zida, on može da dođe u kontakt sa osobom koja sedi na preklapajućem sedištu.

- ▶ Uvek izvucite ključ iz kliznih vrata razdvojnog zida, pre nego što neko sedne na preklapajuće sedište.

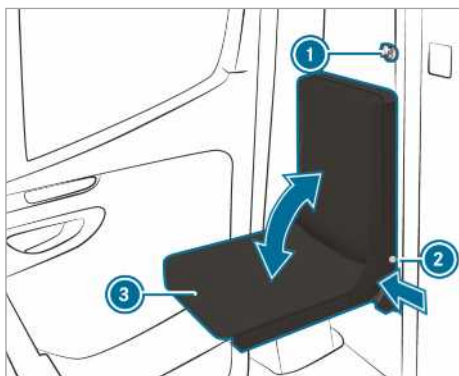

- ▶ Izvucite ključ ① kliznih vrata razdvojnog zida.
- ▶ Pritisnite pritisno dugme za zaključavanje ②, a donji deo sedišta ③ sklopite nadole ili nagore.
- ▶ Otpustite pritisno dugme zaključavanja ② u odgovarajućem krajnjem položaju donjeg dela sedišta ③.
- ▶ Pomerajte donji deo sedišta, ③ sve dok se ne zaključa. Pritisno dugme za zaključavanje ② mora skroz da nalegne na ram sedišta.

Ugradnja ili demontaža zadnjeg reda sedišta

- ▲ **UPOZORENJE** Opasnost od povrede zbog nepravilne ugradnje zadnjeg reda sedišta

Ukoliko zadnji red sedišta ne ugradite na opisan način ili ugradite neadekvatni zadnji red sedišta, sigurnosni pojasevi neće moći da pruže predviđenu zaštitu.

- ▶ Zadnji red sedišta ugradite kao što je opisano i samo u pravcu kretanja.
- ▶ Nije dozvoljena ugradnja zadnjeg reda sedišta tako, da sedišta stoje jedno naspram drugog.
- ▶ Koristite samo zadnje redove sedišta koje je Mercedes-Benz odobrio za vaše vozilo.

- ▲ **UPOZORENJE** Opasnost od povrede zbog nezaključanog zadnjeg reda sedišta

Ako mehanizmi za zaključavanje nožica zadnjeg reda sedišta nisu dobro ulegli u ležište, zadnji red sedišta ne stoji stabilno i može tokom vožnje da se prevrne.

- ▶ Pre vožnje, proverite da li je zadnji red sedišta ulegao u ležište. Na ručici za otključavanje ne smeju da se vide crveni kontrolni jezičci.
- ▶ Ako se na ručici za otključavanje vide crveni kontrolni jezičci, ponovo postavite zadnji red sedišta u ležište.

- ▲ **UPOZORENJE** Opasnost od povređivanja prilikom demontaže i ugradnje zadnjeg reda sedišta

Dok demontirate ili ugrađujete zadnji red sedišta, prilikom naginjanja zadnjeg reda sedišta može se desiti da priključite delove tela, npr. noge.

- ▶ Uverite se, da se prilikom demontaže i ugradnje delovi tela ne nalaze između zadnjeg reda sedišta i poda.

- ! **NAPOMENA** Oštećenje točkica zadnjeg reda sedišta zbog pogrešnog korišćenja

Može doći do oštećenja točkica zadnjeg reda sedišta, ukoliko se zadnji red sedišta nepravilno koristi ili nepravilno demontira.

- ▶ Sve dok se zadnji red sedišta nalazi u okovima za pričvršćivanje, nemojte ga povlačiti u smeru zadnjih vrata. Zadnji red sedišta kotrljajte samo pored okova za pričvršćivanje.
- ▶ Nemojte kotrljati zadnji red sedišta kada je demontiran i nemojte ga koristiti kao prevozno sredstvo.



Upozoravajuća napomena na zadnjem redu sedišta sa prikazom pravilno ugrađenog zadnjeg reda sedišta.

Položaj ugradnje zadnjeg reda sedišta sa tri mesta za sedenje sa nosačem

Zadnji red sedišta sa tri mesta za sedenje postoji u izvedbi sa i bez nosača. Nosač se nalazi na zadnjoj strani zadnjeg reda sedišta sa tri mesta za sedenje.

Zadnji red sedišta sa tri mesta za sedenje sa nosačem možete da ugradite isključivo u trećem redu sedišta (iznad zadnje osovine).

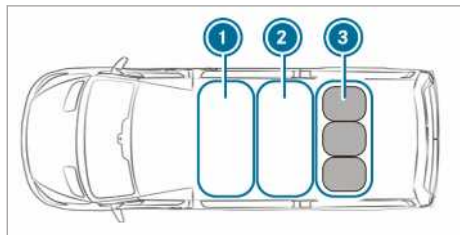

- ① Prvi red sedišta
- ② Drugi red sedišta
- ③ Treći red sedišta: Zadnji red sedišta sa tri mesta za sedenje sa nosačem

▶ Zadnji red sedišta sa tri mesta za sedenje ugradite u trećem redu sedišta ③.

Demontaža zadnjeg reda sedišta

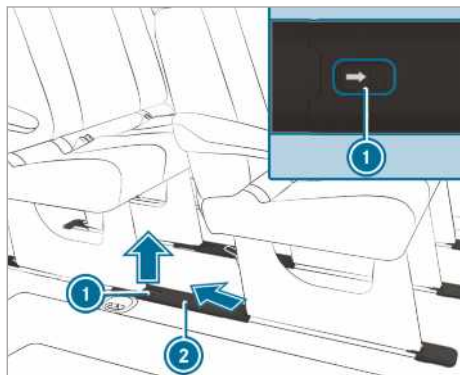

Ove radove izvršavajte oprezno i uz nečiju pomoć.

▶ **Uklanjanje prekrivki okva za pričvršćivanje:** Zakačaljku ① pomerite u pravcu strelice i skinite prekrivku ② ukoso, unazad i nagore.

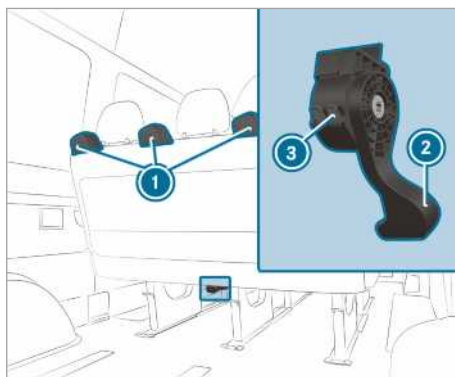

- ▶ Ručicu za otključavanje ② reda sedišta pritisnite do kraja nadole i držite je pritisnutom i istovremeno red sedišta lagano, pomoću ručice za otključavanje, nagnite unazad i malo ga povucite.
- ▶ Pustite ručicu za otključavanje. Brave nožica reda sedišta su otključane i crveni kontrolni jezičci ③ se vide na kućištu ručice za otključavanje ②.
- ▶ Otključani red sedišta uhvatite za rukohvate ① i malo ga povucite unazad.

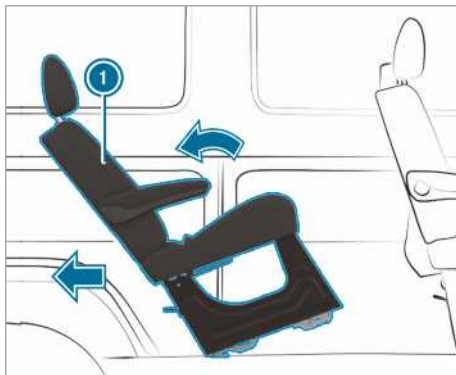

▶ Red sedišta ① nagnite unazad i izvucite ga iz okova za pričvršćivanje.

ⓘ Ako red sedišta ne može da se izvuce iz okova za pričvršćivanje, moguće je da se red sedišta zaglavio na elementu za pričvršćivanje sedišta. To može da se dogodi, ako se red sedišta nagne suviše unazad.

Ako red sedišta ne može da se izvuce iz okova za pričvršćivanje, u toj situaciji možete da uradite sledeće:

- ▶ Nagnite red sedišta prema napred, tako da ne ulegne u ležište.
- ▶ Red sedišta pomoću ručice za otključavanje ② ponovo povucite unazad.
- ▶ Red sedišta lagano nagnite unazad i izvucite ga iz okova za pričvršćivanje.
- ▶ Kada hoćete da ga demontirate i odložite, red sedišta stavite pored okova za pričvršćivanje i kotrljajte ga u pravcu zadnjih vrata.

ili

- ▶ Kada hoćete da ga odložite, red sedišta izvucite sa strane.
- ① Po potrebi, redovi sedišta ispred ili pozadi moraju da se uklone.

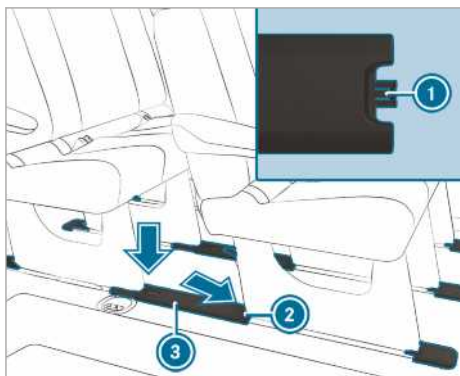

- ▶ **Stavljanje prekrivke okova za pričvršćivanje:** Prekrivku ③ držite tako da pričvršni nastavak ① bude usmeren ka zadnjem mestu za pričvršćivanje sedišta ②.
- ▶ Prekrivku ③ umetnite ukoso nadole u zadnje mesto za pričvršćivanje sedišta ② i zatim je stavite na okove za pričvršćivanje.
- ▶ Nakon demontaže zadnjih radova sa sedištima, uverite se su da zadnji redovi sigurno uglaavljeni u ležišta i da ne mogu da se prevrnu.

Ugradnja zadnjeg reda sedišta

Sigurno uglaavljanje zadnjeg reda sedišta može da se obavi, samo ako je mesto za pričvršćivanje sedišta čisto i ako na njemu nema odloženih predmeta.

- ① Kod vozila sa odobrenjem za prevoz putnika imajte u vidu maksimalno dozvoljeni broj mesta za sedenje.

- ▶ Uklonite prekrivke okova za pričvršćivanje na način koji je opisan u poglavlju „Demontaža zadnjeg reda sedišta“.
- ▶ Uverite se da se u pričvršćenjima sedišta i u okovima za pričvršćivanje ne nalaze nikakvi predmeti.
- ▶ Red sedišta stavite iza položaja ugradnje.
- ▶ Red sedišta uhvatite za rukohvate i nagnite ga unazad.
- ▶ Na ravnim plastičnim nosačima kotrljajte red sedišta prema napred.
- ▶ Obratite pažnju na to da zadnje nožice reda sedišta ulegnu u ležište.

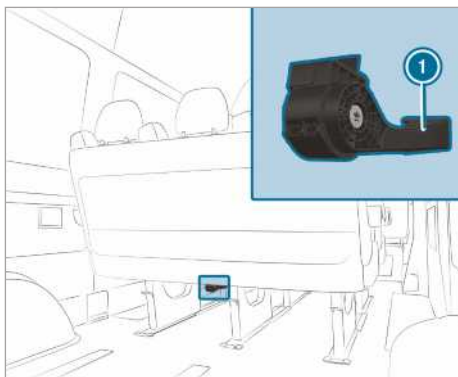

- ▶ Red sedišta sa malo više zamaha nagnite prema napred, dok brave prednjih nožica reda sedišta čujno ne ulegnu u ležište. Brave prednjih nožica reda sedišta su zaključane i crveni kontrolni jezičci se više ne vide na kućištu ručice za otključavanje ①.
- ① Ako se crveni kontrolni jezičci vide na kućištu ručice za otključavanje, red sedišta nije ispravno ulegao.

Ako red sedišta ne može ispravno da ulegne, u toj situaciji možete da uradite sledeće:

- ▶ Otključajte red sedišta i sa malo više zamaha ga nagnite prema napred, dok brave prednjih nožica reda sedišta čujno ne ulegnu u ležište.
- ▶ Stavite prekrivke okova za pričvršćivanje na način koji je opisan u poglavlju „Demontaža zadnjeg reda sedišta“.

Podešavanje naslona sedišta u zadnjem redu sedišta

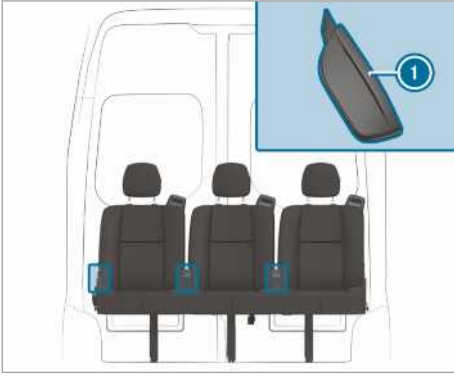

- ▶ Ručicu za otključavanje naslona sedišta ❶ povucite nagore i zadržite je.
- ▶ Naslon sedišta postavite u željeni položaj.
- ▶ Otpustite ručicu za otključavanje naslona sedišta ❶ i malo pomerite naslon sedišta. Naslon sedišta uleže.

Naslони za glavu

Mehaničko podešavanje naslona za glavu

▲ UPOZORENJE Opasnost od nezgode zbog podešavanja vozila u toku vožnje

U sledećim situacijama možete da izgubite kontrolu nad vozilom:

- ako u toku vožnje podešavate sedište vozača, naslon za glavu, upravljač ili ogledalo,
 - ako u toku vožnje nameštate sigurnosni pojas.
- ▶ Pre nego što pokrenete motor: Podesite sedište vozača, naslon za glavu, upravljač ili ogledalo i nameštite sigurnosni pojas.

▲ UPOZORENJE Opasnost od povreda usled naslona za glavu koji nisu montirani ili nisu pravilno podešeni

Ako nasloni za glavu nisu montirani ili nisu pravilno podešeni, oni ne mogu da pruže predviđenu zaštitu.

Postoji povećana opasnost od telesnih povreda u predelu glave i vrata, npr. u slučaju nesreće ili manevra pri kočenju!

- ▶ Uvek vozite sa montiranim naslonima za glavu.
- ▶ Pre polaska proverite za svakog putnika ponaosob da li sredina naslona za glavu pruža oslonac zatiljku u visini očiju.

Pazite, da ne zamenite naslone za glavu prednjih i zadnjih sedišta. U suprotnom, visinu i nagib naslona za glavu nećete moći da postavite u pravilan položaj.

Uz pomoć podešavanja po dužini naslona za glavu, naslon za glavu podesite tako da je što bliže potiljku.

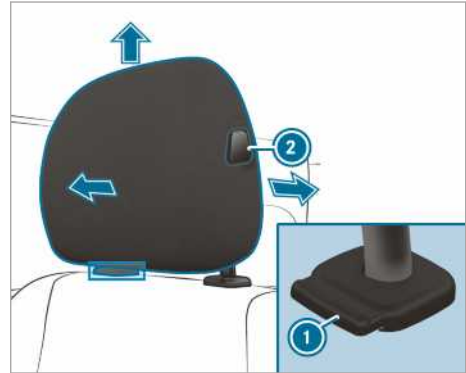

Naslon za glavu (primer komforanog naslona za glavu na sedištu vozača)

- ▶ **Podizanje:** Naslon za glavu povucite nagore u željeni položaj i uverite se da je ušao u ležište. Naslon za glavu koristite, samo ako je ušao u ležište.
- ▶ **Spuštanje:** Pritisnite taster za otključavanje ❶, a naslon za glavu pomerite nadole u željeni položaj i uverite se da je ušao u ležište. Naslon za glavu koristite, samo ako je ušao u ležište.
- ▶ **Pomeranje unapred:** Pritisnite taster za otključavanje ❷, a naslon za glavu vucite unapred, sve dok ne ulegne u željeni položaj.
- ▶ **Pomeranje unazad:** Pritisnite taster za otključavanje ❷, a naslon za glavu gurnite unazad u željeni položaj.

❶ U zavisnosti od izvedbe naslona za glavu, neke mogućnosti podešavanja možda neće postojati.

Uključivanje i isključivanje grejanja sedišta

⚠ UPOZORENJE Opasnost od opekotina usled ponovljenog uključivanja grejanja sedišta

Ako više puta uključite grejanje sedišta, donji deo sedišta i sunder naslona sedišta mogu da postanu veoma vrući.

Ukoliko je ograničen osećaj za temperaturu ili postoji ograničena mogućnost reakcije na povišene temperature, može da dođe do pogoršanja zdravlja ili čak do povreda koje su slične opekotinama.

▶ Nemojte ponovo uključivati grejanje sedišta.

Ako više puta ponovo uključite grejanje sedišta, može doći do njegovog privremenog deaktiviranja radi zaštite od pregrevanja.

ℹ NAPOMENA Oštećenje sedišta predmetima ili dokumentima kada je grejanje sedišta uključeno

Kada je grejanje sedišta uključeno, a na sedištima se nalaze odloženi predmeti ili podloge, npr. donji delovi sedišta ili dečija sedišta, može doći do akumulacije toplote. Na taj način može doći do oštećenja gornje površine sedišta.

▶ Uverite se da se na sedištima ne nalaze predmeti ili dokumenta, dok je grejanje sedišta uključeno.

Preuslovi

- Napajanje naponom je uključeno.

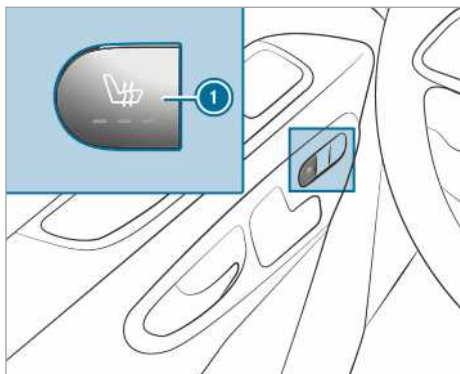

▶ **Uključivanje:** Pritisnite taster ①. Svetle sve kontrolne sijalice na tasteru.

▶ **Smanjivanje stepena:** Pritiskajte taster ①, sve dok se ne podesi željeni stepen grejanja. U zavisnosti od stepena grejanja, svetli jedna do tri kontrolne sijalice.

▶ **Isključivanje:** Pritiskajte taster ①, sve dok se ne isključe sve kontrolne sijalice.

ℹ Grejanje sedišta se iz tri stepena grejanja automatski prebacuje na niži stepen nakon 8, 10 i 20 minuta, sve do isključivanja grejanja sedišta.

Podešavanje upravljača

⚠ UPOZORENJE Opasnost od nezgode zbog podešavanja vozila u toku vožnje

U sledećim situacijama možete da izgubite kontrolu nad vozilom:

- ako u toku vožnje podešavate sedište vozača, naslon za glavu, upravljač ili ogledalo,
- ako u toku vožnje nameštate sigurnosni pojas.

▶ Pre nego što pokrenete motor: Podesite sedište vozača, naslon za glavu, upravljač ili ogledalo i namestite sigurnosni pojas.

⚠ UPOZORENJE Opasnost od prignječenja za decu prilikom podešavanja upravljača

Kada deca podešavaju upravljač, mogu da se prikleste.

- ▶ Decu nikada ne ostavljajte bez nadzora u vozilu.
- ▶ Prilikom napuštanja vozila uvek ponesite ključ i zaključajte vozilo.

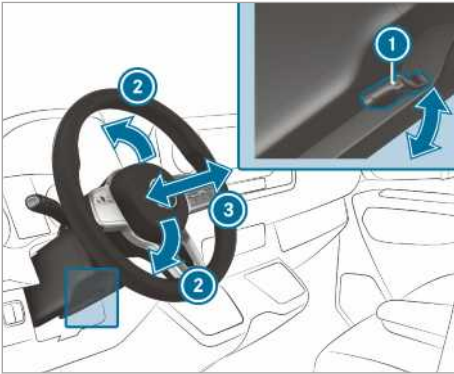

- ① Ručica
- ② Stubovi upravljača – visina
- ③ Stubovi upravljača – uzdužno

- ▶ **Podešavanje upravljača:** Polugu ① pomerite do krajnjeg položaja nadole. Upravljač je otključan.
- ▶ Upravljač postavite u željeni položaj.
- ▶ Polugu ① povucite nagore do krajnjeg položaja. Upravljač je zaključan.

Mogućnosti skladištenja

Napomena o smernicama o utovaru

- ▲ **OPASNOST** Opasnost od trovanja izduvnim gasovima

Motori sa unutrašnjim sagorevanjem ispuštaju otrovne izduvne gasove kao što je npr. ugljen-monoksid. Ako su otvorena zadnja krilna vrata dok motor radi, naročito tokom vožnje, izduvni gasovi mogu da dospeju u unutrašnjost vozila.

- ▶ Pre otvaranja zadnjih krilnih vrata uvek prvo isključite motor.
- ▶ Nikada nemojte da vozite sa otvorenim zadnjim krilnim vratima.

- ▲ **UPOZORENJE** Opasnost od povreda zbog neobezbeđenih predmeta u vozilu

Ako su predmeti neobezbeđeni ili nedovoljno obezbeđeni, oni mogu da skliznu, da se prevrnu ili odlete i tako pogode putnike u vozilu.

To važi i za:

- prtljag ili tovar,
- demontirana sedišta, koja se u izuzetnim slučajevima prevoze u vozilu.

Postoji opasnost od telesnih povreda, posebno kod manevara pri kočenju ili naglih promena smeral!

- ▶ Predmete uvek smestite tako da ne mogu da se pomeraju.
- ▶ Pre vožnje obezbedite predmete, prtljag ili tovar od klizanja ili prevrtanja.
- ▶ Ako je sedište demontirano, po mogućstvu ga držite van vozila.

- ▲ **UPOZORENJE** Opasnost od povređivanja usled neodgovarajućeg odlaganja predmeta

Ukoliko predmete u unutrašnjosti vozila odlazete na neodgovarajući način, oni mogu da skliznu ili da se prevrnu i na taj način padnu na putnike u vozilu. Pored toga, držači za čašu, otvorene pregrade i postolja za mobilne telefone u slučaju nezgode ne mogu uvek da zadrže predmete koji se u njima nalaze.

Postoji opasnost od telesnih povreda, posebno kod manevara pri kočenju ili naglih promena smeral!

- ▶ Predmete uvek smestite tako da u tim ili sličnim situacijama ne mogu da se prevrnu.
- ▶ Uvek osigurajte da predmeti ne štrče sa mesta za odlaganje, iz mreža za prtljag ili mreža za odlaganje.
- ▶ Pre početka vožnje zatvorite mesta za odlaganje koja mogu da se zatvore.
- ▶ Uvek u tovarni prostor smestite i osigurajte teške, čvrste, oštre i lomljive predmete, kao i predmete sa oštrim ivicama ili veoma velike predmete.

- ▲ **UPOZORENJE** Opasnost od opekotina usled dodirivanja završne cevi izduvnog sistema i ukrasne lajsne završne cevi

Završna cev izduvnog sistema i ukrasna lajsna završne cevi mogu da budu veoma vruće. Dodirivanjem ovih delova vozila možete da se opečete.

- ▶ U području završne cevi izduvnog sistema i ukrasnih lajsni završnih cevi

budite veoma oprezni, a posebno vodite računa ako su deca u blizini.

- ▶ Pre dodirivanja, pustite da se delovi vozila ohlade.

Ukoliko koristite nosač na krovu, obratite pažnju na maksimalno opterećenje krova i maksimalnu nosivost nosača na krovu.

Informacije o maksimalnom opterećenju krova možete pronaći u poglavlju „Tehnički podaci“, a informacije o nosačima na krovu u odeljku „Sistemi nosača prtljaga“.

Ako na krovu prevozite tovar koji više od 40 cm prelazi preko ivice krova, može doći do pogoršanja rada sistema za vožnju, koji rade pomoću kamere, kao i funkcija senzora unutrašnjeg ogledala. Stoga vodite računa o tome, da tovar ne prelazi više od 40 cm.

Karakteristike vozila tokom vožnje zavise od raspodele opterećenja. Zato imajte u vidu sledeće napomene prilikom utovara:

- Uvek se pridržavajte dozvoljene ukupne mase vozila i dozvoljenog opterećenja osovina, uzimajući u obzir tovar i putnike u vozilu.
- Ne tovarite vozilo iznad gornje ivice naslona sedišta.
- Ukoliko je moguće, uvek prevozite tovar u prtljažnom prostoru.
- Pričvrstite teret pomoću ušica za pričvršćivanje i opteretite ih ravnomerno.
- Upotrebjavajte ušice za pričvršćivanje i materijal za pričvršćivanje koji odgovara težini i veličini tovara.

Pregled prednjih pregrada za odlaganje

Pregled prednjih pregrada za odlaganje

Obratite pažnju na napomene o utovaru vozila (→ Strana 77).

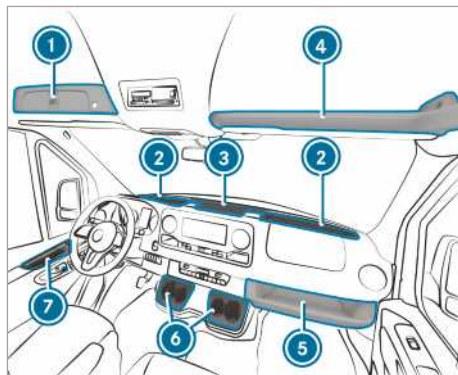

- 1 Pregrada sa mogućnošću zaključavanja iznad vetrobranskog stakla (→ Strana 79)
- 2 Pregrada vetrobranskog stakla sa dva držača za čašu/pregrada pepeljare
Pregrada, u zavisnosti od izvedbe sa poklopcem (→ Strana 78)
- 3 Pregrada srednje konzole sa USB priključkom, interfejsom za punjenje baterija, NFC interfejsom i utičnicom za 12 V
- 4 Pregrada iznad vetrobranskog stakla (opterećenje najviše 2,5 kg)
- 5 Pregrada na strani suvozača (opterećenje najviše 5 kg)
- 6 Držač za čašu
- 7 Pregrada u vratima

Otvaranje i zatvaranje pregrade srednje konzole/vetrobranskog stakla

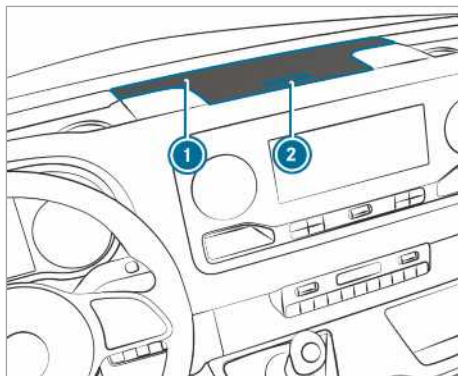

Poklopac pregrade (primer srednja konzola)

- ▶ **Otvaranje:** Pritisnite taster 2 pregrade 1. Poklopac se podiže nagore.

▶ **Zatvaranje:** Poklopac sklopite nadole.

❗ U zavisnosti od izvedbe, pregrade vetrobranskog stakla imaju poklopac.

Otvaranje ili zatvaranje pregrade sa mogućnošću zaključavanja smeštene iznad vetrobranskog stakla

Pregradu možete da zaključate i otključate pomoćnim ključem (→ Strana 46).

Otvaranje

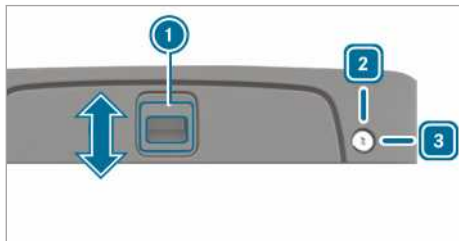

▶ **Otključavanje:** Pomoćni ključ okrenite nad-esno u položaj 3.

▶ Ručicu 1 gurnite u smeru strelice nagore.

▶ Poklopac zakrenite nagore.

Zatvaranje

▶ Poklopac sklopite nadole i gurnite ručicu 1 u smeru strelice nadole.

▶ **Zaključavanje:** Pomoćni ključ okrenite nalevo u položaj 2.

Otvaranje pregrade za naočare

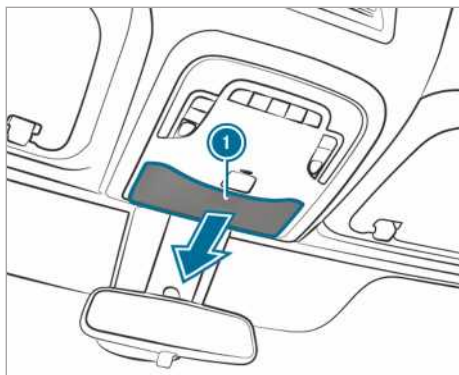

▶ Pritisnite taster 1.

Korišćenje odeljka za odlaganje

⚠ UPOZORENJE Opasnost od povreda zbog nepravilno odloženog ili otvorenog odeljka za odlaganje

Ukoliko odeljak za odlaganje u unutrašnjosti vozila odložite na neodgovarajući način, on može da sklizne ili da ispadne i udari putnike u vozilu. Pored toga, otvorena mesta za odlaganje u slučaju nezgode ne mogu uvek da zadrže predmete koji se u njima nalaze.

Postoji opasnost od telesnih povreda, posebno kod manevara pri kočenju ili naglih promena smeral!

- ▶ Odeljak za odlaganje pričvrstite pomoću sigurnosnog pojasa.
- ▶ Pre početka vožnje zatvorite poklopac odeljka za odlaganje.
- ▶ Uvek u tovarni prostor smestite i osigurajte teške, čvrste, oštre i lomljive predmete, kao i predmete sa oštrim ivicama ili veoma velike predmete.

Pričvršavanje odeljka za odlaganje

Odeljak za odlaganje je ispod reda sedišta za suvozača.

Odeljak za odlaganje koristite za sledeće:

- odlaganje dokumenata,
 - odlaganje mobilnog telefona ili sitnica,
 - kao podlogu za pisanje.
- ▶ Donji deo reda sedišta za suvozača sklopite prema napred (→ Strana 71).
 - ▶ Odeljak za odlaganje izvadite iz kutije za odlaganje.
 - ▶ Sklopite donji deo reda sedišta za suvozača prema nazad (→ Strana 71).

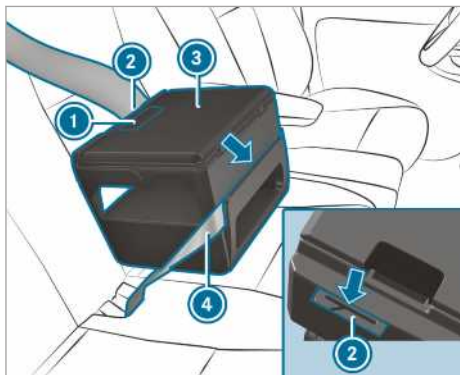

- ▶ Odeljak za odlaganje ③ postavite na sedište.
- ▶ Odeljak za odlaganje ③ pritisnite blago nadole u donji deo sedišta i gurnite unazad prema naslonu.
- ▶ Proverite da li je rebro za pričvršćivanje sa donje strane odeljka za odlaganje fiksirano između donjeg dela sedišta i naslona.
- ▶ Sigurnosni pojas ④ uvucite kroz otvor sa prednje strane odeljka za odlaganje ③.
- ▶ Sigurnosni pojas ④ uvucite kroz otvor ② sa zadnje strane odeljka za odlaganje, pritegnite i vežite ga.
- ▶ Proverite da li je odeljak za odlaganje pričvršćen.

Otvaranje i zatvaranje odeljka za odlaganje

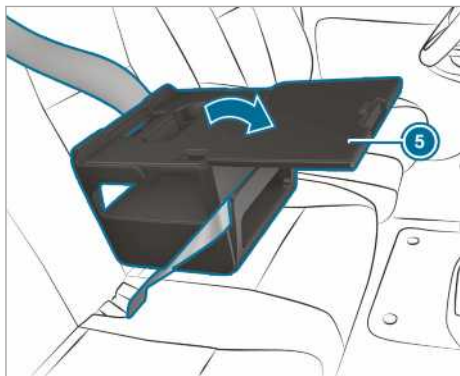

- ▶ **Otvaranje:** Povucite ručicu ① i otvorite poklopac ⑤ u smeru strelice.
- ▶ Odložite predmete.

① Informacije o dodatnoj opremi, kao što je npr. držač za tablet, možete da dobijete u Mercedes-Benz servisna radionica.

① Poklopac odeljka za odlaganje mora za vreme vožnje da bude zatvoren.

▶ **Zatvaranje:** Sklopite poklopac ⑤ prema nazad i pritisnite, tako da ručica ① ulegne.

Odlaganje odeljka za odlaganje

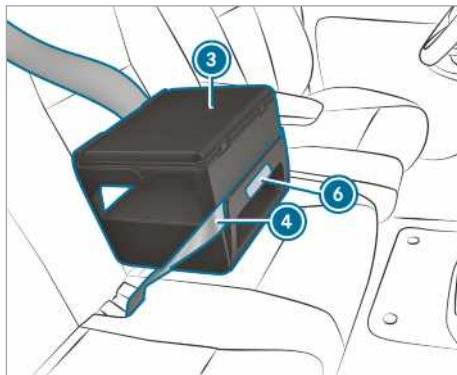

- ▶ Otpustite sigurnosni pojas ④.
- ▶ Odeljak za odlaganje ③ držite za označeno područje ⑥ i povucite pravo prema napred. Rebro za pričvršćivanje se oslobađa iz otvora između donjeg dela sedišta i naslona.
- ▶ Skinite odeljak za odlaganje ③ sa sedišta.
- ▶ Donji deo reda sedišta za suvozača sklopite prema napred (→ Strana 71).
- ▶ Odeljak za odlaganje ③ stavite u kutiju za odlaganje.
- ▶ Sklopite donji deo reda sedišta za suvozača prema nazad (→ Strana 71).

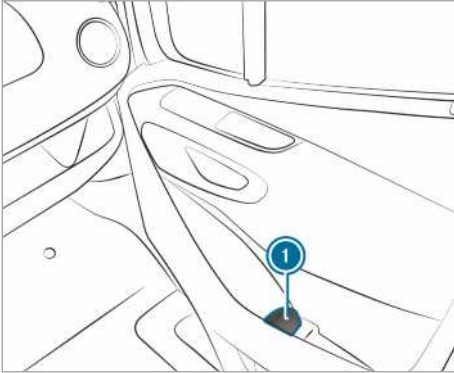
Držač za flašu

- ① Držač za flašu u prednjim vratima (primer vrata suvozača)

Držač za čašu**Otvaranje držača za čašu u zadnjem delu vozila**

- ⚠ UPOZORENJE** Opasnost od povređivanja prilikom izlaska iz vozila zbog izvučenog držača za čašu

Kada izlazite iz vozila, a držač za čašu u zadnjem delu vozila je izvučen, možete da udarite u njega.

- Pre izlaska iz vozila, gurnite držač za čašu ispod zadnjeg reda sedišta.

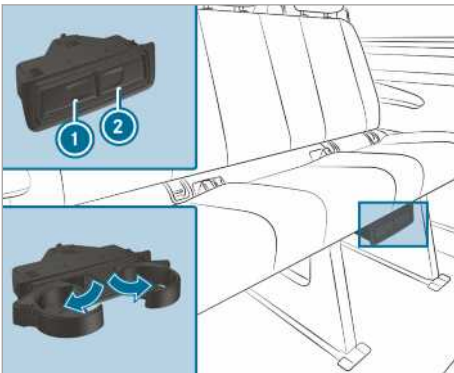

- **Otvaranje:** Pritisnite na držač za čašu ① ili ②.
- Otklopite držač za čašu.

- **Zatvaranje:** Pomerajte držač za čašu ① ili ② unazad, sve dok ne ulegne.

Pepeljara i upaljač**Korišćenje pepeljare****U toku vožnje**

- Zatvorenu pepeljaru tokom vožnje odložite u jedan od držača za čašu u pregradama vetrobranskog stakla.
- Proverite da li je pepeljara dobro pričvršćena.
- ⓘ Pepeljaru nemojte da odlažete u držačima za čašu srednje konzole. Oni ne omogućavaju dobro pričvršćivanje.

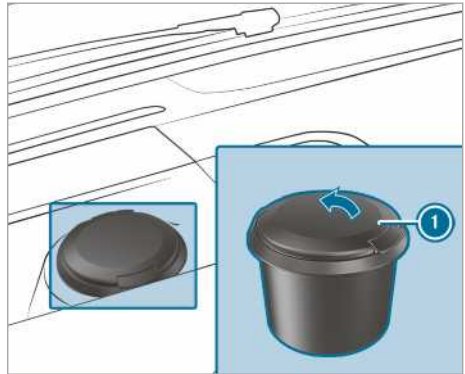
Otvaranje

- Poklopac ① okrenite nagore.

Korišćenje upaljača u srednjoj konzoli

- ⚠ UPOZORENJE** Opasnost od požara - i povreda uzrokovanih vrelim upaljačem

Ako dodirnete vreli grejač upaljača ili vrelo ležište, možete zadobiti opekotine.

Osim toga, zapaljivi materijali se mogu zapaliti:

- ako vreli upaljač padne na pod,
- ako npr. deca drže vreli upaljač na predmetima.

- Upaljač stalno držite za držač.
- Uvek budite sigurni da deca nemaju pristup upaljaču.
- Decu nikada ne ostavljajte bez nadzora u vozilu.

Preduslovi

- Paljenje je uključeno.

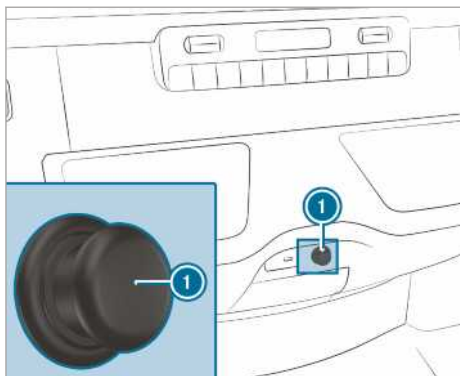

- ▶ Pritisnite upaljač ①.
- ▶ Kada se spirala užari, upaljač se vraća.

Utičnice**Korišćenje utičnica za 12 V na srednjoj konzoli****Preduslovi**

- Priključeni su samo uređaji do maksimalno 180 W (15 A).

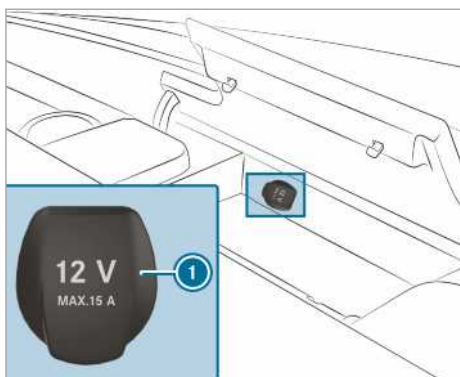
Utičnica za 12 V u pregradi

- ▶ Otvorite poklopac pregrade srednje konzole (→ Strana 78).
- ▶ Otklopite poklopac ① utičnice.
- ▶ Utaknite priključak uređaja.

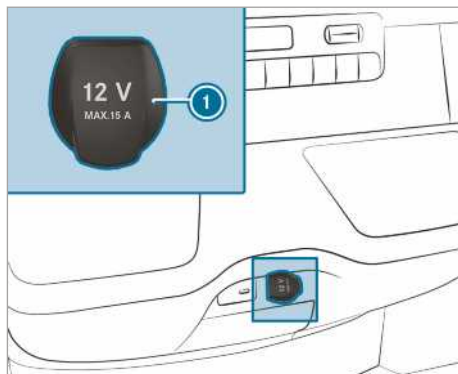
Utičnica za 12 V na donjoj kontrolnoj tabli

- ▶ Otklopite poklopac ① utičnice.
- ▶ Utaknite priključak uređaja.

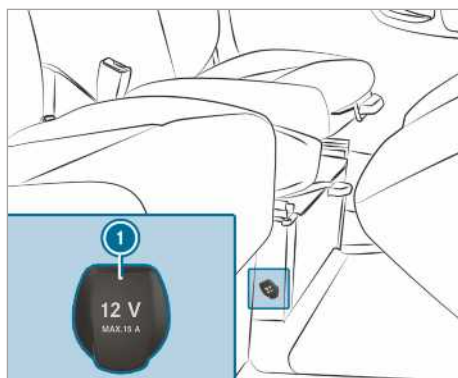
Korišćenje utičnice za 12 V na sedištu vozača

- ▶ Otklopite poklopac ① utičnice.
- ▶ Utaknite priključak uređaja.

Napomene o utičnici za 230 V

! **NAPOMENA** Oštećenje dodatne baterije usled potpunog pražnjenja

Ako pri napuštanju vozila priključite neki uređaj previsoke snage ili ako je napunjenost dodatne baterije nedovoljna, može doći do oštećenja dodatne baterije.

- ▶ Priključite samo uređaje do maksimalno 150 W.

- ▶ Uređaje nemojte držati priključene duže od četiri sata.

Utičnica za 230 V nudi sa 150 W veliku snagu, što omogućava brzo punjenje mobilnih telefona i priključivanje uređaja za punjenje baterije za alat.

Vozila sa dodatnom baterijom raspolazu funkcijom naknadnog rada. Kada napuštate vozilo, možete da punitе uređaje u vremenskom trajanju od četiri sata.

Korišćenje utičnice za 230 V na srednjoj konzoli

⚠ OPASNOST Opasnost po život u slučaju oštećenja priključnog kabla ili utičnice.

Kada je priključen odgovarajući uređaj, u utičnici od 230-V postoji visoki napon. Ako su priključni kabl ili utičnica od 230-V koji su izvučeni iz oplate oštećeni ili mokri, možete doživeti strujni udar.

- ▶ Koristite samo suv i neoštećen priključni kabl.
- ▶ Kad je paljenje isključeno, uverite se da je utičnica od 230-V suva.
- ▶ Utičnicu od 230-V koja je izvučena iz oplate ili oštećena odmah proverite u specijalizovanoj stručnoj radionici ili je zamenite.
- ▶ Nikada nemojte stavljati priključni kabl u utičnicu od 230-V koja je izvučena iz oplate ili oštećena.

⚠ OPASNOST Opasnost po život usled nestručnog rukovanja utičnicom

Možete da doživite strujni udar:

- ako uhvatite utičnicu,
- ako u utičnicu utaknete neodgovarajuće uređaje ili predmete.
- ▶ Nemojte da hvatate utičnicu.
- ▶ U utičnicu priključujte samo odgovarajuće uređaje.

⚠ OPASNOST Opasnost po život usled strujnog udara

Ako utičnicu za 230 V čistite vlažnom krpom, može da dođe do strujnog udara.

Postoji opasnost po život!

Izbegavajte oblast oko utičnice za 230 V prilikom čišćenja.

Preduslovi

- Priključeni su samo uređaji sa odgovarajućim priključkom koji odgovara standardima specifičnim za određenu zemlju.
- Priključeni su samo uređaji do maksimalno 150 W.
- Ne koriste se višestruke utičnice.

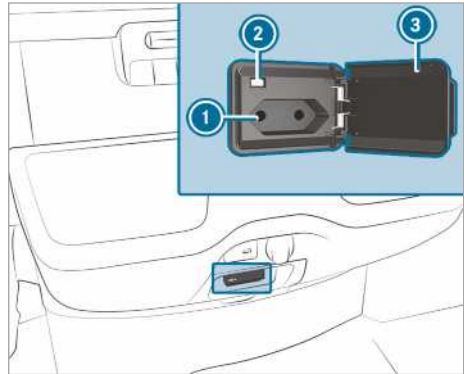

- ▶ Otvorite klapnu ③.
 - ▶ Uključite priključak uređaja u utičnicu za 230 V ①.
- Kada je napon u vozilu dovoljan, svetli kontrolna sijalica ②.

Ako ne koristite utičnicu za 230 V, klapna treba da bude zatvorena.

Korišćenje utičnica u tovornom prostoru

Preduslovi

- Priključeni su samo uređaji do maksimalno 180 W (15 A).

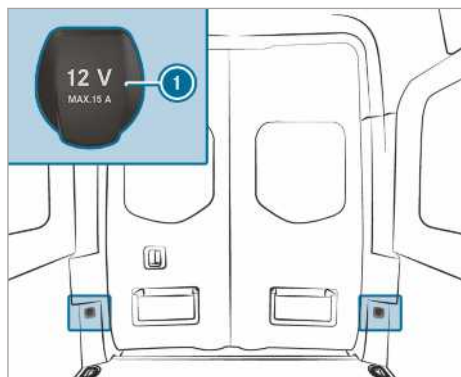

- ▶ Otklopite poklopac ① utičnice.
- ▶ Utaknite priključak uređaja.

Punjenje mobilnog telefona preko USB utičnice u zadnjem delu vozila

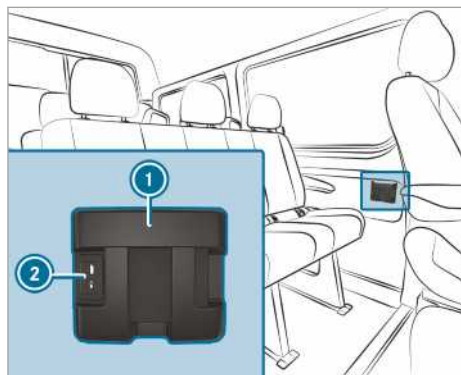

- ▶ Mobilni telefon stavite u pregradu ① i priključite ga na USB utičnicu ②, kako bi se napunio.

Bežično punjenje mobilnog telefona i upravljanje sa spoljašnjom antenom

Napomene o bežičnom punjenju mobilnog telefona

⚠ UPOZORENJE Opasnost od povređivanja usled neodgovarajućeg odlaganja predmeta

Ukoliko predmete u unutrašnjosti vozila odlazete na neodgovarajući način, oni mogu da skliznu ili da se prevrnu i na taj način padnu

na putnike u vozilu. Pored toga, držači za čašu, otvorene pregrade i postolja za mobilne telefone u slučaju nezgode ne mogu uvek da zadrže predmete koji se u njima nalaze.

Postoji opasnost od telesnih povreda, posebno kod manevara pri kočenju ili naglih promena smer!

- ▶ Predmete uvek smestite tako da u tim ili sličnim situacijama ne mogu da se prevrnu.
- ▶ Uvek osigurajte da predmeti ne štrče sa mesta za odlaganje, iz mreža za prtljag ili mreža za odlaganje.
- ▶ Pre početka vožnje zatvorite mesta za odlaganje koja mogu da se zatvore.
- ▶ Uvek u tovarni prostor smestite i osigurajte teške, čvrste, oštre i lomljive predmete, kao i predmete sa oštrim ivicama ili veoma velike predmete.

Obratite pažnju na napomene o tovaru vozila.

⚠ UPOZORENJE Opasnost od požara usled odlaganja predmeta u pregradu za mobilni telefon

Ako odlazete predmete u pregradu za mobilni telefon, isti mogu jako da se zagreju ili čak zapale.

- ▶ Nemojte odlagati dodatne predmete, naročito ne predmete od metala, u pregradu za mobilni telefon.

! NAPOMENA Oštećenje predmeta usled odlaganja u pregradu za mobilni telefon

Ako odlazete predmete u pregradu za mobilni telefon, na istima može doći do oštećenja usled elektromagnetnog polja.

- ▶ U pregradu za mobilni telefon nemojte odlagati kreditne kartice, memorijske medije ili druge predmete osetljive na elektromagnetna polja.

! NAPOMENA Oštećenje pregrade za mobilni telefon usled prosipanja tečnosti

Ako prospete tečnost u pregradu za mobilni telefon, ona može da se ošteti.

- ▶ Pazite da u pregradu za mobilni telefon ne dospeju tečnosti.

Obratite pažnju na sledeće napomene u vezi sa bežičnim punjenjem:

- Funkcija punjenja je na raspolaganju samo dok je uključeno paljenje.
- Manji mobilni telefoni možda neće moći da se pune u svakom delu pregrade za mobilni telefon.
- Veliki mobilni telefoni, koji ne naležu u pregradi, možda neće moći da se pune.
- Mobilni telefon se prilikom punjenja može ugrijati. To zavisi od aplikacija, koje su trenutno pokrenute.
- Radi efikasnijeg punjenja, sa mobilnog telefona skinite zaštitni omot. Izuzetak su zaštitni omoti, koji su predviđeni za bežično punjenje.
- Ukoliko je moguće, prilikom punjenja koristite podlogu protiv klizanja.

Bežično punjenje mobilnog telefona u prednjem delu vozila

Predušlovi

- Mobilni telefon mora da bude pogodan za bežično punjenje. Listu kompatibilnih mobilnih telefona možete da pronađete na sledećoj veb-stranici:

<http://www.mercedes-benz.com/connect>.

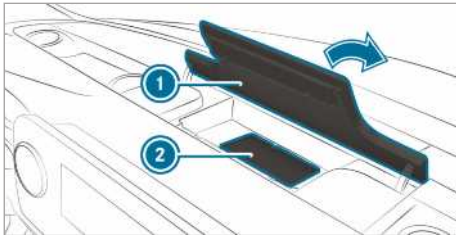

- ▶ Otvorite klapnu pregrade ① iznad medija displeja.
- ▶ Mobilni telefon postavite, što je moguće više, na sredinu označene površine podloge protiv klizanja ② sa displejem okrenutim nagore. Mobilni telefon se puni, kada se na multimedijalnom sistemu prikaže simbol za punjenje. Smetnje prilikom punjenja će biti prikazane na displeju multimedijalnog sistema.

① Podlogu za zaštitu od klizanja možete da izvadite, kako biste je očistili, npr. čistom, mlakom vodom.

Ugradnja ili demontaža patosnice

▲ UPOZORENJE Opasnost od nezgode uzrokovane predmetima u prostoru za noge vozača

Predmeti u vozačevom prostoru za noge mogli bi da ograniče ili blokiraju hod pritisnute pedale.

To ugrožava pouzdanost vozila i bezbednost u saobraćaju.

- ▶ Sve predmete u vozilu odložite na bezbedan način, tako da ne mogu da dospeju u prostor za noge vozača.
- ▶ Patosnice uvek učvrstite prema propisima, da biste obezbedili dovoljno slobodnog prostora za pedale.
- ▶ Nemojte da koristite nepričvršćene patosnice i ne slažite više patosnica jednu preko druge.

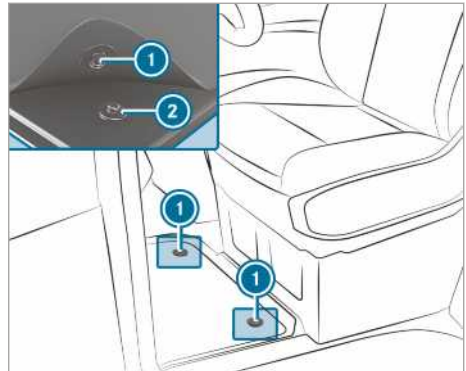

- ▶ **Ugradnja:** Dugmad ① pritisnite na držače ②.
- ▶ **Demontaža:** Patosnicu skinite sa držača ②.

Spoljašnje osvetljenje

Napomena o prebacivanju svetala prilikom putovanja u inostranstvo

Vozila sa halogenim ili statičnim LED farovima: Prebacivanje farova nije neophodno. Zakonske odredbe su ispunjene takođe i u zemljama u kojima se vožnja odvija na levoj i desnoj strani kolovoza.

Napomena o sistemima za osvetljenje i vašoj odgovornosti

Različiti sistemi za osvetljenje vozila su samo pomoćna sredstva. Odgovornost za pravilno osvetljenje vozila u skladu sa trenutnim osvetljenjem, uslovima vidljivosti, zakonskim odredbama kao i sa situacijom u saobraćaju snosi vozač.

Prekidač za svetlo

Rukovanje prekidačem za svetlo

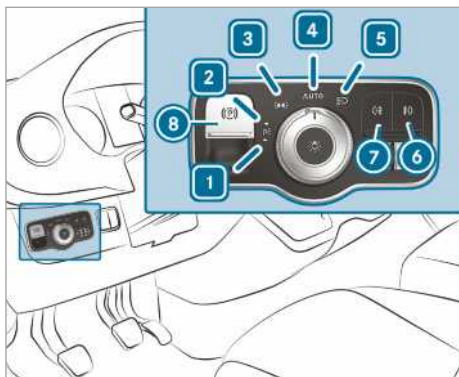

- ▶ 1 Uključivanje ili isključivanje levog parkirnog svetla
- ▶ 2 Uključivanje ili isključivanje desnog parkirnog svetla
- ▶ 3 Uključivanje ili isključivanje pozicionog svetla, svetla registarske tablice i osvetljenja instrumenata
- ▶ 4 Uključivanje ili isključivanje automatskog svetla za vožnju/dnevnog svetla (željeni položaj prekidača za svetlo)
- ▶ 5 Uključivanje ili isključivanje oborenog/dugog svetla
- ▶ 6 Uključivanje ili isključivanje svetla za maglu

- ▶ 7 Uključivanje ili isključivanje zadnjeg svetla za vožnju po magli
- ▶ 8 Fiksiranje ili otpuštanje električne parkirne kočnice (→ Strana 151)
- ▶ i Ukoliko prilikom napuštanja vozila čujete upozoravajući ton, moguće je da je svetlo uključeno.
- ▶ i Ukoliko uključite parkirno svetlo, uključeno je smanjeno poziciono svetlo na izabranoj strani vozila. Svetlom pokazivača pravca, dugim svetlom i svetlosnom sirenom rukujete pomoću kombinovanog prekidača (→ Strana 87).

! NAPOMENA Pražnjenje baterije usled rada pozicionog svetla

Višečasovni rad pozicionog svetla opterećuje bateriju.

- ▶ Ukoliko je moguće, uključite desno ili levo parkirno svetlo.

U slučaju jačeg pražnjenja baterije, poziciono ili parkirno svetlo se automatski isključuje, kako bi moglo da se pokrene vozilo.

Funkcija automatskog svetla za vožnju

! UPOZORENJE Opasnost od nezgode pri blokiranoj vidljivosti usled isključenog oborenog svetla

Kada prekidač za svetlo okrenete da bude uključeno **AUTO**, oborena svetla se ne uključuju automatski ako je magla, sneg i ako je vidljivost blokirana npr. prašinom.

- ▶ U ovakvim situacijama prekidač za svetlo okrenite u položaj .

Automatsko svetlo za vožnju služi isključivo kao pomoćno sredstvo. Odgovornost za osvetljenje vozila snosite sami.

Po magli, snegu ili ako je vidljivost loša usled prašine, brzo okrenite prekidač za svetlo iz položaja **AUTO** u položaj . U suprotnom, svetlo za vožnju se nakratko prekida.

Uključivanje automatskog svetla za vožnju:

- Prekidač za svetlo okrenite u položaj **AUTO**. Uključite napajanje naponom: Poziciono svetlo se automatski uključuje ili isključuje u zavisnosti od osvetljenosti okoline.

Kada motor radi, dnevno svetlo je uključeno. Poziciono i oboreno svetlo uključuju se dodatno u zavisnosti od osvetljenosti okoline.

Kada je uključeno oboreno svetlo, pali se kontrolna sijalica  na kombinovanom instrumentu.

Uključivanje ili isključivanje svetla za maglu i zadnjeg svetla za vožnju po magli

Preduслови

- Prekidač za svetlo je u položaju  ili **AUTO**.
- Uključeno je napajanje naponom ili motor.

▶ **Uključivanje ili isključivanje svetla za maglu:** Pritisnite taster .

▶ **Uključivanje ili isključivanje zadnjeg svetla za vožnju po magli:** Pritisnite taster .

Pridržavajte se lokalnih zakona za upotrebu zadnjeg svetla za vožnju po magli.

Regulisanje visine snopa farova



Preduслови

- Motor radi.

Pomoću regulatora visine snopa farova podešavate svetlosni snop farova, u skladu sa stanjem opterećenja vozila. Ako su sedišta zauzeta ili se vrši utovar ili istovar tovarnog prostora, menja se svetlosni snop farova. Zbog toga se može pogoršati vidljivost i možete da zaslepite saobraćaj iz suprotnog smera.

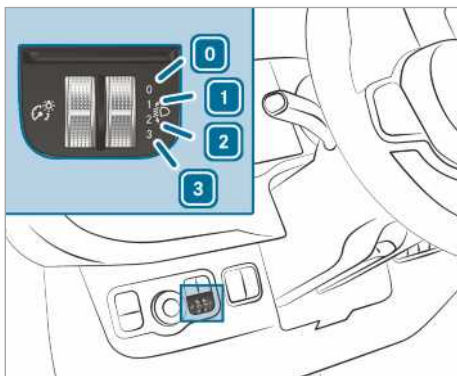
 Kod vozila sa LED farovima visina snopa farova se podešava automatski.



-  Sedište vozača i suvozača je zauzeto
-  Sedište vozača, suvozača i zadnja sedišta su zauzeta

 Sedište vozača, suvozača i zadnja sedišta su zauzeta, tovarni prostor i utovarna površina je natovarena





 Sedište vozača i suvozača je zauzeto i iskorišćeno je maksimalno dozvoljeno opterećenje zadnje osovine

▶ Okrenite regulator visine snopa farova u odgovarajući položaj. Osvetljenje kolovozne trake treba da bude od 40 m do 100 m, a oboreno svetlo ne sme da zaslepljuje saobraćaj iz suprotnog smera.

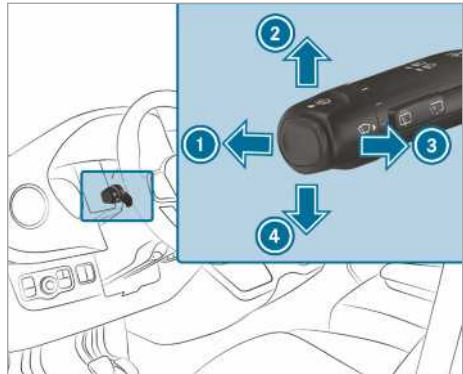

▶ Kod nenatovarenog vozila izaberite položaj .



Rukovanje kombinovanim prekidačem za svetlo



-  Dugo svetlo
-  Desni pokazivač pravca
-  Svetlosna sirena
-  Levi pokazivač pravca

▶ **Davanje svetlosnog signala treptanjem:**

Pritisnjajte kombinovani prekidač u željenom smeru  ili , sve dok ne uđe u ležište. Kod većih pomeranja upravljača, kombinovani prekidač se vraća automatski.

▶ **Kratko davanje svetlosnog signala treptanjem:** Kratko pritisnite kombinovani prekidač u željenom smeru  ili . Odgovarajuće svetlo pokazivača pravca treperi tri puta.

▶ **Uključivanje dugog svetla:** Uključite oboreno svetlo (→ Strana 86).

▶ Kombinovani prekidač pritisnite prema napred ①.
Uključiće se kontrolna sijalica  na kombinovanom instrumentu. Kombinovani prekidač se vraća u izlazni položaj.

① Duga svetla se uključuju u položaju **AUTO** samo po mraku i dok motor radi.

▶ **Isključivanje dugog svetla:** Kombinovani prekidač pritisnite prema napred ① ili ga kratko povucite u smeru strelice ③ (svetlosna sirena isključuje dugo svetlo). Isključuje se kontrolna sijalica  na kombinovanom instrumentu. Kombinovani prekidač se vraća u izlazni položaj.

① **Vozila sa pomoćnim sistemom za dugo svetlo:** Ukoliko je pomoćni sistem za dugo svetlo aktivan, on reguliše uključivanje i isključivanje dugog svetla (→ Strana 88).

▶ **Aktiviranje svetlosne sirene:** Uključite napajanje strujom ili paljenje.

▶ Kombinovani prekidač kratko povucite u smeru strelice ③.

Uključivanje ili isključivanje signalnih svetala upozorenja

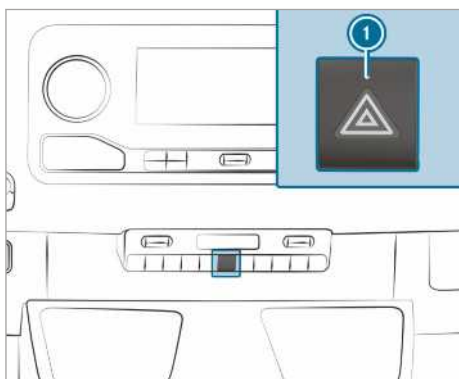

▶ **Uključivanje i isključivanje:** Pritisnite taster ①.

Kada sa uključenim signalnim svetlima upozorenja signalizirate promenu pravca, zasvetleće samo svetla pokazivača pravca na odgovarajućoj strani vozila.

Upozoravajuća svetla se automatski uključuju u sledećim situacijama:

- Vazdušni jastuk je aktiviran.

- Naglo ste zakočili vozilo pri brzini većoj od 70 km/h do zaustavljanja vozila.

Ako su se signalna svetla upozorenja automatski uključila, isključite ih pritiskom na prekidač upozoravajućeg svetla ①.

Upozoravajuća svetla se isključuju automatski, ako nakon potpunog kočenja vozilo ponovo postigne brzinu veću od 70 km/h.

① Signalna svetla upozorenja funkcionišu i kada je isključeno paljenje.

Funkcija svetla za skretanje

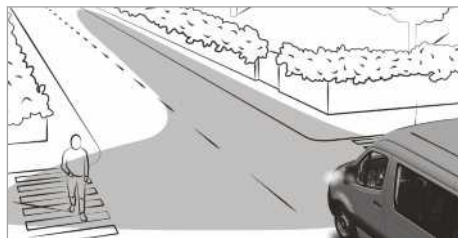

Svetlo za skretanje poboljšava osvetljenje kolovoza u širokom uglu u smeru skretanja, tako da je npr. bolja preglednost uskih krivina.

Funkcija je aktivna pod sledećim uslovima:

- Brzina iznosi manje od 40 km/h i pokazivač pravca je uključen ili je upravljač okrenut.
- Brzina iznosi između 40 km/h i 70 km/h i upravljač je okrenut.

Svetlo za skretanje može još kratko da svetli, ali se automatski gasi najkasnije nakon tri minuta.

① Pri prelasku na stepen prenosa za vožnju unazad, osvetljenje se prebacuje na suprotnu stranu.

Pomoćni sistem za duga svetla

Funkcija pomoćnog sistema za adaptivno dugo svetlo

⚠ UPOZORENJE Opasnost od nezgode uprkos pomoćnom sistemu za adaptivno dugo svetlo

Pomoćni sistem za adaptivno dugo svetlo ne reaguje na sledeće učesnike u saobraćaju:

- učesnici u saobraćaju koji nisu osvetljeni, npr. pešaci,

- učesnici u saobraćaju koji su slabo osvetljeni, npr. biciklisti,
- učesnici u saobraćaju čije je osvetljenje zaklonjeno, npr. bankinom.

U retkim slučajevima pomoćni sistem za adaptivno dugo svetlo neće reagovati ili neće blagovremeno reagovati na druge učesnike u saobraćaju sa sopstvenim osvetljenjem.

U takvim ili sličnim situacijama automatsko dugo svetlo neće moći da se deaktivira ili će, uprkos svemu, da se aktivira.

- ▶ Uvek pažljivo posmatrajte situaciju u saobraćaju i blagovremeno isključite dugo svetlo.

Pomoćni sistem za adaptivno dugo svetlo automatski menja između sledećih podešavanja:

- oborenog svetla,
- dugog svetla.

Sistem prepoznaje da vam osvetljena vozila dolaze u susret ili voze ispred vas.

Pri brzinama iznad 30 km/h menjaju se sledeća podešavanja:

- Ako se ne prepoznaju drugi učesnici u saobraćaju, automatski se uključuje dugo svetlo.

Pri brzinama ispod 25 km/h ili pri dovoljno jakom osvetljenju puta menjaju se sledeća podešavanja:

- Dugo svetlo se automatski isključuje.

Ograničenja sistema

Pomoćni sistem za adaptivno dugo svetlo ne može da uzme u obzir okolnosti na putu, vremenske prilike, kao ni situaciju u saobraćaju.

Prepoznavanje može biti otežano u sledećim situacijama:

- Vidljivost je loša, npr. zbog magle, jake kiše ili snega.
- Senzori su prljavi ili pokriveni.

Pomoćni sistem za adaptivno dugo svetlo je samo pomoćno sredstvo. Odgovornost za pravilno osvetljenje vozila u skladu sa trenutnim osvetljenjem i uslovima vidljivosti, kao i sa situacijom u saobraćaju, snosite vi sami.

Optički senzor sistema nalazi se iza vetrobranskog stakla u oblasti jedinice za upravljanje na krovu.

Uključivanje ili isključivanje pomoćnog sistema za dugo svetlo

- ▶ **Uključivanje:** Prekidač za svetlo okrenite u položaj **AUTO**.
- ▶ Uključite dugo svetlo preko kombinovanog prekidača. Kada se automatski po mraku uključi dugo svetlo, uključuje se kontrolna sijalica  na višenamenskom displeju.
- ▶ **Isključivanje:** Isključite dugo svetlo preko kombinovanog prekidača.

Podešavanje vremena naknadnog rada spoljašnjih svetala

Preduslovi

- Prekidač za svetlo je u položaju **AUTO**.

Multimedijalni sistem:

- ↳  **Podešavanja** ▶ Svetlo
- ▶ Vr. nakn. r. spolj. svet.

- ▶ Podesite vreme naknadnog rada svetala.

Kada se ugasi vozilo, spoljašnje svetlo će se aktivirati za vreme za koje je podešeno.

Uključivanje i isključivanje okolnog osvetljenja

Multimedijalni sistem:

- ↳  **Podešavanja** ▶ Svetlo
- ▶ Osvetljenje okoline

- ▶ Uključite ili isključite funkciju.

Nakon otključavanja, spoljašnje osvetljenje svetli 40 sekundi. Kada pokrenete vozilo, okolno osvetljenje se gasi, a pali se automatsko svetlo za vožnju.

Uključivanje/isključivanje rotacionog svetla

- ⚠ **UPOZORENJE** Opasnost od nezgode zbog automatskog isključivanja rotacionog svetla

Rotaciono svetlo se pri isključenom motoru automatski isključuje, čim napon u vozilu padne na kritični nivo.

Drugi učesnici u saobraćaju više se ne upozoravaju na mesto opasnosti.

- ▶ Drugi učesnici u saobraćaju se upozoravaju dodatnim sigurnosnim merama, npr. pomoću upozoravajućeg trougla.

Uključivanje rotacionog svetla

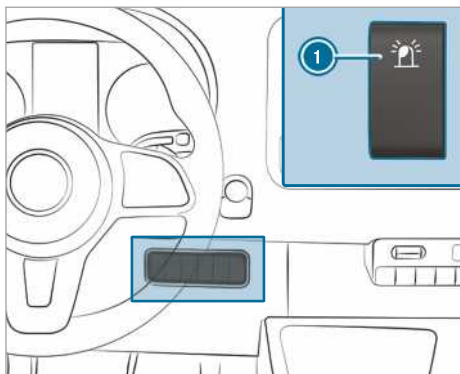

- ▶ Pritisnite gornji deo prekidača ①. Prekidač ostaje u zakrenutom položaju. Kontrolna sijalica na prekidaču svetli.

Uključivanje rotacionog svetla



- ▶ Pritisnite donji deo prekidača ①. Prekidač ostaje u srednjem položaju. Kontrolna sijalica na prekidaču više ne svetli.

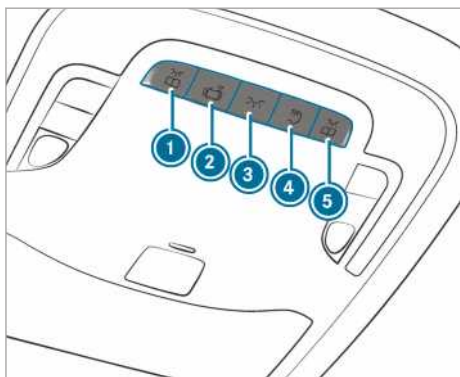

Podешavanje unutrašnjeg osvetljenja

Podешavanje prednjeg unutrašnjeg osvetljenja





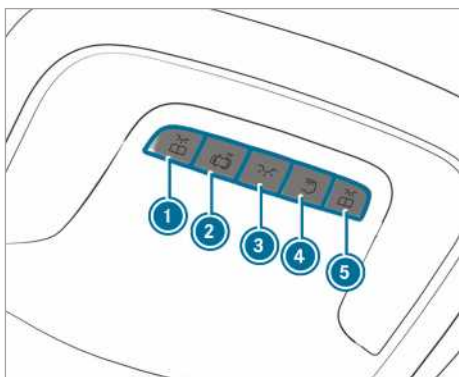

Varijanta 1

- ▶ ①  Uključivanje ili isključivanje levog prednjeg svetla za čitanje
- ▶ ②  Uključivanje ili isključivanje automatskog upravljanja unutrašnjim osvetljenjem
- ▶ ③  Uključivanje ili isključivanje prednjeg unutrašnjeg osvetljenja

- ▶ ④  Uključivanje ili isključivanje osvetljenja zadnjeg dela vozila / tovarnog prostora
- ▶ ⑤  Uključivanje ili isključivanje desnog prednjeg svetla za čitanje



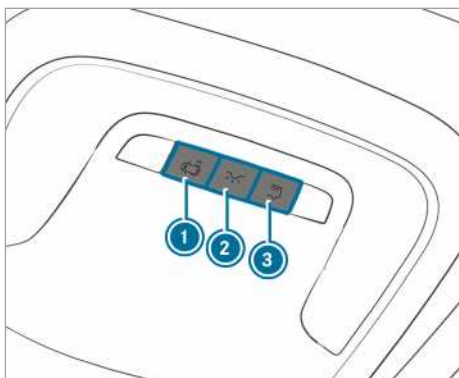

Varijanta 2

- ▶ ①  Uključivanje ili isključivanje levog prednjeg svetla za čitanje
- ▶ ②  Uključivanje ili isključivanje automatskog upravljanja unutrašnjim osvetljenjem
- ▶ ③  Uključivanje ili isključivanje prednjeg unutrašnjeg osvetljenja
- ▶ ④  Uključivanje ili isključivanje osvetljenja zadnjeg dela vozila / tovarnog prostora
- ▶ ⑤  Uključivanje ili isključivanje desnog prednjeg svetla za čitanje



Varijanta 3

- ▶ ①  Uključivanje ili isključivanje automatskog upravljanja unutrašnjim osvetljenjem

- ▶ ②  Uključivanje ili isključivanje prednjeg unutrašnjeg osvetljenja
- ▶ ③  Uključivanje ili isključivanje osvetljenja zadnjeg dela vozila/tovarnog prostora

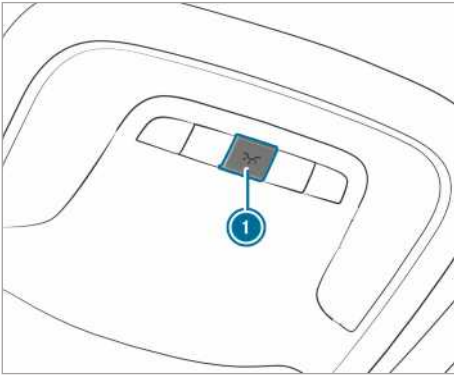

Varijanta 4

- ▶ ①  Uključivanje ili isključivanje unutrašnjeg osvetljenja

Unutrašnje osvetljenje u zadnjem delu vozila

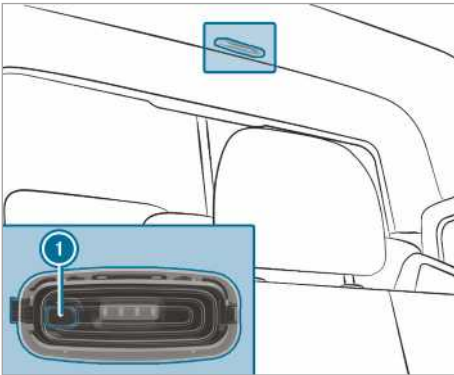

- ▶ ① Uključivanje ili isključivanje osvetljenja zadnjeg dela vozila/tovarnog prostora

Senzor za prepoznavanje pokreta

- ▲ **UPOZORENJE** Opasnost od povređivanja laserskim zracima senzora za prepoznavanje pokreta

Senzor za prepoznavanje pokreta emituje nevidljive zrake sa svetlećih dioda (Light Emitting Diode – LED).

Ove svetleće diode (LED) su klasifikovane kao laseri 1M klase i mogu da oštete mrežnjaču u sledećim situacijama:

- ako duže vreme gledate direktno u nefiltrirani laserski zrak senzora za prepoznavanje pokreta,
- ako koristeći optička pomagala, kao što su naočari ili lupa, direktno gledate u laserski zrak senzora za prepoznavanje pokreta.

- ▶ Nikada ne gledajte direktno u senzor za prepoznavanje pokreta.

Senzor za prepoznavanje pokreta se nalazi u tovarnom prostoru iza razdvojnog zida na sredini krova.

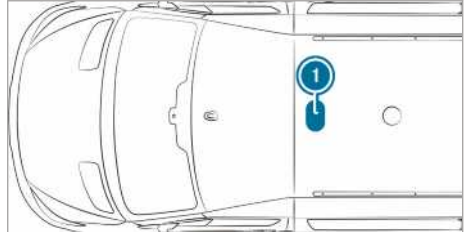

- ① Položaj senzora za prepoznavanje pokreta

Ako je vozilo opremljeno senzorom za prepoznavanje pokreta, osvetljenje tovarnog prostora može da se uključi i pomoću senzora za prepoznavanje pokreta.

Ukoliko senzor za prepoznavanje pokreta otkrije pokrete u tovarnom prostoru dok vozilo stoji, osvetljenje tovarnog prostora će se uključiti na približno dva minuta.

Osvetljenje tovarnog prostora može da se uključi pomoću senzora za prepoznavanje pokreta u sledećim situacijama:

- Vozilo stoji, parkirna kočnica je povučena i ne pritisćete pedalu kočnice.

- **Vozila sa automatskim menjačem:** Poluga menjača stoji u položaju **P** i ne pritiskate pedalu kočnice.
- Vozilo nije zaključano spolja ključem.

Ukoliko u toku više sati ne otkrije neku promenu na vozilu, npr. otvaranje vrata, senzor za prepoznavanje pokreta se isključuje automatski. Tako se sprečava pražnjenje baterije.

Uključivanje/isključivanje vremena naknadnog rada unutrašnjih svetala

Multimedijalni sistem:

→ [🏠] ▶▶ Podešavanja ▶▶ Svetlo
▶▶ Nakn. rad svet. unutra

▶ Uključite ili isključite vreme naknadnog rada svetala.

Zamena rasvetnog tela

Napomene o zameni rasvetnog tela

⚠ UPOZORENJE Opasnost od opekotina uzrokovanih vrelim komponentama prilikom zamene sijalica

Sijalice, svetla i priključci mogu da se veoma zagreju u toku rada.

Kada menjate sijalicu, mogli biste da se opečete na ovim komponentama.

▶ Pre nego što zamenite sijalice, ostavite komponente da se ohlade.

Prilikom zamene rasvetnog tela, obratite pažnju na sledeće napomene:

- Ne koristite rasvetno telo koje je palo ili ima izgredanu menzuru. Takvo rasvetno telo može da eksplodira.
- Rasvetno telo može da eksplodira ako ga dodirnete, ako je vruće, ako ga ispuštite ili ako ga izgrebete ili urežete.
- Mrlje na menzuri skraćuju radni vek rasvetnog tela. Menzuru sijalice ne dodirujte golim rukama. Ako je potrebno, kada je sijalica hladna, menzuru očistite alkoholom ili špiritumom i obrišite krpom koja ne ostavlja vlakna.
- Rasvetno telo zaštitite od vlage i sprečite kontakt sa tečnošću.

Vodite računa o tome da sijalice uvek čvrsto stoje u ležištu.

Ako je vaše vozilo opremljeno LED lampicama, to ćete prepoznati na sledeći način: Svetlosni snop farova se prilikom startovanja motora pomera odozgo nadole i ponovo vraća nazad. Pri tom obojeno svetlo mora biti uključeno pre startovanja motora.

Sijalice i lampe su veoma važan element bezbednosti vozila. Zato vodite računa o tome da one uvek funkcionišu. Redovno kontrolišite podešavanje farova.

- Pre zamene sijalica, uvek isključite sistem osvetljenja vozila. Tako ćete izbeći kratak spoj.
- Sijalice upotrebljavajte samo u zatvorenim, za to konstruisanim svetlima.
- Koristite samo rezervne sijalice istog tipa i predviđenog napona.

Ako ni novo rasvetno telo ne svetli, potražite pomoć u kvalifikovanoj stručnoj radionici.

Zamena prednjih rasvetnih tela (vozila sa halogenim farovima)

Pregled vrsta osvetljenja napred

Možete da zamenite sledeća rasvetna tela.

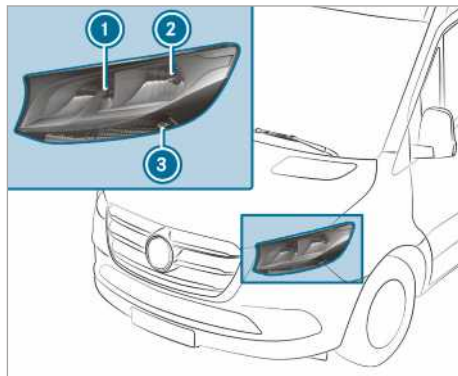

Halogeni farovi

- 1 Dugo svetlo/dnevno svetlo: H15 55 W/15 W
- 2 Oboreno svetlo/poziciono svetlo: H7 55 W/ W 5 W
- 3 Pokazivač pravca: PY 21 W

Zamena halogenih farova

Preduslovi

- **Oboreno svetlo:** Rasvetno telo tipa H7 55 W
- **Dugo svetlo/dnevno svetlo:** Rasvetno telo tipa H15 55 W/15 W

- **Poziciono svetlo:** Rasvetno telo tipa W 5 W
- **Pokazivač pravca:** Rasvetno telo tipa PY 21 W



- ① Poklopac kućišta dugog svetla/dnevnog svetla
- ② Poklopac kućišta oborenog svetla/pozicionog svetla
- ③ Ležište za pokazivač pravca

- ▶ Isključite sistem osvetljenja.
- ▶ **Dugo svetlo/dnevno svetlo:** Poklopac kućišta ① skinite povlačenjem unazad.
- ▶ Ležište okrenite nalevo i izvucite ga.
- ▶ Izvucite rasvetno telo iz ležišta.
- ▶ Stavite novo rasvetno telo u ležište, tako da njegovo podnožje u potpunosti naleže na pod ležišta.
- ▶ Postavite ležište i okrenite ga nadesno.
- ▶ Postavite poklopac kućišta ①.
- ▶ **Oboreno svetlo/poziciono svetlo:** Poklopac kućišta ② skinite povlačenjem unazad.
- ▶ Izvucite ležište unazad.
- ▶ Izvucite rasvetno telo iz ležišta.
- ▶ Stavite novo rasvetno telo u ležište, tako da njegovo podnožje u potpunosti naleže na pod ležišta.
- ▶ Ležište utaknite ravno.
- ▶ Postavite poklopac kućišta ②.
- ▶ **Pokazivač pravca:** Isključite sistem osvetljenja.
- ▶ Ležište ③ okrenite nalevo i skinite ga.
- ▶ Rasvetno telo lagano pritiskajući okrenite nalevo i izvucite iz ležišta.

- ▶ Ubacite novo rasvetno telo u ležište i okrenite ga nadesno.
- ▶ Postavite ležište ③ i okrenite ga nadesno.

Dodatni pokazivači pravca

Preduslovi

- **Dodatni pokazivač pravca (vozila sa pogonom na svim točkovima):** Rasvetno telo tipa P 21 W

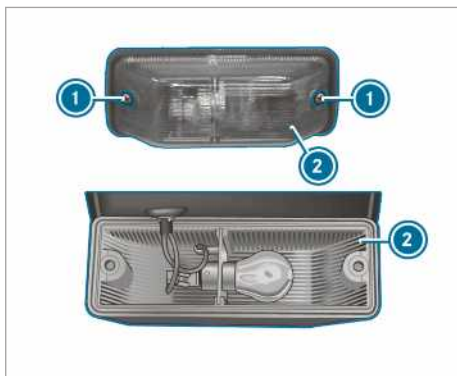

- ▶ Isključite sistem osvetljenja.
- ▶ Otpustite zavrtnje ① i skinite staklo svetla ②.
- ▶ Rasvetno telo lagano pritiskajući okrenite nalevo i izvucite iz ležišta.
- ▶ Ubacite novo rasvetno telo u ležište i okrenite ga nadesno.
- ▶ Postavite staklo svetla ② i pritegnite zavrtnje ①.

Zamena zadnjih rasvetnih tela (sandučar i kombi)

Pregled vrsta osvetljenja pozadi (sandučar i kombi)

Možete da zamenite sledeća rasvetna tela.

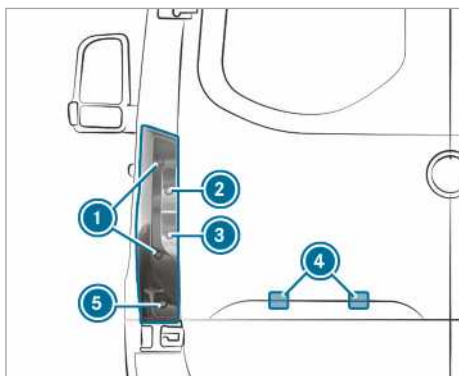

Vozila sa standardnim zadnjim svetlom

- ① Svetlo kočnice/zadnje poziciono svetlo/poziciono sveto: P 21 W
- ② Pokazivač pravca: PY 21 W
- ③ Svetlo za vožnju unazad: P 21 W
- ④ Osvetljenje registrarske tablice: W 5 W
- ⑤ Zadnje svetlo za vožnju po magli: P 21 W

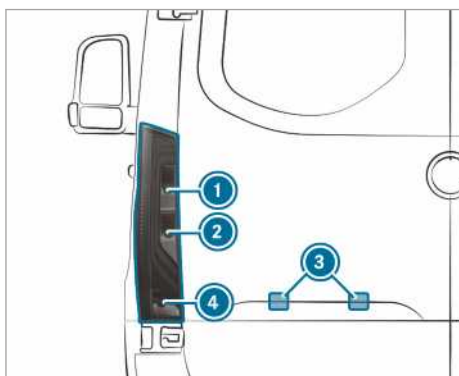

Vozila sa zadnjim svetlom delimično u LED tehnici

- ① Pokazivač pravca: PY 21 W
- ② Svetlo za vožnju unazad: P 21 W
- ③ Osvetljenje registrarske tablice: W 5 W
- ④ Zadnje svetlo za vožnju po magli: P 21 W

Zadnje svetlo (sandučar i kombi)

Preuslovi

- **Svetlo kočnice/zadnje poziciono svetlo/poziciono svetlo:** Rasvetno telo tipa P 21 W
- **Pokazivač pravca:** rasvetno telo tipa PY 21 W,

- **Svetlo za vožnju unazad:** rasvetno telo tipa P 21 W,
- **Zadnje svetlo za vožnju po magli:** rasvetno telo tipa P 21 W.

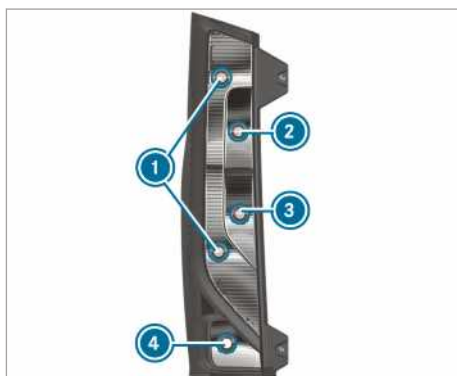

- ① Svetlo kočnice/zadnje poziciono svetlo/poziciono svetlo
 - ② Pokazivač pravca
 - ③ Svetlo za vožnju unazad
 - ④ Zadnje svetlo za vožnju po magli
- ▶ Isključite sistem osvetljenja.
- ▶ Otvorite zadnja vrata.

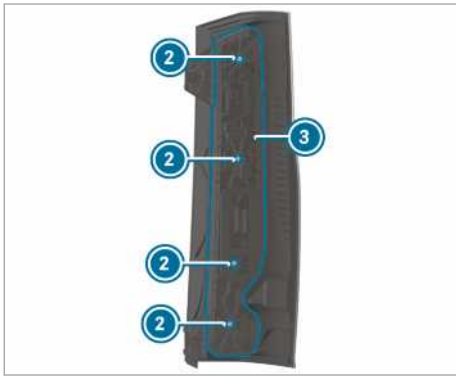
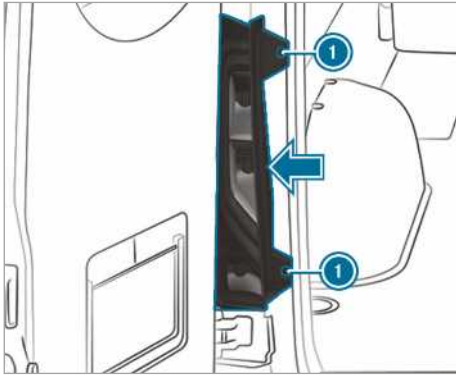

- ▶ **Demontaža:** Otpustite zavrtnje ① i izvucite zadnje svetlo u smeru strelice.
- ▶ Skinite priključak sa nosača sijalice ③.
- ▶ Otpustite zavrtnje ② i izvadite nosač sijalice ③ iz zadnjeg svetla.
- ▶ Rasvetno telo lagano pritiskajući okrenite nalevo i izvucite iz ležišta.
- ▶ Ubacite novo rasvetno telo u ležište i okrenite ga nadesno.
- ▶ **Ugradnja:** Nosač sijalice ③ postavite na zadnje svetlo i zavrtnite zavrtnje ②.
- ▶ Pritisnite priključak na nosač sijalice ③.
- ▶ Postavite zadnje svetlo i pritegnite zavrtnje ①.

Osvetljenje registarske tablice

Preduslovi

- **Osvetljenje registarske tablice:** Rasvetno telo tipa W 5 W



- ▶ Isključite sistem osvetljenja.
- ▶ Na otvoru ② između sijalice ③ i pregrade ① postavite npr. odvijač i pažljivo izvadite svetlo ③.
- ▶ Izvadite svetlo ③ iz pregrade ①.
- ▶ Držač sijalice okrećite za oko 45° i izvadite ga iz svetla.
- ▶ Uklonite rasvetno telo.
- ▶ Postavite novo rasvetno telo u ležište sijalice.
- ▶ Sijalicu postavite u držač sijalice i okrenite za oko 45°.
- ▶ Postavite sijalicu u otvor pregrade tako da uđe u ležište.

Zamena zadnjih rasvetnih tela (donji postroj vozila)

Pregled vrsta osvetljenja pozadi (donji postroj vozila)

Možete da zamenite sledeća rasvetna tela.

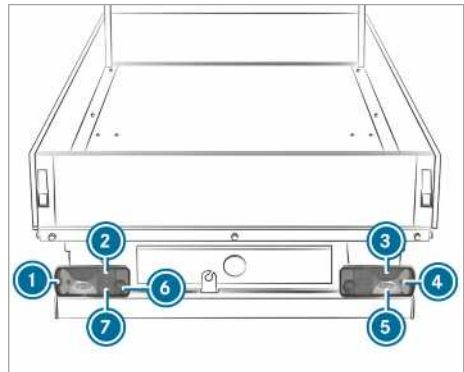

Vozila sa standardnim zadnjim svetlom

- ① Gabaritno svetlo: R 5 W
- ② Zadnje poziciono svetlo: R 5 W
- ③ Svetlo kočnice: P 21 W
- ④ Pokazivač pravca: PY 21 W
- ⑤ Svetlo za vožnju unazad: P 21 W

- ⑥ Zadnje svetlo za vožnju po magli (strana vozača): P 21 W
- ⑦ Osvetljenje registarske tablice: R 5 W

Zamena zadnjeg svetla donjeg postroja vozila

Preduслови

- **Zadnje svetlo za vožnju po magli:** Rasvetno telo tipa P 21 W
- **Osvetljenje registarske tablice:** Rasvetno telo tipa R 5 W
- **Svetlo za vožnju unazad:** Rasvetno telo tipa P 21 W
- **Pokazivač pravca:** Rasvetno telo tipa PY 21 W
- **Gabaritno svetlo:** Rasvetno telo tipa R 5 W
- **Svetlo kočnice:** Rasvetno telo tipa P 21 W
- **Zadnje poziciono svetlo:** Rasvetno telo tipa R 5 W

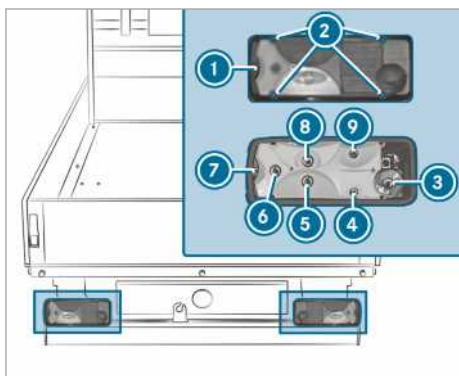

- ① Staklo svetla
- ② Zavrtnji
- ③ Zadnje svetlo za vožnju po magli
- ④ Osvetljenje registarske tablice
- ⑤ Svetlo za vožnju unazad
- ⑥ Pokazivač pravca
- ⑦ Gabaritno svetlo
- ⑧ Svetlo kočnice
- ⑨ Zadnje poziciono svetlo

- ▶ Isključite sistem osvetljenja.
- ▶ Otpustite zavrtnje ① i skinite staklo svetla ②.
- ▶ Skinite priključak sa nosača sijalice.
- ▶ Rasvetno telo lagano pritiskajući okrenite nalevo i izvucite iz ležišta.

- ▶ Ubacite novo rasvetno telo u ležište i okrenite ga nadesno.
- ▶ Postavite staklo svetla ② i pritegnite zavrtnje ①.

Zamena rasvetnog tela dodatnog svetla

Bočno markirno svetlo

Preduслови

- **Bočno markirno svetlo:** rasvetno telo tip LED

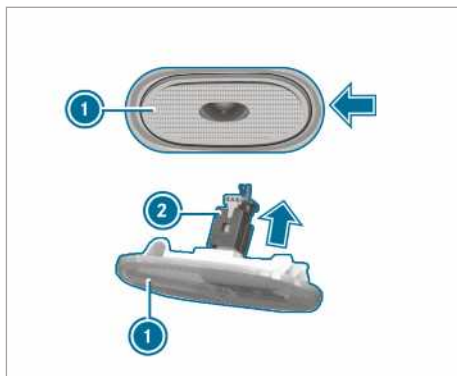

- ▶ Isključite sistem osvetljenja.
- ▶ Bočno postavite npr. odvijač i bočno markirno svetlo ① oprezno podignite u smeru strelice.
- ▶ Skinite priključak ② u pravcu strelice sa bočnog markirnog svetla ①.
- ▶ Novo bočno markirno svetlo spojite sa priključkom.
- ▶ Postavite bočno markirno svetlo sa leve strane i pritisnite ga. Bočno markirno svetlo se čujno uglavljuje.

Zamena rasvetnog tela unutrašnjeg svetla

Zamena zadnjeg unutrašnjeg svetla

Preduслови

- ⓘ Da biste obezbedili funkcionisanje serijske provere kvarova na sijalicama, dozvoljena je upotreba samo rasvetnih tela istog tipa i iste snage, kao što su serijski ugrađeni.

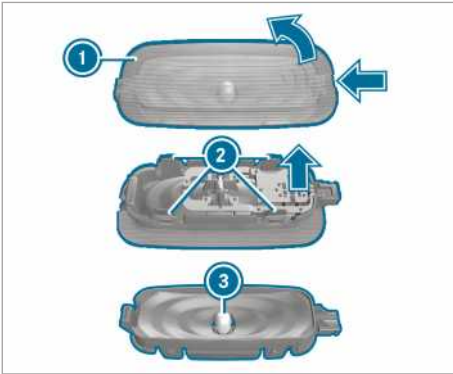

- ▶ Isključite unutrašnje osvetljenje.
- ▶ Zaključavajuću oprugu stakla svetla ① pritisnite pomoću odgovarajućeg predmeta, npr. odvijača i zatim podignite staklo svetla sa kućištem sijalice.
- ▶ **Skidanje stakla svetla sa kućišta svetla:** Isturene delove stakla svetla ② pritisnite prema unutra.
- ▶ Rasvetno telo ③ izvucite iz kućišta svetla.
- ▶ Postavite novo rasvetno telo.
- ▶ Staklo svetla postavite na kućište svetla i ugurajte ga u ležište.
- ▶ Postavite staklo svetla sa kućištem svetla i ugurajte ga u ležište.

Brisač

Uključivanje i isključivanje brisača vetrobranskog stakla

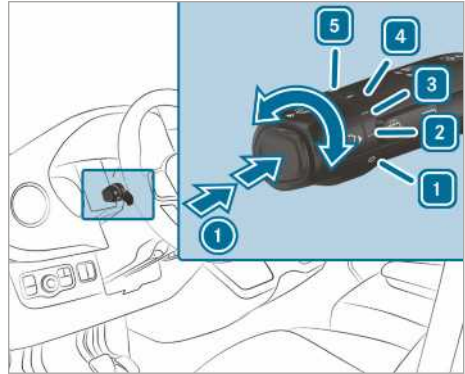

- ① Kratkotrajno brisanje/brisanje vodom za pranje
 - 1 0 Brisač je isključen
 - 2 Normalno intervalsko brisanje
Vozila sa senzorom za kišu: normalno automatsko brisanje
 - 3 Učestalo intervalsko brisanje
Vozila sa senzorom za kišu: učestalo automatsko brisanje
 - 4 Neprekidno brisanje, sporo
 - 5 Neprekidno brisanje, brzo
- ▶ Kombinovani prekidač okrenite u odgovarajući položaj 1 - 5.
 - ▶ **Kratkotrajno brisanje/pranje:** Na kombinovanom prekidaču pritisnite taster u smeru strelice ①.
 - Kratkotrajno brisanje
 - Brisanje vodom za pranje

Uključivanje i isključivanje brisača zadnjeg stakla

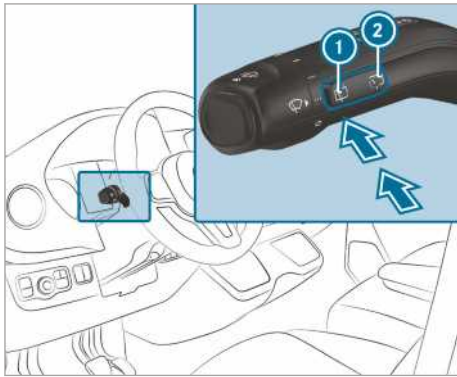

- ① Kratkotrajno brisanje/pranje
 ② Intervalsko brisanje

▶ **Kratkotrajno brisanje:** Pritisnite taster ① do tačke otpora.

▶ **Brisanje vodom za pranje:** Pritisnite taster ① preko tačke otpora.

▶ **Uključivanje ili isključivanje intervalskog brisanja:** Pritisnite taster ②.

Kada je uključen brisač zadnjeg stakla, na displeju sa instrumentima se pojavljuje simbol .

Zamena metlica brisača na vetrobranskom staklu

⚠ UPOZORENJE Opasnost od prignječenja zbog uključenih brisača prilikom zamene metlica brisača

Ako se prilikom zamene metlica pokrenu brisači, možete se prignječiti na polugi brisača.

- ▶ Pre nego što počnete da menjate metlice brisača, uvek isključite brisače i paljenje.

⚠ UPOZORENJE Opasnost od povreda zbog upotrebe brisača, kada je otvoren poklopac motora

Ako pokrenete brisače dok je otvoren poklopac motora, mogu da vas prignječe poluge brisača.

- ▶ Pre nego što otvorite poklopac motora, uvek isključite brisače i paljenje.

① Ako su metlice brisača istrošene, neće više moći pravilno da peru stakla. Metlice brisača menjajte dvaput godišnje, najbolje u proleće i jesen.

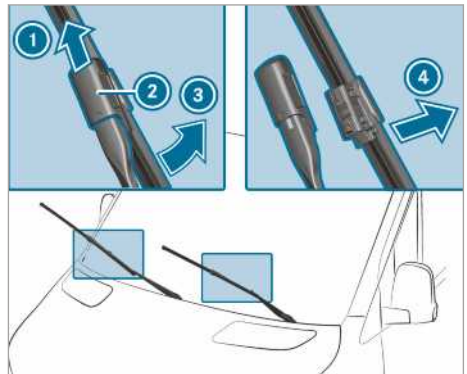

▶ Polugu brisača ③ odmaknite od vetrobranskog stakla.

▶ Polugu brisača ③ držite, a metlicu brisača okrenite u smeru strelice od poluge brisača ③ do krajnjeg položaja.

▶ Klizač ② gurajte u smeru strelice nagore, sve dok ne ulegne u ležište.

▶ Metlicu brisača sklopite na polugu brisača.

▶ Metlicu brisača ① skinite sa poluge brisača.

▶ Novu metlicu brisača ① postavite u držač na poluzi brisača ③.

Pri tome, obratite pažnju na različite dužine obe metlice brisača:

- strana vozača: duga metlica brisača,
- strana suvozača: kratka metlica brisača.

▶ Klizač ② gurajte nadole, sve dok se ne uglati.

▶ Polugu brisača ③ ponovo spustite na vetrobransko staklo.

Zamena metlica brisača na vetrobranskom staklu (WET WIPER SYSTEM)

⚠ UPOZORENJE Opasnost od prignječenja zbog uključenih brisača prilikom zamene metlica brisača

Ako se prilikom zamene metlica pokrenu brisači, možete se prignječiti na polugi brisača.

- ▶ Pre nego što počnete da menjate metlice brisača, uvek isključite brisače i paljenje.

⚠ UPOZORENJE Opasnost od povreda zbog upotrebe brisača, kada je otvoren poklopac motora

Ako pokrenete brisače dok je otvoren poklopac motora, mogu da vas prignječe poluge brisača.

- ▶ Pre nego što otvorite poklopac motora, uvek isključite brisače i paljenje.

- i** Ako su metlice brisača istrošene, neće više moći pravilno da peru stakla. Metlice brisača menjajte dvaput godišnje, najbolje u proleće i jesen.

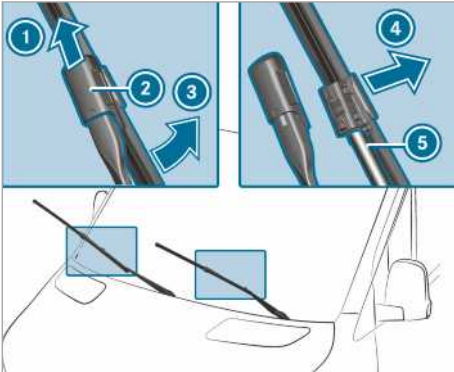

- ▶ Polugu brisača ③ odmaknite od vetrobranskog stakla.
- ▶ Polugu brisača ③ držite, a metlicu brisača okrenite u smeru strelice od poluge brisača ③ do krajnjeg položaja.
- ▶ Klizač ② gurajte u smeru strelice nagore, sve dok ne ulegne u ležište.
- ▶ Metlicu brisača ① skinite u smeru strelice ④ sa poluge brisača.
- ▶ Pažljivo skinite crevo ⑤ sa metlice brisača.
- ▶ Crevo ⑤ pričvrstite na novu metlicu brisača.
- ▶ Novu metlicu brisača ① postavite u držač na poluzi brisača ③.

Pri tome, obratite pažnju na različite dužine obe metlice brisača:

- strana vozača: duga metlica brisača,
- strana suvozača: kratka metlica brisača.

- ▶ Klizač ② gurajte nadole, dok se ne uglati.
- ▶ Metlicu brisača sklopite na polugu brisača.
- ▶ Polugu brisača ③ ponovo spustite na vetrobransko staklo.

Zamena metlica brisača na zadnjem staklu

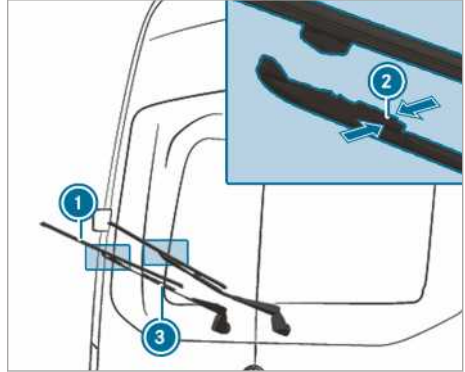

- ▶ Odmaknite polugu brisača ③ od zadnjeg stakla.
- ▶ Pritisnite obe sigurnosne kopče ② u smeru strelice i okrenite metlicu brisača od poluge brisača.
- ▶ Metlicu brisača ① povucite nagore i izvucite je iz držača na poluzi brisača ③.
- ▶ Novu metlicu brisača ① postavite u držač na poluzi brisača ③.
- ▶ Novu metlicu brisača ① pritiskajte na polugu brisača ③, sve dok sigurnosne kopče ne uđu u ležište.
- ▶ Vratite polugu brisača ③ na zadnje staklo.

Ogledalo

Rukovanje spoljašnjim ogledalima

⚠ UPOZORENJE Opasnost od nezgode zbog podešavanja vozila u toku vožnje

U sledećim situacijama možete da izgubite kontrolu nad vozilom:

- ako u toku vožnje podešavate sedište vozača, naslon za glavu, upravljač ili ogledalo,
- ako u toku vožnje nameštate sigurnosni pojas.

- ▶ Pre nego što pokrenete motor: Podesite sedište vozača, naslon za glavu, uprav-

Ijač ili ogledalo i namestite sigurnosni pojas.

A UPOZORENJE Opasnost od nezgode prilikom korišćenja spoljašnjih ogledala usled pogrešne procene odstojanja

Spoljašnja ogledala odražavaju umanjenu sliku. Vidljivi objekti se nalaze bliže nego što to izgleda.

Zbog toga može da se desi da pogrešno procenite rastojanje u odnosu na učesnike u saobraćaju iza vašeg vozila, npr. pri prelasku u drugu traku.

Zbog toga uvek pogledom preko ramena proverite stvarno rastojanje do ostalih učesnika u saobraćaju.

Ručno podešavanje spoljašnjeg ogledala

- Rukom podesite spoljašnje ogledalo u pravilan položaj.
- Nameštanje u ležište spoljašnjeg ogledala koje je iskočilo iz ležišta:** Rukom pritisnite spoljašnje ogledalo u pravilan položaj.

Električno podešavanje spoljašnjeg ogledala

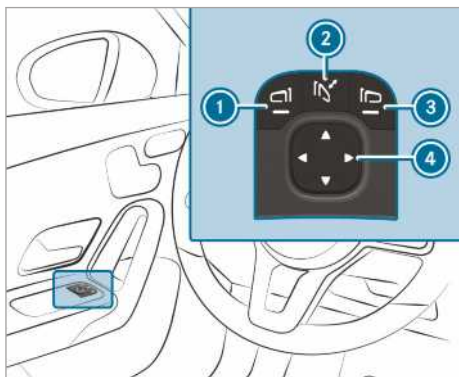

Primer slike

! NAPOMENA Oštećenje električnih spoljašnjih ogledala

Ako ručno sklapate ili rasklapate električna spoljašnja ogledala, možete da ih oštetite i ona više neće moći ispravno da se blokiraju.

Ako spoljašnja ogledala prilikom pranja vozila u auto-perionici nisu sklopljena, četke za pranje mogu na silu da sklope spoljašnja ogledala i oštete ih.

- Spoljašnja ogledala sklapajte i rasklapajte isključivo električnim putem.
- Pre pranja vozila u auto-perionici sklopite spoljašnja ogledala.

- Pre vožnje uključite napajanje strujom ili paljenje.
- Sklopanje ili rasklopanje:** Kratko pritisnite taster ②.
- Podešavanje:** Pomoću tastera ① ili ③ izaberite spoljašnje ogledalo koje želite da podesite.
- Pomoću tastera ④ podesite položaj stakla ogledala.
- Nameštanje u ležište spoljašnjeg ogledala koje je iskočilo iz ležišta:** Držite pritisnut taster ②. Oglašava se škljocanje praćeno zvukom udara. Spoljašnje ogledalo se postavlja u pravilan položaj.

Grejanje spoljašnjih ogledala

- Vozila bez grejanja zadnjeg stakla:** Pri niskim temperaturama, grejanje ogledala se automatski uključuje nakon starta motora.
- Vozila sa grejanjem zadnjeg stakla:** Pri niskim temperaturama, grejanje ogledala se automatski uključuje nakon starta motora. Pored toga, grejanje ogledala se može uključiti zajedno sa grejanjem zadnjeg stakla preko tastera za grejanje zadnjeg stakla.

Zatamnivanje unutrašnjeg ogledala

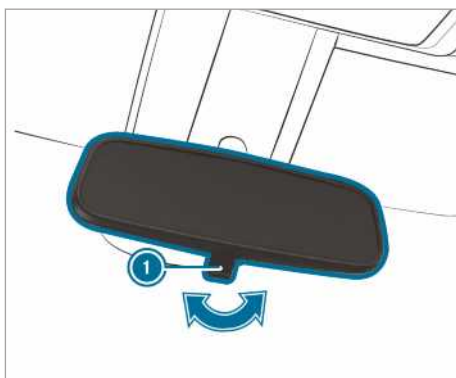

- Zatamnivanje unutrašnjeg ogledala:** Polugu za zatamnivanje ① pomerite u smeru strelice.

Rukovanje štitnikom za sunce

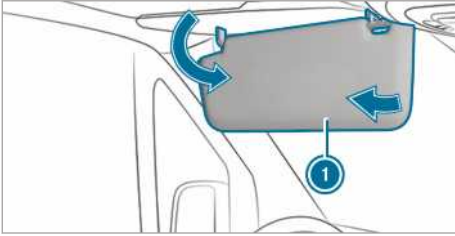







- ▶ **Zaslepljenje spreda:** Štitnik za sunce ❶ rasklopite nadole.
- ▶ **Zaslepljenje sa strane:** Štitnik za sunce ❶ zakrenite na stranu.

Pregled sistema za klimatizaciju

Pregled sistema za grejanje







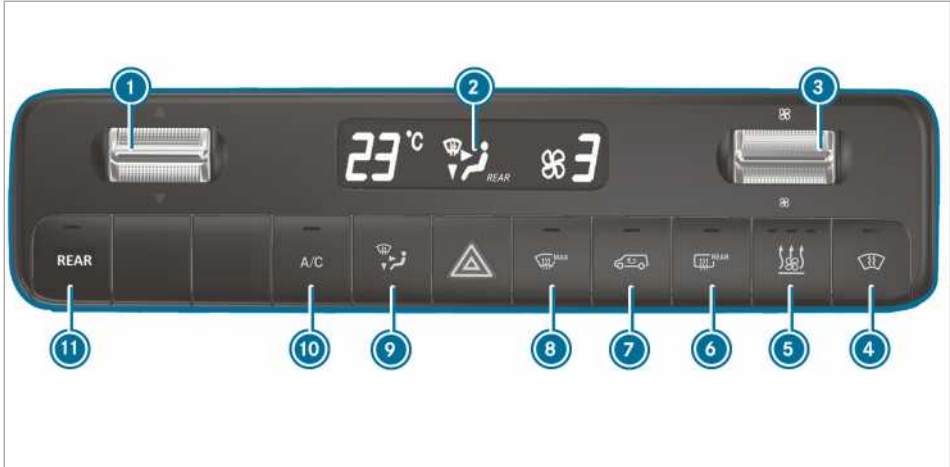

- ① Podešavanje temperature
- ② **REAR** /  Uključivanje/isključivanje grejanja u zadnjem delu vozila
- ③  Uključivanje/isključivanje grejanja zadnjeg stakla (→ Strana 107)
- ④  Uključivanje/isključivanje usmeravanja vazduha u prostoru za noge
- ⑤  Uključivanje/isključivanje odmrzavanja vetrobranskog stakla (→ Strana 106)
- ⑥ Vozila sa grejanjem u mestu ili dogrevačem:  Uključivanje/isključivanje grejanja u mestu ili dogrevača (→ Strana 110)
- ⑦ 
Vozila sa grejanjem vetrobranskog stakla:
- Uključivanje/isključivanje grejanja vetrobranskog stakla (→ Strana 107)
- ⑧ Podešavanje količine vazduha
- ① Kontrolne sijalice na tasterima signaliziraju da je odgovarajuća funkcija aktivirana.

Pregled sistema TEMPMATIC



- ① ▼▲ Podešavanje temperature
 - ② Displej
 - ③ ☼ Podešavanje količine vazduha
 - ④ 

Vozila sa grejanjem vetrobranskog stakla: Uključivanje/isključivanje grejanja vetrobranskog stakla (→ Strana 107)
 - ⑤ Vozila sa grejanjem u mestu ili dogrevačem:  Uključivanje/isključivanje grejanja u mestu ili dogrevača (→ Strana 110)
 - ⑥ Vozila sa grejanjem zadnjeg stakla:  Uključivanje/isključivanje grejanja zadnjeg stakla (→ Strana 107)
 - ⑦  Uključivanje/isključivanje režima rada kruženja vazduha (→ Strana 107)
 - ⑧  Uključivanje/isključivanje odmrzavanja vetrobranskog stakla (→ Strana 106)
 - ⑨  Podešavanje usmeravanja vazduha (→ Strana 106)
 - ⑩ A/C Uključivanje/isključivanje funkcije A/C (→ Strana 105)
 - ⑪ REAR  Vozila sa sistemom klimatizacije za dve oblasti: Podešavanje klimatizacije u zadnjem delu vozila/ grejanja u zadnjem delu vozila (treperi kontrolna sijalica) (→ Strana 105)
- ① Kontrolne sijalice na tasterima signaliziraju da je odgovarajuća funkcija aktivirana.

Pregled sistema THERMOTRONIC

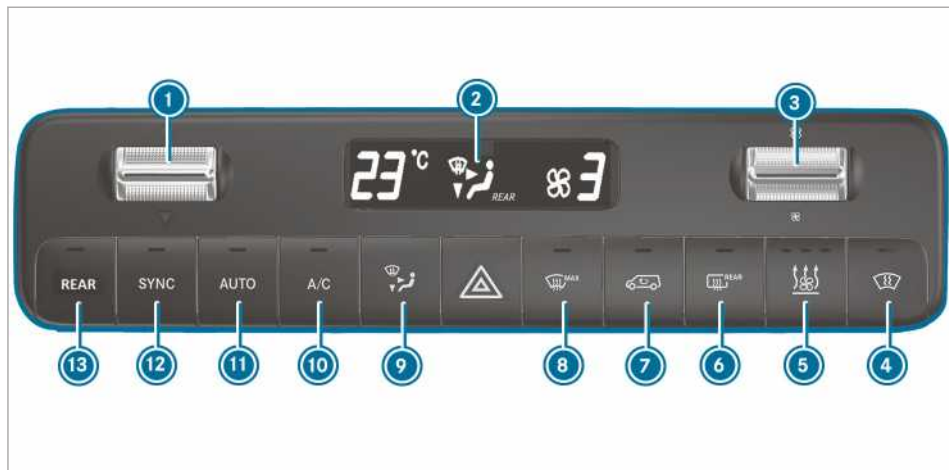

1 ▼▲ Podešavanje temperature

2 Displej

3 Podešavanje količine vazduha

4

Vozila sa grejanjem vetrobranskog stakla: Uključivanje/isključivanje grejanja vetrobranskog stakla (→ Strana 107)

5 Vozila sa grejanjem u mestu ili dogrevačem: Uključivanje/isključivanje grejanja u

mestu ili dogrevača (→ Strana 110)

6 Vozila sa grejanjem zadnjeg stakla: Uključivanje/isključivanje grejanja zadnjeg stakla (→ Strana 107)

7 Uključivanje/isključivanje režima rada kruženja vazduha (→ Strana 107)

8 Uključivanje/isključivanje odmrzavanja vetrobranskog stakla (→ Strana 106)

9 Podešavanje usmeravanja vazduha (→ Strana 106)

10 Uključivanje/isključivanje funkcije A/C (→ Strana 105)

11 Automatska regulacija klimatizacije u prednjem delu vozila (→ Strana 106) i zadnjem delu vozila (→ Strana 106)

12 Uključivanje/isključivanje sinhronizacije (→ Strana 106)

13 Vozila sa sistemom klimatizacije za dve oblasti: Podešavanje klimatizacije u zadnjem delu vozila/grejanja u zadnjem delu vozila (treperi kontrolna sijalica) (→ Strana 105)

i Kontrolne sijalice na tasterima signaliziraju da je odgovarajuća funkcija aktivirana.

Rukovanje sistemima klimatizacije

Uključivanje ili isključivanje sistema klimatizacije

► **Uključivanje:** Podesite količinu vazduha u meniju prednjeg dela vozila na stepen 1 ili na viši stepen.

► **Isključivanje:** Podesite količinu vazduha u meniju prednjeg dela vozila na stepen 0 ili na OFF (Isključeno). Na displeju sistema klimatizacije se pojavljuje OFF (Isključeno).

i Kada je sistem klimatizacije isključen, stakla mogu brže da se zamagle. Sistem klimatizacije samo nakratko isključite.

- ❗ Ako je uređaj u prednjem delu vozila već uključen, a uređaj u zadnjem delu vozila isključen, on se uključuje podizanjem ventilatora u meniju zadnjeg dela vozila. Kada se uređaj u prednjem delu vozila uključi, i uređaj u zadnjem delu vozila će se automatski uključiti.

Podešavanje klimatizacije u zadnjem delu vozila

Preduslovi



- Sistem klimatizacije je uključen (→ Strana 104).

Uključivanje i podešavanje temperature i količine vazduha TEMPMATIC i THERMOTRONIC

Pritisnite taster **REAR** / . Trepere kontrolna sijalica na tasteru

REAR /  i simbol **REAR** /  na displeju sistema klimatizacije.

Prikaz prelazi na temperaturu i ventilator u zadnjem delu vozila.

- ▶ Pomoću prekidača  i  podesite željenu temperaturu i količinu vazduha u meniju zadnjeg dela vozila.
- ❗ Pri velikim razlikama između potrebnih vrednosti temperature uređaja u prednjem i zadnjem delu vozila, potrebne vrednosti temperature ne mogu tačno da se regulišu.
- ❗ Ako je klimatizacija u zadnjem delu vozila isključena, ona se ponovo automatski uključuje pritiskom na taster **SYNC**.

U zavisnosti od opreme vozila, po potrebi, klimatizacija uključuje odgovarajući krovni klima-uređaj ili grejanje u zadnjem delu vozila:

- **Vozila sa krovim klima-uređajem:** Zadnji deo vozila može samo da se hladi.
- **Vozila sa grejanjem u zadnjem delu vozila:** Zadnji deo vozila može samo da se zagreva.

Isključivanje klimatizacije u zadnjem delu vozila TEMPMATIC i THERMOTRONIC

Pritisnite taster **REAR** / .

▶ Kada trepere kontrolna sijalica na tasteru

REAR /  i simbol **REAR** /  na dis-

pleju sistema klimatizacije, u meniju zadnjeg dela vozila podesite količinu vazduha na stepen 0.

- ❗ Kontrolna sijalica svetli: Uključena je klimatizacija u zadnjem delu vozila. Kontrolna sijalica ne svetli: Isključena je klimatizacija u zadnjem delu vozila. Kontrolna sijalica treperi: Režim rada za podešavanje klimatizacije u zadnjem delu vozila je aktivan.

Uključivanje ili isključivanje funkcije A/C

Preduslovi

- Sistem klimatizacije je uključen (→ Strana 104).

A/C funkcija klimatizuje i suši vazduh u unutrašnjosti vozila.

▶ Pritisnite taster **A/C**.

- ❗ A/C funkciju isključite samo nakratko. U protivnom, stakla bi mogla brže da se zamagle.
- ❗ Na donjoj strani vozila, u režimu hlađenja, može da izlazi kondenzat. To nije znak oštećenja.

Automatska regulacija klimatizacije

Preduslovi

- Sistem klimatizacije je uključen (→ Strana 104).

Uključivanje automatske klimatizacije

Temperatura, količina vazduha i usmeravanje vazduha se u automatskom režimu rada održavaju konstantnim.

▶ Pritisnite taster **AUTO**.

Na displeju će biti prikazana temperatura. Isključuje se prikaz količine vazduha i usmeravanja vazduha.

Kada je klimatizacija u zadnjem delu vozila uključena, preuzima se podešavanje za zadnji deo vozila.

Isključivanje automatske klimatizacije



- ▶ Pomoću prekidača  promenite podešavanje količine vazduha i usmeravanje vazduha (→ Strana 106). Promena utiče samo na jedno od ta dva.

Automatska regulacija klimatizacije u zadnjem delu vozila

Preduslovi

- Uključena je klimatizacija u zadnjem delu vozila (→ Strana 105).

U automatskom režimu rada reguliše se i održava konstantnu temperaturu, količina vazduha i usmeravanje vazduha.

▶ Pritisnite taster  / .





▶ Pritisnite taster .

- ⓘ Čak i kada je uređaj u prednjem delu vozila u automatskom režimu rada, uređaj u zadnjem delu vozila može da napusti automatski režim rada promenom podešavanja ventilatora u meniju zadnjeg dela vozila.
- ⓘ Kada se vazduh hladi i otvore se vrata vozila, suvozača ili klizna vrata, ventilator klima-uređaja u zadnjem delu vozila smanjuje intenzitet nakon otprilike 15 minuta. Kada se sva vrata ponovo zatvore, ventilator se nakon otprilike jednog minuta ponovo vraća na prethodno podešavanje.







Informacije o položajima usmeravanja vazduha

Simboli na displeju prikazuju kroz koje otvore se usmerava vazduh.

TEMPMATIC

-  Otvori za odmrzavanje i srednji otvori za ventilaciju
-  Svi otvori
-  Srednji otvori za ventilaciju
-  Srednji otvori za ventilaciju i otvori za ventilaciju u prostoru za noge

THERMOTRONIC

-  Otvori za odmrzavanje
-  Otvori za odmrzavanje i srednji otvori za ventilaciju
-  Svi otvori
-  Otvori za odmrzavanje i otvori za ventilaciju u prostoru za noge
-  Srednji otvori za ventilaciju
-  Srednji otvori za ventilaciju i otvori za ventilaciju u prostoru za noge
-  Otvori za ventilaciju u prostoru za noge

Podešavanje usmeravanja vazduha

Preduslovi

- Sistem klimatizacije je uključen.

▶ Pritiskajte taster , sve dok se na displeju klima-uređaja ne prikaže željeno usmeravanje vazduha.

Uključivanje ili isključivanje funkcije sinhronizacije

Preduslovi

- Sistem klimatizacije je uključen (→ Strana 104).





Pomoću funkcije sinhronizacije se centralno upravlja klimatizacijom. Podešavanja za temperaturu i količinu vazduha u prednjem delu vozila se automatski preuzimaju u zadnjem delu vozila.

▶ Pritisnite taster .

- ⓘ Ako je klimatizacija u zadnjem delu vozila isključena, ona se ponovo automatski uključuje pritiskom na taster .

Uklanjanje zamagljenosti stakala

Stakla zamagljena iznutra

- ▶ Pritisnite taster . Kada je uključeno odmrzavanje vetrobranskog stakla, temperatura i količina vazduha se ne mogu podešavati.
- ▶ Kod vozila sa sistemom za grejanje i manuelnim klima-uređajem zatvorite bočne i srednje otvore za ventilaciju (→ Strana 107) kao i otvore za ventilaciju u zadnjem delu vozila (→ Strana 108).
- ▶ **Vozila sa TEMPMATIC ili THERMOTRONIC klima-uređajem:** Pritisnite taster  i, ukoliko je to potrebno, pomoću tastera  podeseite usmeravanje vazduha na vetrobransko staklo .
- ▶ Prema potrebi povećajte količinu vazduha i zatvorite sve otvore za ventilaciju (→ Strana 107).
- ▶ Ukoliko su stakla i dalje zamagljena: Pritisnite taster . Kada je uključeno odmrzavanje vetrobranskog stakla, temperatura i količina vazduha se ne mogu podešavati. Na displeju sistema klimatizacije se pojavljuje  ili se nikakav simbol ne pojavljuje.

▶ Vozila sa grejanjem vetrobranskog stakla:



Pritisnite taster

- ▶ Zatvorite srednje otvore za ventilaciju (→ Strana 107) i otvore za ventilaciju prostora oko glave (→ Strana 108) i zadnjeg dela vozila (→ Strana 108).

Stakla zamagljena spolja

- ▶ Uključite brisač (→ Strana 97).

Uključivanje ili isključivanje režima kruženja vazduha

- ▶ Pritisnite taster .
Vazduh u unutrašnjosti cirkuliše.

Režim kruženja vazduha se automatski isključuje.

- ▶ Kada je uključen režim kruženja vazduha, stakla mogu brže da se zamagle. Režim kruženja vazduha uključite samo nakratko.

Režim kruženja vazduha se automatski uključuje u sledećim slučajevima:

- pri visokim spoljašnjim temperaturama,
- u toku vožnje kroz tunel (samo vozila sa automatskom klimatizacijom THERMOTRONIC).
- prilikom uključivanja brisača (→ Strana 97).

Kontrolna sijalica na tasteru tada ne svetli. Nakon najviše 30 minuta, ponovo se automatski dodaje spoljašnji vazduh.

Komforno otvaranje/zatvaranje pomoću tastera za kruženje vazduha

- ▶ **Komforno zatvaranje:** Pritiskajte taster , sve dok bočni prozori ne počnu da se automatski zatvaraju. Početna pozicija bočnih prozora je memorisana.
- ▶ **Komforno otvaranje:** Pritiskajte taster , sve dok bočni prozori ne počnu da se automatski otvaraju. Bočni prozori se otvaraju automatski, do prethodno memorisane pozicije.

Uključivanje ili isključivanje grejanja vetrobranskog stakla

- ▶ Kada je spoljašnja temperatura visoka, ne može da se uključi grejanje vetrobranskog stakla.
- ▶ Pritisnite taster za grejanje vetrobranskog stakla. Ako kontrolna sijalica svetli, grejanje vetrobranskog stakla je uključeno.
- ▶ Grejanje vetrobranskog stakla se automatski isključuje nakon nekoliko minuta.
- ▶ Kada je napon baterije suviše nizak, ne može da se uključi grejanje vetrobranskog stakla. Kada u toku rada grejanja vetrobranskog stakla napon baterije postane suviše nizak, grejanje vetrobranskog stakla se automatski isključuje.

Uključivanje ili isključivanje grejanja zadnjeg stakla

- ▶ Pritisnite taster . Ako kontrolna sijalica svetli, grejanje zadnjeg stakla je uključeno.

Rukovanje otvorom za ventilaciju

Podešavanje otvora za ventilaciju napred

▲ UPOZORENJE - Opasnost od opekotina i promrzlina usled suviše male udaljenosti od otvora za ventilaciju

Iz otvora za ventilaciju može da izlazi veoma topao ili veoma hladan vazduh.

Na taj način, u neposrednoj blizini otvora za ventilaciju može doći do opekotina ili promrzlina.

- ▶ Proverite uvek da li su svi putnici u vozilu na dovoljnoj udaljenosti od otvora za ventilaciju.
- ▶ Prema potrebi vazдушnu struju usmerite u drugi deo unutrašnjosti vozila.

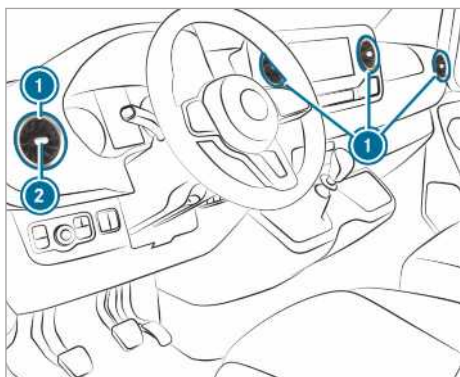

- ▶ **Otvaranje ili zatvaranje:** Otvor za ventilaciju ① uhvatite po sredini ② i okrenite do krajnjeg položaja nalevo ili nadesno.
- ▶ **Podešavanje smera vazduha:** Otvor za ventilaciju ① uhvatite po sredini ② i pomerite nagore, nadole, nalevo ili nadesno.

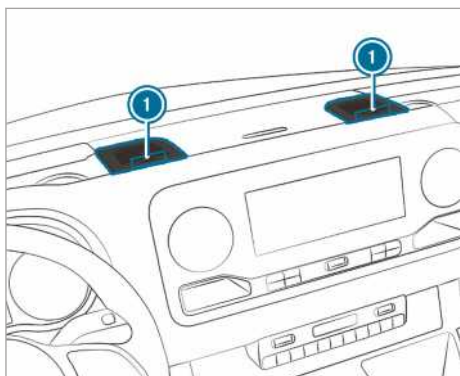

- ▶ **Otvaranje ili zatvaranje:** Toččić za podešavanje ① na otvorima za ventilaciju okrenite do krajnjeg položaja nalevo ili nadesno.
- ① Iz otvora za ventilaciju struji rashlađen vazduh. Zagrevanje nije moguće. Otvore za ventilaciju otvarajte samo leti za vreme režima hlađenja, a zimi ih držite zatvorene.

Podešavanje otvora za ventilaciju u kanalu za vazduh na krovu



U vozilima sa klima-uređajem u zadnjem delu vozila podesivi otvori za ventilaciju integrirani su u kanal za vazduh na krovu.

- ▶ **Podešavanje količine vazduha:** Klapne za vazduh u otvorima za ventilaciju ① po potrebi otvorite ili zatvorite.
- ▶ **Podešavanje usmeravanja vazduha:** Otvore za ventilaciju ① okrenite u željeni položaj.

Otvori za ventilaciju u zadnjem delu vozila

⚠ UPOZORENJE - Opasnost od opekotina i promrzlina usled suviše male udaljenosti od otvora za ventilaciju

Iz otvora za ventilaciju može da izlazi veoma topao ili veoma hladan vazduh.

Na taj način, u neposrednoj blizini otvora za ventilaciju može doći do opekotina ili promrzlina.

- ▶ Proverite uvek da li su svi putnici u vozilu na dovoljnoj udaljenosti od otvora za ventilaciju.
- ▶ Prema potrebi vazдушnu struju usmerite u drugi deo unutrašnjosti vozila.

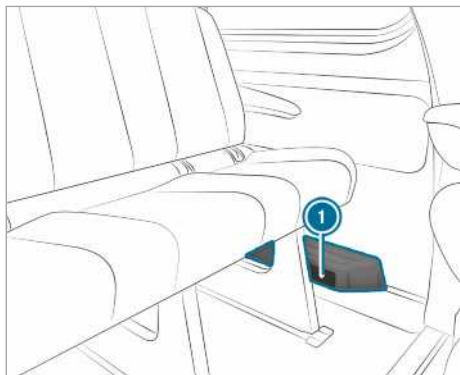

U zavisnosti od opreme vozila, u prostoru za noge u zadnjem delu vozila sa leve strane nalazi se kanal za vazduh ili uređaj za grejanje sa dodatnim otvorima za vazduh ①. Na tom mestu ne smete da ostavljate nikakve predmete. Putnici moraju da budu na dovoljnoj udaljenosti kako ne bi došlo do prekida u strujanju toplog vazduha i u usisavanju vazduha.

Dodatno grejanje

Funkcija dodatnog grejanja

⚠ OPASNOST Opasnost po život zbog otrovnih izduvnih gasova

Ako je završna cev izduvnog sistema blokirana ili nije moguća dovoljna ventilacija, u vozilo mogu da prodru otrovni izduvni gasovi, a naročito ugljen-monoksid. To je npr. slučaj u zatvorenim prostorima ili kada je vozilo stoji u snegu.

- ▶ Grejanje u mestu isključite u zatvorenim prostorijama bez isisavanja vazduha, npr. u garaži.
- ▶ Ako motor ili grejanje u mestu mora da ostane uključeno, završnu cev izduvnog sistema i područje oko vozila oslobodite od snega.
- ▶ Kako biste obezbedili dovoljan dotok svežeg vazduha, otvorite prozor na strani vozila koja je okrenuta prema vetru.

⚠ UPOZORENJE Opasnost od požara zbog vrelih delova grejanja u mestu

Kada je uključeno grejanje u mestu, delovi vozila npr. delovi izduvnog sistema grejanja u mestu, mogu da budu vreli.

Zapaljivi materijali, npr. lišće, trava ili grane mogu da se zapale ako dođu u kontakt sa:

- vrelim delovima izduvnog sistema grejanja u mestu,
- samim izduvnim gasom.

Postoji opasnost od požara!

▶ Kada je uključeno grejanje u mestu, obezbedite da:

- vreli delovi vozila ne dolaze u kontakt sa zapaljivim materijalima,
- izduvni gasovi mogu neometano da izlaze iz završne cevi izduvnog sistema grejanja u mestu,
- izduvni gasovi ne dolaze u kontakt sa zapaljivim materijalima.

! NAPOMENA Oštećenje dodatnog grejanja

Ako se dodatno grejanje ne koristi duže vreme, može da se ošteti.

▶ Bar jednom mesečno uključite dodatno grejanje da radi približno deset minuta.

! NAPOMENA Oštećenje dodatnog grejanja zbog pregrevavanja

Ako je blokiran protok zagrejanog vazduha, dodatno grejanje može da se pregreje i isključi.

▶ Nemojte blokirati protok zagrejanog vazduha.

i Vozila sa prilagođenim prikazom rezervoara: Kada je preko voda za dodatno grejanje priključen potrošač na eksterni pogon, to se ne uzima u obzir u prikazu preostalog dometa na putnom računaru. U ovom slučaju obratite pažnju na prikaz rezervoara. Prikaz rezervoara ponovo prikazuje stvarno stanje napunjenosti.

Prilikom transporta opasnih materijala, obratite pažnju na važeće propise o bezbednosti. Predmete uvek ostavljajte na dovoljnom odstojanju od izlaznog otvora dodatnog grejanja.

Dodatno grejanje radi nezavisno od motora i dopunjuje sistem klimatizacije u vozilu. Dodatno grejanje zagreva vazduh u unutrašnjosti vozila do podešene temperature.

Dodatno grejanje zagrejanom vodom

Funkcija dodatnog grejanja zagrejanom vodom

Dodatno grejanje zagrejanom vodom dopunjava sistem klimatizacije vozila i ima funkciju dogrevanja, grejanja u mestu i ventilacije u mestu. Dodatno grejanje takođe zagreva i rashladnu tečnost motora, tako da čuva motor i štedi gorivo u fazi zagrevanja motora. Grejanje u mestu zagreva vazduh u unutrašnjosti vozila do podešene temperature. Pri tom ne zavisi od toplote koju stvara motor tokom rada. Grejanje u mestu za pogon direktno koristi gorivo vozila. Da bi grejanje u mestu funkcionisalo, rezervoar za gorivo mora da bude napunjen preko nivoa rezerve. Grejanje u mestu automatski prilagođava režim rada promena spoljašnje temperature i vremenskim prilikama. Zbog toga se može dogoditi da se grejanje u mestu prebaci sa režima ventilacije na režim grejanja ili sa režima grejanja na režim ventilacije. Ako motor radi, ventilacija u mestu nije aktivna. Grejanje u mestu se automatski isključuje posle najviše 50 minuta. Režimom rada „Ventilacija u mestu“ vazduh u unutrašnjosti vozila ne možete ohladiti ispod vrednost spoljašnje temperature. Funkcija dogrevanja podržava zagrevanje vozila dok motor radi i pri niskim spoljašnjim temperaturama.



Pogon dodatnog grejanja zagrejanom vodom opterećuje bateriju vozila. Zato vozite dužu deonicu najkasnije posle dva ciklusa grejanja ili provetravanja vozila.

Uključivanje i isključivanje dodatnog grejanja zagrejanom vodom pomoću tastera



Preduslovi



- Rezervoar za gorivo je napunjen preko nivoa rezerve.

Uključivanje i isključivanje dodatnog grejanja

- ▶ **Uključivanje:** Pritisnite taster .
- ▶ **Isključivanje:** Pritisnite taster .

Podešavanje potrebne temperature

- ▶ Uključite paljenje.
- ▶ **Uključivanje:** Pritisnite taster .
- ▶ **Isključivanje:** Pritisnite taster .



- ▶ Temperaturu podesite pomoću tastera .
- ▶ Pritisnite taster . Uključuje se ili se gasi crvena ili plava kontrolna sijalica na tasteru .

Boja kontrolnih sijalica:

- **Plava:** Uključena je ventilacija u mestu.
- **Crvena:** Uključeno je grejanje u mestu.
- **Žuta:** Vreme polaska je prethodno izabrano.

Grejanje u mestu ili ventilacija u mestu se isključuje posle najviše 50 minuta.

Uključivanje i isključivanje režima dodatnog grejanja

- ▶ **Uključivanje:** Pokrenite motor.
- ▶ Pritisnite taster .
- ▶ **Isključivanje:** Pritisnite taster . Režim dogrevanja se uključuje po potrebi kada je spoljašnja temperatura niža od 0 °C.
- ▶ **i** Režim dogrevanja postoji samo kod vozila koja imaju dodatno grejanje zagrejanom vodom.

Podešavanje dodatnog grejanja zagrejanom vodom pomoću daljinskog upravljača

Preduslovi

- Rezervoar za gorivo je napunjen preko nivoa rezerve.









Trenutno uključivanje









- ▶ Taster  držite pritisnut, sve dok se na displeju daljinskog upravljača ne prikaže poruka ON.

Podešavanje vremena polaska

- ▶ Kratko pritisnite taster .

- ▶ Pritiskajte taster  ili , sve dok displej ne pokaže vreme koje treba promeniti.
- ▶ Istovremeno pritisnite tastere  i . Na displeju daljinskog upravljača treperi simbol .
- ▶ Pomoću tastera  i  podesite željeno vreme polaska na vožnju.
- ▶ Istovremeno pritisnite tastere  i . Novo vreme polaska na vožnju je memorisano.

Može se memorisati maksimalno tri vremena polaska.

- ▶ **Aktiviranje vremena polaska:** Pritisnite kratko taster .
- ▶ Pomoću tastera  i  izaberite željeno vreme polaska na vožnju.
- ▶ Dugo pritiskajte taster . Na displeju daljinskog upravljača se prikazuje simbol , vreme polaska, i u zavisnosti od izabranog vremena polaska, slovo **A**, **B** ili **C**.
- ▶ **Deaktiviranje vremena polaska:** Izaberite željeno vreme polaska i dugo pritiskajte taster . Na displeju se prikazuje **OFF**.
- ▶ **Provera statusa aktivnog grejanja u mestu:** Kratko pritisnite taster .

Trenutno isključivanje

- ▶ Dugo pritiskajte taster .

Pregled prikaza na displeju daljinskog upravljača (grejanje u mestu/ventilacija u mestu)

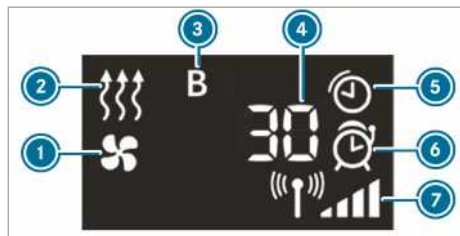

- ① Ventilacija u mestu je uključena
- ② Grejanje u mestu je uključeno
- ③ Odabrano vreme polaska
- ④ Preostalo vreme rada grejanja u mestu/ventilacije u mestu (iskazano u minutima)
- ⑤ Aktivno je grejanje u mestu ili ventilacija u mestu

- ⑥ Aktivirano je vreme polaska
- ⑦ Jačina signala

Ostali mogući prikazi:

- **Vreme:** Aktivirano vreme polaska.
- **0 minuta:** Vreme rada grejanja u mestu se produžava, budući da motor prilikom pokretanja još uvek nije dostigao radnu temperaturu.
- **OFF:** Grejanje u mestu ili ventilacija u mestu su isključeni.

Zamena baterije u daljinskom upravljaču (grejanje u mestu)

⚠ OPASNOST Gutanje baterija može ozbiljno da ugrozi zdravlje

Baterije sadrže otrovne i nagrizajuće supstance. Gutanje baterija može ozbiljno da naškodi zdravlju.

Postoji opasnost po život!

- ▶ Baterije čuvajte tako da budu nedostupne deci.
- ▶ Ako ste progutali bateriju, odmah potražite lekarsku pomoć.

🔥 NAPOMENA ZA ZAŠTITU ŽIVOTNE SREDINE Zagađenje životne sredine usled neodgovarajućeg odlaganja baterija



Baterije sadrže otrovne i nagrizajuće supstance.



Ispražnjene baterije odnesite u specijalizovanu stručnu radionicu ili na mesto za sakupljanje starih baterija.

Preduslovi

- Postoji litijumska baterija tipa CR2450.

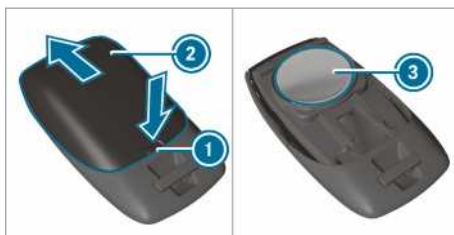

- ▶ Zašiljenim predmetom pritisnite otvor ①.
- ▶ Prekrivku baterije ② gurnite unazad u smeru strelice.
- ▶ Novu bateriju ③ postavite tako da natpis bude okrenut nagore.
- ▶ Prekrivku baterije ② gurajte na daljinski upravljač u smeru suprotnom od strelice, sve dok se ne uglati na svoje mesto.

Podšavanje dodatnog grejanja zagrejanom vodom pomoću putnog računara

Preuslovi

- Rezervoar za gorivo je napunjen preko nivoa rezerve.
- Paljenje je uključeno.

Putni računar:

↳ [Podešavanja](#) ▶ [Grejanje](#)

Podešavanje vremena uključivanja

- ▶ Izaberite [Podešavanja](#).

- ▶ Izaberite željeno vreme polaska.



Aktiviranje vremena polaska

- ▶ Aktivirajte vreme polaska tako što ćete ga „štiklirati“,
- ① Vodite računa o tome da A, B i C odgovaraju programiranim vremenima polaska.
- ① Aktiviranje izabranog vremena važi do sledećeg starta motora.

Izbor vremena

- ▶ Odaberite željeno prethodno određeno vreme A, B ili C.
- ① Željeno prethodno određeno vreme polaska se pojavljuje isključivo ako je aktivirano „štikliranjem“.
- ▶ Željeno prethodno izabrano vreme izaberite povlačenjem prsta nalevo ili nadesno, kao npr. A, B ili C.

Problemi sa dodatnim grejanjem zagrejanom vodom

Problem	Mogući uzroci/posledice i ▶ rešenja
FAIL 	Smetnje prilikom prenosa signala između predajnika i vozila. ▶ Promenite položaj u odnosu na vozilo, po potrebi se približite vozilu.
FAIL	Baterija za pokretanje motora nije dovoljno napunjena. ▶ Napunite bateriju za pokretanje motora.
	Rezervoar za gorivo nije napunjen do rezerve. ▶ Na najbližoj benzinskoj stanici sipajte gorivo.
FAIL 	Grejanje u mestu ima smetnju. ▶ Grejanje u mestu proverite u kvalifikovanoj stručnoj radionici.

Dodatno grejanje zagrejanim vazduhom

Pregled komandnog sata

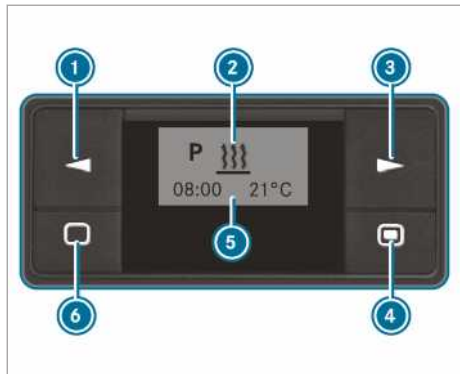

- ➊ Izbor opcije/promena vrednosti
- ➋ Red menija
- ➌ Izbor opcije
- ➍ Kratko pritiskanje: potvrda izbora ili podešavanja/ dugo pritiskanje: uključivanje/isključivanje režima momentalnog grejanja
- ➎ Red statusa
- ➏ Kratko pritiskanje: uključivanje komandnog sata/ prekidanje ili okončavanje podešavanja u meniju/ dugo pritiskanje: prekidanje svih funkcija



Uključivanje komandnog sata

- ▶ Pritisnite taster ➎.
- ➊ Komandni sat se nakon deset sekundi prebacuje u stanje mirovanja. Displej se isključuje.

Podešavanje komandnog sata

Podešavanje vremena

Dan u nedelji, vreme i standardnu vrednost trajanja rada morate ponovo da podesite u sledećim slučajevima:

- prilikom prvog pokretanja,
 - nakon prekida napajanja (npr. ako je baterija bila odvojena),
 - nakon pojave smetnje pri radu.
- ▶ Pritiskajte taster ➊ ili ➋, sve dok ne zatreperi  u redu menija ➋.
 - ▶ Pritisnite taster ➌.
 - ▶ Pritiskajte taster ➊ ili ➋, sve dok treperi .
 - ▶ Pritisnite taster ➌.

- ▶ Pomoću tastera ➊ ili ➋ podesite časove.
- ▶ Pritisnite taster ➌.
- ▶ Pomoću tastera ➊ ili ➋ podesite minute.
- ▶ Pritisnite taster ➌.



Podešavanje formata vremena

- ▶ Pritiskajte taster ➊ ili ➋, sve dok ne zatreperi  u redu menija ➋.
- ▶ Pritisnite taster ➌.
- ▶ Pritiskajte taster ➊ ili ➋, sve dok treperi simbol za format vremena.
- ▶ Pritisnite taster ➌.
- ▶ Pomoću tastera ➊ ili ➋ izaberite željeni format vremena.
- ▶ Pritisnite taster ➌.

Podešavanje dana u nedelji

- ▶ Pritiskajte taster ➊ ili ➋, sve dok ne zatreperi  u redu menija ➋.
- ▶ Pritisnite taster ➌.
- ▶ Pritiskajte taster ➊ ili ➋, sve dok ne zatreperi simbol za dan u nedelji.
- ▶ Pritisnite taster ➌.
- ▶ Pomoću tastera ➊ ili ➋ izaberite željeni dan u nedelji.
- ▶ Pritisnite taster ➌.

Uključivanje i isključivanje režima momentalnog grejanja

- ▶ **Uključivanje:** Taster ➌ pritiskajte, sve dok ne zatreperi  u redu menija ➋. Na displeju se kratko prikazuju **On (Uključeno)** i zatim preostalo vreme korišćenja ili simbol  za neprekidan rad.
- ▶ **Isključivanje:** Taster ➌ pritiskajte, sve dok se na displeju ne prikaže **Off (Isključeno)**.

Podešavanje vremena polaska na vožnju

Pomoću komandnog sata možete da podesite tri vremena polaska. Nakon smetnji pri radu ili ako je baterija bila isključena, morate ponovo da podesite vreme polaska na vožnju.

- ▶ **Podešavanje vremena polaska:** Pritiskajte taster ➊ ili ➋, sve dok **P** ne zatreperi u redu menija ➋.
- ▶ Pritisnite taster ➌.
- U koloni programa ➍ prikazani su brojevi memorije programa. Znak za potvrdu označava aktivirane memorije programa.

- ▶ Pomoću tastera ① ili ③ izaberite željenu memoriju programa.
- ▶ Pritisnite taster ④.
- ▶ **Aktiviranje/deaktiviranje memorije programa:** Pomoću tastera ① ili ③ izaberite On ili Off.
- ▶ Pritisnite taster ④.
- ▶ **Obrada memorije programa:** Pomoću tastera ① ili ③ izaberite .
- ▶ Pritisnite taster ④.
- ▶ Podesite dan u nedelji i vreme (→ Strana 113).

Podešavanje temperature i trajanja rada

- ▶ Pritisnite taster ④.

- ▶ Pomoću tastera ① ili ③ podesite temperaturu.
- ▶ Pritisnite taster ④.
- ▶ Pomoću tastera ① ili ③ podesite trajanje rada ili izaberite simbol  za neprekidan rad.
- ▶ Pritisnite taster ④.
- ① Trajanje rada koje treba da se podesi je standardno podešavanje za režim momentalnog grejanja. Trajanje rada možete da podesite na vrednosti između 10 i 120 minuta ili na neprekidan rad.

Problemi sa dodatnim grejanjem zagrejanim vazduhom

Problem	Mogući uzroci/posledice i ▶ rešenja
Poruka ERROR (Greška) se prikazuje u polju prikaza komandnog sata.	Pojavila se smetnja pri radu. ▶ Proverite grejanje u mestu u kvalifikovanoj stručnoj radionici.
Poruka INIT se prikazuje u polju prikaza komandnog sata.	Napajanje naponom je bilo prekinuto. Sva memorisana podešavanja su izbrisana. Automatsko prepoznavanje hardvera je aktivno. ▶ Kada se završi automatsko prepoznavanje hardvera, podesite dan u nedelji, vreme i trajanje rada (→ Strana 113). ▶ Podešavanje vremena polaska (→ Strana 113).
Grejanje u mestu se automatski isključuje i/ili se ne može uključiti.	Zaštita od niskog napona koja je integrisana u upravljačkoj jedinici je isključila grejanje u mestu, jer je napon u vozilu niži od 10 V. ▶ Potrebna je stručna provera generatora i baterije. Električni osigurač je pregoreo. ▶ Zamenite električni osigurač, pogledajte dodatno uputstvo „Raspored osigurača“. ▶ Pronalazaženje uzroka neispravnosti osigurača prepustite kvalifikovanoj stručnoj radionici.
Dodatno grejanje zagrejanim vazduhom je pregrejano.	Vazdušni kanali su začepljeni. ▶ Pazite da protok toplog vazduha ne bude blokiran. ▶ Proverite grejanje u mestu u kvalifikovanoj stručnoj radionici.

Rukovanje ventilacijom tovarnog prostora

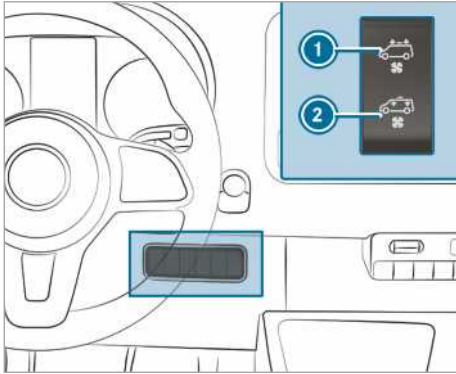

Ako je vaše vozilo opremljeno ventilatorom na krovu, možete da provetravate tovarni prostor.

- ▶ Uključite paljenje.
- ▶ **Uključivanje i provetravanje:** Pritisnite gornji deo prekidača ①. Ventilator na krovu izvlači ustajali vazduh iz tovarnog prostora.
- ▶ **Uključivanje i provetravanje:** Pritisnite donji deo prekidača ②. Ventilator na krovu usisava svež vazduh u tovarni prostor.
- ▶ **Isključivanje:** Postavite prekidač u srednji položaj.

Vožnja

Uključivanje napajanja naponom ili paljenja pomoću Start-Stop tastera

- ⚠ UPOZORENJE** Opasnost od nezgode i povređivanja, ukoliko su deca bez nadzora u vozilu

Ako ostavljate decu bez nadzora u vozilu, ona mogu da:

- otvore vrata i time ugroze druge osobe ili učesnike u saobraćaju,
- izađu iz vozila i stradaju u saobraćaju,
- rukuju opremom vozila i tom prilikom npr. prignječe sebe.

Deca mogu i da pokrenu vozilo tako što na primer:

- otpuste parkirnu kočnicu,
- prebace automatski menjač iz parking položaja **P** ili prebace manualni menjač u položaj praznog hoda,
- pokrenu motor.

- ▶ Prilikom napuštanja vozila uvek ponesite ključ i zaključajte vozilo.
- ▶ Decu i životinje nikada ne ostavljajte bez nadzora u vozilu.
- ▶ Ključ čuvajte van domašaja dece.

- ⚠ OPASNOST** Opasnost po život usled izduvnih gasova

Motori sa unutrašnjim sagorevanjem emituju otrovne izduvne gasove, kao na primer ugljenmonoksid. Udisanje ovih izduvnih gasova je štetno po zdravlje i dovodi do trovanja.

- ▶ Motor nemojte nikada da ostavljate da radi u zatvorenim prostorijama, u kojima nema dovoljno ventilacije.

- ⚠ UPOZORENJE** Opasnost od požara zbog zapaljivih materijala u izduvnom sistemu

Zapaljivi materijali, uneti pod uticajem na spoljašnje sredine ili životinja, mogu da se zapale na vrelim delovima motora ili izduvnog sistema.

- ▶ Stoga, redovno proveravajte da li u motornom prostoru ili na izduvnom sistemu ima zapaljivih stranih tela.

Preduslovi

- Ključ se nalazi u oblasti prepoznavanja antene (→ Strana 45) i baterija ključa nije prazna.

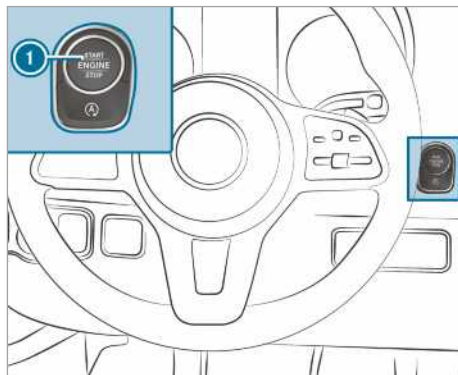

- ▶ **Uključivanje napajanja naponom:** Pritisnite jednom taster **1**.
Možete da uključite npr. brisač.

Napajanje naponom će se ponovo isključiti, ako je ispunjen jedan od sledećih uslova:

- Vrata vozača su otvorena.
- Dva puta ste pritisnuli taster **1**.

- ▶ **Uključivanje paljenja:** Dva puta pritisnite taster **1**.
Na kombinovanom instrumentu se pojavljuju kontrolne sijalice.

Paljenje će se ponovo isključiti, ako je ispunjen jedan od sledećih uslova:

- Vozilo niste pokrenuli u roku od 15 minuta.
- Jednom ste pritisnuli taster **1**.

Pokretanje motora

Pokretanje vozila pomoću Start-Stop tastera

- ⚠ UPOZORENJE** Opasnost od nezgode i povređivanja, ukoliko su deca bez nadzora u vozilu

Ako ostavljate decu bez nadzora u vozilu, ona mogu da:

- otvore vrata i time ugroze druge osobe ili učesnike u saobraćaju,
- izađu iz vozila i stradaju u saobraćaju,
- rukuju opremom vozila i tom prilikom npr. prignječe sebe.

Deca mogu i da pokrenu vozilo tako što na primer:

- otpuste parkirnu kočnicu,
 - prebace automatski menjač iz parking položaja **P** ili prebace manualni menjač u položaj praznog hoda,
 - pokrenu motor.
- ▶ Prilikom napuštanja vozila uvek ponesite ključ i zaključajte vozilo.
- ▶ Decu i životinje nikada ne ostavljajte bez nadzora u vozilu.
- ▶ Ključ čuvajte van domašaja dece.

Preduslovi

- Ključ se nalazi u oblasti prepoznavanja antene (→ Strana 45) i baterija ključa nije prazna.

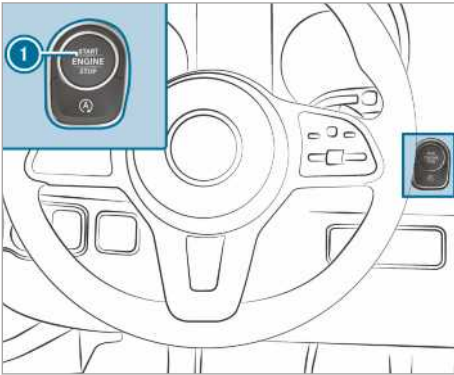

- ▶ **Vozila sa manualnim menjačem:** Pritisnite do kraja pedalu spojnice.
- ▶ **Vozila sa automatskim menjačem:** Prebacite menjač u položaj **P** ili **N**.
- ▶ Pritisnite pedalu kočnice i jednom pritisnite taster **1**.
- ▶ Ako se vozilo ne pokrene: Isključite nepotrebne potrošače i jednom pritisnite taster **1**.
- ▶ Ako se vozilo još uvek nije pokrenulo i ako se na višenamenskom upravljaču prikaže poruka **Položite ključ u obeleženo mesto za odlaganje pogled. Uputstvo za vozilo:** Pokrenite vozilo u sigurnosnom pogonu.

Pokretanje vozila u sigurnosnom pogonu

⚠ UPOZORENJE Opasnost od nezgode i povređivanja, ukoliko su deca bez nadzora u vozilu

Ako ostavljate decu bez nadzora u vozilu, ona mogu da:

- otvore vrata i time ugroze druge osobe ili učesnike u saobraćaju,
- izađu iz vozila i stradaju u saobraćaju,
- rukuju opremom vozila i tom prilikom npr. prignječe sebe.

Deca mogu i da pokrenu vozilo tako što na primer:

- otpuste parkirnu kočnicu,
 - prebace automatski menjač iz parking položaja **P** ili prebace manualni menjač u položaj praznog hoda,
 - pokrenu motor.
- ▶ Prilikom napuštanja vozila uvek ponesite ključ i zaključajte vozilo.
- ▶ Decu i životinje nikada ne ostavljajte bez nadzora u vozilu.
- ▶ Ključ čuvajte van domašaja dece.

Ako se vozilo nije pokrenulo i ako se na višenamenskom displeju prikaže poruka **Položite ključ u obeleženo mesto za odlaganje pogled. Uputstvo za vozilo**, vozilo možete da pokrenete u sigurnosnom pogonu.

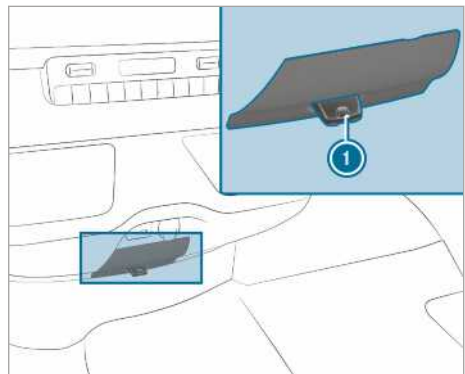

- ▶ Ključ **1** izdvojite iz svežnja ključeva.
- ▶ Stavite ključ **1** u prerez za umetanje. Vozilo se pokreće nakon kratkog vremena.

- ▶ Ključ tokom cele vožnje treba da ostane umetnut.
- ▶ Ako izvadite ključ ① iz proreza za umetanje, motor će nastaviti da radi.
- ▶ Proverite ključ ① u kvalifikovanoj stručnoj radionici.

Ako se vozilo ne pokrene:

- ▶ Ključ ① ostavite u mestu za umetanje.
- ▶ **Vozila sa manuelnim menjačem:** Pritisnite pedal u spojnice.
- ▶ **Vozila sa automatskim menjačem:** Pritisnite pedal u kočnice.
- ▶ Pokrenite vozilo pomoću Start-Stop tastera.
- ① Pomoću Start-Stop tastera možete i da uključite napajanje naponom ili paljenje.

Napomene za razrađivanje

Čuvajte motor tokom prvih 1500 km:

- Vozite različitim brzinama i brojem obrtaja.
- Prebacite u sledeći viši stepen prenosa, najkasnije kad kazaljka pokazivača broja obrtaja motora $\frac{2}{3}$ dođe do crvene oblasti.
- Izbegavajte visoka opterećenja, kao što je vožnja pod punim gasom.
- Nikada nemojte ručno prebacivati na kočenje.
- Tek nakon 1500 km možete postepeno da povećate broj obrtaja motora i da ubrzavate vozilo do pune brzine.
- **Vozila sa automatskim menjačem:** Ne pritisnite pedal u gasa preko tačke otpora („Kick-down“).

To važi i kada su zamenjeni motor ili delovi pogonske grupe.

Dodatno obratite pažnju na sledeće napomene za razrađivanje:

- Senzori sistema za bezbednu vožnju ESP® se nakon isporuke ili popravke vozila samostalno podešavaju na određenoj deonici. Puna efikasnost sistema se postiže tek nakon završetka ovog postupka učenja.
- Nove ili promenjene frukcije obloge kočnice, diskovi kočnica i pneumatici imaju optimalno dejstvo kočenja i priranja tek nakon pređenih nekoliko stotina kilometara. Kompenzujte umanjeno dejstvo sistema za kočenje jačim pritiskom na pedal u kočnice.

Napomene za vožnju

Napomene za vožnju

- ▲ UPOZORENJE** Opasnost od nezgode uzrokovane predmetima u prostoru za noge vozača

Predmeti u prostoru za noge vozača mogli bi da ograniče ili blokiraju hod pritisnute pedale. To ugrožava pouzdanost vozila i bezbednost u saobraćaju.

- ▶ Sve predmete u vozilu odlažite na bezbedan način, tako da ne mogu da dopeju u prostor za noge vozača.
- ▶ Pri postavljenju patosnica i tepiha, pričvrstite ih tako da ne klizaju i da ima dovoljno slobodnog prostora za pedale.
- ▶ Ne stavljajte više patosnica ili tepiha jedne preko drugih.

- ▲ UPOZORENJE** Rizik od nezgoda usled nepodobne obuće.

Neprikladna obuća može da dovede u pitanje korišćenje pedala, na primer:

- cipele sa platformom,
- cipele sa visokom štiklom,
- papuče.

- ▶ Uvek nosite obuću koja je pogodna za vožnju da biste mogli bezbedno da koristite pedal.

- ▲ UPOZORENJE** Opasnost od nezgode kod isključenog paljenja zbog zaključavanja upravljača

Ako isključite paljenje tokom mirovanja vozila, kod vozila sa manuelnim menjačem, blokira se brava upravljača.

Vozilom više ne možete da upravljate.

- ▶ Pre kotrljanja vozila uključite paljenje, da biste deaktivirali zaključavanje upravljača.

- ▲ UPOZORENJE** Opasnost od nezgode usled isključenog kontakta u toku vožnje

Isključivanje paljenja prilikom vožnje ograničava ili potpuno onemogućava funkcije važne za bezbednost. To može, npr. da se odnosi na servo upravljač i pojačavanje sile kočenja.

Tada je za upravljanje i kočenje potrebno mnogo više snage.

- ▶ Ne isključujte paljenje u toku vožnje.

▲ OPASNOST Opasnost po život usled izduvnih gasova

Motora sa unutrašnjim sagorevanjem emituju otrovne izduvne gasove, kao na primer ugljen-monoksid. Udisanje ovih izduvnih gasova je štetno po zdravlje i dovodi do trovanja.

- ▶ Motor nemojte nikada da ostavljate da radi u zatvorenim prostorijama, u kojima nema dovoljno ventilacije.

▲ OPASNOST Opasnost po život zbog otrovnih izduvnih gasova

Ako je završna cev izduvnog sistema blokirana ili nije moguća dovoljna ventilacija, u vozilo mogu da prodru otrovni izduvni gasovi, a naročito ugljen-monoksid. To se dešava, npr. ako se vozilo zaglavi u snegu.

- ▶ Ako motor ili grejanje u mestu mora da ostane uključeno, završnu cev izduvnog sistema i područje oko vozila oslobodite od snega.
- ▶ Kako biste obezbedili dovoljan dotok svežeg vazduha, otvorite prozor na strani vozila koja je okrenuta prema vetru.

▲ UPOZORENJE Opasnost od nezgode usled pregrejanog sistema za kočenje

Ukoliko tokom vožnje ostavite nogu na pedalu kočnice, sistem za kočenje može da se pregreje.

Na taj način se produžava pređeni put pri kočenju i može da dođe do otkazivanja sistema za kočenje.

- ▶ Pedalu kočnice nikad ne koristite kao oslonac za nogu.
- ▶ Tokom vožnje nemojte u isto vreme da pritiskate pedalu kočnice i pedalu gasa.

Na dugim i strmim nizbrdicama morate pravovremeno da prebacite u niži stepen prenosa. Vodite računa o tome, naročito ako je vozilo natovareno. Tako koristite dejstvo kočenja motora. Na taj način ćete rasteretiti sistem za kočenje i izbeći da se kočnice pregreju ili prebrzo istroše.

1 NAPOMENA Trošenje frikcionih pločica kočnica usled stalnog pritiskanja pedala kočnice

- ▶ Tokom vožnje nemojte stalno pritiskati pedalu kočnice.
- ▶ Da biste koristili dejstvo sistema za kočenje motora, ranije prebacite menjač u niži stepen prenosa.

1 NAPOMENA Oštećenja pogonskog mehanizma i motora prilikom polaska

- ▶ Ne ostavljajte motor da radi, dok vozilo stoji. Pokrenite vozilo istog trenutka.
- ▶ Izbegavajte visoke brojeve obrtaja i pun gas dok motor ne postigne svoju radnu temperaturu.

1 NAPOMENA Oštećenje katalizatora zbog nesagorelog goriva

Motor nepravilno radi i ima prekid paljenja. Nesagorelo gorivo može da dospe u katalizator.

- ▶ Dodajte sasvim malo vode.
- ▶ Uzrok odmah otklonite u kvalifikovanoj stručnoj radionici.

Informacije o vožnji na kraćim relacijama

Ako se vozilo pretežno kreće na kratkim deonicama, u motornom ulju može da se nakupi gorivo i da prouzrokuje oštećenje motora.

Vozila sa prikazom smetnje (kod vožnje na kraćim relacijama)

U nekom od sledećih prikaza, pri sledećoj prilici vozite sa brojem obrtaja od najmanje 2000 obr/min, dok god se kontrolna sijalica ili poruka na displeju ne ugasi:

- Na displeju sa instrumentima će se uključiti kontrolna sijalica za filter čestica čađi. Obratite pažnju na napomene o regeneraciji (→ Strana 127).
- Na višenamenskom displeju će se prikazati poruka [Filter za izduvne gasove Vozite sa visokim br. obrtaja pogledajte Uputstvo za vozilo](#)

Zbog toga, kod vozila sa automatskim menjačem, ubacite u niži stepen prenosa (→ Strana 132).

Kod vozila sa Eco-Start-Stop funkcijom isključite ovu opciju.

Postignutim povećanjem temperature podstičete dekarbonizaciju filtera čestica čađi.

Ako se kontrolna sijalica ili poruka na displeju ne ugasi nakon približno 40 minuta, odmah potražite kvalifikovanu stručnu radionicu.

Vozila bez prikaza smetnje (kod vožnje na kraćim relacijama)

Ukoliko pretežno vozite na kratkim deonicama, na svakih 500 km, vozite 20 minuta po auto-putu ili na međugradskoj relaciji. Time podstičete regeneraciju filtera čestica čađi.

Napomene o ograničenju brzine

▲ UPOZORENJE Opasnost od nezgode usled prekoračenja nosivosti pneumatika ili dozvoljenog indeksa brzine

Prekoračenje navedene nosivosti pneumatika ili dozvoljenog indeksa brzine može da dovede do oštećenja pneumatika i njihovog pucanja.

- ▶ Koristite tipove i veličine pneumatika koji su odobreni za vaše vozilo.
- ▶ Pridržavajte se potrebne nosivosti pneumatika i indeksa brzine za vaše vozilo.

Kao vozač, morate da se informišete o najvećoj dozvoljenoj brzini koja zavisi od pneumatika (pneumatici i pritisak u pneumaticima). Naročito vodite računa o lokalnim zakonskim propisima za pneumatike.

Brzinu svog vozila možete trajno da ograničite.

Mercedes-Benz preporučuje da programiranje ograničenja brzine obavite u nekoj od Mercedes-Benz kvalifikovanih stručnih radionica.

Kod vozila sa limiterom možete privremeno i/ili trajno da ograničite brzinu svog vozila preko putnog računara (→ Strana 160).

Prilikom preticanja vodite računa o tome da motor automatski reguliše brzinu, čim postigne programirano ograničenje brzine.

Na nizzbrdici može da se prekorači ograničenje brzine. Ako je potrebno, kočite i vi.

Poruke na displeju vas upozoravaju da ste dostigli ograničenje brzine.

Informacije o putovanju u inostranstvo

Servis

I u inostranstvu vam stoji na raspolaganju široka mreža Mercedes-Benz servisa. Međutim, računajte na to, da i pored toga može da se desi da vam servisna radionica ili rezervni delovi ne budu

odmah na raspolaganju. Listu servisnih radionica možete da dobijete u Mercedes-Benz servisnoj radionici.

Gorivo

U nekim zemljama su dostupna samo goriva sa malim oktanskim brojem ili sa povećanim sadržajem sumpora.

U zemljama sa većim sadržajem vode u dizelu, Mercedes-Benz preporučuje ugradnju filtera za gorivo sa odvajačem za vodu.

Neodgovarajuće gorivo može da izazove oštećenje motora. Informacije o gorivu možete da pročitate u poglavlju „Gorivo“ (→ Strana 299).

Informacije o železničkom transportu

Transport vozila železnicom može u nekim zemljama da bude ograničen zbog različite visine tunela i standarda za pretovar ili da zahteva posebne mere.

Informacije o tome možete da dobijete u svakoj Mercedes-Benz servisnoj radionici.

Napomene o kočnicama

▲ UPOZORENJE Opasnost od proklizavanja i nezgoda usled prebacivanja u niži stepen prenosa po klizavom kolovozu

Ako na klizavom kolovozu prebacite u niži stepen prenosa da biste povećali dejstvo kočenja motora, pogonski točkovi mogu da izgube kontakt s podlogom.

- ▶ Nemojte na klizavom kolovozu prebacivati u niži stepen prenosa, kako biste povećali dejstvo kočenja motora.

▲ UPOZORENJE Opasnost od nezgode usled pregrejanog sistema za kočenje

Ukoliko tokom vožnje ostavite nogu na pedali kočnice, sistem za kočenje može da se pregreje.

Na taj način se produžava pređeni put pri kočenju i može da dođe do otkazivanja sistema za kočenje.

- ▶ Pedalu kočnice nikad ne koristite kao oslonac za nogu.
- ▶ Tokom vožnje nemojte u isto vreme da pritisnete pedalu kočnice i pedalu gasa.

Nizbrdice

Na dužim i strmim nizbrdicama pridržavajte se sledećih uputstava:

- Kod automatskog menjača pravovremeno morate da izvršite vraćanje u opseg promene stepena prenosa **2** ili **1**, kako bi se motor okretao u srednjoj ili gornjoj oblasti broja obrtaja (→ Strana 132).
 - Kod manualnog menjača pravovremeno prebacite u niži stepen prenosa, kako bi se motor okretao u srednjoj ili gornjoj oblasti broja obrtaja.
- i** Kada je uključen TEMPOMAT ili limiter, takođe morate pravovremeno da promenite opseg promene stepena prenosa. Takođe obratite pažnju na napomene za vožnju (→ Strana 118).

Time za održavanje brzine koristite dejstvo kočenja motora i morate manje da kočite. Na taj način rasterećujete radnu kočnicu i sprečavate pregrevanje i prebrzo trošenje kočnica.

Veliko i malo opterećenje

▲ UPOZORENJE Opasnost od nezgode usled pregrejanog sistema za kočenje

Ukoliko tokom vožnje ostavite nogu na pedali kočnice, sistem za kočenje može da se pregreje.

Na taj način se produžava pređeni put pri kočenju i može da dođe do otkazivanja sistema za kočenje.

- ▶ Pedalu kočnice nikad ne koristite kao oslonac za nogu.
- ▶ Tokom vožnje nemojte u isto vreme da pritisnete pedalu kočnice i pedalu gasa.

Ako ste jako opteretili kočnice, nemojte odmah da zaustavljate vozilo. Vozite još kratko vreme. Vetar tokom vožnje pomaže da se kočnice brže ohlade.

Ako ste umereno opteretili kočnicu, povremeno proverite, da li radi. U tu svrhu, prilikom vožnje većom brzinom, zakočite vozilo nešto jače, vodeći računa o situaciji u saobraćaju. Time se povećava hvatanje kočnice.

Mokar kolovoz

Ako duže vreme vozite po jakoj kiši bez kočenja, može se desiti da kočnica kod prvog kočenja sporije reaguje. Do toga može da dođe i nakon pranja vozila ili prolaska kroz dublju vodu. Tada morate

jače da nagazite na kočnicu. Održavajte veće rastojanje u odnosu na vozilo koje se kreće ispred.

Nakon vožnje po mokrom kolovozu i nakon pranja vozila, osetno prikočite uz pažljivo praćenje situacije u saobraćaju. Diskovi kočnica se zagrevaju, brže se suše i štite se od korozije.

Ograničeno dejstvo kočenja na putevima posutim solju:

- Sloj soli na diskovima kočnica i frikcionim oblogama kočnica može značajno da produži pređeni put pri kočenju ili da izazove kočenje samo jedne strane.
- Održavajte posebno veliko bezbednosno rastojanje od vozila koje se kreće ispred.

Uklanjanje nataložene soli:

- Vodeći računa o situaciji u saobraćaju, povremeno kočite.
- Pri kraju vožnje i ponovnom početku vožnje, oprezno pritisnite pedalu kočnice.

Novi diskovi i frikционе obloge kočnica

Nove frikционе obloge kočnica i diskovi kočnica imaju optimalno dejstvo kočenja tek nakon približno 100 km.

Kompenzujte umanjeno dejstvo sistema za kočenje jačim pritiskom na pedalu kočnice. Mercedes-Benz vam preporučuje da iz bezbednosnih razloga u vozilo ugrađujete isključivo diskove kočnica i frikционе obloge kočnica koje je odobrio Mercedes-Benz.

Drugi diskovi kočnica ili frikционе obloge kočnica mogu da umanje bezbednost vašeg vozila.

Zamenu diskova kočnica i frikcionih obloga kočnica uvek vršite na istoj osovini. U slučaju zamene diskova kočnica, uvek koristite nove frikционе obloge kočnica.

Parkirna kočnica

▲ UPOZORENJE Opasnost od proklizavanja i nezgoda usled kočenja pomoću parkirne kočnice

Kada morate da vozilo zakočite parkirnom kočnicom, pređeni put pri kočenju je znatno duži, a točkovi mogu da se blokiraju. Postoji povećana opasnost od proklizavanja i nezgode.

- ▶ Vozilo kočite parkirnom kočnicom samo ako otkáže radna kočnica.

- ▶ Nemojte prejako da aktivirate parkirnu kočnicu.
- ▶ Ako se točkovi blokiraju, odmah oslobodite parkirnu kočnicu dok točkovi ne počnu ponovo da se okreću.

Vozila sa ručnom parkirnom kočnicom

Ako vozite po mokrim putevima ili po prljavim površinama, u parkirnu kočnicu mogu da prodru so ili prljavština. Posledica toga su korozija i umanjena sila kočenja.

Da biste ovo sprečili, s vremena na vreme, vozite sa lako povučenom parkirnom kočnicom.

U tu svrhu, vozite deonicu od oko 100 m maksimalnom brzinom od 20 km/h.

Kada zakočite vozilo pomoću parkirne kočnice, svetla kočnice se ne pale.

Informacije o vožnji u mokrim uslovima

Akvaplaning

- ▲ **UPOZORENJE** Opasnost od akvaplaninga zbog niskog profila pneumatika

U zavisnosti od visine vode na kolovozu, uprkos dovoljne dubine profila pneumatika i male brzine, može doći do akvaplaninga.

- ▶ Izbegavajte kolotrage i pažljivo kočite.

Stoga, u slučaju jakih padavina ili drugih uslova kod kojih može doći do akvaplaninga, postupite na sledeći način:

- smanjite brzinu,
- izbegavajte kolotrage,
- kočite pažljivo.

Vožnja kroz vodu na putevima

Imajte u vidu da vozila ispred vas ili vozila koja vam dolaze u susret stvaraju talase. Na taj način može doći do prekoračenja dozvoljene dubine vode. Obavezno se pridržavajte ovih napomena. U protivnom, možete da oštetite motor, elektriку i menjač.

Ako morate da vozite kroz vodu koja se nakupila na putu, obratite pažnju na sledeće:

- Nivo mirne vode sme da dođe najviše do donje ivice prednjeg branika.
- Ne smete da vozite brže od brzine hoda.

Obratite pažnju za vozila sa pogonom na svim točkovima i na napomene o prolasku kroz vodu na terenu (→ Strana 123).

Informacije o vožnji zimi

- ▲ **OPASNOST** Opasnost po život zbog otrovnih izduvnih gasova

Ako je završna cev izduvnog sistema blokirana ili nije moguća dovoljna ventilacija, u vozilo mogu da prodru otrovni izduvni gasovi, a naročito ugljen-monoksid. To se dešava, npr. ako se vozilo zaglavi u snegu.

- ▶ Ako motor ili grejanje u mestu mora da ostane uključeno, završnu cev izduvnog sistema i područje oko vozila oslobodite od snega.
- ▶ Kako biste obezbedili dovoljan dotok svežeg vazduha, otvorite prozor na strani vozila koja je okrenuta prema vetru.

- ▲ **UPOZORENJE** Opasnost od proklizavanja i nezgoda usled prebacivanja u niži stepen prenosa po klizavom kolovozu

Ako na klizavom kolovozu prebacite u niži stepen prenosa da biste povećali dejstvo kočenja motora, pogonski točkovi mogu da izgube kontakt s podlogom.

- ▶ Nemojte na klizavom kolovozu prebacivati u niži stepen prenosa, kako biste povećali dejstvo kočenja motora.

Vozila sa automatskim menjačem smeju samo na kratko vreme da se kotrljaju u neutralnom položaju **[N]**. Duže okretanje točkova, npr. prilikom šlepanja, dovodi do oštećenja menjača.

Kada preti opasnost da vozilo prokliza ili ako ne može da se zaustavi pri maloj brzini, možete da примените sledeće mere kako biste stabilizovali vozilo:

- Automatski menjač prebacite u neutralni položaj **[N]**.
- Manuelni menjač prebacite u prazan hod ili ga izbacite iz brzine.
- Pokušajte da držite vozilo pod kontrolom korekcijom upravljanja.

Budite izuzetno pažljivi pri vožnji po klizavom terenu. Izbegavajte naglo ubrzavanje, skretanje i kočenje.

Pravovremenu pripremu vašeg vozila za zimske uslove prepustite kvalifikovanoj stručnoj radnici.

Obratite pažnju na napomene iz poglavlja „Napomene o lancima za sneg“ (→ Strana 259).

Pri vožnjama u zimskim uslovima redovno kontrolišite vozilo i očistite sa njega sneg i led.

Naslage snega i leda, naročito u smrznutom stanju, u oblasti usisavanja vazduha, pokretnih delova, osovina i kućišta točkova mogu da izazovu sledeće probleme:

- Sprečavanje usisavanja vazduha
- Oštećenja delova vozila
- Smetnje u funkciji, tako što ograničavaju konstrukcijski predviđenu pokretljivost (kao npr. smanjena mogućnost okretanja upravljača)

U slučaju oštećenja, potražite pomoć u kvalifikovanoj stručnoj radionici.

Informacije o vožnji po terenu

⚠ UPOZORENJE Opasnost od nezgode usled neodržavanja linije spuštanja na nizzbrdicama

Ako se preko nizzbrdica vozite pod uglom ili se na njoj okrećete, vozilo može da sklizne, prevrne se na stranu ili sasvim preokrene.

- ▶ Pri vožnji po nagibu vozite uvek po liniji spuštanja (pravom linijom uzlazno ili silazno) i nemojte da skrećete.

⚠ UPOZORENJE Opasnost od povrede zbog sila ubrzanja tokom vožnje po terenu

Usled nejednake strukture tla, na vaše telo deluju sile ubrzanja iz svih smerova.

Možete npr. da skliznete sa sedišta.

- ▶ Takođe, i kod vožnje po terenu uvek stavite sigurnosni pojas.

⚠ UPOZORENJE Opasnost od povreda ruku tokom vožnje preko prepreka

Ako se vozite preko prepreka ili u kolotragu, upravljač može da se zavrti unazad i da vas povredi po rukama.

- ▶ Upravljač uvek čvrsto držite obema rukama.
- ▶ Kod vožnje preko prepreka računajte na kratkotrajno povećanje sila na upravljaču.

⚠ UPOZORENJE Opasnost od požara usled zapaljivih materijala na vrelim delovima izduvnog sistema

Zapaljivi materijali, kao što su npr. lišće, trava ili grane, mogu da se zapale ako dođu u dodir sa vrelim delovima izduvnog sistema.

- ▶ Pri vožnjama po neasfaltiranim putevima ili po terenu, redovno proveravajte donju stranu vozila.
- ▶ Obavezno uklonite zaglavljene delove biljaka ili neke druge zapaljive materijale.
- ▶ U slučaju oštećenja, odmah obavestite kvalifikovanu stručnu radionicu.

! NAPOMENA Oštećenja na vozilu nakon vožnje po terenu

Prilikom vožnje po nestabilnim putevima ili terenu strana tela, npr. kamenčići i grane, mogu da se zaglave, na donjoj strani vozila, u točkovima i pneumaticima, i tako prouzrokuju štetu na vozilu.

Strana tela mogu da prouzrokuju sledeće:

- oštećenja donjeg podstroja, rezervoara za gorivo ili sistema za kočenje,
- neuravnoteženost, a time i vibracije.
- ▶ Uklanjajte redovno zaglavljene strane predmete, npr. kamenčiće i grane.
- ▶ Nakon vožnje po terenu pažljivo proverite da li ima oštećenja na vozilu.
- ▶ Ukoliko postoji oštećenje, proverite vozilo u kvalifikovanoj stručnoj radionici.

Prilikom vožnje po nestabilnim putevima ili terenu, redovno proveravajte donju stranu vozila, kao i točkove i pneumatike. Uklonite pre svega zaglavljena strana tela, npr. kamenčiće i grane.

Vodite računa o sledećim napomenama vezanim za takve strane predmete:

- Oni mogu da oštete donji podstroj, rezervoar za gorivo ili sistem za kočenje.
- Oni mogu da uzrokuju neuravnoteženost, a time i vibracije.
- Oni mogu da izlete tokom vožnje.

U slučaju oštećenja, potražite pomoć u kvalifikovanoj stručnoj radionici.

Pri jakim nagibima za vreme vožnje po terenu, rezervoar za AdBlue® tečnost mora da bude

dovoljno napunjen. Zbog toga, pre vožnje po terenu obezbedite da minimalni nivo bude deset litara.

Tokom vožnji po terenu i na gradilištu, u kočnicu mogu da dospeju npr. pesak, mulj i voda, takođe pomešani sa uljem. Time se umanjuje dejstvo sistema za kočenje ili dovodi do potpunog otkazivanja kočnice uz njeno povećano trošenje. U zavisnosti od materijala koji je ušao u unutrašnjost kočnice, menjaju se i karakteristike kočenja. Očistite kočnice nakon vožnje po terenu. Ako ipak utvrdite smanjeno dejstvo sistema za kočenje ili zvuk struganja, odmah proverite sistem za kočenje u kvalifikovanoj stručnoj radionici. Prilagodite stil vožnje promenjenim karakteristikama kočenja.

Vožnje po terenu ili gradilištu povećavaju mogućnost da oštetite vozilo i da tako dođe do kvara sistema ili kvara na agregatu. Prilagodite stil vožnje uslovima na terenu. Vozite pažljivo. Oštećenja vozila odmah otklonite u kvalifikovanoj stručnoj radionici.

Ne prebacujte u neutralni položaj i ne odvajajte spojnicu za vreme vožnje po neprohodnom terenu. Ako pokušavate da kočite radnom kočnicom, možete da izgubite kontrolu. Ako ne možete da savladate uspon, vozite se unazad stepenom prenosa za vožnju unazad.

Ako tovarite vozilo za vožnju po terenu ili gradilištu, težište vozila održavajte što niže.

Listra provera pre vožnje po terenu

- Proverite zalihu goriva i AdBlue® tečnosti (→ Strana 183) i ako je potrebno, dolijte ih (→ Strana 141).
- **Motor:** Proverite nivo ulja i ako je potrebno, dolijte ulje (→ Strana 226). Pre vožnje po ekstremnim usponima i nizbrdicama dopunite nivo ulja do maksimuma.
- ⓘ Kod ekstremnih uspona i nagiba, na višenamenskom displeju može da se prikaže simbol . Ako ste pre vožnje dolili ulje u motor do maksimuma, pouzdanost motora nije ugrožena.
- **Alat u vozilu:** Proverite da li priručna dizalica ispravno radi (→ Strana 282).
- Proverite da li se u vozilu nalazi ključ za točak (→ Strana 282), drveni podmetač za priručnu dizalicu, robusno uže za vuču, preklopna lopata i podmetač.

- **Pneumatici i točkovi:** Proverite dubinu profila pneumatika (→ Strana 258) i pritisak u pneumatiku (→ Strana 276).

Pravila za vožnju po terenu

Uvek vodite računa o odstojanju vozila od tla i izbegavajte prepreke, kao npr. suviše duboke tragove vozila.

Prepreke mogu da oštete vozilo npr. na sledećim delovima:

- na donjem podstroju,
- na pogonskoj grupi,
- na rezervoarima za gorivo i druge pogonske tečnosti.

Po terenima zato uvek vozite polako. Ako morate da vozite preko prepreka, neka vam suvozač pomaže.

- ⓘ Mercedes-Benz preporučuje da u vozilu nosite lopatu i brdsko uže sa vezicama.
- Proverite, da li su delovi prtljaga i teret bezbedno smešteni i pričvršćeni (→ Strana 77).
- Pre vožnje po terenu, zaustavite se i prebacite u niži stepen prenosa.
- **Vozila sa funkcijom DSR:** Kada vozite nizbrdo uključite DSR (→ Strana 136).
- **Vozila sa pogonom na svim točkovima:** Uključite pogon na svim točkovima (→ Strana 135) i po potrebi uključite prenosni odnos menjača LOW RANGE (→ Strana 136).
- Ako to podloga zahteva, nakratko isključite ASR da biste pokrenuli vozilo (→ Strana 135).
- Po terenu uvek vozite sa uključenim motorom i ubačenim stepenom prenosa.
- Vozite polako i ravnomerno. U mnogim slučajevima potrebno je voziti brzinom hoda pešaaka.
- Izbegavajte da se pogonski točkovi vrte u mestu.
- Vodite računa o tome da točkovi uvek imaju kontakt sa tlom.
- Na nepoznatom terenu koji nije pregledan, vozite uz poseban oprez. Radi bezbednosti, izađite iz vozila i prvo dobro pregledajte prolaz.
- Pazite na prepreke, npr. komade stena, rupe, panjeve i kolostrage.
- Izbegavajte ivice na kojima može doći do obrušavanja tla.

Pravila za vožnju kroz vodu na terenu (vozila sa pogonom na svim točkovima)

- Obratite pažnju na bezbednosne napomene i opšte napomene za vožnju po terenu.
- Pre vožnje proverite dubinu i svojstva stajaće vode. Voda sme da bude duboka maksimalno 60 cm.
- Sistem klimatizacije je isključen (→ Strana 104).
- Grejanje u mestu je isključeno (→ Strana 110).
- Uključite pogon na svim točkovima (→ Strana 134) i kod vozila sa prenosnim odnosom menjača uključite LOW RANGE (→ Strana 136).
- Ograničite opseg promene stepena prenosa na 1 ili 2.
- Izbegavajte visoke brojeve obrtaja motora.
- Vozite polako i ravnomerno maksimalno brzinom hoda pešaka.
- Vodite računa o tome, da pri vožnji ne stvarate velike talase prednjim delom vozila.
- Nakon prolaska vozilom kroz vodu kočite na suvo.

Nakon prolaska kroz stajaću vodu koja je bila dublja od 50 cm, proverite obavezno da li je voda prodrla u neku od tečnosti iz vozila.

Lista provera nakon vožnje po terenu

Ako utvrdite oštećenja na vozilu nakon vožnje po terenu, odmah izvršite pregled vozila u specijalizovanoj servisnoj radionici.

Na terenu dolazi do većeg opterećenja vozila, u odnosu na normalnu drumsku vožnju. Proverite vozilo nakon vožnje po neprohodnom terenu. Time ćete pravovremeno otkriti oštećenja i smanjiti opasnosti od nezgode za sebe i za druge učesnike u saobraćaju. Pre vožnje na javnim putevima, temeljno očistite vozilo.

Nakon vožnje po terenu ili gradilištu i pre vožnje po javnim putevima, obratite pažnju na sledeće:

- **Vozila sa funkcijom DSR:** Isključite DSR (→ Strana 136).
- **Vozila sa pogonom na svim točkovima:** Isključite pogon na svim točkovima (→ Strana 135).
- Uključite ASR (→ Strana 135).
- Operite spoljašnje osvetljenje, naročito farove i zadnja svetla, pa proverite da li su oštećeni.
- Očistite prednji i zadnji registarski broj.

- Očistite stakla, prozore i spoljašnja ogledala.
- Očistite stepenike, ulaze i rukohvate. Time povećavate zaštitu od klizanja.
- Vodenim mlazom očistite točkove, pneumatike, kućište točka i pod. Na taj način povećavate prijanjanje na podlogu, posebno na mokrom kolovozu.
- Proverite da li na točkovima, pneumaticima i kućištu točka ima zaglavljenih stranih tela i uklonite ih. Zaglavljena strana tela mogu da oštete točkove i pneumatike ili mogu da budu izbačena za vreme vožnje.
- Proverite da li na podu ima zaglavljenih grana ili drugih delova biljaka i uklonite ih.
- Očistite diskove kočnica, frikcione obloge kočnica i zglobove osovine, posebno nakon rada u pesku, blatu, tucaniku, šljunku, vodi ili drugim prljavim sredinama.
- Proverite da li ima oštećenja na kompletnom podnom delu karoserije, pneumaticima, točkovima, konstrukciji karoserije, kočnicama, upravljačkom sistemu, donjem podstroju i izduvnom sistemu.
- Proverite pouzdanost pogona radne kočnice, npr. izvršite probno kočenje.
- Ako nakon terenske vožnje utvrdite jake vibracije, ponovo treba da proverite da li na točkovima i pogonskoj grupi ima stranih tela. Uklonite strana tela, jer uzrokuju neuravnoteženost, a time i vibracije. Kod oštećenja točkova i pogonske grupe, odmah potražite kvalifikovanu stručnu radionicu.

Informacije o planinskoj vožnji

Vozila sa dizel-motorom: Pouzdanost dizel-motora garantovana je do nadmorske visine od 2500 m. Ovu visinu smete kratkotrajno da prekoračite, na primer, npr. kod vožnji preko planinskih prelaza. Ne vozite trajno na visinama iznad 2500 m. U suprotnom možete oštetiti dizel-motor.

Prilikom vožnje po brdovitim predelima, vodite računa da se povećanjem visine smanjuje snaga motora i sposobnost savladavanja uspona. Kod vožnje iznad 2500 m nadmorske visine, funkcija ECO start više nije na raspolaganju. Napomene o kočenju pri vožnji nizbrdo možete da pronađete u poglavlju Uputstva za kočenje (→ Strana 120).

ECO Start-Stop funkcija

Princip rada ECO Start-Stop funkcije

Ako su ispunjeni sledeći uslovi, motor će se automatski ugasiti:

- **Vozila sa manuelnim menjačem:** Zakočili ste vozilo, pri maloj brzini ubacili u prazan hod **[N]**, a zatim otpustili pedalu spojnice.
- **Vozila sa automatskim menjačem:** Zaustavili ste vozilo, dok je menjač u položaju **[D]** ili **[N]**.
- U vozilu su ispunjeni svi uslovi za automatsko gašenje motora.

Kada vozilo miruje, na višenamenskom displeju se prikazuje simbol **[A]**. Ako u vozilu nisu ispunjeni svi uslovi, na višenamenskom displeju se prikazuje simbol **[A]**.

Motor se automatski ponovo pokreće u sledećim slučajevima:

- **Vozila sa manuelnim menjačem:** Pritisnuli ste pedalu spojnice.
- **Vozila sa manuelnim menjačem:** Ubacili ste u stepen prenosa za vožnju unazad **[R]**.
- **Vozila sa automatskim menjačem:** Otpustili ste pedalu kočnice u položaju menjača **[D]**, a da pri tom nije aktivirana HOLD-funkcija.
- **Vozila sa automatskim menjačem:** Vratili ste menjač iz položaja **[P]**.
- **Vozila sa automatskim menjačem:** Ubacili ste u položaj menjača **[D]** ili **[R]**.
- Pritisnuli ste pedalu gasa.
- Vozilo zahteva automatski start motora.

Ako je ECO Start-Stop funkcija isključila motor i ako napustite vozilo, oglašice se upozoravajući ton. Na višenamenskom displeju se dodatno prikazuje poruka na displeju **Vozilo je spremno za rad** Pre napuštanja isključite kontakt. Ako ne isključite paljenje, ono će se automatski isključiti posle jednog minuta.

Isključivanje ili uključivanje ECO Start-Stop funkcije

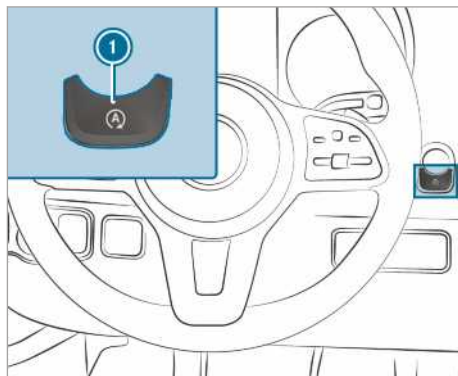

▶ Pritisnite taster **1**.

Prilikom isključivanja ili uključivanja ECO Start-Stop funkcije pojavljuje se prikaz na kombinovanom instrumentu.

- **i** Dok je ECO Start-Stop funkcija isključena, na kombinovanom instrumentu se pojavljuje prikaz kada je vozilo u stanju mirovanja.

Funkcija prikaza ECO

Prikaz ECO sumira ponašanje u toku vožnje, od pokretanja motora do okončanja vožnje, i daje podršku za optimizovanje stila vožnje u pogledu potrošnje.

Možete da utičete na potrošnju na sledeći način:

- Vozite predviđajući moguće situacije.
- Obratite pažnju na preporuke za promenu stepena prenosa.

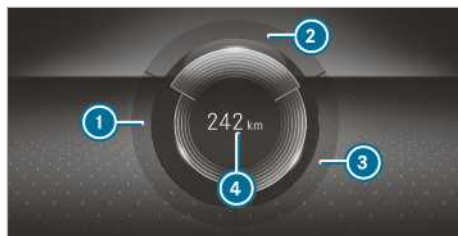

Displej sa instrumentima sa displejem u boji

Oznaka segmenta je osvetljena, spoljna ivica svetli i segment se popunjava pri sledećem ponašanju u vožnji:

- **1 UBRZAVANJE:** umereno ubrzavanje,

- ② **UJEDNAČENA VOŽNJA:** ravnomerna brzina,
- ③ **ZAUSTAV. PO INERCIJI:** blago usporavanje i kretanje.

Oznaka segmenta je siva, spoljna ivica je tamna i segment se prazni pri sledećem ponašanju u vožnji:

- ① **UBRZAVANJE:** sportsko ubrzanje,
- ② **UJEDNAČENA VOŽNJA:** oscilacije brzine,
- ③ **ZAUSTAV. PO INERCIJI:** snažno kočenje.

Vozili ste na ekonomičan način:

- Tri segmenta su istovremeno u potpunosti popunjena.
- Ivica sva tri segmenta svetli.

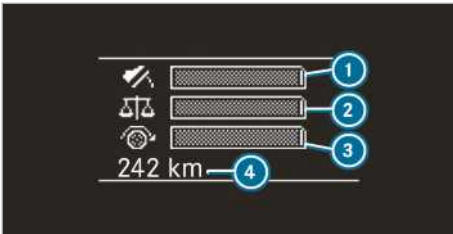

Displej sa instrumentima sa crno-belim displejem

Stubići se pune pri sledećem ponašanju u vožnji:

- ① umereno ubrzanje,
- ② ravnomerna brzina,
- ③ blago usporavanje i kretanje.

Stubići se prazne pri sledećem ponašanju u vožnji:

- ① sportsko ubrzanje,
- ② oscilacije brzine,
- ③ snažno kočenje.

Pored toga, na displeju se prikazuje dodatni domet ④ **Bonus XXX km od starta** ili **XXX km Od starta**, koji ste postigli svojim načinom vožnje u odnosu na vozača koji ima sportski stil vožnje. Ovaj domet ne odgovara stalnoj uštedi u potrošnji.

Filter čestica čadi

Napomene o regeneraciji

▲ OPASNOST Opasnost po život usled izduvnih gasova

Motori sa unutrašnjim sagorevanjem emituju otrovne izduvne gasove, kao na primer ugljenmonoksid. Udisanje ovih izduvnih gasova je štetno po zdravlje i dovodi do trovanja.

▶ Motor nemojte nikada da ostavljate da radi u zatvorenim prostorijama, u kojima nema dovoljno ventilacije.

▲ UPOZORENJE Opasnost od požara kada su delovi izduvnog sistema vrel

Ako zapaljivi materijali, npr. lišće, trava ili grane dođu u kontakt sa vrelim delovima sistema izduvnih gasova ili protokom izduvnih gasova, mogu da se zapale.

▶ Vozilo parkirajte tako da zapaljivi materijali ne mogu da dođu u kontakt sa vrelim delovima vozila.

▶ Nemojte parkirati vozilo na suvim livadama ili požnjevenim žitnim poljima.

Ako se vozilo pretežno kreće na kratkim deonicama ili ako se koristi sa dodatnim pogonom u stanju mirovanja, može doći do smetnji prilikom automatskog čišćenja filtera čestica čadi. Na taj način, filter čestica čadi može da se preoptereti i dovede do gubitka snage motora.

i Ako vozilo raspolaže prikazom napunjenosti filtera čestica ili prikazom regeneracije, njih možete prikazati preko višenamenskog displeja. Po potrebi, preko prikaza regeneracije možete zatražiti regeneraciju filtera čestica čadi. (→ Strana 128)

i Redovna regeneracija filtera čestica čadi može da spreči smetnje, razređivanje motornog ulja ili gubitak snage motora.

1 **NAPOMENA** Oštećenja usled vrelih izduvnih gasova

U toku regeneracije, iz završne cevi izduvnog sistema izlaze vrlo zagrejani izduvni gasovi.

▶ Tokom regeneracije održavajte najmanje rastojanje od 2 m od drugih predmeta, npr. parkiranih vozila.

Započinjanje i prekid regeneracije

Preduслови

- Svi sistemski uslovi su ispunjeni.
 - Nivo napunjenosti filtera čestica čađi je veći od 50 %.
 - Vozilo se kreće.
- i** Ako vaše vozilo ima prikaz napunjenosti filtera čestica čađi, on može da se vidi preko višenamenskog displeja. Po potrebi možete preko prikaza regeneracije da zatražite regeneraciju filtera čestica čađi. (→ Strana 128)

Putni računar:

→ **Servis** → **Filter za čestice**

! **NAPOMENA** Oštećenja usled vrelih izduvnih gasova

U toku regeneracije, iz završne cevi izduvnog sistema izlaze vrlo zagrejani izduvni gasovi.

- ▶ Tokom regeneracije održavajte najmanje rastojanje od 2 m od drugih predmeta, npr. parkiranih vozila.

Ako se vozilo koristi u normalnim radnim uslovima, nije potreban dodatan zahtev za regeneraciju.

▶ **Zahtev za regeneraciju: Izaberite OK.**

Prikazuje se poruka **Manuelna regeneracija zatražena**.

U zavisnosti od režima vožnje i okolnih uslova, može da prođe do 20 minuta, dok regeneracija ne započne.

Ako se regeneracija pokrene, pojaviće se poruka **Regeneracija aktivna**. Regeneracija traje oko 15 minuta.

- ▶ Tokom regeneracije, ako je moguće, vozite sa brojem obrtaja od najmanje 2000 1/min. Ciljanim povećanjem temperature podržavate dekarbonizaciju filtera čestica čađi.

▶ **Prekid regeneracije:** Isključite motor.

Regeneracija se prekida. Ako regeneracija nije završena, možete ponovo da je pokrenete pokretanjem motora.

U zavisnosti od nivoa napunjenosti filtera čestica čađi, regeneracija započinje automatski u sledećem režimu vožnje.

Glavni prekidač baterije

Napomene o glavnom prekidaču baterije

! **NAPOMENA** Oštećenje električnog sistema

Ako izvučete ili skinete glavni prekidač baterije, može doći do oštećenja električnog sistema.

- ▶ Proverite, da li je paljenje isključeno, a zatim sačekajte najmanje 15 minuta pre nego što izvučete ili priključite glavni prekidač baterije. U suprotnom, možete da oštetite komponente električnog sistema.

Preko glavnog prekidača baterije možete da isključite struju na svim potrošačima u vozilu. Na taj način sprečavate nekontrolisano pražnjenje baterije potrošnjom struje tokom mirovanja vozila.

Ako je vaše vozilo opremljeno dodatnom baterijom u motornom prostoru ili ispod sedišta suvozača, morate da odvojite obe baterije. Samo tada u električnom sistemu nema struje.

- i** Isključite struju u vozilu preko glavnog prekidača baterije samo u sledećim situacijama:
 - Vozilo se ne koristi duže vreme.
 - Neophodno je isključivanje struje na vozilu.

Nakon uključivanja napajanja naponom, potrebno je da ponovo podesite bočne prozore (→ Strana 59) i električna klizna vrata (→ Strana 54).

- i** Prekid napona napajanja se unosi u DTCO (digitalni tahograf) kao događaj u memoriji grešaka. Pridržavajte se zasebnog uputstva za rukovanje DTCO.

Uključivanje ili isključivanje napajanja naponom

Isključivanje napajanja naponom

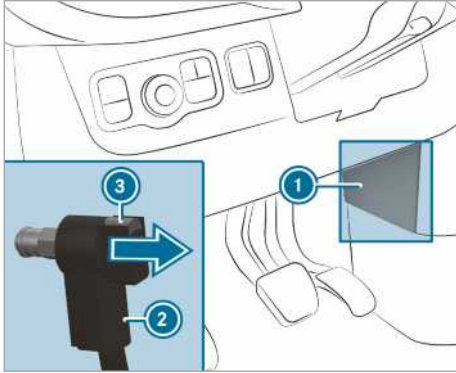

- ▶ Isključite paljenje i sačekajte najmanje 15 minuta.
 - ▶ Skinite prekrivku ①.
 - ▶ Pritisnite dugme ③ i držite ga tako.
 - ▶ Izvucite priključak ② sa klina za uzemljenje.
 - ▶ Priključak ② gurnite u smeru strelice, tako da ne može da dođe u kontakt sa klinom za uzemljenje.
- Svi potrošači baterije za pokretanje motora su odvojeni sa napajanja naponom.

Uključivanje napajanja naponom

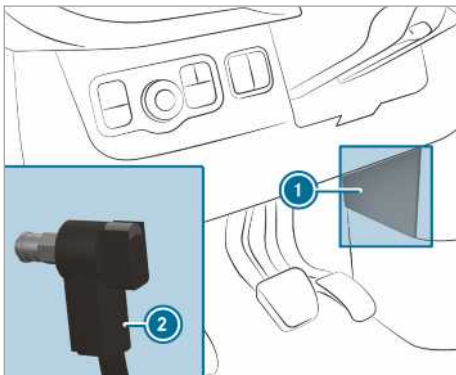

- ▶ Priključak ② pritisnite na klin za uzemljenje, dok osetno ne ulegne i dok priključak ② potpuno ne nalegne na klin za uzemljenje.
- Svi potrošači baterije za pokretanje motora su ponovo priključeni na napajanje naponom.
- ▶ Pričvrstite prekrivku ①.

Manuelni menjač

Rukovanje ručicom za promenu stepena prenosa

1 NAPOMENA Oštećenje motora i menjača usled ubacivanja u suviše nizak stepen prenosa

- ▶ Prilikom promene stepena prenosa ⑤ u ⑥, ručicu za promenu stepena prenosa pritisnite nadesno.
- ▶ Pri velikoj brzini nemojte prebacivati u niži stepen prenosa.

1 NAPOMENA Oštećenje menjača usled ubacivanja u stepen prenosa za vožnju unazad **R** tokom vožnje

- ▶ Prebacite na stepen prenosa za vožnju unazad **R** samo dok vozilo stoji.

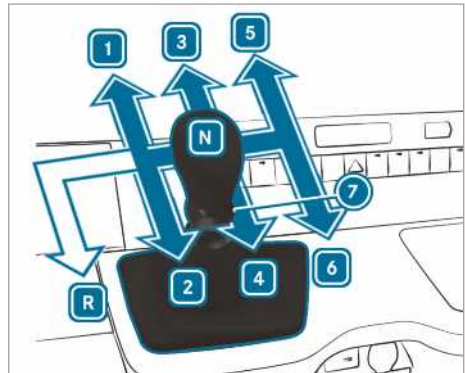

Vozila sa pogonom na zadnjim točkovima

- R** Stepen prenosa za vožnju unazad
- 1 - 6** Stepeni prenosa za vožnju unapred
- 7** Vučni prsten, stepen prenosa za vožnju unazad
- N** Prazan hod

- ▶ Nagazite na pedalu spojnice i ručicu za promenu stepena prenosa postavite u željeni položaj.

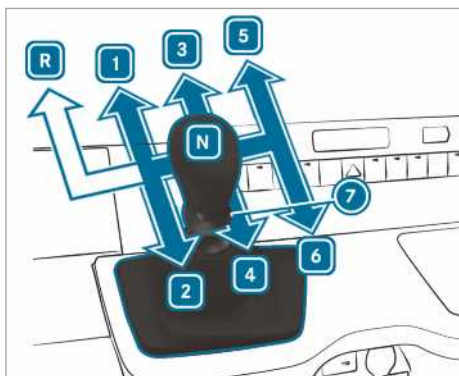

Vozila sa pogonom na prednjim točkovima

- R** Stepen prenosa za vožnju unazad
- 1** - **6** Stepeni prenosa za vožnju unapred
- 7** Vučni prsten, stepen prenosa za vožnju unazad
- N** Prazan hod

▶ Nagazite na pedalu spojnice i ručicu za promenu stepena prenosa postavite u željeni položaj.

Preporuka za promenu stepena prenosa

Preporuka za promenu stepena prenosa daje napomene o načinu vožnje koji štedi gorivo.

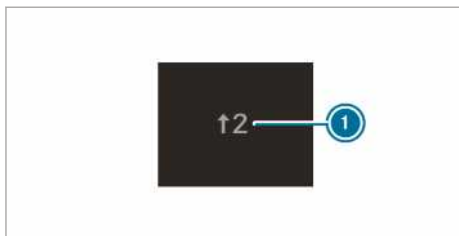

Primer slike

- ▶ Kada se na višenamenskom displeju pojavi preporuka za promenu stepena prenosa **1**, prebacite u preporučeni stepen prenosa.
- i** Kod vozila sa ECO Start-Stop funkcijom, dodatno se prikazuje i preporuka za promenu stepena prenosa u prazan hod **N**.

Automatski menjač

Poluga menjača DIRECT SELECT

Funkcija poluge menjača DIRECT SELECT

⚠ UPOZORENJE Opasnost od nezgode i povređivanja, ukoliko su deca ostala sama bez nadzora u vozilu

Ako ostavite decu bez nadzora u vozilu, ona mogu da:

- otvore vrata i time ugroze druge osobe ili učesnike u saobraćaju,
- izađu iz vozila i stradaju u saobraćaju,
- rukuju opremom vozila i da se tom prilikom npr. priklješte.

Deca mogu i da pokrenu vozilo, tako što npr.:

- otpuste parkirnu kočnicu,
 - prebace automatski menjač iz parking položaja **P**,
 - pokrenu motor.
- ▶ Decu i životinje nikada ne ostavljajte bez nadzora u vozilu.
- ▶ Prilikom napuštanja vozila, uvek ponosite ključ i zaključajte vozilo.
- ▶ Ključ čuvajte van dečjeg domašaja.

⚠ UPOZORENJE Opasnost od nezgode usled nepravilnog prebacivanja

Ukoliko je broj obrtaja motora iznad broja obrtaja u praznom hodu i tada menjač prebacite u položaj **D** ili **R**, vozilo može da se naglo ubrza.

- ▶ Pri ubacivanju u položaj menjača **D** ili **R** uvek čvrsto pritisnite pedalu kočnice i nemojte istovremeno davati gas.

Pomoću poluge menjača DIRECT SELECT menjate položaj menjača. Aktualni položaj menjača se prikazuje na višenamenskom displeju.

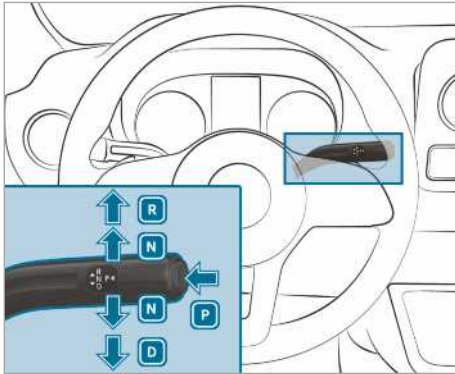

- P** Parking položaj
- R** Stepen prenosa za vožnju unazad
- N** Prazan hod
- D** Položaj za vožnju

Ubacivanje u stepen prenosa za vožnju unazad R

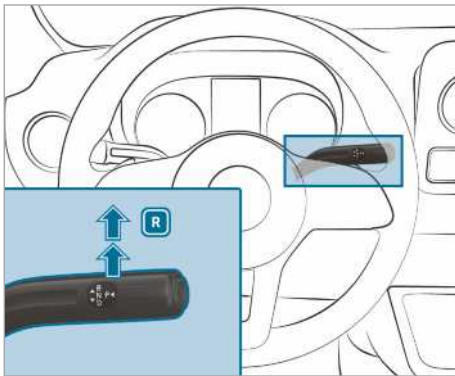

- ▶ Pritisnite pedalu kočnice, a DIRECT SELECT ručicu menjača pritisnite nagore preko prve tačke otpora. Pokazivač položaja menjača na višenamenskom displeju pokazuje na **R**.

Ubacivanje u prazan hod N

▲ UPOZORENJE Opasnost od nezgode i povrede kad je menjač u neutralnom položaju

Ako ugasite vozilo dok je menjač u neutralnom položaju **N**, a parkirna kočnica nije aktivirana, vozilo može da se otkotrlja.

Postoji opasnost od nezgode i povrede!

- ▶ Pre gašenja vozila, aktivirajte parkirnu kočnicu.

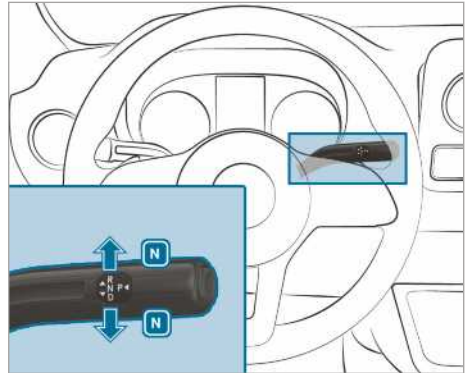

- ▶ Pritisnite pedalu kočnice, a DIRECT SELECT ručicu menjača pritisnite nagore ili nadole do prve tačke otpora. Pokazivač položaja menjača na višenamenskom displeju pokazuje na **N**.

Kada potom otpustite pedalu kočnice, možete slobodno da pomerite vozilo, npr. da ga gurate ili šlepujete.

Ako automatski menjač treba da ostane u praznom hodu **N**, čak i kada je isključeno paljenje, uradite sledeće:

- ▶ Pokrenite vozilo.
 - ▶ Pritisnite pedalu kočnice i ubacite u prazan hod **N**.
 - ▶ Otpustite pedalu kočnice.
 - ▶ Isključite paljenje.
- i** Ukoliko zatim napustite vozilo i ključ ostavite u vozilu, automatski menjač i dalje ostaje u praznom hodu **N**.

Ubacivanje u parking položaj P

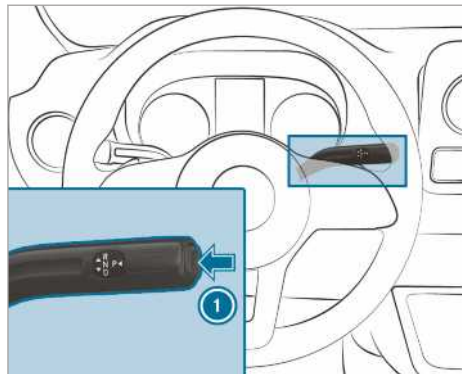

- ▶ Pritisnite taster ❶. Pokazivač položaja menjača na višenamenskom displeju pokazuje na **P**.

Ako je jedan od sledećih uslova ispunjen, automatski se ubacuje u parking položaj **P**:

- Isključili ste motor u položaju menjača **D** ili **R**.
- Otvorili ste vrata vozača u stanju mirovanja ili pri veoma niskoj brzini vožnje u položaju menjača **D** ili **R**.
- Otvorili ste bravu pojasa dok vozilo stoji ili pri maloj brzini tokom vožnje.
- Sedište ste napustili dok vozilo stoji ili pri maloj brzini tokom vožnje.

Ubacivanje u položaj za vožnju D

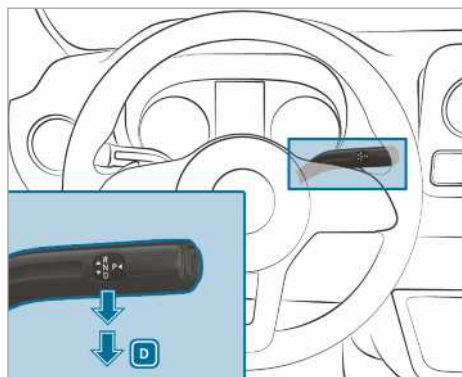

- ▶ Pritisnite pedalu kočnice, a **DIRECT SELECT** ručicu menjača pritisnite nadole preko prve tačke otpora. Pokazivač položaja menjača na višenamenskom displeju pokazuje na **D**.

Kada je u položaju **D**, automatski menjač automatski menja stepen prenosa. To zavisi od sledećih faktora:

- položaja pedale gasa,
- brzine vožnje.

Ograničavanje opsega pomene stepena prenosa

Preduслови

- Menjač je postavljen u položaj **D** (→ Strana 132).

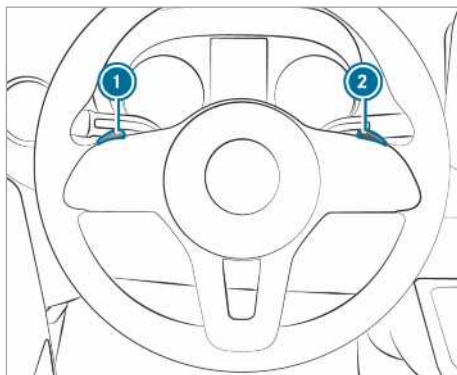

- ▶ **Ograničavanje opsega promene stepena prenosa:** Kratko povucite taster za promenu stepena prenosa na upravljaču ❶. U zavisnosti od trenutnog stepena prenosa, automatski menjač se prebacuje u prvi niži stepen prenosa. U isto vreme se ograničava opseg promene stepena prenosa.

Na višenamenskom displeju se pojavljuje podešeni opseg promene stepena prenosa. Automatski menjač vrši promenu stepena prenosa samo do određenog stepena.

- ▶ Povucite i zadržite taster za promenu stepena prenosa na upravljaču ❶. Automatski menjač vrši prebacivanje u opseg promene stepena prenosa iz kojeg može najpovoljnije da se ubrzava ili usporava. Zato automatski menjač vrši prebacivanje na niži stepen prenosa (za jedan ili više stepena) i ograničava opseg promene stepena prenosa.

Na višenamenskom displeju se pojavljuje podešeni opseg promene stepena prenosa. Automatski menjač vrši promenu stepena prenosa samo do određenog stepena.

- ❗ Ako pri prevelikoj brzini povučete taster za promenu stepena prenosa na upravljaču ①, automatski menjač se ne vraća u niži stepen prenosa.

Ukoliko je opseg promene stepena prenosa ograničen i postignut je maksimalni broj obrtaja motora ograničenog opsega promene stepena prenosa, automatski menjač neće ubaciti u viši stepen prenosa.

- ▶ **Proširivanje opsega promene stepena prenosa:** Kratko povucite taster za promenu stepena prenosa na upravljaču ②.

U zavisnosti od trenutnog stepena prenosa, automatski menjač se prebacuje u prvi viši stepen prenosa. Na taj način se u isto vreme proširuje opseg promene stepena prenosa.

Na višenamenskom displeju se pojavljuje podešeni opseg promene stepena prenosa. Automatski menjač vrši promenu stepena prenosa samo do određenog stepena.

- ▶ **Omogućavanje opsega promene stepena prenosa:** Povucite i zadržite taster za promenu stepena prenosa na upravljaču ②.

ili

- ▶ Ponovo ubacite menjač u položaj **D** (→ Strana 132).

U zavisnosti od trenutnog stepena prenosa, automatski menjač vrši prebacivanje u viši stepen prenosa (za jedan ili više stepena). U isto vreme se ukida ograničenje opsega promene stepena prenosa i na višenamenskom displeju se pojavljuje položaj menjača **D**.

Prilagođavanje opsega promene stepena prenosa situacijama u vožnji:

- 3 Koristite dejstvo sistema za kočenje motorom.
- 2 Koristite dejstvo sistema za kočenje motorom na nizbrdici i za vožnje na strmim uzbrdicama, pri vožnjama na uzvišenjima, kao i pod otežanim uslovima rada.
- 1 Koristite dejstvo sistema kočenja motorom na velikoj nizbrdici ili pri dugoj vožnji po uzbrdicama.

Primena „Kickdown” funkcije

- ▶ **Maksimalno ubrzanje:** Pritisnite pedalu gasa preko tačke otpora.
- ▶ Kada postignete željenu brzinu, smanjite gas.

Mehaničko uklanjanje blokade u parkingu (vozila sa pogonom na prednjim točkovima)

- ❗ **Vozila sa automatskim menjačem i pogonom na prednjim točkovima:** U slučaju smetnje, automatski menjač može da bude blokiran u položaju **P**. U ovom slučaju, blokadu u parkingu možete mehanički da podignete, npr. za šlepanje vozila (→ Strana 249).
- ❗ Mehaničko uklanjanje blokade u parkingu je moguće samo kod vozila sa automatskim menjačem i pogonom na prednjim točkovima.

Preduslovi

- Potreban vam je alat za otključavanje iz vozila (→ Strana 255).

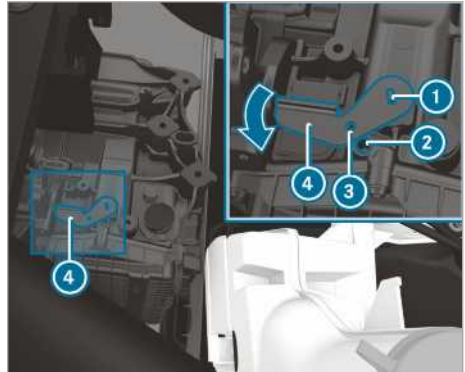

- ▶ Povucite parkirnu kočnicu.
- ▶ Otvorite poklopac motora (→ Strana 223).
- ▶ Postavite alat za otključavanje ④ na menjaču ① i okrenite ga u smeru strelice.
- ▶ Odgovarajući alat, npr. odvijač gurnite kroz otvor na alatu za otključavanje ③ i priključite na menjač ②.
- ▶ Alat za otključavanje ④ je osiguran u tom položaju. Blokada u parkingu je prekinuta. Sve dok je alat za otključavanje ④ priključen za menjač, položaj se ne može **P** podešavati.
- ▶ Obratite pažnju na napomene za šlepanje (→ Strana 249).
- ❗ Ako uklonite alat za otključavanje ④, menjač će se automatski vratiti u položaj **P**.

Pogon na svim točkovima

Napomene o pogonu na svim točkovima

Pogon na svim točkovima obezbeđuje stalni pogon na svim točkovima i zajedno sa sistemom ESP® poboljšava prianjanje vašeg vozila.

Regulacija prianjanja pogona na svim točkovima vrši se i preko sistema za kočenje. Zbog toga se sistem za kočenje može pregrijati. U ovom slučaju, dajte manji gas ili zaustavite vozilo, da bi se sistem za kočenje ohladio.

Kada pogonski točak proklizava zbog slabog prianjanja na kolovoz, vodite računa o sledećem:

- Prilikom pokretanja, koristite podršku regulacije prianjanja koja je integrisana u sistem ESP®. Nagazite pedalu gasa samo koliko je potrebno.
- Za vreme vožnje, polako skinite stopalo sa pedale gasa.

U zimskim uslovima na putevima koristite zimske pneumatike (pneumatike M+S), po potrebi sa montiranim lancima za sneg (→ Strana 259). Samo na ovaj način možete da postignete maksimalnu efikasnost pogona na svim točkovima.

Koristite DSR (Downhill Speed Regulation) prilikom vožnje nizbrdo po terenu (→ Strana 136).

Pogon na svim točkovima ne može da umanjí opasnost od nezgode zbog neprilagođenog ili nepažljivog načina vožnje, niti da eliminiše fizička ograničenja. Pogon na svim točkovima ne može da uzme u obzir okolnosti na putu, vremenske prilike, kao ni situaciju u saobraćaju. Pogon na svim točkovima služi isključivo kao pomoćno sredstvo. Vi snosite odgovornost za sigurno odstojanje, brzinu, pravovremeno kočenje i praćenje kolovozne trake.

I **NAPOMENA** Opasnost od oštećenja pogonske grupe ili sistema za kočenje

Ukoliko obavljate proveru vozila sa pogonom na svim točkovima na radnom mestu za ispitivanje koje ima 1 osovinu, možete da oštetite pogonsku grupu ili sistem za kočenje.

- ▶ Ispitivanje funkcije i snage sprovedite samo na radnom mestu za ispitivanje koje ima 2 osovine.
- ▶ Pre nego što odvezete vozilo na radno mesto za ispitivanje, informišite se u kvalifikovanoj stručnoj radionici.

I **NAPOMENA** Opasnost od oštećenja razvodnika pogona

Ako vozilo šlepujete sa podignutom osovinom, može doći do oštećenja razvodnika pogona. Takva oštećenja nisu pokrivena garancijom za ispravnost kompanije Mercedes-Benz.

- ▶ Nikada ne šlepujete vozilo sa podignutom osovinom.
- ▶ Vozilo šlepujete samo kada su svi točkovi na tlu ili kada je u potpunosti podignuto.
- ▶ Pridržavajte se uputstava za šlepanje vozila sa potpunim kontaktom svih točkova sa tlom.

Uključivanje pogona na svim točkovima

Uslovi promene stepena prenosa

Pogon na svim točkovima možete da uključujete i isključujete dok vozilo stoji ili tokom spore vožnje.

Dok vozilo stoji, obratite pažnju na sledeće uslove promene stepena prenosa:

- Motor radi.
- Upravljač je u položaju za kretanje pravo napred.

Ako pogon na svim točkovima ne može da se uključi dok vozilo stoji:

- ▶ **Vozila sa manuelnim menjačem:** Pritisnite pedalu spojnice.
- ▶ **Vozila sa automatskim menjačem:** Polugu menjača kratko pomerite iz **N** u **D**, iz **D** u **N**, iz **N** u **R** i ponovo stavite na **N**. Na taj način može da se olakša uključivanje i isključivanje pogona na svim točkovima.

Pri sporoj vožnji treba voditi računa o sledećim uslovima promene stepena prenosa:

- Motor radi.
- Vozilo se ne vozi brže od oko 10 km/h.
- Vozilo ne vozi u krivini.

Ako pogon na svim točkovima ne može da se uključi dok se vozilo kotrlja:

- ▶ **Vozila sa manuelnim menjačem:** Pritisnite pedalu spojnice.
- ▶ **Vozila sa automatskim menjačem:** Polugu menjača stavite u položaj **N**.

- ❗ Ako uključite pogon na svim točkovima, varijabilni limiter će se automatski isključiti. Odgovarajuća poruka na displeju će se isključiti. Nakon isključivanja pogona na svim točkovima morate po potrebi ponovo da uključite varijabilni limiter (→ Strana 161).

Uključivanje i isključivanje pogona na svim točkovima



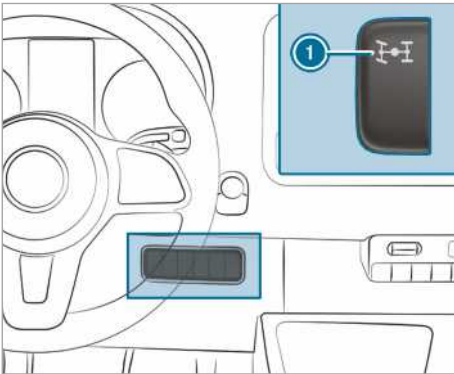

! NAPOMENA Opasnost od oštećenja razvodnika pogona

Ako prilikom uključivanja ili isključivanja pogona na svim točkovima pritisnete pedalu gasa, razvodnik pogona može da se oštetiti.

- ▶ Sve dok kontrolna sijalica treperi na prekidaču za pogon na svim točkovima, nemojte pritiscati pedalu gasa.



- ▶ **Uključivanje/isključivanje:** Pritisnite gornji deo prekidača ❶. Kontrolna sijalica na prekidaču ❶ treperi dok se uključuje ili isključuje pogon na svim točkovima.

Pale se upozoravajuća svetla  i  na displeju sa instrumentima. ESP® i ASR su za vreme postupka promene stepena prenosa isključeni. Ako je postupak promene stepena prenosa bio uspešan, gase se upozoravajuća svetla  i  na displeju sa instrumentima, a ESP® i ASR su ponovo uključeni.

Sve dok kontrolna sijalica na prekidaču ❶ treperi, možete da prekinete postupak promene stepena prenosa ponovnim pritiskom prekidača ❶. Ako postupak promene stepena prenosa nije prihvaćen, kontrolna sijalica na prekidaču ❶ će tri

puta kratko da zatreperi. Jedan od uslova za promenu stepena prenosa nije ispunjen.

Ako kontrolna sijalica na prekidaču ❶ svetli, uključen je pogon na svim točkovima. Na displeju putnog računara se pojavljuje odgovarajuća poruka.

- ❗ Ako je uključen smanjeni prenosni odnos menjača LOW RANGE, ne možete da isključite pogon na svim točkovima.

Funkcija smanjenog prenosnog odnosa menjača LOW RANGE

Smanjeni prenosni odnos menjača LOW RANGE omogućava veoma sporu vožnju u dotičnim stepenima prenosa. Ako uključite LOW RANGE, razvoj snage motora i ponašanje automatskog menjača se međusobno prilagođavaju. U poređenju sa položajem pri drumskoj vožnji, prenosni odnos menjača sa motora na točkove se smanjuje za približno 40 %. Time je pogonski moment srazmerno veći.

Uslovi promene stepena prenosa

Sledeći uslovi promene stepena prenosa moraju da budu ispunjeni, da bi se uključio ili isključio LOW RANGE:

- Uključen je pogon na svim točkovima (→ Strana 135).
- Motor radi.
- Vozilo miruje.
- Pritisnuli ste pedalu kočnice.
- **Vozila sa manuelnim menjačem:** Manuelni menjač je u položaju praznog hoda.
- **Vozila sa automatskim menjačem:** Poluga menjača je u položaju **P** ili **N**.

Uključivanje i isključivanje LOW RANGE opcije

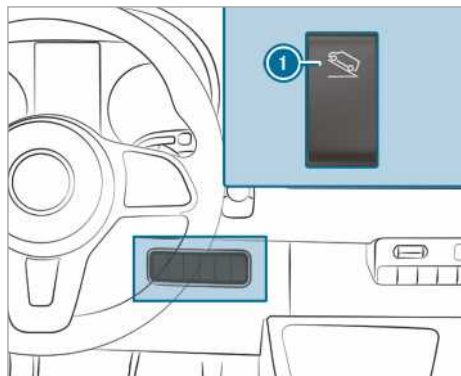

- ① Uključivanje i isključivanje LOW RANGE opcije
- ① Kod vozila sa sistemom DSR (Downhill Speed Regulation) prekidač ① je zamenjen prekidačem za DSR.

▶ Uključivanje i isključivanje: Pritisnite gornji deo prekidača ①.

Kontrolna sijalica LOW RANGE na displeju sa instrumentima treperi tokom postupka promene stepena prenosa:

- Kada usledi postupak promene stepena prenosa i LOW RANGE je uključen, svetli kontrolna sijalica LOW RANGE.
- Kada usledi postupak promene stepena prenosa i LOW RANGE je isključen, kontrolna sijalica LOW RANGE se gasi.

Sve dok kontrolna sijalica LOW RANGE treperi, možete da prekinete postupak promene stepena prenosa ponovnim pritiskom na taster ①. Ako postupak promene stepena prenosa ne bude prihvaćen, kontrolna sijalica LOW RANGE treperi tri puta kratko. Jedan od uslova za promenu stepena prenosa nije ispunjen.

DSR (Downhill Speed Regulation)

Napomene o sistemu DSR

Pri neprimadogenom i nepažljivom načinu vožnje, DSR ne može da umanji opasnost od nezgode, niti da eliminiše fizička ograničenja. DSR ne može da uzme u obzir uslove kolovoza, vremenske prilike, kao ni situaciju u saobraćaju. DSR služi isključivo kao pomoćno sredstvo. Vi snosite

odgovornost za sigurno odstojanje, brzinu i pravovremeno kočenje.

DSR vam pruža podršku pri vožnji nizbrdo. Ciljanim postupcima kočenja, DSR održava prethodno podešenu brzinu na nizbrdici. Održavanje brzine zavisi od uslova na kolovozu i nagiba, pa stoga nije garantovano u svim situacijama.

Brzinu možete u zavisnosti od stepena prenosa da podešavate između 4 km/h i 18 km/h pomoću pedale kočnice ili gasa ili pomoću prekidača na upravljaču.

DSR automatski reguliše u sledećim situacijama:

- Ako stojite ili je trenutna brzina manja od 4 km/h, podešavaju se brzine 4 km/h ili najmanja brzina u tom stepenu prenosa.
- Ukoliko po terenu vozite brže od 18 km/h, DSR se prebacuje u režim mirovanja. DSR ostaje uključen, ali ne koči automatski.
- Ako vozite nizbrdo sporije od 18 km/h, DSR ponovo prebacuje na podešenu brzinu.
- Ukoliko vozite brže od 45 km/h, DSR se automatski isključuje.

Uključivanje i isključivanje sistema DSR

Uključivanje DSR-a

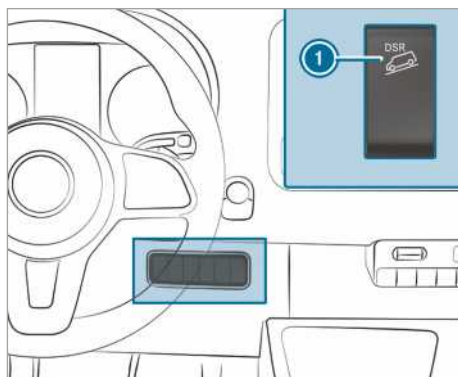

DSR možete da uključite u stanju mirovanja ili tokom vožnje.

- ▶ Pritisnite gornji deo prekidača ①.
- ▶ Usporite ili ubrzajte da biste postigli željenu brzinu vozila između 4 km/h i 18 km/h.
- ▶ Pustite pedalu kočnice ili pedalu gasa. Trenutna brzina se memoriše. Dok vozilo stoji memoriše se brzina 4 km/h ili najmanja moguća brzina u tom stepenu prenosa. DSR

održava memorisanu brzinu na nizbrdici i automatski koči.

Kada se pri pokretanju, ubrzanju ili kočenju sa uključenim DSR-om otpusti pedala gasa ili pedala kočnice ili pritiskom na prekidač za vreme DSR regulacije, memorisaće se trenutna brzina. To je slučaj samo dok ne vozite brže od 18 km/h.

Prikaz stanja DSR funkcije na putnom računaru

• **DSR je aktiviran:**

- DSR i podešena brzina se pojavljuju na statusnoj oblasti putnog računara.

• **DSR je aktiviran, ali ne reguliše:**

- Vozite brzinom između 18 km/h i 45 km/h.
- DSR i brzina 18 km/h se pojavljuju na statusnoj oblasti putnog računara. DSR je u režimu mirovanja.

• **DSR je neaktivan:**

- Vozite brže od 45 km/h.
- DSR se pojavljuje u statusnoj oblasti putnog računara. Dodatno se pojavljuje i poruka DSR Isklj..
- DSR --- se pojavljuje u statusnoj oblasti putnog računara.

Podešavanje brzine tokom vožnje nizbrdo

Brzinu možete u zavisnosti od stepena prenosa da podešavate između 4 km/h i 18 km/h pomoću pedale kočnice ili gasa ili pomoću prekidača na upravljaču.

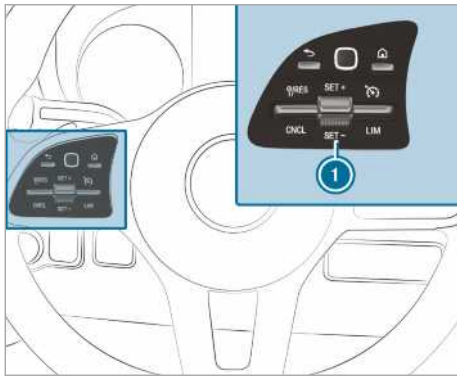

- ▶ Na nizbrdici usporite ili ubrzajte dok ne postignete željenu brzinu vozila.
- ▶ Pustite pedalu kočnice ili pedalu gasa. Trenutna brzina se memoriše.

ili

- ▶ Prekidač ① za vreme DSR regulacije pritisnite nagore ili nadole. Poslednja memorisana brzina se u koracima povećava ili smanjuje.
- ▶ Otpustite prekidač ①. Trenutna brzina se memoriše.

ili

- ▶ Prekidač ① pritisakajte nagore ili nadole, dok se ne dostigne željena brzina.
- ▶ Otpustite prekidač ①. Trenutna brzina se memoriše.

- ⓘ Može da prođe koji trenutak dok vozilo ne uspori do podešene brzine. Vodite računa o tom odlaganju prilikom podešavanja brzine pomoću prekidača ①.

Isključivanje DSR-a

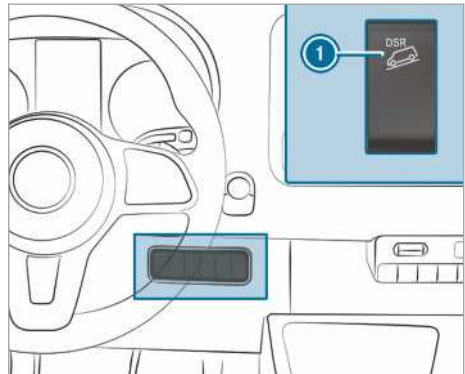

- ▶ Pritisnite gornji deo prekidača ①.

ili

- ▶ Ubrzajte i vozite brže od 45 km/h.

DSR se automatski isključuje u sledećim situacijama:

- Vozite brže od 45 km/h.
- Postoji smetnja na sistemima ESP® ili ABS.

Elektronska regulacija nivoa

Funkcija ENR (elektronska regulacija nivoa)

- ⚠ **UPOZORENJE** Opasnost od prignječenja zbog spuštanja vozila

Prilikom spuštanja vozila, delovi tela osoba koje se nalaze u prostoru između karoserije i pneumatika ili unutar vozila mogu da budu uključeni.

- ▶ Uverite se da se, prilikom spuštanja vozila, niko ne nalazi u neposrednoj blizini kućišta točkova ili unutar vozila.

▲ UPOZORENJE Opasnost od povreda usled prevrtanja priručne dizalice

Kada zaustavljate vozilo sa vazдушnim oslanjanjem, vazdušno oslanjanje može da ostane aktivirano i do sat vremena, čak i kada je isključeno paljenje. Ako tada podižete vozilo sa priručnom dizalicom, vazdušno oslanjanje pokušava da izjednači nivo vozila.

Priručna dizalica može da se prevrne.

- ▶ Pre podizanja vozila pritisnite taster „Service“ na daljinskom upravljaču vazdušnog oslanjanja. To će sprečiti automatsku regulaciju nivoa vozila i manuelno podizanje ili spuštanje.

▲ UPOZORENJE Opasnost od nezgode usled spuštenog ili podignutog rama šasije

Ako vozite sa spuštanim ili podignutim ramom šasije, može doći do narušavanja ponašanja pri kočenju i svojstava vozila. Osim toga, kada je podignut ram šasije, možete da prekoračite dozvoljenu visinu vozila.

- ▶ Pre pokretanja podesite vozni nivo.

▲ UPOZORENJE Opasnost od nezgode usled smetnji sistema ENR

Kada u sistemu ENR postoji smetnja, nivo vozila može da bude previsok, prenizak ili asimetričan.

Ponašanje vozila u vožnji i tokom upravljanja može znatno da se promeni.

- ▶ Vozite pažljivo i prilagodite način vožnje promenjenom ponašanju u vožnji.
- ▶ Zaustavite se prateći situaciju u saobraćaju.
- ▶ Kontaktirajte kvalifikovanu stručnu radionicu.

! **NAPOMENA** Opasnost od oštećenja donjeg podstroja vozila usled spuštenog nivoa vozila

Ako u sistemu ENR postoji smetnja ili se sistem naknadno podešava u toku vožnje, nivo vozila može da se spusti.

- ▶ Vodite računa o uslovima na kolovozu i dovoljnom odstojanju od tla.
- ▶ Vozite pažljivo.

Nivo vozila zavisi od stepena opterećenja i raspodele tereta. ENR automatski izjednačava nivo zadnje osovine kod vozila koja imaju zadnju osovinu sa vazдушnim oslanjanjem. Na taj način, vozilo uvek ostaje na voznom nivou, nezavisno od stepena opterećenja. Dinamika vožnje ostaje neograničena. Visinska razlika između dve strane vozila može pri tom da iznosi do 1 cm .

ENR je nezavisan od motora i aktivan je samo kada je uključeno paljenje. Kompresor sistema ENR se čuje dok radi.

- ⓘ Ako kompresor trajno radi ili se pokreće više puta u toku jednog minuta, ENR ima smetnje.

U skladu sa opremom vozila, ENR prebacuje na ručni ili automatski pogon, u zavisnosti od brzine ili položaja parkirne kočnice.

Kada ENR vrši prebacivanje u zavisnosti od brzine, dok vozilo miruje, ručni pogon se automatski aktivira. Tada možete da podignete ili spustite nivo vozila. Ako nakon toga vozite brže od 10 km/h, ručni pogon se automatski isključuje i automatika podešava vozni nivo.

Kada ENR vrši prebacivanje u zavisnosti od položaja parkirne kočnice, dok je povučena parkirna kočnica, automatski se aktivira ručni pogon. Tada možete da podignete ili spustite nivo vozila radi utovara ili istovara. Kada otpustite parkirnu kočnicu, ručni pogon se automatski isključuje i automatika podešava vozni nivo.

ENR možete da isključite tokom radova na vozilu ili tokom zamene točkova (→ Strana 139).

Ako sistem ENR ima smetnju ili ako je nivo vozila previsok ili prenizak, oglasite se zvučni signal.

Ponašanje vozila u vožnji i prilikom upravljanja je tada znatno promenjeno. ENR podešava nivo vozila na normalan nivo što je brže moguće. Pažljivo nastavite s vožnjom, dok se ne isključi zvučni signal. Tek tada je vozilo na normalnom nivou.

Automatika i ENR se automatski opet uključuju u zavisnosti od izabrane opcije, da bi ponovo uspostavili vozni nivo:

- otpuštanjem parkirne kočnice,
- pri brzini većoj od 10 km/h.

Kada postoji opasnost od pregrevanja kompresora sistema ENR, npr. zbog brzog podizanja ili spuštanja u kraćem vremenskom roku, ENR se isključuje. Nivo vozila možete ponovo da podignete ili spustite posle oko jednog minuta.

Podizanje i spuštanje nivoa vozila

Daljinski upravljač

Daljinski upravljač se nalazi na držaču npr. na stubu na strani vozača. Pre upotrebe, daljinski upravljač izvadite iz držača.

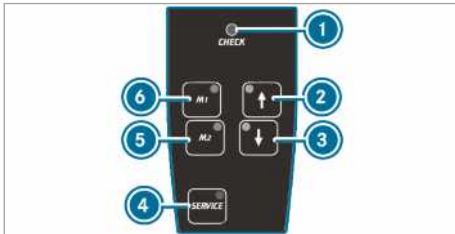

ENR se redovno proverava prilikom uključivanja i tokom rada. Kontrolna sijalica ① na daljinskom upravljaču svetli približno jednu sekundu, kada uključite paljenje ili ENR pomoću tastera ④.

Ako se kontrolna sijalica ① ponaša na sledeći način, u pitanju je smetnja:

- Kontrolna sijalica se ne uključuje, kada uključite paljenje ili ENR.
ili
- Kontrolna sijalica se ne isključuje jednu sekundu nakon toga.
ili
- Kontrolna sijalica se nakon toga ponovo uključuje ili treperi.

Pored toga, tokom približno 30 sekundi, sa daljinskog upravljača se oglašava upozoravajući ton. Prepoznata smetnja se može prikazati pomoću kontrolnih sijalica (signalizacija koda smetnje).

- ▶ Parkirajte vozilo i paljenje ostavite uključeno.

▶ **Podizanje ili spuštanje nivoa vozila:** Pritisajte taster ② ili ③, sve dok nivo vozila ne postigne željenu visinu.

Kontrolna sijalica na tasteru ② ili ③ treperi, sve dok se menja nivo vozila. Kada je podešen nivo vozila, svetli kontrolna sijalica na tasteru ② ili ③.

▶ **Automatski spuštanje:** Kratko pritisnite taster ③.

ENR automatski spušta vozilo do najnižeg položaja nadole.

Kontrolna sijalica na tasteru ③ treperi, sve dok se menja nivo vozila. Kada je podešen nivo vozila, svetli kontrolna sijalica na tasteru ③.

▶ Da biste zaustavili pokretanje, kratko pritisnite taster ②.

▶ **Podizanje ili spuštanje na vozni nivo:**

Kratko pritisnite taster ② ili ③.

ENR automatski podiže ili spušta vozilo na vozni nivo.

Kontrolna sijalica na tasteru ② ili ③ treperi, sve dok se menja nivo vozila. Kada je podešen nivo vozila, svetli kontrolna sijalica na tasteru ② ili ③.

▶ Da biste zaustavili pokretanje, uvek kratko pritisnite drugi taster.

▶ **Memorisanje podešenog nivoa vozila:** Podesite željeni nivo vozila.

▶ Pritisajte taster ⑤ ili ⑥ sve dok se ne oglasi signalni ton.

Podešeni nivo vozila je memorisan na odgovarajućem tasteru ⑤ ili ⑥.

▶ **Pozivanje memorisanog nivoa vozila:**

Kratko pritisnite taster ⑤ ili ⑥.

ENR automatski podiže ili spušta vozilo na memorisani nivo vozila.

Kontrolna sijalica na tasteru ⑤ ili ⑥ treperi, sve dok se menja nivo vozila. Kada je podešen nivo vozila, svetli kontrolna sijalica na tasteru ⑤ ili ⑥.

▶ Da biste zaustavili pokretanje, kratko pritisnite taster ② ili ③.

▶ **Uključivanje automatike:** Vozite brže od 10 km/h ili otpustite parkirnu kočnicu. ENR automatski reguliše nivo vozila.

▶ Da biste zaustavili pokretanje, kratko pritisnite taster ② ili ③.

Uključivanje i isključivanje sistema ENR

▶ Isključivanje sistema ENR: Pritisnite taster

④.
Kontrolna sijalica na tasteru ④ svetli.

▶ Ponovno uključivanje sistema ENR: Ponovo pritisnite taster ④.

Gasí se kontrolna sijalica na tasteru ④.

Pomoću tastera na kontrolnoj tabli

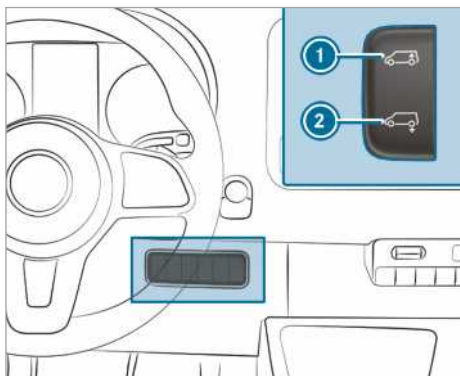

▶ Parkirajte vozilo i paljenje ostavite uključeno.

▶ **Automatsko spuštanje:** Kratko pritisnite donji deo prekidača ②. ENR automatski spušta vozilo nadole.

▶ Da biste zaustavili pokretanje, kratko pritisnite gornji deo prekidača ①.

▶ **Podizanje na vozni nivo:** Kratko pritisnite gornji deo prekidača ①. ENR podiže vozilo automatski na vozni nivo.

▶ Da biste zaustavili pokretanje, kratko pritisnite donji deo prekidača ②.

▶ **Uključivanje automatike:** Vozite brže od 10 km/h ili otpustite parkirnu kočnicu. ENR automatski reguliše nivo vozila.

nagibom, vozilo možete podići ili spustiti uvođenjem komprimovanog vazduha iz eksternog izvora preko pomoćnih ventila (ventili na pneumaticima). Sa isključenom funkcijom ENR možete oprezno da nastavite vožnju do najbliže kvalifikovane stručne radionice koja će otkloniti smetnju.

! **NAPOMENA** Oštećenje usled suviše visokog pritiska

Ako je pritisak u vazдушnim mehurima suviše visok, može da se ošteti sistem vodova za vazduh ili vazdušni mehuri.

▶ Maksimalni dozvoljeni radni pritisak ne sme biti veći od 600 kPa (6 bara, 87 psi).

▶ Povucite parkirnu kočnicu.

▶ **Vozila sa automatskim menjačem:** Prebacite menjač u položaj **P**.

▶ Isključite ENR (→ Strana 139).

▶ Isključite motor i otvorite poklopac motora (→ Strana 223).

▶ Odrvnite kapicu odgovarajućeg ventila.

▶ Priključite eksterni izvor komprimovanog vazduha.

▶ Punjenjem ili ispuštanjem komprimovanog vazduha podižite ili spuštajte nivo vozila, sve dok se ne dostigne vozni nivo i dok vozilo ne stoji vodoravno. Pri tom, obratite pažnju na maksimalni dozvoljeni radni pritisak od 600 kPa (6 bara, 87 psi).

▶ Uklonite eksterni izvor komprimovanog vazduha.

▶ Čvrsto zavrните kapice ventila.

▶ Zatvorite poklopac motora (→ Strana 223).

▶ Vozite oprezno do najbliže kvalifikovane stručne radionice.

Punjenje vazduhom u kritičnoj situaciji pomoću sistema ENR

Samo za vozila sa ventilima za ENR pomoćno punjenje. Ako ENR ima smetnje i vozilo stoji pod

Problemi sa elektronskom regulacijom nivoa

Problem	Mogući uzroci/posledice i ▶ rešenja
Ne možete da podignete ili spustite nivo vozila koje stoji.	Postoji opasnost od pregrevanja kompresora. Nakon ponovljenog podizanja i spuštanja vozila, ENR deaktivira zaštitu od igranja.

Problem	Mogući uzroci/posledice i ► rešenja
	<ul style="list-style-type: none"> ► Nakon oko jednog minuta ponovo pokušajte ručno da podesite nivo vozila. <p>ENR je zbog niskog napona isključen. Baterija se možda ne puni. Možda su se pogoršali situacija na putu i udobnost vožnje.</p> <ul style="list-style-type: none"> ► Pokrenite motor. ► Što je pre moguće, potražite pomoć u kvalifikovanoj stručnoj radionici.

Punjenje

Sipanje goriva u vozilo

▲ UPOZORENJE Opasnost od požara i eksplozije zbog goriva

Goriva su lako zapaljiva.

- Obavezno izbegavajte vatru, otvoreni plamen, pušenje i varničenje.
- Pre i za vreme punjenja, isključite paljenje i grejanje u mestu ako je uključeno.

▲ UPOZORENJE Opasnost od povreda zbog goriva

Goriva su otrovna i štetna po zdravlje.

- Obavezno sprečite da gorivo dođe u kontakt s kožom, očima ili odećom ili da ga progutate.
- Nemojte udisati isparenja goriva.
- Decu držite dalje od goriva.
- Vrata i prozore držite zatvorenim dok sipate gorivo.

Ako ste vi ili neka druga osoba došli u kontakt s gorivom, uradite sledeće:

- vodom i sapunom što pre isperite gorivo sa kože,
- ako vam je gorivo dospelo u oči, isperite oči temeljno čistom vodom, odmah potražite lekarsku pomoć,
- ako ste progutali gorivo, odmah potražite lekarsku pomoć, ne izazivajte povraćanje,
- odmah zamenite odeću koja je nakvašena gorivom.

▲ UPOZORENJE Opasnost od požara i eksplozije usled elektrostatičkog punjenja

Elektrostatičko punjenje može da izazove varničenje i da zapali isparenja goriva.

- Pre nego što poklopac rezervoara bude otvoren ili uzmete u ruke pištolj za sipanje goriva, dodirnite metalnu karoseriju vozila. Time će se isprazniti eventualno elektrostatičko punjenje.
- Tokom sipanja goriva, nemojte da se vraćate u vozilo. Postoji mogućnost ponovnog punjenja elektrostatičkim nabojem.

▲ UPOZORENJE Opasnost od požara zbog smeše goriva

Vozila sa dizel motorom:

Kada dizel-gorivo mešate sa benzinom, tačka paljenja te smeše goriva je niža nego kod čistog dizel-goriva.

Kada motor radi, komponente sistema izduvnih gasova mogu neprimetno da počnu da se zagrevaju.

- Nikada nemojte sipati benzin.
- Dizel gorivu nikada nemojte dodavati benzin.

! NAPOMENA Nemojte da sipate benzin u vozila sa dizel-motorom.

Ako ste greškom sipali pogrešno gorivo:

- nemojte uključivati paljenje, u suprotnom, gorivo može da dospe u sistem goriva. Čak i male količine pogrešnog goriva mogu da dovedu do oštećenja sistema goriva i motora. Troškovi popravke su visoki.

- ▶ Kontaktirajte kvalifikovanu stručnu radionicu.
- ▶ Ostavite rezervoar za gorivo, kao i vodove za gorivo da se do kraja isprazne.

! **NAPOMENA** Oštećenje sistema goriva zbog prepunjenog rezervoara za gorivo.

- ▶ Puniti rezervoar za gorivo dok se pištolj za sipanje ne isključi.

! **NAPOMENA** Prskanje goriva prilikom vađenja pištolja za sipanje.

- ▶ Puniti rezervoar za gorivo dok se pištolj za sipanje ne isključi.

! **NAPOMENA** Oštećenje lakiranih površina prouzrokovano gorivom

- ▶ Ne propajajte gorivo na lakirane površine.

! **NAPOMENA ZA ZAŠTITU ŽIVOTNE SREDINE** Opasnost po životnu sredinu usled nestručnog rukovanja gorivom.

Kod nepropisnog rukovanja gorivima postoje opasnosti po čoveka i životnu sredinu.

- ▶ Nemojte dozvoliti da goriva dospeju u kanalizaciju, površinske vode, podzemnu vodu ili u tlo.

Preduslovi

- Vozilo je otključano.
 - Dodatno grejanje je isključeno.
 - Paljenje je isključeno.
 - Leva prednja vrata su otvorena.
- i** Nemojte da se vraćate u vozilo tokom sipanja goriva. Mogli biste ponovo da se napunite elektrostatičkim punjenjem.

Obratite pažnju na napomene o pogonskim sredstvima (→ Strana 298).

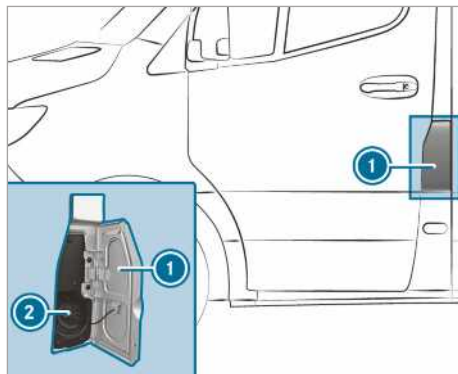

- 1** Vratanca rezervoara
- 2** Poklopac rezervoara

i Vratanca rezervoara su u pravcu kretanja levo pored prednjih vrata. Poklopac rezervoara se takođe prikazuje na displeju sa instrumentima . Strelica na aparatu za sipanje pokazuje stranu vozila.

- ▶ Otvorite vratanca rezervoara **1**.
- ▶ Poklopac rezervoara **2** okrećite nalevo i skinite ga.
- ▶ Zatvorite sva vrata vozila, kako isparenja iz goriva ne bi mogla da uđu u unutrašnjost vozila.
- ▶ Gurnite nastavak pištolja za sipanje do kraja u otvor rezervoara i sipajte gorivo.
- ▶ Puniti rezervoar za gorivo, dok se pištolj za sipanje ne isključi.
- ▶ Postavite poklopac rezervoara **2** i okrenite ga nadesno.
- ▶ Klik signalizira da je poklopac rezervoara potpuno zatvoren.
- ▶ Otvorite leva prednja vrata.
- ▶ Zatvorite vratanca rezervoara **1**.

i **Vozila sa dizel-motorom i blokadom za pogrešno točenje goriva:** Rezervoar je konstruisan za sipanje goriva na aparatima za dizel gorivo za putnička vozila.

i **Vozila sa dizel-motorom bez blokade za pogrešno točenje goriva:** Možete da točite gorivo i na stubu za točenje dizel goriva za teretna vozila.

i Kada je rezervoar za gorivo potpuno ispražnjen, dopunite ga sa najmanje 5 l goriva.

Problemi sa gorivom i rezervoarom za gorivo

Problem	Mogući uzroci/posledice i ► rešenja
Vozilo gubi gorivo.	<p>Neispravan je vod za gorivo ili rezervoar za gorivo.</p> <ul style="list-style-type: none"> ► Aktivirajte parkirnu kočnicu. ► Ugasite motor. ► Izvucite ključ iz kontakt-brave. <p>ili, kod vozila sa funkcijom KEYLESS-START:</p> <ul style="list-style-type: none"> ► otvorite vrata vozača. <p>Elektronika na vozilu je u položaju [0], što odgovara „izvučenom ključu“.</p> <ul style="list-style-type: none"> ► Ni u kom slučaju ponovo ne pokrećite motor! ► Kontaktirajte kvalifikovanu stručnu radionicu.
Motor ne startuje.	<p>Rezervoar za gorivo je potpuno ispražnjen.</p> <ul style="list-style-type: none"> ► U rezervoar vozila sipajte najmanje 5 l goriva. ► Uključite paljenje na oko deset sekundi. ► Startujte motor bez prekida maksimalno deset sekundi, dok ne počne da radi ravnomerno. <p>Ako se motor ne pokreće:</p> <ul style="list-style-type: none"> ► Ponovo uključite paljenje na oko deset sekundi. ► Ponovo startujte motor bez prekida maksimalno deset sekundi, dok ne počne da radi ravnomerno. <p>Ako se motor ne pokrene ni nakon tri pokušaja:</p> <ul style="list-style-type: none"> ► Kontaktirajte kvalifikovanu stručnu radionicu.

AdBlue®

Napomene u vezi sa tečnošću AdBlue®

! **NAPOMENA** Kada otvorite rezervoar za AdBlue tečnost® može da izađe manja količina pare amonijaka.

- Puniti rezervoar za AdBlue® tečnost samo u dobro provetrenim prostorima.
- Izbegavajte da AdBlue® dođe u kontakt sa kožom, očima ili odećom.
- Decu držite dalje od AdBlue® tečnosti.

! **NAPOMENA** Pripazite kako ne biste progutali AdBlue® tečnost.

Ako progutate AdBlue® tečnost:

- Usta odmah dobro isperite.
- Popijte veću količinu vode.
- odmah potražite lekarsku pomoć,

! **NAPOMENA** Oštećenje zbog aditiva u tečnosti AdBlue® ili zbog razređivanja tečnosti AdBlue®

AdBlue® naknadna obrada izduvnih gasova može da se pokvari zbog:

- aditiva u AdBlue® tečnosti,
 - razređivanja AdBlue tečnosti®
- Koristite isključivo tečnost AdBlue® prema standardu ISO 22241.
 - Nemojte dodavati aditive.
 - Nemojte razređivati tečnost AdBlue®.

! **NAPOMENA** Oštećenja i smetnje usled kontaminacije tečnosti AdBlue®

Kontaminacija tečnosti AdBlue® dovodi do:

- povećanih vrednosti emisija,

- oštećenja katalizatora,
 - oštećenja motora,
 - funkcijskih smetnji u AdBlue® naknadnoj obradi izduvnih gasova.
- ▶ Izbegavajte kontaminaciju tečnosti AdBlue®.

! **NAPOMENA** Ostaci AdBlue® tečnosti se kristališu posle izvesnog vremena. Uklonite ostatke AdBlue® tečnosti.

- ▶ Površine koje su prilikom sipanja goriva došle u kontakt sa AdBlue® tečnošću, odmah isperite vodom.
- ▶ AdBlue® se takođe može otkloniti vlažnom krpom i hladnom vodom.
- ▶ Ako je AdBlue® tečnost već kristalizovala, za čišćenje upotrebite sunder i hladnu vodu.

AdBlue® je tečni rastvor uree i služi za naknadnu obradu izduvnih gasova dizel-motora. Za ispravno funkcionisanje naknadne obrade izduvnih gasova koristite samo AdBlue® prema standardu ISO 22241.

AdBlue® tečnost ima sledeće karakteristike:

- nije otrovna,
- nema miris ni boju,
- nije zapaljiva.

Raspoloživost tečnosti AdBlue®:

- Dosipanje AdBlue® tečnostimožete obaviti u kvalifikovanoj Mercedes-Benz servisnoj radionici npr. prilikom brzog servisa.
- AdBlue® tečnost je dostupna na brojnim benzinskim stanicama i može se dopuniti pomoću AdBlue® sistema za sipanje.
- AdBlue® tečnost možete da nabavite i u kvalifikovanim stručnim radionicama, npr. u Mercedes-Benz servisnoj radionici i na brojnim benzinskim stanicama kao kanister za dopunu AdBlue® tečnosti ili kao bocu za dopunu AdBlue® tečnosti.

- i** AdBlue® mrzne na temperaturi od oko -11 °C. Vozilo je fabrički opremljeno uređajem za predgrevanje AdBlue® tečnosti. Time je zimski režim obezbeđen i na temperaturama nižim od -11 °C. Ako tečnost AdBlue® dolivate na temperaturama nižim od -11 °C,

nivo AdBlue® tečnosti neće biti ispravno prikazan na kombinovanom instrumentu. Kada je AdBlue® tečnost zamrznuća, vozite najmanje 20 minuta i posle toga vozilo parkirajte najmanje 30 sekundi, kako bi se nivo napunjenosti ispravno prikazao. Pri ekstremnim zimskim uslovima, pod određenim okolnostima, vreme do prepoznavanja količine naknadnog sipanja može da traje znatno duže. Da biste taj postupak skratili, parkirajte vozilo u toploj garaži.

- i** Prilikom kupovine pakovanja za dopunu, vodite računa o tome da se ono može staviti na nastavak za sipanje na vozilu, a da pri tom tečnost ne kaplje.

Pozivanje AdBlue® dometa i prikaza nivoa AdBlue®

Putni računar:

➔ **Servis**

- ▶ Odaberite **Adblue** i potvrdite izbor. Pojaviće se nivo AdBlue® tečnosti i AdBlue® domet.

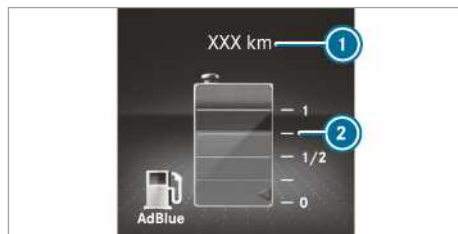

Prikaz displeja sa instrumentima sa displejem u boji

- 1** Domet tečnosti AdBlue®
2 Nivo tečnosti AdBlue®

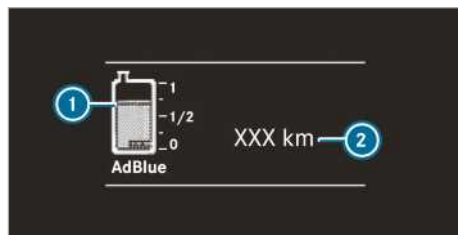

Prikaz displeja sa instrumentima sa crno-belim displejem

- 1** Nivo tečnosti AdBlue®
2 Domet tečnosti AdBlue®

Dopuna AdBlue® tečnosti

! NAPOMENA Oštećenje motora usled AdBlue® tečnosti u gorivu.

- ▶ AdBlue® ne sme da se sipa u rezervoar za gorivo.
- ▶ AdBlue® sipajte samo u AdBlue® rezervoar.
- ▶ Izbegavajte da prepunite AdBlue® rezervoar.

! NAPOMENA Kontaminacija unutrašnjosti vozila usled curenja AdBlue® tečnosti

- ▶ Pažljivo zatvorite AdBlue® bocu nakon punjenja.
- ▶ Izbegavajte stalni transport AdBlue® boce u vozilu.

Preduslovi

- Paljenje je isključeno.

Vozila registrovana kao putnička vozila: Sledeće poruke koje se jedna za drugom pojavljuju na višenamenskom displeju zahtevaju dopunjavanje rezervoara za AdBlue® tečnost:

- **Dolijte AdBlue pogled. Uputstvo za vozilo**
Rezervoar za AdBlue® tečnost je potrošen do rezerve.
- **Dolijte AdBlue Smanj. snaga za XXX km**
Vozilom možete da pređete još samo prikazanu razdaljinu. Što pre dopunite AdBlue® tečnost.
- **Dolijte Adblue Smanj. snaga: 20 km/h Start nemog. za XXX km**
Brzina vozila je ograničena na 20 km/h. Vozilom možete da pređete još samo prikazanu razdaljinu. Nakon toga, start motora više nije moguć.
- **Dolijte AdBlue Pokretanje nije moguće**
Vozilo ne može više da se pokrene.

Vozila registrovana kao teretna vozila: Sledeće poruke koje se jedna za drugom pojavljuju na višenamenskom displeju zahtevaju dopunu rezervoara za AdBlue® tečnost:

- **Dolijte AdBlue pogled. Uputstvo za vozilo**
Rezervoar za AdBlue® tečnost je potrošen do rezerve.

- **Dolijte AdBlue Smanjena snaga**
- **Dolijte AdBlue Nakon pon. starta motora smanj. snaga: 20 km/h**

Nakon ponovnog starta motora vozilo može da se kreće još samo brzinom od 20 km/h.

- **Dolijte AdBlue Smanjena snaga: 20 km/h**
Vozilo može da se kreće još samo brzinom od 20 km/h.

Nivo AdBlue® tečnosti i domet AdBlue® tečnosti mogu takođe da budu prikazani (→ Strana 144).

Otvaranje poklopca rezervoara za AdBlue® tečnost kod poklopca rezervoara koji ne može da se zaključa

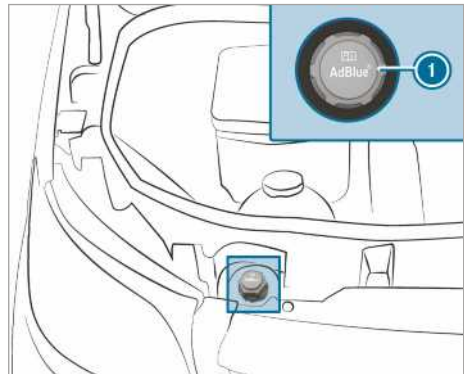

- ▶ Otvorite poklopac motora.
- ▶ Poklopac rezervoara za AdBlue® tečnost ① okrenite nalevo i skinite ga.

Otvaranje poklopca rezervoara za AdBlue® tečnost kod poklopca rezervoara koji može da se zaključa

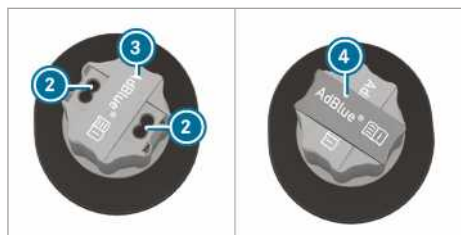
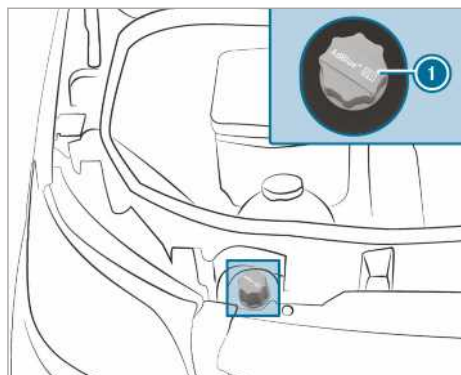

- ▶ Otvorite poklopac motora.
- ▶ Alat ④ za otključavanje poklopca rezervoara za AdBlue® tečnost ① izvadite iz alata u vozilu.
- ▶ Prekrivku ③ na poklopcu rezervoara za AdBlue® tečnost ① povucite nagore, okrenite za 90° i pustite.
- ▶ Alat ④ postavite u otvore ② poklopca rezervoara za Adblue® tečnost ①.
- ▶ Poklopac rezervoara za AdBlue® tečnost ① okrenite nalevo i skinite ga.

Priprema kanistera za dopunu AdBlue® tečnosti



Varijanta 1



Varijanta 2

- ▶ Odvrnite zatvarač kanistera za dopunu AdBlue® tečnosti ②.
- ▶ Postavite crevo za jednokratnu upotrebu ① na otvor kanistera za dopunu AdBlue® tečnosti ② i rukom ga čvrsto zavrnite.

Dolivanje AdBlue® tečnosti

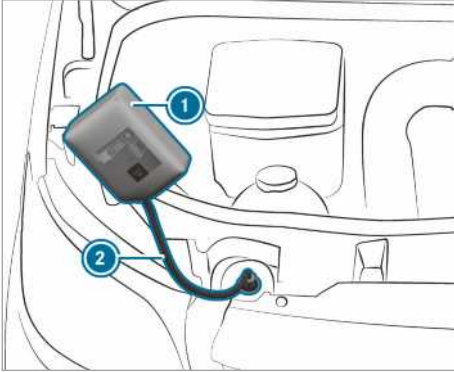

Varijanta 1

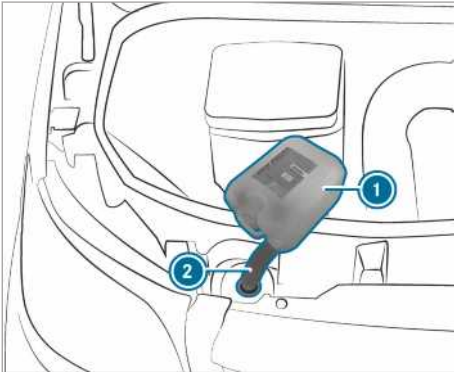

Varijanta 2

- ▶ Crevo za jednokratnu upotrebu (2) čvrsto zavrtnite na nastavak za sipanje na vozilu.
- ▶ Podignite kanister za dopunu AdBlue® tečnosti (1) i nagnite ga.
Kada se rezervoar za AdBlue® tečnost potpuno napuni, postupak punjenja se zaustavlja.
- ▶ Kanister za dopunu AdBlue® tečnosti (1) može da se skine, kada je delimično ispražnjen.
- ▶ Crevo za jednokratnu upotrebu (2) i kanister za dopunu AdBlue® tečnosti (1) odvrnite i zatvorite obrnutim redosledom.
- ▶ Uključite paljenje na najmanje 60 sekundi.
- ▶ Pokrenite vozilo.

ⓘ Izbegavajte da u vozilu stalno vozite sa sobom pakovanje za dopunu AdBlue® tečnosti.

Boca za dopunu AdBlue® tečnosti

AdBlue® bocu za dopunu zavrtnite na otvor za sipanje u motornom prostoru. U suprotnom, možete da je oštetite.



Boce za dopunu AdBlue® tečnosti (1) možete dobiti na mnogim benzinskim stanicama ili u kvalifikovanoj stručnoj radionici. Boce za dopunu bez navojnog zatvarača ne obezbeđuju zaštitu od prepunjavanja. Postoji mogućnost da se AdBlue® tečnost prelije iz rezervoara, ako ga prepunite. Mercedes-Benz vam nudi specijalne boce za dopunu sa navojnim zatvaračem. Njih možete dobiti u svakoj servisnoj radionici kompanije Mercedes-Benz.

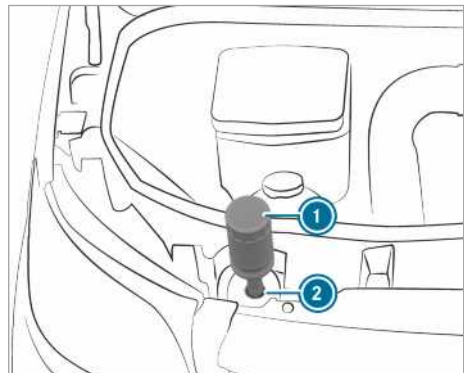

- ▶ Odvrnite zaštitnu kapicu na boci za dopunu AdBlue® tečnosti (1).
- ▶ Postavite bocu za dopunu AdBlue® tečnosti (1), kao što je prikazano, na otvor za sipanje

➤ 2 i rukom je pritegnite u smeru kretanja kazaljke na satu.

➤ Pritisnite bocu za dopunu AdBlue® tečnosti 1 u smeru otvora za sipanje 2. Rezervoar za AdBlue® se puni. To može da potraje do jednog minuta.

① Ako prestanete da pritisćate bocu za dopunu AdBlue® tečnosti nadole, punjenje se zaustavlja. Boca može ponovo da se skinie delimično ispražnjena.

➤ Otpustite bocu za dopunu AdBlue® tečnosti 1.

➤ Okrenite bocu za dopunu AdBlue® tečnosti 1 suprotno od smera kretanja kazaljki na satu i skinite je.

➤ Ponovo zavrните zaštitnu kapicu na boci za dopunu AdBlue® tečnosti 1.

Postupak punjenja pomoću pištolja za sipanje na aparatu za punjenje AdBlue® tečnosti

➤ Pištolj za sipanje ugradite u nastavak za sipanje na vozilu i dopunite AdBlue®. Pri tom, pazite da ne napunite previše rezervoar za AdBlue®.

Zatvaranje poklopca rezervoara za AdBlue® tečnost kod poklopca rezervoara koji ne može da se zaključa

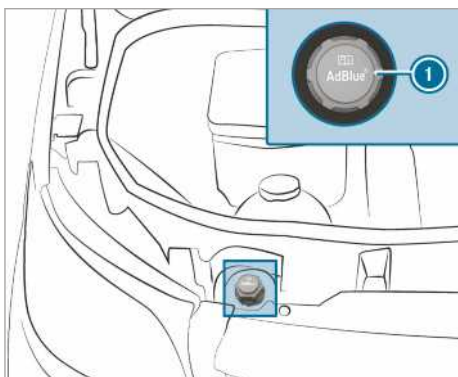

➤ Nakon punjenja rezervoara za AdBlue®, poklopac rezervoara za AdBlue® tečnost 1 postavite na nastavak za sipanje i čvrsto ga zavrните udesno.

➤ Poklopac rezervoara za AdBlue® tečnost okrećite sve dok njegov natpis ne bude čitljiv i ne stoji vodoravno.

Jedino je na taj način nastavak za sipanje ispravno zatvoren.

➤ Zatvorite poklopac motora.

Zatvaranje poklopca rezervoara za AdBlue® tečnost kod poklopca rezervoara koji može da se zaključa

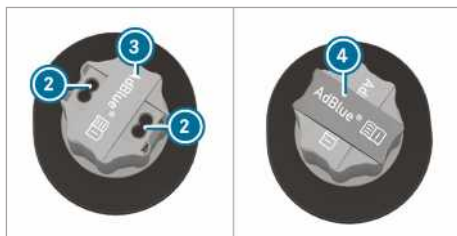
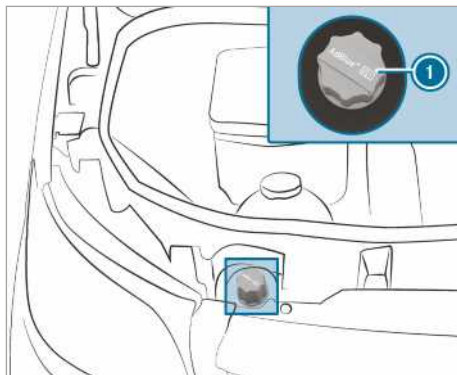

➤ Nakon punjenja rezervoara za AdBlue®, poklopac rezervoara za AdBlue® tečnost 1 postavite na nastavak za sipanje i čvrsto ga zavrните udesno.

➤ Izvucite alat 4 iz poklopca rezervoara za AdBlue® tečnost 1 i odložite ga u alat u vozilu.

➤ Prekrivku 3 na poklopcu rezervoara za AdBlue® tečnost 1 povucite nagore, okrenite iznad otvora 2 poklopca rezervoara za AdBlue® tečnost 1 i otpustite.

➤ Okrenite poklopac rezervoara za AdBlue® tečnost 1.

Ako se poklopac rezervoara za AdBlue® tečnost 1 slobodno okreće, rezervoar za AdBlue® je zaključan.

Parkiranje

Zaustavljanje vozila

- ▲ UPOZORENJE** Opasnost od požara kada su delovi izduvnog sistema vreli

Ako zapaljivi materijali, npr. lišće, trava ili grane dođu u kontakt sa vrelim delovima sistema izduvnih gasova ili protokom izduvnih gasova, mogu da se zapale.

- ▶ Vozilo parkirajte tako da zapaljivi materijali ne mogu da dođu u kontakt sa vrelim delovima vozila.
- ▶ Nemojte parkirati vozilo na suvim livadama ili požnjevenim žitnim poljima.

- ▲ UPOZORENJE** Opasnost od nezgode i povređivanja, ukoliko su deca bez nadzora u vozilu

Ako ostavljate decu bez nadzora u vozilu, ona mogu da:

- otvore vrata i time ugroze druge osobe ili učesnike u saobraćaju,
- izađu iz vozila i stradaju u saobraćaju,
- rukuju opremom vozila i tom prilikom npr. prignječe sebe.

Deca mogu i da pokrenu vozilo tako što na primer:

- otpuste parkirnu kočnicu,
- prebace automatski menjač iz parking položaja **P** ili prebace manuelni menjač u položaj praznog hoda,
- pokrenu motor.
- ▶ Prilikom napuštanja vozila uvek ponesite ključ i zaključajte vozilo.
- ▶ Decu i životinje nikada ne ostavljajte bez nadzora u vozilu.
- ▶ Ključ čuvajte van domašaja dece.

- ! NAPOMENA** Oštećenja vozila ili pogonske grupe usled otkotrljavanja

- ▶ Vozilo uvek bezbedno parkirajte u skladu sa zakonskim propisima.
- ▶ Vozilo uvek pravilno osigurajte od otkotrljavanja.

- ▲ UPOZORENJE** Opasnost od nezgode i povređivanja, ukoliko nije aktivirana parkirna kočnica

Ukoliko parkirate vozilo dok je menjač u parking položaju **P**, a parkirna kočnica nije aktivirana, vozilo može da se otkotrlja.

Ubačeni parking položaj **P** nije potpuna zamena za parkirnu kočnicu.

Postoji opasnost od nezgode i telesnih povreda!

- ▶ Osigurajte vozilo od otkotrljavanja kao što je opisano u nastavku.

Vodite računa o sledećim tačkama kako biste obezbedili da se vozilo osigura od slučajnog otkotrljavanja.

- ▶ Uvek aktivirajte parkirnu kočnicu.
- ▶ **Vozila sa manuelnim menjačem:** Ubacite u 1. stepen prenosa ili stepen prenosa za vožnju unazad.
- ▶ **Vozila sa automatskim menjačem:** Ubacite u položaj menjača **P**.
- ▶ **Na usponima ili nizbrdicama:** Prednje točkove okrenite u pravcu ivice ivičnjaka.
- ▶ **Na usponima ili nizbrdicama:** Zadnju osovinu osigurajte podmetačem ili nekim predmetom zaobljenih ivica (→ Strana 153).

- i** Kada isključite vozilo, još pet minuta možete da rukujete bočnim prozorima.

Ručna parkirna kočnica

Aktiviranje ili otpuštanje poluge ručne kočnice

- ▲ UPOZORENJE** Opasnost od proklizavanja i nezgoda usled kočenja pomoću parkirne kočnice

Kada morate da vozilo zakočite parkirnom kočnicom, pređeni put pri kočenju je znatno duži, a točkovi mogu da se blokiraju. Postoji povećana opasnost od proklizavanja i nezgode.

- ▶ Vozilo kočite parkirnom kočnicom samo ako otkaže radna kočnica.
- ▶ Nemojte prejako da aktivirate parkirnu kočnicu.

- ▶ Ako se točkovi blokiraju, odmah oslobodite parkirnu kočnicu dok točkovi ne počnu ponovo da se okreću.

⚠ UPOZORENJE Opasnost od požara i nezgode zbog neotpuštene parkirne kočnice

Ako parkirna kočnica tokom vožnje nije potpuno otpuštena, može doći do sledećih situacija:

- Parkirna kočnica može da se pregreje i time izazove požar.
 - Parkirna kočnica može da izgubi svoju funkciju zadržavanja.
- ▶ Pre početka vožnje, potpuno otpustite parkirnu kočnicu.

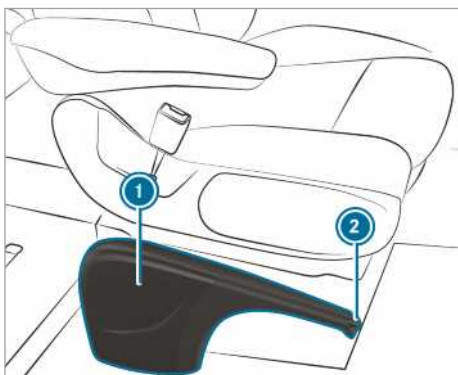

Kada zakočite vozilo pomoću parkirne kočnice, svetla kočnice se ne pale.

U principu, parkirna kočnica sme da se povlači, samo dok vozilo stoji.

- ▶ **Povlačenje parkirne kočnice:** Polugu ručne kočnice ① povucite naviše do poslednjeg zupca. Kada motor radi, pali se kontrolna sijalica  na displeju sa instrumentima. Ako se vozilo kreće, oglašiće se upozoravajući ton.

① Kod vozila sa sklopivom polugom ručne kočnice možete potom da pritisnete polugu ① nadole do krajnjeg položaja.

- ▶ **Otpuštanje parkirne kočnice:** Kod vozila sa sklopivom polugom ručne kočnice prvo povucite polugu ručne kočnice ① nagore do krajnjeg položaja.

- ▶ Malo povucite polugu ručne kočnice ① i pritisnite dugme za otpuštanje ②.

- ▶ Polugu ručne kočnice ① pomerite nadole do krajnjeg položaja. Kontrolna sijalica  na displeju sa instrumentima se gasi.

Sklopavanje poluge ručne kočnice nadole ili nagore (samo kod vozila sa sklopivom polugom ručne kočnice)

Preduslovi

- Povukli ste polugu ručne kočnice.

- ▶ **Sklopavanje poluge ručne kočnice nadole:** Polugu ručne kočnice pritisnite nadole do krajnjeg položaja.
- ▶ **Sklopavanje poluge ručne kočnice nagore:** Polugu ručne kočnice povucite nagore do krajnjeg položaja.

Kočenje u kritičnoj situaciji pomoću poluge ručne kočnice

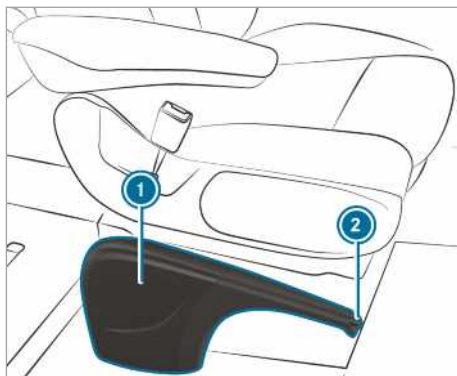

U izuzetnom slučaju možete u slučaju otkazivanja radne kočnice da izvršite kočenje u kritičnoj situaciji parkirnom kočnicom.

- ▶ **Kočenje u kritičnoj situaciji:** Držite pritisnuto dugme za otpuštanje ② i pažljivo povucite polugu kočnice ①.

Električna parkirna kočnica

Napomene za električnu parkirnu kočnicu

⚠ UPOZORENJE Opasnost od nezgode i povređivanja, ukoliko su deca bez nadzora u vozilu

Ako ostavite decu bez nadzora u vozilu, ona mogu da:

- otvore vrata i time ugroze druge osobe ili učesnike u saobraćaju,
- izađu iz vozila i stradaju u saobraćaju,
- rukuju opremom vozila i da se tom prilikom npr. prikljeste.

Deca mogu i da pokrenu vozilo, tako što na primer:

- otpuste parkirnu kočnicu,
- zamenite položaj menjača,
- pokrenete vozilo.

▶ Decu nikada ne ostavljajte bez nadzora u vozilu.

▶ Prilikom napuštanja vozila, uvek ponosite ključ i zaključajte vozilo.

▶ Držite ključ van domašaja dece.

Za besprekoran rad automatskih funkcija vozač mora da zauzme ispravan položaj sedišta (→ Strana 64).

Funkcija električne parkirne kočnice zavisi od napona u vozilu. Ako je napon u vozilu nizak ili ako u sistemu postoji smetnja, može se desiti da električna parkirna kočnica neće moći da se zatvori i upaliće se žuta kontrolna sijalica .

U tom slučaju, vozilo parkirajte na sledeći način:

- Vozilo zaustavite na ravnoj podlozi i osigurajte ga od otkotrljavanja.
- **Vozila sa automatskim menjačem:** Prebacite menjač u položaj .
- **Vozila sa manuelnim menjačem:** Ubacite u 1. stepen prenosa.

i Tek kada crvena kontrolna sijalica  trajno svetli, tada je električna parkirna kočnica zaista zatvorena.

Zatvorena parkirna kočnica možda neće moći da se otpusti, ako je napon u vozilu nizak ili ako postoji smetnja u sistemu. Potražite pomoć u kvalifikovanoj stručnoj radionici. Ako je motor ugašen, električna parkirna kočnica u redovnim

intervalima proverava funkciju. Normalno je da se pri tom čuju određeni zvuci.

Automatsko aktiviranje električne parkirne kočnice

Vozila sa automatskim menjačem:

Električna parkirna kočnica se automatski aktivira, kada se menjač nalazi u položaju .

Pored toga, potrebno je da bude ispunjen najmanje jedan od sledećih uslova:

- Motor je ugašen.
- Vozač ne sedi na svom sedištu.
- Brava pojasa se otvara.

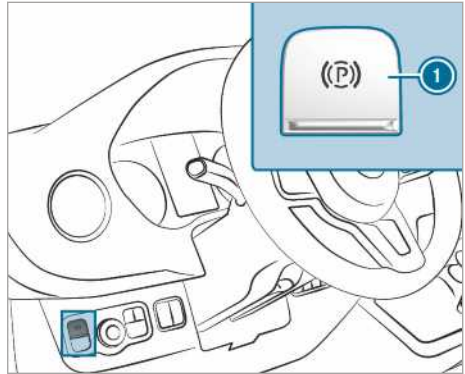



Kako biste sprečili automatsko zatvaranje električne parkirne kočnice, povucite prekidač **1**.

Električna parkirna kočnica se takođe automatski aktivira, kada aktivni pomoćni sistem za održavanje rastojanja DISTRONIC zaustavi vozilo.

Pored toga, potrebno je da bude ispunjen najmanje jedan od sledećih uslova:

- Motor je ugašen.
- Vozač ne sedi na svom sedištu.
- Brava pojasa se otvara.
- Došlo je do smetnje u sistemu.
- Napajanje naponom nije dovoljno.
- Vozilo se ne koristi duže vreme.

Crvena kontrolna sijalica  na displeju sa instrumentima se pali. Tek kada crvena kontrolna sijalica  trajno svetli, tada je električna parkirna kočnica zaista zatvorena.

Vozila sa manuelnim menjačem:

Električna parkirna kočnica se aktivira automatski kada je ispunjen jedan od sledećih uslova:

- Motor je ugašen.
- Vozač ustaje sa sedišta vozača.
- Brava pojasa se otvara.

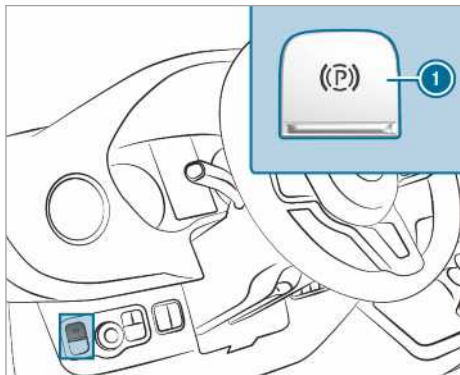

Kako biste sprečili automatsko zatvaranje električne parkirne kočnice, povucite prekidač ①.

Automatsko otpuštanje električne parkirne kočnice

Vozila sa automatskim menjačem:

Kada su svi dolenavedeni uslovi ispunjeni, električna parkirna kočnica u vozilu se otpušta:

- Vozač sedi na svom sedištu.
- Vozač je vezan pojasom.
- Motor radi.
- Menjač je u položaju **D** ili **R** i aktivirali ste pedalu gasa.

ili

Menjač prebacujete iz položaja **P** u položaj **D** ili **R**. Kod većih uspona morate dodatno da aktivirate pedalu gasa.

- Ako je menjač u položaju **R**, zadnja obrtna vrata moraju da budu zatvorena.

Vozila sa manuelnim menjačem:

Kada su svi dolenavedeni uslovi ispunjeni, električna parkirna kočnica u vozilu se otpušta:

- Vozač sedi na svom sedištu.
- Vozač je vezan pojasom.
- Motor radi.
- Ubačen je stepen prenosa.
- Oslobodili ste pedalu spojnice i istovremeno ste aktivirali pedalu gasa.

- Ako je menjač u stepenu prenosa za vožnju unazad, zadnja obrtna vrata moraju da budu zatvorena.

Ručno aktiviranje ili otpuštanje električne parkirne kočnice

⚠ UPOZORENJE Opasnost od nezgode i povređivanja, ukoliko su deca bez nadzora u vozilu

Ako ostavite decu bez nadzora u vozilu, ona mogu da:

- otvore vrata i time ugroze druge osobe ili učesnike u saobraćaju,
- izađu iz vozila i stradaju u saobraćaju,
- rukuju opremom vozila i da se tom prilikom npr. priklješte.

Deca mogu i da pokrenu vozilo, tako što na primer:

- otpuste parkirnu kočnicu,
- zamenite položaj menjača,
- pokrenete vozilo.

▶ Decu nikada ne ostavljajte bez nadzora u vozilu.

▶ Prilikom napuštanja vozila, uvek ponesite ključ i zaključajte vozilo.

▶ Držite ključ van domašaja dece.

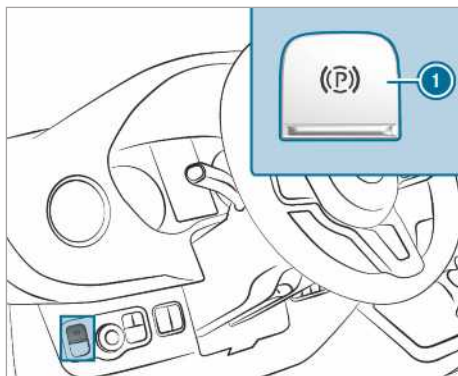

▶ **Aktiviranje:** Pritisnite prekidač ①.

Kada je električna parkirna kočnica zatvorena, pali se crvena kontrolna sijalica **(P)** na displeju sa instrumentima. Tek kada crvena kontrolna sijalica **(P)** trajno svetli, električna parkirna kočnica je zaista zatvorena.

Aktiviranje je moguće i kada je paljenje isključeno.

- ▶ **Otpuštanje:** Povucite prekidač ①. Crvena kontrolna sijalica  na displeju sa instrumentima se gasi. Električnu parkirnu kočnicu možete da otpustite, tek kada uključite paljenje pomoću Start-Stop tastera.

Kočenje u kritičnoj situaciji

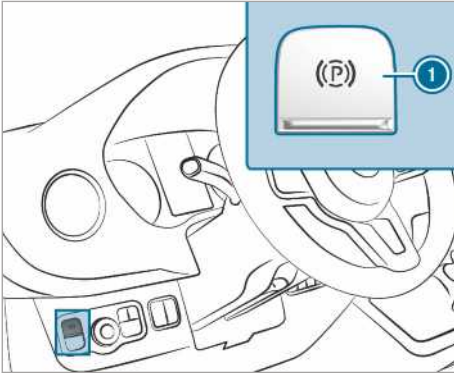

Vozilo možete da zakočite pomoću električne parkirne kočnice i ako tokom vožnje dođe do kritične situacije.

- ▶ Za vreme vožnje pritisnete prekidač ① električne parkirne kočnice. Kočenje vozila će trajati, sve dok držite pritisnut prekidač ① za električnu parkirnu kočnicu. Što duže držite pritisnut prekidač ① za električnu parkirnu kočnicu, utoliko će kočenje vozila biti snažnije.

Tokom postupka kočenja dobićete sledeće povratne poruke od vozila:

- Oglašava se upozoravajući ton.
- Pojavljuje se poruka na displeju „Release parking brake“ (Otpustite parkirnu kočnicu).
- Treperi crvena kontrolna sijalica  na displeju sa instrumentima.

Ako ste kočenjem zaustavili vozilo, aktiviraće se električna parkirna kočnica.

Ostavljanje vozila u stanju mirovanja

Stavljanje vozila u stanje mirovanja duže od četiri nedelje

- ▶ **Mogućnost 1:** Bateriju priključite na uređaj za održavanje napona.
- ▶ **Mogućnost 2:** Odvojite bateriju za pokretanje motora vozila.
- ▶ **Mogućnost 3:** Isključite napajanje naponom pomoću glavnog prekidača baterije i odvojite dodatnu bateriju vozila.
- ▶ **Mogućnost 4:** Prekinite napajanje naponom aktiviranjem stanja mirovanja (→ Strana 153)

Bez mera za očuvanje napunjenosti baterije, nivo napunjenosti baterije treba proveravati svake tri nedelje.

- ▶ **Napon baterije ispod 12,2 V:** Napunite bateriju da biste sprečili oštećenje zbog potpunog pražnjenja.
- ⓘ Dodatne informacije možete dobiti u kvalifikovanoj stručnoj radionici.

Stanje mirovanja

Aktiviranje/deaktiviranje stanja mirovanja

Preduslovi

- Motor je ugašen.

Putni računar:

- ↳ [Podešavanja](#) ▶ [Vozilo](#)
- ▶▶ [Ruhezustand](#) (Stanje mirovanja)

- ▶ **Aktiviranje/deaktiviranje:** Izaberite **Da** ili **Ne**.

Korišćenje podmetača

Koristite podmetač za dodatno osiguranje vozila od otkotrljavanja, na primer, kod parkiranja ili zamene točka.

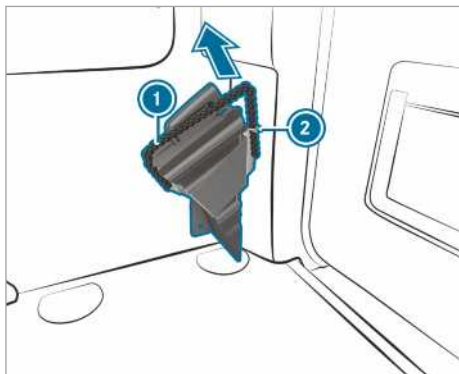

Podmetač u tovarnom prostoru/prostoru za putnike

- ▶ **Vađenje podmetača:** Povucite pričvršno uže ① malo nadole, pa ga izvadite iz držača ②.
- ▶ Izvadite podmetač.
- ① Prilikom odlaganja, vodite računa o tome da podmetač osigurate pričvršnim užetom ① u držaču.

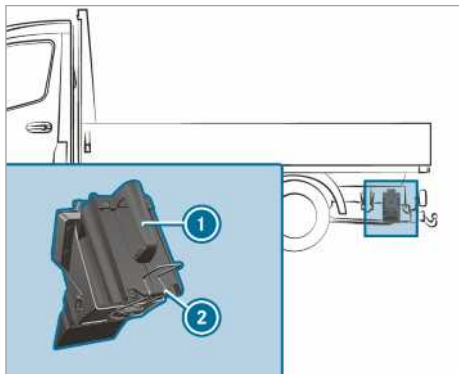

Podmetač u vozilu pozadi na levoj strani vozila (primer)

- ▶ **Vađenje podmetača kod vozila sa utovarnom platformom:** Povucite sigurnosnu oprugu ② nadole i izvadite podmetač ①.
- ① Vodite računa o tome da osigurate podmetač sigurnosnom oprugom u držaču.

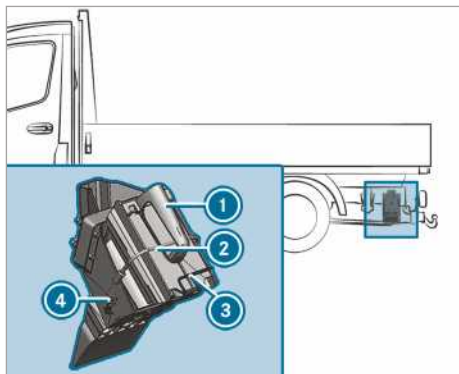

Podmetač na donjem podstroju pozadi, leva strana vozila (primer vozila sa pogonom na prednjim točkovima)

- ▶ **Izvlačenje podmetača kod vozila sa platformom:** Gumenu traku ② otpustite sa kuke ④.
- ▶ Osiguravajuće opruge ③ povucite nadole i izvucite podmetač ①.
- ① Vodite računa o tome da osigurate podmetač sigurnosnom oprugom u držaču.

Sistem za vožnju i bezbednost u vožnji

Napomene o sistemima za vožnju i vašoj odgovornosti

Vaše vozilo raspolaže sistemima za vožnju koji vam pružaju podršku pri vožnji, parkiranju i manevrisanju. Sistemi za vožnju su samo pomoćno sredstvo i ne oslobađaju vas od odgovornosti. Uvek obratite pažnju na dešavanja u saobraćaju i intervenišite, ukoliko to bude potrebno. Imajte u vidu ograničenja za bezbedno korišćenje.

Informacije o senzorima

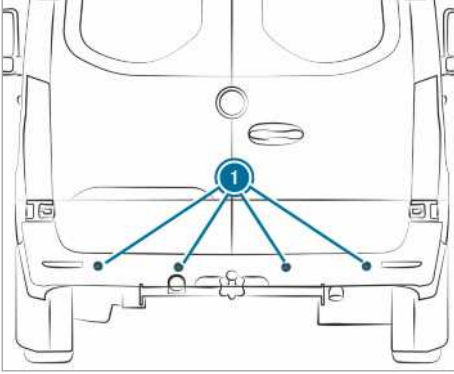

Neki sistemi za vožnju i sistemi za bezbednu vožnju pomoću senzora ❶ nadgledaju područje ispred, iza ili pored vozila (u zavisnosti od opreme vozila).

U zavisnosti od opreme vozila, radar-senzori su ugrađeni iza branika i/ili iza maske hladnjaka. Održavajte ove delove tako da na njima nema prljavštine, leda ili bljuzgavice (→ Strana 233). Senzori ne smeju biti prekriveni, npr. nosačima bicikala, većim tovarom ili nalepnicama. Nakon udara i sa njime povezanih, u datom slučaju, možda i nevidljivih oštećenja branika ili oplata hladnjaka, proveru funkcionisanja radar-senzora prepustite kvalifikovanoj stručnoj radionici.

Funkcija sistema za vožnju i sistema za bezbednu vožnju

U ovom poglavlju ćete pronaći informacije o sledećim sistemima za vožnju i sistemima za bezbednu vožnju:

- ABS (protivblokirajući sistem) (→ Strana 155)
- ASR (sistem za regulaciju proklizavanja pogonskih točkova) (→ Strana 156)
- BAS (**B**rems-**A**ssistent-**S**ystem) (sistem za pomoć pri kočenju) (→ Strana 156)
- ESP® (**E**lectronic **S**tability **P**rogramme (elektronski program stabilnosti) (→ Strana 156)
- EBD (**E**lectronic **B**rakeforce **D**istribution) (sistem za raspodelu sile kočenja) (→ Strana 157)
- Aktivni pomoćni sistem pri kočenju (→ Strana 157)
- Adaptivno svetlo kočnice (→ Strana 160)

- TEMPOMAT (→ Strana 160) i limiter (→ Strana 160)
- Aktivni pomoćni sistem za održavanje rastojanja DISTRONIC (→ Strana 162)
- Pomoć pri polasku na uzbrdici
- HOLD-funkcija (→ Strana 165)
- Pomoćni sistem pri parkiranju PARKTRONIC (→ Strana 165)
- Kamera za vožnju unazad (→ Strana 167)
- Kamera za 360° (→ Strana 169)
- ATTENTION ASSIST (→ Strana 171)
- Pomoćni sistem za nadgledanje mrtvog ugla (→ Strana 172)
- Aktivni pomoćni sistem za zadržavanje kolovozne trake (→ Strana 176)

Funkcije sistema ABS (protivblokirajući sistem)

Obratite pažnju na važne bezbednosne napomene o sistemima za bezbednu vožnju.

ABS reguliše pritisak u sistemu za kočenje u kritičnim situacijama:

- Prilikom kočenja, npr. u slučaju potpunog kočenja ili nedovoljnog prljanjanja pneumatika sprečava se blokiranje točkova.
- Prilikom kočenja će, u granicama fizičkih mogućnosti, biti obezbeđena upravljivost vozila.
- ABS funkcioniše iznad brzine od oko 5 km/h. Na klizavim putevima ABS vrši regulaciju već pri laganom kočenju.

Ograničenja sistema

Rad ABS sistema može biti otežan ili sistem možda neće funkcionisati, ako postoji smetnja i ako nakon pokretanja motora konstantno svetli žuto upozoravajuće svetlo ABS  na displeju sa instrumentima.

Kada ABS vrši regulaciju, oseti se pulsiranje na pedali kočnice. Pedala koja pulsira može da bude upozorenje na opasnost na putu i da podseti vozača da vozi obazrivije.

Kada ABS reguliše: Nastavite snažno da pritisnete pedalu kočnice dok se situacija kočenja ne završi.

Potpuno kočenje: Pritisnite pedalu kočnice svom snagom.

Funkcije sistema BAS (sistem za pomoć pri kočenju)

▲ UPOZORENJE Opasnost od nezgode zbog smetnje u sistemu BAS (sistem za pomoć pri kočenju)

Smetnje u pomoćnom sistemu BAS mogu da produže pređeni put pri kočenju prilikom kočenja u kritičnoj situaciji.

▶ Prilikom kočenja u kritičnim situacijama, svom snagom nagazite pedalu kočnice. ABS pri tom sprečava blokadu točkova.

Prilikom kočenja u kritičnoj situaciji, BAS vam pomaže sa dodatnom snagom kočenja.

Kada brzo pritisnete pedalu kočnice, aktivira se BAS:

- BAS automatski povećava pritisak u sistemu za kočenje.
- BAS može da skрати pređeni put pri kočenju.
- ABS pri tom sprečava blokadu točkova.

Kada otpustite pedalu kočnice, kočnica ponovo funkcioniše kao što je uobičajeno. BAS je deaktiviran.

Funkcije sistema ASR (regulacija proklizavanja pogonskih točkova)

Pri neprilagođenoj vožnji i ubrzanju, sistem ASR ne može da umanjí opasnost od nezgode, niti da eliminiše fizička ograničenja. ASR služi isključivo kao pomoćno sredstvo. Svoj način vožnje uvek prilagodite trenutnim uslovima na putu, kao i vremenskim uslovima.

Kada kod vozila sa pogonom na svim točkovima uključite ili isključite pogon na svim točkovima, ASR se isključuje za vreme postupka promene stepena prenosa.

Vozila bez tastera na upravljaču: Kada se u sistemu ASR pojavi smetnja, kontrolna sijalica  svetli dok je motor u pokretu i snaga motora može da se smanji (→ Strana 26).

ASR dugoročno poboljšava sposobnost prijanjanja između pneumatika i kolovoza, a time i stabilnost vozila u vožnji. Kada dođe do proklizavanja pogonskih točkova, ASR usporava pojedine pogonske točkove i ograničava obrtni moment motora. Na taj način vas ASR značajno podržava prilikom pokretanja i ubrzavanja vozila, posebno kada je kolovoz mokar ili klizav.

Ako prijanjanje nije dovoljno, nećete moći da pokrenete vozilo bez problema ni uz pomoć ASR sistema. Pri tome, odlučujuću ulogu imaju i pneumatiki i ukupna težina vozila kao i nagib kolovoza.

Kada se aktivira ASR, treperi upozoravajuće svetlo  na displeju sa instrumentima.

Funkcije sistema ESP® (elektronski program stabilnosti)

▲ UPOZORENJE Opasnost od proklizavanja usled smetnji u sistemu ESP®

Ako sistem ESP® ima smetnju, sistem ESP® ne može da izvrši stabilizaciju vozila. Osim toga, isključeni su i drugi sistemi za bezbednu vožnju.

- ▶ Oprez u daljoj vožnji.
- ▶ Sistem ESP® proverite u kvalifikovanoj stručnoj radionici.

▲ UPOZORENJE Opasnost od proklizavanja zbog isključenog sistema ESP®

Kada isključite ESP®, ESP® ne može da vrši stabilizaciju vozila.

- ▶ ESP® isključite samo dok postoje sledeće situacije opisane u nastavku.

Nemojte voziti vozilo na mestu za ispitivanje sa valjcima (npr. za proveru snage). Ako morate da testirate vozilo na mestu za ispitivanje sa valjcima, informišite se pre toga u kvalifikovanoj stručnoj radionici.

Kada kod vozila sa pogonom na svim točkovima uključite ili isključite pogon na svim točkovima, ESP® se isključuje za vreme postupka promene stepena prenosa.

Kada se u sistemu ESP® pojavi smetnja ili se on isključi, upozoravajuće svetlo  svetli dok motor radi, a snaga motora može biti smanjena (→ Strana 26).

- ⓘ Koristite samo točkove sa preporučenom dimenzijom pneumatika. ESP® samo na taj način funkcioniše propisno.

Uključivanje ili isključivanje sistema ESP® (elektronski program stabilnosti)

Multimedijalni sistem:

→  → Podešavanje → Brzi pristup
→ ESP

ⓘ ESP® može da se uključi i isključi brzim pristupom, samo ako je u brzom pristupu dostupna najmanje još jedna funkcija. U suprotnom, ESP® možete pronaći u meniju **Pomoć**.

▶ Izaberite **ESP**.
Pojavljuje se upit.

▶ Izaberite **Uključeno** ili  **Isključeno**.

Ako na kombinovanom instrumentu upozoravajuće svetlo ESP® OFF  neprekidno svetli, sistem ESP® je isključen.

Obratite pažnju na informacije o upozoravajućim svetlima i o porukama na displeju, koje mogu biti prikazane na kombinovanom instrumentu.

Funkcije ESP® sistema za pomoć pri bočnom vetru

Kada je ESP® isključen ili prekinut zbog smetnje, sistem za pomoć pri bočnom vetru ne radi.

Sistem za pomoć pri bočnom vetru ne reaguje pod sledećim uslovima:

- Vozilo je izloženo jakim potresima, npr. na neravnom putu ili udarnim rupama.
- Vozilo gubi prijanjanje na podlogu, npr. pri klizanju po snegu ili ledu ili akvaplaningu.
- Vozač vrši brzo i veće pomeranje upravljača.

Čim se situacija u vožnji normalizuje, sistem za pomoć pri bočnom vetru se vraća u funkciju.

Sistem za pomoć pri bočnom vetru prepoznaje jake vetrove koji mogu da ometaju karakteristike vašeg vozila kada vozite pravo. Sistem za pomoć pri bočnom vetru interveniše u zavisnosti od pravca i jačine bočnog vetra.

Stabilizujući postupak kočenja vam pomaže da održite vozilo u traci.

Kod jasno prepoznatljive intervencije sistema za pomoć pri bočnom vetru pri udarima bočnog vetra će se na kombinovanom instrumentu pojaviti informacija.

Sistem za pomoć pri bočnom vetru je aktivan pri brzini vozila počevši od 80 km/h, pri pravolinijskoj vožnji ili vožnji po blagim krivinama.

Funkcija ESP® stabilizacije prikolice

⚠ UPOZORENJE Opasnost od nezgoda zbog loših puteva i vremenskih uslova

Na lošim putevima i pri lošim vremenskim uslovima stabilizacija prikolice ne može da spreči ljuljanje vozila sa prikolicom. Prikolice sa visokim težištem mogu da se prevrnu i pre nego što ESP® detektuje tu mogućnost.

▶ Način vožnje uvek prilagodite trenutnim uslovima na putu i vremenskim uslovima.

ESP® stabilizacija prikolice deluje rano i preventivno u kritičnim situacijama u vožnji i na taj način pruža značajnu podršku prilikom vožnje sa prikolicom. Stabilizacija prikolice je sastavni deo sistema ESP®.

Kada senzori i logika obrade detektuju ljuljanje prikolice, ESP® stabilizacija prikolice najpre ciljano koči pojedine točkove vozila. Na taj način se suprotstavlja ljuljanju. Ukoliko se ljuljanje nastavi, počinje kočenje vozila i, ako je potrebno, i ograničavanje snage motora, sve do potpune stabilizacije vozila sa prikolicom.

Ukoliko vozilo sa prikolicom počne da se ljulja, može da se stabilizuje samo kočenjem. ESP® stabilizacija prikolice pruža vam u ovoj situaciji podršku za stabilizaciju vozila sa prikolicom.

ESP® stabilizacija prikolice je aktivna počev od brzine od oko 65 km/h.

Ukoliko je ESP® isključen zbog smetnje, stabilizacija prikolice ne funkcioniše.

Funkcije sistema EBD (elektronski sistem za raspodelu sile kočenja)

EBD ima sledeće karakteristike:

- nadgledanje i regulacija pritiska u sistemu za kočenje na zadnjim točkovima,
- poboljšava stabilnost vozila prilikom kočenja, naročito u krivinama.

Funkcija aktivnog pomoćnog sistema pri kočenju

Aktivna pomoć pri kočenju se sastoji od sledećih funkcija:

- funkcije upozorenja na rastojanje,
- autonomne funkcije kočenja,

- pomoći pri kočenju shodno situaciji.

Aktivna pomoć pri kočenju može vam pomoći da opasnost od sudara sa vozilima i pešačima smanjite na najmanju moguću meru ili da smanjite posledice nezgode.

Bićete optički i zvučno upozoreni, kada aktivna pomoć pri kočenju prepozna opasnost od sudara.

Ako ne reagujete na optička i zvučna upozorenja, u kritičnim situacijama može biti uvedeno autonomno kočenje.

Kada se pešaci i biciklisti približavaju sa strane: U izuzetno kritičnim situacijama, aktivna pomoć pri kočenju može direktno da pokrene autonomno kočenje. U tom slučaju, optička i zvučna upozorenja izdaju se istovremeno sa kočenjem.

Ako u nekoj kritičnoj situaciji samostalno kočite ili ako za vreme autonomnog postupka kočenja pritisnete kočnicu, uslediće pomoć pri kočenju shodno situaciji. Kada to bude potrebno, pritisak u sistemu za kočenje će se povećati do potpunog kočenja. Pomoć pri kočenju shodno situaciji aktivira se samo pri snažnom pritiskanju kočnice, dok u ostalim slučajevima ona ostaje u autonomnom sledu kočenja.

▲ UPOZORENJE Opasnost od nezgode pri smanjenoj mogućnosti prepoznavanja aktivnog pomoćnog sistema pri kočenju

Aktivni pomoćni sistem pri kočenju ne može uvek jasno da prepozna objekte i kompleksne situacije u saobraćaju.

U zavisnosti od sistema, u kompleksnim situacijama u vožnji, pomoćni sistem pri kočenju može bez razloga da reaguje ili da ne reaguje iako je to potrebno. U takvim slučajevima, kao i kada dođe do smetnje u aktivnom pomoćnom sistemu pri kočenju, i dalje je na

raspolaganju sistem za kočenje sa punom podrškom sili kočenja i sistemom BAS.

- ▶ Uvek pažljivo pratite situaciju u saobraćaju i nemojte se oslanjati isključivo na aktivni pomoćni sistem pri kočenju. Aktivni pomoćni sistem pri kočenju služi isključivo kao pomoćno sredstvo. Vozač snosi odgovornost za održavanje dovoljnog bezbednog rastojanja, brzinu i pravovremeno kočenje.
- ▶ Budite spremni da zakočite i eventualno izbegnete prepreku.

Obratite pažnju i na ograničenja aktivne pomoći pri kočenju.

Pojedinačne delimične funkcije su dostupne u sledećim oblastima brzine:

Funkcija upozorenja na rastojanje

Funkcija upozorenja na rastojanje vas upozorava u sledećim situacijama:

- Počevši od brzine od oko 30 km/h, ukoliko je rastojanje u odnosu na vozilo koje se kreće ispred vašeg tokom više sekundi suviše malo za brzinu kojom vozite.

Na kombinovanom instrumentu se uključuje upozoravajuće svetlo upozorenja na rastojanje .

- Počevši od brzine od oko 7 km/h, kada se kritično približavate nekom vozilu ili pešaču.

Oglašava se intervalski upozoravajući zvuk, a na kombinovanom instrumentu se uključuje upozoravajuće svetlo upozorenja na rastojanje .

Odmah zakočite ili izbegnite prepreku, ukoliko je to moguće bez opasnosti i ukoliko situacija u saobraćaju to dozvoljava.

Funkcija upozorenja na rastojanje uz pomoć intervalskog upozoravajućeg zvuka i upozoravajućeg svetla može vam pomoći u sledećim situacijama:

Vozila koja se kreću ispred	Vozila koja stoje	Vozila koja se približavaju sa strane	Pešaci/biciklisti koji prelaze put	Pešaci koji stoje
do oko 250 km/h	do oko 200 km/h	bez reakcije	do oko 60 km/h	bez reakcije

Autonomna funkcija kočenja

Autonomna funkcija kočenja, počevši od brzine vozila od oko 7 km/h, može da deluje u sledećim situacijama:

Vozila koja se kreću ispred	Vozila koja stoje	Vozila koja se približavaju sa strane	Pešaci/biciklisti koji prelaze put	Pešaci koji stoje
do oko 250 km/h	do oko 200 km/h	bez reakcije	do oko 60 km/h	bez reakcije

Pomoć pri kočenju shodno situaciji

Pomoć pri kočenju shodno situaciji, počevši od brzine vozila od oko 7 km/h, može da deluje u sledećim situacijama:

Vozila koja se kreću ispred	Vozila koja stoje	Vozila koja se približavaju sa strane	Pešaci/biciklisti koji prelaze put	Pešaci koji stoje
do oko 250 km/h	do oko 80 km/h	bez reakcije	do oko 60 km/h	bez reakcije

Prekid postupka kočenja aktivne pomoći pri kočenju

Postupak kočenja aktivne pomoći pri kočenju možete da prekinete u svakom trenutku:

- pritiskom na pedalu gasa do kraja ili aktiviranjem kikauna,
- otpuštanjem pedale kočnice (samo za vreme pomoći pri kočenju shodno situaciji).

Ako je ispunjen neki od sledećih uslova, aktivna pomoć pri kočenju može da prekine postupak kočenja kada:

- upravljanjem izbegavate prepreku,
- više ne postoji opasnost od sudara,
- više se ne prepoznaju prepreke na putu kojim vozite.

Ograničenja sistema

U sledećim situacijama rad sistema može biti otežan ili onemogućen:

- Senzore ometaju sneg, kiša, magla ili veliki nanosi prašine.
- Senzori su zaprljani, zamagljeni, oštećeni ili prekriveni.
- Senzorima smetaju drugi radarski izvori, npr. snažno reflektovanje radara unazad u javnim garažama.
- Prepoznat je i prikazan gubitak pritiska u pneumatiku ili neispravan pneumatik.

- Nakon aktiviranja paljenja ili nakon pokretanja vozila, tokom nekoliko sekundi još uvek nije na raspolaganju puna snaga sistema.

Može se desiti da sistem ne reaguje ispravno u sledećim situacijama:

- u kompleksnim situacijama u saobraćaju, objekti ne mogu uvek jasno da se prepoznaju,
- pešaci ili vozila se kreću brzo u području koje zahvataju senzori,
- pešaci su zaklonjeni drugim objektima,
- u krivinama sa malim radijusom.

Podešavanje aktivnog pomoćnog sistema pri kočenju**Preduslovi**

- Paljenje je uključeno.

Multimedijalni sistem:

→  ► [Podešavanja](#) ► [Pomoć](#)
► [Akt. pom. sist. pri koč.](#)

Na raspolaganju su sledeća podešavanja:

- [Ranije](#)
 - [Srednje](#)
 - [Kasnije](#)
- Izaberite podešavanje.

Prilikom svakog starta motora, automatski se bira podešavanje [Srednje](#).

Uključivanje aktivnog pomoćnog sistema pri kočenju

- ① Preporučuje se da aktivni pomoćni sistem pri kočenju uvek bude uključen.

▶ Izaberite **Isklj.**

Funkcija upozorenja na rastojanje i autonomna funkcija kočenja se isključuju.

- ① Kada je aktivni pomoćni sistem pri kočenju isključen, na višenamenskom displeju u području prikaza stanja prikazuje se simbol



Funkcija sistema za adaptivno svetlo kočnice

Kada se nalazite u kritičnoj situaciji kočenja, adaptivno svetlo kočnice upozorava učesnike u saobraćaju, koji se voze iza vas, pomoću:

- trepćućeg svetla kočnice,
- uključivanja signalnog svetla upozorenja.

Ako vozilo, koje se vozi brzinom većom od 50 km/h snažno zakoči, svetla kočnice brže trepere. Na taj način se naročito upadljivo upozorava saobraćaj iza vas.

Ako je brzina na početku kočenja veća od 70 km/h, uključuju se signalna svetla upozorenja, čim se vozilo zaustavi. Pri ponovnom kretanju, signalna svetla upozorenja se pri brzini od oko 10 km/h automatski isključuju. Signalna svetla upozorenja možete da isključite i pomoću tastera za upozoravajuće svetlo.

TEMPOMAT i limiter

Funkcija sistema TEMPOMAT

TEMPOMAT samostalno ubrzava i koči vozilo, da bi održao prethodno memorisanu brzinu.

Ukoliko npr. ubrzate radi preticanja, neće se obrisati memorisana brzina. Kada nakon preticanja sklonite nogu sa pedale gasa, TEMPOMAT će vratiti brzinu na memorisanu vrednost.

Sistemom tempomat rukujete pomoću odgovarajućih tastera upravljača. Možete da podesite svaku brzinu počevši od 20 km/h.

TEMPOMAT ne može da umanjí opasnost od nezgode zbog neprilagođenog načina vožnje, niti da eliminiše fizička ograničenja. On ne može da uzme u obzir okolnosti na putu, vremenske prilike, kao ni situaciju u saobraćaju. TEMPOMAT je samo pomoćno sredstvo. Odgovornost za bezbedno rastojanje, brzinu, pravovremeno kočenje i držanje pravca vožnje snosite isključivo vi sami.

Prikazi na višenamenskom displeju

Na višenamenskom displeju se prikazuje status sistema TEMPOMAT i memorisana brzina.

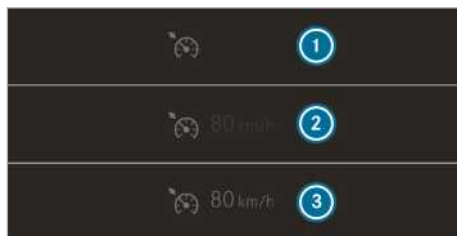

Prikaz displeja sa instrumentima (displej u boji)

- ① TEMPOMAT je izabran
- ② Podešena brzina, siva: Brzina je memorisana, TEMPOMAT je deaktiviran
- ③ Podešena brzina, zelena: Brzina je memorisana, TEMPOMAT je aktiviran

Ograničenja sistema

Može se desiti da TEMPOMAT na usponu ne može da održava brzinu. Kada uspon postane blaži, ponovo se podešava memorisana brzina.

Na dugim i strmim nizbrdicama morate pravovremeno da prebacite u niži stepen prenosa. Vodite računa o tome, naročito ako je vozilo natovareno. Tako koristite dejstvo kočenja motora. Na taj način ćete rasteretiti sistem za kočenje i izbeći da se kočnice pregreju ili prebrzo istroše.

TEMPOMAT nemojte da koristite u sledećim situacijama:

- Kada situacija u saobraćaju zahteva čestu promenu brzine, npr. pri gustom saobraćaju, na putevima sa puno krivina.
- Na zaleđenim ili klizavim putevima. Pogonski točkovi mogu prilikom ubrzavanja da izgube kontakt sa podlogom, što može da dovede do proklizavanja vozila.
- Tokom vožnje pri lošoj vidljivosti.

Funkcija limitera

Vozilo sa dozvoljenom ukupnom masom do 3,5 t: Limiter ograničava brzinu vozila. Limiter samostalno koči, kako bi što pre izvršio regulisanje na memorisanu brzinu.

Vozilo sa dozvoljenom ukupnom masom preko 3,5 t: Limiter ograničava brzinu vozila.

Brzinu možete da ograničite na sledeće načine:

- varijabilno: za ograničenja brzine, npr. u naseļenim mestima,

- permanentno: za dugoročna ograničenja brzine, npr. za vožnju kada su montirani zimski pneumatici.

Varijabilnim limiterom rukujete pomoću odgovarajućih tastera na upravljaču. Možete da podesite svaku brzinu počevši od 20 km/h. Ukoliko je vozilo pokrenuto, podešavanja možete da izvršite i ukoliko vozilo stoji.

Ako preko varijabilnog limitera prekoračite podešenu brzinu za više od 3 km/h, na displeju sa instrumentima treperi simbol **LIM**. Prikazuje se poruka **Limitier Set speed exceeded (Podešena brzina preko limitera prekoračena)**. Treptanje će prestati, čim brzina kretanja opadne ispod podešene brzine.

Pri neprilagođenoj vožnji, limiter ne može da umanjí opasnost od nesreće, niti da eliminiše fizička ograničenja. On ne može da uzme u obzir okolnosti na putu, vremenske prilike, kao ni situaciju u saobraćaju. Limiter je samo pomoćno sredstvo. Odgovornost za bezbedno rastojanje, brzinu, pravovremeno kočenje i držanje voznog pravca snosite isključivo vi sami.

Prikazi na višenamenskom displeju

Na višenamenskom displeju se prikazuje status limitera i memorisana brzina.

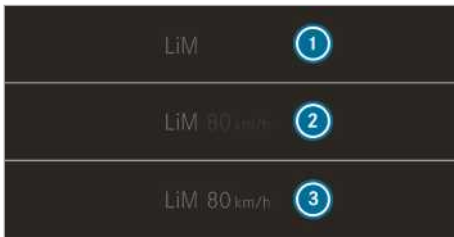

Prikaz displeja sa instrumentima (displej u boji)

- 1 Limiter je izabran
- 2 Podešena brzina, siva: Brzina je memorisana, limiter je deaktiviran
- 3 Podešena brzina, zelena: Brzina je memorisana, limiter je aktiviran

Kikdaun

Kada pritisnete pedalu gasa preko tačke otpora (kikdaun), varijabilni limiter će se prebaciti u pasivni režim.

Ako preko varijabilnog limitera prekoračite podešenu brzinu za više od 3 km/h, na displeju sa instrumentima treperi simbol **LIM**. Prikazuje se poruka **Limitier Set speed exceeded (Podešena brzina preko limitera prekoračena)**.

Kada se kikdaun završi, varijabilni limiter će se ponovo aktivirati u sledećim situacijama:

- Brzina vožnje je pala ispod memorisane brzine.
- Pozvana je memorisana brzina.
- Memorisali ste novu brzinu.

Rukovanje sistemom TEMPOMAT ili varijabilnim limiterom

▲ UPOZORENJE Opasnost od nezgode usled memorisane brzine

Kada pozivate memorisanu brzinu i kada je ona niža od trenutne brzine, vozilo koči.

▶ Imajte u vidu situaciju u saobraćaju pre nego što pozovete memorisanu brzinu.

Preduslovi

TEMPOMAT

- TEMPOMAT je izabran.
- ESP® je uključen, ali ne sme da vrši regulaciju.
- Brzina kojom se vozi iznosi najmanje 20 km/h.

Varijabilni limiter

- Vozilo je pokrenuto.
- Izabran je varijabilni limiter.

Prebacivanje sa sistema TEMPOMAT na varijabilni limiter i obrnuto

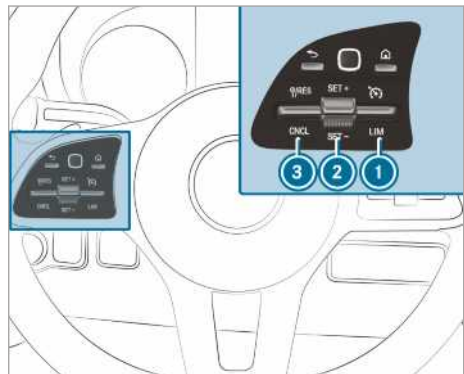

- ▶ **Biranje sistema TEMPOMAT:** Prekidač 1 pritisnite nagore.
- ▶ **Biranje varijabilnog limitera:** Prekidač 1 pritisnite nadole.

- ① Vozila sa aktivnim pomoćnim sistemom za održavanje rastojanja DISTRONIC: Varijabilni limiter se bira preko drugog tastera (→ Strana 164).

Aktiviranje sistema TEMPOMAT ili varijabilnog limitera

- ▶ Prekidač ② pritisnite nagore (SET+) ili nadole (SET-).
- ▶ Sklonite nogu sa pedale gasa. Brzina kojom trenutno vozite je memorisana i vozilo je održava (TEMPOMAT) ili ograničava (varijabilni limiter).

Povećavanje/smanjivanje brzine

- ▶ Prekidač ② pritisnite nagore/nadole. Memorisana brzina se povećava ili smanjuje za 1 km/h.
- ili
- ▶ Prekidač ② pritisnite nagore/nadole i držite pritisnutim. Memorisana brzina se povećava ili smanjuje u koracima od po 1 km/h.
- ili
- ▶ Prekidač ② pritisnite preko tačke otpora nagore/nadole. Memorisana brzina se povećava ili smanjuje za 10 km/h.
- ili
- ▶ Prekidač ② pritisnite preko tačke otpora nagore/nadole i držite tako. Memorisana brzina se povećava ili smanjuje u koracima od po 10 km/h.

- ▶ Vozilo ubrzajte na željenu brzinu.
- ▶ Prekidač ② pritisnite nagore (SET+) ili nadole (SET-).
- ▶ Sklonite nogu sa pedale gasa. Brzina kojom trenutno vozite je memorisana i vozilo je održava (TEMPOMAT) ili ograničava (varijabilni limiter).

- ① **Vozila sa manuelnim menjačem:** Pri veoma malom broju obrtaja motora, TEMPOMAT ili limiter se isključuju. TEMPOMAT se isključuje, kada je uključen prazan hod ili kada se pedala spojnice pritiska duže od šest sekundi.

Deaktiviranje sistema TEMPOMAT ili varijabilnog limitera

- ▶ Prekidač ③ (CNCL) pritisnite nadole.

Kada je deaktiviran TEMPOMAT ili varijabilni limiter:

- prekidačem ② (SET+) ili (SET-) se memoriše brzina kojom trenutno vozite i vozilo je održava,
- prekidačem ③ (RES) se poziva poslednja memorisana brzina i vozilo je održava.

- ① Ukoliko kočite, isključite ESP® ili ako ESP® vrši regulaciju, TEMPOMAT se deaktivira. Varijabilni limiter se ne deaktivira. Kada ugasisite motor, briše se poslednja memorisana brzina.

Informacije o permanentnom limiteru

Ako vozilo trajno ne sme da prekorači određenu brzinu (npr. za režim rada sa zimskim pneumaticima), brzinu možete da podesite pomoću permanentnog limitera.

U multimedijalnom sistemu možete da ograničite brzinu na vrednost između 120 km/h i 180 km/h (→ Strana 162).

Neposredno pre nego što dostignete podešenu brzinu, ona se prikazuje na višenamenskom displeju. Pošto ste potvrdili poruku pomoću , više se neće prikazivati do gašenja motora. Novi prikaz će uslediti tek posle ponovnog pokretanja vozila.

Takođe, i u slučaju kikkauna, limiter ne može da se prebaci u pasivan režim, pa će aktuelna brzina vožnje ostati ispod podešene brzine.

Podešavanje ograničenja brzine kod zimskih pneumatika

Multimedijalni sistem:

- ▶  ▶ **Podešavanje**
- ▶ **Fahrzeug** (Vozilo) ▶ **Ograniči. zim pneumat.**
- ▶ Izaberite neku brzinu ili isključite funkciju.

Aktivni pomoćni sistem za održavanje rastojanja DISTRONIC

Funkcija aktivnog pomoćnog sistema za održavanje rastojanja DISTRONIC

Aktivni pomoćni sistem za održavanje rastojanja DISTRONIC pri slobodnoj vožnji održava podešenu brzinu. U slučaju prepoznatih vozila koja se kreću ispred vas, podešeno rastojanje se održava, po potrebi do zaustavljanja. U zavisnosti od rastojanja od vozila ispred vas i podešene brzine, vozilo se ubrzava ili usporava. Brzina i rastojanje se podešavaju i memorišu na upravljaču. Brzina može da se podesi u oblasti između 20 km/h i

160 km/h ili između 20 km/h i maksimalne brzine vozila.

Ostale karakteristike aktivnog pomoćnog sistema za održavanje rastojanja DISTRONIC:

- U zavisnosti od prethodno izabranog rastojanja, DISTRONIC vrši dinamičnu regulaciju (malo rastojanje) ili regulaciju sa ciljem uštede goriva (veliko rastojanje).
- U zavisnost od prepoznate mase vozila, smanjuje se dinamika DISTRONIC regulacije.
- Dinamično ubrzavanje do memorisane brzine se aktivira, kada se uključi pokazivač pravca za prelazak u traku za preticanje.

Aktivni pomoćni sistem za održavanje rastojanja DISTRONIC služi isključivo kao pomoćno sredstvo. Vozač snosi odgovornost za održavanje bezbednog rastojanja, brzinu i pravovremeno kočenje.

Ograničenja sistema

Rad sistema može npr. u sledećim situacijama da bude otežan ili potpuno onemogućen:

- Na radar-senzorima se javljaju smetnje usled snega, kiše, magle, velike prašine, zaslepljivanja, direktnih sunčevih zraka ili svetlosnih uslova koji se često menjaju.
- Do smetnji na radar-senzorima može doći i u javnim garažama ili na putevima sa velikim nizbrdicama ili usponima.
- Radar-senzori su prljavi ili pokriveni.
- Na zaleđenim ili klizavim putevima pogonski točkovi usled kočenja ili ubrzavanja mogu da izgube kontakt sa podlogom, što može da dovede do proklizavanja vozila.
- Nepomični objekti neće biti prepoznati, ukoliko prethodno nisu bili prepoznati kao pokretni.
- U krivinama može doći do gubitka i otežanog ponovnog prepoznavanja vozila koja se prate. Zbog toga regulacija neće biti izvršena prema vozilu koje se prati i može doći do neželjenog ubrzavanja.

U tim situacijama nemojte koristiti aktivni pomoćni sistem za održavanje rastojanja DISTRONIC.

▲ UPOZORENJE Opasnost od nezgode usled ubrzavanja ili kočenja preko aktivnog pomoćnog sistema za održavanje rastojanja DISTRONIC

Aktivni pomoćni sistem za održavanje rastojanja DISTRONIC može npr. u sledećim situacijama da ubrza ili zakoči:

- kada se postupak polaska iz mesta obavlja pomoću aktivnog pomoćnog sistema za održavanje rastojanja DISTRONIC,
- kada se poziva memorisana brzina, a ona je znatno veća ili manja od brzine kojom trenutno vozite,
- kada aktivni pomoćni sistem za održavanje rastojanja DISTRONIC više ne prepoznaje vozilo ispred ili ne reaguje na objekte koji nisu od značaja.

- ▶ Uvek pažljivo posmatrajte situaciju u saobraćaju i budite spremni da zakočite.
- ▶ Imajte u vidu situaciju u saobraćaju pre nego što pozovete memorisanu brzinu.

▲ UPOZORENJE Opasnost od nezgode usled nedovoljnog usporavanja od strane aktivnog pomoćnog sistema za održavanje rastojanja DISTRONIC

Aktivni pomoćni sistem za održavanje rastojanja DISTRONIC koči vozilo na 50 % maksimalno mogućeg usporavanja. Ako ovo usporavanje nije dovoljno, aktivni pomoćni sistem za održavanje rastojanja DISTRONIC vas upozorava vizuelno i zvučno.

- ▶ U ovim slučajevima prilagodite brzinu i držite dovoljno rastojanje.
- ▶ Samostalno kočite i/ili se sklonite u stranu.

▲ UPOZORENJE Opasnost od nezgode usled ograničene mogućnosti prepoznavanja aktivnog pomoćnog sistema za održavanje rastojanja DISTRONIC

Aktivni pomoćni sistem za održavanje rastojanja DISTRONIC ne reaguje ili reaguje ograničeno:

- u slučaju naizmeničnog načina vožnje ili promene kolovozne trake,

- na pešake, životinje, dvotočkaše ili vozila koja stoje, kao ni na neočekivane prepreke,
- na složene situacije u saobraćaju,
- na vozila koja dolaze u susret i na ona koja dolaze iz poprečnih ulica.

U ovim situacijama, aktivni pomoćni sistem za održavanje rastojanja DISTRONIC ne može da vas upozori ili da interveniše.

- ▶ Uvek pažljivo posmatrajte situaciju u saobraćaju i reagujte u skladu sa tim.

Aktivni pomoćni sistem za održavanje rastojanja DISTRONIC možda ne prepoznaje uska vozila koja se kreću ispred vas, npr. motocikle ili vozila koja se kreću naizmjenično.

Rukovanje aktivnim pomoćnim sistemom za održavanje rastojanja DISTRONIC

Preuslovi

- Vozilo je pokrenuto.
- Parkirna kočnica je otpuštena.
- ESP® je uključen i ne vrši regulaciju.
- Menjač je u položaju **D**.
- Vrata vozača i vrata suvozača su zatvorena.
- Sistem za prepoznavanje zauzetosti sedišta vozača je prepoznao vozača koji je vezao pojas.
- Provera radar-senzora je uspešno završena.

Prebacivanje sa limitera na aktivni pomoćni sistem za održavanje rastojanja DISTRONIC i obratno

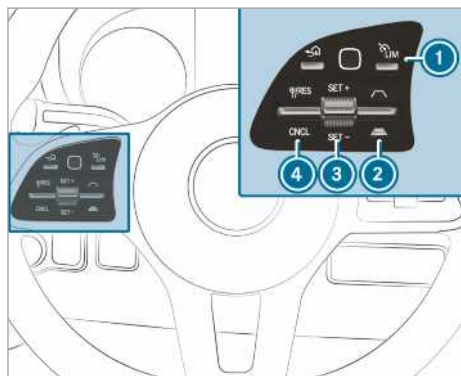

- ▶ Pritisnite taster ①.

Aktiviranje aktivnog pomoćnog sistema za održavanje rastojanja DISTRONIC ili varijabilnog limitera

- ▶ **Aktiviranje bez memorisane brzine:** Prekidač ③ pritisnite nagore (SET+) ili nadole (SET-).

Brzina kojom trenutno vozite je memorisana i vozilo je održava (aktivni pomoćni sistem za održavanje rastojanja DISTRONIC) ili ograničava (varijabilni limiter).

ili

- ▶ **Aktiviranje sa memorisanom brzinom:** Prekidač ④ pritisnite nagore (RES).

- ① Uzastopnim pritiskanjem prekidača ④ dva puta nagore, aktiviraće se aktivni pomoćni sistem za održavanje rastojanja DISTRONIC ili varijabilni limiter sa ograničenjem brzine, koje je prikazano na kombinovanom instrumentu.

Preuzimanje prikazanog ograničenja brzine kada je aktivan pomoćni sistem za održavanje rastojanja DISTRONIC ili limiter

- ▶ Prekidač ④ pritisnite nagore (RES). Prikazano ograničenje brzine na kombinovanom instrumentu se preuzima kao memorisana brzina. Vozilo prilagođava brzinu u odnosu na vozilo koje se kreće ispred vas, maksimalno do memorisane brzine.

Ponovno pokretanje vozila sa aktivnim pomoćnim sistemom za održavanje rastojanja DISTRONIC

- ▶ Sklonite nogu sa pedale kočnice.
- ▶ Prekidač ④ pritisnite nagore (RES).

ili

- ▶ Pritisnite kratko i snažno pedalu gasa. Funkcije aktivnog pomoćnog sistema za održavanje rastojanja DISTRONIC se i dalje izvršavaju.

Deaktiviranje aktivnog pomoćnog sistema za održavanje rastojanja DISTRONIC

- ▲ **UPOZORENJE** Opasnost od nezgode u slučaju udaljavanja od sedišta vozača zbog uključenog aktivnog pomoćnog sistema za održavanje rastojanja DISTRONIC

Ukoliko kočenje vozila vrši samo aktivni pomoćni sistem za održavanje rastojanja DISTRONIC, a vi ste napustili sedišta vozača, moglo bi da dođe do otkotrljavanja vozila.

- ▶ Uvek isključite aktivni pomoćni sistem za održavanje rastojanja DISTRONIC i osigurajte vozilo da se ne otkotrlja, pre nego što napustite sedište vozača.

- ▶ Prekidač ④ pritisnite nadole (CNCL).
- ▶ Pritisnite kočnicu.

Povećavanje ili smanjivanje brzine

- ▶ Prekidač ③ pritisnite nagore (SET+) ili nadole (SET-). Memorisana brzina se povećava ili smanjuje za 1 km/h.

ili

- ▶ Prekidač ③ pritisnite nagore (SET+)/nadole (SET-) i držite pritisnutim. Memorisana brzina se povećava ili smanjuje u koracima od po 1 km/h.

ili

- ▶ Prekidač ③ pritisnite preko tačke otpora. Memorisana brzina se povećava ili smanjuje za 10 km/h.

ili

- ▶ Prekidač ③ pritisnite preko tačke otpora i držite ga tako. Memorisana brzina se povećava ili smanjuje u koracima od po 10 km/h.

Povećavanje ili smanjivanje potrebnog rastojanja u odnosu na vozilo koje se kreće ispred

- ▶ **Povećavanje potrebnog rastojanja:** Prekidač

② pritisnite nadole (.

- ▶ **Smanjivanje potrebnog rastojanja:** Prekidač

② pritisnite nagore (.

Informacije o pomoći pri polasku na uzbrdici

Pomoć pri polasku na uzbrdici zadržava vozilo kratko vreme pod sledećim uslovima pri polasku na uzbrdici:

- **Vozila sa manuelnim menjačem:** Ubačen je stepen prenosa.
- **Vozila sa automatskim menjačem:** Menjač je u položaju **D** ili **R**.
- Parkirna kočnica je otpuštena.

Tako ćete imati vremena da prebacite stopalo sa pedale kočnice na pedal gasa, bez opasnosti da se vozilo otkotrlja.

▲ UPOZORENJE Opasnost od nezgode i povređivanja usled otkotrljavanja vozila

Nakon kraćeg vremena, pomoć pri polasku na uzbrdici ne zadržava više vozilo i ono može da krene.

- ▶ Zato brzo prebacite stopalo sa pedale kočnice na pedal gasa. Nikada ne pokušavajte da napustite vozilo dok vozilo zadržavate preko pomoći pri polasku na uzbrdici.

HOLD-funkcija

HOLD-funkcija

Preduslovi

- Sistem za prepoznavanje zauzetosti sedišta vozača je prepoznao vozača koji je vezao pojas.

HOLD-funkcija zadržava vozilo, a da pri tom ne morate da pritisnete kočnicu, npr. prilikom pokretanja na uzbrdici. Ako prilikom pokretanja dodate gas, prestaje dejstvo sistema za kočenje i HOLD-funkcija se isključuje.

Ograničenja sistema

- Uspon ne sme biti veći od 30%.

Pomoćni sistem pri parkiranju PARKTRONIC

Funkcija pomoćnog sistema pri parkiranju PARKTRONIC

Pomoćni sistem pri parkiranju PARKTRONIC je ultrazvučna elektronska pomoć za parkiranje. Ovaj sistem nadgleda okolinu vašeg vozila pomoću šest senzora na prednjem braniku i šest senzora na zadnjem braniku. Pomoćni sistem pri parkiranju PARKTRONIC vam optički i zvučno prikazuje rastojanje između vašeg vozila i neke prepreke.

Pomoćni sistem pri parkiranju PARKTRONIC je samo pomoćno sredstvo. On ne može da bude zamena za pažnju koju treba da usmerite na okruženje. Vi snosite odgovornost za bezbedno manevrisanje, parkiranje i izlazak sa mesta za parkiranje. Pri manevrisanju, parkiranju ili izlasku sa mesta za parkiranje proverite, da li u prostoru za manevrisanje ima ljudi, životinja ili predmeta.

U standardnom podešavanju, počevši od rastojanja od otprilike 0,4 m do prepreke, oglašava se intervalni ton. Počevši od rastojanja od otprilike 0,3 m oglašava se trajni ton. U multimedijalnom sistemu možete da podesite da oglašavanje upo-

zoravajućih tonova počne već od većeg rastojanja od otprilike 1 m (→ Strana 166).

Prikaz pomoćnog sistema pri parkiranju PARKTRONIC u multimedijalnom sistemu

Ako prikaz pomoćnog sistema pri parkiranju PARKTRONIC nije aktivan na multimedijalnom sistemu, a sistem prepozna prepreku na putu, pri brzinama do oko 10 km/h, na multimedijalnom sistemu će se prikazati iskačući prozor pomoćnog sistema pri parkiranju PARKTRONIC.

Ograničenja sistema

Pomoćni sistem pri parkiranju PARKTRONIC u određenim okolnostima ne uzima u obzir sledeće prepreke:

- prepreke ispod područja prepoznavanja, npr. ljude, životinje ili predmete,
- prepreke iznad područja prepoznavanja, npr. veći tovar, ispuste ili utovarne rampe teretnih vozila.

Na senzorima ne sme da bude prljavštine, leda ili bljuzgavice. U protivnom, može doći do greške u funkcionisanju. Redovno čistite senzore i pazite da ih pri tom ne ogrebete ili oštetite.

Vozila sa mehanizmom za vuču: Ako ste uspostavili električnu vezu između svog vozila i prikolice, pomoćni sistem pri parkiranju PARKTRONIC za oblast iza vozila je deaktiviran.

Isključivanje ili uključivanje pomoćnog sistema pri parkiranju PARKTRONIC

! **NAPOMENA** Opasnost od nezgode zbog objekata koji se nalaze u blizini

Sistem za pomoć pri parkiranju PARKTRONIC možda neće prepoznati određene objekte u neposrednoj blizini.

▶ Prilikom parkiranja ili manevrisanja, posebno obratite pažnju na objekte koji su ispod ili iznad senzora, npr. saksije ili rude prikolice. U suprotnom, može doći do oštećenja vozila ili drugih objekata.

Multimedijalni sistem:

→  ▶▶ [Podešavanja](#) ▶▶ [Brzi pristup](#)

▶ Izaberite [PARKTRONIC Uključen](#). Funkcija se uključuje ili isključuje u zavisnosti od prethodnog stanja.

i Pomoćni sistem pri parkiranju PARKTRONIC se automatski uključuje pri pokretanju vozila.

Podešavanje upozoravajućih tonova pomoćnog sistema pri parkiranju PARKTRONIC

Multimedijalni sistem:

→ [Podešavanja](#) ▶▶ [Pomoć](#)

▶▶ [Kamera i parkiranje](#)

▶▶ [Podeš. upozor. tonova](#)

Podešavanje jačine zvuka upozoravajućih tonova

▶ Izaberite [Jačina upozorav. zvukova](#).

▶ Podesite vrednost.

Podešavanje visine tona upozoravajućih tonova

▶ Izaberite [Visina tona upozor. zvukova](#).

▶ Podesite vrednost.

Određivanje trenutka aktiviranja upozoravajućih tonova

Možete sami da odredite da li upozoravajući tonovi pomoćnog sistema pri parkiranju PARKTRONIC treba da se aktiviraju na većem rastojanju od prepreke.

▶ Izaberite [Rano upozoravanje, sa svih strana](#).

▶ Uključite ili isključite funkciju.

Uključivanje ili isključivanje funkcije utišavanja tona

Možete sami da odredite, da li pri aktivnom zvučnom upozorenju pomoćnog sistema pri parkiranju PARKTRONIC treba da dođe do smanjivanja jačine zvuka nekog drugog medijskog izvora u multimedijalnom sistemu.

▶ Izaberite [Stišav. audio izvora tokom upoz. zvukova](#).

▶ Uključite ili isključite funkciju.

Kamera za vožnju unazad

Funkcija kamere za vožnju unazad

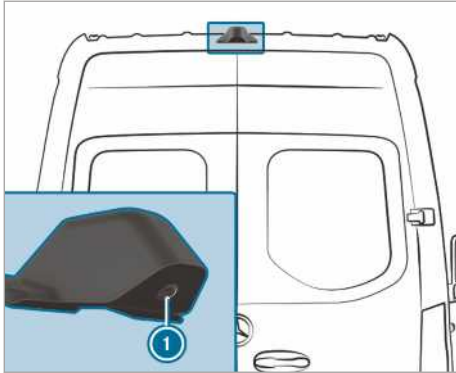

Ako je funkcija aktivirana u multimedijalnom sistemu, prilikom ubacivanja u stepen prenosa za vožnju unazad, multimedijalni sistem će prikazati sliku kamere za vožnju unazad ①. Dinamičke pomoćne linije prikazuju put u skladu sa trenutnim zakretanjem upravljača. To vam omogućava da se orijentirate pri vožnji unazad i da izbegnete prepreke.

Ukoliko su ispunjeni sledeći uslovi, slika kamere za vožnju unazad ① prikazuje se i na multimedijalnom sistemu:

- Paljenje je uključeno.
- Nije ubačen stepen prenosa za vožnju unazad.
- Zadnja obrtna vrata su otvorena.

Na taj način može da se nadgleda oblast iza vozila.

Kada se zatvore zadnja obrtna vrata, slika kamere za vožnju unazad se isključuje nakon oko deset sekundi.

Kamera za vožnju unazad služi isključivo kao pomoćno sredstvo. Ona ne može da bude zamena za pažnju koju treba da usmerite na okruženje. Vi snosite odgovornost za bezbedno manevrisanje i parkiranje. Pri manevrisanju ili parkiranju proverite, da li u prostoru za manevrisanje ima ljudi, životinja ili predmeta.

Kamera za vožnju unazad će možda prikazati prepreke u deformisanoj perspektivi, netačno ili ih uopšte neće prikazivati. Kamera za vožnju unazad ne može da prikaže sve predmete koji se nalaze veoma blizu ili ispod zadnjeg branika. Neće vas upozoriti na sudar, ljude ili predmete.

Možete da birate jedan od sledećih prikaza:

- normalan prikaz,
- širokougaoni prikaz,
- prikaz prikolice.

Područje iza vozila prikazuje se obrnuto, kao odraz u unutrašnjem ogledalu.

Ograničenja sistema

Kamera za vožnju unazad će, između ostalog, u sledećim situacijama funkcionisati ograničeno ili uopšte neće funkcionisati:

- Vozite po jakoj kiši, snegu ili magli.
- Vidljivost je loša, npr. noću.
- Okolina je osvetljena fluorescentnim svetlom, na displeju može da se pojavi treperenje.
- Došlo je do nagle promene temperature, npr. kada zimi pređete iz spoljašnjeg okruženja u zagrejanu garažu.
- Okolna temperatura je veoma visoka.
- Objektiv kamere je pokriven, zaprljan ili zamagljen. Obratite pažnju na napomene o čišćenju kamere za vožnju unazad (→ Strana 233).
- Kamera ili zadnja strana vašeg vozila je oštećena. U tom slučaju, proveru kamere, njenog položaja i podešavanja prepustite kvalifikovanoj stručnoj radionici.

Dodatnim nadgradnjama na zadnjoj strani vozila (npr. utovarna platforma) može da bude ograničeno vidno polje i ostale funkcije kamere za vožnju unazad.

① Sunčeva svetlost koja ulazi i drugi izvori svetlosti mogu da pogoršaju kontrast na displeju. U ovim situacijama budite veoma pažljivi.

① Ukoliko je mogućnost korišćenja displeja znatno umanjena, npr. zbog greške u pikselima, odnesite displej na popravku ili ga zamenite.

① Predmeti, koji nisu na visini tla, čine se daljim nego što zapravo jesu. U njih se, na primer, ubrajaju:

- branik vozila koje je parkirano iza,
- ruda prikolice,
- vrat kuke za vuču mehanizma za vuču,
- zadnji deo kamiona,
- kosi stub.

Pomoćne linije na slici kamere koriste samo za orijentaciju. Nemojte se približavati predmetima dalje od donje horizontalne pomoćne linije. U suprotnom, možete da oštetite vozilo i/ili predmet.

Vozila bez pomoćnog sistema pri parkiranju PARKTRONIC

U multimedijalnom sistemu dostupni su vam sledeći prikazi kamere:

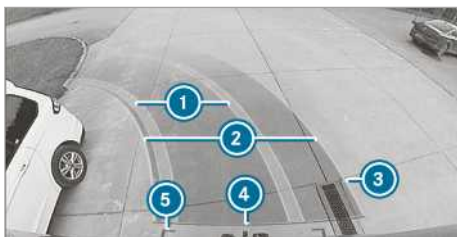

Normalan prikaz

- ① Žuti trag pneumatika pri trenutnom zakretanju upravljača (dinamički)
- ② Žuta pomoćna linija, širina vozila (pređena površina) u zavisnosti od trenutnog zakretanja upravljača (dinamički)
- ③ Oznaka na rastojanju od oko 1,0 m (zadnja obrtna vrata još mogu da se kompletno otvore)
- ④ Crvena pomoćna linija na oko 0,3 m rastojanja u odnosu na zadnji deo vozila
- ⑤ Crvene pomoćne linije na oko 0,2 m rastojanja u odnosu na zadnji deo vozila, širinu vozila i spoljašnja ogledala



Širokougaoni prikaz

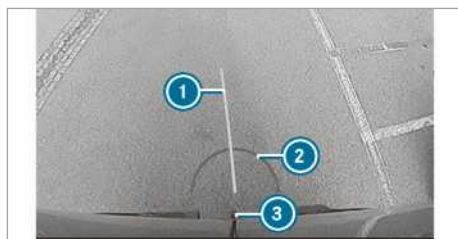

Prikaz prikolice (kada je ugrađen mehanizam za vuču)

- ① Žuta pomoćna linija, pomoć pri usmeravanju
- ② Crvena pomoćna linija na rastojanju od približno 0,3 m u odnosu na kugličasti zglob mehanizma za vuču
- ③ Kugličasti zglob mehanizma za vuču

Vozila sa pomoćnim sistemom pri parkiranju PARKTRONIC

U multimedijalnom sistemu dostupni su vam sledeći prikazi kamere:

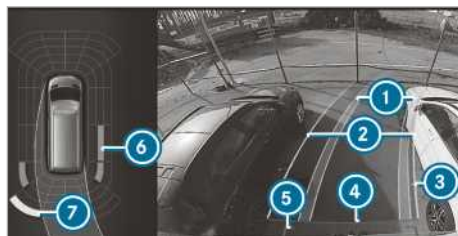

Normalan prikaz

- ① Žuti trag pneumatika pri trenutnom zakretanju upravljača (dinamički)
- ② Žuta pomoćna linija, širina vozila (pređena površina) u zavisnosti od trenutnog zakretanja upravljača (dinamički)
- ③ Oznaka na rastojanju od oko 1,0 m (zadnja obrtna vrata još mogu da se kompletno otvore)
- ④ Crvena pomoćna linija na oko 0,3 m rastojanja u odnosu na zadnji deo vozila
- ⑤ Crvene pomoćne linije na oko 0,2 m rastojanja u odnosu na zadnji deo vozila, širinu vozila i spoljašnja ogledala
- ⑥ Narandžasti prikaz upozorenja pomoćnog sistema pri parkiranju PARKTRONIC: Prepreke se nalaze na srednjem rastojanju (između otprilike 0,4 m i 0,6 m)
- ⑦ Žuti prikaz upozorenja pomoćnog sistema pri parkiranju PARKTRONIC: Prepreke između otprilike 0,6 m i 1,0 m

- ❗ Ukoliko rastojanje od prepreke iznosi manje od oko 0,4 m, prikaz upozorenja pomoćnog sistema pri parkiranju PARKTRONIC je crven.
- ❗ Ako čitav sistem prestane sa radom, unutrašnji segmenti prikaza upozorenja će biti prikazani crvenom bojom.

Ako sistem prestane sa radom u zadnjem delu, prikaz segmenata se menja kao što je opisano u nastavku:

- Pri vožnji unazad, zadnji segmenti će biti prikazani crvenom bojom.
- Pri vožnji unapred, zadnji segmenti neće biti prikazani.

Ako je pomoćni sistem pri parkiranju PARKTRONIC isključen, gasi se prikaz upozorenja.



Širokougaoi prikaz

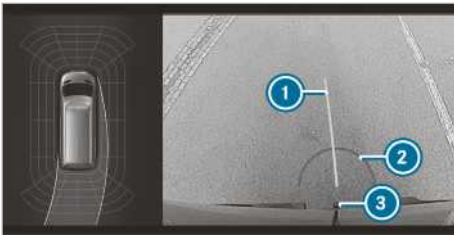

Prikaz prikolice (kada je ugrađen mehanizam za vuču)

- ❶ Žuta pomoćna linija, pomoć pri usmeravanju
- ❷ Crvena pomoćna linija na rastojanju od približno 0,3 m u odnosu na kugličasti zglob mehanizma za vuču
- ❸ Kugličasti zglob mehanizma za vuču

Kamera za 360°

Funkcija kamere za 360°

Kamera za 360° je sistem koji se sastoji od četiri kamere. Kamere beleže neposrednu okolinu vozila. Sistem vam pruža podršku npr. prilikom parkiranja ili na izlazima koji nisu pregledni.

Kamera za 360° služi isključivo kao pomoćno sredstvo. Ona ne može da bude zamena za pažnju koju treba da usmerite na okruženje. Vi snosite odgovornost za bezbedno manevrisanje i parkiranje. Pri manevrisanju ili parkiranju proverite, da li u prostoru za manevrisanje ima ljudi, životinja ili predmeta.

Sistem analizira slike sledećih kamera:

- kamere za vožnju unazad,
- prednje kamere,
- dve bočne kamere na spoljašnjim ogledalima.

Funkcija kamere za 360°

Možete da birate jedan od sledećih prikaza:

Pogled odozgo

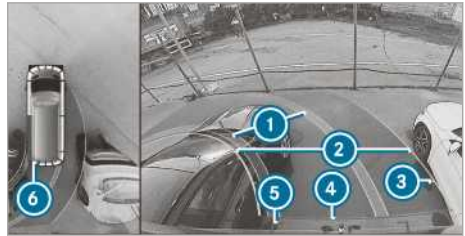

- ❶ Žuti trag pneumatika pri trenutnom zakretanju upravljača (dinamički)
- ❷ Žuta pomoćna linija, širina vozila (pređena površina) u zavisnosti od trenutnog zakretanja upravljača (dinamički)
- ❸ Oznaka na rastojanju od oko 1,0 m (zadnja obrtna vrata još mogu da se kompletno otvore)
- ❹ Crvena pomoćna linija na oko 0,3 m rastojanja u odnosu na zadnji deo vozila
- ❺ Crvene pomoćne linije na oko 0,2 m rastojanja u odnosu na zadnji deo vozila, širinu vozila i spoljašnja ogledala
- ❻ Crveni prikaz upozorenja pomoćnog sistema pri parkiranju PARKTRONIC: Prepreke na rastojanju od otprilike 0,4 m ili manje

Ako je pomoćni sistem pri parkiranju PARKTRONIC spreman za rad i ne prepoznaje nikakve objekte, segmenti prikaza upozorenja će biti prikazani sivom bojom.

- ❗ Ako čitav sistem prestane sa radom, segmenti prikaza upozorenja će biti prikazani crvenom bojom.

Ako sistem prestane sa radom u zadnjem delu, prikaz segmenata se menja kao što je opisano u nastavku:

- Pri vožnji unazad, zadnji segmenti će biti prikazani crvenom bojom.
- Pri vožnji unapred, zadnji segmenti neće biti prikazani.

Ako je pomoćni sistem pri parkiranju PARKTRONIC isključen, gasi se prikaz upozorenja.

Pomoćne linije

i Pomoćne linije na displeju multimedijalnog sistema prikazuju rastojanja u odnosu na sopstveno vozilo. Rastojanja važe samo na visini kolovoza.

Pomoćne linije u režimu prikolice prikazane su na visini mehanizma za vuču.

Prikaz prikolice (kada je ugrađen mehanizam za vuču)

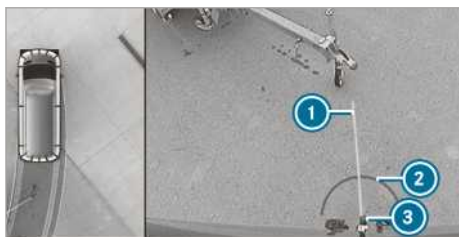

Prikaz prikolice (kada je ugrađen mehanizam za vuču)

- ① Žuta pomoćna linija, pomoć pri usmeravanju
- ② Crvena pomoćna linija na rastojanju od približno 0,3 m u odnosu na kugličasti zglob mehanizma za vuču
- ③ Kugličasti zglob mehanizma za vuču

Bočni prikaz kamera na ogledalima

U ovom prikazu mogu da se vide bočne strane vozila.

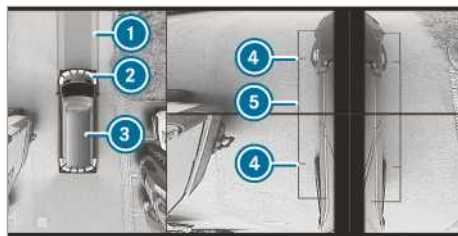

- ① Kolovozna traka pri trenutnom zakretanju upravljača
- ② Žuti prikaz upozorenja pomoćnog sistema pri parkiranju PARKTRONIC: prepreke na rastojanju od otprilike 1,0 m ili manje
- ③ Sopstveno vozilo odozgo
- ④ Označavanje tačaka kontakta točka sa tlom
- ⑤ Pomoćne linije spoljašnjih dimenzija vozila kada su spoljašnja ogledala rasklopljena

Ako se rastojanje od prepreke smanji, promeniće se boja prikaza upozorenja ②.

Otkaz sistema

Kada sistem nije spreman za rad, u multimedijalnom sistemu se pojavljuje sledeći prikaz:



Ograničenja sistema

Kamera za 360° će, između ostalog, u sledećim situacijama funkcionisati ograničeno ili uopšte neće funkcionisati:

- Prednja vrata su otvorena.
- Retrovizori se zaklapaju.
- Vožite po jakoj kiši, snegu ili magli.
- Vidljivost je loša, npr. noću.
- Okolina je osvetljena fluorescentnim svetlom, na displeju može da se pojavi treperenje.
- Došlo je do nagle promene temperature, npr. kada zimi pređete iz spoljašnjeg okruženja u zagrejanu garažu.
- Okolna temperatura je veoma visoka.

- Objektiv kamere je pokriven, zaprljan ili zamagljen.
- Kamere ili delovi vozila u koje su kamere ugrađene su oštećeni. U tom slučaju, proveru kamera, njihovog položaja i podešavanja preporučite kvalifikovanoj stručnoj radionici.

U takvim situacijama nemojte koristiti kameru za 360°. U protivnom, pri parkiranju možete da povredite druge ljude ili da se sudarite sa predmetima.

Kod vozila sa donjim podstrojem, koji može da se podešava po visini, moguće je da se prilikom promene standardne visine, iz tehničkih razloga, desi da pomoćne linije i prikazane slike ne budu precizne.

Zbog dodatnih nadgradnji na vozilu (npr. utovarna platforma) može da bude ograničeno vidno polje i ostale funkcije sistema kamere.

- ⓘ Sunčeva svetlost koja ulazi i drugi izvori svetlosti mogu da pogoršaju kontrast na displeju, npr. kada izlazite iz garaže. U ovim situacijama budite veoma pažljivi.
- ⓘ Ukoliko je mogućnost korišćenja displeja znatno umanjena, npr. zbog greške u pikselima, odnesite displej na popravku ili ga zamenite.

Ukoliko su ispunjeni sledeći uslovi, slika kamere za 360° će biti automatski prikazana na multimedijalnom sistemu:

- Paljenje je uključeno.
- Zadnja obrtna vrata su otvorena.

Na taj način može da se nadgleda oblast iza vozila.

Kada se zatvore zadnja obrtna vrata, slika kamere za vožnju unazad se isključuje nakon oko deset sekundi.

Obratite pažnju na napomene o čišćenju kamere za 360° (→ Strana 233).

Izbor prikaza kamere za 360°

Preuslovi

- U multimedijalnom sistemu je aktivirana funkcija [Auto.kam.za vož.unaz.](#) (→ Strana 171).
- ▶ Izaberite stepen prenosa za vožnju unazad.
- ▶ Izaberite željeni prikaz u multimedijalnom sistemu.

Uključivanje/isključivanje automatskog rada kamere za vožnju unazad

Kamera za vožnju unazad služi isključivo kao pomoćno sredstvo. Ona ne može da bude zamena za pažnju koju treba da usmerite na okruženje. Vi snosite odgovornost za bezbedno manevrisanje, parkiranje i izlazak sa mesta za parkiranje. Proverite, između ostalog, da li se na putu nalaze ljudi, životinje ili predmeti. Vodite računa o okruženju i uvek budite spremni za kočenje.

Multimedijalni sistem:

-  ▶ [Podešavanja](#) ▶ [Pomoć](#)
- ▶ [Kamera i parkiranje](#)

- ▶ Uključite ili isključite opciju [Auto.kam.za vož.unaz.](#)

Uključivanje/isključivanje podrške pri manevrisanju

Multimedijalni sistem:

-  ▶ [Podešavanja](#) ▶ [Pomoć](#)
- ▶ [Kamera i parkiranje](#)

- ▶ Uključite ili isključite opciju [Podrška manevrisanju](#).

- ⓘ Kada je uključena podrška pri manevrisanju, aktivne su sledeće funkcije:
 - Drive Away Assist (→ Strana 174),
 - Rear Cross Traffic Alert (→ Strana 174).

Sistem ATTENTION ASSIST

Funkcija sistema ATTENTION ASSIST

ATTENTION ASSIST može da vas podrži prilikom dugih i monotonih vožnji, npr. na autoputevima i magistralnim putevima. Kada sistem ATTENTION ASSIST prepozna tipične znake umora ili povećane nepažnje vozača, predložiće pauzu.

ATTENTION ASSIST služi isključivo kao pomoćno sredstvo. On ne može uvek pouzdano i na vreme da prepozna zamor ili povećanu nepažnju. Sistem ne može da zameni odmornog i pažljivog vozača. Pri dužim vožnjama pravovremeno i redovno pravite pauze, tokom kojih možete dobro da se odmorite.

Možete da birate jedno od dva podešavanja:

- **Standardno:** normalna osetljivost sistema,
- **Osetljivo:** povišena osetljivost sistema. Vozač se ranije upozorava, a nivo pažnje (Attention Level) koji procenjuje sistem se prilagođava na odgovarajući način.

Ukoliko sistem prepozna umor ili povećanu nepažnju vozača, na displeju sa instrumentima se pojavljuje upozorenje: **Attention Assist: Pauza!**. Možete da obrišete poruku i, ako je potrebno, napravite pauzu. Ukoliko ne pravite pauzu i sistem ATTENTION ASSIST i dalje registruje povećanu nepažnju, ponovo dobijate upozorenje, najranije posle 15 minuta.

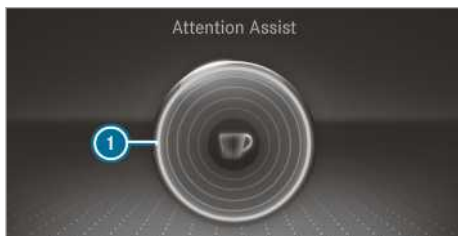

Displej sa instrumentima (displej u boji)

Preko menija za pomoćne sisteme putnog računara možete da vidite sledeće informacije o statusu sistema ATTENTION ASSIST:

- trajanje vožnje od poslednje pauze,
- procenu nivoa pažnje preko sistema ATTENTION ASSIST:
 - Što je krug puniji, to je procenjeni nivo pažnje viši.
 - Kako pažnja opada, tako se krug u sredini prikaza prazni od spolja ka unutra.

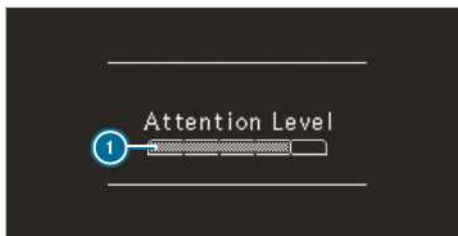

Displej sa instrumentima (crno-beli displej)

Preko menija za pomoćne sisteme putnog računara možete da vidite sledeće informacije o statusu sistema ATTENTION ASSIST:

- trajanje vožnje od poslednje pauze,
- procenu nivoa pažnje preko sistema ATTENTION ASSIST:
 - Što je stubić puniji, to je procenjeni nivo pažnje viši.
 - Kako nivo pažnje opada, tako se prazni stubić.

Ukoliko sistem ATTENTION ASSIST ne može da izračuna nivo pažnje i ako ne može da izda upozorenje, prikazaće se poruka **Attention Level**.

Ukoliko je sistem ATTENTION ASSIST isključen, displej instrumenata će, dok motor radi, na pomoćnoj grafici prikazati simbol . Pri ponovnom pokretanju motora, sistem ATTENTION ASSIST se automatski uključuje. Poslednji izabrani nivo osetljivosti ostaje memorisan.

Ograničenja sistema

Sistem ATTENTION ASSIST funkcioniše u oblasti brzine između 60 km/h i 200 km/h.

U sledećim situacijama sistem ATTENTION ASSIST funkcioniše ograničeno, a upozorenja se prikazuju odloženo ili ih uopšte nema:

- Trajanje vožnje iznosi manje od oko 30 minuta.
- Uslovi na kolovozu su loši (neravna podloga, udarne rupe).
- Vozilo je izloženo jakom bočnom vetru.
- Vozite na sportski način (velike brzine u krivini ili veliko ubrzanje).
- Vreme je pogrešno podešeno.
- Nalazite se u aktivnim situacijama u vožnji, kada se često menjaju kolovozne trake i brzina.

U sledećim situacijama se procena umora i pažnje preko sistema ATTENTION ASSIST briše i ponovo pokreće u nastavku vožnje:

- Ugasili ste motor.
- Skinuli ste sigurnosni pojas i otvorili vrata vozača (npr. prilikom promene vozača ili tokom pauze).

Podešavanje sistema ATTENTION ASSIST

Multimedijalni sistem:

- ➔  ➔ [Podešavanja](#) ➔ [Pomoć](#)
- ➔ [Attention Assist](#)

Mogućnosti podešavanja

- ▶ Izaberite [Standardno](#), [Osetljivo](#) ili [Isklj.](#)

Pomoćni sistem za nadgledanje mrtvog ugla

Funkcija pomoćnog sistema za nadgledanje mrtvog ugla sa upozorenjem pri izlasku

Pomoćni sistem za nadgledanje mrtvog ugla uz pomoć dva bočna radar-senzora koji su usmereni ka nazad nadgleda oblast neposredno pored i bočno iza vozila.

▲ UPOZORENJE Opasnost od nezgode uprkos pomoćnom sistemu za nadgledanje mrtvog ugla

Pomoćni sistem za nadgledanje mrtvog ugla ne reaguje ni na nepokretne objekte, ni na vozila koja se približavaju velikom razlikom u brzini i pretiču vas.

Na taj način, pomoćni sistem za nadgledanje mrtvog ugla u ovim situacijama ne može da vas upozori.

► Uvek pažljivo posmatrajte situaciju u saobraćaju i održavajte dovoljno bezbedno bočno rastojanje.

Pomoćni sistem za nadgledanje mrtvog ugla služi isključivo kao pomoćno sredstvo. On možda neće moći da prepozna sva vozila i ne može da zameni vašu pažnju. Uvek držite dovoljno bočno odstojanje od drugih učesnika u saobraćaju ili prepreka. Ako se pri brzini od oko 12 km/h prepozna vozilo i ako se ono neposredno nakon toga kreće u području nadgledanja pored vašeg vozila, upozoravajuće svetlo na spoljašnjem ogledalu svetli crvenom bojom.

ⓘ Kada je priključena prikolica, vidno područje radar-senzora može da bude umanjeno, usled čega je moguće ograničeno nadziranje. Uvek pažljivo posmatrajte situaciju u saobraćaju i održavajte dovoljno bezbedno bočno rastojanje.

Ako se u području nadgledanja na malom bezbednom rastojanju bočno nađe vozilo i ako ste uključili odgovarajući pokazivač pravca, čućete upozoravajući ton. Crveno upozoravajuće svetlo na spoljašnjem ogledalu treperi. Ako pokazivač pravca ostane uključen, sva ostala prepoznata vozila će biti prikazana samo treperenjem crvenog upozoravajućeg svetla.

Kada brzo pretičete vozilo, neće uslediti upozorenje.

Upozorenje pri izlasku

Upozorenje pri izlasku je dodatna funkcija pomoćnog sistema za nadgledanje mrtvog ugla i ona upozorava putnike koji izlaze iz vozila na vozila koja se približavaju.

▲ UPOZORENJE Opasnost od nezgode uprkos upozorenju pri izlasku

Upozorenje pri izlasku ne reaguje na nepokretne objekte, niti na vozila koja se približavaju uz veliku razliku u brzini.

Zbog toga, upozorenje pri izlasku u ovim situacijama ne može da vas upozori.

► Kada otvarate vrata, uvek pažljivo posmatrajte situaciju u saobraćaju i vodite računa o tome da bude dovoljno slobodnog prostora.

ⓘ Upozorenje pri izlasku se ne javlja za klizna vrata i za zadnja krilna vrata.

Pregled

Kod zaustavljenog vozila, objekat se prepoznaje u području nadgledanja pozadi.	Prikaz na spoljašnjem ogledalu
Kod zaustavljenog vozila, vrata se otvaraju na odgovarajućoj strani vozila. Prepoznaje se objekat u području nadgledanja na malom bezbednom rastojanju.	Optičko i zvučno upozorenje

ⓘ Ova dodatna funkcija je dostupna samo kada je uključen pomoćni sistem za nadgledanje mrtvog ugla i to najduže tri minuta nakon isključivanja paljenja. Prekid funkcije upozorenja pri izlasku se označava treperenjem u nizu na spoljašnjem ogledalu.

Upozorenje pri izlasku je samo pomoćno sredstvo i ne može da zameni pažnju putnika u vozilu. Putnici u vozilu su odgovorni za otvaranje vrata i za izlazak iz vozila.

Ograničenja sistema

Pomoćni sistem za nadgledanje mrtvog ugla i upozorenje pri izlasku mogu imati ograničenu funkciju u sledećim situacijama:

- u slučaju kada su zaprljani ili pokriveni senzori,
- pri slaboj vidljivosti, npr. zbog magle, jake kiše, snega ili prašine,
- kod uskih vozila u području nadgledanja, npr. bicikala.

ⓘ Ne prikazuju se objekti koji stoje ili se sporo kreću.

Može doći do neosnovanih upozorenja na barijerama ili sličnim građevinskim ograničenjima. Pri dužoj vožnji pored dugačkih vozila, npr. teretnih vozila, može doći do prekida upozorenja.

Kada je podešen stepen prenosa za vožnju unazad, pomoćni sistem za nadgledanje mrtvog ugla nije spreman za rad.

Upozorenje pri izlasku u sledećim situacijama može biti ograničeno:

- kada na uskim mestima za parkiranje vozila, koja se nalaze pored, zaklanjaju senzore,
- kada se približavaju ljudi.

Uključivanje ili isključivanje pomoćnog sistema za nadgledanje mrtvog ugla

Multimedijalni sistem:

 **Podešavanja** **» Pomoć**

 Uključite ili isključite opciju **P. s. za. nad. mrtv. ugla**.

Funkcija Drive Away Assist

 Drive Away Assist je na raspolaganju samo u vozilima sa automatskim menjačem.

Drive Away Assist može da umanja intenzitet sudara pri pokretanju. Ukoliko se na pravcu kretanja prepoznata prepreka, brzina vozila se privremeno ograničava na oko 2 km/h. Ako sistem prepozna kritičnu situaciju, na slici kamere multimedijalnog sistema će se pojaviti simbol.

▲ UPOZORENJE Opasnost od nezgode usled umanjene sposobnosti prepoznavanja sistema Drive Away Assist

Drive Away Assist ne može uvek jasno da prepozna objekte i situacije u saobraćaju.

U ovakvim slučajevima Drive Away Assist može:

- da upozorava bez osnova i da ograniči brzinu vozila,
- da ne upozorava ili da ne ograniči brzinu vozila.

 Uvek pažljivo pratite situaciju u saobraćaju i nemojte se oslanjati isključivo na sistem Drive Away Assist.

 Budite spremni da kočite i izbegnete prepreke, ukoliko je to moguće bez opasnosti i ukoliko situacija u saobraćaju to dozvoljava.

Drive Away Assist služi isključivo kao pomoćno sredstvo. On ne može da bude zamena za pažnju koju treba da usmerite na okruženje. Vi snosite odgovornost za bezbedno manevrisanje, parkiranje i izlazak sa mesta za parkiranje. Proverite,

između ostalog, da li se na putu nalaze ljudi, životinje ili predmeti.

U sledećim situacijama može npr. da nastane opasnost od sudara:

- u slučaju zamene pedale gasa i pedale kočnice,
- u slučaju ubacivanja u pogrešan stepen prenosa.

Funkcija Drive Away Assist je aktivna pod sledećim uslovima:

- pomoćni sistem pri parkiranju PARKTRONIC je uključen,
- pri svakoj promeni stepena prenosa u **R** ili **D** dok vozilo miruje,
- prepoznata prepreka je na udaljenosti manjoj od 1,0 m,
- u multimedijalnom sistemu je aktivirana funkcija za podršku pri manevrisanju.

Ograničenja sistema

Drive Away Assist nije dostupan na usponima i pri vožnji sa prikolicom.

Funkcija sistema Rear Cross Traffic Alert

Za sistem se koriste radar-senzori u braniku. Pri tom se uvek prati područje koje se graniči sa vozilom. Ukoliko su radar-senzori zaklonjeni vozilima ili drugim objektima, neće doći do prepoznavanja.

 Pročitajte i napomene o pomoćnom sistemu za nadgledanje mrtvog ugla (→ Strana 172).

Vozila sa pomoćnim sistemom za nadgledanje mrtvog ugla: Pri izlasku sa mesta za parkiranje unazad uslediće upozorenje na poprečni saobraćaj. Ukoliko se prepozna vozilo, svetli crveno upozoravajuće svetlo na spoljašnjem ogledalu na odgovarajućoj strani. Kada se prepozna kritična situacija, dodatno se oglašava upozoravajući ton.

Vozila sa pomoćnim sistemom za nadgledanje mrtvog ugla i pomoćnim sistemom pri parkiranju PARKTRONIC: Pri izlasku sa mesta za parkiranje unazad uslediće upozorenje na poprečni saobraćaj. Ako sistem prepozna kritičnu situaciju, na slici kamere multimedijalnog sistema će se pojaviti upozoravajući simbol. Ukoliko vozač ne reaguje na upozorenje, vozilo automatski može da se uspori. U tom slučaju se oglašava i upozoravajući ton.

Funkcija Rear Cross Traffic Alert je aktivna pod sledećim uslovima:

- Pomoćni sistem za nadgledanje mrtvog ugla je uključen.
- Ubačen je stepen prenosa za vožnju unazad ili se vozilo kreće unazad brzinom hoda.
- U multimedijalnom sistemu je aktivirana funkcija za podršku pri manevrisanju.

Funkcija Rear Cross Traffic Alert nije dostupna pri vožnji sa prikolicom.

Pomoćni sistem za zadržavanje kolovozne trake i aktivni pomoćni sistem za zadržavanje kolovozne trake

Funkcije pomoćnog sistema za zadržavanje kolovozne trake

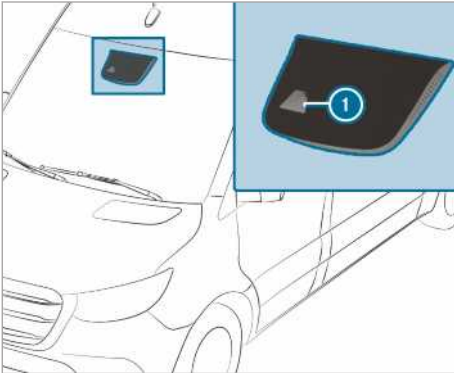

Pomoćni sistem za zadržavanje kolovozne trake nadgleda oblast ispred vašeg vozila pomoću višenamenske kamere ❶. On treba da vas zaštiti od neželjenog napuštanja kolovozne trake. Pored toga, možete biti upozoreni osetnom povratnom porukom upravljača i treperenjem statusnog simbola na displeju sa instrumentima.

Upozorenje se javlja, ako su istovremeno ispunjeni sledeći uslovi:

- Aktivni pomoćni sistem za zadržavanje kolovozne trake prepoznaje oznake ograničenja kolovozne trake.
- Prednji točak je stupio na oznaku ograničenja kolovozne trake.

Možete da uključite i isključite upozorenje pomoćnog sistema za zadržavanje kolovozne trake.

Pomoćni sistem za zadržavanje kolovozne trake ne može da umanji opasnost od nezgode zbog neprilagođenog načina vožnje, niti da eliminiše fizička ograničenja. On ne može da uzme u obzir okolnosti na putu, vremenske prilike, kao ni situaciju u saobraćaju. Pomoćni sistem za zadržavanje kolovozne trake služi isključivo kao pomoćno sredstvo, a ne služi tome da se vozilo zadrži u kolovoznoj traci bez učešća vozača. Odgovornost za bezbedno rastojanje, brzinu, pravovremeno kočenje i držanje pravca vožnje snosite isključivo vi sami.

Ograničenja sistema

U sledećim situacijama rad sistema može biti otežan ili sistem neće funkcionisati:

- Vidljivost je loša, npr. usled nedovoljnog osvetljenja kolovoza, česte promene svetlosti i senke, kiše, snega, magle ili jakog nanosa prašine.
- Saobraćaj u suprotnom smeru, direktno sunčevo zračenje ili odbijanje svetlosti zaslepljuju vozača.
- Vetrobransko staklo je zaprljano u predelu višenamenske kamere ili je kamera zamagljena, oštećena ili pokrivena.
- Ne postoje oznake ograničenja ili postoji više nejasnih oznaka ograničenja za jednu kolovoznu traku, npr. u području gradilišta.
- Oznake ograničenja kolovozne trake su istrošene, tamne ili prekrivene.
- Rastojanje od vozila ispred vas je suviše malo i zbog toga nisu prepoznate oznake ograničenja kolovozne trake.
- Oznake ograničenja kolovoznih traka se brzo menjaju, npr. kolovozne trake se granaju, ukrštaju ili spajaju.
- Kolovoz je vrlo uzan i krivudav.

Funkcije aktivnog pomoćnog sistema za zadržavanje kolovozne trake

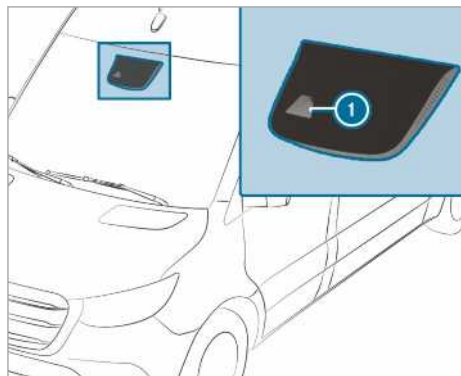

Aktivni pomoćni sistem za zadržavanje kolovozne trake nadgleda oblast ispred vašeg vozila pomoću višenamenske kamere ❶. On treba da vas zaštiti od neželjenog napuštanja kolovozne trake. Pored toga, možete biti upozoreni osetnom povratnom porukom upravljača i treperenjem statusnog simbola na displeju sa instrumentima. Pored toga, postupak kočenja uz korekciju traga može da vas vrati u kolovoznu traku. Pojavljuje se odgovarajuća poruka na displeju sa instrumentima.

Upozorenje se javlja, ako su istovremeno ispunjeni sledeći uslovi:

- Sistem za vožnju prepoznaje oznake ograničenja kolovozne trake.
- Prednji točak je stupio na oznaku ograničenja kolovozne trake.

Postupak kočenja uz korekciju traga će uslediti ako su ispunjeni sledeći uslovi:

- Aktivni pomoćni sistem za zadržavanje kolovozne trake prepoznaje oznake ograničenja kolovozne trake sa obe strane vozila.
- Prednji točak je stupio na punu liniju ograničenja kolovozne trake.

Pojavljuje se odgovarajuća poruka na displeju sa instrumentima.

Postupak kočenja stoji na raspolaganju u oblasti brzine između oko 60 km/h i oko 160 km/h.

Možete ili da isključite upozorenje aktivnog pomoćnog sistema za zadržavanje kolovozne trake ili da kompletno isključite sistem.

Pri neprilagođenoj vožnji, aktivni pomoćni sistem za zadržavanje kolovozne trake ne može da umanjiti opasnost od nezgode, niti da eliminiše fizička

ograničenja. On ne može da uzme u obzir okolnosti na putu, vremenske prilike, kao ni situaciju u saobraćaju. Sistem za vožnju je samo pomoćno sredstvo u slučaju nenamernog napuštanja ili prelaska preko kolovozne trake i ne predstavlja sistem za automatsko zadržavanje kolovozne trake. Odgovornost za bezbedno rastojanje, brzinu, pravovremeno kočenje i držanje pravca vožnje snosite isključivo vi sami.



Ako preko aktivnog pomoćnog sistema za zadržavanje kolovozne trake usledi intervencija kočenjem sa korekcijom traga, na višenamenskom displeju se pojavljuje prikaz ❶.

Ograničenja sistema

U sledećim situacijama neće uslediti intervencija kočenjem sa korekcijom traga preko aktivnog pomoćnog sistema za zadržavanje kolovozne trake:

- Jasno aktivno upravljate, kočite ili dodajete gas.
- Uključili ste pokazivač pravca.
- Aktivirao se sistem za bezbednu vožnju, npr. ESP® ili aktivni pomoćni sistem pri kočenju.
- Vozite na sportski način velikom brzinom u krivini ili pri velikom ubrzanju.
- Sistem ESP® je isključen.
- Vozite sa prikolicom i električna veza sa prikolicom je ispravno uspostavljena.
- Prepoznat je i prikazan gubitak pritiska u pneumatiku ili neispravan pneumatik.

U sledećim situacijama rad sistema može biti otežan ili sistem neće funkcionisati:

- Vidljivost je loša, npr. usled nedovoljnog osvetljenja kolovoza, česte promene svetlosti i senke, kiše, snega, magle ili jakog nanosa prašine.
- Saobraćaj u suprotnom smeru, direktno sunčevo zračenje ili odbijanje svetlosti zaslepljuju vozača.

- Vetrobransko staklo je zaprljano u predelu višenamenske kamere ili je kamera zamagljena, oštećena ili pokrivena.
- Ne postoje oznake ograničenja ili postoji više nejasnih oznaka ograničenja za jednu kolovoznu traku, npr. u području gradilišta.
- Oznake ograničenja kolovozne trake su istrošene, tamne ili prekrivene.
- Rastojanje od vozila ispred vas je suviše malo i zbog toga nisu prepoznate oznake ograničenja kolovozne trake.
- Oznake ograničenja kolovoznih traka se brzo menjaju, npr. kolovozne trake se granaju, ukrštaju ili spajaju.
- Kolovoz je vrlo uzan i krivudav.

Uključivanje/isključivanje pomoćnog sistema za zadržavanje kolovozne trake ili aktivnog pomoćnog sistema za zadržavanje kolovozne trake

Multimedijalni sistem:

➔  ➔ [Podešavanja](#) ➔ [Pomoć](#)

- ▶ Izaberite [Pom.s. za zadr. kol. tr.](#) ili [A.pom.sis.za zad.k.t.](#) Uključen.

Uključivanje ili isključivanje upozorenja

- ▶ Izaberite [Pom.s. za zadr. kol. tr.](#) ili [A.pom.sis.za zad.k.t.](#) Uključen.
- ▶ Izaberite [Upozorenje](#).

Režim rada

Uključivanje i isključivanje dodatnog pogona

Vodite računa o sledećem:

- Kod velikog opterećenja dodatnog pogona, npr. usled prijema velikog opterećenja pri visokoj spoljašnjoj temperaturi, može doći do nedozvoljenog porasta temperature ulja menjača. U tom slučaju, pokrenite dodatni pogon u redovnim vremenskim intervalima od oko pet do deset minuta pod delimičnim opterećenjem.
- Uključujte dodatni pogon samo kada je zaustavljeno vozilo i kada je menjač u praznom hodu ili neutralnom položaju.
- Vodite računa o tome da broj obrtaja motora u toku rada ne bude veći od 2500 obr/min.
- Kod vozila sa blokadom promene stepena prenosa, menjač je pri uključenom dodatnom pogonu zaključan.

- Kod vozila bez blokade uključivanja stepena prenosa, nakon uključivanja dodatnog pogona možete da ubacite u 1. ili 2. stepen prenosa i da vozite. Tokom vožnje sa uključenim dodatnim pogonom nemojte da menjate stepen prenosa. Zbog toga, pokrenite vozilo u zavisnosti od željene brzine u 1. ili 2. stepenu prenosa.
- Pre upotrebe dodatnog pogona u vezi sa nadgradnjom, obratite pažnju na napomene u proizvođačevom uputstvu za upotrebu.

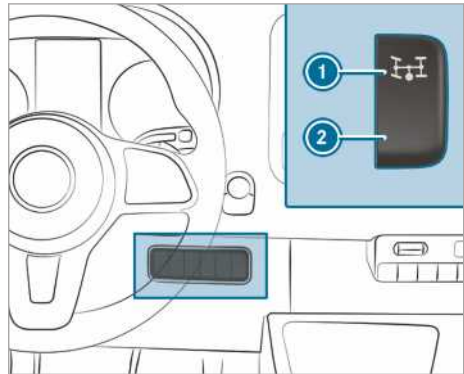

- ▶ **Uključivanje:** Zaustavite vozilo i prebacite menjač u položaj praznog hoda.
- ▶ Pritisnite pedalu spojnice.
- ▶ Sačekajte oko pet sekundi i, dok motor radi, pritisnite gornji deo prekidača ①.
- ▶ Sklonite nogu sa pedale spojnice. Kod vozila sa automatskom regulacijom broja obrtaja (ADR), broj obrtaja motora se automatski povećava na unapred podešen broj ili na broj obrtaja koji možete sami da podešavate, konstantan broj obrtaja motora. Na višenamenskom displeju se prikazuje poruka [Regulacija radnog broja obrtaja je aktivna i Dodatni pogon je uključen](#).
- ▶ **Isključivanje:** Zaustavite vozilo i menjač prebacite u položaj praznog hoda.
- ▶ Pritisnite pedalu spojnice.
- ▶ Sačekajte približno pet sekundi i, dok motor radi, pritisnite donji deo prekidača ②.
- ▶ Sklonite nogu sa pedale spojnice.

ADR (regulacija radnog broja obrtaja)

ADR funkcija (regulacija radnog broja obrtaja)

Nakon uključivanja, ADR automatski povećava broj obrtaja motora na unapred podešen broj obrtaja, koji možete sami da podešavate.

- i** Nakon hladnog starta, automatski se povećava broj obrtaja motora na praznom hodu. Ako je unapred podešen radni broj obrtaja manji od povećanog broja obrtaja na praznom hodu, radni broj obrtaja se postiže tek nakon faze zagrevanja. ADR možete da uključite samo dok vozilo stoji i dok je aktivirana parkirna kočnica. Kod vozila sa automatskim menjačem, poluga menjača mora da stoji u položaju **P**.

Uključivanje/isključivanje ADR sistema

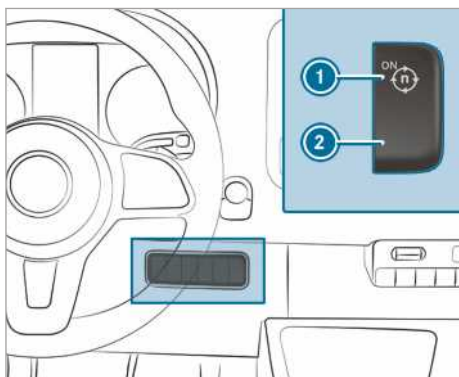

- ▶ **Uključivanje:** Pritisnite prekidač **1** dok motor radi. Na višenamenskom displeju će se prikazati poruka **Regul. radnog br. obr. je akt..**
- ▶ **Isključivanje:** Pritisnite prekidač **2** dok motor radi.

ADR se automatski isključuje u sledećim situacijama:

- Otpustili ste parkirnu kočnicu.
- Pritisnuli ste pedalu kočnice.
- Vozilo se pomera.
- Upravljačka jedinica prepoznaje smetnju.

Podešavanje regulacije radnog broja obrtaja

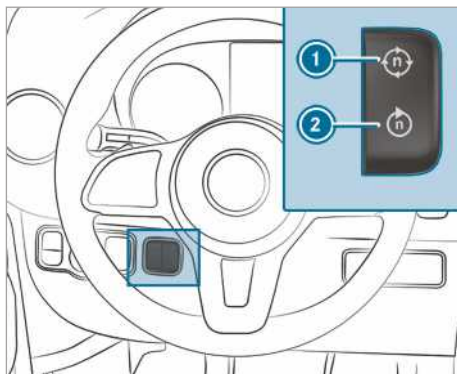

- ▶ Uključite dodatni pogon (→ Strana 177) ili ADR.
- ▶ **Povećavanje:** Pritisnite prekidač **1**.
- ▶ **Smanjivanje:** Pritisnite prekidač **2**.

Režim rada sa prikolicom

Napomene o režimu rada sa prikolicom

- ▲ UPOZORENJE** Opasnost od nezgode i povređivanja zbog prekoračenja vertikalnog opterećenja

Ako premašite dozvoljeno vertikalno opterećenje prilikom korišćenja nosača prtljaga, sistem nosača prtljaga se može odvojiti za vreme vožnje i ugroziti druge učesnike u saobraćaju.

- ▶ Uvek se pridržavajte dozvoljenog vertikalnog opterećenja prilikom korišćenja nosača.

- ▲ UPOZORENJE** Proklizavanje vozila sa prikolicom zbog povećane brzine

Ako vozilo sa prikolicom proklizava, možete izgubiti kontrolu nad vozilom sa prikolicom.

Vozilo sa prikolicom se može čak i prevrnuti.

- ▶ Ne pokušavajte da povećavanjem brzine ispravite vozilo sa prikolicom.
- ▶ Smanjite brzinu i nemojte kontra upravljati.
- ▶ Kočite u kritičnoj situaciji.

▲ UPOZORENJE Opasnost od nezgode usled pregrejanog sistema za kočenje

Ukoliko tokom vožnje ostavite nogu na pedali kočnice, sistem za kočenje može da se pregreje.

Na taj način se produžava pređeni put pri kočenju i može da dođe do otkazivanja sistema za kočenje.

- ▶ Pedalu kočnice nikad ne koristite kao oslonac za nogu.
- ▶ Tokom vožnje nemojte u isto vreme da pritiskate pedalu kočnice i pedalu gasa.

! NAPOMENA Trošenje frikcionih pločica kočnica usled stalnog pritiskanja pedale kočnice

- ▶ Tokom vožnje nemojte stalno pritiskati pedalu kočnice.
- ▶ Da biste koristili dejstvo sistema za kočenje motora, ranije prebacite menjač u niži stepen prenosa.

Kod vučne spojke koja se može skinuti, obavezno postupajte u skladu sa uputstvom proizvođača vučne spojke.

Vozilo sa prikolicom uvek parkirajte na ravnu površinu i osigurajte od otkotrljavanja (→ Strana 149). Oprezno spajajte i odvajajte prikolicu.

Prilikom vožnje tegljača unazad, vodite računa o tome da niko ne stoji između vozila i prikolice.

Ako niste pravilno zakačili prikolicu na tegljač, prikolica može da se otpusti. Zakačena prikolica u voznom stanju mora da stoji vodoravno iza tegljača.

Obratite pažnju na sledeće napomene o vertikalnom opterećenju:

- Iskoristite najveće vertikalno opterećenje.
- Ne dozvolite da dozvoljeno vertikalno opterećenje bude premašeno ili da opterećenje bude ispod dozvoljenog.

Sledeće vrednosti ne smeju da budu prekoračene:

- dozvoljeno opterećenje prikolice sa sopstvenom kočnicom ili bez nje,
Maksimalno dozvoljeno opterećenje prikolice bez sopstvene kočnice iznosi 750 kg .
- dozvoljeno opterećenje zadnje osovine tegljača,

- dozvoljena ukupna masa tegljača,
- dozvoljena ukupna masa prikolice,
- dozvoljena masa za vuču,
- najveća dozvoljena brzina prikolice.

Merodavne vrednosti koje su dozvoljene i ne smeju da budu prekoračene, možete da pronađete na sledećim mestima:

- u dokumentaciji vozila,
- na tipskoj pločici na mehanizmu za vuču,
- na tipskoj pločici prikolice,
- na tipskoj pločici vozila.

U slučaju kada se podaci međusobno razlikuju, važi najniža vrednost.

Pre nego što započnete vožnju, proverite sledeće:

- Na zadnjoj osovine tegljača je pritisak u pneumaticu podešen za maksimalno opterećenje.
- Farovi su pravilno podešeni.

Vaše vozilo se sa prikolicom ponaša drugačije nego bez nje:

- Vozilo sa prikolicom je teže.
- Vozilo sa prikolicom je ograničeno u ubrzavanju i u savladavanju uspona.
- Vozilo sa prikolicom ima duži pređeni put pri kočenju.
- Vozilo sa prikolicom reaguje jače na snažan bočni vetar.
- Vozilo sa prikolicom zahteva pažljivije upravljanje.
- Vozilo sa prikolicom ima veći radijus skretanja.

Usled toga se pogoršava ponašanje u vožnji.

Prilikom vožnje vozila sa prikolicom uvek prilagodite brzinu aktuelnim uslovima na putu i vremenskim uslovima. Vozite pažljivo. Održavajte dovoljno bezbedno rastojanje.

Pridržavajte se najveće dozvoljene brzine od 80 km/h ili 100 km/h i u onim zemljama u kojima su dozvoljene veće brzine za vozilo sa prikolicom.

Pridržavajte se zakonski propisane najveće dozvoljene brzine za vozilo sa prikolicom u određenoj zemlji. Pre vožnje, u dokumentaciji vozila prikolicе pogledajte koja je najveća dozvoljena brzina za koju je registrovana vaša prikolica.

Mehanizam za vuču spada u delove vozila koji su naročito važni za bezbednost u saobraćaju. Obra-

tite pažnju na napomene o rukovanju, nezi i održavanju koje se nalaze u uputstvu za rukovanje proizvođača.

- ① Vodite računa da je PARKTRONIC u režimu rada sa prikolicom raspoloživ samo ograničeno ili uopšte nije raspoloživ.
- ② Visina kugličastog zgloba se menja sa utovarom vozila. U ovom slučaju upotrebljavajte rudu prikolice koja se podešava po visini.

Napomene za vožnju

Dozvoljena maksimalna brzina za vozilo sa prikolicom zavisi od tipa prikolice. Pre vožnje, u dokumentaciji vozila prikolice pogledajte koja je najveća dozvoljena brzina za koju je registrovana vaša prikolica.

Vaše vozilo se sa prikolicom ponaša drugačije nego bez nje i potrebno mu je više goriva. Na dugim i strmim uzbrdicama morate pravovremeno odabrati opseg promene stepena prenosa **3, 2** ili **1**.

- ③ Ovo takođe važi kada je uključen TEMPOMAT ili limiter.

Tako koristite dejstvo kočenja motora i morate manje da kočite, kako biste smanjili brzinu. Na taj način ćete rasteretiti sistem za kočenje i izbeći da se kočnice pregreju ili prebrzo istroše. Ako morate dodatno da kočite, nemojte stalno da pritisnete pedal kočnice, već to činite u intervalima.

Saveti za vožnju

Ako se prikolica ljulja, vodite računa o sledećim stvarima:

- Ni u kom slučaju nemojte da dodajete gas.
- Ne menjajte smer kretanja.
- Kočite u kritičnoj situaciji.
- ④ Nadgradnjom stabilizatora ili programima stabilizacije prikolice možete da smanjite opasnost od toga da se prikolica ljulja i proklizava. Dodatne informacije možete da dobijete u Mercedes-Benz servisnoj radionici.
- Držite veće odstojanje nego kod vožnje bez prikolice.
- Izbegavajte naglo kočenje. Po mogućnosti, kočite najpre lagano, kako bi se prikolica izdigla. Potom brzo povećajte silu kočenja.
- Sposobnost savladavanja uspona se odnosi na nadmorsku visinu na nivou mora. Prilikom vožnje po brdovitim predelima, vodite računa

da se povećanjem visine smanjuje snaga motora i sposobnost savladavanja uspona.

Montaža vrata kuke za vuču

⚠ UPOZORENJE Opasnost od nezgode i povređivanja zbog pogrešno montiranog i osiguranog vrata kuke za vuču

Ukoliko se vrat kuke za vuču ne nalazi u svom ležištu, može se otkaçiti za vreme vožnje i ugroziti druge učesnike u saobraćaju.

- ▶ Vrat kuke za vuču postavite u ležište na opisani način i omogućite da vrat kuke za vuču bude montiran na bezbedan način.

⚠ UPOZORENJE Opasnost od nezgode usled vrata kuke za vuču koji nije pravilno ušao u ležište

Ako vrat kuke za vuču nije u svom ležištu, prikolica može da se otkaçi.

- ▶ Vrat kuke za vuču uvek postavite u ležište na opisani način i omogućite da vrat kuke za vuču bude montiran na bezbedan način.

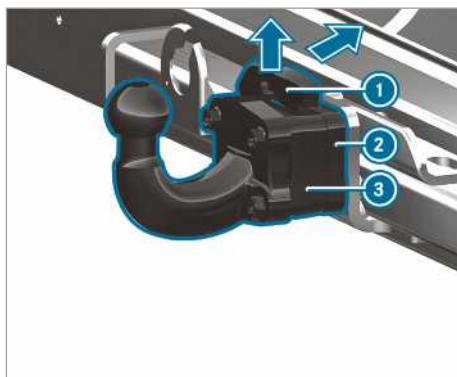

- ▶ Osigurajte vozilo od otkotrljavanja pomoću parkirne kočnice.
- ▶ Povucite osiguravajuću oprugu ① vrata kuke za vuču ③ nagore, u smeru strelice, pritisnite je unazad i držite je tako.

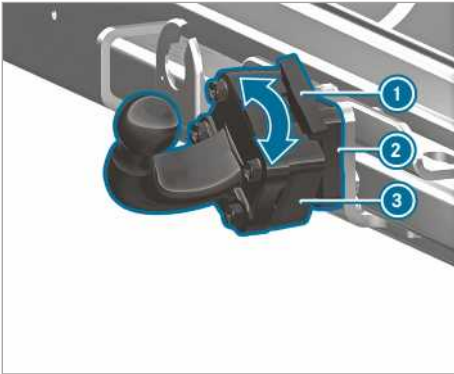

- ▶ Stavite vrat kuke za vuču ③ na nosač vrata kugle za prikolicu ② i okrećite ga u smeru strelice, sve dok vrat kuke za vuču ③ ne bude pokazivao vertikalno prema gore.
- ▶ Ponovo pričvrstite osiguravajuće opruge ①.
- ⓘ Ako je vrat kuke za vuču prljav, očistite ga pre montaže.

Demontaža vrata kuke za vuču

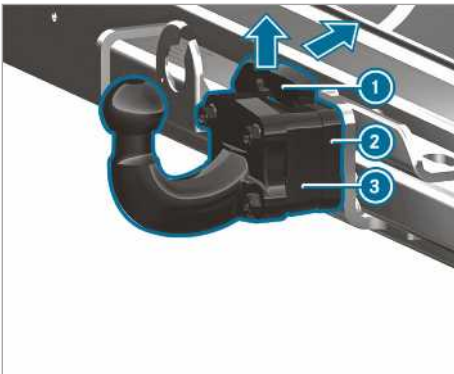

- ▶ Osigurajte vozilo od otkotrljavanja pomoću parkirne kočnice.
- ▶ Osiguravajuću oprugu ① povucite nagore u smeru strelice i pritisnite je unazad.
- ▶ Čvrsto držite vrat kuke za vuču ③.
- ▶ Vrat kuke za vuču ③ okrenite u smeru strelice i skinite ga sa nosača vrata kugle za prikolicu ②.
- ▶ Na nosač vrata kugle za prikolicu ② postavite plastični poklopac.
- ▶ Ako je vrat kuke za vuču zaprljan, očistite ga.

- ▶ Zaštitnu kapicu postavite na kugličasti zglob.
- ▶ Propisno odložite i osigurajte vrat kuke za vuču.

Spajanje/odvajanje prikolice

Preduslovi

- Vrat kuke za vuču mora da ulegne u bezbedno zaključan položaj.

Prikolice sa 7-pinskim priključkom mogu biti priključene na vozilo pomoću sledećih adaptera:

- pomoću adapterskog priključka,
- pomoću adaptacionog voda.

Spajanje prikolice

- 1 NAPOMENA** Oštećenje baterije vozila usled potpunog pražnjenja

Punjenjem baterije prikolice preko napajanja naponom prikolice može da dođe do oštećenja baterije vozila.

- ▶ Napajanje naponom vozila nemojte da koristite za punjenje baterije prikolice.

- ▶ **Vozila sa automatskim menjačem:** Polugu menjača prebacite u položaj **P**.
- ▶ Povucite parkirnu kočnicu vozila.
- ▶ Zatvorite sva vrata.
- ▶ Skinite zaštitnu kapicu sa kugličastog zgloba i odložite je na bezbedno mesto (→ Strana 77).

- ⓘ Visina kugličastog zgloba se menja sa utovarom vozila. U tom slučaju, upotrebljavajte prikolicu sa rudom koja se podešava po visini.
- ▶ Okačite sajlu za odvajanje prikolice u ušicu na vratu kuke za vuču.
- ▶ Uklonite ono što ste koristili kao osiguranje od kotrljanja prikolice, na primer podmetače.
- ▶ Otpustite parkirnu kočnicu prikolice.
- ▶ Prikolicu postavite u vodoravan položaj iza vozila i prikačite je.



- ▶ Otvorite poklopac utičnice.
- ▶ Priključak sa isturenim delom ❶ stavite u žleb ❸ utičnice.
- ▶ Okrenite bajonetski priključak ❷ udesno do krajnjeg položaja.
- ▶ Pustite da poklopac uđe u ležište.
- ▶ Pričvrstite kabl sa plastičnim vezicama za prikolicu (samo kod adaptacionog voda).
- ▶ Obezbedite pokretljivost kablova u vožnji u krivinama.
- ▶ Kombinovani prekidač pritisnite nagore/nadole i proverite, da li na prikolici treperi odgovarajući pokazivač pravca.

U sledećim slučajevima na višenamenskom displeju može da se pojavi poruka, čak i kada je prikolica ispravno priključena:

- Na sistemu osvetljenja prikolice ugrađene su LED lampice.
 - Minimalna struja (50 mA) osvetljenja prikolice je ispod granične vrednosti.
- ❶ Dodatnu opremu možete da priključite na neprekidno napajanje naponom do maksimalno 240 W.

Odvajanje prikolice

▲ UPOZORENJE Opasnost od zaglavljivanja i prignječenja prilikom odvajanja

Kada odvajate prikolicu sa inercionom kočnicom u podignutom stanju, možete da prignječite ruku između vozila i rude prikolice.

- ▶ Nemojte da odvajate prikolicu u podignutom stanju.

Nemojte da odvajate prikolicu dok je inerciona kočnica podignuta, jer zbog odskakanja inercione kočnice može doći do oštećenja vozila.

- ▶ **Vozila sa automatskim menjačem:** Polugu menjača prebacite u položaj **P**.
- ▶ Povucite parkirnu kočnicu vozila.

- ▶ Zatvorite sva vrata.
 - ▶ Povucite parkirnu kočnicu prikolice.
 - ▶ Pored toga, dodatno obezbedite prikolicu podmetačem ili nečim sličnim da se ne otkotrlja.
 - ▶ Prekinite električnu vezu između vozila i prikolice.
 - ▶ Odvojite prikolicu.
 - ▶ Zaštitnu kapicu postavite na kugličasti zglob.
- ❶ Kod vozila sa uređajem za tegljenje koji može da se demontira: Nakon odvajanja prikolice, demontirajte vrat kuke za vuču i postavite plastični poklopac na vozilo.

Pregled displeja sa instrumentima

⚠ UPOZORENJE Opasnost od nezgode usled kvara displeja sa instrumentima

Ukoliko dođe do otkazivanja displeja sa instrumentima ili postoji smetnja, ne možete da prepoznate ograničenja funkcija koje su bitne za bezbednost.

Pouzdanost vašeg vozila može biti ugrožena.

- ▶ Oprez pri daljoj vožnji.
- ▶ Odmah proverite vozilo u kvalifikovanoj stručnoj radionici.

Ako je ugrožena pouzdanost vašeg vozila, odmah parkirajte vozilo tako da ne ugrožava saobraćaj. Potražite pomoć u kvalifikovanoj stručnoj radionici.

Displej sa instrumentima

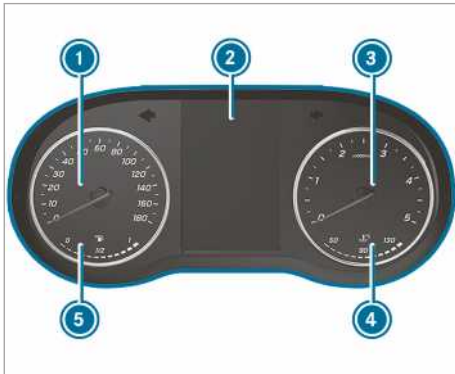

Displej sa instrumentima sa displejem u boji (primer)

- ① Brzinometar
- ② Višenamenski displej
- ③ Pokazivač broja obrtaja motora
- ④ Pokazivač temperature rashladne tečnosti
- ⑤ Prikaz nivoa goriva sa prikazom položaja poklopca rezervoara

Pokazivač temperature rashladne tečnosti ④ sme u normalnom režimu vožnje da dostigne najviše 120 °C.

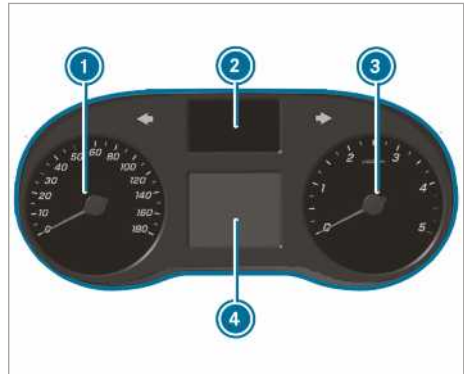

Displej sa instrumentima sa crno-belim displejem (primer)

- ① Brzinometar
- ② Prikaz kontrolnih sijalica
- ③ Pokazivač broja obrtaja motora
- ④ Višenamenski displej

⚠ NAPOMENA Oštećenje motora usled prevelikog broja obrtaja

Ako vozite sa prevelikim brojem obrtaja, oštetite motor.

- ▶ Nemojte da vozite sa prevelikim brojem obrtaja.

Kada dođete do crvene oznake na pokazivaču broja obrtaja motora ③ (oblast prevelikog broja obrtaja) prekida se snabdevanje gorivom da bi se zaštitio motor.

⚠ UPOZORENJE Opasnost od opekotina prilikom otvaranja poklopca motora

Ako u slučaju pregrejanog motora ili požara u motornom prostoru otvorite poklopac motora, možete da dođete u dodir sa vrućim gasovima ili drugim pogonskim materijalima koja izlaze.

- ▶ Pre otvaranja poklopca motora, ostavite pregrejani motor da se ohladi.
- ▶ U slučaju požara u motornom prostoru ostavite poklopac motor zatvoren i obavestite vatrogasce.

Pregled tastera na upravljaču

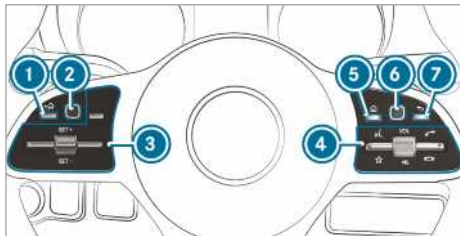

- ① Taster za vraćanje na levoj strani (putni računar)
- ② Touch-Control površina na levoj strani (putni računar)
- ③ Grupa tastera za TEMPOMAT ili za pomoćni sistem za održavanje rastojanja DISTRONIC
- ④ Grupa tastera:
 - Upravljanje glasom
 - Prikaz omiljenih stavki (multimedijalni sistem)
 VOL: Pojačavanje/smanjivanje jačine zvuka ili isključivanje tona pomoću obrtnog regulatora
 - Obavljanje/prihvatanje poziva
 - Odbijanje/završetak poziva
- ⑤ Taster glavnog menija (multimedijalni sistem)
- ⑥ Upravljanje dodirnom na desnoj strani (multimedijalni sistem)
- ⑦ Taster za vraćanje na desnoj strani (multimedijalni sistem)

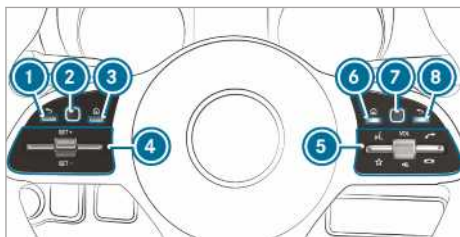

- ① Taster za vraćanje na levoj strani (putni računar)
- ② Touch-Control površina na levoj strani (putni računar)
- ③ Taster glavnog menija (putni računar)
- ④ Grupa tastera za TEMPOMAT ili za pomoćni sistem za održavanje rastojanja DISTRONIC
- ⑤ Grupa tastera:

- Upravljanje glasom
- Prikaz omiljenih stavki (multimedijalni sistem)

VOL: Pojačavanje/smanjivanje jačine zvuka ili isključivanje tona pomoću obrtnog regulatora

- Obavljanje/prihvatanje poziva
- Odbijanje/završetak poziva
- ⑥ Taster glavnog menija (multimedijalni sistem)
- ⑦ Upravljanje dodirnom na desnoj strani (multimedijalni sistem)
- ⑧ Taster za vraćanje na desnoj strani (multimedijalni sistem)

Rukovanje putnim računarom

⚠ UPOZORENJE Opasnost od odvratanja pažnje putem informacionih sistema i komunikacionih uređaja

Ako u toku vožnje rukujete integrisanim informacionim sistemima i komunikacionim uređajima, vaša pažnja neće biti usmerena na događanja u saobraćaju. Osim toga, možete da izgubite kontrolu nad vozilom.

- ▶ Ovim uređajima rukujte samo kada situacija u saobraćaju to dozvoljava.
- ▶ Ako ne možete to da utvrdite, zaustavite se u skladu sa saobraćajnim propisima i izvršite unose dok je vozilo zaustavljeno.

Prilikom rukovanja putnim računarom, vodite računa o zakonskim propisima zemlje u kojoj se trenutno nalazite.

Rukovanje putnim računarom (vozila sa tasterima na upravljaču)

- ① Prikazi putnog računara se pojavljuju na višenamenskom displeju (→ Strana 185).

Kada je uključena funkcija, prilikom rukovanja putnim računarom se čuju različiti signalni tonovi kao povratne poruke. Između ostalog, signalni ton će se oglasiti kada dođete do kraja liste ili dok skrolujete kroz listu.

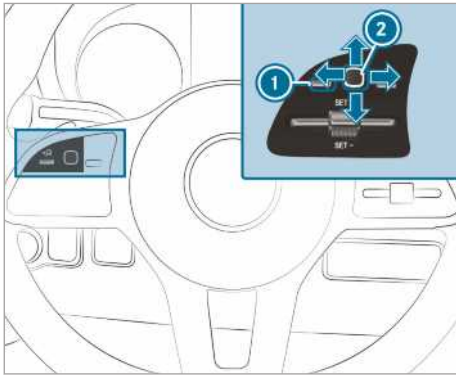

Rukovanje putnim računarom se vrši preko Touch-Control površine na levoj strani ② i tastera za vraćanje na levoj strani ①.

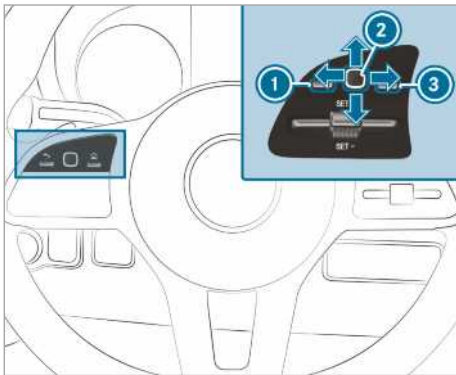

Putnim računarom se rukuje preko sledećih tastera:

- tastera za vraćanje na levoj strani ①,
- Touch-Control površine na levoj strani ②,
- tastera glavnog menija na levoj strani ③.

Dostupni su sledeći meniji:

- [Servis](#)
- [Pomoć](#)
- [Putovanje](#)
- [Radio](#)
- [Mediji](#)
- [Telefon](#)
- [Podešavanja](#)

► **Pozivanje glavnog menija:** Više puta pritisnite taster za vraćanje na levoj strani ① ili ga jednom pritisnite i držite ga tako.

❗ **Vozila bez aktivnog pomoćnog sistema za održavanje rastojanja DISTRONIC:** Pomoću tastera možete da pozovete glavni meni putnog računara.

► **Kretanje kroz red menija:** Prevucite prstom nalevo ili nadesno na Touch-Control površini na levoj strani ②.

► **Pozivanje menija ili potvrđivanje izbora:** Pritisnite Touch-Control površinu na levoj strani ②.

► **Kretanje kroz prikaze ili liste u meniju:** Prevucite prstom nagore ili nadole na Touch-Control površini na levoj strani ②.

► **Pozivanje podmenija ili potvrđivanje izbora:** Pritisnite Touch-Control površinu na levoj strani ②.

► **Napuštanje podmenija:** Pritisnite taster za vraćanje na levoj strani ①.

Ako se nalazite u nekom podmeniju i duže pritisnete taster za vraćanje na levoj strani ①, pojačice se glavni meni.

Pregled prikaza na višenamenskom displeju



Displej sa instrumentima sa displejem u boji

- ① Spoljašnja temperatura
- ② Položaj menjača
- ③ Vreme
- ④ Polje prikaza



Displej sa instrumentima sa crno-belim displejem

- ① Spoljašnja temperatura
- ② Polje prikaza
- ③ Vreme
- ④ Položaj menjača

Ostali prikazi na višenamenskom displeju:

- † Preporuka za promenu stepena prenosa
- Pomoćni sistem pri parkiranju PARK-TRONIC je isključen
- TEMPOMAT (→ Strana 160)
- Aktivni pomoćni sistem za održavanje rastojanja DISTRONIC (→ Strana 162)
- Limiter (→ Strana 160)
- DSR (→ Strana 136)
- ECO Start-Stop funkcija (→ Strana 126)
- HOLD-funkcija (→ Strana 165)
- Pomoćni sistem za adaptivno dugo svetlo (→ Strana 88)
- Maksimalna dozvoljena brzina je prekoručena (samo za određene zemlje)
- ATTENTION ASSIST je isključen
- Vrata nisu potpuno zatvorena
- Brisač zadnjeg stakla je uključen (→ Strana 98)
- LOW RANGE aktivan (→ Strana 135)
- Retarder (pogledajte zasebno uputstvo za rukovanje)

SOS NOT READY (SOS nije spreman) Sistem za poziv u pomoć nije aktivan



Aktivni pomoćni sistem za zadržavanje kolovozne trake je isključen (→ Strana 176)



Aktivni pomoćni sistem pri kočenju je isključen (→ Strana 157)



Pomoćni sistem za nadgledanje mrtvog ugla je isključen (→ Strana 172)

Podlašavanje osvetljenja instrumenata

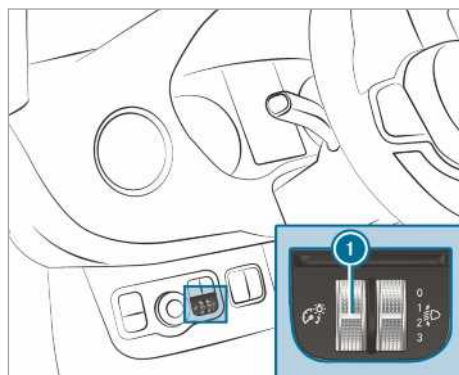

Regulator osvetljenja ① okrenite nagore ili nadole.

Podlašava se osvetljenje na displeju instrumenata i na komandnim elementima u unutrašnjosti vozila.

❗ Kod vozila bez regulatora osvetljenja ①, osvetljenje instrumenata možete da podesite na putnom računaru (→ Strana 190).

Meniji i podmeniji

Pozivanje funkcija u meniju „Servis“

Putni računar:

➔ Servis

➤ Izaberite željenu funkciju i potvrdite je.

U meniju „Servis“ su dostupne sledeće funkcije:

- **Messages (Poruke):** memorija obaveštenja (→ Strana 310)
- **AdBlue:** prikaz AdBlue® dometa i nivoa napunjenosti (→ Strana 144)
- **Pneumatici:**
 - kontrola pritiska u pneumaticima pomoću kontrole pritiska u pneumaticima (→ Strana 276)

- ponovno pokretanje kontrole pritiska u pneumaticima (→ Strana 276)
- **ASSYST PLUS**: pozivanje termina servisa (→ Strana 223)
- **Nivo motornog ulja**: merenje nivoa ulja u motoru
- **Informacije o potrošnji**: pokretanje regeneracije (→ Strana 127)
- **Long-term consumption (Dugoročna potrošnja)**

Pozivanje pomoćne grafike

Putni računar:

↪ Pomoć

▶ Izaberite željeni prikaz i potvrdite ga.

U meniju pomoćne grafike su dostupni sledeći prikazi:

- Pomoćna grafika
- Nivo pažnje (→ Strana 171)
- ▶ Menjajte prikaze i potvrdite odabrani prikaz.

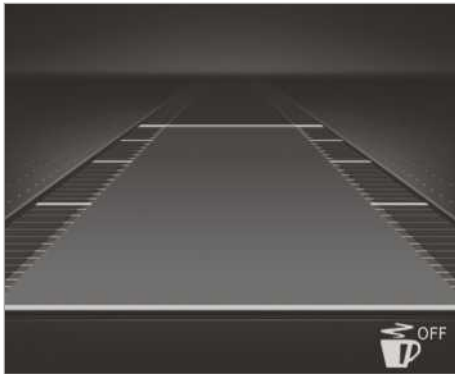

Displej sa instrumentima sa displejem u boji

U okviru pomoćne grafike su dostupni sledeći prikazi stanja:

- : ATTENTION ASSIST je isključen.
- Prikazi aktivnog pomoćnog sistema za održavanje rastojanja DISTRONIC (→ Strana 162).

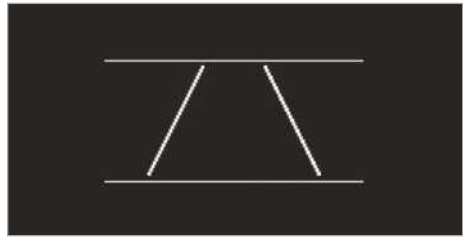

Displej sa instrumentima sa crno-belim displejem

U okviru pomoćne grafike su dostupni sledeći prikazi stanja:

- Oznake ograničenja kolovozne trake sa tačkicama: Pomoćni sistem za zadržavanje kolovozne trake je isključen.
- Pune i tanke linije ograničenja kolovozne trake: Pomoćni sistem za zadržavanje kolovozne trake je uključen, ali nije spreman da daje upozorenja.
- Pune i debele linije ograničenja kolovozne trake: Pomoćni sistem za zadržavanje kolovozne trake je spreman da daje upozorenja.

Pozivanje prikaza u meniju „Putovanja“

Putni računar:

↪ Putovanje

▶ Izaberite željeni prikaz i potvrdite ga.

U meniju „Putovanja“ su na raspolaganju sledeći prikazi:

- standardni prikaz,
- domet i trenutna potrošnja goriva.
Kod određenih vrsta motora prikazuje se dodatno prikaz rekuperacije. Ukoliko je u rezervoaru za gorivo preostalo malo goriva, umesto približnog dometa prikazuje se vozilo u koje se sipa gorivo.
- prikaz ECO (→ Strana 126),
- višenamenski računar za čuvanje i praćenje podataka vožnje:
 - [Od starta](#)
 - [Od resetovanja](#)
- digitalni brzinometar



Displej sa instrumentima sa displejem u boji
Standardni prikaz (primer)

- ① Dnevna kilometraža
- ② Ukupna kilometraža



Displej sa instrumentima sa crno-belim displejem
Standardni prikaz (primer)

- ① Dnevna kilometraža
- ② Ukupna kilometraža

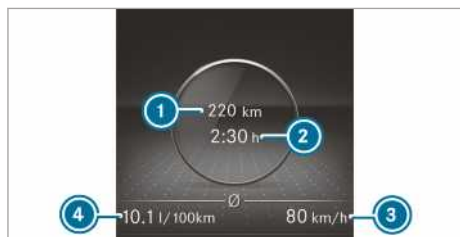

Displej sa instrumentima sa displejem u boji
Višenamenski računar za čuvanje i praćenje podataka vožnje (primer)

- ① Pređena kilometraža (od starta/od resetovanja)
- ② Vreme vožnje (od starta/od resetovanja)
- ③ Prosečna brzina (od starta/od resetovanja)
- ④ Prosečna potrošnja goriva (od starta/od resetovanja)

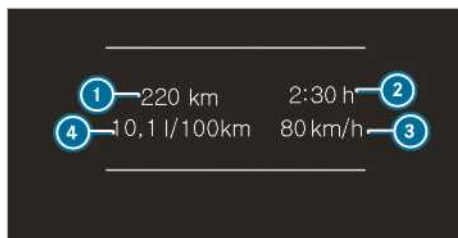

Prikaz displeja sa instrumentima sa crno-belim displejem

Višenamenski računar za čuvanje i praćenje podataka vožnje (primer)

- ① Pređena kilometraža (od starta/od resetovanja)
- ② Vreme vožnje (od starta/od resetovanja)
- ③ Prosečna brzina (od starta/od resetovanja)
- ④ Prosečna potrošnja goriva (od starta/od resetovanja)

Resetovanje vrednosti u meniju „Putovanje“ putnog računara

Putni računar:

➔ Putovanje

- ① Može doći do odstupanja u načinu na koji je prikazan glavni meni. Zato obratite pažnju na pregled menija na displeju instrumentata (→ Strana 184).

Možete da resetujete vrednosti sledećih funkcija:

- Dnevna kilometraža:
 - [Resetovati brojač pređenih km?](#)
- Višenamenski računar za čuvanje i praćenje podataka vožnje:
 - [Od starta](#)
 - [Od resetovanja](#)
- Prikaz ECO
- ▶ Izaberite funkciju koja treba da se resetuje i potvrdite izbor.
- ▶ Upit [Resetovati vrednosti?](#) potvrdite sa [Da](#).

Izbor radio-stanice

Putni računar:

➔ Putovanje



- ① Opseg frekvencije
- ② Radio-stanice
- ③ Naziv numere
- ④ Naziv izvođača

Dostupni su sledeći prikazi:

- Opseg frekvencije
- Lista radio-stanica
- ▶ Izaberite opseg frekvencije radio-stanice ili radio-stanicu sa liste stanica.
- ▶ Potvrdite izbor.

Kada izaberete radio-stanicu u memoriji radio-stanica, pored naziva radio-stanice se prikazuje mesto u memoriji. Kada izaberete memorisanu radio-stanicu u opsegu frekvencije, pored naziva radio-stanice se prikazuje zvezdica.

Upravljanje reprodukcijom medija pomoću putnog računara

Putni računar:

➔ Mediji



- ① Izvor medija
- ② Trenutna numera i naziv numere
- ③ Naziv izvođača
- ④ Naziv albuma

U meniju „Mediji“ su dostupni sledeći prikazi:

- lista za izbor izvora medija,
- trenutna reprodukcija.
- ▶ Izaberite izvor medija i potvrdite ga.
- ▶ Izaberite željenu reprodukciju i potvrdite je.
- ⓘ Ako je izvor medija TV, na ovaj način birate stanicu.

Biranje broja telefona pomoću putnog računara

▲ UPOZORENJE Opasnost od odvratanja pažnje putem informacionih sistema i komunikacionih uređaja

Ako u toku vožnje rukujete integrisanim informacionim sistemima i komunikacionim uređajima, vaša pažnja neće biti usmerena na događanja u saobraćaju. Osim toga, možete da izgubite kontrolu nad vozilom.

- ▶ Ovim uređajima rukujte samo kada situacija u saobraćaju to dozvoljava.
- ▶ Ako ne možete to da utvrdite, zaustavite se u skladu sa saobraćajnim propisima i izvršite unose dok je vozilo zaustavljeno.

Prilikom telefoniranja, poštujujte zakonske odredbe zemlje u kojoj se trenutno nalazite.

Preduslovi

- Mobilni telefon je povezan sa multimedijalnim sistemom.

Putni računar:

➔ Telefon

Izaberite jedan od sledećih unosa:

- poslednji pozivi,
- telefonski imenik,
- status poziva.

Vozila sa multimedijalnim sistemom MBUX: U meniju **Telefon** se prikazuju poslednji telefonski pozivi (birani, primljeni i propušteni pozivi).



- ▶ Izaberite broj telefona i potvrdite ga.
 - Ako je pod jednim unosom memorisan samo jedan broj telefona:** Biće izabran taj broj telefona.
 - ▶ **Ako je pod jednim unosom memorisano više brojeva telefona:** Izaberite broj telefona i potvrdite ga. Biće izabran broj telefona.



Umesto odabranih brojeva telefona, mogu da se pojave sledeći prikazi:

- **Sačekajte:** Aplikacija se upravo pokreće. Ako nije uspostavljena Bluetooth® veza sa mobilnim telefonom, na multimedijalnom sistemu se pojavljuje meni za autorizaciju i povezivanje mobilnog telefona (→ Strana 202).
- **Ažuriranje podataka:** Lista poziva se ažurira.
- **Kontakti se uvoze:** Uvoze se kontakti sa mobilnog telefona ili iz memorijskog medija.

Prihvatanje/odbijanje poziva

Ako vas neko poziva, na displeju se pojavljuje poruka **Dolazni poziv**.

- ▶ Prihvatite poziv pomoću  ili odbijte poziv pomoću .

Poziv takođe možete prihvatiti ili odbiti pomoću tastera  ili  na upravljaču.

Pozivanje podešavanja na putnom računaru

Putni računar:

Podešavanja

Sledeći unosi mogu da se podese u meniju za podešavanja:

- **Svetlo**
 - Podešavanje **Instrument lighting (Osvetljenje instrumenata)**
- **Vozilo**
 - **Regensensor** (Senzor za kišu) uključivanje i isključivanje
- Podešavanje **Grejanje**
- **Anzeige und Bedienung**
 - Uključivanje i isključivanje permanentnog **Anzeige AdBlue Level**

- ▶ Izaberite unos i potvrdite ga.
- ▶ Promene izvršite na odgovarajući način.

Informacije o Mercedes PRO

Ako ste korisničkim nalogom prijavljeni na portalu Mercedes PRO, na raspolaganju su vam usluge i ponude Mercedes-Benz Vans.

Raspoloživost zavisi od države. Na sledećoj stranici možete da proverite dostupnost usluge Mercedes PRO u vašoj državi: <http://www.mercedes.pro>

Za više informacija o usluzi Mercedes PRO obratite se Mercedes-Benz servisnoj radionici ili posebite portal Mercedes PRO.

Informacije o usluzi Mercedes PRO connect

Mercedes PRO connect između ostalog nudi i sledeće usluge:

- menadžment u slučaju nezgode i u slučaju kvara (taster za poziv u slučaju kvara odnosno prepoznavanje nezgode ili kvara),

Preko tastera za poziv u slučaju kvara na jedinici za upravljanje na krovu aktivirajte poziv Mercedes-Benz korisničkom centru (→ Strana 191).

U tu svrhu možete da izaberete i unos menija u multimedijalnom sistemu (→ Strana 191).

- Mercedes-Benz Sistem za poziv u pomoć
Preko tastera  (SOS taster) na jedinici za upravljanje na krovu aktivirajte poziv Mercedes-Benz centrali za pozive u pomoć (→ Strana 191).

Za korišćenje usluga na raspolaganju vam je 24 sata dnevno Mercedes PRO connect menadžment u slučaju nezgode i u slučaju kvara, kao i Mercedes-Benz centrala za pozive u pomoć.

Obratite pažnju na to da je Mercedes PRO connect Mercedes-Benz usluga. U hitnim slučajevima obavezno se najpre obratite poznatim brojevima za hitne slučajeve u zemlji u kojoj se nalazite. U kritičnim situacijama možete da koristite Mercedes-Benz sistem za poziv (→ Strana 238) u pomoć.

Sledeći preduslovi za korišćenje usluga Mercedes PRO connect u vozilu moraju da budu ispunjeni:

- Imate pristup GSM mreži.
- U određenoj regiji postoji GSM mrežna pokrivenost ugovornog partnera.
- Za automatski prenos podataka o vozilu uključeno je paljenje.

Pozivanje Mercedes-Benz korisničkog centra preko multimedijalnog sistema

Multimedijalni sistem:





- ▶ Pozovite Mercedes PRO connect.

Uz vašu saglasnost, multimedijalni sistem šalje potrebne podatke o vozilu. Prenos podataka se prikazuje na medija displeju.

Zatim možete da izaberete željeni servis i bićete povezani sa stručnom kontakt osobom Mercedes-Benz korisničkog centra.

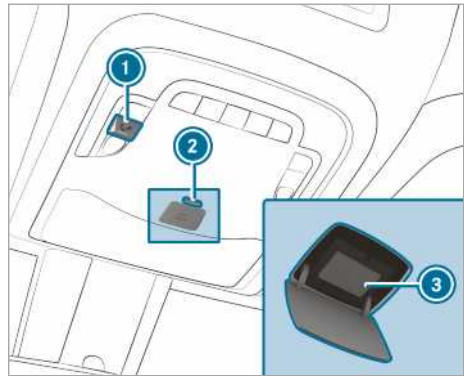
Aktiviranje poziva preko jedinice za upravljanje na krovu



- 1 Taster za poziv u slučaju kvara
- 2 Otključavanje prekrivke tastera  (SOS taster)
- 3 Taster  (SOS taster)

- ▶ **Aktiviranje poziva u slučaju kvara:** Pritisnite taster ①.

- ▶ **Aktiviranje poziva u pomoć:** Kratko pritisnite otključavanje prekrivke tastera  ②, kako bi se otvorila.

- ▶ Taster  ③ držite pritisnut najmanje jednu sekundu.

Čak i kada je aktivan poziv u slučaju kvara, poziv u pomoć može, uprkos tome, da se aktivira. On ima prednost u odnosu na sve druge aktivne pozive.

Informacije o pozivu u slučaju kvara preko jedinice za upravljanje na krovu

Poziv preko tastera za poziv u slučaju kvara, koji je upućen korisničkom centru Mercedes-Benz, izvršen je preko jedinice za upravljanje na krovu.

U slučaju kvara dobićete podršku:

- Kvalifikovani Mercedes-Benz tehničar vrši popravku na licu mesta i/ili se vozilo šlepuje do najbliže Mercedes-Benz servisne radionice.

Zbog ovih usluga mogu nastati troškovi.

Između ostalog dobićete informacije o sledećim temama:

- aktiviranje usluge Mercedes PRO connect,
- rukovanje vozilom,
- najbliža Mercedes-Benz servisna radionica,
- ostali Mercedes-Benz proizvodi i usluge.

Za vreme trajanja veze sa korisničkim centrom Mercedes-Benz prenose se podaci (→ Strana 192).

Informacije o Mercedes PRO connect menadžmentu u slučaju nezgode

Mercedes PRO connect menadžment u slučaju nezgode dopunjuje Mercedes-Benz sistem za poziv u pomoć (→ Strana 238).

Nakon nezgode, poziv u pomoć je poslat centrali za poziv u pomoć Mercedes-Benz:

- Uspostavlja se veza sa kontakt osobom centrale za poziv u pomoć Mercedes-Benz.
- Po potrebi, kontakt osoba centrale za poziv u pomoć Mercedes-Benz prosleđuje poziv Mercedes PRO connect menadžmentu u slučaju nezgode.
- Po potrebi, vozilo se šlepuje u Mercedes-Benz servisnu radionicu.

Ako vozilo prepozna lakšu nezgodu, prikazuje se poruka u multimedijalnom sistemu.

Potvrđena je poruka u multimedijalnom sistemu:

- Uspostavlja se veza sa stručnom kontakt osobom Mercedes PRO connect menadžmenta u slučaju nezgode.
- Po potrebi, vozilo se šlepuje u Mercedes-Benz servisnu radionicu.

Davanje saglasnosti za prenos podataka u Mercedes PRO connect

Preduslovi

- Postoji aktivan poziv u slučaju kvara (→ Strana 191).

Ako usluge upravljanja u slučaju nezgode i u slučaju kvara nisu aktivirane na Mercedes PRO, prikazuje se poruka **Želite li da prenesete podatke i položaj vozila korisničkom centru Mercedes-Benz da bi se vaš upit bolje obradio?**

▶ Izaberite **Da**.
Relevantni identifikacioni podaci se automatski prenose.

Više informacija o Mercedes PRO i uslovima za korišćenje naći ćete na: <http://www.mercedes.pro>

Preneti podaci tokom poziva u slučaju kvara

U nekim zemljama je neophodna potvrda prenosa podataka.

Ako preko Mercedes PRO connect aktivirate poziv u slučaju kvara, prenose se podaci.

U zavisnosti od aktivirane usluge, pri pozivu se prenose sledeći podaci:

- identifikacioni broj vozila,
- razlog za aktiviranje poziva,
- podešeni jezik multimedijalnog sistema,
- potvrđivanje upita za zaštitu podataka,
- trenutna lokacija vozila,
- kilometraža i podaci o održavanju,
- izabrani podaci o stanju vozila.

Ako usluga nije aktivirana i potvrđen je upit za zaštitu podataka, prenose se sledeći podaci:

- identifikacioni broj vozila,
- razlog za aktiviranje poziva,
- podešeni jezik multimedijalnog sistema,
- potvrđivanje upita za zaštitu podataka.

Ako je odbijen upit za zaštitu podataka, prenose se sledeći podaci:

- razlog za aktiviranje poziva,
- odbijanje upita za zaštitu podataka.

Pregled i rukovanje

Pregled MBUX multimedijalnog sistema

⚠ UPOZORENJE Opasnost od odvratanja pažnje putem informacionih sistema i komunikacionih uređaja

Ako u toku vožnje rukujete integrisanim informacionim sistemima i komunikacionim uređajima, vaša pažnja neće biti usmerena na događanja u saobraćaju. Osim toga, možete da izgubite kontrolu nad vozilom.

- ▶ Ovim uređajima rukujete samo kada situacija u saobraćaju to dozvoljava.
- ▶ Ako ne možete to da utvrdite, zaustavite se u skladu sa saobraćajnim propisima i izvršite unose dok je vozilo zaustavljeno.

Prilikom korišćenja multimedijalnog sistema, poštujujte zakonske odredbe zemlje u kojoj se trenutno nalazite.

MBUX označava Mercedes-Benz User Experience.

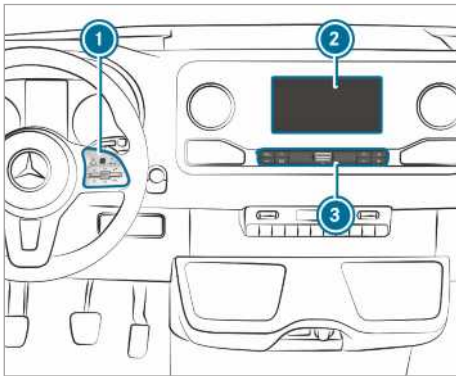

- ① Touch-Control površina i grupa tastera za rukovanje multimedijalnim sistemom
- ② Medija displej sa Touch funkcijom
Otvaranje i zatvaranje pregrade srednje konzole iznad displeja (→ Strana 79)
- ③ Kontrolna traka, pozivanje aplikacija

U pregradi na srednjoj konzoli nalaze se sledeći priključci i interfejsi:

- dva USB priključka ili jedan USB priključak
USB priključak sa simbolom  omogućava povezivanje mobilnog telefona sa multimedijalnim sistemom pomoću odgovarajućeg kabla. Na taj način možete da koristite funk-

cije mobilnog telefona preko aplikacije Apple CarPlay™ ili Android Auto.

- mesto za odlaganje sa interfejsom za punjenje baterija i NFC interfejsom (ako je dostupno)

Multimedijalnim sistemom rukujte pomoću sledećih centralnih upravljačkih elemenata:

- Touch-Control površine ①,
Rukovanje se vrši preko upravljanja kursorom.
- medija displeja (ekran osetljiv na dodir) ②,
- tastera na kontrolnoj traci ③.

Na raspolaganju su vam mnoge aplikacije: Možete da ih pozovete preko početnog ekrana ili pomoću tastera na kontrolnoj traci ③.

Omiljene stavke možete da pozovete i dodate jednostavno na upravljaču pomoću prekidača . Brzi pristupi na početnom ekranu i u aplikacijama služe za brzi izbor funkcija.

Zaštita od krađe

Ovaj uređaj je opremljen tehničkim merama za zaštitu od krađe. Detaljnije informacije o zaštiti od krađe možete da dobijete u kvalifikovanoj stručnoj radionici.

Napomene za media displej

Obratite pažnju na napomene za negu unutrašnjosti vozila (→ Strana 234).

Automatsko isključivanje temperature: Kada je temperatura previsoka, najpre se automatski smanjuje osvetljenost. Nakon toga, media displej može privremeno kompletno da se isključi.

- ⓘ Ako nosite polarizovane naočare za sunce, čitanje na medija displeju može da bude otežano ili ograničeno.

Pregled početnog ekrana

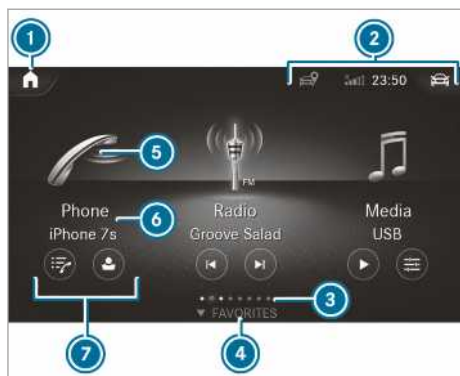

- ❶ Na početnom ekranu: Prikaz prve tri aplikacije
Na ostalim prikazima: pozivanje početnog ekrana
- ❷ Prikazi, kao npr. prikaz mreže, stanje baterije povezanog mobilnog telefona, jačina signala mreže mobilne telefonije, vreme Brzo uključivanje ili isključivanje sistema za vožnju
- ❸ Broj aplikacija i trenutno izabrana oblast prikaza
- ❹ Pozivanje opcije **OMILJENE STAVKE**
- ❺ Pozivanje aplikacije putem simbola
- ❻ Naziv aplikacije, ispod njega trenutni izbor ili trenutni prikaz
- ❼ Brzi pristupi (u ovom primeru: prikaz lista poziva i pretraga kontakata)

Touch-Control površina

Rukovanje Touch-Control površinom (multimedijski sistem)

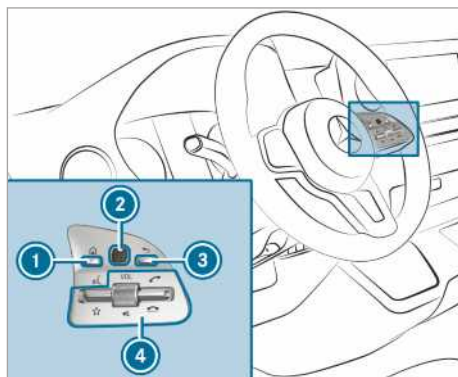

- ❶ Taster
Pozivanje početnog ekrana
- ❷ Touch-Control površina
- ❸ Taster za vraćanje
Vraćanje na poslednji prikaz
- ❹ Grupa tastera za rukovanje multimedijskim sistemom
Pritiskanje prekidača nadole: prikaz omiljenih stavki
Okretanje obrtnog regulatora: podešavanje jačine zvuka
Pritiskanje obrtnog regulatora: isključivanje zvuka
Pritiskanje prekidača nagore: obavljanje ili prihvatanje poziva
Pritiskanje prekidača nadole: odbijanje ili završavanje poziva

► **Pozivanje početnog ekrana:** Pritisnite taster

❶.

ili

► Držite dugo pritisnut taster ❸.

► **Otvoravanje menija ili liste:** Pritisnite Touch-Control površinu ❷.

► **Zatvaranje menija ili liste:** Pritisnite taster ❸.

► **Izbor stavke menija:** Prevlačite prstom po Touch-Control površini ❷ nagore, nadole, nalevo ili nadesno.

► Pritisnite Touch-Control površinu ❷.

Podešavanje osetljivosti Touch-Control površine

Multimedijalni sistem:

- ↳ [Home] >> **Podešavanja** >> **Sistem**
- >> **Upravlj. elementi**
- >> **Oset. površine Touch-Control**
- ↳ Izaberite **Brzo**, **Srednje** ili **Polako**.

Uključivanje/isključivanje zvučne povratne poruke izvršene komande za Touch-Control površinu

Multimedijalni sistem:

- ↳ [Home] >> **Podešavanja** >> **Sistem**
- >> **Upravlj. elementi**

Funkcija vas podržava pri izboru u listi.

- ↳ Izaberite **Zvuč.povr.poruka izvrš. kom..**
- ↳ Podesite **Normalno**, **Glasno** ili **Isklj..**. Ako je funkcija uključena, prilikom skrolovanja po listi čućete zvuk nalik na klik. Kada dođete do početka i kraja liste, čućete drugačiji zvuk klika.

Ekran osetljiv na dodir

Korišćenje ekrana osetljivog na dodir

Preduslovi

- **Za funkcije mape:** iPhone® je preko Apple CarPlay™ aplikacije ili je mobilni telefon preko Android Auto aplikacije povezan sa multimedijalnim sistemom.
- Na mobilnom telefonu je dostupno korišćenje navigacije.

Dodirivanje

- ↳ **Izbor stavke menija ili unosa:** Dodirnite simbol ili unos.
- ↳ **Povećanje razmere mape:** Nakratko dodirnite jednim prstom dva puta uzastopno.
- ↳ **Smanjivanje razmere mape:** Dodirnite sa dva prsta.
- ↳ **Unos znakova preko tastature:** Dodirnite taster.

Pokreti prevlačenja jednim prstom

- ↳ **Navigacija po menijima:** Prevlačite prstom nagore, nadole, nalevo ili nadesno.

Dodirivanje, držanje i povlačenje

- ↳ **Podešavanje jačine zvuka na skali:** Dodirnite ekran osetljiv na dodir i pomerajte prst nalevo ili nadesno.

Dodirivanje i držanje

- ↳ **Pozivanje globalnog menija u aplikacijama:** Dodirnite ekran osetljiv na dodir i držite ga tako, sve dok se ne pojavi meni **OPCIJE**.

Podešavanje zvučne povratne poruke izvršene komande za ekran osetljiv na dodir

Multimedijalni sistem:

- ↳ [Home] >> **Podešavanja** >> **Sistem**
- >> **Upravlj. elementi**
- >> **Oset. površine Touch-Control**

Funkcija vas podržava pri izboru na listi.

- ↳ Izaberite **Zvuč.povr.poruka izvrš. kom..**
- ↳ Podesite **Normalno**, **Glasno** ili **Isklj..**. Ako je funkcija uključena, prilikom skrolovanja po listi čućete zvuk nalik na klik. Kada dođete do početka ili kraja liste, čućete drugačiji zvuk klika.

Aplikacije

Pozivanje aplikacija

Preko tastera na traci za rukovanje

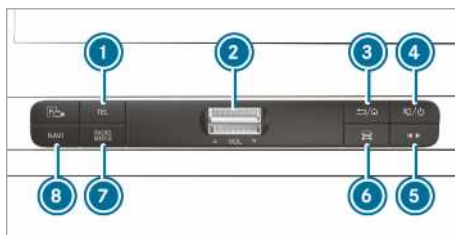

- ① Taster **TEL**
Pozivanje telefona
- ② Prekidač za jačinu zvuka
Podešavanje jačine zvuka (→ Strana 197)
- ③ Taster [Home] / [Back]
Kratko pritiskanje: vraćanje na poslednji prikaz
Dugo pritiskanje: pozivanje početnog ekrana
- ④ Taster [Mute] / [Power]
Kratko pritiskanje: isključivanje zvuka
Dugo pritiskanje: uključivanje/isključivanje multimedijalnog sistema
- ⑤ Taster za brzi pristup medijima
Pozivanje menija za upravljanje poslednjeg aktivnog audio-izvora
- ⑥ Taster za vozilo
Podešavanje funkcija vozila

7 Taster **RADIO MEDIA**

Pozivanje željenog audio-izvora ponovljenim pritiskanjem

8 Taster **NAVI**

Pozivanje navigacije

Preduslov: Mobilni telefon je preko odgovarajućeg kabela sa USB priključkom  povezan sa multimedijalnim sistemom. Preko aplikacije Apple CarPlay™ ili Android Auto može da se koristi navigacija mobilnog telefona.

▶ **Brzi pristup radio-stanic i muzičkim**

numerama: Pritisnite taster .

Meni za upravljanje se pojavljuje za poslednji aktivan audio-izvor.

▶ Prevlačite prstom nalevo ili nadesno.

Radio: Podešava se prethodna ili sledeća stanica.

Izvor medija: Bira se prethodna ili sledeća muzička numera.

▶ **Sakrivanje menija za upravljanje:** Pritisnite taster .

Preko početnog ekrana

Kada pokrenete vozilo, na medija displeju se prikazuje početni ekran.

▶ Izaberite aplikaciju prevlačenjem i dodirivanjem.

ili

▶ **U proizvoljnom prikazu:** Pritisnite taster

 na Touch-Control površini.

ili

▶ Dodirnite simbol  na ekranu osetljivom na dodir.

Prikazuju se aplikacije.

▶ Izaberite aplikaciju prevlačenjem i dodirivanjem.

Promena rasporeda aplikacija na početnom ekranu

▶ Pozovite početni ekran.

▶ Na ekranu osetljivom na dodir dodirnite aplikaciju i držite je tako, sve dok se ne prikažu simboli.

▶ Dodirnite  ili  i pomerite aplikaciju u meniju.

▶ Odaberite .

Uključivanje/isključivanje tona

Na višenamenskom upravljaču

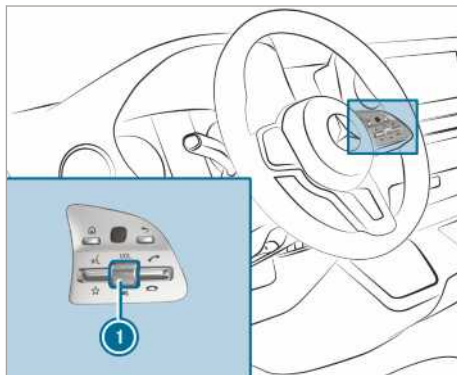

▶ **Isključivanje zvuka:** Pritisnite regulator jačine zvuka .

U redu statusa displeja multimedijalnog sistema prikazuje se simbol .

Informacije o saobraćaju i glasovne naredbe navigacije mogu da se čuju i kada je ton isključen.

▶ **Uključivanje:** Okrenite regulator jačine zvuka  ili promenite izvor medija.

Na multimedijalnom sistemu



▶ **Isključivanje:** Pritisnite kratko taster .

U redu statusa displeja multimedijalnog sistema prikazuje se simbol .

Informacije o saobraćaju i glasovne naredbe navigacije mogu da se čuju i kada je ton isključen.

▶ **Uključivanje:** Kratko pritisnite taster  ili promenite izvor medija.

Podešavanje jačine zvuka

Na višenamenskom upravljaču

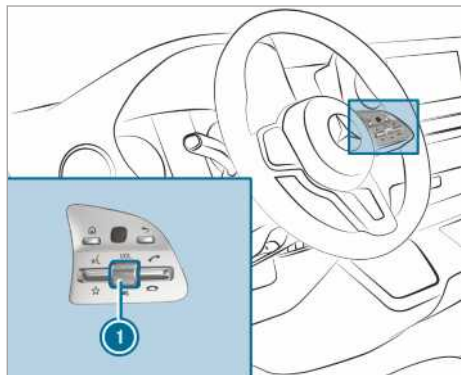

- ▶ Okrenite regulator jačine zvuka ❶. Jačina zvuka trenutnog radio-izvora ili izvora medija se podešava. Jačinu zvuka ostalih izvora možete posebno da podesite.

Prilagodite jačine zvuka u sledećim situacijama:

- za vreme informacija o saobraćaju
- za vreme glasovne naredbe navigacije

Jačina zvuka trenutnog izvora medija menja se u odnosu na jačinu zvuka glasovne naredbe navigacije.

Funkcija u sledećim slučajevima nije moguća:

- iPhone® je preko Apple CarPlay™ aplikacije povezan sa multimedijskim sistemom a mobilni telefon preko Android Auto aplikacije.
- Na mobilnom telefonu je dostupno korišćenje navigacije.
- za vreme telefonskog razgovora

Na multimedijskom sistemu

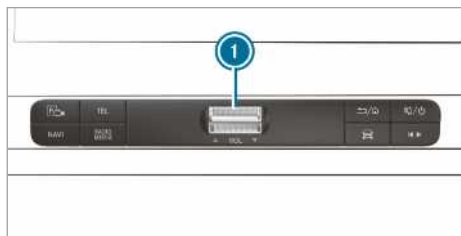

- ▶ **Postepeno pojačavanje/smanjivanje:** Prekidač ❶ nakratko pritisnite nagore ili nadole.

- ▶ **Kontinuirano pojačavanje/smanjivanje:** Prekidač ❶ pritisnite nagore ili nadole, sve dok ne podesite željenu jačinu zvuka.

Omiljene stavke

Pregled omiljenih stavki

Omiljene stavke omogućavaju brz pristup često korišćenim aplikacijama. Možete da podesite ukupno 20 omiljenih stavki.

Možete da izaberete omiljene stavke iz kategorija ili da dodate omiljenu stavku direktno iz aplikacije.

Pozivanje omiljenih stavki

Na medija displeju

- ▶ Dodirnite . Prikazuje se početni ekran.
- ▶ Prevljučite prstom nagore, sve dok se ne prikaže opcija **OMILJENE STAVKE**.

Na upravljaču

- ▶ Prekidač na upravljaču pritisnite nadole.

Dodavanje omiljenih stavki

Izbor omiljenih stavki iz kategorija

- ▶ Dodirnite na displeju medija. Prikazuje se početni ekran.
- ▶ Prevlučite prstom nagore, sve dok se ne prikaže opcija **OMILJENE STAVKE**.
- ▶ Izaberite **Kreir. omilj. stavke**. Prikazuju se kategorije.
- ▶ Izaberite kategoriju. Prikazuju se omiljene stavke.
- ▶ Izaberite omiljenu stavku. Omiljena stavka se postavlja na sledeću slobodnu poziciju.
- ▶ **Sve pozicije kod omiljenih stavki su zauzete:** Potvrdite prikazanu poruku sa **OK**. Lista prikazuje sve omiljene stavke.
- ▶ Izaberite omiljenu stavku, koju treba zameniti.

Dodavanje omiljenih stavki iz aplikacije

Primeri za dodavanje iz aplikacije su:

- memorisanje kontakta,
- memorisanje radio-stanice,
- dodavanje izvora medija,

▶ **Memorisanje kontakta kao globalne omiljene stavke:** Izaberite kontakt (→ Strana 205).
Prikazuju se detalji.

▶ Držite pritisnut broj telefona, sve dok se ne pojavi meni **OPCIJE**.

▶ Izaberite **Memor. kao omiljenu stavku**.
Kontakt se dodaje kao omiljena stavka.

▶ **Memorisanje radio-stanice kao globalne omiljene stavke:** Podesite radio-stanicu (→ Strana 213).

▶ Držite pritisnutu radio-stanicu, sve dok se ne pojavi meni **OPCIJE**.

▶ Izaberite **Memor. kao omiljenu stavku**.
Radio-stanica se dodaje kao omiljena stavka.

Preimenovanje omiljenih stavki

▶ Dodirnite  na medija displeju.
Prikazuje se početni ekran.

▶ Prevlačite prstom nagore, sve dok se ne prikaže opcija **OMILJENE STAVKE**.

▶ Držite pritisnutu omiljenu stavku, sve dok se ne pojavi meni **OPCIJE**.

▶ Izaberite **Preimenovanje**.

▶ Unesite naziv.

▶ Izaberite **OK**.

Pomeranje omiljenih stavki

Pomeranje omiljenih stavki u meniju „Omiljene stavke“

▶ Dodirnite  na medija displeju.
Prikazuje se početni ekran.

▶ Prevlačite prstom nagore, sve dok se ne prikaže opcija **OMILJENE STAVKE**.

▶ Držite pritisnutu omiljenu stavku, sve dok se ne pojavi meni **OPCIJE**.

▶ Izaberite **Pomeranje**.

▶ Pomerite omiljenu stavku na novu poziciju.

▶ Dodirnite .

Brisanje omiljenih stavki

▶ Dodirnite  na medija displeju.
Prikazuje se početni ekran.

▶ Prevlačite prstom nagore, sve dok se ne prikaže opcija **OMILJENE STAVKE**.

▶ Držite pritisnutu omiljenu stavku, sve dok se ne pojavi meni **OPCIJE**.

▶ Izaberite **Brisanje**.

▶ Izaberite **Da**.

Unos znakova

Korišćenje unosa tekstualnih znakova

⚠ UPOZORENJE Opasnost od odvrtačanja pažnje putem informacionih sistema i komunikacionih uređaja

Ako u toku vožnje rukujete integrisanim informacionim sistemima i komunikacionim uređajima, vaša pažnja neće biti usmerena na događanja u saobraćaju. Osim toga, možete da izgubite kontrolu nad vozilom.

▶ Ovim uređajima rukujte samo kada situacija u saobraćaju to dozvoljava.

▶ Ako ne možete to da utvrdite, zaustavite se u skladu sa saobraćajnim propisima i izvršite unose dok je vozilo zaustavljeno.

Prilikom korišćenja multimedijalnog sistema, poštujujte zakonske odredbe zemlje u kojoj se trenutno nalazite.

Unos znakova možete da vršite na ovim upravljačkim elementima:

- Touch-Control površina,
- ekran osetljiv na dodir (medija displej).

Na Touch-Control površini unos znakova se vrši upravljanjem kursorom.

Unos znakova možete da započnete na jednom upravljačkom elementu, a da ga nastavite na drugom.

▶ Kada je prikazana tastatura, unesite znake na upravljačkom elementu prevlačenjem i pritiskanjem ili dodirivanjem (ekran osetljiv na dodir).

ili

▶ Napišite znakove na ekranu osetljivom na dodir.

Primeri za unos tekstualnih znakova su:

- preimenovanje omiljene stavke,
- unos broja telefona,

Unos znakova na ekranu osetljivom na dodir

Preko tastature

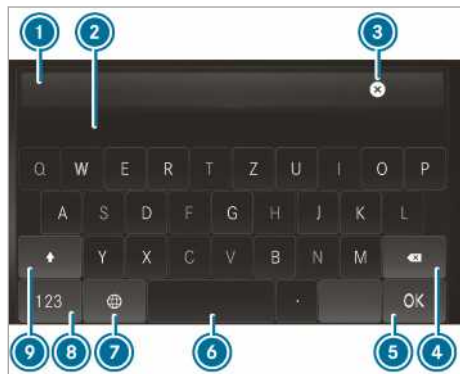

- 1 Red za unos
 - 2 Prikaz predloga tokom unosa (ako je dostupno)
 - 3 Brisanje unosa
 - 4 Brisanje
Dodirivanjem se briše znak koji je poslednji unet
Dodirivanjem i držanjem briše se unos
 - 5 Preuzimanje unosa
 - 6 Unos razmaka
 - 7 Promena jezika tastature
 - 8 Prebacivanje na brojeve i posebne znakove (2. nivo)
ABC Prebacivanje na slova (1. nivo)
 - 9 Dodirivanjem se vrši prebacivanje između velikih i malih slova
Dugim pritiskom se podešava stalna upotreba velikih slova
Na 2. nivou, prebacivanje pomoću #+= na ostale posebne znakove (3. nivo)
- ▶ Pozovite unos znakova, npr. preimenujte omiljenu stavku (→ Strana 198). Prikazuje se tastatura.
 - ▶ Dodirnite taster sa znakom. Znak se unosi u red za unos 1. Predlozi se prikazuju u 2.
 - ▶ **Izbor predloga:** Izaberite jedan od predloga.
 - ▶ Ako je opcija dostupna, pomoću < ili > prikažite ostale predloge.
 - ▶ Nastavite unos znakova.

- ▶ **Unos alternativnih znakova:** Dugo pritisnite neki znak.
- ▶ Izaberite znak.
- ▶ **Prekid unosa znakova:** Pritisnite taster .

i Raspložiive funkcije za uređivanje zavise od zadatka uređivanja, podešenog pisma jezika i nivoa znakova.

Podešavanje tastature za unos znakova

Multimedijski sistem:

- ▶  **Podešavanja** ▶ **Sistem**
- ▶ **Upravl. elementi** ▶ **Tastature i rukopis**
- ▶ Potvrdite **Izbor tastatura**.
Na listi izaberite jezik tastature.

Podešavanja sistema

Displej

Konfiguracija podešavanja displeja

Multimedijski sistem:

- ▶  **Podešavanja** ▶ **Sistem**
- ▶ **Displej**

Osvetljenost displeja

- ▶ Izaberite **Osvetljenje displeja**.
- ▶ Izaberite jačinu svetlosti.

Uključivanje/isključivanje displeja

- ▶ **Isključivanje:** Izaberite **Isklj. displej**.
- ▶ **Uključivanje:** Pritisnite neki taster, npr. .

Uključivanje/isključivanje prikaza temperature

- ▶ Izaberite **Prikaz temperature**.
- ▶ Izaberite **Spoljašnja temp.** ili **Temperatura rashladne tečnosti**.
Izabrana temperatura se prikazuje na kombinovanom instrumentu.

Vreme i datum

Automatsko podešavanje vremena i datuma

Multimedijski sistem:

- ▶  **Sistem** ▶ **Vreme i datum**
- ▶ Isključite **Ručno usklađivanje vremena** .
Vreme i datum se automatski podešavaju, u skladu sa izabranom vremenskom zonom i opcijom letnjeg računanja vremena.

- i** Tačno vreme je neophodno za sledeće funkcije:
- navođenje ka cilju sa usmeravanjem saobraćaja koje zavisi od vremena,
 - izračunavanje predviđenog vremena dolaska.

Podešavanje vremenske zone

Multimedijalni sistem:

Podešavanja **» Sistem**
» Vreme i datum

Ručno podešavanje vremenske zone

Izaberite **Vremenska zona**:

Prikazuje se lista zemalja.

- i** Ako je u nekoj zemlji dostupno više vremenskih zona, one se prikazuju nakon izbora zemlje.

Izaberite zemlju i po potrebi vremensku zonu. Podešena vremenska zona se prikazuje iza opcije **Vremenska zona**:

Automatsko podešavanje vremenske zone

Uključite **Automatska vremenska zona**.

Podešavanje formata vremena i datuma

Multimedijalni sistem:

Podešavanja **» Sistem**
» Vreme i datum **» Podešavanje formata**

Podesite format datuma i vremena •.

Ručno podešavanje vremena i datuma

Preduслови

- Funkcija **Ručno usklađivanje vremena** je uključena.
- **Za manuelno podešavanje datuma**: U vozilu nije ugrađen GPS.

Multimedijalni sistem:

Podešavanja **» Sistem**
» Vreme i datum

Podešavanje vremena (bez vremenske zone)

- Izaberite **Podešavanje vremena na satu**.
- Podesite vreme.

Podešavanje vremena (sa vremenskom zonom)

Izaberite **Podešavanje vremena na satu**.

Ako je podešena vremenska zona, vreme će automatski biti utvrđeno preko vremenske zone.

Vreme može da se podesi za maksimalno plus ili minus 60 minuta.

Prilagodite vreme preko pokretnog regulatora.

Podešavanje datuma

- Izaberite **Podešavanje datuma**.
- Podesite datum.

- i** U vozilima sa GPS-om i pri aktivom manuelnom usklađivanju vremena, ne može da se podesi datum. Datum se tada podešava automatski preko odabrane vremenske zone.

Bluetooth®

Informacije o funkciji Bluetooth®

Bluetooth® je tehnologija bežičnog prenosa podataka na kratkim rastojanjima do približno 10 m.

Pomoću tehnologije Bluetooth® možete npr. da svoj mobilni telefon povežete sa multimedijalnim sistemom i da koristite sledeće funkcije:

- Hands-Free uređaj sa pristupom sledećim funkcijama:
 - liste poziva (→ Strana 205)
- internet veza
- slušanje muzike preko uređaja Bluetooth® audio
- prenošenje vizit-kartica (vCards) u vozilo

Bluetooth® je registrovani zaštitni znak kompanije Bluetooth Special Interest Group (SIG) Inc.

- i** Povezivanje sa internetom preko Bluetooth uređaja® nije dostupno u svim zemljama.

Uključivanje/isključivanje Bluetooth® funkcije

Multimedijalni sistem:

Podešavanja **» Sistem**
» WLAN i Bluetooth

- Uključivanje opcije Bluetooth®**: Izaberite **Povez. preko BT veze**.
- Uključite **Bluetooth**.
- Isključivanje opcije Bluetooth®**: Izaberite **Podešavanja**.
- Isključite **Bluetooth**.

WLAN

Pregled WLAN veze

WLAN mreža koja postoji u vašem vozilu služi isključivo za korišćenje aplikacije Apple® CarPlay.

Van ove aplikacije ne možete da se povežete sa mrežom.

Dodatne informacije o aplikaciji Apple® CarPlay (→ Strana 206).

Uključivanje/isključivanje WLAN-a

Multimedijalni sistem:

 » **Podešavanja** » **Sistem**

» **WLAN i Bluetooth**

- ▶ Uključite ili isključite opciju **WLAN**.
Kada je **WLAN** isključen, prekinuta je komunikacija preko WLAN-a sa svim uređajima.

Jezik sistema

Napomene u vezi sa jezikom sistema

Pomoću ove funkcije možete da utvrdite jezik za prikaze menija. Izbor jezika utiče na mogućnost unosa znakova.

Podešavanje jezika sistema

Multimedijalni sistem:

 » **Podešavanja** » **Sistem**

» **Jezik**

- ▶ Podesite jezik.

Podešavanje jedinice za rastojanje

Multimedijalni sistem:

 » **Sistem** » **Merne jedinice**

- ▶ Izaberite **km** ili **mi**.
- ▶ Za prikaz displeja sa instrumentima na više-namenskom displeju uključite **Dodatni brzino-mer**.

Funkcija resetovanja (vraćanje u prvobitno stanje)

Multimedijalni sistem:

 » **Podešavanja** » **Sistem**

» **Resetovanje**

Resetovanje preko multimedijalnog sistema

Brišu se lični podaci, na primer:

- sačuvane radio-stanice,
- povezani mobilni telefoni,

- ▶ Izaberite **Da**.

Ukoliko je aktivna zaštita pomoću PIN-a, pojavljuje se upit, da li prilikom resetovanja na fabrička podešavanja treba da bude resetovan i PIN.

- ▶ Izaberite **Da**
- ▶ Unesite aktuelni PIN.
PIN se resetuje.



Ili:

- ▶ Izaberite **Ne**.
Aktuelni PIN se zadržava i nakon resetovanja.
- ⓘ Ako ste zaboravili PIN, zaštitu PIN-om može za vas da deaktivira Mercedes-Benz servisna radionica.

Ponovo se pojavljuje upit, da li je potrebno resetovanje.

- ▶ Izaberite **Da**.
Multimedijalni sistem se vraća u stanje prilikom isporuke.

Resetovanje pritiskom na taster

- ▶ Tastere  i  držite pritisnute istovremeno, sve dok se multimedijalni sistem ponovo ne pokrene (najmanje 15 sekundi). Multimedijalni sistem se ponovo pokreće. Ovim postupkom se ne brišu podaci.

Informacije o vozilu

Prikaz podataka o vozilu

Multimedijalni sistem:

 » **Informacije**

- ▶ Izaberite **Vozilo**.
Prikazuju se podaci o vozilu.

Prikaz podataka o motoru

Multimedijalni sistem:

 » **Informacije**

- ▶ Izaberite **Motor**.
Prikazuju se podaci o motoru.
- ⓘ Vrednosti za snagu motora i obrtni moment motora mogu odstupati od nominalnih vrednosti.

Faktori koji utičnu na to su na primer:

- broj obrtaja motora,
- nadmorska visina,
- kvalitet goriva,
- spoljašnja temperatura.

Pozivanje prikaza potrošnje

Multimedijalni sistem:

➔  ➔ Informacije

▶ Izaberite **Potrošnja**.

Pojavljuje se prikaz sa trenutnim prosečnim vrednostima potrošnje.

Telefon

Telefonija

Pregled menija telefona



- ① Status baterije povezanog mobilnog telefona
- ② Naziv Bluetooth® uređaja povezanog mobilnog telefona
- ③ Jačina signala mreže mobilne telefonije
- ④ Opcije
- ⑤ Menadžer uređaja
- ⑥ Tastatura
- ⑦ Lista poziva
- ⑧ Traženje kontakta

Bluetooth® profil mobilnog telefona: Kod profila PBAP (**Phone Book Access Profile**) kontakti se automatski prikazuju u multimedijalnom sistemu.

Napomene o telefoniji

⚠ UPOZORENJE Opasnost od gubitka pažnje zbog rukovanja integrisanim komunikacionim uređajima tokom vožnje

Ako u toku vožnje rukujete integrisanim komunikacionim uređajima, vaša pažnja neće biti usmerena na događanja u saobraćaju. Osim toga, možete da izgubite kontrolu nad vozilom.

- ▶ Ovim uređajima rukujte samo kada situacija u saobraćaju to dozvoljava.
- ▶ Ako ne možete to da utvrdite, zaustavite se u skladu sa saobraćajnim propisima i izvršite unose dok je vozilo zaustavljeno.

⚠ UPOZORENJE Opasnost od gubitka pažnje zbog rukovanja mobilnim komunikacionim uređajima tokom vožnje

Ako u toku vožnje rukujete mobilnim komunikacionim uređajima, vaša pažnja neće biti usmerena na događanja u saobraćaju. Osim toga, možete da izgubite kontrolu nad vozilom.

- ▶ Ove uređaje koristite samo dok je vozilo zaustavljeno.

Kada koristite mobilne komunikacione uređaje u vozilu, poštujujte zakonske propise zemlje u kojoj se trenutno nalazite.

Dodatne informacije možete da dobijete u Mercedes-Benz servisnoj radionici ili na veb-stranici: <http://www.mercedes-benz.com/connect>.

Informacije o telefoniji

U sledećim situacijama može doći do prekida u razgovoru tokom vožnje:

- U nekom području ne postoji dovoljna pokrivenost mrežnim signalom.
- Prelazite sa jedne stanice za prijem ili emitovanje na drugu, a na njoj nije slobodan nijedan kanal za razgovor.
- Korišćena SIM kartica nije kompatibilna sa raspoloživom mrežom.
- Mobilni telefon sa funkcijom „Twincard“ (dve kartice) prijavljen je na mrežu i sa drugom SIM karticom.

Kako bi kvalitet glasa bio bolji, multimedijalni sistem podržava razgovore u funkciji HD Voice®. Zato je neophodno da mobilni telefoni i provajderi mreže mobilne telefonije podržavaju funkciju HD Voice®.

U zavisnosti od kvaliteta veze, može se menjati kvalitet govora.

Povezivanje mobilnog telefona

Preduслови

- Bluetooth® na mobilnom telefonu je uključen (pogledajte uputstvo za rukovanje proizvođača).

- Bluetooth® na multimedijskom sistemu je uključen (→ Strana 200).

Multimedijski sistem:



Traženje mobilnog telefona

- ▶ Izaberite [Povezivanje novog uređ.](#)

Povezivanje mobilnog telefona (autorizacija preko Secure Simple Pairing)

- ▶ Izaberite mobilni telefon.
- ▶ Prikazuje se kôd na multimedijskom sistemu i na vašem mobilnom telefonu.
- ▶ **Kodovi se podudaraju:** Potvrdite kôd na mobilnom telefonu.
- ⓘ Kod starijih mobilnih telefona, za autorizaciju unesite brojevi kôd koji sadrži 1 do 16 cifara u mobilni telefon i u multimedijski sistem.
- ⓘ U multimedijskom sistemu se može autorizovati do 15 mobilnih telefona. Autorizovani mobilni telefoni se automatski ponovo povezuju.
- ⓘ Povezani mobilni telefon može da se koristi i kao Bluetooth® audio-uređaj (→ Strana 210).

Zamena mobilnog telefona

Multimedijski sistem:



- ▶ **Nema autorizovanog mobilnog telefona:** Izaberite [Povezivanje novog uređ.](#)
- ▶ Izaberite mobilni telefon.
- ▶ **Novi autorizovani mobilni telefon:** Potvrdite brojevi kôd na mobilnom telefonu.

Promena mobilnog telefona

- ▶ Izaberite autorizovani mobilni telefon. Odabrani mobilni telefon se povezuje sa multimedijskim sistemom.
- ⓘ Za iPhone®: Možete da prebacujete sa načina povezivanja Apple CarPlay™ na Bluetooth® uređaj i obrnuto.

Deautorizacija mobilnog telefona

Multimedijski sistem:



- ▶ U redu mobilnog telefona izaberite .
- ▶ Izaberite [Deautorizacija](#).

Informacije o sistemu Near Field Communication (NFC)

Pomoću NFC sistema možete bez kontakta da razmenite podatke na malim udaljenostima ili da (ponovo) povežete mobilni telefon sa multimedijskim sistemom.

Dodatne informacije možete da pronađete na veb-stranici: <http://www.mercedes-benz.com/connect>

Korišćenje mobilnog telefona preko sistema Near Field Communication (NFC)

Preduslovi

- NFC na mobilnom telefonu je uključen (pogledajte uputstvo za rukovanje proizvođača).
- Ekran mobilnog telefona je uključen i otključan (pogledajte uputstvo za rukovanje proizvođača).

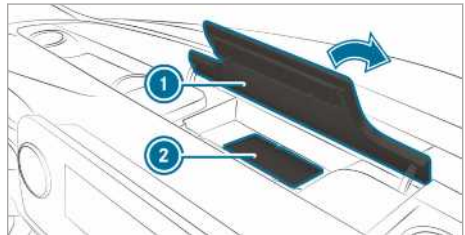

- ▶ Otvorite klapnu pregrade ① iznad medija displeja.
- ▶ **Povezivanje mobilnog telefona:** NFC oblast mobilnog telefona (pogledajte uputstvo za rukovanje proizvođača) prinesite podlozi za odlaganje ② ili na nju stavite mobilni telefon.
- ▶ Na medija displeju pratite dalja uputstva o povezivanju mobilnog telefona. Povežite mobilni telefon (→ Strana 202).
- ▶ **Zamena mobilnog telefona:** NFC oblast mobilnog telefona (pogledajte uputstvo za rukovanje proizvođača) prinesite podlozi za odlaganje ili na nju stavite mobilni telefon.
- ▶ Na medija displeju pratite dalja uputstva o zameni mobilnog telefona.
- ▶ Ako je potrebno, potvrdite uputstva na mobilnom telefonu (pogledajte uputstvo za rukovanje proizvođača).

Dodatne informacije možete da pronađete na veb-stranici: <http://www.mercedes-benz.com/connect>

Podešavanje jačine prijemnog i odlaznog zvuka

Preduслови

- Mobilni telefon je povezan (→ Strana 202).

Multimedijalni sistem:



Ova funkcija omogućava optimalan kvalitet govora.

- ▶ U redu mobilnog telefona izaberite .
- ▶ Izaberite **Jačina zvuka prijema** i **Jač. zvuka kod emitovanja**.
- ▶ Podesite jačinu zvuka.

Više informacija o preporučenoj jačini prijemnog i odlaznog zvuka: <http://www.mercedes-benz.com/connect>

Pokretanje/zaustavljanje funkcije prepoznavanja glasa na mobilnom telefonu

Preduслови

- Mobilni telefon je u prvom planu povezan sa multimedijalnim sistemom (→ Strana 202).

Pokretanje funkcije prepoznavanja glasa na mobilnom telefonu

- ▶ Na višenamenskom displeju, duže od jedne sekunde, držite pritisnut taster . Možete da koristite funkciju prepoznavanja glasa na mobilnom telefonu.

Zaustavljanje funkcije prepoznavanja glasa na mobilnom telefonu

- ▶ Na višenamenskom upravljaču pritisnite taster ili .
- ⓘ Ako je mobilni telefon povezan preko integracije pametnog telefona, prepoznavanje glasa tog mobilnog telefona biće pokrenuto ili zaustavljeno.

Pozivi

Telefoniranje

Multimedijalni sistem:



Obavljanje poziva unosom broja

- ▶ Izaberite .
- ▶ Unesite broj.
- ▶ Izaberite . Poziv se obavlja.

Prihvatanje poziva

- ▶ Izaberite **Prihvatiti**.

Odbijanje poziva

- ▶ Izaberite **Odbiti**.

Završetak razgovora

- ▶ Izaberite .

Aktiviranje funkcija u toku poziva

U toku poziva, na raspolaganju su vam sledeće funkcije:

- Završiti poziv**
- Isklj. mikrof.**
- Tastatura** (prikaz za slanje DTMF tonova)
- Prebacivanje na telefon** (poziv se prebacuje sa Hands-Free režima rada na telefon)

- ▶ Izaberite neku funkciju.

Stavljanje aktivnog poziva na čekanje

- ▶ Dodirnite kontakt ili poziv. Poziv je na čekanju.
- ⓘ Poziv može u svakom trenutku da se prekine ili ponovo da se uspostavi ponovnim dodirnom.

Razgovor sa više učesnika

Preduслови

- Aktivan je razgovor (→ Strana 204).
- Uspostavlja se sledeći razgovor.

Prebacivanje između razgovora

- ▶ Izaberite kontakt. Izabrani poziv je aktivan. Drugi razgovor je na čekanju.

Aktiviranje razgovora na čekanju

- ▶ Izaberite kontakt razgovora na čekanju.

Završetak aktivnog razgovora

- ▶ Izaberite **Završiti poziv**.
- ⓘ Kod nekih mobilnih telefona, poziv na čekanju se aktivira odmah nakon završetka aktivnog razgovora.

Prihvatanje/odbijanje poziva na čekanju

Preduслови

- Aktivan je razgovor (→ Strana 204).

Kada za vreme razgovora primete poziv, prikazuje se napomena.

U zavisnosti od mobilnog telefona i provajdera mreže mobilne telefonije, čujete ton za poziv na čekanju.

▶ Izaberite  **Prihvatiti**.

Dolazni poziv je aktivan.

Prethodni razgovor je na čekanju.

▶ Izaberite  **Odbiti**.

ⓘ Funkcija i ponašanje zavise od provajdera mreže mobilne telefonije i mobilnog telefona (pogledajte uputstvo za rukovanje proizvođača).

Kontakti

Informacije o meniju za kontakte

Meni za kontakte sadrži sve kontakte iz postojećih izvora podataka, kao npr. iz mobilnog telefona.

Možete da memorišete do 3000 kontakata.

Iz menija za kontakte možete da koristite funkciju telefoniranja, kao što je na primer poziv kontakta (→ Strana 205).

Kontakti iz mobilnog telefona će automatski biti prikazani, ako je mobilni telefon povezan sa multimedijalnim sistemom (→ Strana 202) i ako je uključeno automatsko pretraživanje (→ Strana 205).

Preuzimanje kontakata iz mobilnog telefona

Multimedijalni sistem:

  ▶▶ **Telefon** ▶▶ 

▶ Izaberite **Kontakti i lista poziva**.

Automatski

▶ Uključite  opciju **Automatska sinhronizacija kontakata**.

Ručno

▶ Isključite **Automatska sinhronizacija kontakata** .

▶ Izaberite **Sinhronizacija kontakata**.

Pozivanje kontakata

Multimedijalni sistem:

  ▶▶ **Telefon** ▶▶ 

Na raspolaganju su vam sledeće funkcije za pretragu kontakata:

- traženje po inicijalima,
- traženje po imenima,
- traženje broja telefona.

▶ Unesite znakove u polje za pretragu.

▶ Izaberite kontakt.

▶ Prikazuju se detalji kontakta.

Izmena u formatu imena u kontaktima

Multimedijalni sistem:

  ▶▶ **Telefon** ▶▶ 

▶ Izaberite **Format imena**.

Na raspolaganju su sledeće opcije:

- **Prezime, ime**
- **Prezime i ime**
- **Ime i prezime**

▶ Izaberite neku od opcija.

Pozivanje kontakata

Multimedijalni sistem:

  ▶▶ **Telefon** ▶▶ 

▶ Izaberite  **Traženje kontakta**.

▶ Unesite znakove u polje za pretragu.

▶ Izaberite kontakt.

▶ Izaberite broj telefona.

▶ Poziv se uspostavlja.

Brisanje kontakata

Preduslovi

- Funkcija **Automatska sinhronizacija kontakata** je isključena (→ Strana 205).

Multimedijalni sistem:

  ▶▶ **Telefon**

Brisanje svih kontakata

▶ Izaberite .

▶ Izaberite **Brisanje kontakata**.

Lista poziva

Pregled liste poziva

U zavisnosti od toga da li vaš mobilni telefon podržava Bluetooth® profil PBAP ili ne, to može različitno da utiče na prikaz i funkcije liste poziva.

Ako je Bluetooth® profil PBAP podržan, posledice su sledeće:

- Na multimedijalnom sistemu se prikazuju liste poziva sa mobilnog telefona.
- Po potrebi, prilikom povezivanja mobilnog telefona mora biti potvrđena veza za Bluetooth® profil PBAP.



Ako Bluetooth® profil PBAP nije podržan, posledice su sledeće:

- Multimedijalni sistem samostalno kreira listu poziva, čim se u vozilu obave pozivi.
- Lista poziva nije sinhronizovana sa listama poziva na mobilnom telefonu.

Obavljanje poziva iz liste poziva

Multimedijalni sistem:

  Telefon



 Izaberite  Spisak poziva.



 Izaberite određeni unos. Poziv se obavlja.

Pozivanje ostalih opcija u listi poziva

Multimedijalni sistem:

  Telefon

 Izaberite  Spisak poziva.

 Kod već memorisanih kontakata: U redu unosa izaberite . Prikazuju se opcije.

Apple CarPlay™

Pregled Apple CarPlay™

⚠ UPOZORENJE Opasnost od odvratanja pažnje putem informacionih sistema i komunikacionih uređaja

Ako u toku vožnje rukujete integrisanim informacionim sistemima i komunikacionim uređajima, vaša pažnja neće biti usmerena na događanja u saobraćaju. Osim toga, možete da izgubite kontrolu nad vozilom.

- ▶ Ovim uređajima rukujte samo kada situacija u saobraćaju to dozvoljava.
- ▶ Ako ne možete to da utvrdite, zaustavite se u skladu sa saobraćajnim propisima i izvršite unose dok je vozilo zaustavljeno.

Prilikom korišćenja multimedijalnog sistema, poštujujte zakonske odredbe zemlje u kojoj se trenutno nalazite.

Apple CarPlay™ omogućava korišćenje iPhone® funkcija preko multimedijalnog sistema. Rukovanje se vrši preko ekrana osetljivog na dodir, Touch-Control površine ili putem glasovnog upravljanja Siri®. Glasovno upravljanje aktivirajte dugim pritiskom na taster  na višenamenskom upravljaču.

Preko aplikacije Apple CarPlay™ samo jedan mobilni telefon može biti povezan sa multimedijalnim sistemom.

Raspoloživost aplikacije Apple CarPlay™ može da varira u zavisnosti od zemlje.

Dotični provajder je odgovoran za aplikaciju i usluge i sadržaje koji su povezani sa njom.



Informacije o aplikaciji Apple CarPlay™

Tokom korišćenja aplikacije Apple CarPlay™ za korišćenje iPhone® uređaj ne stoji na raspolaganju izvor medija iPod®.

Povezivanje iPhone® uređaja preko opcije Apple CarPlay™ (sa kablom)

Preduslovi

- Multimedijalni sistem je opremljen funkcijom.
- Koristi se aktuelna verzija operativnog sistema vašeg uređaja (pogledajte uputstvo za rukovanje proizvođača).
- Potpuna funkcionalnost aplikacije Apple CarPlay™ je moguća samo kada je uspostavljena veza sa internetom.

 iPhone® uređaj povežite preko odgovarajućeg kabla sa USB priključkom  na multimedijalnom sistemu (→ Strana 210).

 Ukoliko nijedan drugi uređaj nije povezan sa sistemom putem Bluetooth® veze: Potvrdite odredbe za zaštitu podataka.

 Ukoliko je neki drugi uređaj povezan sa sistemom putem Bluetooth® veze ili preko aplikacije Apple CarPlay™ (bežično): Dodirnite poruku [Dodirnite ovde za pokretanje aplik. Apple CarPlay za: <Mobile phone>](#).

ili

 Izaberite iPhone® uređaj na listi uređaja



ispod aplikacije.



Dosadašnja veza putem Bluetooth® veze ili preko aplikacije Apple CarPlay™ (bežična) se prekida. Uređaj koji je sada povezan preko kabla se aktivira.

Prihvatanje/odbijanje odredaba za zaštitu podataka

Pojavljuje se poruka sa odredbama o zaštiti podataka.

 Izaberite **Prihvatiti i pokrenuti**.

Napuštanje aplikacije Apple CarPlay™

 Pritisnite taster .

- ❗ Ukoliko aplikacija Apple CarPlay™ pre posljednjeg odvajanja nije bila prikazana preko celog ekrana, ona će se prilikom sledećeg povezivanja pokrenuti u pozadini. Aplikaciju Apple CarPlay™ možete da pozovete preko glavnog menija.

Povezivanje iPhone® uređaja preko aplikacije Apple CarPlay™ (bežično)

Preduслови

- Multimedijalni sistem je opremljen funkcijom.
- Koristi se aktuelna verzija operativnog sistema vašeg uređaja (pogledajte uputstvo za rukovanje proizvođača).
- Bluetooth® na uređaju je uključen (pogledajte uputstvo za rukovanje proizvođača).
- Uređaj je „vidljiv“ za druge uređaje.
- Za potpunu funkcionalnost aplikacije Apple CarPlay™ postoji veza sa internetom.

Multimedijalni sistem:



Traženje mobilnog telefona

- ▶ Izaberite **Povezivanje novog uređ.**
Prikazuje se dostupni iPhone® uređaj.

Povezivanje mobilnog telefona

- ▶ Izaberite iPhone® uređaj.
- ▶ Izaberite **Pokretanje aplikacije Apple CarPlay.**
- ❗ U svakom trenutku je moguće da na listi uređaja prelazite sa povezivanja preko Bluetooth® veze na povezivanje preko aplikacije Apple CarPlay™ (bežično) i obrnuto.

Prihvatanje/odbijanje odredaba za zaštitu podataka

Pojavljuje se poruka sa odredbama o zaštiti podataka.

- ▶ Izaberite **Prihvatiti i pokrenuti.**
- ❗ Dok je aktivna Apple CarPlay™ veza, može da se uključiti ili isključiti opcija **Automatsko pokretanje.**

Napuštanje aplikacije Apple CarPlay™

- ▶ Pritisnite taster .
- ❗ Ukoliko aplikacija Apple CarPlay™ pre posljednjeg odvajanja nije bila prikazana u prednjem planu, ona će se prilikom sledećeg povezivanja pokrenuti u pozadini. Aplikaciju Apple CarPlay™ možete da pozovete preko glavnog menija.

Pozivanje podešavanja zvuka aplikacije Apple CarPlay™

Multimedijalni sistem:



- ▶ Izaberite podešavanja zvuka.

Zaustavljanje aplikacije Apple CarPlay™

- ▶ **Prekid povezivanja aplikacije Apple CarPlay™ (kabl):** Prekinite vezu preko priključnog kabla između iPhone® uređaja i multimedijalnog sistema.
- ▶ **Prekid povezivanja aplikacije Apple CarPlay™ (bez kabla):** Deautorizujte iPhone®

uređaj na listi uređaja ispod aplikacije.

- ❗ Mercedes-Benz preporučuje da prekidate vezu kako preko kabla, tako i bez kabla samo kada vozilo stoji.

Android Auto

Pregled aplikacije Android Auto

⚠ UPOZORENJE Opasnost od odvratanja pažnje putem informacionih sistema i komunikacionih uređaja

Ako u toku vožnje rukujete integrisanim informacionim sistemima i komunikacionim uređajima, vaša pažnja neće biti usmerena na događanja u saobraćaju. Osim toga, možete da izgubite kontrolu nad vozilom.

- ▶ Ovim uređajima rukujte samo kada situacija u saobraćaju to dozvoljava.
- ▶ Ako ne možete to da utvrdite, zaustavite se u skladu sa saobraćajnim propisima i izvršite nosne dok je vozilo zaustavljeno.

Prilikom korišćenja multimedijalnog sistema, poštujujte zakonske odredbe zemlje u kojoj se trenutno nalazite.

Pomoću aplikacije Android Auto, preko multimedijalnog sistema mogu da se koriste funkcije mobilnih telefona sa Android operativnim sistemom. Rukovanje se vrši pomoću ekrana osetljivog na dodir ili putem glasovnih naredbi. Aktiviranje glasovnog upravljanja vrši se dugim pritiskom na taster na višenamenskom upravljaču.

Preko aplikacije Android Auto samo jedan mobilni telefon može biti povezan sa multimedijalnim sistemom.

Raspoloživost aplikacije Android Auto i Android Auto aplikacija može da se razlikuje u zavisnosti od zemlje u kojoj se koriste.

Dotični provajder je odgovoran za aplikaciju i usluge i sadržaje koji su povezani sa njom.

Informacije o funkciji Android Auto

Tokom upotrebe aplikacije Android Auto, nisu na raspolaganju različite funkcije multimedijalnog sistema, npr. izvor medija Bluetooth® audio.

Povezivanje mobilnog telefona preko aplikacije Android Auto

Preduслови

- Mobilni telefon podržava Android Auto od modela Android 5.0.
- Na mobilnom telefonu je instalirana Android Auto aplikacija.
- Mobilni telefon mora da bude povezan sa multimedijalnim sistemom putem Bluetooth® veze, kako bi mogle da se koriste funkcije telefona (→ Strana 202).

Ako do sad nije postojala nikakva veza, ona će biti uspostavljena prilikom upotrebe mobilnog telefona sa aplikacijom Android Auto.

- Mobilni telefon je preko odgovarajućeg kabla sa USB priključkom  povezan sa multimedijalnim sistemom (→ Strana 210).
- Za potpunu funkcionalnost aplikacije Android Auto postoji veza sa internetom.

Multimedijalni sistem:

- ➔  ➔ Pametni telefon
- ➔ Mercedes PRO i aplikacije ➔ Android Auto
- ➔ Pokretanje aplikacije Android Auto

Prihvatanje/odbijanje odredaba za zaštitu podataka

- ① Prvo aktiviranje aplikacije Android Auto u multimedijalnom sistemu, iz sigurnosnih razloga, mora biti izvršeno dok vozilo miruje.

Pojavljuje se poruka sa odredbama o zaštiti podataka.

- ▶ Izaberite **Prihvatiti i pokrenuti**.

Napuštanje aplikacije Android Auto



- ▶ Pritisnite taster .

- ① Ukoliko aplikacija Android Auto pre poslednjeg odvajanja nije bila prikazana u prednjem planu, ona će se prilikom sledećeg povezivanja pokrenuti u pozadini. Aplikaciju Android

Auto možete da pozovete preko glavnog menija.

Pozivanje podešavanja zvuka aplikacije Android Auto

Multimedijalni sistem:

- ➔  ➔ Pametni telefon
- ➔ Android Auto ➔ 
- ▶ Izaberite podešavanja zvuka.

Zaustavljanje aplikacije Android Auto

- ▶ Prekinite vezu preko priključnog kabla između mobilnog telefona i multimedijalnog sistema. Mercedes-Benz preporučuje da vezu prekinete izvlačenjem priključnog kabla samo kada vozilo stoji.

Podaci o vozilu preko aplikacija Android Auto ili Apple CarPlay™

Pregled prenesenih podataka o vozilu

Definisani podaci o vozilu prenose se na mobilni telefon pomoću aplikacije Android Auto ili Apple CarPlay™. Time se omogućava optimalno korišćenje izabranih usluga mobilnog telefona. Nema aktivnog pristupa podacima o vozilu.

Prenose se sledeće informacije o sistemu:

- verzija softvera multimedijalnog sistema,
- ID sistema (anonimno).

Prenos ovih podataka se koristi da bi se ostvarila optimalna komunikacija između vozila i mobilnog telefona.

Zbog toga, ali i da bi se mobilnom telefonu dodelilo više vozila, nasumičnim redosledom se generiše oznaka vozila.

Ona nikako nije povezana sa identifikacionim brojem vozila (FIN) i briše se prilikom resetovanja multimedijalnog sistema (→ Strana 201).

Prenose se sledeći podaci o stanju u vožnji:

- ubačeni položaj menjača,
- razlikovanje parkiranja, stajanja, kretanja i vožnje,
- dnevni/noćni režim rada kombinovanog instrumenta.

Prenos ovih podataka se koristi za prilagođavanje prikaza sadržaja situaciji u vožnji.

Prenose se sledeći podaci o položaju:

- koordinate,
- brzina,
- smer kompasu,

- smer ubrzavanja.

Ovi podaci se prenose samo tokom aktivne navigacije, da bi je poboljšali (npr. za navođenje u tunelu).

Mediji

Informacije o režimu rada medija

Informacije o podržanim formatima i nosačima podataka

⚠ UPOZORENJE Opasnost od odvratanja pažnje usled rukovanja nosačima podataka

Ako u toku vožnje rukujete nosačem podataka, to vam može odvratiti pažnju od situacije u saobraćaju. Osim toga, možete da izgubite kontrolu nad vozilom.

- ▶ Nosačima podataka rukujte samo dok vozilo stoji.

Multimedijalni sistem podržava sledeće formate i nosače podataka:

Dozvoljeni sistemi datoteka	FAT32, exFAT, NTFS
Dozvoljeni nosači podataka	USB uređaji, iPod®/iPhone®, MTP uređaji, Bluetooth® audio-uređaji
Podržani formati	Audio: MP3, WMA, AAC, WAV, FLAC, ALAC

- Multimedijalni sistem upravlja sa 50.000 podržanih datoteka.
- Podržani su nosači podataka do 2 TB (32 bita adresnog prostora).

i Vodite računa o sledećem:

- S obzirom na veliki broj USB uređaja koji su dostupni na tržištu, ne može se garantovati reprodukcija sa svakog USB uređaja.
- MP3-plejer mora da podržava Media Transfer protokol (MTP).

Informacije o autorskom pravu i oznaci robne marke

Audio-datoteke, koje sami možete da kreirate ili reprodukujete, podležu zaštiti autorskih prava. U mnogim zemljama nije dozvoljeno pravljenje kopija bez posebne dozvole vlasnika, čak ni u pri-

vatne svrhe. Informišite se o važećim propisima u vezi sa autorskim pravom i poštujujte ih.



Proizvedeno po licenci Dolby Laboratories. Dolby, Dolby Audio i simbol duplo D su zaštitni znaci kompanije DOLBY Laboratories.



Gracenote, MusicID, Playlist Plus, Gracenote logotip i natpis „Powered by Gracenote“ su registrovani zaštitni znaci ili zaštitni znaci kompanije Gracenote, Inc. u SAD i/ili drugim zemljama.



Informacije o DTS patentima možete pronaći na <http://patents.dts.com>. Proizvedeno pod licencom DTS Licensing Limited. DTS simbol kao i DTS i simbol zajedno su registrovane marke, a DTS TruVolume je trgovačka marka kompanije DTS Inc.© DTS, Inc. Sva prava su zadržana.

Pregled menija za medije

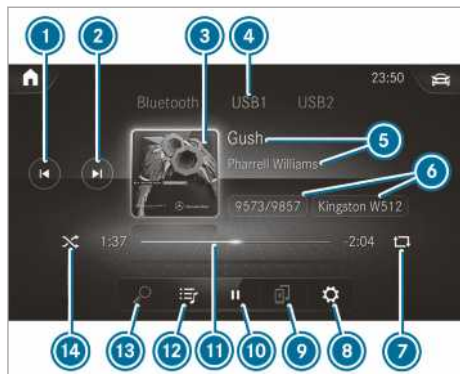

- 1 Prethodna numera ili brzo pretraživanje unazad
- 2 Sledeća numera ili brzo pretraživanje unapred
- 3 Omot albuma
- 4 Aktivni izvori medija
- 5 Numera i izvođač
- 6 Aktuelni broj numere/numera na listi za reprodukciju i aktivni nosač podataka
- 7 Ponavljanje
- 8 Podešavanja
- 9 Menadžer uređaja
- 10 Upravljanje reprodukcijom
- 11 Vremenska traka
- 12 Kategorije
- 13 Pretraga muzike
- 14 Nasumična reprodukcija

Povezivanje nosača podataka sa multimedijalnim sistemom

Priključivanje USB uređaja

NAPOMENA Oštećenja usled visokih temperatura

Visoke temperature mogu da oštete USB uređaje.

- ▶ Posle korišćenja, USB uređaje izvadite i uklonite iz vozila.

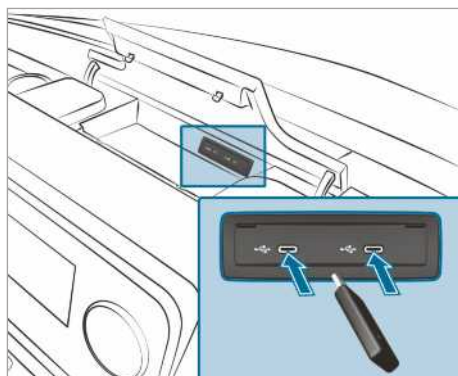

Priključna jedinica za multimedijalnu prezentaciju se nalazi u pregradi na srednjoj konzoli i sadrži dva USB priključka tipa C.

- ▶ Povežite USB uređaj sa USB priključkom.
- ⓘ Multimedijalni sistem ne podržava USB razdelnik.
- ⓘ Pri priključivanju više Apple® uređaja istovremeno, obratite pažnju na redosled priključivanja uređaja. Pri tom, multimedijalni sistem se povezuje samo sa uređajem koji je prvi priključen. Ostali Apple® uređaji, koji su istovremeno priključeni, samo su snabdeveni napajanjem.

Traženje i autorizacija Bluetooth® audio-uređaja

Preduslovi

- Na multimedijalnom sistemu i na audio-uređaju je uključen Bluetooth®.
- Audio-uređaj podržava Bluetooth® audio-profile A2DP i AVRCP.
- Audio-uređaj je „vidljiv“ za druge uređaje.

Multimedijalni sistem:

→ [Home] ▶ Mediji ▶ Bluetooth ▶ 🔗

Autorizacija novog Bluetooth® audio-uređaja

- ▶ Izaberite **Povezivanje novog uređaja**. Na listi uređaja prikazuju se pronađeni uređaji.
- ▶ Izaberite audio-uređaj. Pokreće se postupak autorizacije. Prikazuje se kôd na multimedijalnom sistemu i na mobilnom telefonu.
- ▶ Ako su kodovi identični, to potvrdite na audio-uređaju.

- ▶ Izaberite **Samo kao Bluetooth audio-uređaj**. Bluetooth® audio-uređaj se povezuje sa multimedijskim sistemom.

Povezivanje Bluetooth® audio-uređaja koji je već autorizovan

- ▶ Izaberite Bluetooth® audio-uređaj sa liste. Veza se uspostavlja.

Pokretanje reprodukcije medija

Nosač podataka je povezan sa multimedijskim sistemom.

Multimedijski sistem:



- ▶ Izaberite **USB** ili **Bluetooth** kao izvor medija.

Upravljanje reprodukcijom medija

Multimedijski sistem:







- ▶ **Pauziranje reprodukcije:** Izaberite .

- ▶ **Nastavak reprodukcije:** Izaberite .

- ▶ **Ponavljanje numere:** Izaberite .

Za ponavljanje postoje sledeća podešavanja:

- **Izabrati jednom:** Ponavlja se aktivna plej lista.
- **Izabrati dva puta:** Ponavlja se trenutna numera.
- **Izabrati tri puta:** Deaktivira se ponavljanje.
- ▶ **Reprodukcija numera slučajnim redosledom:** Izaberite .
- ▶ **Premotavanje numere unapred ili unazad:** Na vremenskoj traci dodirnite željeno mesto.
- ▶ **Izbor sledeće numere:** Izaberite .
- ▶ **Izbor prethodne numere:** Izaberite .
- ▶ **Brza pretraga prema numeri:** Držite pritisnutu opciju  ili .
- ▶ **Prikaz trenutne liste numera:** Izaberite prikazanu naslovnu stranu.

Podešavanje ostalih opcija za reprodukciju medija

Multimedijski sistem:



Pozivanje ostalih opcija

- ▶ Izaberite . Prikazuju se ostale opcije.

Na raspolaganju su sledeće opcije:

- **Miks iznenađenja**
Kreira se lista za reprodukciju sa slučajno odabranim numerama.
- **Dodavanje u omiljene pesme**
Trenutna numera se dodaje u omiljene pesme.
- **Uklanjanje iz omilj. pesama**
Trenutna numera se uklanja iz omiljenih pesama.
- ▶ Izaberite neku od opcija.

Traženje medija

Informacije o pretrazi u kategorijama

U okviru opcije  mogu da se pretraže sve dostupne medijske datoteke. U tu svrhu na raspolaganju su različite kategorije. Prikazane kategorije zavise od povezanog uređaja i formata podataka.

Dostupne kategorije kod Bluetooth® audio-uređaja:

- **Aktuelna lista numera**
Prikazuju se folderi i kategorije povezanog uređaja.

Dostupne kategorije kod audio-datoteka:

- **Aktuelna lista numera**
- **Liste pesama**
- **Fascikla**
- **Albumi**
- **Izvođači**
- **Naslov**
- **Često reprodukovano**
- **Poslednje dodato**
- **Raspoloženje**
- **Muzički pravci**
- **Godina**

- **Kompozitori**
- **Podkastovi** (Apple® uređaji)
- **Audio-knjige** (Apple® uređaji)

i Kategorije su vam dostupne nakon učitavanja i analize kompletnog medijskog sadržaja.

Pokretanje pretrage u kategorijama

Multimedijalni sistem:



- ▶ Izaberite kategoriju. Podaci medija se prikazuju u skladu sa odabranom kategorijom, npr. kod kategorije **Albumi** prikazuju se svi albumi.

Sortiranje prikazanih rezultata ili reprodukcija svih pronađenih medija

- ▶ Izaberite **...**.
- ▶ **Reprodukcija svih pronađenih rezultata pretrage kategorije:** Izaberite **Reprodukuj sve**. Ako je npr. aktivna kategorija albumi, reprodukuju se svi pronađeni albumi traženog izvođača.
- ▶ **Sortiranje rezultata po abecednom redu:** Izaberite **Sortiranje od A-Z**.
- ▶ **Sortiranje rezultata po obrnutom abecednom redu:** Izaberite **Sortiranje od Z-A**.

i Dostupne opcije zavise od odabrane kategorije i povezanog uređaja.

Korišćenje pretrage pojma

Multimedijalni sistem:



U kategorijama pod može da se pretražuje sadržaj pomoću pretrage pojma slobodnim unosom teksta.

- ▶ Izaberite kategoriju.
- ▶ Izaberite **Pretraga**. Pojavljuje se tastatura za unos znakova.
- ▶ Unesite traženi pojam.
- i** Pretraga počinje prvim unetim znakom. Što više znakova unesete, utoliko će konkretniji biti rezultati pretrage.
- ▶ Izaberite željeni unos sa liste rezultata pretrage. Ako odabran rezultat pretrage predstavlja album, pesmu ili listu za reprodukciju, reprodukcija počinje. Ako odabran rezultat pre-

trage predstavlja novu kategoriju, onda se ona otvara u pretrazi.

Radio

Uključivanje radija

Multimedijalni sistem:



- ▶ Alternativno: Pritisnite taster **RADIO MEDIA**. Pojaviće se prikaz radija. Čućete poslednje podešenu radio-stanicu na poslednje podešenom opsegu frekvencije.

Pregled radio-uređaja



- 1 Aktivni opsezi frekvencije
- 2 Naziv radio-stanice ili podešena frekvencija
- 3 Izvođač, numera, album i radio-tekst
- 4 Opcije
- 5 Prikaz preko celog ekrana/DAB projekcija slajdova
- 6 Funkcija isključenog zvuka
- 7 Lista radio-stanica
- 8 Pretraga

Podešavanje opsega frekvencije

Multimedijalni sistem:



- ▶ Izaberite opseg frekvencije.

Podešavanje radio-stanice

Multimedijalni sistem:



- ▶ Prevljučite prstom po upravljačkom elementu nalevo ili nadesno.

Poziv liste radio-stanica

Multimedijalni sistem:





- ▶ Izaberite . Pojaviće se lista stanica.
- ▶ Izaberite stanicu.

Traženje radio-stanice preko naziva radio-stanica ili direktnog unosa frekvencije

Multimedijalni sistem:



- ▶ Izaberite .
- ▶ Izaberite .
- ▶ Unesite naziv stanice ili frekvenciju.
- ▶ Izaberite stanicu.

Memorisanje radio-stanice

Multimedijalni sistem:



- ▶ Izaberite radio-stanicu.

Postoji slobodno mesto u memoriji radio-stanica

- ▶ Izaberite .

ili

- ▶ Dugo pritisakajte radio-stanicu.

Zamena unosa u memoriji radio-stanica

- ▶ Dugo pritisakajte unos u memoriji radio-stanica.
- ▶ Izaberite **Da**.

Obrada memorije radio-stanica

Multimedijalni sistem:



Pomeranje radio-stanice:

- ▶ Dugo pritisakajte memorisanu radio-stanicu.
- ▶ Izaberite **Pomeranje**.
- ▶ Pomerite radio-stanicu na novu poziciju.

Brisanje radio-stanice:

- ▶ Dugo pritisakajte radio-stanicu.
- ▶ Izaberite **Brisanje**.

Zamena radio-stanice:

- ▶ Dugo pritisakajte radio-stanicu.
- ▶ Izaberite **Zamena radio-stanice**.

Uključivanje/isključivanje informacija o saobraćaju

Multimedijalni sistem:



- ▶ Uključite ili isključite opciju **Saopštenja o saobraćaju**.

Podešavanje pojačavanja radio-signal a saobraćaju

Multimedijalni sistem:



- ▶ Izaberite **Radio-najave o saobraćaju**.
- ▶ Izaberite **Pojač. radio-signal a saobr.**
- ▶ Podesite vrednost.
- ▶ Preuzmite vrednost sa .

Prikaz radio-teksta

Multimedijalni sistem:



- ▶ Uključite ili isključite opciju **Prikaz tekstualnih inform. na radiju**.

Zvuk

Podešavanja zvuka

Informacije o zvučnom sistemu

Zvučni sistem je dostupan za sve funkcije u režimu radio-uređaja i režimu medija. Podešava-

nja, za npr. ekvilajzer, utiču na reprodukciju svih izvora medija.

Pozivanje menija za zvuk

Multimedijalni sistem:

 ➔  ➔ Mediji ➔  ➔ Zvuk

Na raspolaganju su sledeće funkcije:

- Ekvilajzer
- Balans i fejder
- Aut. prilagođ. jačine zvuka

▶ Izaberite meni za zvuk.

Podešavanje visokih, srednjih tonova i basova

Multimedijalni sistem:

 ➔  ➔ Mediji ➔  ➔ Zvuk

▶ Podesite VIS. TON., SR.TONOV Ili BASOVI.

Uključivanje/isključivanje prilagođavanja jačine zvuka

Multimedijalni sistem:

 ➔  ➔ Mediji ➔  ➔ Zvuk

Automatsko prilagođavanje jačine zvuka izjednačava razlike u jačini zvuka prilikom promene audio-izvora.

▶ Uključite ili isključite opciju Aut. prilagođ. jačine zvuka.

Podešavanje balansa/fejdera

Dostupnost ove funkcije zavisi od opreme vozila.

Multimedijalni sistem:

 ➔  ➔ Mediji ➔  ➔ Zvuk

▶ Podesite balans i fejder.

Napomena o smernicama o utovaru**▲ OPASNOST** Opasnost od trovanja izduvnim gasovima

Motora sa unutrašnjim sagorevanjem ispuštaju otrovne izduvne gasove kao što je npr. ugljen-monoksid. Ako su otvorena zadnja krilna vrata dok motor radi, naročito tokom vožnje, izduvni gasovi mogu da dospeju u unutrašnjost vozila.

- ▶ Pre otvaranja zadnjih krilnih vrata uvek prvo isključite motor.
- ▶ Nikada nemojte da vozite sa otvorenim zadnjim krilnim vratima.

▲ UPOZORENJE Opasnost od povreda zbog neobezbeđenih predmeta u vozilu

Ako su predmeti neobezbeđeni ili nedovoljno obezbeđeni, oni mogu da skliznu, da se prevrnu ili odlete i tako pogode putnike u vozilu.

To važi i za:

- prtljag ili tovar,
- demontirana sedišta, koja se u izuzetnim slučajevima prevoze u vozilu.

Postoji opasnost od telesnih povreda, posebno kod manevara pri kočenju ili naglih promena smeru!

- ▶ Predmete uvek smestite tako da ne mogu da se pomeraju.
- ▶ Pre vožnje obezbedite predmete, prtljag ili tovar od klizanja ili prevrtanja.
- ▶ Ako je sedište demontirano, po mogućstvu ga držite van vozila.

▲ UPOZORENJE Opasnost od povređivanja usled neodgovarajućeg odlaganja predmeta

Ukoliko predmete u unutrašnjosti vozila odlazete na neodgovarajući način, oni mogu da skliznu ili da se prevrnu i na taj način padnu na putnike u vozilu. Pored toga, držači za čašu, otvorene pregrade i postolja za mobilne telefone u slučaju nezgode ne mogu uvek da zadrže predmete koji se u njima nalaze.

Postoji opasnost od telesnih povreda, posebno kod manevara pri kočenju ili naglih promena smeru!

- ▶ Predmete uvek smestite tako da u tim ili sličnim situacijama ne mogu da se prevrnu.
- ▶ Uvek osigurajte da predmeti ne štrče sa mesta za odlaganje, iz mreža za prtljag ili mreža za odlaganje.
- ▶ Pre početka vožnje zatvorite mesta za odlaganje koja mogu da se zatvore.
- ▶ Uvek u tovarni prostor smestite i osigurajte teške, čvrste, oštre i lomljive predmete, kao i predmete sa oštrim ivicama ili veoma velike predmete.

▲ UPOZORENJE Opasnost od opekotina usled dodirivanja završne cevi izduvnog sistema i ukrasne lajsne završne cevi

Završna cev izduvnog sistema i ukrasna lajsna završna cevi mogu da budu veoma vruće. Dodirivanjem ovih delova vozila možete da se opečete.

- ▶ U području završne cevi izduvnog sistema i ukrasnih lajsni završnih cevi budite veoma oprezni, a posebno vodite računa ako su deca u blizini.
- ▶ Pre dodirivanja, pustite da se delovi vozila ohlade.

Ukoliko koristite nosač na krovu, obratite pažnju na maksimalno opterećenje krova i maksimalnu nosivost nosača na krovu.

Informacije o maksimalnom opterećenju krova možete pronaći u poglavlju „Tehnički podaci“, a informacije o nosačima na krovu u odeljku „Sistemi nosača prtljaga“.

Ako na krovu prevozite tovar koji više od 40 cm prelazi preko ivice krova, može doći do pogoršanja rada sistema za vožnju, koji rade pomoću kamere, kao i funkcija senzora unutrašnjeg ogledala. Stoga vodite računa o tome, da tovar ne prelazi više od 40 cm.

Karakteristike vozila tokom vožnje zavise od raspodele opterećenja. Zato imajte u vidu sledeće napomene prilikom utovara:

- Uvek se pridržavajte dozvoljene ukupne mase vozila i dozvoljenog opterećenja osovina, uzimajući u obzir tovar i putnike u vozilu.
- Ne tovarite vozilo iznad gornje ivice naslona sedišta.
- Ukoliko je moguće, uvek prevozite tovar u prtljažnom prostoru.

- Pričvrstite teret pomoću ušica za pričvršćivanje i opteretite ih ravnomerno.
- Upotrebljavajte ušice za pričvršćivanje i materijal za pričvršćivanje koji odgovara težini i veličini tovara.

Raspodela tereta

I NAPOMENA Opasnost od oštećenja podne obloge

Veliko opterećenje pojedinih tačaka na podu tovarnog prostora ili tovarnoj površini pogoršavaju vozne performanse a mogu da prouzrokuju i oštećenje podne obloge.

- ▶ **Vozila sa pogonom na zadnjim točkovima:** Ravnomerno rasporedite teret. Pri tome vodite računa da ukupno težište tereta uvek mora da bude što je moguće niže, u sredini i između osovina, bliže zadnjoj osovini.
- ▶ **Vozila sa pogonom na prednjim točkovima:** Ravnomerno rasporedite teret. Pri tome vodite računa da ukupno težište tereta uvek mora da bude što je moguće niže, u sredini i između osovina, bliže prednjoj osovini.
- ▶ **Vozila sa pogonom na svim točkovima:** Ravnomerno rasporedite teret. Pri tome vodite računa da ukupno težište tereta uvek mora da bude što je moguće niže, u sredini i između osovina.

Veliko opterećenje pojedinih tačaka na podu tovarnog prostora ili tovarnoj površini pogoršavaju vozne performanse a mogu da prouzrokuju i oštećenje podne obloge.

Kod vozila sa zatvorenim karoserijom i kombinovanog vozila:

- Uvek prevozite tovar u prtljažnom prostoru.
- Tovar uvek položite uz naslone sedišta zadnjeg reda sedišta.
- Veći i teži tovar gurnite što je moguće više napred u pravcu kretanja uz zadnji red sedišta. Delove tovara zbijte jedne uz druge u prostoru iza zadnjeg reda sedišta.
- Tovar uvek dodatno osigurajte odgovarajućim pomoćnim sredstvima u transportu i sredstvima za pričvršćivanje.
- Ne tovarite vozilo iznad gornje ivice naslona sedišta.

- Tovar prevozite iza slobodnih sedišta.
- Ako zadnji red sedišta nije zauzet, utaknite sigurnosne pojaseve unakrsno u odgovarajuću bravu pojasa nasuprot njima.

Osiguravanje tovara

Napomene o osiguravanju tovara

A UPOZORENJE Opasnost od nezgode i povređivanja zbog pogrešne upotrebe traka za vezivanje

Ukoliko prilikom osiguranja tovara traku za vezivanje postavite pogrešno, u slučaju nagle promene smera, manevra kočenja ili nezgode, može doći do sledećeg:

- usled prekoračenja dozvoljenog opterećenja, ušica za pričvršćivanje ili traka za vezivanje mogu da se pokidaju,
- više ne može da se zadrži tovar.

Tovar bi tako mogao da sklizne, da se prevrne ili raspe i padne na putnike u vozilu.

- ▶ Trake za vezivanje zato uvek zategnite pravilno, isključivo između opisanih ušica za pričvršćivanje.
- ▶ Koristite uvek trake za vezivanje koje su predviđene za opterećenja.

- ① Obratite pažnju na maksimalno opterećenje pojedinačnih sfernih tačaka za pričvršćivanje. Ukoliko za osiguravanje tovara kombinujete različite pričvršne tačke, uvek imajte u vidu maksimalno dozvoljeno opterećenje najslabije pričvršne tačke. Pri potpunom kočenju, na primer, deluju sile koje mogu da budu mnogostruko jače od težine tovara. Koristite uvek više sfernih pričvršnih tačaka, da biste rasporedili dejstvo sile. Ravnomerno opteretite sferne pričvršne tačke ili ušice za pričvršćivanje.

Pri rukovanju trakama za vezivanje postupajte u skladu sa uputstvom za rukovanje ili napomenama proizvođača traka za vezivanje.

Obratite pažnju na informacije o maksimalnom opterećenju tačaka za pričvršćivanje (→ Strana 307).

Vi ste kao vozač odgovorni:

- da tovar bude osiguran od klizanja, prevrtanja, kotrljanja ili padanja,

da uzmete u obzir kako uobičajene situacije u saobraćaju, tako i manevre izbegavanja ili potpuno kočenje i loše deonice puta,

- da je tovar osiguran u skladu sa važećim zahtevima i pravilima tehnike za osiguravanje tovara.

Ako to nije slučaj, to bi u zavisnosti od zakonodavstva i posledica koje iz toga proizlaze, moglo da bude kažnjivo. Stoga se pridržavajte odgovarajućih lokalnih zakona.

Pre svake vožnje i u pravilnim razmacima u toku duže vožnje proveravajte osiguravanje tovara. Popravite nepravilno ili nedovoljno osiguravanje tovara. Informacije o pravilnom osiguravanju tovara možete da dobijete npr. od proizvođača pomoćnih sredstava u transportu ili sredstava za pričvršćivanje radi osiguravanja tovara.

Pazite prilikom osiguranja tovara na sledeće:

- Prostor između tovara, zidova tovarnog prostora i kućišta točkova popunite kompaktno. Za to koristite pomoćna sredstva u transportu stabilnog oblika kao što su npr. klinovi, drvo za fiksiranje ili vazdušni jastuci.
- Stabilan tovar, bezbedan od prevrtanja, osigurajte sa svih strana.

Koristite sferne pričvršne tačke ili ušice za pričvršćivanje i šine za opterećenje u tovarnom prostoru ili na tovarnoj površini.

Koristite samo sredstva za pričvršćivanje koja su ispitana prema važećim standardima (npr. DIN EN), na primer grede za fiksiranje, poluge za zaključavanje ili zatezne mreže i trake za vezivanje. Za osiguravanje uvek koristite pričvršne tačke koje su najbliže tovaru i zašтите oštre ivice.

Za osiguravanje teškog tovara koristite prvenstveno ušice za pričvršćivanje.

- ⓘ Sredstva za pričvršćivanje ispitana prema važećim standardima (npr. DIN EN) možete da nabavite u svakoj stručnoj radionici ili u kvalifikovanoj stručnoj radionici.

Napomene o razdvojnog zidu

Vozila koja su registrovana kao teretno vozilo (N1, N2), bez razdvojnog zida ne ispunjavaju standard ISO27956, koji opisuje sisteme za propisno osiguravanje tovara u dostavnim vozilima. Za korišćenje vozila u svrhe transporta dobara, izričito se preporučuje naknadna ugradnja razdvojnog zida, jer je propisno osiguravanje tovara kod vozila bez razdvojnog zida teško izvodljivo.

Pregled pričvršnih tačaka

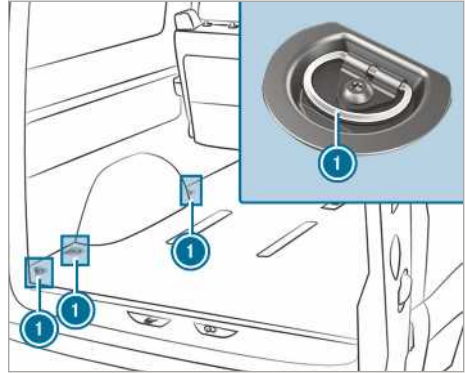

Sferne pričvršne tačke (primer kombinovanog vozila)

- ① Ušica za pričvršćivanje

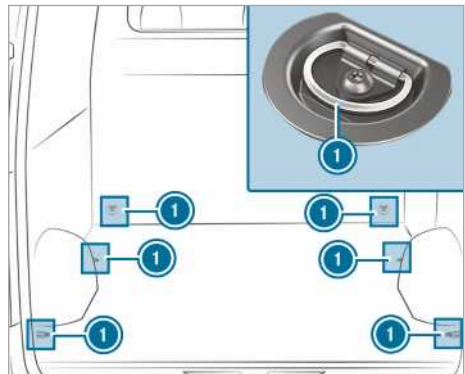

Sferne pričvršne tačke (primer sandučar bez šina za opterećenje)

- ① Ušica za pričvršćivanje

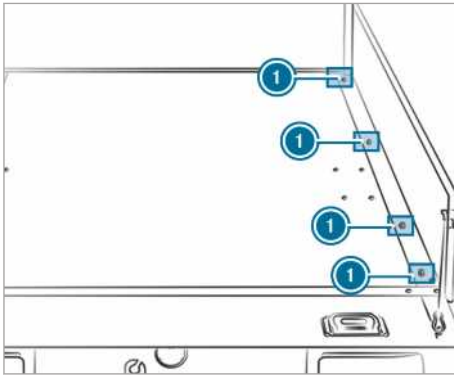

Sferne pričvršne tačke (primer vozilo sa platformom)

① Ušica za pričvršćivanje

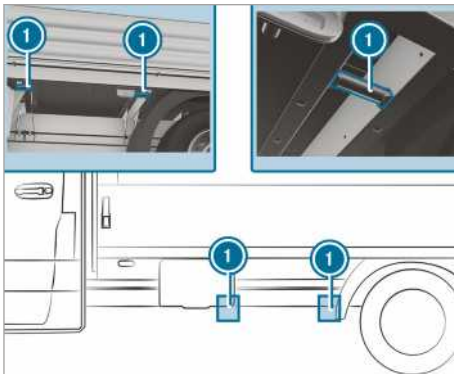

Sferne pričvršne tačke (primer vozilo sa platformom)

① Ušica za pričvršćivanje

Ukoliko ste demontirali utovarne stranice platforme, možete da koristite i sferne pričvršne tačke levo i desno dole na poprečnom nosaču.

Rastresit tovar, naročito na tovarnoj površini platforme sa mogućnošću kipovanja, mora da bude osiguran proverenom zateznom mrežom ili cira-dom.

Zateznu mrežu ili ciradu uvek pričvrstite za sferne pričvršne tačke. Pri tom vodite računa o tome da su kuke za pričvršćivanje osigurane od nehotičnog otvaranja.

Ukoliko vaše vozilo ima šine za opterećenje u podu, grede za fiksiranje možete da pozicionirate neposredno ispred ili iza tovara. Grede za fiksira-

nje direktno primaju moguća dejstva sile pomeranja.

Osiguravanje tovara na podu tovarnog prostora niskim vezivanjem preporučuje se samo za lakše tovore. Da biste pojačali zaštitu, ispod tovara postavite prostirke koje sprečavaju klizanje (neklizajuće prostirke).

Ugradnja i demontaža ušica za pričvršćivanje

▶ **Ugradnja:** Ušicu za pričvršćivanje gurajte u otvor šine za opterećenje, koji je najbliži tovaru, sve dok mehanizam za zaključavanje ne uđe u otvor.

ⓘ Kada mehanizam za zaključavanje povučete nagore, iz otvora, ušica za pričvršćivanje može da se gurne u šinu za opterećenje. Pazite da mehanizam za zaključavanje uvek uđe u otvor.

▶ Proverite da li je ušica za pričvršćivanje čvrsto postavljena u ležište.

▶ **Demontaža:** Izvucite mehanizam za zaključavanje nagore, a ušicu za pričvršćivanje povucite u smeru mehanizma za zaključavanje kroz otvor šine za opterećenje.

Sistemi nosača prtljaga

Informacije o nosaču na krovu

⚠ **UPOZORENJE** Opasnost od nezgode u slučaju prekoračenja maksimalnog opterećenja krova

Kada tovar postavite na krov kao i na sve spoljašnje i unutrašnje nadograđene elemente, težište vozila će biti povišeno i promeniće se uobičajene karakteristike vožnje kao i ponašanje pri upravljanju i kočenju. Prilikom vožnje u krivinama, vozilo se više naginje i može usporiti da reaguje na okretanje upravljača.

Kada prekoračite maksimalno opterećenje krova, pogoršavaju se karakteristike vožnje kao i upravljivost i ponašanje pri kočenju.

▶ Obavezno poštujujte maksimalno opterećenje krova i prilagodite način vožnje.

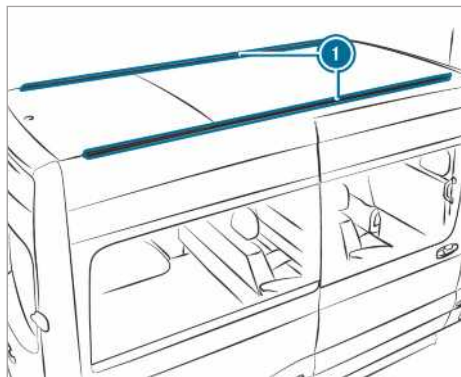

1 Šine za pričvršćivanje

Informacije o maksimalno dozvoljenom opterećenju krova možete pronaći u poglavlju „Tehnički podaci“ (→ Strana 308).

Obratite pažnju na sledeće stavke koje se odnose na ugradnju nosača na krovu:

- Zavrtnje nosača na krovu u predviđenim žljebovima pritegnite obrtnim momentom od 8 Nm–10 Nm.
- Pritegnuti zavrtnji ne dodiruju šine.
- Vodite računa da žljebovi ne budu u oblasti plastičnih kapica.
- Žljebovi moraju da imaju odgovarajući poprečni presek.
- U unutrašnjosti šina za pričvršćivanje ne sme da bude prljavštine.
- Nakon otprilike 500 km još jednom ravnomerno pritegnite zavrtnje.

Mercedes-Benz vam preporučuje korišćenje samo onih nosača na krovu, koji su provereni i odobreni za Mercedes-Benz vozila. Oni pomažu da se izbegne oštećenje vozila.

Naknadnu ugradnju šina za pričvršćivanje prepustite kvalifikovanoj stručnoj radionici. U suprotnom, možete da oštetite vozilo.

Ukoliko je vaše vozilo opremljeno šinama za pričvršćivanje na krovu, možete da montirate nosač na krovu. Za to, kao dodatna oprema, postoje posebni elementi za pričvršćivanje (klizači).

Ove elemente za pričvršćivanje možete da nabavite u svakoj Mercedes-Benz servisnoj radionici.

Nosač merdevina

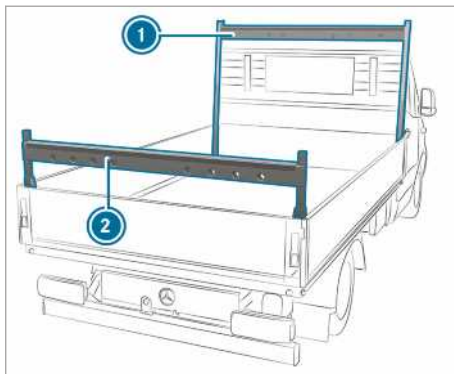

Nosač merdevina na vozilu sa platformom (primer)

- 1 Nosač merdevina napred
- 2 Nosač merdevina pozadi

Obratite pažnju na važne bezbednosne napomene u poglavlju „Napomene za utovar“ (→ Strana 77).

Informacije o maksimalnom opterećenju nosača merdevina možete da pronađete u poglavlju „Tehnički podaci“ (→ Strana 308).

Upotreba sistema unutrašnjeg nosača na krovu

⚠ UPOZORENJE Opasnost od povreda zbog neobezbeđenog tovara

Kada osiguravate ili skidate tovar, on može da padne i povredi putnike u vozilu.

- ▶ Prilikom osiguravanja ili skidanja tovara nemojte da stojite ispod tovara.

⚠ NAPOMENA Opasnost od oštećenja pojasa i klizača

Veliko opterećenje pojedinih tačaka na pojasima i klizačima mogu dovesti do toga, da se pojasevi prekinu, a klizači da iskoče iz šine nosača.

- ▶ Ravnomerno rasporedite teret. Pri tome vodite računa da ukupno težište tereta uvek mora da bude što je moguće više u sredini i između krovnih šina i između šina nosača.

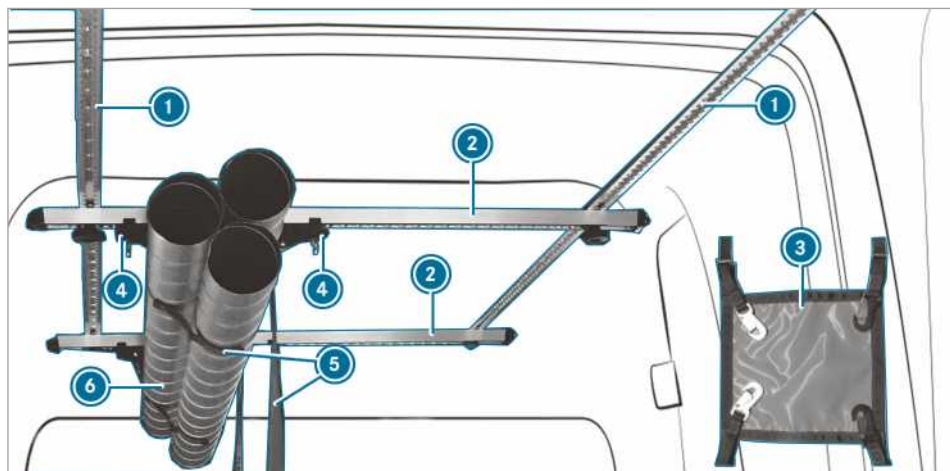

Pomoću sistema unutrašnjeg nosača na krovu možete da osigurate tovar. Pogodan je i za osiguravanje tereta velike dužine.

i Sistem unutrašnjeg nosača na krovu sme da se optereti sa maksimalno 50 kg.

Sistem unutrašnjeg nosača na krovu se sastoji od sledećih komponenti:

- Plafonske šine ① se pričvršćuju na krov vozila.
- Šine nosača ② su pričvršćene zavrtnjima za šine krova i mogu da se pomeraju.
- Šina nosača ② je opremljena parom klizača ④. Par klizača ④ sa zakačenim pojasom ⑤ može da se pomera. Tovar ⑥ se radi odlaganja stavlja u zateznu traku ⑤ i pričvršćuje.
- Pomoću dve zaštitne trake ③ morate da pričvrstite teret u pravcu kretanja i nasuprot pravcu kretanja.

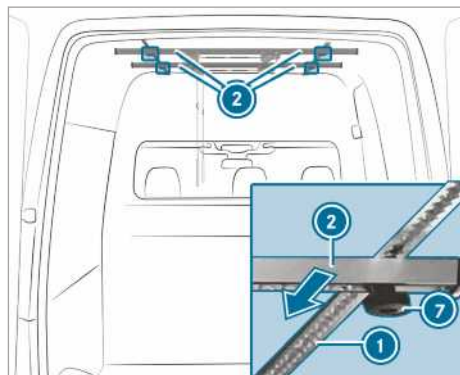

- ▶ **Pomeranje šina nosača:** Navrtke ručice u obliku zvezde ⑦ okrećite ulevo dok se malo ne olabave.
- ▶ Šinu nosača ② gurnite na željenu poziciju duž šine na unutrašnjoj strani krova ①.
- ▶ Navrtke ručice u obliku zvezde ⑦ zavrtnite u smeru kazaljke na satu.
- ▶ Proverite, da li je šina nosača dobro pričvršćena.

Pomeranje klizača

⚠ UPOZORENJE Opasnost od povreda ukoliko tovar nije dobro pričvršćen

Ako klizač sistema unutrašnjeg krovnog nosača nije pravilno zaključan, teret može da se oslobodi, spadne i da povredi osobe prili-

kom ulaska u tovarni prostor ili utovara i istovara tovarnog prostora.

- ▶ Klizač uvek ispravno zaključati.

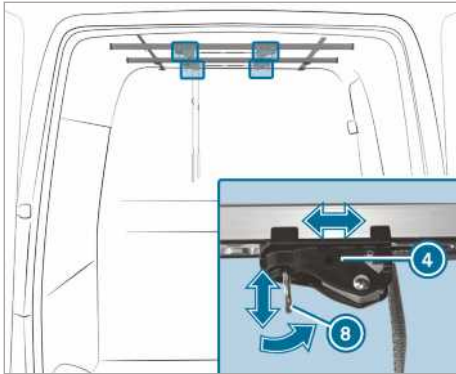

- ⓘ Prsten (8) klizača (4) mora uvek da stoji pod uglom od 90° u odnosu na šinu nosača (2), kako bi klizač (4) bio pravilno zaključan.

▶ **Ako prsten klizača stoji pod uglom od 90° u odnosu na šinu nosača:** Prsten (8) klizača (4) povucite nadole i istovremeno izvucite klizač (4) do željene pozicije.

▶ Pustite prsten (8) na željenoj poziciji.

▶ Klizač (4) pomerite još malo na šinu nosača (2), dok se sam (4) ne zaključa.

▶ **Ako prsten klizača stoji paralelno sa šinom nosača:** Klizač (4) gurnite do željene pozicije.

▶ Podesite prsten (8) klizača (4) pod uglom od 90° u odnosu na šinu nosača (2). Klizač (4) je zaključan.

Podешavanje pojasa

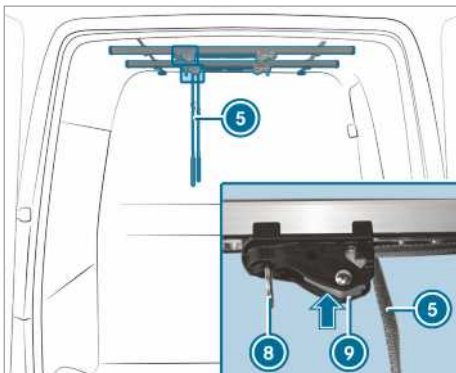

- ▶ Pritisnite zaključavanje na klizaču (9) i držite ga pritisnutim.
- ▶ Pojas (5) povucite ili pustite.
- ▶ Pustite zaključavanje na klizaču (9).

- ⓘ Vodite računa da prilikom osiguravanja ili skidanja tovara ne stojite ispod tovara.

Osiguravanje i otpuštanje tovara

▶ **Osiguravanje tereta:** Tovar postavite u pojaseve šina nosača.

▶ Teret postavite ravno uz razdvojni zid.

▶ Učvrstite pojas (5).

▶ Proverite, da li je teret dobro pričvršćen.

▶ **Skidanje tereta:** Pritisnite zaključavanje na klizaču (9) i držite ga pritisnutim.

▶ Prsten (8) klizača povucite nadole i istovremeno povucite klizač dalje od tereta.

▶ Skinite pojas (5) i istovremeno vodite računa o tome da teret ne ispadne iz pojaseva.

▶ Izvadite teret iz pojaseva.

Ugradnja ušice za pričvršćivanje



▶ Okrenite prsten ušice za pričvršćivanje (11) paralelno sa uzdužnom osom ušice za pričvršćivanje (12).

▶ Ušicu za pričvršćivanje (12) držite između kažiprsta i srednjeg prsta, a palčeve stavite kroz prsten ušice za pričvršćivanje (11) na srednju tačku pritiska.

▶ Palčevima gurnite polugu za zaključavanje skroz do kraja nadole.

▶ Ušicu za pričvršćivanje (12) u blizini tovara pritisnite u raster šine nosača (2) i pomerite je za oko 12 mm.

▶ Skinite palčeve sa tačke pritiska i gurnite ušicu za pričvršćivanje (12), dok ne ulegne u ležište.

- ▶ Okrenite prsten ušice za pričvršćivanje ⑪ poprečno u odnosu na uzdužnu osu ušice za pričvršćivanje ⑫.
- Ušica za pričvršćivanje ⑫ je osigurana.

Demontaža ušice za pričvršćivanje

- ▶ Okrenite prsten ušice za pričvršćivanje ⑪ paralelno sa uzdužnom osom ušice za pričvršćivanje ⑫.
- ▶ Ušicu za pričvršćivanje ⑫ uhvatite kako je opisano u uputstvu za ugradnju i palčevima gurnite polugu za zaključavanje skroz do kraja nadole.
- ▶ Ušicu za pričvršćivanje ⑫ pomerite i kroz raster šine nosača ② je izvucite nadole.

Pričvršćivanje traka za vezivanje tovora

▲ UPOZORENJE Opasnost od povreda ukoliko je tovar nepravilno pričvršćen

Ako se kuke trake za pričvršćivanje tovora pričvrste na prsten klizača, klizači se mogu osloboditi. Teret može da se oslobodi, spadne i da povredi osobe npr. prilikom ulaska u tovarni prostor ili utovara i istovara tovarnog prostora.

- ▶ Kuke trake za vezivanje tovora pričvrstiti isključivo na prsten ušica za pričvršćivanje.

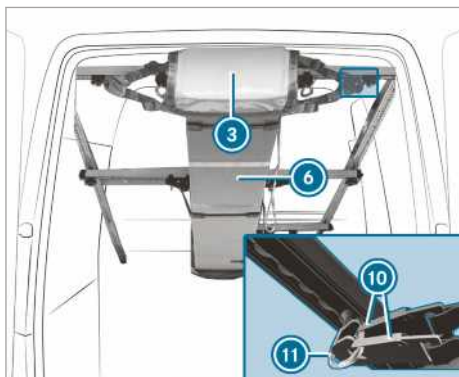

- ▶ Kuke trake za vezivanje tovora ③ smeju da se zakače samo za prstenove ušica za pričvršćivanje ⑪.

- ▶ Proverite, da li je teret dobro pričvršćen.

Pričvršćivanje traka za vezivanje tovora:

Traku za vezivanje tovora ③ zategnite na oba kraja tovora ⑥ i po dve kuke ⑩ trake za

vezivanje tovora zakačite za prsten ušice za pričvršćivanje ⑪.

Utovar kutije za točak

Obratite pažnju na važne bezbednosne napomene u poglavlju „Napomene za utovar“ (→ Strana 77).

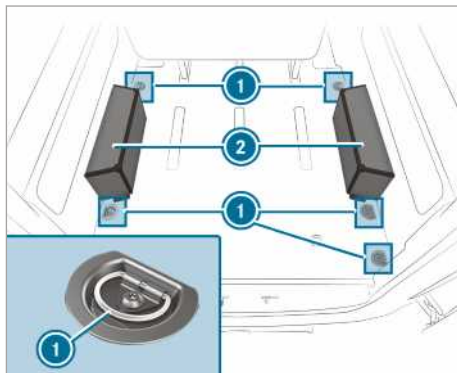

- ▶ Predmete postavite na kutiju za točak ② i vežite ih ušicama za pričvršćivanje ① (→ Strana 217).

▶ U kutiju za točak sme da se odloži 150 kg.

Prikaz servisnog intervala ASSYST PLUS

Funkcija prikaza servisnog intervala ASSYST PLUS

Prikaz servisnog intervala ASSYST PLUS vam na displeju sa instrumentima pruža informacije o preostalom vremenu ili preostaloj kilometraži do sledećeg termina servisa.

Pomoću tastera za vraćanje levo na upravljaču možete da sakrijete servisne poruke.

Informacije o servisiranju svog vozila možete da dobijete u kvalifikovanoj stručnoj radionici, npr. u Mercedes-Benz servisnoj radionici.

Prikaz termina servisa

Putni računar:

↩ Servis ➤ ASSYST PLUS

Prikazuje se sledeći termin servisa.

▶ **Napuštanje prikaza:** Pritisnite taster za vraćanje levo na upravljaču.

Obratite pažnju i na sledeću temu:

- Rukovanje putnim računarom (→ Strana 184)

Redovno obavljajte servisne radove

! NAPOMENA Prevremena istrošenost usled nepoštovanja termina servisa

Nepravovremeno ili nepotpuno izvršeni servisni radovi mogu da dovedu do povećane istrošenosti i oštećenja na vozilu.

- ▶ Uvek se pridržavajte propisanih servisnih intervala.
- ▶ Propisane servisne radove uvek prepustite kvalifikovanoj stručnoj radionici.

Posebne servisne mere

Propisani servisni interval odgovara normalnom radu vozila. Kada su otežani uslovi rada ili je opterećenje vozila veće, servisni radovi se moraju sprovesti češće nego što je propisano.

Primeri za otežane uslove rada:

- redovne gradske vožnje sa čestim međuzastavljanjima,
- pretežno vožnja na kraćim relacijama,
- česte planinske vožnje ili vožnje po lošim putevima,
- čest i dugotrajan rad u praznom hodu,

- veća količina prašine i/ili čest režim rada kruženja vazduha.

U takvim ili sličnim uslovima rada, češće vršite zamenu npr. filtera za vazduh, motornog ulja i filtera za ulje. U slučaju povećanog opterećenja vozila, pneumatici moraju češće da se kontrolišu. Dodatne informacije možete dobiti u kvalifikovanoj stručnoj radionici.

Vreme stajanja sa odvojenom baterijom

Prikaz ASSYST PLUS izračunava termin servisa samo sa povezanom baterijom.

- ▶ Pre odvajanja baterije, zapišite termin servisa koji je prikazan na višenamenskom displeju (→ Strana 223).

Motorni prostor

Otvaranje i zatvaranje poklopca motora

▲ UPOZORENJE Opasnost od nezgode usled otključanog poklopca motora u toku vožnje

Otključan poklopac motora može da se otvori tokom vožnje i da vam zakloni pogled.

- ▶ Nikada nemojte da otključavate poklopac motora u toku vožnje.
- ▶ Pre svake vožnje, proverite da li je poklopac motora zaključan.

▲ UPOZORENJE Opasnost od opekotina prilikom otvaranja poklopca motora

Ako u slučaju pregrejanog motora ili požara u motornom prostoru otvorite poklopac motora, možete da dođete u dodir sa vrućim gasovima ili drugim pogonskim materijalima koja izlaze.

- ▶ Pre otvaranja poklopca motora, ostavite pregrejani motor da se ohladi.
- ▶ U slučaju požara u motornom prostoru ostavite poklopac motor zatvoren i obavestite vatrogasce.

▲ UPOZORENJE Postoji opasnost da pokretni delovi nekoga povrede

Određene komponente u motornom prostoru mogu da nastave da rade i kad je paljenje isključeno ili mogu da se spontano ponovo pokrenu, npr. ventilator hladnjaka.

Pre nego što se izvrše radovi u motornom prostoru, obratite pažnju na sledeće:

- ▶ Isključite paljenje.
- ▶ Nikada rukom ne posežite u oblast opasnosti pokretnih komponentata, npr. u područje obrtanja ventilatora.
- ▶ Skinite nakit i satove.
- ▶ Delove odeće treba da budu na udaljenosti od pokretnih delova.

⚠ UPOZORENJE Opasnost od povreda zbog komponenti koje provode napon

Sistem paljenja i sistem ubrizgavanja goriva rade pod visokim naponom. Dodirivanjem komponenti koje provode napon možete doživeti strujni udar.

- ▶ Nikada nemojte dodirivati komponente sistema paljenja i sistema ubrizgavanja goriva dok je uključeno paljenje.

Komponente sistema ubrizgavanja goriva koje provode napon su npr. injektori.

Komponente sistema paljenja koje provode napon su npr. sledeće komponente:

- bobine,
- priključci svećica,
- kontrolne utičnice.

⚠ UPOZORENJE Opasnost od opekotina uzrokovanih vrelim komponentama u motornom prostoru

Određene komponente u motornom prostoru mogu da budu vrele, naprimer motor, hladnjak i delovi izduvnog sistema.

- ▶ Ostavite da se motor rashladi i dodirujte samo komponente koje su opisane u narednom poglavlju.

Kada morate nešto da radite u motornom prostoru, dodirujte samo sledeće komponente:

- poklopac motora,
- poklopac otvora za sipanje motornog ulja,
- poklopac rezervoara tečnosti za pranje,
- poklopac ekspanzionog suda za rashladnu tečnost.

⚠ UPOZORENJE Opasnost od povreda zbog upotrebe brisača, kada je otvoren poklopac motora

Ako pokrenete brisače dok je otvoren poklopac motora, mogu da vas prignječe poluge brisača.

- ▶ Pre nego što otvorite poklopac motora, uvek isključite brisače i paljenje.

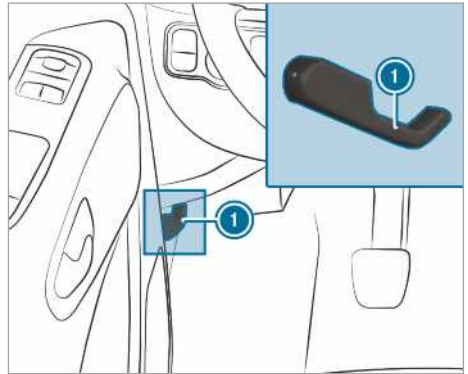

- ▶ Vozilo zaustavite na bezbedan način i po mogućnosti na horizontalnoj podlozi.
- ▶ Ugasite motor.
- ▶ Vozilo osigurajte da se ne otkotrlja.

⚠ UPOZORENJE Opasnost od povređivanja prilikom otvaranja poklopca motora

Poklopac motora prilikom otvaranja i zatvaranja može naglo da padne u krajnji položaj.

Za osobe u oblasti zakretanja poklopca motora postoji opasnost od povreda!

- ▶ Pre nego što pustite poklopac motora, uverite se da je oslonac čvrsto ulegao u držač.
- ▶ Otvarajte poklopac motora samo ako se u oblasti zakretanja ne nalazi nijedna osoba.

- ▶ **Otvaranje:** Za otključavanje poklopca motora povucite ručicu .
- ▶ Zahvatite u prorez, a ručicu osigurača poklopca motora pritisnite nagore.
- ▶ Otvorite poklopac motora i držite ga.

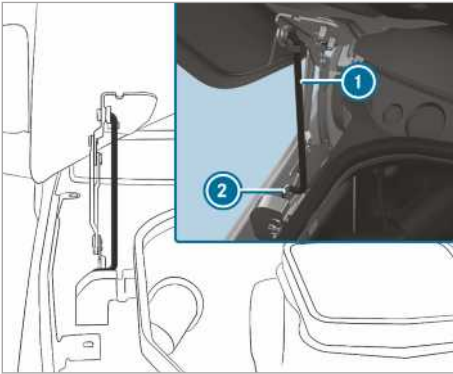

- ▶ Oslonac ① izvucite iz držača na poklopcu motora pa ga spustite.
- ▶ Oslonac stavite dole u držač ②.

⚠ UPOZORENJE Opasnost od požara zbog zapaljivih materijala u motornom prostoru ili izduvnom sistemu

Krpe i ostali zapaljivi materijali zaboravljeni u motornom prostoru mogu da se zapale na vrelim delovima motora ili izduvnog sistema.

- ▶ Proverite nakon izvršenih servisnih radova, da li su u motornom prostoru ili na izduvnom sistemu možda ostala zapaljiva strana tela.

⚠ UPOZORENJE Opasnost od nezgode i povređivanja prilikom otvaranja i zatvaranja poklopca motora

Hauba prilikom otvaranja i zatvaranja može naglo da padne u krajnji položaj.

Za osobe u oblasti okretanja haube postoji opasnost od povreda!

- ▶ Otvarajte i zatvarajte haubu samo ako se u oblasti okretanja ne nalazi nijedna osoba.

! NAPOMENA Oštećenje poklopca motora

Ako se poklopac motora rukama pritisne pri zatvaranju, može da se oštetiti.

- ▶ Radi zatvaranja, poklopac motora pustite da padne sa navedene visine.

- ▶ **Zatvaranje:** Lagano podignite poklopac motora.

- ▶ Oslonac ① stavite u držač na poklopcu motora i laganim pritiskom pustite da uđe u ležište.
- ▶ Spustite poklopac motora i pustite ga da padne sa visine od oko 15 cm.
- ▶ Ako poklopac motora možete još malo da podignete, ponovo ga otvorite i pustite da padne sa visine od oko 20 cm, dok pravilno ne uđe u ležište.

Motorno ulje

Provera nivoa ulja u motoru pomoću putnog računara

Preduslovi

- Vozilo stoji ravno pri merenju.
- Poklopac motora nije otvoren.
- U zavisnosti od profila vožnje, prikaz nivoa ulja je moguć tek nakon maksimalno 30 minuta vožnje i kada je uključeno paljenje.

Putni računar:

↳ Servis ▶ Nivo motornog ulja:

Na višenamenskom displeju se prikazuje jedna od sledećih poruka:

- ▶ **Nivo motornog ulja Merenje je u toku:** Merenje nivoa ulja još nije moguće. Ponovite upit posle maksimalno 30 minuta vožnje.
- ▶ **Nivo motornog ulja u redu** i stubić za prikaz nivoa ulja na višenamenskom displeju je zelene boje i nalazi se između „min“ i „max“: Nivo ulja je u redu.
- ▶ **Nivo motornog ulja Zagrejte motor:** Zagrejte motor na radnu temperaturu.
- ▶ **Nivo motornog ulja Za merenje parkirajte vozilo na ravnoj površini:** Zaustavite vozilo na ravnoj površini.
- ▶ **Dopunite nivo motor. ulja 1,0 l** i stubić za prikaz nivoa ulja na višenamenskom displeju je narandžaste boje i nalazi se ispod „min“: Dolijte 1 l motornog ulja.
- ▶ **Smanjite nivo motornog ulja** i stubić za prikaz nivoa ulja na višenamenskom displeju je narandžaste boje i nalazi se iznad „max“: Ispustite višak ulivenog ulja. Potražite pomoć u kvalifikovanoj stručnoj radionici.
- ▶ **Za prikaz nivoa motornog ulja uključite kontakt:** Uključite paljenje, da biste proverili nivo ulja u motoru.

- ▶ **Nivo motornog ulja Sistem nije u funkciji:**
Senzor je neispravan ili nije priključen. Potražite pomoć u kvalifikovanoj stručnoj radionici.
- ▶ **Nivo motornog ulja trenutno nije u funkciji:**
Zatvorite poklopac motora.
- ① **Vozila sa prikazom nivoa hladnog ulja:** Nakon dužeg stajanja vozila, na višenamenskom displeju se automatski prikazuje nivo ulja. Ako merenje nivoa ulja u motoru nije moguće, biće prikazana odgovarajuća poruka.

Dolivanje motornog ulja

⚠ UPOZORENJE Opasnost od opekotina uzrokovanih vrelim komponentama u motornom prostoru

Određene komponente u motornom prostoru mogu da budu vrele, naprimer motor, hladnjak i delovi izduvnog sistema.

- ▶ Ostavite da se motor rashladi i dodirujte samo komponente koje su opisane u narednom poglavlju.

⚠ UPOZORENJE Opasnost od opekotina prilikom otvaranja poklopca motora

Ako u slučaju pregrijanog motora ili požara u motornom prostoru otvorite poklopac motora, možete da dođete u dodir sa vrućim gasovima ili drugim pogonskim materijalima koja izlaze.

- ▶ Pre otvaranja poklopca motora, ostavite pregrijani motor da se ohladi.
- ▶ U slučaju požara u motornom prostoru ostavite poklopac motor zatvoren i obavestite vatrogasce.

Kada morate nešto da radite u motornom prostoru, dodirujte samo sledeće komponente:

- poklopac motora,
- poklopac otvora za sipanje motornog ulja,
- poklopac rezervoara tečnosti za pranje,
- poklopac ekspanzionog suda za rashladnu tečnost.

⚠ UPOZORENJE Opasnost od požara i povreda zbog motornog ulja

Kada motorno ulje dospe na vrele komponente u prostoru motora, može da se zapali.

- ▶ Pobrinite se da motorno ulje ne dospe pored otvora za sipanje ulja.

- ▶ Pre nego što pokrenete vozilo, ostavite motor da se ohladi i pomoću motornog ulja detaljno očistite zaprljane komponente.

! NAPOMENA Oštećenja motora zbog pogrešnog filtera za ulje, pogrešnog ulja ili aditiva

- ▶ Nemojte da koristite motorno ulje niti filter za ulje sa specifikacijama drugačijim od onih koje su potrebne za propisane servisne intervale.

Mercedes-Benz preporučuje da koristite originalne ili proverene rezervne delove i delove za servisiranje.

- ▶ Nemojte da modifikujete motorno ulje niti filter za ulje kako biste postigli intervale zamene duže od propisanih.
- ▶ Nemojte da koristite aditive.
- ▶ Slede uputstva o prikazu servisnog intervala za zamenu ulja.

! NAPOMENA Oštećenja usled previše ulivenog motornog ulja

Previše motornog ulja može da ošteti motor ili katalizator.

- ▶ Neka u kvalifikovanoj stručnoj radionici ispuste višak motornog ulja.

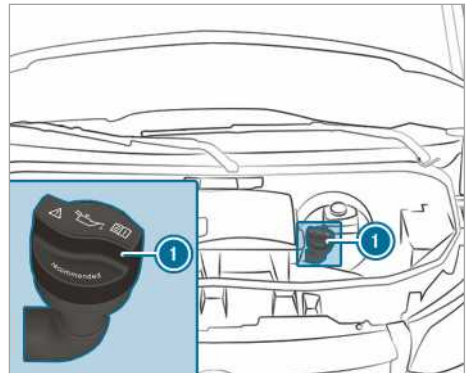

Motor OM651

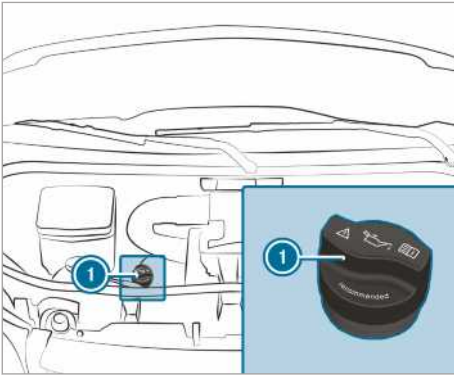

Motor OM642

- ▶ Poklopac ① okrenite nalevo i skinite ga.
- ▶ Dolijte motorno ulje.
- ▶ Postavite poklopac ① i okrećite ga nadesno, sve dok ne ulegne.
- ▶ Ponovo proverite nivo ulja (→ Strana 225).

Provera nivoa rashladne tečnosti

⚠ UPOZORENJE Opasnost od opekotina uzrokovanih vrelim komponentama u motornom prostoru

Određene komponente u motornom prostoru mogu da budu vrelе, naprimer motor, hladnjak i delovi izduvnog sistema.

- ▶ Ostavite da se motor rashladi i dodirujte samo komponente koje su opisane u narednom poglavlju.

Kada morate nešto da radite u motornom prostoru, dodirujte samo sledeće komponente:

- poklopac motora,
- poklopac otvora za sipanje motornog ulja,
- poklopac rezervoara tečnosti za pranje,
- poklopac ekspanzionog suda za rashladnu tečnost.

⚠ UPOZORENJE Opasnost od opekotina prilikom otvaranja poklopca motora

Ako u slučaju pregrejanog motora ili požara u motornom prostoru otvorite poklopac motora, možete da dođete u dodir sa vrućim gasovima ili drugim pogonskim materijalima koja izlaze.

- ▶ Pre otvaranja poklopca motora, ostavite pregrejani motor da se ohladi.
- ▶ U slučaju požara u motornom prostoru ostavite poklopac motor zatvoren i obavestite vatrogasce.

⚠ UPOZORENJE Opasnost od opekotina uzrokovanih vrelom rashladnom tečnošću

Sistem za hlađenje motora je pod pritiskom, naročito kada je motor topao. Kada otvarate čep možete da se opečete vrelom tečnošću za hlađenje koja prska.

- ▶ Pre nego što otvorite poklopac, pustite da se rashladi motor.
- ▶ Prilikom otvaranja nosite zaštitne rukavice i zaštitne naočare.
- ▶ Da biste ispuštili pritisak, polako otvorite poklopac.

Ostavite motor i rashladni sistem da se ohladi, pre nego što proverite nivo ili dopunite rashladnu tečnost.

! NAPOMENA Oštećenje laka izazvana rashladnom tečnošću

Ako rashladna tečnost dospe na lakirane površine, može doći do oštećenja laka.

- ▶ Pažljivo sipajte rashladnu tečnost.
- ▶ Uklonite rashladnu tečnost koja je pro-suta.

Provera nivoa rashladne tečnosti

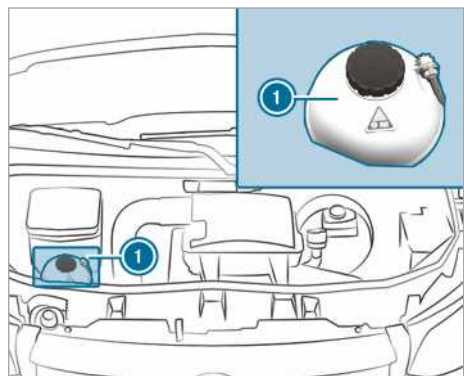

Ekspanzioni sud za rashladnu tečnost (primer)

- ▶ Zaustavite vozilo na ravnoj površini.

- ▶ Otvorite poklopac motora (→ Strana 223).
- ▶ Poklopac ekspanzionog suda za rashladnu tečnost ① polako okrenite za pola obrtaja nalevo i ispuštite previsoki pritisak.
- ▶ Odvrnite poklopac ekspanzionog suda za rashladnu tečnost ① i skinite ga.
- ▶ Proverite nivo rashladne tečnosti. Ako rashladna tečnost dostiže do oznake MAX na ekspanzionom sudu za rashladnu tečnost, na raspolaganju je dovoljno rashladne tečnosti.

Dolivanje rashladne tečnosti

- ▶ Rashladnu tečnost sipajte do oznake MAX na ekspanzionom sudu za rashladnu tečnost.

Kako biste izbegli oštećenja na sistemu za hlađenje motora, koristite samo rashladnu tečnost koju je odobrio Mercedes-Benz.

- ▶ Postavite poklopac ekspanzionog suda za rashladnu tečnost ① i zavrните ga okretanjem nadesno.
- ▶ Pokrenite motor.
- ▶ Nakon približno pet minuta ponovo isključite motor i sačekajte da se ohladi.
- ▶ Ponovo proverite nivo rashladne tečnosti i, ako je potrebno, dopunite rashladnu tečnost.

① Obratite pažnju na dodatne informacije o rashladnoj tečnosti (→ Strana 304).

Sipanje tečnosti u uređaj za pranje stakala

▲ UPOZORENJE Opasnost od opekotina uzrokovanih vrelim komponentama u motornom prostoru

Određene komponente u motornom prostoru mogu da budu vrelе, naprimer motor, hladnjak i delovi izduvnog sistema.

- ▶ Ostavite da se motor rashladi i dodirujte samo komponente koje su opisane u narednom poglavlju.

Kada morate nešto da radite u motornom prostoru, dodirujte samo sledeće komponente:

- poklopac motora,
- poklopac otvora za sipanje motornog ulja,
- poklopac rezervoara tečnosti za pranje,
- poklopac ekspanzionog suda za rashladnu tečnost.

▲ UPOZORENJE Opasnost od opekotina prilikom otvaranja poklopca motora

Ako u slučaju pregrejanog motora ili požara u motornom prostoru otvorite poklopac motora, možete da dođete u dodir sa vrućim gasovima ili drugim pogonskim materijalima koja izlaze.

- ▶ Pre otvaranja poklopca motora, ostavite pregrejani motor da se ohladi.
- ▶ U slučaju požara u motornom prostoru ostavite poklopac motor zatvoren i obavestite vatrogasce.

▲ UPOZORENJE - Opasnost od požara i povreda uzrokovanih koncentratom tečnosti za pranje stakla

Koncentrat tečnosti za pranje stakla je lako zapaljiv. Može da se zapali ako dospe na vrelе komponente motora ili sistema izduvnih gasova.

- ▶ Pobrinite se da pored otvora za sipanje ulja ne dospe koncentrat tečnosti za pranje stakla.

Dolivanje vode za pranje

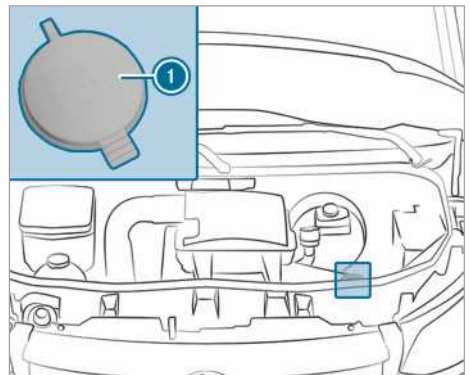

Rezervoar tečnosti za pranje (primer)

- ▶ U posudi napravite smešu vode za pranje u odgovarajućem odnosu.
- ▶ Vozilo zaustavite na ravnoj površini i osigurajte ga od otkotrljavanja (→ Strana 149).
- ▶ Otvorite poklopac motora (→ Strana 223).
- ▶ Poklopac ① rezervoara tečnosti za pranje za jezičak povucite nagore.
- ▶ Dolijte prethodno izmešanu tečnost za pranje.

- ▶ Poklopac ❶ pritisnite na otvor za punjenje, sve dok ne čujete da je ulegao.
- ▶ Zatvorite poklopac motora (→ Strana 223).
- ❶ Obratite pažnju na dodatne informacije o tečnosti za pranje stakla (→ Strana 305).

Čišćenje ispusnog ventila za vodu kutije za usisavanje vazduha

⚠ UPOZORENJE Postoji opasnost da pokretni delovi nekoga povrede

Određene komponente u motornom prostoru mogu da nastave da rade i kad je paljenje isključeno ili mogu da se spontano ponovo pokrenu, npr. ventilator hladnjaka.

Pre nego što se izvrše radovi u motornom prostoru, obratite pažnju na sledeće:

- ▶ Isključite paljenje.
- ▶ Nikada rukom ne posežite u oblast opasnosti pokretnih komponentata, npr. u područje obrtanja ventilatora.
- ▶ Skinite nakit i satove.
- ▶ Delove odeće treba da budu na udaljenosti od pokretnih delova.

⚠ UPOZORENJE Opasnost od opekotina uzrokovanih vrelim komponentama u motornom prostoru

Određene komponente u motornom prostoru mogu da budu vrelе, naprimer motor, hladnjak i delovi izduvnog sistema.

- ▶ Ostavite da se motor rashladi i dodirujte samo komponente koje su opisane u narednom poglavlju.

Kada morate nešto da radite u motornom prostoru, dodirujte samo sledeće komponente:

- poklopac motora,
- poklopac otvora za sipanje motornog ulja,
- poklopac rezervoara tečnosti za pranje,
- poklopac ekspanzionog suda za rashladnu tečnost.

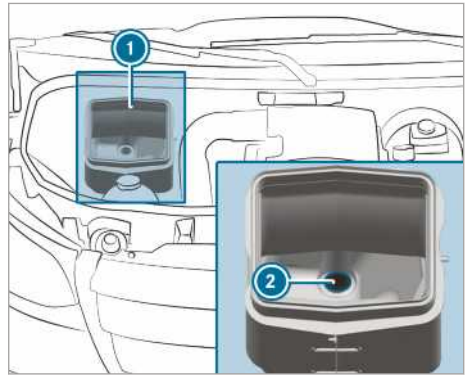

- ▶ Otvorite poklopac motora (→ Strana 223).
- ▶ Uklonite prijavštinu iz ispusnog ventila za vodu ❷ kutije za usisavanje vazduha ❶.

Ispuštanje vode iz filtera za gorivo

⚠ UPOZORENJE Opasnost od požara i eksplozije zbog goriva

Goriva su lako zapaljiva.

- ▶ Obavezno izbegavajte vatru, otvoreni plamen, pušenje i varničenje.
- ▶ Pre punjenja, ugasite motor i dodatno grejanje, ako postoji.

⚠ UPOZORENJE Opasnost od požara i eksplozije zbog goriva

Goriva su lako zapaljiva. Kontakt sa vrelim komponentama predstavlja opasnost od požara i eksplozije.

- ▶ Sačekajte da se ohladi motor i izduvni sistem.

❗ NAPOMENA Oštećenja motora zbog kasnog ispuštanja vode iz filtera za gorivo

Vozilo sa dizel-motorom: Kasno ispuštanje vode iz filtera za gorivo može izazvati oštećenje motora.

Kada zasvetli kontrolna sijalica , odmah ispuštite vodu iz filtera za gorivo.



**NAPOMENA ZA ZAŠTITU ŽIVOTNE SRE-
DINE** Zagađenje životne sredine prouzro-
kovano odlaganjem koje nije u skladu sa
zaštitom životne sredine



Odložite smešu vode i goriva na ekolo-
ški prihvatljiv način.

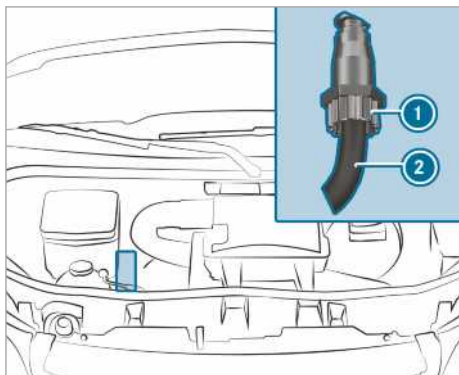

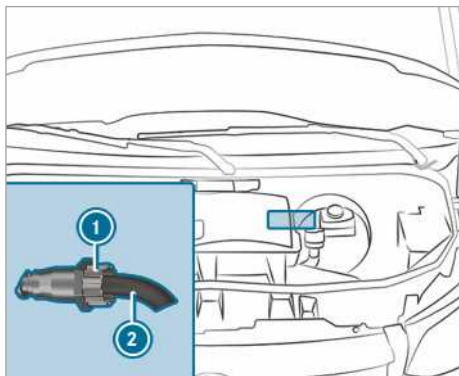

Motor OM642

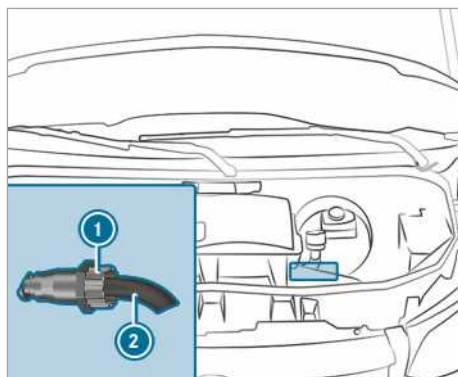

OM651 pogon na prednjim točkovima



OM651 pogon na zadnjim točkovima

- ▶ Vozilo propisno zaustavite tako da ne ugrožava saobraćaj i osigurajte ga da se ne otkotrlja.
- ▶ Isključite dodatno grejanje (→ Strana 110).
- ▶ Ugasite motor.
- ▶ Otvorite poklopac motora (→ Strana 223).
- ▶ Postavite pogodno bure za prikupljanje ispod creva za ispuštanje ②.
- ▶ Uključite paljenje.
- ▶ Zavrtnaj za ispuštanje ① odvrćite sve dok smeša vode i goriva ne počne da ističe iz creva za ispuštanje ②.
- ▶ Zavrtnite zavrtnaj za ispuštanje ①, čim sakupite oko 0,2 l smeše vode i goriva. Nakon 30 sekundi električna pumpa za gorivo samostalno zaustavlja oticanje smeše vode i goriva.
- ▶ Nakon ispuštanja vode isključite paljenje.
- ▶ Smešu vode i goriva koja je istekla odložite na ekološki prihvatljiv način npr. u kvalifikovanoj stručnoj radionici.
- ▶ Proverite da li je zavrtnaj za ispuštanje ① zavrnut. Kada motor radi i zavrnut je zavrtnaj za ispuštanje ①, ispuštite gorivo kroz crevo za ispuštanje ②.
- ▶ Zatvorite poklopac motora (→ Strana 223).
- ▶  **Kontrolna sijalica se ne isključuje nakon ispuštanja vode:** Ponovo ispuštite vodu iz filtera za gorivo.
- ▶  **Kontrolna sijalica se ne isključuje nakon drugog ispuštanja vode:** Potražite pomoć u kvalifikovanoj stručnoj radionici.

Mercedes-Benz preporučuje da ispuštanje vode iz filtera za gorivo prepustite kvalifikovanoj stručnoj radionici.

Čišćenje i nega

Napomene za pranje vozila u auto-perionici

⚠ UPOZORENJE Opasnost od nezgode zbog smanjenog dejstva sistema za kočenje posle pranja vozila

Nakon pranja vozila vaše kočnice imaju smanjeno dejstvo kočenja.

- ▶ Nakon pranja vozila kočite uz pažljivo praćenje situacije u saobraćaju, dok se ponovo ne uspostavi puno dejstvo kočenja.

Vodite računa o tome da auto-perionica bude prilagođena veličini vozila.

Pre pranja vozila u auto-perionici sklopite spoljašnja ogledala i po potrebi demontirajte dodatnu antenu. U protivnom, mogu da se oštete sledeći spoljašnja ogledala, antena ili samo vozilo.

Prilikom napuštanja auto-perionice vodite računa o tome da ponovo do kraja rasklopite spoljašnja ogledala i da eventualno ponovo montirate dodatnu antenu.

Kako biste izbegli oštećenja na svom vozilu, pre pranja u auto-perionici, obratite pažnju na sledeće:

- bočni prozori i klizni prozor su u potpunosti zatvoreni,
- ventilator za ventilaciju i grejanje su isključeni,
- prekidač brisača je u položaju .

U slučaju veće zaprljanosti, najpre obavite grubo čišćenje, a zatim odvezite vozilo u auto-perionicu.

i Ako nakon pranja vozila uklonite vosak sa vetrobranskog stakla i sa gumica metlica brisača, sprečićete stvaranje pruga i smanjićete buku brisača.

Napomene za korišćenje uređaja za čišćenje pod visokim pritiskom

⚠ UPOZORENJE Opasnost od nezgode pri korišćenju uređaja za čišćenje sa brizgaljkama sa okruglim otvorom

Mlaz vode iz brizgaljke sa okruglim otvorom (brizgaljka za uklanjanje nečistoće) može da prouzrokuje oštećenja na pneumaticima i komponentama vešanja, koja nisu vidljiva golim okom.

Komponente oštećene na taj način mogu neopčekivano da se pokvare.

- ▶ Nemojte da čistite vozilo uređajem za čišćenje pod visokim pritiskom sa brizgaljkama sa okruglim otvorom.
- ▶ Oštećene pneumatike ili delove donjeg podstroja odmah zamenite novim.

Nipošto nemojte da koristite uređaj za čišćenje pod visokim pritiskom u unutrašnjosti vozila. Količina vode koju stvara uređaj pod visokim pritiskom i propratna vodena prašina mogu značajno da oštete vozilo.

Kako biste izbegli oštećenja na vašem vozilu, imajte u vidu sledeće, kada koristite uređaj za čišćenje pod visokim pritiskom:

- Održavajte najmanje rastojanje do vozila od 30 cm kod brizgaljki sa pljosnatim otvorom od 25° i odstranjivača nečistoće ili 70 cm kod brizgaljki sa okruglim otvorom i pridržavajte se podataka u uputstvu za upotrebu proizvođača uređaja.
- Nemojte usmeravati brizgaljku uređaja za čišćenje pod visokim pritiskom direktno na osetljive delove kao što su pneumatici, prerezi, električne komponente, baterije, rasvetna tela i otvori za ventilaciju.
- Kod kamere za vožnju unazad održavajte najmanje rastojanje od 50 cm.

Ručno pranje vozila

Vodite računa o zakonskim odredbama. Na primer, u nekim zemljama je ručno pranje dozvoljeno samo na specijalnim mestima za pranje. U tom slučaju se uverite da se ručno pranje vrši na takvom specijalnom mestu za pranje.

- ▶ Upotrebljavajte blago sredstvo za pranje, na primer šampon za automobile.

- ▶ Vozilo perite mlakom vodom i mekim sušedorom za automobile. Pri tome ne izlažite vozilo direktnim sunčevim zracima.
- ▶ Vozilo oprezno isprskajte vodom i osušite ga koristeći kožnu krpu. Pri tome vodite računa o tome da mlaz vode ne bude direktno usmeren na mrežicu usisnika za vazduh. Pri tome nemojte ostavljati ventilator da radi.
- ▶ Nemojte ostaviti sredstvo za pranje da se osuši na laku.

Tokom zimskog perioda pažljivo i što je pre moguće odstranite naslage soli.

Napomene u vezi sa negom laka i mat laka

! **NAPOMENA** Oštećenje laka i korozija usled nedovoljne nege

Ukoliko se prljavština nastala od ptičjeg izmeta ili ostaci nekog drugog porekla ne uklone temeljno i blagovremeno, takva vrsta oštećenja laka može da dovede do korozije.

- ▶ Prljavštinu na laku i mat laku što je pre moguće temeljno očistite.

Obratite pažnju na sledeće napomene:

	Napomene za čišćenje i negu	Izbegavanje oštećenja laka
Lak	<ul style="list-style-type: none"> • Ostaci insekata: Omekšajte sredstvom za odstranjivanje insekata, pa zatim obrišite. • Ptičiji izmet: Omekšajte vodom, pa zatim obrišite. • Rashladnu tečnost, smolu sa drveća, ulja, gorivo i masti: Uklonite laganim trljanjem krpom natopljenom benzinom za čišćenje ili za upaljače. • Tečnost sistema za kočenje: Operite vodom. • Prskanje katrana: Koristite sredstvo za uklanjanje katrana. • Vosak: Koristite sredstvo za uklanjanje silikona. 	<ul style="list-style-type: none"> • Nemojte lepiti nalepnice, folije ili slično. • Po mogućstvu, odmah uklonite prljavštine.
Mat lak	<ul style="list-style-type: none"> • Koristite samo sredstva za negu koja su odobrena za Mercedes-Benz vozila. 	<ul style="list-style-type: none"> • Nemojte polirati vozilo i točkove od lakih metala. • U perionici nemojte koristiti programe pranja sa obradom vrelim voskom. • Nemojte koristiti sredstva za čišćenje laka, proizvode za glačanje/poliranje, sredstva za očuvanje sjaja, npr. vosak. • Korekcije laka vršite samo u kvalifikovanoj stručnoj radionici.

Napomene za negu delova vozila

▲ UPOZORENJE Opasnost od prignječenja prilikom čišćenja vetrobranskog stakla zbog uključenih brisača

Ako se prilikom čišćenja pokrenu brisači vetrobranskog stakla ili metlice brisača, može doći do prignječenja.

- ▶ Pre nego što počnete da čistite vetrobransko staklo ili metlice brisača, uvek isključite brisače i paljenje.

▲ UPOZORENJE Opasnost od opekotina usled dodirivanja završne cevi izduvnog sistema i ukrasne lajsne završne cevi

Završna cev izduvnog sistema i ukrasna lajsna završne cevi mogu da budu veoma vruće.

Dodirivanjem ovih delova vozila možete da se opečete.

- ▶ U području završne cevi izduvnog sistema i ukrasnih lajsni završnih cevi budite veoma oprezni, a posebno vodite računa ako su deca u blizini.
- ▶ Pre dodirivanja, pustite da se delovi vozila ohlade.

Obratite pažnju na sledeće napomene:

	Napomene za čišćenje i negu	Izbegavanje oštećenja na vozilu
Točkovi/ naplaci	Koristite vodu i sredstvo za čišćenje naplataka bez kiseline.	<ul style="list-style-type: none"> • Nemojte upotrebljavati sredstva za čišćenje naplataka koja sadrže kiselinu, da biste odstranili prašinu sa kočnica. U suprotnom, može da dođe do oštećenja zavrtnja točka i kompenovana kočnica. • Da biste izbegli pojavu korozije na diskovima kočnica i frikcionim oblogama kočnica, nakon čišćenja vozite vozilo nekoliko minuta i tek onda ga parkirajte. Diskovi kočnica i frikcionne obloge kočnica se zagrevaju i suše.
Stakla	Stakla čistite iznutra i spolja vlažnom krpom i sredstvom za pranje koje preporučuje Mercedes-Benz.	Za čišćenje unutrašnje strane nemojte koristiti suve krpe, sredstva za ribanje ili sredstva za pranje koja sadrže sredstva za rastvaranje.
Metlice brisača	Otklopljene metlice brisača očistite vlažnom krpom.	Nemojte suviše često čistiti metlice brisača.
Spoljašnje osvetljenje	Stakla čistite mokrim sunderom i blagim sredstvom za pranje, npr. šamponom za automobile.	Koristite samo sredstva za pranje ili krpe koje su pogodne za plastična stakla.
Senzori	Senzore u prednjim i zadnjim branicama i u oplati hladnjaka čistite mekom krpom i šamponom za automobile.	Prilikom čišćenja pomoću uređaja za čišćenje pod visokim pritiskom, održavajte najmanje rastojanje od 30 cm.

Napomene za čišćenje i negu		Izbegavanje oštećenja na vozilu
Kamera za vožnju unazad i kamera za 360°	Sočiva kamere čistite mekom krpom i čistom vodom.	Nemojte koristiti uređaj za čišćenje pod visokim pritiskom.
Mehanizam za vuču	<ul style="list-style-type: none"> • Uklonite naslage rđe sa kugle, npr. žičanom četkom. • Prljavštinu obrišite krpom koja ne ostavlja dlačice. • Nakon čišćenja, kugličasti zglob malo podmažite uljem ili mašću. • Obratite pažnju na napomene za negu iz uputstva za upotrebu proizvođača mehanizma za vuču. 	Nemojte čistiti vrat kuke za vuču pomoću uređaja pod visokim pritiskom ili sredstvima za rastvaranje.
Klizna vrata	<ul style="list-style-type: none"> • Uklonite strana tela u području kontakt ploča i vrhove kontaktnih pinova kliznih vrata. • Kontakt ploče i vrhove kontaktnih klinova očistite blagim sredstvom za pranje i mekom krpom. 	Kontakt ploče i vrhove kontaktnih klinova nemojte mazati uljem ili mašću.
Stepenici	<ul style="list-style-type: none"> • Električne stepenike i njihova kućišta čistite uređajem za čišćenje pod visokim pritiskom. • Nakon čišćenja, bočne vođice poprskajte silikonskim sprejom. • Stepenike na branicima očistite uređajem za čišćenje pod visokim pritiskom. 	Nemojte da upotrebljavate masti niti ulja kao sredstva za podmazivanje.
Utovarne stranice od aluminijuma	<ul style="list-style-type: none"> • Aluminijumsku utovarnu stranicu čistite vodom i neutralnim ili blago alkalnim sredstvom za pranje. 	Za čišćenje utovarnih stranica nemojte upotrebljavati sredstva za ribanje.

Napomene za negu unutrašnjosti vozila

⚠ UPOZORENJE Opasnost od povreda usled rastvaranja plastičnih delova, nakon upotrebe sredstava za negu koja sadrže sredstva za rastvaranje

Upotrebom sredstava za održavanje i pranje koja sadrže sredstva za rastvaranje, površine u kokpitu mogu da postanu porozne.

U slučaju aktiviranja vazdušnih jastuka, plastični delovi mogu da se odvoje.

▶ Za čišćenje kokpita upotrebljavajte sredstva za održavanje i pranje koja ne sadrže sredstva za rastvaranje.

⚠ UPOZORENJE Opasnost od povređivanja ili opasnost po život usled izbeljenih sigurnosnih pojaseva

Sigurnosni pojasevi mogu jako da oslabe ako se izbeljuju ili farbaju.

Usled toga sigurnosni pojasevi mogu npr. da se pokidaju ili da ne funkcionišu, u slučaju nezgode.

▶ Nikada nemojte da izbeljujete i da farbate sigurnosne pojaseve.

⚠ OPASNOST Opasnost po život usled strujnog udara

Ako utičnicu za 230 V čistite vlažnom krpom, može da dođe do strujnog udara.

Postoji opasnost po život!

Izbegavajte oblast oko utičnice za 230 V prilikom čišćenja.

Obratite pažnju na sledeće napomene:

	Napomene za čišćenje i negu	Izbegavanje oštećenja na vozilu
Sigurnosni pojasevi	Čistite ih mlakom vodom i sapunicom.	<ul style="list-style-type: none"> Nemojte koristiti hemijska sredstva za pranje. Sigurnosni pojas nemojte sušiti zagrevanjem iznad 80 °C ili direktnim izlaganjem suncu.
Displej	Površinu pažljivo čistite krpom od mikrofibera i sredstvom za negu LCD-/TFT displeja.	<ul style="list-style-type: none"> Isključite displej i ostavite ga da se ohladi. Nemojte koristiti neka druga sredstva.
Plastična oplata	<ul style="list-style-type: none"> Čistite vlažnom krpom od mikrofibera. Kod jake zaprljanosti: Koristite sredstvo za negu koje preporučuje Mercedes-Benz. 	<ul style="list-style-type: none"> Nemojte lepiti nalepnice, folije ili slično. Pazite da ne dođe do kontakta sa kozmetičkim sredstvima, sredstvima za zaštitu od insekata ili kremama za zaštitu od sunca.
Čisto drvo/ intarzija	<ul style="list-style-type: none"> Čistite krpom od mikrofibera. Intarzija u dezinu piano laka: Čistite vlažnom krpom i sapunicom. Kod jake zaprljanosti: Koristite sredstvo za negu koje preporučuje Mercedes-Benz. 	Nemojte koristiti sredstva za pranje koja sadrže sredstva za rastvaranje, sredstva za poliranje ili vosak.
Oplata krova	Perite četkom ili suvim šamponom.	
Presvlake sedišta od tekstila	Usisajte nečistoće poput mrvica ili prašine, a zatim celokupnu presvlaku sedišta očistite vlažnom krpom od mikrofibera i 1%-nim rastvorom sapuna. Nemojte čistiti samo zaprljana mesta. Koristite sredstvo za negu koje preporučuje Mercedes-Benz.	Nemojte koristiti sredstva za čišćenje i negu koja sadrže ulje.
Presvlake sedišta od veštačke kože	Usisajte nečistoće poput mrvica ili prašine, a zatim celokupnu presvlaku sedišta očistite vlažnom pamučnom krpom i 1%-nim rastvorom sapuna. Nemojte čistiti samo zaprljana mesta. Koristite sredstvo za negu koje preporučuje Mercedes-Benz.	Nemojte koristiti krpe od mikrofibera. Nemojte koristiti sredstva za čišćenje i negu koja sadrže ulje.

	Napomene za čišćenje i negu	Izbegavanje oštećenja na vozilu
Presvlake sedišta od prave kože	<p>Usisajte nečistoće kao npr. mrvice ili prašinu, a zatim presvlake sedišta redovno čistite vlažnom pamučnom krpom.</p> <p>Kod jake zaprljanosti: Koristite sredstvo za negu kože koje preporučuje Mercedes-Benz.</p>	<p>Nemojte koristiti krpe od mikrofibera.</p> <p>Nemojte koristiti sredstva za čišćenje i negu koja sadrže ulje.</p>
Upravljač i ručica za promenu stepena prenosa ili poluga menjača	Čistite vlažnom krpom.	
Pedale i patosnice	Čistite vlažnom krpom.	Nemojte koristiti sredstva za čišćenje.
Unutrašnjost	Čistite vlažnom krpom.	<ul style="list-style-type: none"> • Nemojte koristiti uređaj za čišćenje pod visokim pritiskom. • Nakon čišćenja, ostavite unutrašnjost vozila da se osuši. • Nemojte dozvoliti da tečnost dospe u proreze ili šupljine.
Zavese	Zavese čistite samo hemijski.	Nemojte prati zavese.

Kritična situacija

Vađenje upozoravajućeg prsluka

Upozoravajući prsluk se nalazi u pregradi u vratima vozača.

- ▶ Izvadite upozoravajući prsluk iz pregrade.
- ① U pregrade zadnjih bočnih vrata i vrata suvozača takođe možete odložiti upozoravajuće prsluke.

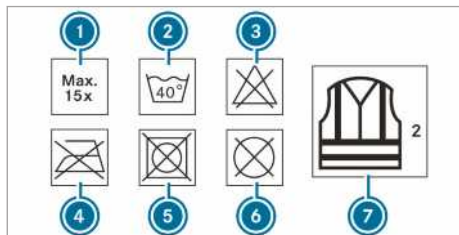

- ① Maksimalni broj postupaka pranja
- ② Maksimalna temperatura pranja
- ③ Ne izbeljivati
- ④ Ne peglati
- ⑤ Ne sušiti u mašini za sušenje veša
- ⑥ Ne čistiti hemijski
- ⑦ Prsluk odgovara klasi 2

Uslovi propisani zakonskim odredbama biće u potpunosti ispunjeni, samo ako je upozoravajući prsluk odgovarajuće veličine i potpuno zatvoren.

Upozoravajući prsluk zamenite novim:

- ako je oštećen ili prljavština sa svetloodbojnih traka više ne može da se očisti,
- ako je prekoračen maksimalni broj postupaka pranja,
- ako se smanji fluorescentnost.

Sigurnosni trougao

Vađenje sigurnosnog trougla

Sigurnosni trougao se nalazi u pregradi u vratima suvozača.

- ▶ Izvadite sigurnosni trougao iz pregrade.

Postavljanje sigurnosnog trougla

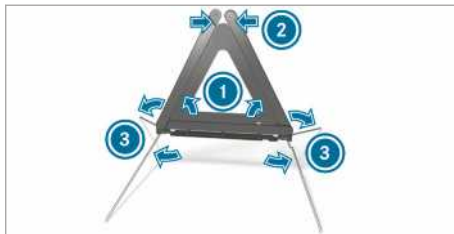

- ▶ Bočne reflektore ① povucite nagore tako da formiraju trougao i spojite pomoću gornjeg pritisknog dugmeta ②.
- ▶ Nožice trougla ③ otklopite sa svake strane nadole.

Vađenje torbice za prvu pomoć

Torbica za prvu pomoć se nalazi u pregradi u vratima suvozača.

- ▶ Izvadite torbicu za prvu pomoć iz pregrade.

Vađenje lampe za upozoravanje

Lampa za upozoravanje se nalazi u pregradi u vratima suvozača.

- ▶ Izvadite lampu za upozoravanje iz pregrade.

Uzimanje i odlaganje protivpožarnog aparata

▲ UPOZORENJE Ukoliko protivpožarni aparat nije propisno pričvršćen u prostoru za noge vozača, postoji opasnost od nezgode

Protivpožarni aparat u prostoru za noge vozača može da ograniči ili blokira hod pritisnute pedale.

To ugrožava pouzdanost- vozila i bezbednost u saobraćaju.

Pored toga, protivpožarni aparat u prostoru za noge vozača može da se otkaçi i povredi vozača ili druge putnike u vozilu.

- ▶ Tokom vožnje protivpožarni aparat uvek propisno postavite u držač i pričvrstite.
- ▶ Nemojte tokom vožnje vaditi protivpožarni aparat.

Uzimanje

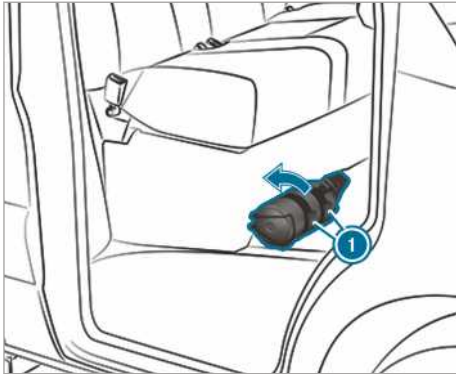

- ▶ Jezičke na držaču protivpožarnog aparata ① povucite ka gore.
- ▶ Izvadite protivpožarni aparat.

Odlaganje

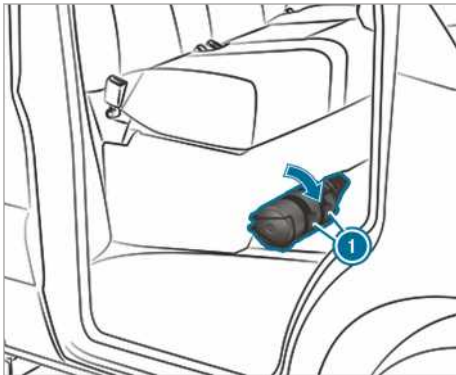

- ▶ Odložite protivpožarni aparat.
 - ▶ Jezičke na držaču protivpožarnog aparata ① pritisnite na dole.
- ① Kod vozila sa upravljačem na desnoj strani protivpožarni aparat se nalazi kod sedišta suvozača, levo u odnosu na smer vožnje.

Mercedes-Benz Sistem za poziv u pomoć

Informacije o sistemu za poziv u pomoć Mercedes-Benz

Sistem za poziv u pomoć Mercedes-Benz funkcioniše samo u područjima koja pokriva mreža mobilne telefonije ugovornog partnera. Nedovoljna pokrivenost mrežom ugovornog partnera

može da dovede do toga da ne bude upućen poziv u pomoć.

Za automatsko upućivanje poziva u pomoć mora da bude uključeno paljenje.

- ① Sistem za poziv u pomoć Mercedes-Benz je fabrički aktiviran. Korišćenje sistema za poziv u pomoć Mercedes-Benz je besplatno.

Pregled sistema za poziv u pomoć Mercedes-Benz

Sistem za poziv u pomoć Mercedes-Benz može da doprinese da se znatno skрати vreme od trenutka nezgode do dolaska spasilačke ekipe na mesto nezgode. On podržava utvrđivanje lokacije kod teško uočljivog mesta nezgode.

Poziv u pomoć može biti aktiviran automatski (→ Strana 239).

Imate mogućnost da ručno aktivirate poziv u pomoć (→ Strana 239). Aktivirajte poziv u pomoć samo za spasavanje sebe ili drugih.

Nemojte aktivirati poziv u pomoć u slučaju kvara ili sličnog.

Prikaz na medija displeju:

SOS NOT READY (SOS NIJE SPREMAN): Paljenje nije uključeno ili postoji smetnja u sistemu za poziv u pomoć.

To ne znači obavezno totalno otkazivanje sistema za poziv u pomoć. Pozivi u pomoć mogu uprkos tome da se pošalju.

Prikaz se odnosi isključivo na vozilo i ne uzima u obzir dostupnost mreža mobilne telefonije i Mercedes-Benz centrale za poziv u pomoć.

Funkcionalnu spremnost sistema za poziv u pomoć u vozilu ćete prepoznati po tome što se prikaz **SOS NOT READY (SOS NIJE SPREMAN)** gasi nakon uključivanja paljenja.

Za vreme aktivnog poziva u pomoć, na displeju se prikazuje .

Informacije o regionalnoj raspoloživosti sistema za poziv u pomoć Mercedes-Benz možete da pročitate na veb-stranici: http://www.mercedes-benz.com/connect_ecall.

- ① Kada poziv u pomoć zbog tehničkog problema u vozilu nije raspoloživ, na višenamenskom displeju kombinovanog instrumenta se prikazuje odgovarajuća poruka.

Aktiviranje automatskog Mercedes-Benz poziva u pomoć

Preduslovi

- Paljenje je uključeno.
- Baterija za pokretanje motora je dovoljno napunjena.

Sistem za poziv u pomoć Mercedes-Benz nakon nezgode automatski vrši poziv u pomoć posle aktiviranja sistema bezbednosti putnika, kao što su vazdušni jastuk ili zatezač pojasa.

Aktiviran je poziv u pomoć:

- Uspostavlja se veza sa Mercedes-Benz centralom za poziv u pomoć.
- Poruka sa podacima o nezgodi se prosleđuje Mercedes-Benz centrali za poziv u pomoć.
U zavisnosti od pozicije vozila, Mercedes-Benz centrala za poziv u pomoć može da prosledi podatke nekoj od javnih centrala za poziv u pomoć.
- Pod određenim uslovima, podaci se dodatno prosleđuju pomoću govornog kanala Mercedes-Benz centrali za poziv u pomoć.

Na taj način se mere spasavanja, izvlačenja iz vozila ili šlepanja u Mercedes-Benz servisnu radionicu mogu sprovesti za jako kratko vreme.

SOS taster na jedinici za upravljanje na krovu treperi, sve dok se poziv u pomoć ne završi.

Automatski poziv u pomoć ne možete odmah da završite.

Kada sistem za poziv u pomoć Mercedes-Benz ne može da pozove Mercedes-Benz centralu za pozive u pomoć, poziv se automatski prosleđuje javnoj centrali za pozive u pomoć.

Ako ne može da se uspostavi veza sa centralom za pozive u pomoć, na displeju se prikazuje odgovarajuća poruka.

- ▶ Unesite broj za poziv u pomoć **112** u mobilni telefon.

Kada se aktivira poziv u pomoć:

- Ostanite u vozilu, ukoliko to dozvoljava situacija u saobraćaju, sve dok se ne uspostavi veza sa provajderom usluga u centrali za pozive u pomoć.
- U zavisnosti od nezgode, provajder usluga odlučuje da li je potrebno da se na mesto nezgode pošalje spasilačka ekipa i/ili policija.

- Ako ne odgovara ni jedan od putnika u vozilu, smesta se šalje vozilo hitne pomoći.

Aktiviranje manualnog Mercedes-Benz poziva u pomoć

- ▶ **Preko SOS tastera na jedinici za upravljanje na krovu:** SOS taster pritiskajte bar jednu sekundu.

Aktiviran je poziv u pomoć:

- Uspostavlja se veza sa Mercedes-Benz centralom za poziv u pomoć.
- Poruka sa podacima o nezgodi se prosleđuje Mercedes-Benz centrali za poziv u pomoć.
U zavisnosti od pozicije vozila, Mercedes-Benz centrala za poziv u pomoć može da prosledi podatke nekoj od javnih centrala za poziv u pomoć.
- Ostanite u vozilu, ukoliko to dozvoljava situacija u saobraćaju, sve dok se ne uspostavi veza sa provajderom usluga u centrali za pozive u pomoć.
- U zavisnosti od nezgode, provajder usluga odlučuje da li je potrebno da se na mesto nezgode pošalje spasilačka ekipa i/ili policija.
- U određenim uslovima, podaci se dodatno prosleđuju pomoću govornog kanala Mercedes-Benz centrali za pozive u pomoć.

Na taj način se mere spasavanja, izvlačenja iz vozila ili šlepanja u Mercedes-Benz servisnu radionicu mogu sprovesti za jako kratko vreme.

Kada sistem za poziv u pomoć Mercedes-Benz ne može da pozove Mercedes-Benz centralu za pozive u pomoć, poziv se automatski prosleđuje javnoj centrali za pozive u pomoć.

Ako ne može da se uspostavi veza sa javnom centralom za pozive u pomoć, na medija displeju se prikazuje odgovarajuća poruka.

- ▶ Unesite broj za poziv u pomoć **112** u mobilni telefon.

Završavanje slučajno aktiviranog Mercedes-Benz poziva u pomoć

- ▶ Izaberite  na višenamenskom upravljaču.

Prenos podataka Mercedes-Benz sistema za poziv u pomoć

Tokom automatskog ili manualnog poziva u pomoć, kao i u slučaju poziva u pomoć **112**, pod-

aci se prosleđuju Mercedes-Benz centrali za pozive u pomoć, odnosno javnoj centrali za pozive u pomoć.

Prenose se sledeći podaci:

- GPS podaci o poziciji vozila,
- GPS podaci o poziciji putanje vožnje (par 100 m pre nezgode),
- pravac kretanja,
- identifikacioni broj vozila,
- vrsta pogona vozila,
- procenjen broj osoba u vozilu,
- da li postoji Mercedes PRO connect ili ne,
- da li je poziv u pomoć aktiviran ručno ili automatski,
- vreme nezgode,
- jezik koji je podešen na multimedijalnom sistemu.

Da bi se razjasnio uzrok nezgode, sledeće mere mogu biti preduzete u roku od jednog sata nakon aktiviranog poziva u pomoć:

- Može se odrediti trenutna pozicija vozila.
- Može se uspostaviti govorna veza sa putničima u vozilu.

i Za Rusiju: Neke funkcije, kao npr. prijem informacija o saobraćaju, neće moći da se koriste i do dva sata nakon poslatog poziva u pomoć.

Funkcija samostalne dijagnostike sistema za poziv u pomoć (Rusija)



Svaki put kada uključite paljenje, vaše vozilo proverava funkcionalnost sistema za poziv u pomoć. U slučaju otkaza sistema, o tome će vas informisati tekstualna poruka na kombinovanom instrumentu i crveni prikaz **SOS NOT READY (SOS NIJE SPREMAN)** na medija displeju.

Proverite, da li se u roku od 30 sekundi nakon uključivanja paljenja isključio crveni prikaz **SOS NOT READY (SOS NIJE SPREMAN)** u gornjem desnom uglu medija displeja. To znači da je sistem za poziv u pomoć uspešno prošao dijagnostiku. Ako se medija displej isključio, uključite ga ukoliko je to potrebno.

Pokretanje/zaustavljanje test-režima rada ERA-GLONASS (Rusija)

Preduслови

- Baterija za pokretanje motora je dovoljno napunjena.
- Paljenje je uključeno.
- Vozilo stoji najmanje jedan minut.

▶ **Pokretanje test-režima rada:** Taster  na višenamenskom upravljaču ili taster  pritiskajte najmanje pet sekundi. Test-režim rada se pokreće i automatski se završava nakon završetka govornog testa.

▶ **Ručno zaustavljanje test-režima rada:** Isključite paljenje ili taster  na jedinici za upravljanje na krovu držite pritisnutim najmanje pet sekundi. Test-režim rada se zaustavlja.

Oštećenje pneumatika

Napomene u slučaju oštećenja pneumatika

▲ UPOZORENJE Opasnost od nezgode kod pneumatika bez pritiska

Pneumatik bez pritiska veoma pogoršava karakteristike vožnje, kao i ponašanje vozila pri upravljanju i kočenju.

- ▶ Nemojte da vozite ako je pneumatik bez pritiska.
- ▶ Pneumatik bez pritiska odmah zamenite rezervnim točkom ili kontaktirajte sa kvalifikovanom stručnom radionicom.

U zavisnosti od opreme vozila, u slučaju oštećenja pneumatika imate sledeće mogućnosti:

- **Vozila sa uslugom Mercedes PRO connect:** U slučaju kvara možete preko tastera za poziv u slučaju kvara na jedinici za upravljanje na krovu da obavite poziv u slučaju kvara (→ Strana 191).
- **Sva vozila:** Zamenite točak (→ Strana 283).

Baterija

Napomene o bateriji od 12 V

⚠ UPOZORENJE Opasnost od nezgode usled nestručnih radova na bateriji

Nestručni radovi na bateriji mogu npr. dovesti do kratkog spoja. Na taj način može doći do ograničenja funkcija sistema koji su važni za bezbednost, npr. sistema za osvetljenje, ABS sistema (protivblokirajući sistem kočenja) ili ESP® sistema (elektronski program stabilnosti). Pogonska bezbednost vašeg vozila može biti ograničena.

U sledećim situacijama možete da izgubite kontrolu nad vozilom:

- prilikom kočenja,
 - pri naglom pomeranju upravljača i/ili neprilagođenoj brzini.
- ▶ U slučaju kratkog spoja ili u sličnim slučajevima odmah potražite pomoć u kvalifikovanoj servisnoj radionici.
- ▶ Nemojte nastavljati vožnju.
- ▶ Radove na bateriji uvek prepustite kvalifikovanoj stručnoj radionici.

- Dodatne informacije o sistemu ABS (→ Strana 155)
- Dodatne informacije o sistemu ESP® (→ Strana 156)

Mercedes-Benz vam preporučuje da bateriju od 12 V zamenite u kvalifikovanoj stručnoj radionici, npr. u Mercedes-Benz servisnoj radionici.

Ukoliko želite da bateriju zamenite sami, obratite pažnju na sledeće napomene:

- Neispravnu bateriju uvek zamenite baterijom koja ispunjava specifične zahteve vozila.
- Priključne komponente, kao npr. crevo za odušivanje, ugaoni priključak ili prekrivku pola, preuzmite sa baterije koju zamenjujete.
- Vodite računa o tome, da crevo za odušivanje uvek treba da bude priključeno na prvobitni otvor na strani baterije.
Montirajte postojeće ili isporučene čepove. U suprotnom, mogu da izlaze gasovi ili kiselina za bateriju.
- Vodite računa o tome da priključne komponente ponovo budu priključene na isti način.

Mercedes-Benz preporučuje da koristite isključivo baterije koje je Mercedes-Benz ispitao i odobrio za korišćenje u vašem vozilu. Te baterije nude veću zaštitu od curenja i nadražujućeg delovanja na putnike u slučaju da tokom saobraćajne nesreće dođe do njihovog oštećenja.

⚠ UPOZORENJE Opasnost od eksplozije usled elektrostatičkog punjenja

Elektrostatičko punjenje može da izazove varničenje i da zapali lako eksplozivnu smešu gasova iz baterije.

- ▶ Kako biste oslobodili postojeće elektrostatičko punjenje, pre dodirivanja baterije dodirnite metalnu karoseriju.

Lako eksplozivna smeša gasova nastaje prilikom punjenja baterije, kao i kod korišćenja pomoći pri startovanju.

⚠ UPOZORENJE Opasnost od nagrizanja uzrokovanoj kiselinom za bateriju

Kiselina za bateriju deluje nadražujuće.

- ▶ Izbegavajte kontakt sa kožom, očima ili odećom.
- ▶ Ne nagnijte se preko baterije.
- ▶ Ne udišite gasove koji izlaze iz baterije.
- ▶ Bateriju držite van domašaja dece.
- ▶ Kiselinu za bateriju odmah temeljno isperite velikom količinom čiste vode i potražite pomoć lekara.

🔥 NAPOMENA ZA ZAŠTITU ŽIVOTNE SRE-DINE Zagađenje životne sredine usled neodgovarajućeg odlaganja baterija



Baterije sadrže štetne materije. Zakonom je zabranjeno odlaganje baterija u običan kućni otpad.



Odlaganje baterija na ekološki prihvatljiv način. Ispražnjene baterije odnesite u kvalifikovanu stručnu radionicu ili na mesto za sakupljanje starih baterija.

Ako baterija od 12 V mora da bude povezana, obratite se kvalifikovanoj stručnoj radionici.

Pri rukovanju baterijama, obratite pažnju na bezbednosne napomene i mere zaštite.



Opasnost od eksplozije



Vatra, otvoren plamen i pušenje su zabranjeni pri rukovanju baterijom. Izbegavajte varničenje.



Elektrolit ili kiselina za bateriju izazivaju opekotine. Izbegavajte kontakt s kožom, očima ili odećom. Nosite odgovarajuću zaštitnu odeću, naročito rukavice, keclju i zaštitu za lice. Mesta poprskana elektrolitima ili kiselinom odmah isperite čistom vodom. Ukoliko je potrebno, potražite lekarsku pomoć.



Nosite zaštitne naočare.



Držite decu podalje.



Postupajte u skladu sa ovim uputstvom za rukovanje.

Ukoliko duži vremenski period ne koristite vozilo ili redovno vozite kratke deonice:

- priključite bateriju na punjač koji je preporučen za Mercedes-Benz,
- obratite se kvalifikovanoj stručnoj radionici za pomoć oko odvajanja baterije.

Pomoć pri startovanju i punjenje baterije od 12 V

- ▶ Za punjenje baterije i za pomoć pri startovanju koristite uvek tačku za pomoćno startovanje u motornom prostoru.

! NAPOMENA Oštećenje baterije usled previsokog napona

Prilikom punjenja punjačem koji nema ograničenje napona punjenja može da se ošteti baterija ili elektronika u vozilu.

- ▶ Koristite samo punjače čiji je maksimalni napon punjenja 14,8 V.

! UPOZORENJE Opasnost od eksplozije usled zapaljivog vodoničnog gasa

Tokom postupka punjenja baterija stvara vodonični gas. On može da se zapali u slučaju da nastane kratki spoj ili dođe do varničenja.

- ▶ Vodite računa da pozitivna klema spojene baterije nipošto ne dođe u kontakt sa delovima vozila.
- ▶ Nikada ne ostavljajte metalne predmete ili alat na bateriji.
- ▶ Kod spajanja i odvajanja baterije obavezno poštujujte opisani redosled klemata baterije.
- ▶ Prilikom korišćenja pomoći pri startovanju uvek vodite računa o tome da spajate samo polove baterije identičnog polariteta.
- ▶ Prilikom korišćenja pomoći pri startovanju vodite uvek računa o opisanom redosledu spajanja i odvajanja vodova za pomoćno startovanje.
- ▶ Kleme baterije nemojte nikada da spajate ili odvajate dok motor radi.

! UPOZORENJE Opasnost od eksplozije tokom postupka punjenja i prilikom korišćenja pomoći pri startovanju

Tokom postupka punjenja i prilikom korišćenja pomoći pri startovanju iz baterije može da curi eksplozivna smeša gasova.

- ▶ Obavezno izbegavajte vatru, otvoreni plamen, varničenje i pušenje.
- ▶ Tokom postupka punjenja i korišćenja pomoći pri startovanju obezbedite dovoljnu ventilaciju.
- ▶ Ne naginjite se preko baterije.

⚠ UPOZORENJE Opasnost od eksplozije usled zaleđene baterije

Ispražnjena baterija može da se smrzne već oko tačke mržnjenja.

Ako tada pokušate da upotrebite pomoć pri startovanju ili da napunite bateriju, iz nje mogu da izađu gasovi.

- ▶ Pre punjenja ili pre pokretanja pomoći pri startovanju, uvek pustite da se zaleđena baterija odleđi.

Ako se pri temperaturama oko ili ispod tačke mržnjenja ne upale upozoravajuća svetla/kontrolne sijalice na displeju sa instrumentima, ispražnjena baterija se verovatno zaledila.

U ovom slučaju vodite računa o sledećem:

- Nemojte koristiti pomoć pri startovanju niti puniti bateriju.
- Radni vek otopljene baterije može biti drastično skraćen.
- Ponašanje prilikom startovanja može da se pogorša, naročito na niskim temperaturama.
- Preporučuje se provera otopljene baterije u kvalifikovanoj stručnoj radionici.

! NAPOMENA Oštećenje usled uzastopnih ili dugih pokušaja startovanja

Prilikom uzastopnih ili dugih pokušaja startovanja gorivo koje nije sagorelo može da ošteti katalizator.

- ▶ Izbegavajte uzastopne i duge pokušaje startovanja.

Prilikom korišćenja pomoći pri startovanju i tokom punjenja baterije, obratite pažnju na sledeće:

- Koristite samo neoštećene vodove za pomoć pri startovanju/vodove za punjenje, sa dovoljnim poprečnim presekom i izolovanim pol-kleštima.
- Neizolovani delovi pol-klešta ne smeju da dođu u kontakt sa drugim metalnim delovima, dok su vodovi za pomoć pri startovanju/vodovi za punjenje spojeni sa baterijom/tačkom za pomoćno startovanje.
- Vodovi za pomoć pri startovanju/vodovi za punjenje ne smeju da dodiruju delove koji mogu da se pomere dok motor radi.
- Uvek vodite računa o tome, da ni vi niti baterija ne budete elektrostatički naelektrisani.

- Obavezno izbegavajte vatru i otvoreni plamen.
- Ne naginjte se iznad baterije.
- **Prilikom punjenja:** Koristite isključivo punjače koji su odobreni i provereni za Mercedes-Benz vozila i pročitajte uputstvo za rukovanje punjačem, pre nego što počnete sa punjenjem baterije.

Kada koristite pomoć pri startovanju, dodatno obratite pažnju na sledeće:

- Za pomoć pri startovanju koristite samo baterije čiji je nominalni napon 12 V.
- Vozila ne smeju da se dodiruju.

▶ Vozilo sa glavnim prekidačem baterije:

Proverite, da li je uključen glavni prekidač baterije (→ Strana 128).

▶ Vozilo osigurajte parkirnom kočnicom.

▶ Vozila sa automatskim menjačem:

Prebacite menjač u položaj **P**.

▶ Vozila sa manuelnim menjačem:

Ubacite u prazan hod.

▶ Isključite paljenje i sve električne potrošače.

▶ Otvorite poklopac motora (→ Strana 223).

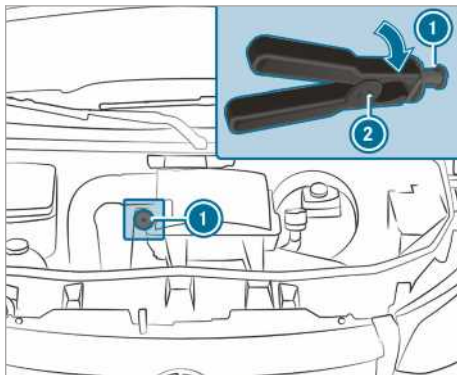

Tačka za pomoćno startovanje (primer)

i Vozila sa upravljačem na desnoj strani:

Tačke za pomoćno startovanje mogu biti na suprotnoj strani.

▶ Skinite prekrivku sa pozitivnog kontakta pomoćne baterije.

▶ Klemu pozitivnog pola voda za pomoćno startovanje/voda za punjenje spojite najpre sa pozitivnim kontaktom pomoćne baterije.

▶ Sa klemom pozitivnog pola ② voda za pomoćno startovanje gurnite unazad crvenu

zaštitnu kapicu na tački za pomoćno startovanje ❶ okretanjem nadesno.

- ▶ Klemu pozitivnog pola spojite na pozitivni kontakt tačke za pomoćno startovanje ❶.
- ▶ **Tokom korišćenja pomoći pri startovanju:** U vozilu, od kojeg dobijate pomoć, ostavite motor da radi sa brojem obrtaja na praznom hodu.
- ▶ Negativni pol pomoćne baterije i tačku mase na sopstvenom vozilu povežite sa vodom za pomoćno startovanje/vodom za punjenje. Pri tom, počnite od baterije drugog vozila.
- ▶ **Tokom korišćenja pomoći pri startovanju:** Pokrenite motor sopstvenog vozila.
- ▶ **Tokom punjenja:** Pokrenite postupak punjenja.
- ▶ **Tokom korišćenja pomoći pri startovanju:** Ostavite motore da rade nekoliko minuta.
- ▶ **Tokom korišćenja pomoći pri startovanju:** Pre odvajanja vodova za pomoć pri startovanju, uključite neki električni potrošač sopstvenog vozila, npr. grejanje zadnjeg stakla ili osvetljenje.

Kada je korišćenje pomoći pri startovanju/postupak punjenja završen:

- ▶ Vodove za pomoćno startovanje/vodove za punjenje prvo odvojite od tačke mase i negativnog pola pomoćne baterije, a zatim od pozitivnog kontakta tačke za pomoćno startovanje ❶ i pozitivnog pola pomoćne baterije. Pri tom, uvek započnite sa kontaktima na sopstvenom vozilu.
- Prilikom odvajanja kleme pozitivnog pola ❷ od tačke za pomoćno startovanje ❶, crvena zaštitna kapica se vraća u početni položaj.

Dodatne informacije možete da dobijete u kvalifikovanoj stručnoj radionici.

Demontaža i ugradnja podne obloge (vozila sa pogonom na zadnjim točkovima)

▲ UPOZORENJE Opasnost od nezgode uzrokovane predmetima u prostoru za noge vozača

Predmeti u prostoru za noge vozača mogli bi da ograniče ili blokiraju hod pritisnute pedale. To ugrožava pouzdanost vozila i bezbednost u saobraćaju.

- ▶ Sve predmete u vozilu odložite na bezbedan način, tako da ne mogu da dospeju u prostor za noge vozača.
- ▶ Pri postavljenju patosnica i tepiha, pričvrstite ih tako da ne klizaju i da ima dovoljno slobodnog prostora za pedale.
- ▶ Ne stavljajte više patosnica ili tepiha jedne preko drugih.

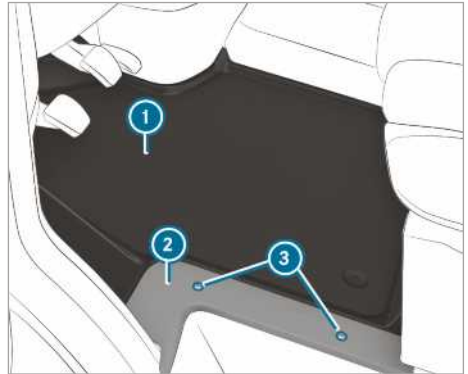

- ▶ Isključite sve električne potrošače.
- ▶ **Demontaža:** Otpustite zavrtnje ❸ i skinite pregradu ❷.
- ▶ Izvadite podnu oblogu ❶.
- ▶ **Montaža:** Postavite podnu oblogu ❶ i usmerite je ka kutiji sedišta vozača i ulazu.
- ▶ Postavite pregradu ❷ i ponovo pritegnite zavrtnje ❸.

Odvajanje baterije za pokretanje motora

! **NAPOMENA** Oštećenje električnih agregata

Ukoliko odvojite bateriju za pokretanje motora, pre nego što isključite motor i izvučete ključ iz kontakt-brave, može doći do oštećenja električnih agregata.

- ▶ Isključite motor i izvucite ključ iz kontakt-brave. Zatim otpustite klemu baterije za pokretanje motora.
- ▶ Uvek najpre odvojite bateriju za pokretanje motora u kutiji za bateriju u prostoru za noge sa leve strane. U protivnom, mogu da se oštete električni agregati, kao što je npr. generator.

! NAPOMENA Oštećenje elektronike vozila

Ukoliko bateriju za pokretanje motora ne odvojite kao što je opisano u nastavku, može doći do oštećenja vozila.

- ▶ Bateriju za pokretanje motora uvek odvajajte onim redosledom kao što je opisano u nastavku i nikako nemojte da zamenite kleme baterije! U suprotnom, elektronika vozila može da se ošteti.

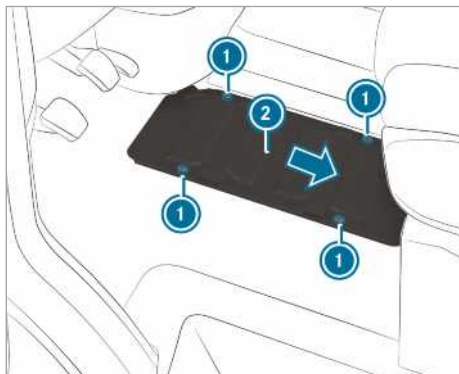

Vozila sa pogonom na zadnjim točkovima

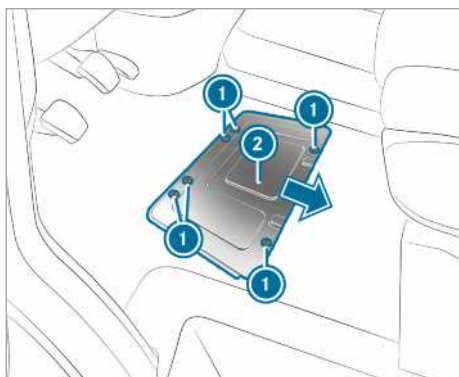

Vozila sa pogonom na prednjim točkovima

Ako je predviđeno vreme stajanja ili mirovanja vozila više od tri nedelje, odvojite baterije. Na taj način ćete sprečiti da potrošači struje mirovanja isprazne bateriju.

- ▶ **Vozila sa glavnim prekidačem baterije:** Isključite glavni prekidač baterije .
- ▶ **Vozila bez glavnog prekidača baterije:** Isključite sve električne potrošače.

- ▶ Isključite motor i isključite napajanje naponom.
- ▶ Demontirajte podnu oblogu (→ Strana 244).
- ▶ Otpustite zavrtnje ① i gurnite prekrivku baterije ② u smeru strelice. Zavrtnji moraju da stoje iznad većih otvora.
- ▶ Prekrivku baterije ② skinite prema gore.

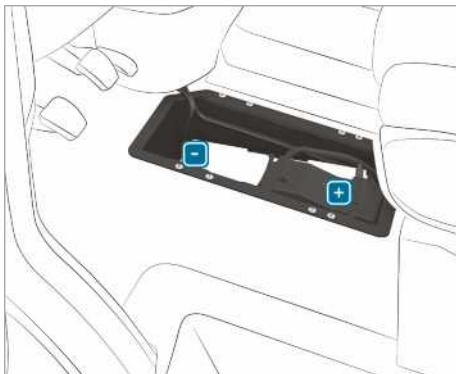

- ▶ Najpre odvojite negativnu klemu baterije i skinite je tako da kleva više ne dodiruje pol.
- ▶ Uklonite prekrivku pozitivne kleme.
- ▶ Otpustite pozitivnu klemu i s predosiguračkom kutijom bočno sklopite povlačenjem nagore.

Demontaža ili montaža baterije za pokretanje motora

Vozila sa pogonom na zadnjim točkovima: demontaža baterije za pokretanje motora



- ▶ Odvojite bateriju za pokretanje motora (→ Strana 244).
- ▶ Crevo za odušivanje ① pomoću priključnog ugaonika izvucite iz priključka poklopca za ispuštanje gasa.

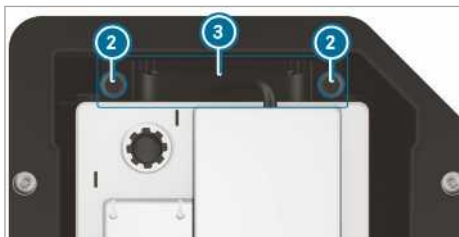

- ▶ Zavrtnje ② držača ③ izvucite povlačenjem nagore.
- ▶ Bateriju za pokretanje motora gurnite iz ležišta u pravcu kretanja.
- ▶ Vešalice baterije za pokretanje motora sklopite nagore, a bateriju za pokretanje motora izvadite iz kutije za bateriju.

Vozila sa pogonom na zadnjim točkovima: montaža baterije za pokretanje motora

- ▶ Prilikom spajanja baterije za pokretanje motora vodite računa o merama bezbednosti i napomenama o zaštiti (→ Strana 242).

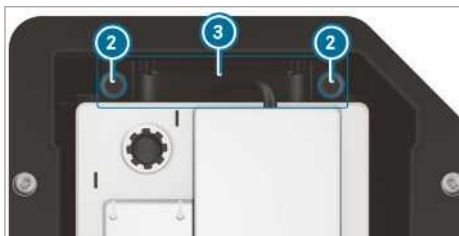

- ▶ Bateriju za pokretanje motora postavite u kutiju za bateriju.
- ▶ Vešalice baterije za pokretanje motora sklopite nadole.
- ▶ Bateriju za pokretanje motora gurnite u ležište u smeru suprotnom od smera kretanja.
- ▶ Postavite držač ③.
- ▶ Pritegnite zavrtnje ② držača ③, pomoću koga je baterija za pokretanje motora osigurana od klizanja.



- ▶ Crevo za odušivanje ① utaknite pomoću priključnog ugaonika u priključak poklopca za ispuštanje gasa.
- ▶ Spojite bateriju za pokretanje motora (→ Strana 244).

Mercedes-Benz vam preporučuje da bateriju za pokretanje motora zamenite u kvalifikovanoj stručnoj radionici, npr. u Mercedes-Benz servisnoj radionici.

Ukoliko želite da bateriju za pokretanje motora zamenite sami, obratite pažnju na sledeće napomene:

- Neispravnu bateriju za pokretanje motora uvek zamenite baterijom za pokretanje motora koja ispunjava specifične zahteve vozila.
- Priključne komponente, kao npr. crevo za odušivanje, ugaoni priključak ili prekrivku pola preuzmite sa baterije za pokretanje motora koju zamenjujete.
- Vodite računa o tome, da crevo za odušivanje uvek treba da bude priključeno na prvobitni otvor na strani baterije.
Montirajte postojeće ili isporučene čepove. U suprotnom, mogu da izlaze gasovi ili kiselina za bateriju.
- Vodite računa o tome da priključne komponente ponovo budu priključene na isti način.

Vozila sa pogonom na prednjim točkovima: demonataža baterije za pokretanje motora

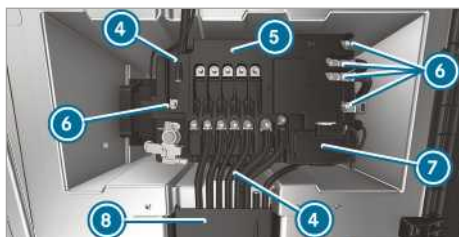

- ▶ Odvojite bateriju za pokretanje motora (→ Strana 244).
- ▶ Otvorite klapnu kanala za kablove ⑧.
- ▶ Otvorite prekrivku pozitivnog pola ⑦.

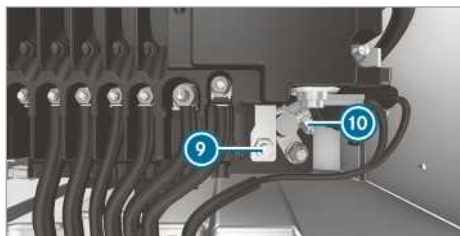

- ▶ Otpustite navrtku ⑨ i pozitivni pol ⑩.
- ▶ Odrvnite navrtke vodova ⑥, odvojite vodove i odložite ih na stranu.
- ▶ Raširite kucike ④ na predosiguračkoj kutiji ⑤.
- ▶ Odvojite predosiguračku kutiju ⑤ od baterije i gurnite je prema napred udesno.
- ▶ Predosiguračku kutiju ⑤ preklopite nagore, prema nazad.



- ▶ Crevo za odušivanje ① pomoću priključnog ugaonika izvucite iz priključka poklopca za ispuštanje gasa.

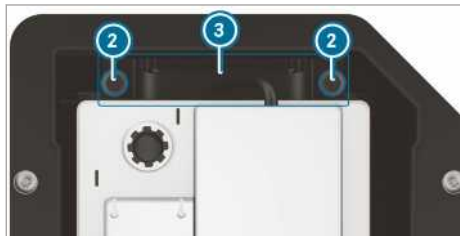

- ▶ Odrvnite zavrtnje ② držača ③ i izvucite držač povlačenjem nagore.

- ▶ Bateriju za pokretanje motora gurnite iz ležišta poprečno u odnosu na pravac kretanja.
- ▶ Vešalice baterije za pokretanje motora sklopite nagore, a bateriju za pokretanje motora podignite iz kutije za bateriju.

Vozila sa pogonom na prednjim točkovima: montaža baterije za pokretanje motora

- ▶ Prilikom spajanja baterije za pokretanje motora vodite računa o merama bezbednosti i napomenama o zaštiti (→ Strana 242).
- ▶ Bateriju za pokretanje motora postavite u kutiju za bateriju.
- ⓘ Vodite računa o tome da ne priklještite neki od vodova.
- ▶ Vešalice baterije za pokretanje motora sklopite nadole.
- ▶ Bateriju za pokretanje motora gurnite u ležište poprečno u odnosu na pravac kretanja.

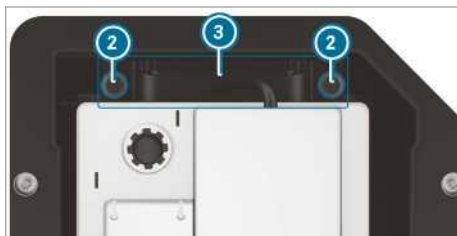

- ▶ Postavite držač ③.
- ▶ Pritegnite zavrtnje ② držača ③, pomoću koga je baterija za pokretanje motora osigurana od klizanja.



- ▶ Crevo za odušivanje ① utaknite pomoću priključnog ugaonika u priključak poklopca za ispuštanje gasa.
- ▶ Predosiguračku kutiju postavite na bateriju.

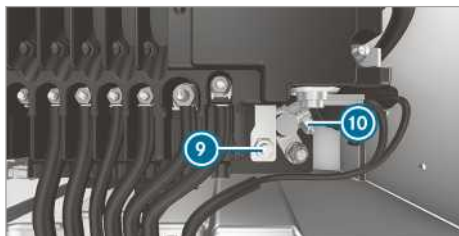
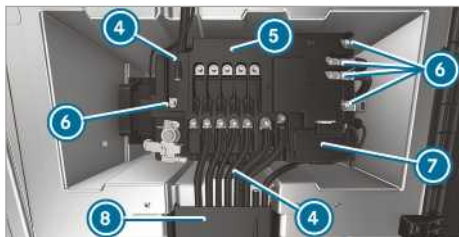

- ▶ Spojite pozitivni pol ⑩ i zatvorite prekrivku ⑦.
- ▶ Postavite vodove na prihvatne čivije.
- ▶ Pritegnite navrtke vodova ⑥ obrtnim momentom koji je naveden na predosiguračkoj kutiji ⑤.

Mercedes-Benz vam preporučuje da bateriju za pokretanje motora zamenite u kvalifikovanoj stručnoj radionici, npr. u Mercedes-Benz servisnoj radionici.

Ukoliko želite da bateriju za pokretanje motora zamenite sami, obratite pažnju na sledeće napomene:

- Neispravnu bateriju za pokretanje motora uvek zamenite baterijom za pokretanje motora koja ispunjava specifične zahteve vozila.
- Priključne komponente, kao npr. crevo za odušavanje, ugaoni priključak ili prekrivku pola preuzmite sa baterije za pokretanje motora koju zamenjujete.
- Vodite računa o tome, da crevo za odušavanje uvek treba da bude priključeno na prvobitni otvor na strani baterije.

Montirajte postojeće ili isporučene čepove.

U suprotnom, mogu da izlaze gasovi ili kiselina za bateriju.

- Vodite računa o tome da priključne komponente ponovo budu priključene na isti način.

Odvajanje dodatne baterije u motornom prostoru

! **NAPOMENA** Oštećenje električnih agregata

Ukoliko odvojite bateriju za pokretanje motora, pre nego što isključite motor i izvučete ključ iz kontakt-brave, može doći do oštećenja električnih agregata.

- ▶ Isključite motor i izvucite ključ iz kontakt-brave. Zatim otpustite kleme baterije za pokretanje motora.
- ▶ Uvek najpre odvojite bateriju za pokretanje motora u kutiji za bateriju u prostoru za noge sa leve strane. U protivnom, mogu da se oštete električni agregati, kao što je npr. generator.

! **NAPOMENA** Oštećenje elektronike vozila

Zbog pogrešnog postupanja prilikom odvajanja dodatne baterije, može da dođe do oštećenja elektronike vozila.

- ▶ Dodatna baterija može uvek da se odvoji prema opisanom redosledu. Kleme baterije ni u kom slučaju ne smeju da se pomešaju.

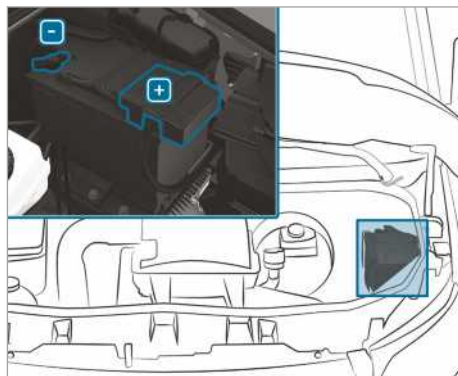

- ▶ Prilikom odvajanja dodatne baterije vodite računa o merama bezbednosti i napomenama o zaštiti (→ Strana 242).
- ▶ Isključite sve električne potrošače.
- ▶ Isključite motor i isključite napajanje naponom.
- ▶ Otvorite poklopac motora (→ Strana 223).

- ▶ Najpre odvojite negativnu klemu dodatne baterije i skinite je tako da klema više ne dodiruje pol.
- ▶ Uklonite prekrivku pozitivne kleme.
- ▶ Odvojite i skinite pozitivnu klemu.

Odvajanje dodatne baterije ispod reda sedišta za suvozača

! NAPOMENA Oštećenje električnih agregata

Ukoliko odvojite bateriju za pokretanje motora, pre nego što isključite motor i izvucete ključ iz kontakt-brave, može doći do oštećenja električnih agregata.

- ▶ Isključite motor i izvucite ključ iz kontakt-brave. Zatim otpustite klemu baterije za pokretanje motora.
- ▶ Uvek najpre odvojite bateriju za pokretanje motora u kutiji za bateriju u prostoru za noge sa leve strane. U protivnom, mogu da se oštete električni agregati, kao što je npr. generator.

! NAPOMENA Oštećenje elektronike vozila

Zbog pogrešnog postupanja prilikom odvajanja dodatne baterije, može da dođe do oštećenja elektronike vozila.

- ▶ Dodatna baterija može uvek da se odvoji prema opisanom redosledu. Kleme baterije ni u kom slučaju ne smeju da se pomešaju.

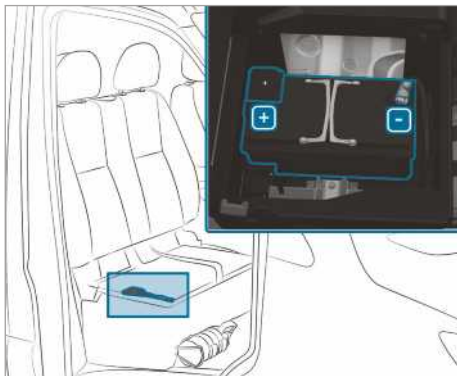

- ▶ Prilikom odvajanja dodatne baterije vodite računa o merama bezbednosti i napomenama o zaštiti (→ Strana 242).
- ▶ Isključite sve električne potrošače.
- ▶ Isključite motor i isključite napajanje naponom.
- ▶ Površinu sedenja na redu sedišta za suvozača sklopite nagore (→ Strana 71).
- ▶ Najpre odvojite negativnu klemu dodatne baterije i skinite je tako da klema više ne dodiruje pol.
- ▶ Uklonite prekrivku pozitivne kleme.
- ▶ Odvojite i skinite pozitivnu klemu.
- i** Ako se dodatna baterija nalazi ispod sedišta suvozača bez površine sedenja koja se može sklopiti nagore, obratite se kvalifikovanoj stručnoj radionici za pomoć oko odvajanja i demontaže dodatne baterije.

Prinudno startovanje šlepanjem ili šlepanje

Pregled dozvoljenih načina šlepanja

Mercedes-Benz vam predlaže da u slučaju kvara transportujete vozilo, umesto da ga šlepujete.

! NAPOMENA Oštećenja vozila usled nepravilnog šlepanja

- ▶ Vodite računa o napomenama i uputstvima za šlepanje.

! NAPOMENA Oštećenja usled pomeranja vozila

Ukoliko se vozilo s pogonom na prednjim točkovima i automatskim menjačem, kada je motor ugašen, predaleko i brzo pomera, može da se ošteti.

- ▶ Ne pomerajte vozilo dalje od 15 m pri maksimalnoj brzini hoda.

- i** **Vozila sa automatskim menjačem i pogonom na zadnjim točkovima:** U slučaju smetnje, automatski menjač može da se blokira u položaju **P**. Ako automatski menjač ne može da se prebaci u položaj **N**, transportujte vozilo (→ Strana 252). Za transport vozila je neophodno vozilo za šlepanje sa dizalicom.

i Vozila sa automatskim menjačem i pogonom na prednjim točkovima: U slučaju smetnje, automatski menjač može da se blokira u položaju **P**. Možete ručno da uklonite blokadu u parkingu (→ Strana 133).

Ako automatski menjač ne može da se prebaci u položaj **N**, transportujte vozilo (→ Strana 252). Za transport vozila je neophodno vozilo za šlepanje sa dizalicom.

Dozvoljeni načini šlepanja

	 Obe osovine na tlu	 Prednja osovina podignuta	 Zadnja osovina podignuta
Vozila sa manuelnim menjačem	Da, maksimalno 100 km brzinom od 50 km/h	Da, maksimalno 100 km brzinom od 50 km/h	Da, maksimalno 50 km brzinom od 50 km/h
Vozila sa automatskim menjačem i pogonom na zadnjim točkovima	Da, maksimalno 50 km brzinom od 50 km/h	Da, maksimalno 50 km brzinom od 50 km/h	Da, kada je upravljač fiksiran u srednjem položaju pomoću sprave za zaštitu od krađe
Vozila sa automatskim menjačem i pogonom na prednjim točkovima	Ne (kada je motor ugašen) Da (kada motor radi), maksimalno 5 km brzinom od 20 km/h	Da	Ne (kada je motor ugašen) Da (kada motor radi), maksimalno 5 km brzinom od 20 km/h
Vozila sa pogonom na svim točkovima	Da, maksimalno 50 km brzinom od 50 km/h	Ne	Ne

Šlepanje sa podignutom osovinom: Šlepanje bi trebalo da vrši šlep-služba.

Šlepanje vozila sa obe osovine na tlu

- ▶ Obratite pažnju na napomene o dozvoljenim metodama šlepanja (→ Strana 249).
- ▶ Uverite se da je baterija spojena i napunjena.

Ako je baterija prazna, onda:

- Motor neće moći da se pokrene.
- Električna parkirna kočnica ne može da se oslobodi ili aktivira.
- **Vozila sa automatskim menjačem:** Automatski menjač ne može da se prebaci u položaj **N** ili **P**.

! NAPOMENA Oštećenja usled pomeranja vozila

Ukoliko se vozilo s pogonom na prednjim točkovima i automatskim menjačem, kada je motor ugašen, predaleko i brzo pomera, može da se ošteti.

- ▶ Ne pomerajte vozilo dalje od 15 m pri maksimalnoj brzini hoda.

! NAPOMENA Oštećenje usled prebrzog ili šlepanja na suviše dugim deonicama

Ukoliko šlepujete vozilo prebrzo ili na suviše dugim deonicama, može da dođe do oštećenja na pogonskoj grupi.

- ▶ Nemojte prekoračiti brzinu šlepanja od 50 km/h.
- ▶ Nemojte prekoračiti deonicu šlepanja od 50 km.

- i** **Vozila sa automatskim menjačem i pogonom na zadnjim točkovima:** U slučaju smetnje, automatski menjač može da bude blokiran u položaju **[P]**.

Ako automatski menjač ne može da se prebaci u položaj **[N]**, transportujte vozilo (→ Strana 252). Za transport vozila je neopходно vozilo za šlepovanje sa dizalicom.

- i** **Vozila sa automatskim menjačem i pogonom na prednjim točkovima:** U slučaju smetnje, automatski menjač može da bude blokiran u položaju **[P]**. Možete mehanički da uklonite blokadu u parkingu (→ Strana 133). Ako automatski menjač ne može da se prebaci u položaj **[N]**, transportujte vozilo (→ Strana 252). Za transport vozila je neopходно vozilo za šlepovanje sa dizalicom.

⚠ UPOZORENJE Opasnost od nezgode tokom šlepovanja vozila koje ima preveliku težinu

Kada je vozilo koje se prinudno startuje šlepovanjem ili šlepuje teže od dozvoljene mase vašeg vozila, mogu da nastupe sledeće situacije:

- Ušica za vuču može da se otkine.
 - Zaprega proklizava i može da se prevrne.
- ▶ Ako prinudno startujete neko drugo vozilo šlepovanjem ili ga šlepujete, njegova masa ne sme da prelazi dozvoljenu ukupnu masu vašeg vozila.

Ukoliko vozilo mora da bude prinudno pokrenuto šlepovanjem ili šlepovano, njegova masa ne sme da prelazi dozvoljenu ukupnu masu vučnog vozila.

- ▶ Podatke o dozvoljenoj ukupnoj masi vozila možete da pronađete na tipskoj pločici vozila.
- ▶ **Vozila sa automatskim menjačem:** Ne otvarajte vrata vozača ili suvozača, jer se u suprotnom automatski menjač automatski prebacuje u položaj **[P]**.
- ▶ Montirajte ušicu za vuču (→ Strana 253).
- ▶ Pričvrstite uređaj za šlepovanje.

i **NAPOMENA** Oštećenja usled nepravilnog pričvršćivanja

- ▶ Uže za vuču ili šipku za vuču pričvrstite samo na ušice za vuču.

- i** Uređaj za šlepovanje možete da pričvrstite i na mehanizam za vuču.

i **NAPOMENA** Oštećenje ili opasnost od nezgode prilikom šlepovanja uz pomoć užeta za vuču

Ukoliko se ne pridržavate bezbednosnih i zaštitnih mera prilikom šlepovanja uz pomoć užeta za vuču, postoji opasnost od nezgode.

Prilikom šlepovanja sa užetom za vuču vodite računa o sledećem:

- ▶ Pričvrstite uže za vuču, ako je to moguće, na oba vozila sa iste strane.
- ▶ Vodite računa da uže za vuču ne prekoracuje zakonski propisanu dužinu.
- ▶ Obeležite uže za vuču na sredini, npr. belim platnom (30 x 30 cm). Na taj način će drugi učesnici u saobraćaju videti da je šlepovanje u toku.
- ▶ Za vreme vožnje obratite pažnju na svetla kočnice vozila koje vrši šlepovanje. Uvek držite odstojanje tako da je uže za vuču zategnuto.
- ▶ Za šlepovanje vozila nemojte koristiti čelične sajle ili lance. U suprotnom, možete da oštetite vozilo.

- ▶ Isključite automatsko zaključavanje (→ Strana 49).
- ▶ Nemojte da aktivirate HOLD-funkciju.
- ▶ Isključite zaštitu od odvlačenja (→ Strana 62).
- ▶ Isključite aktivni pomoćni sistem pri kočenju (→ Strana 159).
- ▶ **Vozila sa automatskim menjačem:** Prebacite automatski menjač u položaj **[N]**.
- ▶ **Vozila sa manuelnim menjačem:** Ubacite u prazan hod **[N]**.
- ▶ Otpustite parkirnu kočnicu.
- ▶ **Vozila sa manuelnim menjačem:** Uključite paljenje, u suprotnom se može aktivirati blokada upravljača.

⚠ UPOZORENJE Opasnost od nezgode usled ograničenja funkcija bitnih za bezbednost prilikom šlepovanja

Funkcije važne za bezbednost su ograničene ili više nisu na raspolaganju u sledećim situacijama:

- Kontakt je isključen.

- U sistemu za kočenje ili servo upravljaču postoji smetnja.
- U napajanju energijom ili naponskoj mreži postoji smetnja.

Ako se tada šlepuje vaše vozilo, postoji mogućnost da će prilikom upravljanja i kočenja biti neophodno mnogo više snage.

- ▶ Koristite šipku za vuču.
- ▶ Pre šlepanja se uverite da je upravljač slobodan.

! NAPOMENA Oštećenje usled prevelikih vučnih sila

Prejake vučne sile mogu da oštete vozila prilikom naglog pokretanja.

- ▶ Krećite sporo i nikako naglo.

Šlepanje vozila sa podignutom prednjom ili zadnjom osovinom

! NAPOMENA Oštećenje dok je paljenje uključeno

Ako prilikom šlepanja vozila sa podignutom prednjom i zadnjom osovinom ostavite uključeno paljenje, aktivacija sistema ESP® može da ošteti sistem za kočenje.

- ▶ Paljenje mora biti isključeno.

! NAPOMENA Oštećenje usled nestručne demontaže ili ugradnje kardanskih vratila

Ako prilikom ugradnje kardanskih vratila ne koristite nove zavrtnje, može doći do oštećenja kardanskih vratila.

Koristite prilikom ugradnje kardanskog vratila uvek nove zavrtnje.

Demontažu i montažu kardanskog vratila prepustite stručnom osoblju.

- ① Podignite vozilo sa oštećenjem prednje osovine na prednju osovinu, a vozilo sa oštećenjem zadnje osovine na zadnju osovinu.
- ① **Vozila sa automatskim menjačem i pogonom na zadnjim točkovima:** U slučaju smetnje, automatski menjač može da bude blokiran u položaju **P**. Ako automatski menjač ne može da se prebaci u položaj **N**, transportujte vozilo

(→ Strana 252). Za transport vozila je neophodno vozilo za šlepanje sa dizalicom.

- ① **Vozila sa automatskim menjačem i pogonom na prednjim točkovima:** U slučaju smetnje, automatski menjač može da bude blokiran u položaju **P**. Možete mehanički da uklonite blokadu u parking(→ Strana 133). Ako automatski menjač ne može da se prebaci u položaj **N**, transportujte vozilo (→ Strana 252). Za transport vozila je neophodno vozilo za šlepanje sa dizalicom.

- ▶ Obratite pažnju na napomene o dozvoljenim metodama šlepanja (→ Strana 249).
- ▶ Pri prekoračenju maksimalno dozvoljene deonice šlepanja, morate da demontirate kardanska vratila ka pogonskim osovinama.
- ▶ **Vozila sa automatskim menjačem:** Prebacite automatski menjač u položaj **N**.
- ▶ **Vozila sa manuelnim menjačem:** Ubacite u prazan hod **N**.
- ▶ Otpustite parkirnu kočnicu.
- ▶ Isključite paljenje.

Utovar vozila za transport

- ▶ Obratite pažnju na napomene za šlepanje (→ Strana 252) (→ Strana 250).
- ▶ Za utovar vozila pričvrstite uređaj za šlepanje na ušice za vuču.
- ▶ **Vozila sa automatskim menjačem:** Prebacite automatski menjač u položaj **N**.
- ① **Vozila sa automatskim menjačem:** U slučaju smetnji na elektrici, automatski menjač može da bude blokiran u položaju **P**. Da biste prebacili u položaj **N**, obezbedite napajanje sa naponske mreže (→ Strana 242).
- ▶ **Vozila sa manuelnim menjačem:** Ubacite u prazan hod **N**.
- ▶ Utovarite vozilo.
- ▶ **Vozila sa automatskim menjačem:** Prebacite automatski menjač u položaj **P**.
- ▶ **Vozila sa manuelnim menjačem:** Ubacite u 1. stepen prenosa **1** ili stepen prenosa za vožnju unazad **R**.
- ▶ Osigurajte vozilo od otkotrljavanja pomoću parkirne kočnice.
- ▶ Pričvrstite vozilo samo za točkove.

Vozila sa pogonom na svim točkovima / vozila sa automatskim menjačem

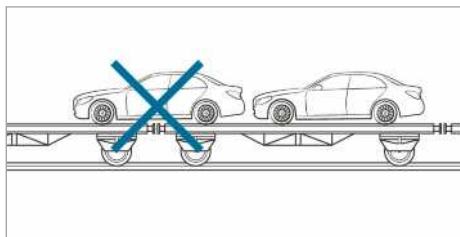

- ▶ Vodite računa o tome da prednja i zadnja osovina stoje na istom transportnom vozilu.

! **NAPOMENA** Oštećenja na pogonskoj grupi usled pogrešnog pozicioniranja

- ▶ Ne pozicionirajte vozilo iznad mesta spajanja transportnog vozila.

! **NAPOMENA** Oštećenja na vozilu usled nepravilnog utovara

Ako se vozilo sa pogonom na svim točkovima prilikom utovara pomoću hidrauličke platforme nadogradnje nagne, pomeri ili pokrene, može da se ošteti.

- ▶ Vozila sa pogonom na svim točkovima pri utovaru vozite i pozicionirajte isključivo pomoću njegovog sopstvenog pogona.
- ▶ Kada je ključ izvađen ili kada su vrata otvorena nemojte više da pokrećete vozilo i njegovu površinu oslanjanja.

Ušica za vuču – mesto skladištenja

Ušica za vuču se nalazi u alatu u vozilu, u prostoru za noge suvozača (→ Strana 255).

Montaža i demontaža ušice za vuču

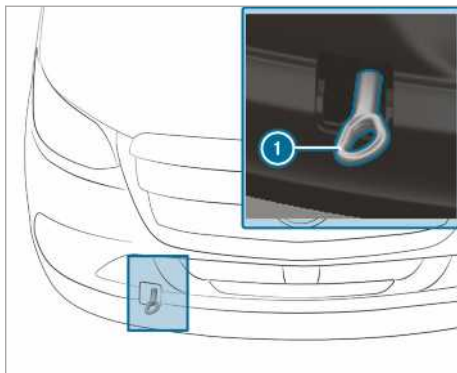

Montaža i demontaža ušice za vuču napred

- ▶ **Montaža ušice za vuču napred:** Pritisnite gornji deo prekrivke i izvadite prekrivku.
- ▶ Ušicu za vuču ① zavrnite okrećući je nad-esno do graničnika i čvrsto je pritegnite.
- ▶ **Demontaža ušice za vuču napred:** Ušicu za vuču ① odvrnite okrećući je nalevo.
- ▶ Postavite prekrivku sa isturenim delovima okrenutim nagore i pritiskajte je nadole dok ne ulegne u ležište.

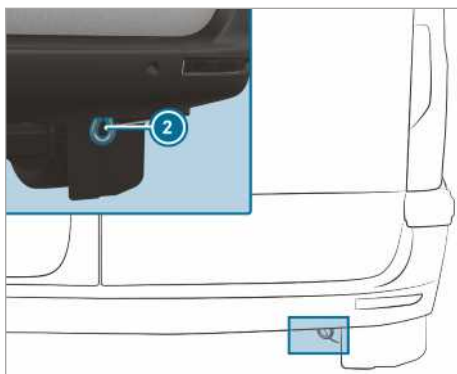

Ušica za vuču pozadi (vozila registrovana kao putnička vozila)

- ① Ušica za vuču pozadi ② je čvrsto zašrafljena za vozilo.

! **NAPOMENA** Oštećenje zbog nepravilne upotrebe ušice za vuču

Prilikom sklanjanja vozila izvlačenjem pomoću ušice za vuču može da dođe do oštećenja na vozilu.

- ▶ Ušicu za vuču koristite samo do šlepovanja ili prinudnog startovanja šlepovanjem.

Prinudno startovanje vozila šlepovanjem (prinudni start motora)

Vozila sa automatskim menjačem

! **NAPOMENA** Oštećenje automatskog menjača usled prinudnog startovanja šlepovanjem

Ukoliko prinudno startujete šlepovanjem vozilo sa automatskim menjačem, može da se ošteti automatski menjač.

- ▶ Vozila sa automatskim menjačem ne startujte prinudno šlepovanjem.

- ▶ Vozila sa automatskim menjačem nemojte pokretati pomoću prinudnog startovanja šlepovanjem.

Vozila sa manuelnim menjačem

- ▶ Obratite pažnju na napomene za šlepovanje (→ Strana 249).
- ▶ Po potrebi, ostavite motor i izdovni sistem da se ohlade.
- ▶ Uključite paljenje.
- ▶ Ubacite u 2. ili 3. stepen prenosa.
- ▶ Otpustite parkirnu kočnicu.
- ▶ Pri potpuno pritisnutoj pedali spojnice, startujte vozilo šlepovanjem.
- ▶ Puštajte polako pedalu spojnice.
- ▶ Kada se motor pokrene, prebacite odmah u prazan hod.
- ▶ Zaustavite vozilo u skladu sa saobraćajnim propisima.
- ▶ Skinite uređaj za šlepovanje.
- ▶ Demontirajte ušicu za vuču.
- ▶ Vozilo proverite u kvalifikovanoj stručnoj radionici.

Električni osigurači

Napomene o električnim osiguračima

! **UPOZORENJE** Opasnost od nezgode i povređivanja zbog preopterećenih vodova

Kada rukujete, premošćujete ili zamenjujete oštećeni osigurač novim sa većim brojem ampera, mogu da se preopterete električni vodovi.

To može da izazove požar.

- ▶ Oštećene osigurače uvek zamenite novim koji imaju ispravan broj ampera.

! **NAPOMENA** Oštećenja zbog neodgovarajućih osigurača

Električne komponente ili sistemi mogu biti oštećeni zbog neodgovarajućih osigurača.

- ▶ Upotrebljavajte isključivo osigurače koje je odobrio Mercedes-Benz i koji imaju propisanu zaštitnu vrednost.

Električni osigurači u vozilu služe za isključivanje neispravnih strujnih kola. Aktivirani osigurač isključuje sledeće komponente i sa njima povezane funkcije.

Pregorele osigurače treba zameniti ekvivalentnim osiguračima, prepoznatljivim po boji i zaštitnoj vrednosti. Plan rasporeda osigurača i druge napomene o električnim osiguračima i relejima pronaći ćete u dodatnom uputstvu „Raspored osigurača“.

! **NAPOMENA** Oštećenje ili nepravilne funkcije usled vlažnosti

Usled vlažnosti može doći do nepravilnih funkcija ili oštećenja na električnim uređajima.

- ▶ Kada je kutija sa osiguračima otvorena, vodite računa da ne dođe do prodiranja vlažnosti u kutiju sa osiguračima.
- ▶ Prilikom zatvaranja kutije sa osiguračima, proverite da li zaptivka poklopcu pravilno naleže na kutiju sa osiguračima.

Ako novi osigurač ponovo pregori, utvrđivanje uzroka i njegovo uklanjanje prepustite kvalifikovanoj stručnoj radionici.

Pre nego što promenite osigurač, uverite se u sledeće:

- Vozilo je osigurano od otkotrljavanja.

- Svi električni potrošači su isključeni.
- Paljenje je isključeno.

Električni osigurači su raspoređeni u različite kutije sa osiguračima:

- kutija sa osiguračima u prostoru za noge suvozača (→ Strana 255),
- kutija sa osiguračima u kutiji sedišta vozača (→ Strana 255).

Otvaranje kutije sa osiguračima u kutiji sedišta vozača

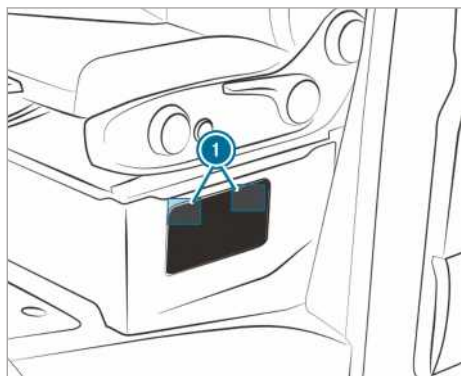

- ▶ **Otvaranje:** Pritisnite nadole zatvarače ① na prekrivci i otkačite ih.
- ▶ Uklonite prekrivku.

Otvaranje kutije sa osiguračima u prostoru za noge suvozača

- ▶ Prekrivku kutije za odlaganje u prostoru za noge suvozača otključajte i skinite (→ Strana 255).

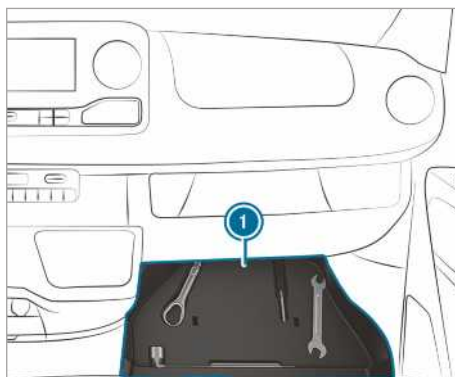

- ▶ Pomoću alata u vozilu izvadite umetak ①.

Alat u vozilu

Informacije o alatu u vozilu

Alat u vozilu se nalazi u kutiji za odlaganje na strani suvozača u prostoru za noge (→ Strana 255).

Alat u vozilu sadrži:

- ušicu za vuču,
- odvijač sa torksom, krstastim umetkom i sa umetkom sa prerezom.

Alat u vozilu može npr. dodatno da sadrži:

- viljuškasti ključ,
- ključ za točak.

Otključavanje i skidanje prekrivke kutije za odlaganje

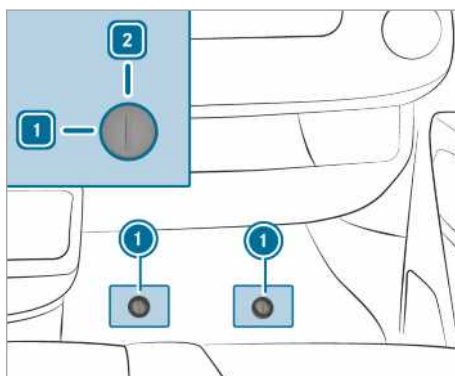

▶ Izvadite gumenu podlogu iz prostora za noge suvozača.

▶ **Otključavanje:** Bravu za brzo zabavljanje ① okrenite nalevo, u položaj 1.

▶ Malo podignite prekrivku i izvucite je.

Postavljanje prekrivke i zaključavanje

▶ Ugurajte prekrivku i pritisnite je nadole.

▶ Bravu za brzo zabavljanje ① pritisnite nadole dok se ne uglati.

▶ **Zaključavanje:** Bravu za brzo zabavljanje ① okrenite nadesno, u položaj 2.

Vađenje alata u vozilu

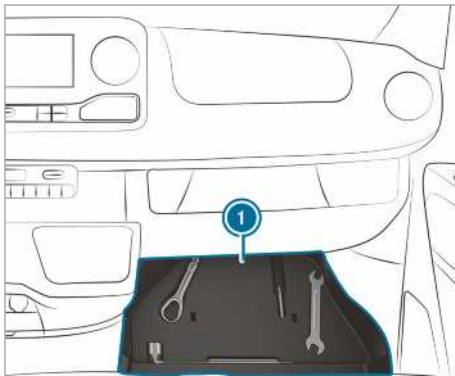

▶ Alat u vozilu izvadite iz kutije za odlaganje ①.

Hidraulična priručna dizalica

Informacije o hidrauličnoj priručnoj dizalici

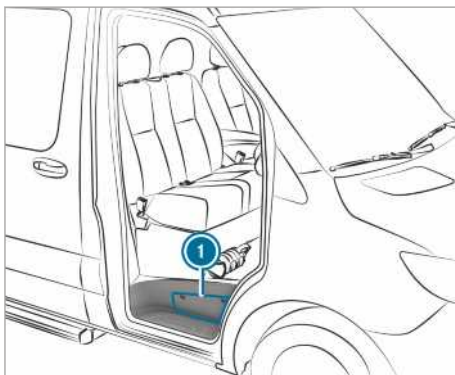

Hidraulična priručna dizalica nalazi se u bočnoj pregradi ① iznad stepenika vrata suvozača.

U zavisnosti od opreme, priručna dizalica ima težinu od maksimalno 7,5 kg. Podatke o maksimalnoj nosivosti priručne dizalice možete da pronađete na pločici zalepljenoj na priručnoj dizalici. Ako se pojavi smetnja u funkciji, kontaktirajte kvalifikovanu stručnu radionicu.

Održavanje priručne dizalice:

- Posle korišćenja očistite sve pokretne delove i ponovo ih podmažite.
- Na svakih šest meseci u potpunosti izvucite i opet uvucite podizne klipove.

Vađenje priručne dizalice i šipke poluge pumpe

Preduslovi

- Vrata suvozača su otvorena.

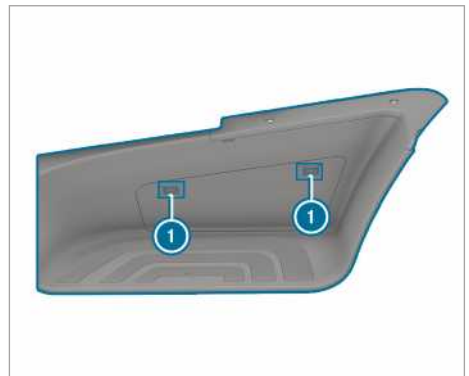

▶ **Otvaranje:** Pritisnite nadole zatvarače ① na prekrivci i otkaçite ih.

▶ Uklonite prekrivku.

▶ Do kraja izvucite sigurnosni držač i odložite ga na stepenik.



- ▶ Izvadite priručnu dizalicu ② i šipku poluge pumpe.
- ▶ **Zatvaranje:** Čvrsto pritisnite prekrivku, tako da zatvarači ① uđu u ležište.

Napomena o pojavi zvukova ili neobičnom ponašanju u vožnji

U toku vožnje obratite pažnju na vibracije, zvukove i neobično ponašanje u vožnji, npr. vučenje u stranu. Ovo ukazuje na moguća oštećenja na točkovima ili pneumaticima. Ukoliko posumnjate da je reč o neispravnosti pneumatika, smanjite brzinu. Zaustavite vozilo što je pre moguće i proverite, da li su točkovi i pneumatici oštećeni i ne mogu više da funkcionišu kao što je predviđeno. Skrivena oštećenja pneumatika mogu takođe da budu uzrok za ovo neobično ponašanje u vožnji. Ukoliko oštećenja nisu uočljiva, točkove i pneumatike proverite u kvalifikovanoj stručnoj radionici.

Napomene o redovnoj proveri točkova i pneumatika

A UPOZORENJE Opasnost od nezgode usled oštećenih pneumatika

Oštećeni pneumatici mogu da uzrokuju gubitak pritiska u pneumaticima.

Tako može da se izgubi kontrola nad vozilom.

- ▶ Redovno proveravajte da li na pneumaticima postoje oštećenja i odmah zamenite oštećene pneumatike.

Redovno proveravajte, da li ima oštećenja na točkovima i pneumaticima, najmanje na svake dve nedelje kao i posle vožnje po terenu ili putevima sa lošijim kolovozom. Oštećeni točkovi mogu da dovedu do gubitka pritiska u pneumaticima.

Obratite pažnju npr. na sledeća oštećenja:

- urezi na pneumatiku,
- ubodi na pneumatiku,
- pukotine na pneumatiku,
- ispuščenja na pneumatiku,
- iskrivljenost ili jaka korozija na točkovima.

A UPOZORENJE Opasnost od Aquaplaninga zbog niskog profila pneumatika

Kod vrlo niskog profila pneumatika pogoršava se prijanjanje pneumatika za tlo. Profil pneumatika ne može više da odvodi vodu.

Tako se kod mokrog kolovoza povećava opasnost od Akvaplaninga, naročito kod neprilagodene brzine.

Kod suviše visokog ili suviše niskog pritiska u pneumaticima, oni mogu da se različito troše na različitim gaznim slojevima pneumatika.

- ▶ Redovno na svim pneumaticima, duž cele širine, proveravajte dubinu profila i stanje gaznog sloja pneumatika.

Minimalna dubina profila kod

- letnjih pneumatika: 3 mm
- pneumatika M+S: 4 mm

- ▶ Iz bezbednosnih razloga zamenite pneumatike pre dostizanja zakonski propisane minimalne dubine profila.

Sledeće provere na svim točkovima izvršavajte redovno, najmanje jednom mesečno ili prema potrebi, npr. pre polaska na dužu vožnju ili pre terenske vožnje:

- provera pritiska u pneumaticima (→ Strana 260),
- provera kapica ventila,

Ventili moraju da budu zaštićeni kapicama ventila protiv vlažnosti i prljavštine koje je Mercedes-Benz posebno odobrio za vaše vozilo.
- vizuelna kontrola dubine profila i gaznog sloja pneumatika duž cele širine.

Minimalna dubina profila kod letnjih pneumatika iznosi 3 mm, a kod zimskih pneumatika 4 mm.

Informacije o vožnji sa letnjim pneumaticima

Letnji pneumatici na temperaturama ispod 10 °C značajno gube na elastičnosti, a time i na prijanjanju i snazi kočenja. Opremite svoje vozilo M+S pneumaticima. Kada se letnji pneumatici koriste zimi na veoma niskim temperaturama, na njima mogu da nastanu pukotine i na taj način pneumatici mogu trajno da se oštete. Mercedes-Benz ne može da preuzme odgovornost za ovu vrstu oštećenja.

Prilikom montiranja letnjih pneumatika obavezno vodite računa o dozvoljenoj maksimalnoj brzini.

Nakon montiranja letnjih pneumatika:

- proverite pritisak u pneumatiku (→ Strana 260),
- ponovo pokrenite kontrolu pritiska u pneumaticima (→ Strana 276).

Informacije o M+S pneumaticima

Koristite na temperaturama ispod 10 °C zimske pneumatike ili pneumatike za sve sezone – obe vrste imaju oznaku M+S.

U zimskim uslovima na putevima, samo zimski pneumatici, koji imaju dodatni simbol snežne pahulje  pored oznake M+S, pružaju najbolje prijanjanje.

Sistemi za bezbednu vožnju, kao što su npr. ABS i ESP®, mogu optimalno da deluju i zimi, samo ako vozilo ima ove pneumatike. Ovi pneumatici su napravljeni specijalno za vožnju po snegu.

Za siguran način vožnje koristite za sve točkove M+S pneumatike istog proizvođača i profila.

Kada su montirani M+S pneumatici, obavezno vodite računa o dozvoljenoj maksimalnoj brzini.

Ako montirate M+S pneumatike čija je dozvoljena maksimalna brzina ispod maksimalne brzine vozila uslovljene konstrukcijom, u vidnom polju vozača morate postaviti odgovarajuću napomenu. Nju možete da dobijete u kvalifikovanoj stručnoj radionici.

Vozila sa limiterom: U ovom slučaju, pomoću permanentnog limitera dodatno ograničite maksimalnu brzinu uslovljenu konstrukcijom na najveću dozvoljenu brzinu M+S pneumatika (→ Strana 162).

Kada montirate zimske pneumatike, sprovedite sledeće mere:

- proverite pritisak u pneumaticima (→ Strana 260),
- ponovo pokrenite kontrolu pritiska u pneumaticima (→ Strana 276).

Napomene o lancima za sneg

⚠ UPOZORENJE Opasnost od nezgode usled pogrešne montaže lanaca za sneg

Vozila sa pogonom na zadnjim točkovima:

Lanci za sneg montirani na prednje točkove mogu da se taru o karoseriju ili delove donjeg podstroja.

Na taj način može da dođe do oštećenja vozila ili pneumatika.

- ▶ Lance za sneg nikada ne montirajte na prednje točkove.
- ▶ Lance za sneg montirajte uvek u paru na zadnjim točkovima.

▶ **Vozila sa dvostrukim pneumaticima:** Lance za sneg montirajte na spoljne točkove.

⚠ UPOZORENJE Opasnost od nezgode usled pogrešne montaže lanaca za sneg

Vozila sa pogonom na prednjim točkovima: Lanci za sneg montirani na zadnje točkove mogu da se taru o karoseriju ili delove donjeg podstroja.

Na taj način može da dođe do oštećenja vozila ili pneumatika.

- ▶ Lance za sneg nikada ne montirajte na zadnje točkove.
- ▶ Lance za sneg montirajte uvek u paru na prednjim točkovima.

⚠ UPOZORENJE Opasnost od nezgode usled neodgovarajućih lanaca za sneg

Vozila sa pogonom na svim točkovima ili sa pogonom na prednjim točkovima i jednostavnim pneumaticima nemaju dovoljno slobodnog prostora na prednjoj osovini za uobičajene lance za sneg.

Ukoliko montirate uobičajene lance za sneg, oni bi mogli da se otkaače i oštete delove donjeg postroja ili creva sistema za kočenje.

- ▶ Na vozila sa pogonom na svim točkovima ili sa pogonom na prednjim točkovima i jednostavnim pneumaticima montirajte isključivo lance za sneg, koje je za te pneumatike odobrio Mercedes-Benz.

Mercedes-Benz vam preporučuje da, iz bezbednosnih razloga, upotrebljavate samo lance za sneg koji su ispitani i odobreni. Dodatne informacije o lancima za sneg koje je preporučio Mercedes-Benz možete da pronađete u pregledu točkova i pneumatika na veb-stranici <https://www.mercedes-benz.de>.

! **NAPOMENA** Oštećenja ukrasnih prekrivki točkova zbog montiranih lanaca za sneg

Ako lance za sneg montirate na čelične točkove, možete da oštete ukrasne prekrivke točkova.

- ▶ Pre montiranja lanaca za sneg, skinite ukrasne prekrivke sa čeličnih točkova.

Kada koristite lance za sneg, obratite pažnju na sledeće napomene:

- Lanci za sneg su dozvoljeni samo za određene kombinacije točkova i pneumatika. Informacije o tome možete da dobijete u kvalifikovanoj stručnoj radionici.
 - Iz bezbednosnih razloga upotrebljavajte samo lance za sneg, koji su odobreni za Mercedes-Benz vozila ili lance za sneg koji ispunjavaju isti standard u pogledu kvaliteta.
 - Nakon otprilike 1 km još jednom zategnite lance za sneg. Samo na taj način se omogućava da lanci za sneg optimalno nalegnu, kao i prohodnost u odnosu na komponente koje se nalaze pored.
 - **Vozila sa pogonom na svim točkovima:** Lance za sneg montirajte na sve točkove. Na vozilima sa dvostrukim pneumaticima lance za sneg montirajte na spoljne točkove. Obratite pažnju i na uputstvo za ugradnju proizvođača.
 - Lance za sneg koristite samo na snežnom pokrivaču. Kada više ne vozite putem prekrivenim snegom, skinite lance za sneg što je pre moguće.
 - Lokalni propisi mogu da ograniče upotrebu lanaca za sneg. Obratite pažnju na odgovarajuće propise pre nego što montirate lance za sneg.
 - Pre početka vožnje sa lancima za sneg, uključite pogon na svim točkovima (→ Strana 135).
 - Najveća dozvoljena brzina sa montiranim lancima za sneg iznosi 50 km/h.
 - **Vozila sa pomoćnim sistemom pri parkiranju:** Kada su montirani lanci za sneg, nemojte da koristite pomoćni sistem pri parkiranju PARKTRONIC.
- ① Možete trajno da ograničite najveću dozvoljenu brzinu vozila za rad sa zimskim pneumaticima (→ Strana 162).
- ① Pri polasku možete da isključite ESP® (→ Strana 157). Na taj način točkovi mogu da proklizavaju i postignu veću propulzivnu brzinu.

Pritisak u pneumaticima

Napomene o pritisku u pneumaticima

⚠ UPOZORENJE Opasnost od nezgode usled suviše niskog ili suviše visokog pritiska u pneumaticima

Pneumatici sa suviše niskim ili suviše visokim pritiskom u pneumatiku mogu da izazovu sledeće opasnosti:

- Pneumatici mogu da puknu, naročito kod povećanog utovara i brzine.
- Pneumatici mogu prekomerno i/ili neravnomerno da se troše, što može jako da pogorša prianjanje pneumatika.
- Karakteristike vožnje, kao i karakteristike upravljanja i kočenja mogu znatno da se pogoršaju.

▶ Vodite računa o preporučenim pritiscima u pneumaticima i proveravajte pritiske u svim pneumaticima uključujući i rezervni točak:

- najmanje jednom mesečno,
- kod promenjenog utovara,
- pre polaska na duže vožnje,
- kod promenjenih uslova primene, npr. vožnje po terenu.

▶ Ako je potrebno, prilagodite pritisak u pneumaticima.

Suviše nizak ili suviše visok pritisak u pneumaticima će imati sledeće posledice:

- Skraćuje se radni vek pneumatika.
- Potpomaže se oštećenje pneumatika.
- Pogoršava se ponašanje u vožnji, a time i bezbednost u vožnji, npr. usled akvaplaninga.

⚠ UPOZORENJE Opasnost od nezgode usled ponovnog pada pritiska u pneumaticima

Ako pritisak u pneumatiku iznova opada, točak, ventil ili pneumatici mogu biti oštećeni.

Previše nizak pritisak u pneumatiku može da dovede do pucanja pneumatika.

▶ Proverite da li se na pneumatiku nalazi strano telo.

▶ Proverite da li točak ili ventil propuštaju.

- ▶ Ako ne možete da uklonite oštećenje, obavestite kvalifikovanu stručnu radionicu.

Podatke o preporučenom pritisku za pneumatike koji su fabrički montirani na vozilu možete da pronađete u tabeli pritiska u pneumaticima koja se nalazi na kutiji sedišta, odnosno na B-stubu na strani vozača.

Za proveru pritiska u pneumaticima koristite odgovarajući uređaj za ispitivanje pritiska u pneumaticima. Nije dozvoljeno izvoditi zaključke o pritisku u pneumaticima na osnovu njihovog izgleda.

Vozila sa kontrolom pritiska u pneumaticima:

Pritisak u pneumaticima možete da proverite i pomoću putnog računara.

Pritisak u pneumaticima korigujte samo, kada su pneumatici hladni. Uslovi za hladne pneumatike:

- Vozilo je bilo parkirano najmanje tri sata u hladu.
- Vozili ste kraće od 1,6 km.

Povećanje temperature pneumatika za 10 °C povećava pritisak u pneumaticima za 10 kPa (0,1 bar, 1,5 psi). Imajte ovo u vidu, ako morate da proverite pritisak u toplim pneumaticima.

Napomene o režimu rada sa prikolicom

Za pneumatike zadnje osovine važi isključivo preporučeni pritisak u pneumaticima za potpuno opterećenje koji je naveden u tabeli pritiska u pneumaticima.

Pritisaci u pneumaticima prednje osovine kod vozila sa pogonom na prednjim točkovima

Maks. opterećenje prednje osovine 1750 kg

Pneumatik/naplatak točka	Stepen opterećenja	Maks. opterećenje prednje osovine 1750 kg
225/65R16C 112/110R	Potpuno opterećenje	360 kPa (3,6 bara, 52 psi)
225/65R16C 112/110R	Prazno	330 kPa (3,3 bara, 48 psi)
225/75R16C 118/116R	Potpuno opterećenje	320 kPa (3,2 bara, 46 psi)
225/75R16C 118/116R	Prazno	300 kPa (3,0 bara, 44 psi)
225/75R16C 121/120R	Potpuno opterećenje	320 kPa (3,2 bara, 46 psi)
225/75R16C 121/120R	Prazno	300 kPa (3,0 bara, 44 psi)
235/60R17C 117/115R ¹⁾	Potpuno opterećenje	340 kPa (3,4 bara, 49 psi)
235/60R17C 117/115R ¹⁾	Prazno	310 kPa (3,1 bara, 45 psi)

Tabela pritiska u pneumaticima

Tabela pritiska u pneumaticima nalazi se na kutiji sedišta, odnosno na stubu B na strani vozača.





Tabela pritiska u pneumaticima prikazuje preporučeni pritisak za fabrički ugrađene pneumatike na ovom vozilu. Preporučeni pritisci u pneumaticima važe za hladne pneumatike i za različite stepene opterećenja vozila.

Ako je ispred podatka o pritiscima u pneumaticima navedena jedna dimenzija pneumatika ili više njih, onda navedeni podatak o pritisku u pneumaticima važi samo za te dimenzije pneumatika.

Ako su dimenzije pneumatika navedene ispred podatka o pritiscima u pneumaticima dopunjene simbolom , navedeni podatak o pritisku u pneumaticima predstavlja alternativne vrednosti.

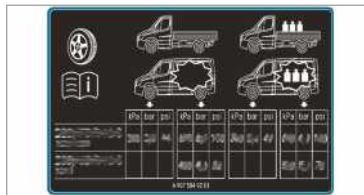
Stepeni opterećenja „prazno“ ili „potpuno opterećenje“ su u tabeli prikazani različitim vrednostima težina.

Pneumatik/naplatak točka	Stepen opterećenja	Maks. opterećenje prednje osovine 1750 kg
235/60R17C 117/115S ¹⁾	Potpuno opterećenje	340 kPa (3,4 bara, 49 psi)
235/60R17C 117/115S ¹⁾	Prazno	310 kPa (3,1 bara, 45 psi)

¹⁾ Pneumatici za rezervni točak: 235/65 R16C
121/119R ili 235/65 R16C 118/116R – vazdušni
pritisak: 4,9bar

Maks. opterećenje prednje osovine 1850 kg

Pneumatik/naplatak točka	Stepen opterećenja	Maks. opterećenje prednje osovine 1850 kg
225/65R16C 112/110R	Potpuno opterećenje	390 kPa (3,9 bara, 57 psi)
225/65R16C 112/110R	Prazno	330 kPa (3,3 bara, 48 psi)
225/75R16C 118/116R	Potpuno opterećenje	350 kPa (3,5 bara, 51 psi)
225/75R16C 118/116R	Prazno	300 kPa (3,0 bara, 44 psi)
225/75R16C 121/120R	Potpuno opterećenje	350 kPa (3,5 bara, 51 psi)
225/75R16C 121/120R	Prazno	300 kPa (3,0 bara, 44 psi)
235/60R17C 117/115R ¹⁾	Potpuno opterećenje	360 kPa (3,6 bara, 52 psi)
235/60R17C 117/115R ¹⁾	Prazno	310 kPa (3,1 bara, 45 psi)
235/60R17C 117/115S ¹⁾	Potpuno opterećenje	360 kPa (3,6 bara, 52 psi)
235/60R17C 117/115S ¹⁾	Prazno	310 kPa (3,1 bara, 45 psi)

¹⁾ Pneumatici za rezervni točak: 235/65 R16C
121/119R ili 235/65 R16C 118/116R – vazdušni
pritisak: 4,9bar

Maks. opterećenje prednje osovine 2000 kg

Pneumatik/naplatak točka	Stepen opterećenja	Maks. opterećenje prednje osovine 2000 kg
225/65R16C 112/110R	Potpuno opterećenje	-
225/65R16C 112/110R	Prazno	-
225/75R16C 118/116R	Potpuno opterećenje	380 kPa (3,8 bara, 55 psi)
225/75R16C 118/116R	Prazno	300 kPa (3,0 bara, 44 psi)
225/75R16C 121/120R	Potpuno opterećenje	380 kPa (3,8 bara, 55 psi)

Pneumatik/naplatak točka	Stepen opterećenja	Maks. opterećenje prednje osovine 2000 kg
225/75R16C 121/120R	Prazno	300 kPa (3,0 bara, 44 psi)
235/60R17C 117/115R ¹⁾	Potpuno opterećenje	400 kPa (4,0 bara, 58 psi)
235/60R17C 117/115R ¹⁾	Prazno	310 kPa (3,1 bara, 45 psi)
235/60R17C 117/115S ¹⁾	Potpuno opterećenje	400 kPa (4,0 bara, 58 psi)
235/60R17C 117/115S ¹⁾	Prazno	310 kPa (3,1 bara, 45 psi)

¹⁾ Pneumatici za rezervni točak: 235/65 R16C
121/119R ili 235/65 R16C 118/116R – vazdušni
pritisak: 4,9bar

Maks. opterećenje prednje osovine 2100 kg

Pneumatik/naplatak točka	Stepen opterećenja	Maks. opterećenje prednje osovine 2100 kg
225/65R16C 112/110R	Potpuno opterećenje	-
225/65R16C 112/110R	Prazno	-
225/75R16C 118/116R	Potpuno opterećenje	410 kPa (4,1 bara, 60 psi)
225/75R16C 118/116R	Prazno	300 kPa (3,0 bara, 44 psi)
225/75R16C 121/120R	Potpuno opterećenje	410 kPa (4,1 bara, 60 psi)
225/75R16C 121/120R	Prazno	300 kPa (3,0 bara, 44 psi)
235/60R17C 117/115R ¹⁾	Potpuno opterećenje	420 kPa (4,2 bara, 61 psi)
235/60R17C 117/115R ¹⁾	Prazno	310 kPa (3,1 bara, 45 psi)
235/60R17C 117/115S ¹⁾	Potpuno opterećenje	420 kPa (4,2 bara, 61 psi)
235/60R17C 117/115S ¹⁾	Prazno	310 kPa (3,1 bara, 45 psi)

¹⁾ Pneumatici za rezervni točak: 235/65 R16C
121/119R ili 235/65 R16C 118/116R – vazdušni
pritisak: 4,9bar

Pritisici u pneumaticima zadnje osovine kod vozila sa pogonom na prednjim točkovima
Maks. opterećenje zadnje osovine 2100 kg

Pneumatik/naplatak točka	Stepen opterećenja	Maks. opterećenje zadnje osovine 2100 kg
225/65R16C 112/110R	Potpuno opterećenje	450 kPa (4,5 bara, 65 psi)
225/65R16C 112/110R	Prazno	330 kPa (3,3 bara, 48 psi)
225/75R16C 118/116R	Potpuno opterećenje	410 kPa (4,1 bara, 60 psi)
225/75R16C 118/116R	Prazno	300 kPa (3,0 bara, 44 psi)
225/75R16C 121/120R	Potpuno opterećenje	410 kPa (4,1 bara, 60 psi)
225/75R16C 121/120R	Prazno	300 kPa (3,0 bara, 44 psi)
235/60R17C 117/115R ¹⁾	Potpuno opterećenje	420 kPa (4,2 bara, 61 psi)
235/60R17C 117/115R ¹⁾	Prazno	310 kPa (3,1 bara, 45 psi)
235/60R17C 117/115S ¹⁾	Potpuno opterećenje	420 kPa (4,2 bara, 61 psi)
235/60R17C 117/115S ¹⁾	Prazno	310 kPa (3,1 bara, 45 psi)

¹⁾ Pneumatici za rezervni točak: 235/65 R16C
 121/119R ili 235/65 R16C 118/116R – vazdušni
 pritisak: 4,9bar

Maks. opterećenje zadnje osovine 2430 kg

Pneumatik/naplatak točka	Stepen opterećenja	Maks. opterećenje zadnje osovine 2430 kg
225/65R16C 112/110R	Potpuno opterećenje	-
225/65R16C 112/110R	Prazno	-
225/75R16C 118/116R	Potpuno opterećenje	490 kPa (4,9 bara, 71 psi)
225/75R16C 118/116R	Prazno	300 kPa (3,0 bara, 44 psi)
225/75R16C 121/120R	Potpuno opterećenje	490 kPa (4,9 bara, 71 psi)
225/75R16C 121/120R	Prazno	300 kPa (3,0 bara, 44 psi)
235/60R17C 117/115R ¹⁾	Potpuno opterećenje	500 kPa (5,0 bara, 73 psi)
235/60R17C 117/115R ¹⁾	Prazno	310 kPa (3,1 bara, 45 psi)
235/60R17C 117/115S ¹⁾	Potpuno opterećenje	500 kPa (5,0 bara, 73 psi)
235/60R17C 117/115S ¹⁾	Prazno	310 kPa (3,1 bara, 45 psi)

¹⁾ Pneumatici za rezervni točak: 235/65 R16C
121/119R ili 235/65 R16C 118/116R – vazdušni
pritisak: 4,9bar

Pritisak u pneumaticima prednje osovine kod vozila za kampovanje sa pogonom na prednjim točkovima

Vozilo za kampovanje, maks. opterećenje prednje osovine 1850 kg

Pneumatik/naplatak točka	Stepen opterećenja	Maks. opterećenje prednje osovine 1850 kg
225/75R16CP 118R	Potpuno opterećenje	350 kPa (3,5 bara, 51 psi)
225/75 R16C 121/120 R	Potpuno opterećenje	350 kPa (3,5 bara, 51 psi)
235/60R17C 117/115R ¹⁾	Potpuno opterećenje	360 kPa (3,6 bara, 52 psi)
235/60R17C 117/115S ¹⁾	Potpuno opterećenje	360 kPa (3,6 bara, 52 psi)

¹⁾ Pneumatici za rezervni točak: 235/65 R16C
121/119R ili 235/65 R16C 118/116R – vazdušni
pritisak: 4,9bar

Vozilo za kampovanje, maks. opterećenje prednje osovine 2000 kg

Pneumatik/naplatak točka	Stepen opterećenja	Maks. opterećenje prednje osovine 2000 kg
225/75R16CP 118R	Potpuno opterećenje	380 kPa (3,8 bara, 55 psi)
225/75 R16C 121/120 R	Potpuno opterećenje	380 kPa (3,8 bara, 55 psi)
235/60R17C 117/115R ¹⁾	Potpuno opterećenje	400 kPa (4,0 bara, 58 psi)
235/60R17C 117/115S ¹⁾	Potpuno opterećenje	400 kPa (4,0 bara, 58 psi)

¹⁾ Pneumatici za rezervni točak: 235/65 R16C
121/119R ili 235/65 R16C 118/116R – vazdušni
pritisak: 4,9bar

Vozilo za kampovanje, maks. opterećenje prednje osovine 2100 kg

Pneumatik/naplatak točka	Stepen opterećenja	Maks. opterećenje prednje osovine 2100 kg
225/75R16CP 118R	Potpuno opterećenje	410 kPa (4,1 bara, 60 psi)
225/75 R16C 121/120 R	Potpuno opterećenje	410 kPa (4,1 bara, 60 psi)
235/60R17C 117/115R ¹⁾	Potpuno opterećenje	420 kPa (4,2 bara, 61 psi)
235/60R17C 117/115S ¹⁾	Potpuno opterećenje	420 kPa (4,2 bara, 61 psi)

¹⁾ Pneumatici za rezervni točak: 235/65 R16C
121/119R ili 235/65 R16C 118/116R – vazdušni
pritisak: 4,9bar

 Pritisaci u pneumaticima praznog vozila zbog
velike težine praznih vozila za kampovanje
nisu predviđeni i nisu dozvoljeni.

Pritisaci u pneumaticima zadnje osovine kod vozila za kampovanje sa pogonom na prednjim točkovima

Vozilo za kampovanje, maks. opterećenje zadnje osovine 2100 kg

Pneumatik/naplatak točka	Stepen opterećenja	Maks. opterećenje zadnje osovine 2100 kg
225/75R16CP 118R	Potpuno opterećenje	480 kPa (4,8 bar, 70 psi)
225/75 R16C 121/120 R	Potpuno opterećenje	480 kPa (4,8 bara, 70 psi)
235/60R17C 117/115R ¹⁾	Potpuno opterećenje	480 kPa (4,8 bara, 70 psi)
235/60R17C 117/115S ¹⁾	Potpuno opterećenje	480 kPa (4,8 bara, 70 psi)

¹⁾ Pneumatici za rezervni točak: 235/65 R16C
121/119R ili 235/65 R16C 118/116R – vazdušni
pritisak: 4,9bar

Vozilo za kampovanje, maks. opterećenje zadnje osovine 2430 kg

Pneumatik/naplatak točka	Stepen opterećenja	Maks. opterećenje zadnje osovine 2430 kg
225/75R16CP 118R	Potpuno opterećenje	550 kPa (4,8 bara, 70 psi)
225/75 R16C 121/120 R	Potpuno opterećenje	550 kPa (4,8 bara, 70 psi)
235/60R17C 117/115R ¹⁾	Potpuno opterećenje	530 kPa (4,8 bara, 70 psi)
235/60R17C 117/115S ¹⁾	Potpuno opterećenje	530 kPa (4,8 bara, 70 psi)

¹⁾ Pneumatici za rezervni točak: 235/65 R16C
121/119R ili 235/65 R16C 118/116R – vazdušni
pritisak: 4,9bar

Vozilo za kampovanje, maks. opterećenje zadnje osovine 2500 kg

Pneumatik/naplatak točka	Stepen opterećenja	Maks. opterećenje zadnje osovine 2500 kg
225/75R16CP 118R	Potpuno opterećenje	550 kPa (5,5 bara, 80 psi)
225/75 R16C 121/120 R	Potpuno opterećenje	550 kPa (5,5 bara, 80 psi)

**Vozilo za kampovanje sa tri osovine, maks. opterećenje zadnje osovine (po zadnjoj osovini)
1800 kg**

Pneumatik/naplatak točka	Stepen opterećenja	Maks. opterećenje zadnje osovine 1800 kg
225/75R16CP 118R	Potpuno opterećenje	400 kPa (4,0 bara, 58 psi)
225/75 R16C 121/120 R	Potpuno opterećenje	400 kPa (4,0 bara, 58 psi)

- i** Pritisci u pneumaticima praznog vozila zbog velike težine praznih vozila za kampovanje nisu predviđeni i nisu dozvoljeni.

Pritisci u pneumaticima prednje osovine kod vozila sa pogonom na zadnjim točkovima i Single pneumaticima
Maks. opterećenje prednje osovine 1650 kg

Pneumatik/naplatak točka	Stepen opterećenja	Maks. opterećenje prednje osovine 1650 kg
205/75R16C 110/108R	Potpuno opterećenje	360 kPa (3,6 bara, 52 psi)
205/75R16C 110/108R	Prazno	330 kPa (3,3 bara, 48 psi)
225/75R16C 121/120R	Potpuno opterećenje	300 kPa (3,0 bara, 44 psi)
225/75R16C 121/120R	Prazno	300 kPa (3,0 bara, 44 psi)
225/75R16C 118/116R	Potpuno opterećenje	300 kPa (3,0 bara, 44 psi)
225/75R16C 118/116R	Prazno	300 kPa (3,0 bara, 44 psi)
235/65R16C 115/113R	Potpuno opterećenje	300 kPa (3,0 bara, 44 psi)
235/65R16C 115/113R	Prazno	300 kPa (3,0 bara, 44 psi)
235/65R16C 121/119R	Potpuno opterećenje	300 kPa (3,0 bara, 44 psi)
235/65R16C 121/119R	Prazno	300 kPa (3,0 bara, 44 psi)
235/65R16C 118/116R	Potpuno opterećenje	300 kPa (3,0 bara, 44 psi)
235/65R16C 118/116R	Prazno	300 kPa (3,0 bara, 44 psi)
235/60R17C 117/115R	Potpuno opterećenje	320 kPa (3,2 bara, 46 psi)
235/60R17C 117/115R	Prazno	310 kPa (3,1 bara, 45 psi)
235/60R17C 117/115S	Potpuno opterećenje	320 kPa (3,2 bara, 46 psi)
235/60R17C 117/115S	Prazno	310 kPa (3,1 bara, 45 psi)

Maks. opterećenje prednje osovine 1740 kg

Pneumatik/naplatak točka	Stepen opterećenja	Maks. opterećenje prednje osovine 1740 kg
205/75R16C 110/108R	Potpuno opterećenje	380 kPa (3,6 bara, 55 psi)
205/75R16C 110/108R	Prazno	330 kPa (3,3 bara, 48 psi)
225/75R16C 121/120R	Potpuno opterećenje	320 kPa (3,2 bara, 46 psi)
225/75R16C 121/120R	Prazno	300 kPa (3,0 bara, 44 psi)
225/75R16C 118/116R	Potpuno opterećenje	320 kPa (3,2 bara, 46 psi)
225/75R16C 118/116R	Prazno	300 kPa (3,0 bara, 44 psi)
235/65R16C 115/113R	Potpuno opterećenje	320 kPa (3,2 bara, 46 psi)
235/65R16C 115/113R	Prazno	300 kPa (3,0 bara, 44 psi)
235/65R16C 121/119R	Potpuno opterećenje	320 kPa (3,2 bara, 46 psi)
235/65R16C 121/119R	Prazno	300 kPa (3,0 bara, 44 psi)
235/65R16C 118/116R	Potpuno opterećenje	320 kPa (3,2 bara, 46 psi)
235/65R16C 118/116R	Prazno	300 kPa (3,0 bara, 44 psi)
235/60R17C 117/115R	Potpuno opterećenje	340 kPa (3,4 bara, 49 psi)
235/60R17C 117/115R	Prazno	310 kPa (3,1 bara, 45 psi)
235/60R17C 117/115S	Potpuno opterećenje	340 kPa (3,4 bara, 49 psi)
235/60R17C 117/115S	Prazno	310 kPa (3,1 bara, 45 psi)

Maks. opterećenje prednje osovine 1860 kg

Pneumatik/naplatak točka	Stepen opterećenja	Maks. opterećenje prednje osovine 1860 kg
205/75R16C 110/108R	Potpuno opterećenje	-
205/75R16C 110/108R	Prazno	-
225/75R16C 121/120R	Potpuno opterećenje	350 kPa (3,5 bara, 51 psi)
225/75R16C 121/120R	Prazno	300 kPa (3,0 bara, 44 psi)
225/75R16C 118/116R	Potpuno opterećenje	350 kPa (3,5 bara, 51 psi)
225/75R16C 118/116R	Prazno	300 kPa (3,0 bara, 44 psi)
235/65R16C 115/113R	Potpuno opterećenje	350 kPa (3,5 bara, 51 psi)
235/65R16C 115/113R	Prazno	300 kPa (3,0 bara, 44 psi)
235/65R16C 121/119R	Potpuno opterećenje	350 kPa (3,5 bara, 51 psi)

Pneumatik/naplatak točka	Stepen opterećenja	Maks. opterećenje prednje osovine 1860 kg
235/65R16C 121/119R	Prazno	300 kPa (3,0 bara, 44 psi)
235/65R16C 118/116R	Potpuno opterećenje	350 kPa (3,5 bara, 51 psi)
235/65R16C 118/116R	Prazno	300 kPa (3,0 bara, 44 psi)
235/60R17C 117/115R	Potpuno opterećenje	380 kPa (3,8 bara, 55 psi)
235/60R17C 117/115R	Prazno	310 kPa (3,1 bara, 45 psi)
235/60R17C 117/115S	Potpuno opterećenje	380 kPa (3,8 bara, 55 psi)
235/60R17C 117/115S	Prazno	310 kPa (3,1 bara, 45 psi)

Maks. opterećenje prednje osovine 2000 kg

Pneumatik/naplatak točka	Stepen opterećenja	Maks. opterećenje prednje osovine 2000 kg
205/75R16C 110/108R	Potpuno opterećenje	-
205/75R16C 110/108R	Prazno	-
225/75R16C 121/120R	Potpuno opterećenje	370 kPa (3,7 bara, 54 psi)
225/75R16C 121/120R	Prazno	300 kPa (3,0 bara, 44 psi)
225/75R16C 118/116R	Potpuno opterećenje	370 kPa (3,7 bara, 54 psi)
225/75R16C 118/116R	Prazno	300 kPa (3,0 bara, 44 psi)
235/65R16C 115/113R	Potpuno opterećenje	-
235/65R16C 115/113R	Prazno	-
235/65R16C 121/119R	Potpuno opterećenje	380 kPa (3,8 bara, 55 psi)
235/65R16C 121/119R	Prazno	300 kPa (3,0 bara, 44 psi)
235/65R16C 118/116R	Potpuno opterećenje	380 kPa (3,8 bara, 55 psi)
235/65R16C 118/116R	Prazno	300 kPa (3,0 bara, 44 psi)
235/60R17C 117/115R	Potpuno opterećenje	400 kPa (4,0 bara, 58 psi)
235/60R17C 117/115R	Prazno	310 kPa (3,1 bara, 45 psi)
235/60R17C 117/115S	Potpuno opterećenje	400 kPa (4,0 bara, 58 psi)
235/60R17C 117/115S	Prazno	310 kPa (3,1 bara, 45 psi)

Pritisci u pneumaticima zadnje osovine kod vozila sa pogonom na zadnjim točkovima i Single pneumaticima**Maks. opterećenje zadnje osovine 1800 kg**

Pneumatik/naplatak točka	Stepen opterećenja	Maks. opterećenje zadnje osovine 1800 kg
205/75R16C 110/108R	Potpuno opterećenje	400 kPa (4,0 bara, 58 psi)
205/75R16C 110/108R	Prazno	330 kPa (3,3 bara, 48 psi)
225/75R16C 121/120R	Potpuno opterećenje	330 kPa (3,3 bara, 48 psi)
225/75R16C 121/120R	Prazno	300 kPa (3,0 bara, 44 psi)
225/75R16C 118/116R	Potpuno opterećenje	330 kPa (3,3 bara, 48 psi)
225/75R16C 118/116R	Prazno	300 kPa (3,0 bara, 44 psi)
235/65R16C 115/113R	Potpuno opterećenje	340 kPa (3,4 bara, 49 psi)
235/65R16C 115/113R	Prazno	300 kPa (3,0 bara, 44 psi)
235/65R16C 121/119R	Potpuno opterećenje	340 kPa (3,4 bara, 49 psi)
235/65R16C 121/119R	Prazno	300 kPa (3,0 bara, 44 psi)
235/65R16C 118/116R	Potpuno opterećenje	340 kPa (3,4 bara, 49 psi)
235/65R16C 118/116R	Prazno	300 kPa (3,0 bara, 44 psi)
235/60R17C 117/115R	Potpuno opterećenje	350 kPa (3,5 bara, 51 psi)
235/60R17C 117/115R	Prazno	310 kPa (3,1 bara, 45 psi)
235/60R17C 117/115S	Potpuno opterećenje	350 kPa (3,5 bara, 51 psi)
235/60R17C 117/115S	Prazno	310 kPa (3,1 bara, 45 psi)

Maks. opterećenje zadnje osovine 2000 kg

Pneumatik/naplatak točka	Stepen opterećenja	Maks. opterećenje zadnje osovine 2000 kg
205/75R16C 110/108R	Potpuno opterećenje	-
205/75R16C 110/108R	Prazno	-
225/75R16C 121/120R	Potpuno opterećenje	380 kPa (3,8 bara, 55 psi)
225/75R16C 121/120R	Prazno	300 kPa (3,0 bara, 44 psi)
225/75R16C 118/116R	Potpuno opterećenje	380 kPa (3,8 bara, 55 psi)
225/75R16C 118/116R	Prazno	300 kPa (3,0 bara, 44 psi)
235/65R16C 115/113R	Potpuno opterećenje	380 kPa (3,8 bara, 55 psi)
235/65R16C 115/113R	Prazno	300 kPa (3,0 bara, 44 psi)

Pneumatik/naplatak točka	Stepen opterećenja	Maks. opterećenje zadnje osovine 2000 kg
235/65R16C 121/119R	Potpuno opterećenje	380 kPa (3,8 bara, 55 psi)
235/65R16C 121/119R	Prazno	300 kPa (3,0 bara, 44 psi)
235/65R16C 118/116R	Potpuno opterećenje	380 kPa (3,8 bara, 55 psi)
235/65R16C 118/116R	Prazno	300 kPa (3,0 bara, 44 psi)
235/60R17C 117/115R	Potpuno opterećenje	400 kPa (4,0 bara, 58 psi)
235/60R17C 117/115R	Prazno	310 kPa (3,1 bara, 45 psi)
235/60R17C 117/115S	Potpuno opterećenje	400 kPa (4,0 bara, 58 psi)
235/60R17C 117/115S	Prazno	310 kPa (3,1 bara, 45 psi)

Maks. opterećenje zadnje osovine 2250 kg

Pneumatik/naplatak točka	Stepen opterećenja	Maks. opterećenje zadnje osovine 2250 kg
205/75R16C 110/108R	Potpuno opterećenje	-
205/75R16C 110/108R	Prazno	-
225/75R16C 121/120R	Potpuno opterećenje	430 kPa (4,3 bara, 62 psi)
225/75R16C 121/120R	Prazno	300 kPa (3,0 bara, 44 psi)
225/75R16C 118/116R	Potpuno opterećenje	430 kPa (4,3 bara, 62 psi)
225/75R16C 118/116R	Prazno	300 kPa (3,0 bara, 44 psi)
235/65R16C 115/113R	Potpuno opterećenje	450 kPa (4,5 bara, 65 psi)
235/65R16C 115/113R	Prazno	300 kPa (3,0 bara, 44 psi)
235/65R16C 121/119R	Potpuno opterećenje	450 kPa (4,5 bara, 65 psi)
235/65R16C 121/119R	Prazno	300 kPa (3,0 bara, 44 psi)
235/65R16C 118/116R	Potpuno opterećenje	450 kPa (4,5 bara, 65 psi)
235/65R16C 118/116R	Prazno	300 kPa (3,0 bara, 44 psi)
235/60R17C 117/115R	Potpuno opterećenje	460 kPa (4,6 bara, 67 psi)
235/60R17C 117/115R	Prazno	310 kPa (3,1 bara, 45 psi)
235/60R17C 117/115S	Potpuno opterećenje	460 kPa (4,6 bara, 67 psi)
235/60R17C 117/115S	Prazno	310 kPa (3,1 bara, 45 psi)

Maks. opterećenje zadnje osovine 2430 kg

Pneumatik/naplatak točka	Stepen opterećenja	Maks. opterećenje zadnje osovine 2430 kg
205/75R16C 110/108R	Potpuno opterećenje	-
205/75R16C 110/108R	Prazno	-
225/75R16C 121/120R	Potpuno opterećenje	490 kPa (4,9 bara, 71 psi)
225/75R16C 121/120R	Prazno	300 kPa (3,0 bara, 44 psi)
225/75R16C 118/116R	Potpuno opterećenje	490 kPa (4,9 bara, 71 psi)
225/75R16C 118/116R	Prazno	300 kPa (3,0 bara, 44 psi)
235/65R16C 115/113R	Potpuno opterećenje	-
235/65R16C 115/113R	Prazno	-
235/65R16C 121/119R	Potpuno opterećenje	490 kPa (4,9 bara, 71 psi)
235/65R16C 121/119R	Prazno	300 kPa (3,0 bara, 44 psi)
235/65R16C 118/116R	Potpuno opterećenje	490 kPa (4,9 bara, 71 psi)
235/65R16C 118/116R	Prazno	300 kPa (3,0 bara, 44 psi)
235/60R17C 117/115R	Potpuno opterećenje	500 kPa (5,0 bara, 73 psi)
235/60R17C 117/115R	Prazno	310 kPa (3,1 bara, 45 psi)
235/60R17C 117/115S	Potpuno opterećenje	500 kPa (5,0 bara, 73 psi)
235/60R17C 117/115S	Prazno	310 kPa (3,1 bara, 45 psi)

Pritisci u pneumaticima prednje osovine kod vozila sa pogonom na zadnjim točkovima i dvostrukim pneumaticima**Maks. opterećenje prednje osovine 1850 kg**

Pneumatik/naplatak točka	Stepen opterećenja	Maks. opterećenje prednje osovine 1850 kg
195/75R16C 107/105R	Potpuno opterećenje	440 kPa (4,4 bara, 64 psi)
195/75R16C 107/105R	Prazno	400 kPa (4,0 bara, 58 psi)
205/75R16C 110/108R	Potpuno opterećenje	410 kPa (4,1 bara, 60 psi)
205/75R16C 110/108R	Prazno	360 kPa (3,6 bara, 52 psi)
205/75R16C 113/111R	Potpuno opterećenje	-
205/75R16C 113/111R	Prazno	-

Maks. opterećenje prednje osovine 2000 kg

Pneumatik/naplatak točka	Stepen opterećenja	Maks. opterećenje prednje osovine 2000 kg
195/75R16C 107/105R	Potpuno opterećenje	-
195/75R16C 107/105R	Prazno	-
205/75R16C 110/108R	Potpuno opterećenje	440 kPa (4,4 bara, 64 psi)
205/75R16C 110/108R	Prazno	360 kPa (3,6 bara, 52 psi)
205/75R16C 113/111R	Potpuno opterećenje	-
205/75R16C 113/111R	Prazno	-

Maks. opterećenje prednje osovine 2100 kg

Pneumatik/naplatak točka	Stepen opterećenja	Maks. opterećenje prednje osovine 2100 kg
195/75R16C 107/105R	Potpuno opterećenje	-
195/75R16C 107/105R	Prazno	-
205/75R16C 110/108R	Potpuno opterećenje	-
205/75R16C 110/108R	Prazno	-
205/75R16C 113/111R	Potpuno opterećenje	480 kPa (4,8 bara, 70 psi)
205/75R16C 113/111R	Prazno	380 kPa (3,8 bara, 55 psi)

Pritisci u pneumaticima zadnje osovine kod vozila sa pogonom na zadnjim točkovima i dvostrukim pneumaticima**Maks. opterećenje zadnje osovine do 3200 kg**

Pneumatik/naplatak točka	Stepen opterećenja	Maks. opterećenje zadnje osovine do 3200 kg
195/75R16C 107/105R	Potpuno opterećenje	410 kPa (4,1 bara, 60 psi)
195/75R16C 107/105R	Prazno	350 kPa (3,5 bara, 51 psi)
205/75R16C 110/108R	Potpuno opterećenje	370 kPa (3,7 bara, 54 psi)
205/75R16C 110/108R	Prazno	320 kPa (3,2 bara, 46 psi)
205/75R16C 113/111R	Potpuno opterećenje	-
205/75R16C 113/111R	Prazno	-

Maks. opterećenje zadnje osovine 3500 kg

Pneumatik/naplatak točka	Stepen opterećenja	Maks. opterećenje zadnje osovine 3500 kg
195/75R16C 107/105R	Potpuno opterećenje	440 kPa (4,4 bara, 64 psi)
195/75R16C 107/105R	Prazno	350 kPa (3,5 bara, 51 psi)
205/75R16C 110/108R	Potpuno opterećenje	410 kPa (4,1 bara, 60 psi)
205/75R16C 110/108R	Prazno	320 kPa (3,2 bara, 46 psi)
205/75R16C 113/111R	Potpuno opterećenje	-
205/75R16C 113/111R	Prazno	-

Maks. opterećenje zadnje osovine 3600 kg

Pneumatik/naplatak točka	Stepen opterećenja	Maks. opterećenje zadnje osovine 3600 kg
195/75R16C 107/105R	Potpuno opterećenje	-
195/75R16C 107/105R	Prazno	-
205/75R16C 110/108R	Potpuno opterećenje	-
205/75R16C 110/108R	Prazno	-
205/75R16C 113/111R	Potpuno opterećenje	430 kPa (4,3 bara, 62 psi)
205/75R16C 113/111R	Prazno	340 kPa (3,4 bara, 49 psi)

Pritisci u pneumaticima prednje osovine kod vozila sa pogonom na zadnjim točkovima i Super Single pneumaticima**Maks. opterećenje prednje osovine 1850 kg**

Pneumatik/naplatak točka	Stepen opterećenja	Maks. opterećenje prednje osovine 1850 kg
225/75R16C 121/120R (122L)	Potpuno opterećenje	340 kPa (3,4 bara, 49 psi)
225/75R16C 121/120R (122L)	Prazno	300 kPa (3,0 bara, 44 psi)

Maks. opterećenje prednje osovine 2000 kg

Pneumatik/naplatak točka	Stepen opterećenja	Maks. opterećenje prednje osovine 2000 kg
225/75R16C 121/120R (122L)	Potpuno opterećenje	370 kPa (3,7 bara, 54 psi)
225/75R16C 121/120R (122L)	Prazno	300 kPa (3,0 bara, 44 psi)

Pritisci u pneumaticima zadnje osovine kod vozila sa pogonom na zadnjim točkovima i Super Single pneumaticima**Maks. opterećenje zadnje osovine do 3200 kg**

Pneumatik/naplatak točka	Stepen opterećenja	Maks. opterećenje zadnje osovine do 3200 kg
225/75R16C 121/120R (122L)	Potpuno opterećenje	690 kPa (6,9 bar, 100 psi) ²⁾
225/75R16C 121/120R (122L)	Prazno	690 kPa (6,9 bar, 100 psi) ²⁾
285/65R16C 131R	Potpuno opterećenje	460 kPa (4,6 bara, 67 psi)
285/65R16C 131R	Prazno	400 kPa (4,0 bara, 58 psi)

²⁾ Važi za kratkotrajnu upotrebu kao rezervni točak na zadnjoj osovini za deonicu puta od mak-

simalno 100 km i najveću dozvoljenu brzinu od 55 km/h.

Maks. opterećenje zadnje osovine 3500 kg

Pneumatik/naplatak točka	Stepen opterećenja	Maks. opterećenje zadnje osovine 3500 kg
225/75R16C 121/120R (122L)	Potpuno opterećenje	690 kPa (6,9 bara, 100 psi) ²⁾
225/75R16C 121/120R (122L)	Prazno	690 kPa (6,9 bara, 100 psi) ²⁾
285/65R16C 131R	Potpuno opterećenje	520 kPa (5,2 bara, 75 psi)
285/65R16C 131R	Prazno	400 kPa (4,0 bara, 58 psi)

²⁾ Važi za kratkotrajnu upotrebu kao rezervni točak na zadnjoj osovini za deonicu puta od maksimalno 100 km i najveću dozvoljenu brzinu od 55 km/h.

Obavezno obratite pažnju na sledeće teme:

- napomene o pritisku u pneumaticima (→ Strana 260),

Kontrola pritiska u pneumaticima**Funkcija kontrole pritiska u pneumaticima kod Single pneumatika**

Pomoću senzora pritiska u pneumaticima, sistem kontroliše pritisak i temperaturu u pneumaticima koji su montirani na vozilo.

Novi senzori pritiska u pneumaticima, npr. u zimskim točkovima, automatski se programiraju za vreme prve vožnje.

Pritisak u pneumaticima i temperatura pneumatica se prikazuju na višenamenskom displeju (→ Strana 185).

Ako dođe do značajnog gubitka pritiska u pneumaticima, prikazaće se upozorenje:

- preko poruka na displeju (→ Strana 326),
- preko upozoravajućeg svetla  na kombinovanom instrumentu .

Voač je odgovoran za to da podesi pritisak u pneumaticima na preporučeni pritisak za hladne pneumatice, shodno odgovarajućem režimu rada. Kada su pneumatici hladni, podesite pritisak pomoću uređaja za ispitivanje pritiska u pneumaticima. Vodite računa o tome, da sistem kontrole pritiska u pneumaticima prvo mora da memoriše odgovarajući pritisak za trenutnu situaciju.

U većini slučajeva, kontrola pritiska u pneumaticima automatski ažurira referentne vrednosti, nakon što ste promenili pritisak u pneumaticima. Referentne vrednosti možete da ažurirate i ručno, novim pokretanjem kontrole pritiska u pneumaticima (→ Strana 276).

Ograničenja sistema

U sledećim situacijama rad sistema može biti otežan ili sistem neće funkcionisati:

- kada je pritisak u pneumaticima pogrešno podešen,
- kada dođe do iznenadnog gubitka pritiska, koji je izazvan npr. stranim telom koje je prodrlo u pneumatic,
- kada je nastala smetnja usled drugog izvora radio-signal.

Obavezno obratite pažnju na sledeću temu:

- Napomene o pritisku u pneumaticima (→ Strana 260)

Provera pritiska u pneumaticima pomoću kontrole pritiska u pneumaticima

Preduslovi

- Paljenje je uključeno.

Putni računar:

 **Servis**  **Pneumatici**

Pojavljuje se jedan od sledećih prikaza:

- Trenutni pritisak u pneumaticima i temperatura pneumatica za svaki točak pojedinačno

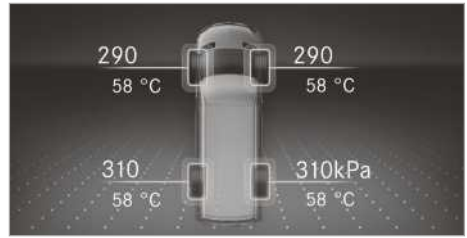

Displej sa instrumentima sa displejem u boji

- Trenutni pritisak u pneumaticima za svaki točak pojedinačno

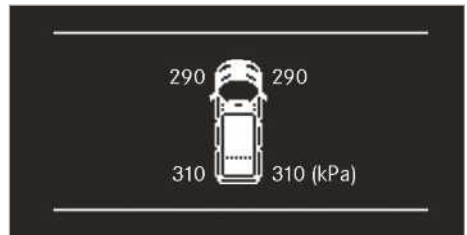

Displej sa instrumentima sa crno-belim displejem

- **Prikaz pritiska u pneumaticima se prikazuje posle nekih min. vožnje:** Postupak programiranja sistema još nije završen. Pritisaci u pneumaticima se već nadziru.

 Uporedite pritisak u pneumaticima sa preporučenim pritiskom u pneumaticima za trenutno radno stanje . Pri tom, obratite pažnju na napomene o temperaturi pneumatica (→ Strana 260).

 Vrednosti prikazane na višenamenskom displeju mogu da odstupaju od onih sa uređaja za ispitivanje pritiska u pneumaticima, jer se one odnose na nadmorsku visinu. Na visokim lokacijama, uređaj za ispitivanje vazdušnog pritiska pokazuje viši pritisak u pneumaticima nego putni računar. U tom slučaju nemojte smanjivati pritisak u pneumaticima.

Obavezno obratite pažnju na sledeću temu:

- napomene o pritisku u pneumaticima (→ Strana 260).

Ponovno pokretanje kontrole pritiska u pneumaticima

Preduslovi

- Preporučeni pritisak u pneumaticima na svim točkovima je ispravno podešen za odgovarajuće radno stanje (→ Strana 260).

• **Ponovo pokrenite kontrolu pritiska u pneumaticima u sledećim situacijama:**

- Pritisak u pneumaticima je promenjen.
- Točkovi ili pneumatici su zamenjeni ili ponovo montirani.

Putni računar:

↳ Servis ►► Pneumatici

► U meniju se krećite nadole. Na višenamenskom displeju će se prikazati poruka **Trenutne vrednosti pritiska preuzeti kao nove orijent. vrednosti?**

► Potvrdite poruku radi ponovnog startovanja. Na višenamenskom displeju će se prikazati poruka **Kontr. pritiska u pneumat. ponovo pokrenuta.**

Trenutne poruke upozorenja se brišu i žuto upozoravajuće svetlo  se gasi.

Posle nekoliko minuta vožnje, sistem proverava, da li se trenutne vrednosti pritiska u pneumaticima nalaze u okvirima zadatih oblasti. Posle toga, trenutne vrednosti pritiska u pneumaticima će biti preuzete i nadzirane kao referentne vrednosti.



Obavezno obratite pažnju na sledeću temu:

- Napomene o pritisku u pneumaticima (→ Strana 260)





Odobrenje za radio-signal za kontrolu pritiska u pneumaticima

Broj odobrenja za radio-signal

Zemlja	Broj odobrenja za radio-signal
Argentina	 CNC ID: H-20027
Australija	

Zemlja	Broj odobrenja za radio-signal
Brazil	 MODELO: TSSRE4A ANATEL: 05181-17-06643 Este equipamento opera em caráter secundário, isto é, não tem direito à proteção contra interferência prejudicial, mesmo de estações do mesmo tipo e não pode causar interferência a sistemas operando em caráter primário.
Kanada	IC: 4008C-TSSRE4A Operation is subject to the following two conditions: (1) this device may not cause harmful interference, and (2) this device must accept any interference received, including interference that may cause undesired operation.
Evropska unija Island Norveška	 Ovim putem Huf Hülsbeck & Fürst GmbH & Co. KG izjavljuje da tip radio-stanice TSSRE4A & TSSSG4G6 odgovara direktivi 2014/53/EU. Kompletan tekst EU izjave o usklađenosti je dostupan na sledećoj veb-adresi: http://www.huf-group.com/eudoc Opseg frekvencije: 433,92 MHz Maksimalna jačina emitovanog signala: <10 mW Proizvođač: Huf Electronics Bretten GmbH Gewerbestr. 40 75015 Bretten Germany

Zemlja	Broj odobrenja za radio-signal
Indonezija	TSSRE4A & TSSSG4G6 52166/SDPPI/2017 3533
Izrael	A. The use of this product does not need a wireless operation license. B. The product does not include an RF disturbance protection, and should not disturb other licensed products. C. It is forbidden to replace the antenna or to make any change in this product.
Jordan	Kingdom of Jordan Type approval for Tyre Pressure Sensor and ECU Manufacturer: Huf Electronics Bretten GmbH Model: TSSRE4A Type Approval Number: TRC/LPD/2017/421 Model: TSSSG4G6 Type Approval Number: TRC/LPD/2017/422
Malezija	 CIDF17000184 Model: TSSRE4A & TSSSG4G6 RAQP/57A/0817/S(17-2424)
Maroko	AGREE PAR L'ANRT MAROC Modele: TSSRE4A Numero d'agrement: MR 14320 ANRT 2017 Date d'agrement: 07/07/2017 Modele: TSSSG4G6 Numero d'agrement: MR 14319 ANRT 2017 Date d'agrement: 07/07/2017
Meksiko	Model: TSSRE4A, IFETEL: RLVHUTS17-0806

Zemlja	Broj odobrenja za radio-signal
Moldavija	 1024
Oman	OMAN - TRA R/4516/17 D100428
Filipini	 NTC Type Approved. No: ESD-1715393C
Rusija	
Singapur	Complies with IDA Standards DA103787
Južnoa- frička Republika	 TA-2017/1393 TA-2017/1391

Zemlja	Broj odobrenja za radio-signal
Južna Koreja	 <p>R-CRM-HHF-TSSRE4A R-REM-HHF-TSSSG4G6</p> <p>Applicant name: Huf Hülsbeck & Fürst GmbH & Co. KG</p> <p>Equipment name: Tire Pressure Monitoring System</p> <p>Manufacturing Year/Month: on the product</p> <p>Manufacturer: Huf Electronics Bretten GmbH</p> <p>Country of origin: Germany</p> <p>해당 무선 설비 기기는 운용 중 전파혼신 가능성이 있으므로 인명안전과 관련된 서비스는 할 수 없음.</p> <p>(This device is not allowed to provide service related human body since it has possibility of frequency interference during on operation.)</p>

Zemlja	Broj odobrenja za radio-signal
Tajvan	 <p>CCAO17LP0380T4 CCAO17LP0390T7</p> <p>經型式認證合格之低功率射頻電機,非經許可,公司、商號或使用者均</p> <p>不得擅自變更頻率、加大功率或變更原設計之特性及功能。低功率射</p> <p>頻電機之使用不得影響飛航安全及干擾合法通信;經發現有干擾現象</p> <p>時,應立即停用,並改善至無干擾時方得繼續使用。前項合法通信,指依</p> <p>電信法規定作業之無線電通信。低功率射頻電機須忍受合法通信或工</p> <p>業、科學及醫療用電波輻射性電機設備之干擾。</p> <p>According to “Administrative Regulations on Low Power Radio Waves Radiated Devices”.</p> <p>Without permission granted by the DGT, any company, enterprise, or user is not allowed to change frequency, enhance transmitting power or alter original characteristic as well as performance to a approved low power radio-frequency devices.</p> <p>The low power radio-frequency devices shall not influence aircraft security and interfere legal communications; If found, the user shall cease operating immediately until no interference is achieved.</p> <p>The said legal communications means radio communications is operated in compliance with the Telecommunications Act.</p> <p>The low power radio-frequency devices must be susceptible with the interference from legal com-</p>

Zemlja	Broj odobrenja za radio-signal
	munications or ISM radio wave radiated devices.
Tajland	This telecommunication equipment conforms to NTC technical requirement.
Ukrajina	 <p>Model: TSSRE4A & TSSSG4G6 UA.TR.109.0109-17</p>
Ujedinjeni Arapski Emirati	<p>Huf Electronics Bretten GmbH</p> <p>Model: TSSRE4A</p> <p>Model: TSSSG4G6</p> <p>TRA</p> <p>Registered No: ER57807 / 17</p> <p>Dealer No: DA36976 / 14</p> <p>TRA</p> <p>Registered No: ER57806 / 17</p> <p>Dealer No: DA36976 / 14</p>
SAD	<p>FCC ID: YGOTSSRE4A</p> <p>This device complies with Part 15 of the FCC Rules. Operation is subject to the following two conditions: (1) this device may not cause harmful interference, and (2) this device must accept any interference received, including interference that may cause undesired operation.</p> <p>WARNING: Any changes or modification not expressly approved by the party responsible for compliance could void the user's authority to operate this equipment.</p>

Zamena točka

Napomene u vezi izbora, montaže i obnove pneumatika

Informacije o dozvoljenim kombinacijama točkova i pneumatika možete da dobijete u kvalifikovanoj stručnoj radionici.

⚠ UPOZORENJE Opasnost od nezgode zbog pogrešnih dimenzija točkova i pneumatika

Ako montirate točkove i pneumatike pogrešnih dimenzija, mogu da se oštete kočnice točka ili komponente oslanjanja točka.

► Točkove i pneumatike zamenite uvek onim točkovima i pneumaticima koji imaju specifikacije originalnih delova.

Kod točkova obratite pažnju na sledeće:

- oznaku,
- tip,
- dozvoljeno opterećenje točka,
- dubinu pritiskanja.

Kod pneumatika obratite pažnju na sledeće:

- oznaku,
- proizvođača,
- tip,
- indeks nosivosti,
- indeks brzine.

⚠ UPOZORENJE Opasnost od nezgode usled prekraćenja nosivosti pneumatika ili dozvoljenog indeksa brzine

Prekraćenje navedene nosivosti pneumatika ili dozvoljenog indeksa brzine može da dovede do oštećenja pneumatika i njihovog pucanja.

- Koristite tipove i veličine pneumatika koji su odobreni za vaše vozilo.
- Pridržavajte se potrebne nosivosti pneumatika i indeksa brzine za vaše vozilo.

! **NAPOMENA** Oštećenja na vozilu i na pneumaticima zbog neodgovarajućih tipova i veličine pneumatika

Iz bezbednosnih razloga koristite samo pneumatike, točkove i opremu, koje je Mercedes-Benz posebno odobrio za vaše vozilo.

Ovi pneumatici su posebno prilagođeni za regulacione sisteme kao što su npr. ABS ili ESP®.

U protivnom, možete da pogoršate određena svojstva vozila, npr. ponašanje u vožnji, buku tokom vožnje i potrošnju goriva. Drugačije dimenzije pneumatika mogu pod optereće-

njem da dovedu do trenja pneumatika o karoseriju i komponente osovine. To može da proizrokuje oštećenje pneumatika ili vozila.

- ▶ Koristite samo one pneumatike, točkove ili delove dodatne opreme koje proverava i preporučuje Mercedes-Benz.

! NAPOMENA Ugrožavanje bezbednosti u vožnji zbog obnovljenih pneumatika

Mercedes-Benz ne proverava i ne preporučuje obnovljene pneumatike, zato što se prilikom obnavljanja ne otkrivaju uvek sva prethodna oštećenja.

Bezbednost u vožnji zbog toga ne može biti zagarantovana.

- ▶ Ne upotrebljavajte polovne pneumatike, za koje ne znate kako su bili korišćeni.

! NAPOMENA Oštećenja elektronskih komponentata zbog upotrebe alata za montažu

Vozila sa kontrolom pritiska u pneumaticima: U točku se nalaze elektronske komponente. Alati za montažu se ne smeju prinostiti ventilima.

U suprotnom, elektronske komponente mogu da se oštete.

- ▶ Pneumatike zamenite u kvalifikovanoj stručnoj radionici.

Delovi dodatne opreme, koje Mercedes-Benz nije odobrio za vaše vozilo ili koji se nestručno koriste, mogu da ugroze bezbednost u vožnji.

Pre kupovine i upotrebe dodatne opreme koja nije odobrena, u kvalifikovanoj stručnoj radionici se informišite o sledećim aspektima:

- njenoj praktičnosti,
- zakonskim odredbama,
- preporukama fabrika.

Prilikom izbora, ugradnje i obnove pneumatika vodite računa o sledećem:

- Obratite pažnju na lokalne propise za pneumatike, kojima je utvrđen određen tip pneumatika za vaše vozilo.

Osim toga, za određene regione i oblasti primene može da bude preporučena upotreba nekog određenog tipa pneumatika.

- Koristite samo pneumatike i točkove istog dizajna, iste izvedbe (letnji pneumatici, zimski pneumatici, pneumatici za sve sezone) i istog proizvođača.
- Na jednu osovinu montirajte samo točkove iste veličine i izvedbe profila (levo i desno).
Od ovoga možete da odstupite samo u slučaju kvara, za vožnju do stručne radionice.
- Na točkove montirajte samo odgovarajuće pneumatike.
- Nemojte vršiti prepravke na sistemu za kočnice, točkovima i pneumaticima.

Upotreba podloške za podešavanje rastojanja i kočionih diskova nije dozvoljena i vodi do poništavanja dozvole za rad.

- **Vozila sa kontrolom pritiska u pneumaticima:** Svi montirani točkovi moraju da budu opremljeni ispravnim senzorima kontrole pritiska u pneumaticima.
- Na temperaturama ispod 10 °C na svim točkovima koristite zimske pneumatike ili pneumatike za sve sezone sa oznakom M+S.

U zimskim uslovima na putevima, zimski pneumatici koji imaju simbol snežne pahulje  pored oznake M+S, omogućavaju najbolje prljanjanje.

- Kod pneumatika M+S koristite samo pneumatike sa istim profilom.
- Vodite računa o najvećoj dozvoljenoj brzini za montirane pneumatike M+S.

Ako je ona niža od najveće dozvoljene brzine vozila, na to mora da ukazuje pločica u vidnom polju vozača.

- Kada montirate nove pneumatike, vozite umerenom brzinom prvih 100 km.
- Pneumatike zamenite nezavisno od njihove istrošenosti, najkasnije nakon šest godina.

Za ostale informacije o točkovima i pneumaticima, obratite se kvalifikovanoj stručnoj radionici.

Obavezno obratite pažnju na sledeće teme:

- napomene o pritisku u pneumaticima (→ Strana 260),
- tabela pritiska u pneumaticima,
- napomene o pomoćnom točku (→ Strana 289).

Napomene u vezi sa zamenom točkova

▲ UPOZORENJE Opasnost od nezgode usled različitih dimenzija točkova

Ako prednje točkove ili pneumatice koji imaju različite dimenzije zamenite zadnjim, karakteristike vožnje mogu značajno da se pogoršaju.

Osim toga, diskovi kočnica ili komponente oslanjanja točka mogu da se oštete.

- ▶ Zamenite prednje točkove zadnjim isključivo kada su točkovi i pneumatici identičnih dimenzija.

Ukoliko prednje točkove ili pneumatice koji imaju različite dimenzije zamenite zadnjim, dozvola za rad može da se poništi.

Kod vozila sa istom veličinom točkova, u zavisnosti od istrošenosti, točkove menjajte na svakih 5000 do 10.000 km. Pri tom, zadržite smer okretanja točkova.

Pri tom obratite pažnju na uputstva i bezbednosne napomene u vezi sa zamenom točka.

Dimenzione grupe točkova

Utvrđena brzina vozila je prikazana na kombinovanom instrumentu i važna je za upravljanje sistemom za bezbednost u vožnji kao i sistemom za vožnju. Tačnost prikaza brzinometra i brojača pređenih kilometara je zakonski propisana. Utvrđivačke informacije o brzini zavisi od veličine pneumatika i obima kotrljanja pneumatika. Prečnik naplata je uvek izražen u inčima.

Zbog toga je moguće kodiranje upravljačkih jedinica vozila za sledeće tri dimenzione grupe točkova:

Dimenziona grupa točkova 1

- 195/75 R16C
- 205/75 R16C
- 225/65 R16C
- 235/65 R16C
- 235/60 R17C

Dimenziona grupa točkova 2

- 225/75 R16C

Dimenziona grupa točkova 3

- 225/75 R16C VA
- 285/65 R16C HA

- ① Mercedes-Benz vam preporučuje, da prilikom zamene pneumatika uvek stavljate točkove iz iste dimenzione grupe. Tako nećete morati da promenite kodiranje upravljačkih jedinica.

Ako menjate veličinu točkova svog vozila, na primer prilikom zamene točkova za zimski režim, proverite njihov raspored prema dimenzionim grupama. Ako se menja pripadnost dimenzionoj grupi točkova, morate ponovo kodirati upravljačke jedinice svog vozila u kvalifikovanoj stručnoj radionici.

U suprotnom, tačnost prikaza brzinometra i brojača pređenih kilometara se nalazi izvan zakonski propisanog okvira tolerancije. Ona može da bude i niža, što znači da je trenutna brzina vožnje viša od brzine koja je prikazana na brzinometru. Funkcionisanje sistema za bezbednost u vožnji i sistema za vožnju, prilikom odstupanja od okvira tolerancije, može da bude pogoršano ili sistemi mogu da prepoznaju smetnju i da se isključe.

Informacije o smeru okretanja pneumatika

Pneumatici koji imaju propisan smer okretanja nude dodatne prednosti, npr. akvaplaning. Ove prednosti možete da iskoristite samo ukoliko se pridržavate smera okretanja.

Strelica na bočnom zidu označava smer okretanja pneumatika.

Dozvoljeno je da montirate rezervni točak i suprotno smeru okretanja. Obratite pažnju na vremenski ograničenu upotrebu, kao i ograničene brzine koje je navedeno na rezervnom točku.

Napomene u vezi sa ležajevima i točkovima

Pri skladištenju točkova obratite pažnju na sledeće:

- Demontirane točkove čuvajte na hladnom, suvom i po mogućnosti mračnom mestu.
- Pneumatice zaštitite od ulja, maziva i goriva.

Pregled alata za zamenu točka

Potreban alat za zamenu točka može da bude na primer:

- priručna dizalica,
- ključ za točak.

- ① Podatke o maksimalnoj nosivosti priručne dizalice možete da pronađete na pločici zalepljenoj na priručnoj dizalici.

Priručna dizalica ne zahteva održavanje. Ako se pojavi smetnja u funkciji, kontaktirajte kvalifikovanu stručnu radionicu.

Vozila sa pogonom na zadnjim točkovima

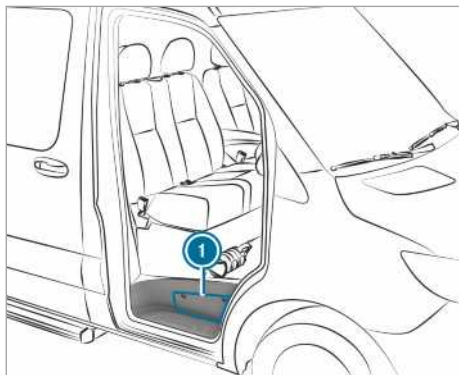

Alat za zamenu točka se nalazi u kutiji za odlaganje ① iznad stepenika vrata suvozača i u kutiji za odlaganje na strani suvozača u prostoru za noge.

Vozila sa pogonom na prednjim točkovima



Alat za zamenu točka ① se nalazi iza sedišta vozača.

Pripremanje vozila za zamenu točka

Preduslovi

- Postoji potreban alat za zamenu točka.
 - Vozilo se ne nalazi na usponu ili na nizbrdici.
 - Vozilo se nalazi na čvrstoj, stabilnoj i ravnoj podlozi.
- ▶ Aktivirajte parkirnu kočnicu.
 - ▶ Prednje točkove postavite u položaj za vožnju pravo.
 - ▶ **Vozila sa manuelnim menjačem:** Ubacite u prvi stepen prenosa ili u stepen prenosa za vožnju unazad **[R]**.

▶ **Vozila sa automatskim menjačem:** Prebacite menjač u položaj **[P]**.

▶ Ugasite motor.

▶ Uverite se da motor ne može da se pokrene.

▶ Izvadite alat u vozilu iz prostora za noge na strani suvozača (→ Strana 255).

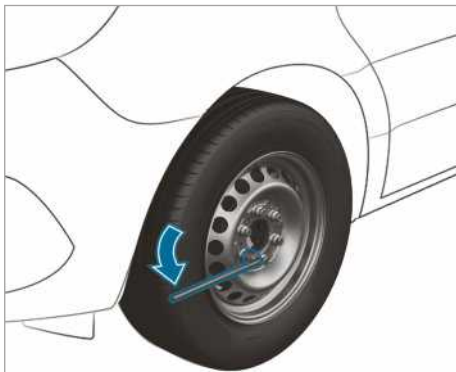

Vozila sa pogonom na zadnjim točkovima

- ▶ Priručnu dizalicu i alat za zamenu točka izvadite iz kutije za odlaganje (→ Strana 282).
- ▶ Ako je potrebno skinite poklopac točka.
- ▶ Od trodelne poluge pumpe priručne dizalice, sastavite srednju šipku i šipku sa najvećim prečnikom kao produžetak ključa za točak.
- ▶ Produžetak ključa za točak pomoću srednje šipke gurnite napred, do krajnjeg položaja na ključu za točak.
- ▶ Na točku koji menjate otpustite zavrtnje ili navrtke točka pomoću ključa za točak za otprilike jedan obrtaj. Ne odvrćite zavrtnje ili navrtke točka.
- ▶ Podignite vozilo (→ Strana 284).

Vozila sa pogonom na prednjim točkovima

- ▶ Priručnu dizalicu i alat za zamenu točka izvadite iz prostora iza sedišta vozača (→ Strana 282).
- ▶ Ako je potrebno skinite poklopac točka.
- ▶ Na točku koji menjate otpustite zavrtnje točka/ navrtke točka pomoću ključa za točak za otprilike jedan obrtaj. Ne odvrćite zavrtnje točka/ navrtke točka.
- ▶ Podignite vozilo (→ Strana 284).

Podizanje vozila prilikom zamene točka

▲ UPOZORENJE Opasnost od povreda usled prevrtanja priručne dizalice

Kada zaustavljate vozilo sa vazдушnim oslanjanjem, vazdušno oslanjanje može da ostane aktivirano i do sat vremena, čak i kada je isključeno paljenje. Ako tada podižete vozilo sa priručnom dizalicom, vazdušno oslanjanje pokušava da izjednači nivo vozila.

Priručna dizalica može da se prevrne.

- ▶ Pre podizanja vozila pritisnite taster „Service“ na daljinskom upravljaču vazdušnog oslanjanja. To će sprečiti automatsku regulaciju nivoa vozila i manuelno podizanje ili spuštanje.

▲ UPOZORENJE Opasnost od povreda usled pogrešnog postavljanja priručne dizalice

Kada priručna dizalica nije pravilno postavljena na odgovarajuće prihvatno mesto na vozilu, kod podignutog vozila može da dođe do prevrtanja priručne dizalice.

- ▶ Priručnu dizalicu postavljajte isključivo na odgovarajuće prihvatno mesto na vozilu. Stopalo priručne dizalice mora da bude postavljeno vertikalno ispod prihvatnog mesta na vozilu.

▲ UPOZORENJE Opasnost od povreda usled prevrtanja vozila

Ako na usponima ili nizbrdicama podižete vozilo, može da se prevrne priručna dizalica.

- ▶ Točkove nikada nemojte da menjate na usponu ili na nizbrdici.
- ▶ Kontaktirajte kvalifikovanu stručnu radionicu.

! NAPOMENA Oštećenja na vozilu od priručne dizalice

Ako priručnu dizalicu ne postavite na tačke za oslonac priručne dizalice, možete da oštetite vozilo.

- ▶ Postavite priručnu dizalicu samo na tačke za oslonac priručne dizalice koje su za to predviđene.

Preduslovi

- U vozilu nema ljudi.
- Vozilo je pripremljeno za zamenu točka (→ Strana 283).

Postavite priručnu dizalicu samo na osloncima za priručnu dizalicu. U protivnom možete da oštetite vozilo.

Važne napomene za korišćenje priručne dizalice:

- Za podizanje vozila koristite isključivo odgovarajuću priručnu dizalicu za vozilo koju je ispitao i odobrio Mercedes-Benz. Usled nepravilne upotrebe priručne dizalice na podignutom vozilu može da dođe do njenog prevrtanja.
- Priručna dizalica je namenjena samo za kratkotrajno podizanje vozila i nije namenjena radovima na servisiranju ispod vozila.
- Izbegavajte zamenu točka na usponima i nizbrdicama.
- Površina oslanjanja priručne dizalice mora da bude ravna, čvrsta i obezbeđena od klizanja. Ako je potrebno, koristite veliku, ravnu i stabilnu osnovu velike nosivosti.
- Stopalo priručne dizalice se mora nalaziti vertikalno ispod oslonca za priručnu dizalicu.

Pravila ponašanja kada je vozilo podignuto:

- Ruke i noge nikada nemojte držati ispod vozila.
- Nikada nemojte ležati ispod vozila.
- Ne pokrećite motor i ne otpuštajte parkirnu kočnicu.
- Nemojte otvarati ili zatvarati vrata.

Vozila sa pogonom na prednjim točkovima

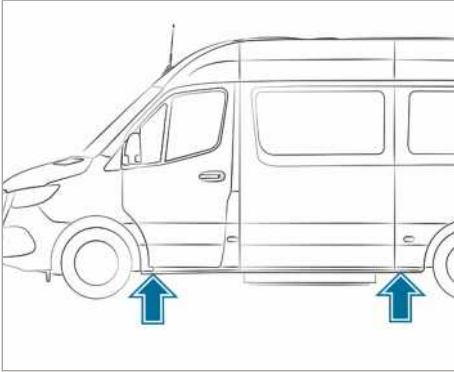

Oslonci za priručnu dizalicu

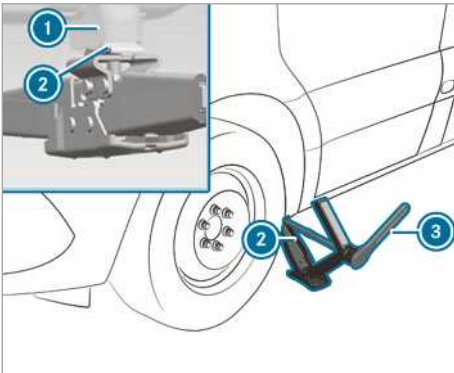

Oslonac za priručnu dizalicu na prednjoj osovini

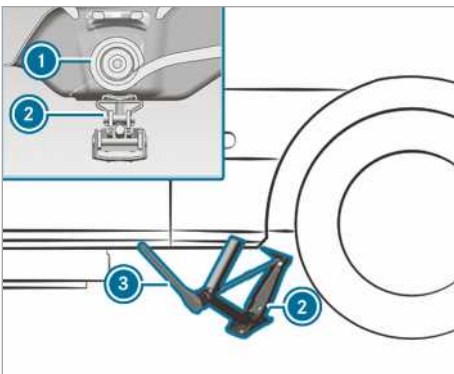

Oslonac za priručnu dizalicu na zadnjoj osovini

- ▶ Ako je potrebno, okrenite steznu glavu priručne dizalice.
- ▶ Postavite priručnu dizalicu (2) na njen oslonac (1).
- ▶ Okrećite manualni kotur, sve dok disk priručne dizalice čvrsto ne nalegne na oslonac za priručnu dizalicu (1).
- ▶ **Prednja osovina:** Okasti ključ sa skakavicom (3) iz alata za zamenu točka postavite na šestougaoni zavrtnj priručne dizalice tako da se vidi natpis „AUF“.
- ▶ **Zadnja osovina:** Produžnu šipku i nasadni ključ iz alata za zamenu točka postavite na šestougaoni zavrtnj priručne dizalice, a okasti ključ sa skakavicom (3) iz alata za zamenu točka postavite na produžnu šipku tako da se vidi natpis „AUF“.
- ▶ Okasti ključ sa skakavicom (3) okrećite nad-esno, sve dok priručna dizalica (2) ne bude skroz na osloncu za priručnu dizalicu (1) i dok ravnomerno ne dodiruje tlo.
- ▶ Okasti ključ sa skakavicom (3) okrećite, sve dok pneumatik ne bude udaljen maksimalno 3 cm od tla.
- ▶ Otpustite točak i skinite ga (→ Strana 287).

Vozila sa pogonom na zadnjim točkovima

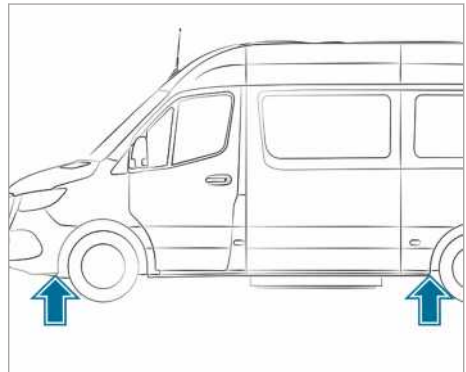

Oslonci za priručnu dizalicu

Koristite samo srednju šipku i šipku sa najvećim prečnikom poluge pumpe za priručnu dizalicu kao produžetak ključa za točak. Gurnite samo srednju šipku i uvek samo nju do krajnjeg položaja na ključu za točak. U suprotnom, šipke mogu da se iskrive i da se toliko deformišu da se više ne mogu koristiti kao poluge pumpe za priručnu dizalicu.

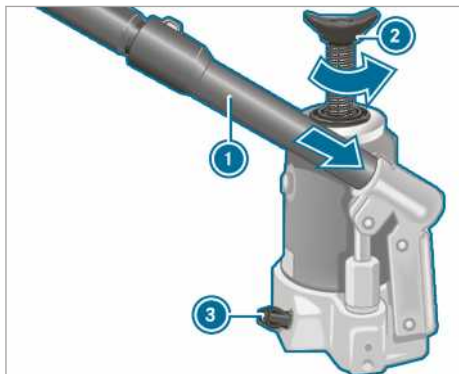

▶ **Priprema hidraulične priručne dizalice:**

Treću šipku poluge pumpe ① za priručnu dizalicu stavite u produžetak ključa za točak.

▶ Zatvorite zavrtnaj za ispuštanje ③.

▶ U tu svrhu, urezom na poluzi pumpe ① okrenite zavrtnaj za ispuštanje ③ nadesno, do krajnjeg položaja.

ⓘ Ne odvrćite zavrtnaj za ispuštanje ③ više od jednog do dva obrtaja. U suprotnom, može da iscuri tečnost za hidrauliku.

▶ Stavite polugu pumpe ① sa najvećom šipkom spređa u prihvatni deo priručne dizalice i osigurajte je okretom nadesno.

▶ Postavite priručnu dizalicu vertikalno ispod oslonca za priručnu dizalicu, koji su opisani u nastavku.

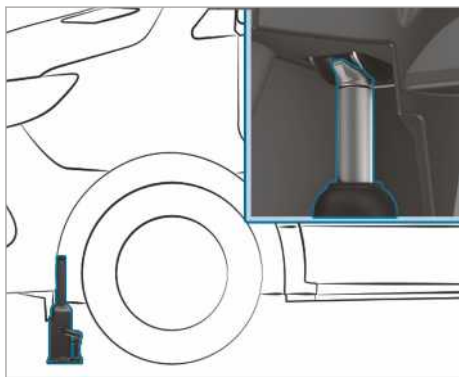

Oslonac za priručnu dizalicu na prednjoj osovini

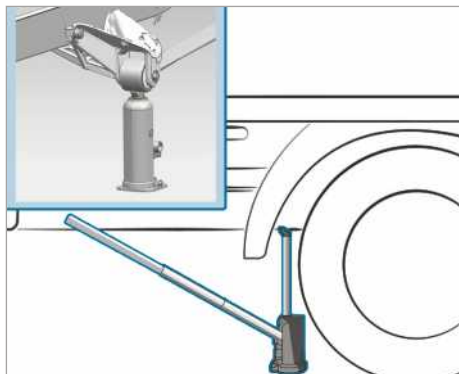

Oslonac za priručnu dizalicu na zadnjoj osovini (primer vozilo sa platformom do 3,5 t)

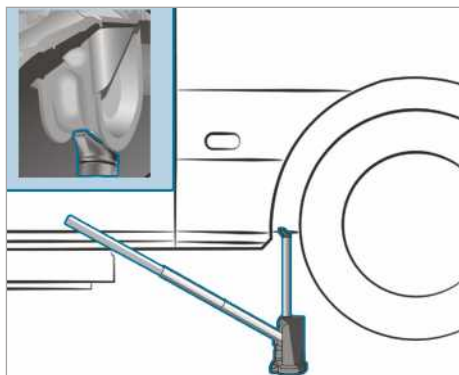

Oslonac za priručnu dizalicu na zadnjoj osovini (primer sandučar i kombinovano vozilo do 4,0 t)

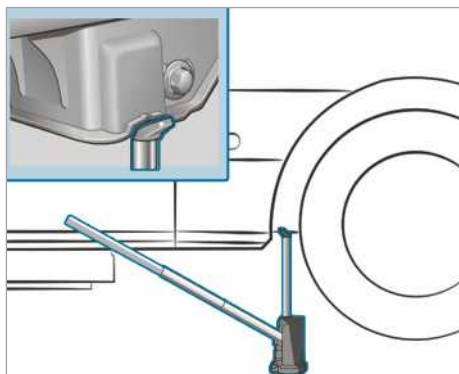

Oslonac za priručnu dizalicu na zadnjoj osovini (vozila do 5,0 t)

- ▶ Priručnu dizalicu postavite ispod oslonca za priručnu dizalicu.
- ▶ **Vozila sa pogonom na svim točkovima:** Vreteno priručne dizalice ② okrećite nalevo i zavrtnite do krajnjeg položaja.
- ▶ Podižite vozilo, sve dok pneumatik ne bude udaljen od tla maksimalno 3 cm.
- ▶ Otpustite točak i skinite ga (→ Strana 287).

Skidanje točka

Preduslovi

- Vozilo je podignuto (→ Strana 284).
Prilikom zamene točka izbegavajte svaku primenu sile na diskove kočnica, jer bi to moglo dovesti do pogoršanja komfora prilikom kočenja.

! **NAPOMENA** Oštećenja navoja zbog ispriljanih zavrtnja točka

- ▶ Zavrtnje točka nemojte odlagati u pesak ili prljavštinu.

- ▶ Pomoću ključa za navrtke točka odvrnite zavrtnje točka ili navrtke točka.
- ▶ Kod prednjih točkova sa navrtkama skinite poklopac navrtke točka.
- ▶ Skinite točak.

Montiranje novog točka

Preduslovi

- Točak je skinut (→ Strana 287).

! **UPOZORENJE** Opasnost od nezgode usled gubitka točka

Nauljeni ili podmazani zavrtnji točka kao i oštećeni navoji zavrtnja točka i glavčine točka mogu da dovedu do popuštanja zavrtnja točka.

Tada možete da izgubite točak prilikom vožnje.

- ▶ Zavrtnje točka nemojte nikada da podmazujete uljem ili mašću.
- ▶ Ako je navoj oštećen, odmah potražite pomoć u kvalifikovanoj stručnoj radionici.
- ▶ Zamenite oštećene zavrtnje točka ili oštećene navoje glavčine točka.
- ▶ Nemojte nastavljati vožnju.

! **UPOZORENJE** Opasnost od povreda prilikom čvrstog pritezanja zavrtnja točka i zavrtnja navrtki

Ako zavrtnje i navrtke točka zavrćete dok je vozilo podignuto, priručna dizalica bi mogla da se prevrne.

- ▶ Zavrtnje i navrtke točka pritežite samo kada je vozilo spušteno.

- ▶ Obratite pažnju na napomene o izboru pneumatika (→ Strana 280).
- ▶ Iz bezbednosnih razloga koristite samo one zavrtnje ili navrtke točkova koji su odobreni za Mercedes-Benz i za odgovarajući točak.

Za montažu rezervnog točka od čelika koristite isključivo kratke zavrtnje točka za čelični točak. Upotrebom drugih zavrtnja točka za montažu rezervnog točka od čelika možete da oštetite sistem za kočenje.

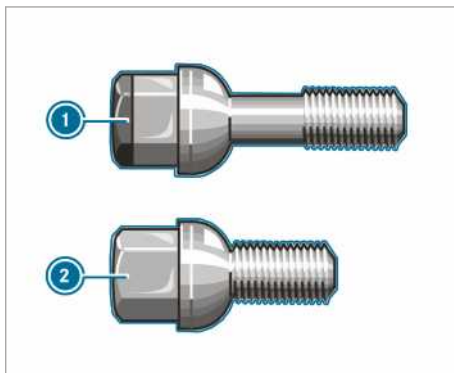

- ① Zavrtnj točka za točak od lakih metala
- ② Zavrtnj točka za čelični točak

- ▶ Očistite naležuće površine točka i glavčine točka.
- ▶ **Vozila sa Super-Single pneumaticima:** Na glavčinu točka najpre pričvrstite adapter za uži rezervni točak.
- ▶ Novi točak, koji montirate, gurnite na glavčinu točka ili na adapter za rezervni točak i pritisnite ga.
- ▶ Novi točak, koji montirate, gurnite na glavčinu točka i pritisnite ga.

Točkovi sa centriranjem preko zavrtnja točka:

- ▶ Vozila sa točkovima od lakih metala: Kratke zavrtne točka, koji odgovaraju rezervnom točku od čelika koristite iz alata u vozilu.
- ▶ Zavrnite zavrtne točka i blago ih pritegnite.

Točkovi sa navrtkama točka:

- ▶ Prednji točkovi sa poklopcem navrtke točka: Poklopac navrtke točka gurnite na brezon točka.
- ▶ Tri navrtke točka zavijte preko podloške za fiksiranje poklopca navrtke točka.
- ▶ Točak okrenite tako, da brezoni točka stoje na sredini otvora.
- ▶ Zavijte preostale navrtke točka.
- ▶ Sve navrtke točka blago pritegnite.

Spuštanje vozila nakon zamene točka

⚠ UPOZORENJE Opasnost od nezgode usled pogrešnog momenta pritezanja

Kada zavrtnji ili navrtke točka nisu zategnuti propisanim momentom pritezanja, mogu da se otpuste točkovi.

- ▶ Proverite, da li su zavrtnji ili navrtke točka zategnuti propisanim momentom pritezanja.
- ▶ Ako niste sigurni, nemojte pomerati vozilo. Kontaktirajte kvalifikovanu stručnu radionicu i odmah obavite proveru momenta pritezanja.

Preduслови

- Montiran je nov točak (→ Strana 287).

Obratite pažnju na napomene o podizanju vozila (→ Strana 284).

Vozila sa pogonom na prednjim točkovima

- ▶ **Prednja osovina:** Okasti ključ sa skakavicom iz alata za zamenu točka postavite na šestougaoni zavrtanj priručne dizalice tako da se vidi natpis „AB“.
- ▶ **Zadnja osovina:** Produžnu šipku iz alata za zamenu točka postavite na šestougaoni zavrtanj priručne dizalice, a okasti ključ sa skakavicom iz alata za zamenu točka postavite na produžnu šipku tako da se vidi natpis „AB“.
- ▶ **Spuštanje vozila:** Okasti ključ sa skakavicom priručne dizalice okrenite nalevo.

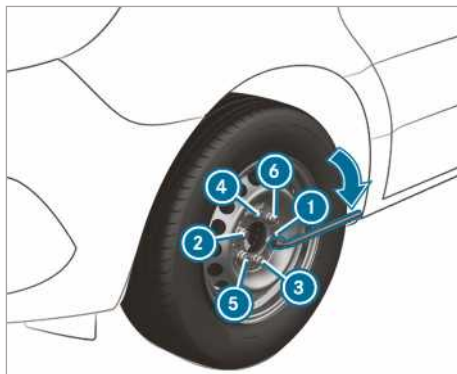

- ▶ Zavrtne točka ili navrtke ravnomerno pritegnite navedenim redosledom ① do ⑥.

Propisani moment pritezanja:

- Zavrtnji za točak od čelika: 240 Nm
- Navrtke točka: 180 Nm
- Zavrtnji za točak od lakih metala: 180 Nm

Vozila sa pogonom na zadnjim točkovima

Koristite samo srednju šipku i šipku sa najvećim prečnikom poluge pumpe za priručnu dizalicu kao produžetak ključa za točak. Gurnite samo srednju šipku i uvek samo nju do krajnjeg položaja na ključu za točak. U suprotnom, šipke mogu da se iskrive i da se toliko deformišu da se više ne mogu koristiti kao poluge pumpe za priručnu dizalicu.

Vozila sa Super-Single pneumaticima: Kada montirate rezervni točak na zadnjoj osovini, pridržavajte se maksimalne brzine od 55 km/h i maksimalne deonice puta od 100 km. U suprotnom, zbog različitih brojeva obrtaja točka možete da oštetite menjač.

- ▶ Polugom pumpe polako odvrnite zavrtanj za ispuštanje na priručnoj dizalici približno za jedan obrtaj i pažljivo spustite vozilo.
- ▶ Priručnu dizalicu odložite sa strane.
- ▶ Skinite šipku sa najmanjim prečnikom sa poluge pumpe. Skraćena poluga pumpe služi kao produžetak ključa za točak.
- ▶ Produžetak ključa za točak pomoću srednje šipke gurnite napred, do krajnjeg položaja na ključu za točak.

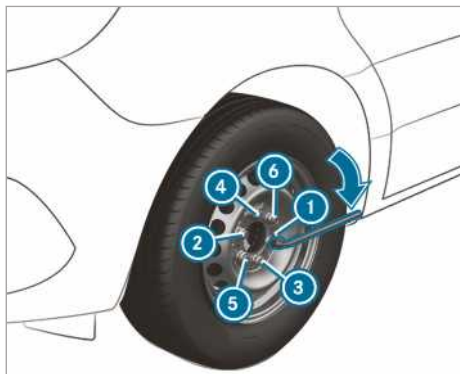

- ▶ Zavrtnje točka ili navrtke ravnomerno pritegnite navedenim redosledom ① do ⑥.

Propisani moment pritezanja:

- Zavrtnji za točak od čelika: 240 Nm
- Navrtke točka: 180 Nm
- Zavrtnji za točak od lakih metala: 180 Nm
- ▶ Klip hidraulične priručne dizalice ponovo pritisnite i zavrtnite zavrtanj za ispuštanje.

- ▶ **Vozila sa pogonom na svim točkovima:** Vreteno priručne dizalice okrećite nadesno i zavrtnite do krajnjeg položaja.

- ① Sada možete da montirate poklopce točka na čelične točkove sa zavrtnjima točka. Montaža zavisi od verzije poklopca točka, kao i od toga, da li je poklopac točka ukrasna prekrivka točka ili prekrivka sredine točka.

- ▶ Točak sa ukrasnom prekrivkom točka: Ukrasnu prekrivku točka sa otvorom za ventil na pneumatiku postavite iznad ventila na pneumatiku.
- ▶ Ukrasnu prekrivku točka gurnite na naplatak, držeći je sa obe ruke za obod i pritisakajte, dok ne uđe u ležište. Vodite računa o tome da ispušćenja ukrasne prekrivke točka uđu u čelični točak.
- ▶ **Točak sa prekrivkom sredine točka:** Stezaljke prekrivke sredine točka postavite iznad zavrtnja točka.
- ▶ Prekrivku sredine točka udarcem po sredini ubacite u ležište.
- ▶ Oštećeni točak pričvrstite u nosaču rezervnog točka.

- ▶ **Vozila sa Super Single pneumaticima:** Oštećeni zadnji točak prevozite na tovarnoj

površini. Zadnji točak je prevelik za nosač rezervnog točka.

- ▶ Proverite pritisak u pneumatiku montiranog točka i po potrebi ga prilagodite.
- ▶ Zavrtnje ili navrtke točka nakon pređenih 50 km ponovo pritegnite propisanim momentom pritezanja.
- ▶ Ukoliko točak ili rezervni točak koristite sa novim ili tek obojenim naplatkom točka: Zavrtnje ili navrtke točka dodatno pritegnite nakon približno 1000 km do 5000 km.

- ① **Vozila sa kontrolom pritiska u pneumaticima:** Svi montirani točkovi moraju da budu opremljeni ispravnim senzorima.

Obavezno obratite pažnju na sledeću temu:

- Napomene o pritisku u pneumaticima (→ Strana 260),

Rezervni točak

Napomene o rezervnom točku

- ⚠ **UPOZORENJE** Opasnost od nezgode usled pogrešne dimenzije točka i pneumatika

Dimenzije točka i pneumatika, kao i tip pneumatika rezervnog točka i točka koji treba zameniti mogu biti različiti. Ako ste montirali rezervni točak, vozne karakteristike mogu jako da se pogoršaju.

Da biste izbegli rizike, vodite računa o sledećim stavkama:

- ▶ Prilagodite način vožnje i vozite pažljivo.
- ▶ Nikada nemojte da montirate više od jednog rezervnog točka, koji se razlikuje od onog koji menjate.
- ▶ Rezervni točak, koji se razlikuje od onog koji menjate, koristite samo kratko vreme.
- ▶ Nemojte isključivati ESP®.
- ▶ U najbližjoj kvalifikovanoj stručnoj radionici zamenite rezervni točak različite dimenzije. Obavezno vodite računa o ispravnim dimenzijama točka i pneumatika, kao i o tipu pneumatika.

Prilikom upotrebe rezervnog točka različite dimenzije, nije dozvoljeno prekoračenje najveće dozvoljene brzine od 80 km/h.

⚠ UPOZORENJE Opasnost od nezgode usled oštećenog rezervnog točka sa Super-Single pneumaticima

Vozila sa Super-Single pneumaticima

Posle ugradnje na zadnju osovinu, pneumatik rezervnog točka se natprosečno opterećuje. Ako prekoračite maksimalnu brzinu ili maksimalan pređeni put, ili ako ponovljeno montirate rezervni točak, njegov pneumatik može da se ošteti. Oštećenja pneumatika mogu da budu skrivena i neuočljiva.

Oštećeni pneumatik može da izazove gubitak pritiska u pneumaticima. Zbog toga možete da izgubite kontrolu nad vozilom.

- ▶ Rezervni točak koristite samo ukoliko do tada nije bio montiran na zadnjoj osovini sa svojim aktuelnim pneumaticima.
- ▶ Ako je rezervni točak bio montiran na zadnjoj osovini, nakon sledeće zamene točka, zamenite i pneumatik rezervnog točka, bez obzira na pređeni put.
- ▶ Kod zamene pneumatika iz bezbednosnih razloga vodite računa o tome, da se za pneumatike koristi samo odobreni tip ventila.

! NAPOMENA Oštećenje menjača

Vozila sa Super-Single pneumaticima: Ako montirate rezervni točak na zadnjoj osovini, zbog različitih brojeva obrtaja točka može da dođe do oštećenja menjača.

- ▶ Ako se rezervni točak montira na zadnjoj osovini, pridržavajte se maksimalne brzine od 55 km/h i maksimalne deonice puta od 100 km.

i Korišćenje rezervnog točka isključivo na prednjoj osovini vozila sa Super-Single pneumaticima je moguće bez ograničenja.

Redovno proveravajte, da li rezervni točak stoji čvrsto u ležištu kao i propisani pritisak u pneumaticima (→ Strana 260).

Redovno i uvek pre polaska na dužu vožnju proverite sledeće:

- pritisak u pneumaticima rezervnog točka (ako je potrebno prilagodite pritisak u pneumaticima),
- pričvršćenost nosača rezervnog točka.

Pneumatike zamenite, nezavisno od njihove istrošenosti, najkasnije nakon šest godina. To važi takođe za rezervni točak.

i Ukoliko ste montirali rezervni točak, kontrola pritiska u pneumaticima ne radi više za ovaj točak. Rezervni točak nije opremljen senzorom za kontrolu pritiska u pneumaticima.

Ugradnja i demontaža rezervnog točka

Vozila sa pogonom na prednjim točkovima: demontaža rezervnog točka

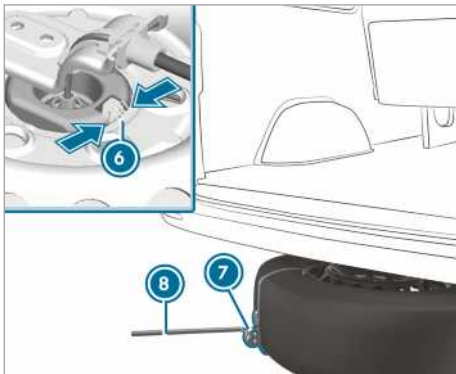
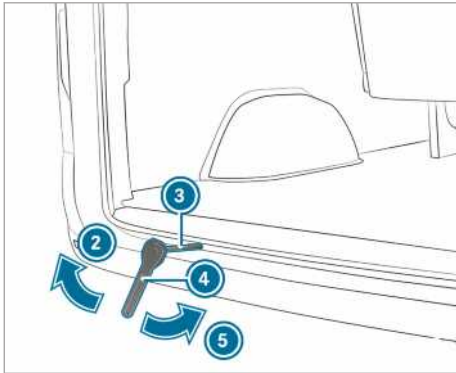
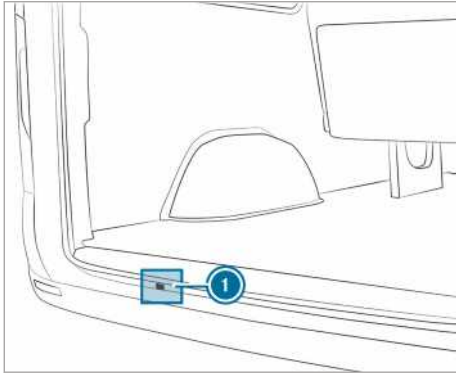

- ▶ Otvorite zadnja krilna vrata.

- ▶ Okasti ključ sa skakavicom (4) i dodatni alat (3) za dizalicu rezervnog točka izvadite iz alata u vozilu.
- ▶ Dodatni alat (3) ugurajte kroz otvor (1) do vođice vitla.
- ▶ Okasti ključ sa skakavicom (4) postavite na dodatni alat (3) za dizalicu rezervnog točka, tako da se vidi natpis „AB“.
- ▶ Okasti ključ sa skakavicom (4) okrećite u smeru strelice (2), sve dok ne osetite otpor ili dok se posle toga klizna spojnica vitla ne prenapregne.
- ▶ Ključ za točak (8) zakačite u omču pomoćnog sredstva za izvlačenje (7) na rezervnom točku i izvucite rezervni točak ispod vozila.
- ▶ Pritisnite oprugu (6) na hvataču točka i otpustite hvatač sa rezervnog točka.
- ▶ Pomoćno sredstvo za izvlačenje (7) skinite sa rezervnog točka i odložite ga na sigurno mesto.

Proverite, da li rezervni točak stoji čvrsto u ležištu kao i njegov položaj:

- posle svake zamene točka,
- u svakom servisnom intervalu,
- najmanje jednom godišnje.

Vozila sa pogonom na prednjim točkovima: ugradnja rezervnog točka

- ▶ **i** Točkove od lakih metala ne možete prevoziti ispod vozila. U ovom slučaju, točak od lakih metala prevozite u tovarnom prostoru.
- ▶ Okasti ključ sa skakavicom (4) i dodatni alat (3) za dizalicu rezervnog točka izvadite iz alata u vozilu.
- ▶ Dodatni alat (3) ugurajte kroz otvor (1) do vođice vitla.
- ▶ Pričvrstite pomoćno sredstvo za izvlačenje (7) na točak.
- ▶ Točak, sa obručem naplatka okrenutim nagore, stavite na pod.
- ▶ Točak usmerite tako da omča pomoćnog sredstva za izvlačenje (7) pokazuje prema nazad.
- ▶ Hvatač točka savijen na čelično uže uvucite u obruč naplatka.
- ▶ Točak gurnite malo ispod vozila.
- ▶ Okasti ključ sa skakavicom (4) postavite na dodatni alat (3) za dizalicu rezervnog točka tako da se vidi natpis „AUF“.

- ▶ Okasti ključ sa skakavicom ④ okrećite u smeru strelice ⑤, sve dok ne osetite otpor ili dok se posle toga klizna spojnica vitla ne prenapregne.
- ▶ Ključ za točak ④ i dodatni alat ③ za dizalicu rezervnog točka izvucite iz otvora za vitlo i odložite u alat u vozilu.
- ▶ Zatvorite zadnja krilna vrata.

Vozila sa pogonom na zadnjim točkovima: demontaža rezervnog točka (sandučar/ kombi)

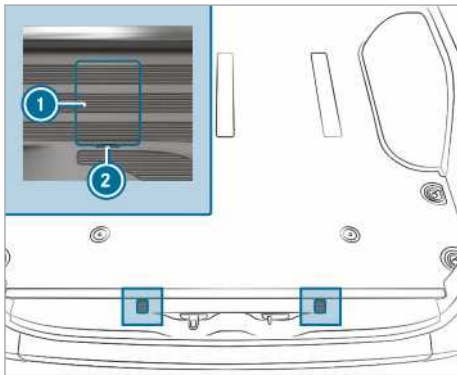

Prekrivke zavrtanja za sigurnosne kuke (primer sandučar)

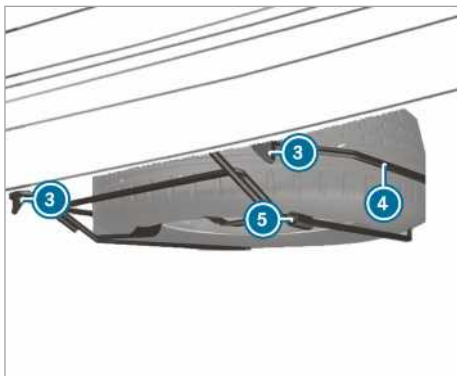

- ▶ Otvorite zadnja krilna vrata.
- ▶ Odvijač postavite na otvore ② i izvadite prekrivke ①.
- ▶ Ključem za točak iz alata u vozilu okrenite sada vidljive zavrtanje oko 20 obrtaja nalevo.
- ▶ Malo podignite nosač rezervnog točka ④ i otkačite levu sigurnosnu kuku ③.

- ▶ Sastavite polugu pumpe za priručnu dizalicu i gurnite u čauru ⑤ na desnoj strani nosača rezervnog točka ④.
- ▶ Podignite nosač rezervnog točka ④ pomoću poluge pumpe i otkačite desnu sigurnosnu kuku ③.
- ▶ Nosač rezervnog točka ④ polako spustite na tlo.
- ▶ Malo podignite nosač rezervnog točka ④ i izvucite polugu pumpe iz čaure.
- ▶ Polugom pumpe podignite rezervni točak preko zadnjeg dela nosača rezervnog točka ④.
- ▶ Pažljivo izvucite rezervni točak iz nosača rezervnog točka ④. Rezervni točak je težak. Izvlačenjem rezervnog točka menja se težište usled velike težine točka. Rezervni točak bi mogao da sklizne ili da se prevrne.

Vozila sa pogonom na zadnjim točkovima: ugradnja rezervnog točka (sandučar/kombi)

- ▶ Rezervni točak pažljivo postavite na nosač rezervnog točka ④. Rezervni točak je težak. Postavljanjem rezervnog točka na nosač rezervnog točka ④ menja se težište usled velike težine točka. Rezervni točak bi mogao da sklizne ili da se prevrne.
- ▶ Gurnite polugu pumpe za priručnu dizalicu u čauru ⑤ na nosaču rezervnog točka ④.
- ▶ Podignite nosač rezervnog točka ④ pomoću poluge pumpe i zakačite desnu sigurnosnu kuku ③.
- ▶ Malo podignite nosač rezervnog točka ④ i zakačite levu sigurnosnu kuku ③.
- ▶ Izvucite polugu pumpe iz čaure ⑤.
- ▶ Pomoću ključa za točak zategnite zavrtanje za sigurnosne kuke ③ okrećući ih nadesno.
- ▶ Postavite prekrivke ① tako da uđu u svoja ležišta.
- ▶ Zatvorite zadnja krilna vrata.

**Vozila sa pogonom na zadnjim točkovima:
demontaža rezervnog točka (vozilo sa spušte-
nim donjim postrojem)**

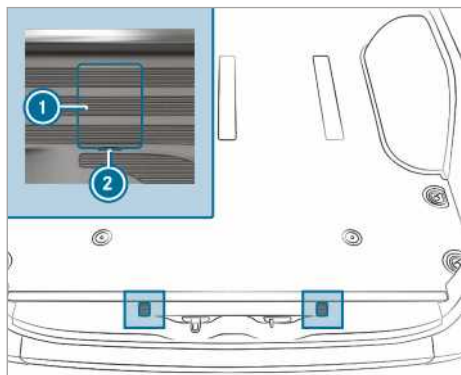

Prekrivke zavrtnja za sigurnosne kuke (primer sandučar)

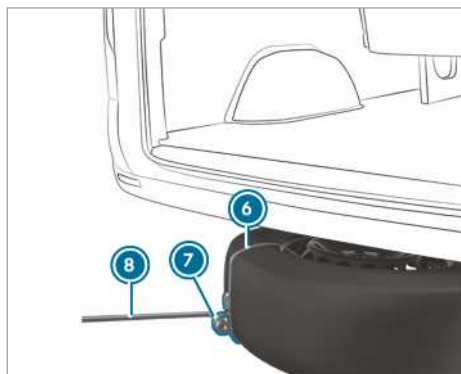
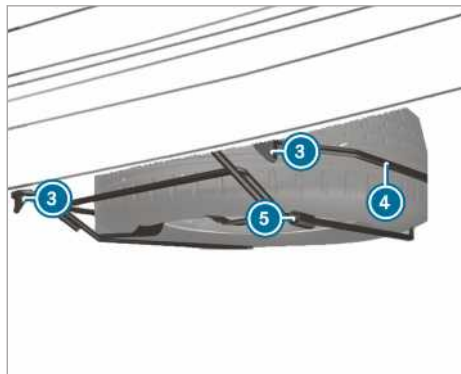

▶ Otvorite zadnja krilna vrata.

- ▶ Odvijač postavite na otvore (2) i izvadite prekrivke (1).
- ▶ Ključem za točak iz alata u vozilu okrenite sada vidljive zavrtnje oko 20 obrtaja nalevo.
- ▶ Malo podignite nosač rezervnog točka (4) i otkučite levu sigurnosnu kuku (3).
- ▶ Sastavite polugu pumpe za priručnu dizalicu i gurnite u čauru (5) na desnoj strani nosača rezervnog točka (4).
- ▶ Podignite nosač rezervnog točka pomoću poluge pumpe i otkučite desnu sigurnosnu kuku (3).
- ▶ Omču (7) pomoćnog sredstva za izvlačenje (6) postavite na rezervni točak tako da kasnije možete da okačite ključ za točak (8).
- ▶ Pripremite priručnu dizalicu.
- ▶ Priručnu dizalicu postavite ispod odgovarajuće tačke za oslonac priručne dizalice.
- ▶ Polugu pumpe pomerajte gore-dole, sve dok se pneumatik ne podigne najviše 3 cm od tla.
- ▶ Ključ za točak (8) zakačite u omču (7) pomoćnog sredstva za izvlačenje (6) na rezervnom točku.
- ▶ Pažljivo izvucite rezervni točak iz nosača rezervnog točka (4). Rezervni točak je težak. Izvlačenjem rezervnog točka menja se težište usled velike težine točka. Rezervni točak bi mogao da sklizne ili da se prevrne.
- ▶ Pomoćno sredstvo za izvlačenje skinite sa rezervnog točka i odložite ga na sigurno mesto. Sada možete da montirate rezervni točak na svoje vozilo.
- ▶ Spustite vozilo.

**Vozila sa pogonom na zadnjim točkovima:
ugradnja rezervnog točka (vozilo sa spušte-
nim donjim postrojem)**

- ▶ (i) U slučaju oštećenja pneumatika, oštećeni točak smete da stavite samo u unutrašnjost vozila. Netaknut točak sme da se stavi u nosač rezervnog točka, samo ako vozilo nije natovareno. Natovareno vozilo mora pretihodno da se podigne.
- ▶ Rezervni točak pažljivo postavite na nosač rezervnog točka (4). Rezervni točak je težak. Postavljanjem rezervnog točka na nosač rezervnog točka (4) menja se težište usled velike težine točka. Rezervni točak bi mogao da sklizne ili da se prevrne.

- ▶ Gurnite polugu pumpe za priručnu dizalicu u čauru ⑤ na nosaču rezervnog točka ④.
- ▶ Podignite nosač rezervnog točka ④ pomoću poluge pumpe i zakačite desnu sigurnosnu kuku ③.
- ▶ Malo podignite nosač rezervnog točka ④ i zakačite levu sigurnosnu kuku ③.
- ▶ Izvucite polugu pumpe iz čaure ⑤.
- ▶ Pomoću ključa za točak zategnite zavrtnje za sigurnosne kuke ③ okrećući ih nadesno.
- ▶ Postavite prekrivke ① tako da uđu u svoja ležišta.
- ▶ Zatvorite zadnja krilna vrata.

Demontaža rezervnog točka u tovornom prostoru

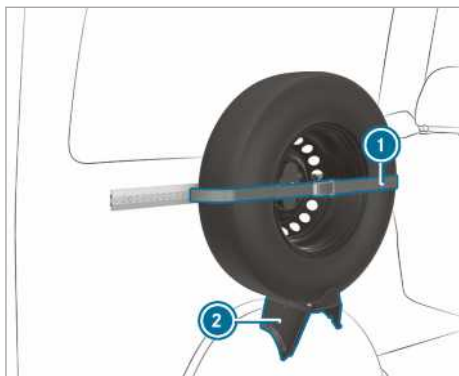

- ▶ Otpustite pojas za zatezanje ①, u tu svrhu otvorite čegrtaljku.
- ▶ Pažljivo izvucite rezervni točak iz držača ②.

Ugradnja rezervnog točka u tovornom prostoru

- ▶ Postavite rezervni točak u držač ② i pritisnite ga uz zid.
- ▶ Pritegnite pojas za zatezanje ① pomoću čegrtaljke.

Vozila sa pogonom na zadnjim točkovima: demontaža rezervnog točka (donji postroj vozila)

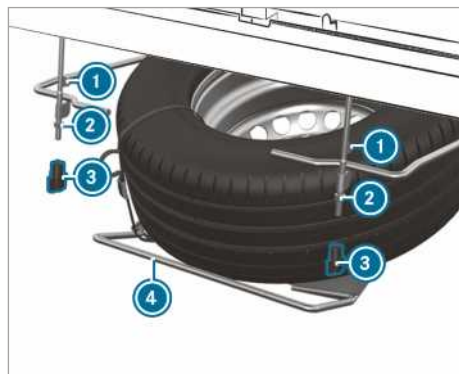

- ▶ Rukom popustite leptir-navrtke ③ i odvrnite ih.
- ▶ Otpustiti navrtke ② do kraja navoja.
- ▶ Malo podignite nosač rezervnog točka ④ i otkočite levu sigurnosnu kuku ①.
- ▶ Sastavite polugu pumpe za priručnu dizalicu i gurnite u čauru na desnoj strani nosača rezervnog točka ④.
- ▶ Podignite nosač rezervnog točka ④ pomoću poluge pumpe i otkočite desnu sigurnosnu kuku ①.
- ▶ Nosač rezervnog točka ④ polako spustite na tlo.
- ▶ Malo podignite nosač rezervnog točka ④ i izvucite polugu pumpe iz čaure
- ▶ Polugom pumpe podignite rezervni točak preko zadnjeg dela nosača rezervnog točka.
- ▶ Pažljivo izvucite rezervni točak iz nosača rezervnog točka. Rezervni točak je težak. Izvlačenjem rezervnog točka menja se težište usled velike težine točka. Rezervni točak bi mogao da sklizne ili da se prevrne.

Vozila sa pogonom na zadnjim točkovima: ugradnja rezervnog točka (donji postroj vozila)

- ▶ Rezervni točak pažljivo postavite na nosač rezervnog točka ④. Rezervni točak je težak. Postavljanjem rezervnog točka na nosač rezervnog točka menja se težište usled velike težine točka. Rezervni točak bi mogao da sklizne ili da se prevrne.

- ▶ Gurnite polugu pumpe za priručnu dizalicu u čauru na nosaču rezervnog točka ④.
- ▶ Podignite nosač rezervnog točka ④ pomoću poluge pumpe i zakačite desnu sigurnosnu kuku ①.
- ▶ Malo podignite nosač rezervnog točka i zakačite levu sigurnosnu kuku ①.
- ▶ Izvucite polugu pumpe iz čaure.
- ▶ Čvrsto pritegnite navrtke ②.
- ▶ Postavite leptir-navrtke ③ i pritegnite ih.

Informacije o tehničkim podacima

Tehnički podaci utvrđeni su prema smernicama EU. Navedeni podaci važe samo za vozila sa standardnom opremom. Dodatne informacije možete dobiti u kvalifikovanoj stručnoj radionici.

Samo za određene zemlje: Podatke, koji su specifični za vozilo, možete preuzeti iz COC dokumenta (CERTIFICATE OF CONFORMITY, potvrda o usklađenosti). Ova dokumenta dobijate prilikom isporuke vozila.

Elektronika vozila

Napomena o intervencijama u upravljačkoj jedinici motora

! NAPOMENA Preвременa istrošenost usled nepravilnog održavanja

Usled nepravilnog održavanja delovi vozila mogu brže da se istroše i dozvola za rad vozila može da bude poništena.

- ▶ Održavanje upravljačke jedinice motora i delova koji joj pripadaju prepustite kvalifikovanoj stručnoj radionici.

Radio-stanice

Napomene o ugradnji radio-stanica

! UPOZORENJE Opasnost od nezgode usled nestručnih radova na radio-stanici

Ako se radio-stanicama manipuliše ili se ne nadograde propisno, njihovo elektromagnetno zračenje može da ometa elektroniku vozila.

Time može da se ugrozi pouzdanost vozila.

- ▶ Radove na električnim i elektronskim uređajima uvek prepustite kvalifikovanoj servisnoj radionici.

! UPOZORENJE Opasnost od nezgode usled nepravilnog korišćenja radio-stanice

Ako nepravilno koristite radio-stanicu u vozilu, njeno elektromagnetno zračenje može da ometa elektroniku u vozilu, npr. kada:

- radio-stanica nije priključena na spoljašnju antenu,
- je spoljašnja antena pogrešno montirana ili nema nizak nivo refleksije.

Time može da ugrozi pouzdanost vozila.

- ▶ Ugradnju spoljašnje antene koja ima nizak nivo refleksije prepustite kvalifikovanoj stručnoj radionici.
- ▶ Za rad u vozilu, radio-stanice priključite uvek na spoljašnju antenu koja ima nizak nivo refleksije.

! NAPOMENA Prestanak važenja dozvole za rad usled nepoštovanja preduslova za instalaciju i upotrebu

Ako se ne poštuju preduslovi za instalaciju i upotrebu radio-stanica, može doći do prestanka važenja dozvole za rad.

- ▶ Koristite samo odobrene opsege frekvencije.
- ▶ Poštujte maksimalne dozvoljene izlazne snage u ovim opsezima frekvencije.
- ▶ Koristite samo odobrene položaje antene.

Za naknadnu ugradnju radio-stanica primenite Tehničku direktivu ISO/TS 21609 (Road Vehicles – EMC guidelines for installation of aftermarket radio frequency transmitting equipment). Pridržavajte se zakonskih propisa za priključne komponente.

Ako je vaše vozilo opremljeno pripremom za radio-stanicu, koristite predviđene priključke za napajanje strujom i antenske priključke na pripremi. Prilikom montaže obratite pažnju na dodatna uputstva proizvođača.

Informacije o jačini signala radio-stanica

Maksimalne jačine signala (PEAK) u tački na podnožju antene ne smeju da prekorače vrednosti iz sledeće tabele:

Opseg frekvencije i maksimalna jačina signala

Opseg frekvencije	Maksimalna jačina signala
Kratki talas 3 – 54 MHz	100 W
Opseg frekvencije 4 – m – 74 – 88 MHz	30 W

Opseg frekvencije	Maksimalna jačina signala
Opseg frekvencije 2 – m – 144 – 174 MHz	50 W
Radio-signal za komunikaciju/Tetra 380 – 460 MHz	10 W
Opseg frekvencije 70 – cm – 420 – 450 MHz	35 W
Mobilna telefonija (2G/3G/4G)	10 W

Bez ograničenja se u vozilu mogu koristiti:

- radio-stanice sa maksimalnom jačinom signala do 100 mW,
- radio-stanice sa frekvencijama emitovanja u opsegu frekvencije 380 - 410 MHz i maksimalnom jačinom signala do 2 W (radio-signal za komunikaciju/Tetra),
- mobilni telefoni (2G/3G/4G).

Za sledeće opsege frekvencije ne postoji ograničenje za položaje antene u spoljnjem području vozila:

- Radio-signal za komunikaciju/Tetra
- Opseg frekvencije 70 – cm –
- 2G/3G/4G

Tipaska pločica vozila, identifikacioni broj vozila (FIN) i broj motora

Tipaska pločica vozila

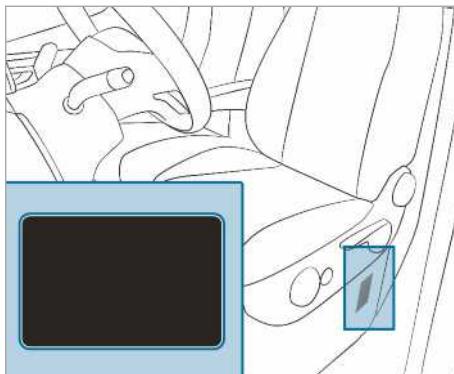

Zavisno od tipa vozila, tipaska pločica vozila se nalazi na kutiji sedišta vozača ili na B-stubu.

- ⓘ Podaci zavise od vozila i mogu da odstupaju od podataka navedenih na slici. Uvek obratite pažnju na podatke koji se nalaze na tipskoj pločici vozila.



Tipaska pločica vozila (primer: države persijskog zaliva)

- 1 Proizvođač vozila
- 2 FIN (identifikacioni broj vozila)
- 3 Dozvoljena ukupna masa
- 4 Dozvoljeno opterećenje prednje osovine (kg)
- 5 Dozvoljeno opterećenje zadnje osovine (kg)
- 6 Tip motora
- 7 Datum proizvodnje

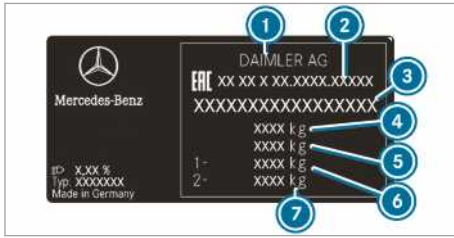

Tipska pločica vozila (primer - Rusija)

- ① Proizvođač vozila
- ② Broj odobrenja
- ③ FIN (identifikacioni broj vozila)
- ④ Ukupna dozvoljena masa (kg)
- ⑤ Ukupna dozvoljena masa za vuču (kg) (samo za određene zemlje)
- ⑥ Dozvoljeno opterećenje prednje osovine (kg)
- ⑦ Dozvoljeno opterećenje zadnje osovine (kg)

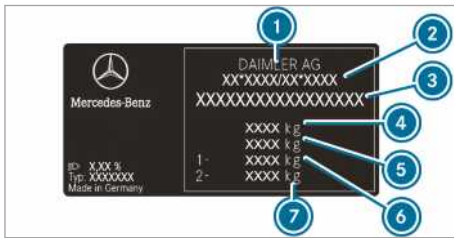

Tipska pločica vozila (primer - sve ostale zemlje)

- ① Proizvođač vozila
- ② Broj EZ dozvole za rad (samo za određene zemlje)
- ③ FIN (identifikacioni broj vozila)
- ④ Ukupna dozvoljena masa (kg)
- ⑤ Ukupna dozvoljena masa za vuču (kg) (samo za određene zemlje)
- ⑥ Dozvoljeno opterećenje prednje osovine (kg)
- ⑦ Dozvoljeno opterećenje zadnje osovine (kg)

Tipska pločica vozila može dodatno da sadrži sledeće podatke:

- korisnu nosivost,
- Masa praznog vozila
- broj sedišta za putnike.

FIN urezan ispod poklopca motora

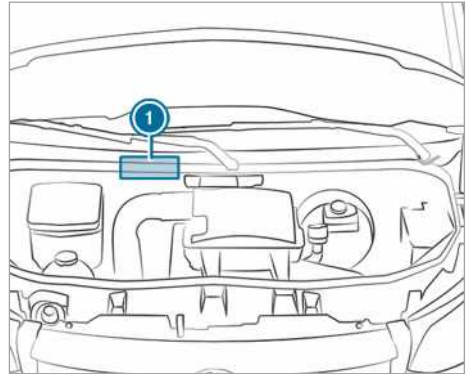

Urezani FIN ① se nalazi ispod poklopca motora.

FIN ispod vetrobranskog stakla

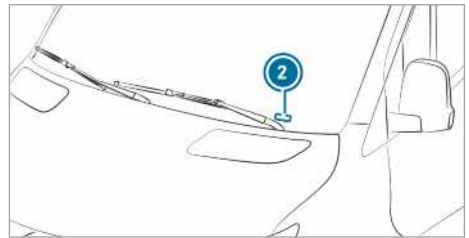

FIN je pritom u obliku pločice prikačen na vetrobransko staklo ②.

FIN ispod vetrobranskog stakla je dostupan samo za određene zemlje.

Broj motora

Broj motora je utisnut na bloku motora. Detaljnije informacije možete dobiti u svakoj kvalifikovanoj stručnoj radionici.

Pogonska sredstva i količine punjenja

Napomene o pogonskim sredstvima

⚠ UPOZORENJE Opasnost od povrede zbog pogonskih sredstava koja su štetna po zdravlje

Pogonska sredstva mogu da budu otrovna i štetna po zdravlje.

- ▶ Kod upotrebe, skladištenja i odlaganja pogonskih sredstava postupajte u skladu sa natpisima na odgovarajućim originalnim rezervoarima.

- ▶ Pogonska sredstva uvek čuvajte u zatvorenim originalnim rezervoarima.
- ▶ Decu uvek držite dalje od pogonskih sredstava.



NAPOMENA ZA ZAŠTITU ŽIVOTNE SRE-

DINE Zagađenje životne sredine prouzrokovano odlaganjem goriva koje nije u skladu sa zaštitom životne sredine

U pogonska sredstva spadaju:

- gorivo,
- aditivi za naknadnu obradu izduvnih gasova, npr. AdBlue[®],
- sredstva za podmazivanje.

Nepravilnim odlaganjem na otpad pogonskih sredstava mogu da nastanu znatne štete za životnu sredinu.

- ▶ Odlaganje na otpad pogonskih sredstava na ekološki prihvatljiv način.

U pogonska sredstva spadaju:

- gorivo,
- aditivi za naknadnu obradu izduvnih gasova, npr. AdBlue[®],
- sredstva za podmazivanje,
- rashladna tečnost,
- tečnost sistema za kočenje,
- tečnost za pranje stakla,
- rashladno sredstvo sistema za klimatizaciju.

Upotrebljavajte samo proizvode koje je odobrio Mercedes-Benz. Oštećenja koja nastanu na vozilu usled primene neodobrenih proizvoda, nisu pokrivena Mercedes-Benz garancijom niti dobrom voljom.

Pogonska sredstva koja je odobrio Mercedes-Benz prepoznate po sledećem natpisu na ambalaži:

- MB-Freigabe (npr. MB-Freigabe 229.51)
- MB-Approval (npr. MB-Approval 229.51)

Dodatne informacije o odobrenim pogonskim sredstvima:

- u propisima o Mercedes-Benz pogonskim sredstvima na veb-stranici <http://bevo.mercedes-benz.com> (uz navođenje oznake specifikacije),
- u kvalifikovanoj stručnoj radionici.

▲ UPOZORENJE Opasnost od požara i eksplozije zbog goriva

Goriva su lako zapaljiva.

- ▶ Obavezno izbegavajte vatru, otvoreni plamen, pušenje i varničenje.
- ▶ Pre i za vreme punjenja, isključite paljenje i grejanje u mestu ako je uključeno.

▲ UPOZORENJE Opasnost od povreda zbog goriva

Goriva su otrovna i štetna po zdravlje.

- ▶ Obavezno sprečite da gorivo dođe u kontakt s kožom, očima ili odećom ili da ga progutate.
- ▶ Nemojte udisati isparenja goriva.
- ▶ Decu držite dalje od goriva.
- ▶ Vrata i prozore držite zatvorenim dok sipate gorivo.

Ako ste vi ili neka druga osoba došli u kontakt s gorivom, uradite sledeće:

- ▶ vodom i sapunom što pre isperite gorivo sa kože,
- ▶ ako vam je gorivo dospelo u oči, isperite oči temeljno čistom vodom, odmah potražite lekarsku pomoć,
- ▶ ako ste progutali gorivo, odmah potražite lekarsku pomoć, ne izazivajte povraćanje,
- ▶ odmah zamenite odeću koja je nakvašena gorivom.

Gorivo

Napomene o kvalitetu goriva kod vozila sa dizel-motorom

Opšte napomene

Obratite pažnju na napomene o pogonskim sredstvima (→ Strana 298).

▲ UPOZORENJE Opasnost od požara zbog smeše goriva

Kada dizel-gorivo mešate sa benzinom, tačka paljenja te smeše goriva je niža nego kod čistog dizel-goriva.

Kada motor radi, komponente sistema izduvnih gasova mogu neprimetno da počnu da se zagrevaju.

- ▶ Nikada nemojte sipati benzin u dizel-motore.
- ▶ Dizel-gorivu nikada nemojte dodavati benzin.

! NAPOMENA Oštećenja zbog korišćenja pogrešnog goriva

Već i male količine pogrešnog goriva mogu da dovedu do oštećenja na sistemu goriva, motoru i sistemu za prečišćavanje izduvnih gasova.

- ▶ Sipajte samo dizel-gorivo bez sumpora koje ispunjava zahteve evropskog standarda EN 590 ili je istog kvaliteta. U zemljama gde dizel-gorivo bez sumpora nije dostupno sipajte isključivo dizel-gorivo sa niskim sadržajem sumpora, ispod 50 ppm.

Nikako nemojte da sipate:

- benzin,
- dizel-gorivo za brodske motore,
- lož-ulje,
- čist biodizel ili biljno ulje,
- petrolej ili kerozin.

Ako ste slučajno sipali pogrešno gorivo:

- ▶ nemojte uključivati paljenje,
- ▶ kontaktirajte kvalifikovanu stručnu radionicu.

Za vozilo važe sledeće oznake kompatibilnosti goriva:



- ① Za dizel-gorivo koje sadrži maksimalno 7 % biodizela (metil-estar masnih kiselina)

U skladu sa evropskim standardom EN 16942 pronaći ćete oznake kompatibilnosti za gorivo na sledećim mestima:

- na pločici sa napomenom na vratancima rezervoara vozila,

- u celoj Evropi na aparatima za sipanje ili pištoljima za sipanje goriva koji odgovaraju vozilu.

XTL kompatibilna vozila

Alternativno možete da sipate parafinsko dizel-gorivo (npr. HVO=hidrogenizovano biljno ulje, GTL=Gas-To-Liquid), koje ispunjava zahteve evropskog standarda EN 15940. Parafinska dizel-goriva se označavaju zajedničkim pojmom XTL.

Za XTL kompatibilno vozilo važe sledeće oznake kompatibilnosti goriva u skladu sa evropskim standardom EN 16942:



- ① Za dizel-gorivo koje sadrži maksimalno 7 % biodizela (metil-estar masnih kiselina)



- ② Za parafinsko dizel-gorivo

- ① Sipajte parafinsko dizel-gorivo u skladu sa evropskim standardom EN 15940 samo ako na vratancima rezervoara postoji odgovarajuća oznaka kompatibilnosti goriva.

Napomene za niske spoljašnje temperature

Na početku zimske sezone, ako je moguće, napunite rezervoar zimskim dizel-gorivom do kraja.

Pre nego što pređete na zimsko dizel-gorivo, rezervoar za gorivo bi trebalo da bude prazan.

Nivo goriva treba da bude nizak pri prvom sipanju zimskog dizel-goriva, npr. na rezervi. Pri sledećem točenju, rezervoar za gorivo može normalno da se napuni.

Dodatne informacije o gorivu možete pronaći na sledećim mestima:

- na benzinskoj stanici,
- u kvalifikovanoj stručnoj radionici.

Zapremina rezervoara i rezerva goriva

U zavisnosti od opreme, ukupna zapremina rezervoara za gorivo može da varira.

Zapremina rezervoara i rezerva goriva

Dizel-motor	Ukupna zapremina
OM651	otprilike 50 l
OM651	otprilike 65 l
OM651/OM642	otprilike 71 l
OM651	otprilike 92 l
OM651/OM642	otprilike 93 l
Dizel-motor	od toga rezerva
Modeli sa ukupnom zapreminom od oko 50 l	otprilike 12 l
Modeli sa ukupnom zapreminom od oko 65 l	otprilike 12 l
Modeli sa ukupnom zapreminom od oko 71 l	otprilike 12 l
Modeli sa ukupnom zapreminom od oko 92 l	otprilike 12 l
Modeli sa ukupnom zapreminom od oko 93 l	otprilike 12 l

AdBlue®

Napomene u vezi sa tečnošću AdBlue®

Obratite pažnju na napomene o pogonskim sredstvima (→ Strana 298).

AdBlue® je tečnost koja se rastvara u vodi i služi za naknadnu obradu izduvnih gasova dizel-motora.

! **NAPOMENA** Oštećenje zbog aditiva u tečnosti AdBlue® ili zbog razređivanja tečnosti AdBlue®

AdBlue® naknadna obrada izduvnih gasova može da se pokvari zbog:

- aditiva u AdBlue® tečnosti,
- razređivanja AdBlue tečnosti®

▶ Koristite isključivo tečnost AdBlue® prema standardu ISO 22241.

▶ Nemojte dodavati aditive.

▶ Nemojte razređivati tečnost AdBlue®.

! **NAPOMENA** Oštećenja i smetnje usled kontaminacije tečnosti AdBlue®

Kontaminacija tečnosti AdBlue® dovodi do:

- povećanih vrednosti emisija,
- oštećenja katalizatora,
- oštećenja motora,
- funkcijskih smetnji u AdBlue® naknadnoj obradi izduvnih gasova.

▶ Izbegavajte kontaminaciju tečnosti AdBlue®.

NAPOMENA ZA ZAŠTITU ŽIVOTNE SRE-DINE Prijanje AdBlue® tečnošću

Ostaci AdBlue® tečnosti se kristalizuju nakon određenog vremena i prljaju dotične površine.

▶ Površine koje su prilikom sipanja došle u kontakt sa AdBlue® tečnošću, odmah isperite vodom ili obrišite AdBlue® tečnost vlažnom krpom i hladnom vodom.

Ako se AdBlue® tečnost već kristalizovala, koristite sunder i hladnu vodu za čišćenje.

Kada otvorite rezervoar za AdBlue® tečnost, mogu da isparavaju manje količine amonijaka. Ne udišite isparenja amonijaka. Punite rezervoar za AdBlue® tečnost samo u dobro provetrenim prostorima.

AdBlue® Potrošnja i količina punjenja

Potrošnja AdBlue® tečnosti

Potrošnja AdBlue® tečnosti, kao i potrošnja goriva, veoma zavise od načina vožnje i uslova rada. Potrošnja AdBlue® tečnosti iznosi po pravilu

od 0 do 10 procenata potrošnje goriva. Dopunite AdBlue® tečnost kao što je opisano u uputstvu, ako se na kombinovanom instrumentu pojavilo obaveštenje da tečnost treba dopuniti. To je ponekad neophodno uraditi i između redovnih održavanja.

Pre putovanja u vanevropske zemlje proverite nivo AdBlue® tečnosti. Punjenje AdBlue® tečnosti možete obaviti na svim AdBlue® aparatima za sipanje goriva na benzinskim stanicama ili korišćenje pakovanja dostupna u prodaji.

Ukupna zapremina rezervoara AdBlue® tečnosti

Vozilo	Ukupna zapremina
Svi modeli	22 l

Naknadna obrada izduvnih gasova

Kako biste obezbedili propisno funkcionisanje sistema za naknadnu obradu izduvnih gasova u vozilu, koristite sredstvo za redukciju AdBlue® tečnosti.

Ako se vozilo koristi bez AdBlue® tečnosti ili pokreće i pored nepravilnih funkcija važnih za emisiju gasova, saobraćajna dozvola će biti oduzeta. Pravna posledica je da vozilo više ne smete da vozite javnim putevima.

U pojedinim zemljama je protivzakonito i kažnjivo korišćenje vozila, u kojima se ne koristi AdBlue® ili se koristi sredstvo koje ne odgovara zahtevima iz ovog uputstva za rukovanje.

Kako bi se ispoštovali zahtevi propisa o emisiji štetnih gasova, menadžment motora nadgleda komponente naknadne obrade izduvnih gasova. Kada pokušate da pokrenete vozilo bez AdBlue® tečnosti, pomoću razređene AdBlue® tečnosti ili nekog drugog sredstva za redukciju, menadžment motora će to odmah prepoznati. Prepoznaće i zabeležiti u evidenciju i ostale smetnje važne za emisiju, npr. smetnje u doziranju ili greške senzora.

Menadžment motora će, nakon prethodnih upozorenja, sprečiti dalji start motora.

Zato redovno sipajte AdBlue® tečnost u rezervoar tokom rada vozila ili najkasnije čim dobijete prvo upozorenje preko kombinovanog instrumenta.

Motorno ulje

Napomene za motorno ulje

Obratite pažnju na napomene o pogonskim sredstvima (→ Strana 298).



! **NAPOMENA** Oštećenja motora usled korišćenja pogrešnog filtera za ulje, pogrešnog ulja ili aditiva

- ▶ Nemojte da koristite motorno ulje niti filter za ulje sa specifikacijama drugačijim od onih koje su potrebne za propisane servisne intervale.
- ▶ Nemojte da modifikujete motorno ulje niti filter za ulje kako biste postigli intervale zamene duže od propisanih.
- ▶ Nemojte da koristite aditive.
- ▶ Motorno ulje obnavljajte u predviđenim intervalima.

Mercedes-Benz preporučuje da zamenu ulja prepustite kvalifikovanoj stručnoj radionici.

Kod Mercedes-Benz motora sme da se koristi samo motorno ulje koje je odobrio Mercedes-Benz.

Dotadne informacije o motornom ulju i filteru za ulje možete da pronađete:

- u propisima o Mercedes-Benz pogonskim sredstvima na veb-stranici <http://bevo.mercedes-benz.com> (uz navođenje oznake specifikacije),
- u kvalifikovanoj stručnoj radionici.

Kvalitet i količina punjenja motornog ulja

❗ Rezervoari kontejnera različitih motornih ulja imaju natpis klasifikacija ACEA (Association des Constructeurs Européens d'Automobiles) i/ili API (American Petroleum Institute). Upotrebljavajte samo odobrena motorna ulja koja odgovaraju MB propisima za radna sredstva koja su navedena u nastavku i propisanim klasifikacijama ACEA i/ili API. Motorna ulja nekog drugog nivoa kvaliteta nisu dozvoljena i mogu da dovedu do gubitka ograničene garancije novog vozila (New Vehicle Limited Warranty). Korišćenje drugih, neodobrenih motornih ulja za dizel- motore može dovesti do oštećenja na filteru čestica čađi (DPF).

MB-Freigabe ili MB-Approval

Dizel-motori	MB-Freigabe ili MB-Approval
OM642/OM651	228.51, 229.31, 229.51, 229.52

Ako motorna ulja koja su navedena u tabeli nisu na raspolaganju, dozvoljeno je da se jednom dolije najviše 1,0 l sledećih motornih ulja:

- MB-Freigabe ili MB-Approval 228.5, 229.3 ili 229.5

Multigradna motorna ulja propisane SAE klase (viskozitet) možete upotrebljavati tokom cele godine, prateći spoljašnju temperaturu.

Viskozitet motornog ulja

! **NAPOMENA** Oštećenja motora zbog pogrešne SAE klase (viskozitet) motornog ulja

Ako sipano motorno ulje SAE klase (viskoziteta) nije pogodno za nastupajuće niske spoljašnje temperature, može doći do oštećenja motora.

Podaci o temperaturi SAE klase se uvek odnose na sveža ulja. Motorno ulje u režimu vožnje stari usled čestica čađi i ostataka goriva. Tako se naročito pri niskim spoljašnjim temperaturama značajno pogoršavaju karakteristike motornog ulja.

- ▶ Pri niskim spoljašnjim temperaturama koristite motorna ulja odgovarajuće SAE klase.
- ▶ Upotrebljavajte ulja za sva godišnja doba.

Podaci o temperaturi SAE klase se uvek odnose na sveža ulja. Temperaturne osobine motornog ulja, posebno pri niskim spoljašnjim temperaturama, u režimu vožnje se mogu znatno pogoršati usled starenja.

Mercedes-Benz zato preporučuje da zamenite motorno ulje pre dolaska zime. U tu svrhu koristite samo odobreno motorno ulje propisane SAE klase.

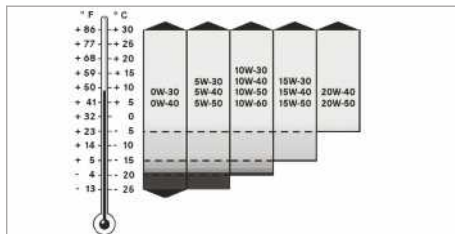

Viskozitet označava karakteristiku protoka tečnosti. Kod motornog ulja, visok viskozitet označava isto što i veća gustina, a nizak viskozitet isto što i manja gustina. Motorno ulje izaberite u zavisnosti od spoljašnjih temperatura i prema SAE klasi (viskozitet). Tabela pokazuje koje SAE klase treba da se koriste. Osobine motornih ulja pri radu na niskim temperaturama mogu znatno da se pogoršaju usled npr. starenja, unosa čađi i goriva. Zato se preporučuje redovna zamena ulja odobrenim motornim uljem odgovarajuće SAE klase.

Aditivi

! **NAPOMENA** Oštećenja motora usled korišćenja aditiva u motornom ulju

Korišćenje dodatnih aditiva u motornom ulju može da ošteti motor.

- ▶ Nemojte koristiti aditive u motornom ulju.

Mogućnost mešanja motornih ulja

Mešanjem ulja umanjuju se prednosti kvalitetnih motornih ulja.

Preporučujemo da koristite samo motorna ulja istog stepena kvaliteta i klase SAE, kao ono koje je bilo sipano pre poslednje zamene ulja. U izuzetnom slučaju, kada nije dostupno motorno ulje koje je već sipano, koristite nakon toga neko drugo odobreno mineralno ili sintetičko motorno ulje.

Nakon toga, što je pre moguće, zamenite ulje.

Motorna ulja se razlikuju po

- marki motornog ulja,
- nivou kvaliteta (MB-Freigabe ili MB-Approval),
- SAE klasi (viskozitet).

Interval zamene ulja

Putni računar automatski prikazuje vreme zamene ulja kao poruku o događaju na displeju. Mercedes-Benz preporučuje da zamenu ulja pre-prestite kvalifikovanoj stručnoj radionici.

Količina punjenja motornog ulja

Motor	Motorno ulje
OM642	otprilike 12,5 l
OM651 (pogon na zadnjim točkovima)	otprilike 11,5 l
OM651 (pogon na prednjim točkovima)	otprilike 8 l



- ① Pristup zavrtnju za ispuštanje ulja (vozila sa oplatom na donjem delu vozila)

Informacije o potrošnji ulja

U zavisnosti od načina vožnje, vozilo troši maksimalno 1,0 l motornog ulja na 1000 km.

U sledećim slučajevima potrošnja ulja može biti veća:

- Vozilo je novo.
- Vozilo koristite pretežno u otežanim uslovima rada.
- Češće vozite sa velikim brojem obrtaja.

Redovno održavanje je preduslov za optimalnu potrošnju. Potrošnju ulja možete da izmerite tek nakon duže deonice. Redovno kontrolišite nivo ulja u motoru, npr. jednom nedeljno ili pri svakom sipanju goriva.

Napomene o tečnosti sistema za kočenje

Obratite pažnju na napomene o pogonskim sredstvima (→ Strana 298).

⚠ UPOZORENJE Opasnost od nezgode usled stvaranja mehurića pare u sistemu za kočenje

Tečnost sistema za kočenje neprestano prima vlagu iz atmosfere. Tako se snižava tačka isparavanja tečnosti sistema za kočenje. Ako je tačka isparavanja suviše niska, kod većeg opterećenja kočnice mogu da se stvore mehurići pare u sistemu za kočenje.

Time se ugrožava dejstvo kočenja.

- ▶ Tečnost sistema za kočenje menjajte u predviđenim intervalima.

! NAPOMENA Oštećenja laka, plastike ili gume usled tečnosti sistema za kočenje

Ukoliko tečnost sistema za kočenje dođe u kontakt sa lakom, plastikom ili gumom, postoji opasnost od materijalne štete.

- ▶ Kada lak, plastika i guma dođu u kontakt sa tečnošću sistema za kočenje, odmah ih isperite vodom.

Obratite pažnju na napomene o nezi laka i mat laka (→ Strana 232).

Redovno obnavljajte tečnost sistema za kočenje u kvalifikovanoj stručnoj radionici.

Koristite samo onu tečnost sistema za kočenje koju je odobrio Mercedes-Benz u skladu sa MB-Freigabe ili MB-Approval 331.0.

Dotadne informacije o tečnosti sistema za kočenje možete da pronađete:

- u Mercedes-Benz propisima o pogonskim sredstvima, na veb-stranici <http://bevo.mercedes-benz.com>
- u kvalifikovanoj stručnoj radionici.

Rashladna tečnost

Napomene o rashladnoj tečnosti

Obratite pažnju na napomene o pogonskim sredstvima (→ Strana 298).

⚠ UPOZORENJE Opasnost od požara - i povreda uzrokovanih tečnošću protiv zamrzavanja

Kada sredstvo za zaštitu od zamrzavanja dospe na vrele elemente u prostoru motora, može da se zapali.

- ▶ Ostavite da se motor rashladi pre nego što nalijete tečnost protiv zamrzavanja.
- ▶ Proverite da pored otvora za ulivanje ne dospe sredstvo za zaštitu od zamrzavanja.
- ▶ Pre nego što pokrenete vozilo, temeljno očistite komponente koje su zaprljane tečnošću protiv zamrzavanja.

! NAPOMENA Oštećenje zbog pogrešne rashladne tečnosti

- ▶ Sipajte samo prethodno pripremljenu rashladnu tečnost sa željenom zaštitom od zaleđivanja.

Informacije o rashladnoj tečnosti možete dobiti na sledećim mestima:

- u propisu o Mercedes-Benz pogonskim sredstvima 310.1,
 - na veb-stranici <http://bevo.mercedes-benz.com>,
 - u aplikaciji Mercedes-Benz BeVo,
- u kvalifikovanoj stručnoj radionici.

! NAPOMENA Pregrevavanje pri visokim spoljašnjim temperaturama

Ako se koristi neodgovarajuća rashladna tečnost, sistem za hlađenje motora pri visokim spoljašnjim temperaturama nije dovoljno zaštićen od pregrevavanja i korozije.

- ▶ Koristite uvek rashladnu tečnost koji je odobrio Mercedes-Benz.
- ▶ Vodite računa o napomenama u propisu o pogonskim sredstvima kompanije Mercedes-Benz 310.1 .

! NAPOMENA Oštećenje laka izazvana rashladnom tečnošću

- ▶ Rashladnu tečnost nemojte prosipati na lakirane površine.

Redovno obnavljajte rashladnu tečnost u kvalifikovanoj stručnoj radionici.

Vodite računa o udelu sredstva protiv korozije/ sredstva za zaštitu od zamrzavanja u sistemu za hlađenje motora u sledećim temperaturnim oblastima:

- najmanje 50 % (zaštita od zaleđivanja do oko -37 °C)
- najviše 55 % (zaštita od zaleđivanja do -45 °C)

Tečnost za pranje stakla

Napomene o tečnosti za pranje stakla

Obratite pažnju na napomene o pogonskim sredstvima (→ Strana 298).

⚠ UPOZORENJE - Opasnost od požara i povreda uzrokovanih koncentratom tečnosti za pranje stakla

Koncentrat tečnosti za pranje stakla je lako zapaljiv. Može da se zapali ako dospe na vrele komponente motora ili sistema izduvnih gasova.

- ▶ Pobrinite se da pored otvora za sipanje ulja ne dospe koncentrat tečnosti za pranje stakla.

! NAPOMENA Oštećenja spoljašnjeg osvetljenja usled korišćenja neodgovarajuće tečnosti za pranje stakla

Neodgovarajuće tečnosti za pranje stakla mogu da oštete plastičnu površinu spoljašnjeg osvetljenja.

- ▶ Upotrebljavajte samo sredstva za pranje stakla koja su pogodna za plastične površine, na primer MB SummerFit ili MB WinterFit.

! NAPOMENA Zapušene prskalice usled mešanja tečnosti za pranje stakla

- ▶ Tečnosti MB SummerFit i MB WinterFit nemojte da mešate sa drugim tečnostima za pranje stakla.

Nemojte da koristite destilovanu ili dejonizovanu vodu. U suprotnom, senzor nivoa napunjenosti može pogrešno da se aktivira.

Informacije o tečnosti za pranje stakla

Preporučene tečnosti za pranje stakla:

- iznad tačke mržnjenja: npr. MB SummerFit,
- ispod tačke mržnjenja: npr. MB WinterFit.

Odnos smeše

Ispravan odnos smeše možete pronaći u podacima na posudi za zaštitu od zaleđivanja.

Tokom cele godine, u tečnost za pranje stakla treba dodavati vodu za pranje.

Rashladno sredstvo

Napomene o rashladnom sredstvu

Obratite pažnju na napomene o pogonskim sredstvima (→ Strana 298).

- ① Sistem klimatizacije vašeg vozila može biti napunjen rashladnim sredstvom R-134a. Rashladno sredstvo R-134a sadrži fluorisani gas sa efektom staklene bašte.

Ako je u vaše vozilo sipano rashladno sredstvo R-134a, važi sledeća napomena:

! NAPOMENA Oštećenje nastalo korišćenjem pogrešnog rashladnog sredstva

Ukoliko koristite pogrešno rashladno sredstvo, može da se ošteti sistem za klimatizaciju.

- ▶ Koristite samo rashladno sredstvo R-134a ili PAG ulje koje je za vozilo odobrio Mercedes-Benz.
- ▶ Odobreno PAG ulje ne sme da se meša ni sa jednim PAG uljem, koje nije odobreno za rashladno sredstvo R-134a.

Servisne radove, kao što su npr. punjenje rashladnog sredstva ili zamena komponenata, sme da vrši samo kvalifikovana stručna radionica. Pri tom, moraju se poštovati svi važeći propisi, kao i SAE norma J639.

Sve radove na sistemu klimatizacije uvek prepustite kvalifikovanoj stručnoj radionici.

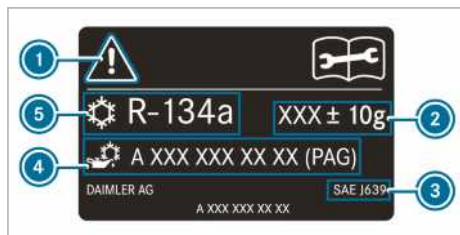

Pločica sa napomenom za rashladno sredstvo (primer)

- ① Simboli upozorenja
- ② Količina punjenja rashladnog sredstva

- ③ Važeće norme
- ④ Broj dela PAG ulje
- ⑤ Tip rashladnog sredstva

Simboli upozorenja ① ukazuju na sledeće:

- moguće opasnosti,
- izvršenje servisnih radova u kvalifikovanoj stručnoj radionici.

Podaci o vozilu

Informacije o dimenzijama vozila

U narednom poglavlju pronaći ćete važne tehničke podatke vozila. Ostale tehničke podatke koji su specifični za vozilo i tehničke podatke koji zavise od opreme, kao što su npr. dimenzije vozila i težine vozila, pronaći ćete u dokumentaciji vozila.

Aktuelne tehničke podatke možete da pronađete i na veb-stranici: <http://www.mercedes-benz.com>.

Mehanizam za vuču

Napomene o mehanizmu za vuču

▲ UPOZORENJE Opasnost od nezgode usled nedozvoljene ugradnje mehanizma za vuču

U slučaju da naknadna ugradnja mehanizma za vuču nije dozvoljena, a vi ste ugradili mehanizam za vuču ili neku drugu komponentu, uzdužni nosač šasije slabi i može da se slomi. U tom slučaju, prikolica bi mogla da se odvoji od vozila.

Postoji opasnost od nezgode!

Mehanizam za vuču ugradite naknadno, samo ako je to dozvoljeno.

Obratite pažnju na napomene o režimu rada sa prikolicom (→ Strana 178).

Samo ukoliko je opterećenje prikolice navedeno u dokumentima vozila, dozvoljeno je naknadno ugraditi mehanizam za vuču.

Ostale informacije o mehanizmu za vuču možete dobiti u kvalifikovanoj stručnoj radionici ili na internetu pod https://bb-portal.mercedes-benz.com/portal/kat_iv.html?&L.

Mercedes-Benz vam preporučuje da naknadnu nadogradnju mehanizma za vuču izvršite u Mercedes-Benz servisnoj radionici.

Koristite samo mehanizme za vuču koje je Mercedes-Benz ispitao i odobrio za vaše vozilo.

Maksimalno dozvoljeno opterećenje prikolice bez sopstvene kočnice iznosi 750 kg .

Opterećenje prikolice

Kod vozila registrovanih kao putnička vozila se u režimu rada sa prikolicom ukupna dozvoljena masa povećava za 100 kg. Maksimalno dozvoljeno opterećenje zadnje osovine se mora poštovati. Brzina vožnje tada, prema direktivi 92/21/ EWG, mora biti ograničena na 100 km/h ili manje.

Vrednosti dozvoljenih težina i opterećenja koje ne smeju da budu prekoračene možete da pronađete u sledećim izvorima informacija:

- papiri vozila,
- tipske pločice mehanizma za vuču, prikolice i vozila.

Ako se podaci međusobno razlikuju, važi najniža vrednost.

Maksimalno vertikalno opterećenje

Vertikalno opterećenje iznosi maksimalno:

- 100 kg kod opterećenja prikolice od 2000 kg,
- 120 kg kod opterećenja prikolice od 2800 kg ili 3000 kg,
- 140 kg kod opterećenja prikolice od 3500 kg.

Tačke vezivanja i sistemi nosača prtljaga

Informacije o pričvršnim tačkama

! **NAPOMENA** Opasnost od nezgode prilikom prekoračenja maksimalnog opterećenja pričvršnih tačaka

Ukoliko za osiguravanje tovara kombinujete različite pričvršne tačke, uvek imajte u vidu maksimalno dozvoljeno opterećenje najslabije pričvršne tačke.

Pri potpunom kočenju, na primer, deluju sile koje mogu da budu mnogostruko jače od težine tovara.

- Koristite uvek više sfernih pričvršnih tačaka, da biste rasporedili dejstvo sile. Ravnomerno opteretite sferne pričvršne tačke.

Dodatne informacije o pričvršnim tačkama i ušicama za pričvršćivanje možete da pronađete u poglavlju „Transportovanje“ (→ Strana 216).

Ušice za pričvršćivanje

Maksimalno zatezno opterećenje ušica za pričvršćivanje

Ušice za pričvršćivanje	Dozvoljena nominalna vučna sila
Kombinovano vozilo	350 daN
Vozilo sa zatvorenom karoserijom	800 daN
Platforma do 3,5 t ukupne dozvoljene težine	400 daN
Platforma preko 3,5 t ukupne dozvoljene težine	800 daN

Šine za opterećenje

Maksimalno zatezno opterećenje sfernih pričvršnih tačaka u tovarnom prostoru

Pričvršna tačka	Dozvoljena nominalna vučna sila
Šina za opterećenje na podu tovarnog prostora	500 daN
Donje šine za opterećenje na bočnom zidu	200 daN
Gornje šine za opterećenje na bočnom zidu	125 daN

Navedene vrednosti važe samo za opterećenje koje se nalazi na podu tovarnog prostora ako su ispunjeni sledeći uslovi:

- teret je pričvršćen za dve pričvršne tačke na šini,
- odstojanje do sledećeg osiguranja tereta na istoj šini iznosi oko 1 m.

Informacije o nosačima na krovu

⚠ UPOZORENJE Opasnost od nezgode u slučaju prekoračenja maksimalnog opterećenja krova

Kada tovar postavite na krov kao i na sve spoljašnje i unutrašnje nadograđene elemente, težište vozila će biti povišeno i promeniće se uobičajene karakteristike vožnje kao i ponašanje pri upravljanju i kočenju. Prilikom vožnje u krivinama, vozilo se više naginje i može usporeno da reaguje na okretanje upravljača.

Kada prekoračite maksimalno opterećenje krova, pogoršavaju se karakteristike vožnje kao i upravljivost i ponašanje pri kočenju.

- ▶ Obavezno poštujujte maksimalno opterećenje krova i prilagodite način vožnje.

⚠ UPOZORENJE Opasnost od nezgode zbog neravnomernog utovara

Ako ste neravnomerno natovarili vozilo, karakteristike vožnje kao i ponašanje tokom upravljanja i kočenja mogu jako da se pogoršaju.

- ▶ Vozilo natovarite ravnomerno.
- ▶ Tovar zaštitite od klizanja.

Karakteristike tokom vožnje, kao i upravljivost i ponašanje pri kočenju menjaju se u skladu sa vrstom tovara, težinom i težištem tereta.

! NAPOMENA Opasnost od nezgode pri prekoračenju maksimalnog dozvoljenog opterećenja krova

Ako težina krovnog prtljaga zajedno sa nosačem na krovu premaši maksimalno dozvoljeno opterećenje krova, nastaje opasnost od nezgode.

- ▶ Vodite računa o tome da težina krovnog prtljaga i nosača na krovu ne premaši maksimalno dozvoljeno opterećenje krova.
- ▶ Potporne stope nosača na krovu moraju biti poređane na ravnomernim odstojećima.
- ▶ Mercedes-Benz vam preporučuje ugradnju stabilizatora na prednjoj osovini vozila.

Dotadne informacije o merama bezbednosti možete da pronađete u poglavlju „Transportovanje“ (→ Strana 216).

Maksimalno opterećenje krova/broj parova potpornih stopa nosača na krovu

Vozila sa	Maksimalno opterećenje krova	Najmanji broj parova potpornih stopa
Standardni krov (bez platforme)	300 kg	6
Standardni krov (sa platformom)	50 kg	2
Povišeni krov (bez platforme)	150 kg	3
Dvostruka kabina	100 kg	2

Pri ravnomernoj raspodeli tereta, podaci važe za celu površinu krova.

Kod kratkih nosača na krovu procentualno smanjite teret. Najveće dozvoljeno opterećenje po paru potpornih stopa nosača na krovu je 50 kg.

Propise o opterećenju i dodatne informacije o raspodeli i osiguravanju tereta možete da pronađete u poglavlju „Transportovanje“ (→ Strana 216).

Informacije u vezi sa nosačem merdevina

⚠ UPOZORENJE Opasnost od nezgode i povređivanja zbog prekoračenja vertikalnog opterećenja

Ako premašite dozvoljeno vertikalno opterećenje prilikom korišćenja nosača prtljaga, sistem nosača prtljaga se može odvojiti za vreme vožnje i ugroziti druge učesnike u saobraćaju.

- ▶ Uvek se pridržavajte dozvoljenog vertikalnog opterećenja prilikom korišćenja nosača.

Maksimalni teret, nosač merdevina

	Maksimalan teret
Nosač merdevina napred	200 kg
Nosač merdevina pozadi	100 kg

Pri ravnomernoj raspodeli tereta, podaci važe za celu površinu nosača merdevina.

Propise o opterećenju i ostale informacije o raspodeli i osiguravanju tovara možete da pronađete u poglavlju „Transportovanje“ (→ Strana 216).

Poruke na displeju

Uvod

Funkcija poruka na displeju

Poruke se pojavljuju na višenamenskom displeju.

U uputstvu za rukovanje, poruke na displeju sa grafičkim prikazima mogu da budu predstavljene na pojednostavljen način i mogu da odstupaju od prikaza na višenamenskom displeju. Višenamenski displej crvenom bojom prikazuje poruke visokog prioriteta. Kod nekih poruka na displeju se dodatno čuje upozoravajući ton.

Postupajte u skladu sa porukama na displeju i pridržavajte se dodatnih napomena iz ovog uputstva za rukovanje.

Kod pojedinih poruka na displeju dodatno se prikazuju simboli:

 Dodatne informacije

 Sakrivanje poruke na displeju

Pomoću Touch-Control površine na levoj strani, prevlačenjem prsta nalevo ili nadesno možete da birate simbole. Ako pritisnete , na višenamenskom displeju se prikazuju dodatne informa-

cije o tome. Ako pritisnete , sakriva se poruka na displeju.

Poruke na displeju koje imaju niži prioritet možete da sakrijete pritiskom na taster  ili na Touch-Control površinu na levoj strani. Poruke na displeju se tada čuvaju u memoriji obaveštenja.

Otklonite uzrok poruke na displeju što je pre moguće.

Poruke na displeju koje imaju visok prioritet ne možete da sakrijete. Ove poruke se neprestano prikazuju na višenamenskom displeju, sve dok se ne otklone uzroci njihovog pojavljivanja.

Pozivanje memorisanih poruka na displeju

Putni računar:



 **Servis**  **1 message**









Kada nema poruka na displeju, višenamenski displej prikazuje **Nema poruka**.



▶ Poruke na displeju možete da prelistavate prevlačenjem prsta nagore ili nadole na Touch-Control površini na levoj strani.

▶ **Napuštanje memorije obaveštenja:** Pritisnite taster .



Sistemi bezbednosti



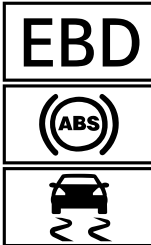

Poruke na displeju	Mogući uzroci/posledice i ▶ rešenja
 <p>Smetnja na vazdušnoj zavesi levo Potražite radionicu (primer)</p>	<p>* Odgovarajuća vazdušna zavesa ima smetnju</p> <div style="border: 1px solid gray; padding: 5px;"> <p>▲ UPOZORENJE Opasnost od povređivanja ili opasnost po život usled smetnji u funkcijama vazdušne zavesa</p> <p>Kada nastupe smetnje na vazdušnoj zavesi, ona može da se slučajno aktivira ili da se ne aktivira prilikom nezgode sa naglim usporavanjem vozila.</p> <p>▶ Vazdušnu zavesu odmah proverite i po potrebi popravite u kvalifikovanoj stručnoj radionici.</p> </div> <p>▶ Odmah potražite pomoć u kvalifikovanoj stručnoj radionici.</p>
 <p>Smetnja napred levo Posetite radionicu (primer)</p>	<p>* Postoji smetnja u odgovarajućem sistemu bezbednosti putnika .</p> <div style="border: 1px solid gray; padding: 5px;"> <p>▲ UPOZORENJE Opasnost od povreda usled smetnji u funkcijama.</p> <p>Ako postoji smetnja u sistemu bezbednosti putnika, komponente sistema bi mogle da se nenamerno aktiviraju ili da se u slučaju nezgode ne aktiviraju na predviđen način. To može npr. da se odnosi na zatezač pojasa ili vazdušni jastuk.</p> <p>▶ Sistem bezbednosti putnika odmah proverite i po potrebi popravite u kvalifikovanoj stručnoj radionici.</p> </div>

Poruke na displeju	Mogući uzroci/posledice i ► rešenja
 <p>Smetnja na sistemu za bezbednost putnika Potražite radionicu</p>	<p>Prepoznavanje smetnje na sistemu bezbednosti putnika:</p> <ul style="list-style-type: none"> • Kada je uključeno paljenje, ne pali se upozoravajuće svetlo  sistema bezbednosti putnika. • U toku vožnje, upozoravajuće svetlo  za sistem za bezbednost putnika svetli stalno ili se ponavlja. <p>► Odmah potražite pomoć u kvalifikovanoj stručnoj radionici.</p> <p>* Postoji smetnja u sistemu bezbednosti putnika .</p> <div style="border: 1px solid black; padding: 5px; margin: 10px 0;"> <p>▲ UPOZORENJE Opasnost od povreda usled smetnji u funkcijama.</p> <p>Ako postoji smetnja u sistemu bezbednosti putnika, komponente sistema bi mogle da se nenamerno aktiviraju ili da se u slučaju nezgode ne aktiviraju na predviđen način. To može npr. da se odnosi na zatezač pojasa ili vazdušni jastuk.</p> <ul style="list-style-type: none"> ► Sistem bezbednosti putnika odmah proverite i po potrebi popravite u kvalifikovanoj stručnoj radionici. </div> <p>Prepoznavanje smetnje na sistemu bezbednosti putnika:</p> <ul style="list-style-type: none"> • Kada je uključeno paljenje, ne pali se upozoravajuće svetlo  sistema bezbednosti putnika. • U toku vožnje, upozoravajuće svetlo  za sistem za bezbednost putnika svetli stalno ili se ponavlja. <p>► Odmah potražite pomoć u kvalifikovanoj stručnoj radionici.</p>
 <p>Parkirna kočnica nije u funkciji</p>	<p>* Postoji sistemska smetnja, parkirna kočnica ne funkcioniše.</p> <div style="border: 1px solid black; padding: 5px; margin: 10px 0;"> <p>▲ UPOZORENJE Opasnost od nezgoda usled smetnji u kočionom sistemu</p> <p>Ako kočioni sistem ima smetnju, ponašanje pri kočenju može da se pogorša.</p> <ul style="list-style-type: none"> ► Oprez u daljoj vožnji. ► Odmah proverite sistem za kočenje u kvalifikovanoj stručnoj radionici. </div> <p>► Vozilo ostavite na ravnoj podlozi i osigurajte ga od otkotrljavanja.</p> <p>► Vozila sa automatskim menjačem: Prebacite menjač u položaj .</p> <p>► Vozila sa manuelnim menjačem: Ubacite u 1. stepen prenosa.</p> <p>► Odmah proverite sistem za kočenje u kvalifikovanoj stručnoj radionici.</p>
 <p>Suviše strmi nagib pogled. Uputstvo za vozilo</p>	<p>* Napon u vozilu je nizak ili postoji sistemska smetnja, moguće da zaustavna snaga nije dovoljna za nizbrdicu.</p>

Poruke na displeju	Mogući uzroci/posledice i ► rešenja
	<p>▲ UPOZORENJE Opasnost od nezgode pri nedovoljnoj zaustavnoj snazi električne parkirne kočnice</p> <p>Ako električna parkirna kočnica na strmoj nizbrdici nema dovoljnu zaustavnu snagu, vozilo može da se otkotrljati.</p> <ul style="list-style-type: none"> ► Vozilo ostavite na ravnoj podlozi i osigurajte ga od otkotrljavanja. ► Vozilo sa automatskim menjačem: Prebacite menjač u položaj P. ► Vozila sa manuelnim menjačem: Ubacite u 1. stepen prenosa. <p>Obratite pažnju na napomene o isključivanju vozila (→ Strana 149).</p>
 <p>Parkirna kočnica pogled. Uputstvo za vozilo</p>	<p>* Napon u vozilu je nizak ili postoji sistemska smetnja, moguće da nije dovoljna snaga zatvaranja za nizbrdice.</p> <p>▲ UPOZORENJE Opasnost od nezgoda usled smetnji u kočionom sistemu</p> <p>Ako kočioni sistem ima smetnju, ponašanje pri kočenju može da se pogorša.</p> <ul style="list-style-type: none"> ► Oprez u daljoj vožnji. ► Odmah proverite sistem za kočenje u kvalifikovanoj stručnoj radionici. <ul style="list-style-type: none"> ► Vozilo ostavite na ravnoj podlozi i osigurajte ga od otkotrljavanja. ► Vozila sa automatskim menjačem: Prebacite menjač u položaj P. ► Vozila sa manuelnim menjačem: Ubacite u 1. stepen prenosa. ► Odmah proverite sistem za kočenje u kvalifikovanoj stručnoj radionici.
<p>Proverite frik. obl. kočnice pogled. uputstvo za vozilo</p>	<p>* Frikcione obloge kočnice su na granici istrošenosti.</p> <p>▲ UPOZORENJE Opasnost od nezgode usled umanjene snage kočenja</p> <p>Ukoliko su frikционе obloge kočnice na granici istrošenosti, snaga kočenja može biti umanjena.</p> <ul style="list-style-type: none"> ► Oprez pri daljoj vožnji. ► Odmah proverite sistem za kočenje u kvalifikovanoj stručnoj radionici. <ul style="list-style-type: none"> ► Potražite pomoć u kvalifikovanoj stručnoj radionici.
 <p>Proverite nivo tečnosti sistema za kočenje</p>	<p>* U rezervoaru tečnosti sistema za kočenje ima suviše malo tečnosti.</p>



Poruke na displeju	Mogući uzroci/posledice i ► rešenja
	<p>▲ UPOZORENJE Opasnost od nezgode pri smanjenom nivou tečnosti sistema za kočenje</p> <p>Ako je nivo tečnosti sistema za kočenje prenizak, dejstvo sistema za kočenje, a samim tim i ponašanje pri kočenju može da se pogorša.</p> <ul style="list-style-type: none"> ► Odmah zaustavite vozilo u skladu sa saobraćajnim propisima. Nemojte nastavljati vožnju! ► Kontaktirajte kvalifikovanu stručnu radionicu. ► Ne dolivajte tečnost sistema za kočenje. <ul style="list-style-type: none"> ► Odmah zaustavite vozilo u skladu sa saobraćajnim propisima. Nemojte nastavljati vožnju! ► Kontaktirajte kvalifikovanu stručnu radionicu. ► Ne dolivajte tečnost sistema za kočenje.
Kočnica je pregrejana Pažljivo nastavite vožnju	<p>* Kada je uključen pogon na svim točkovima, sistem za kočenje se pri ekstremnoj upotrebi na terenu može pregrejeti.</p> <ul style="list-style-type: none"> ► Dodajte manje gasa ili zaustavite vozilo i sačekajte da se sistem za kočenje ohladi.
Obim funkcija aktivnog pom. sistema pri kočenju je ograničen pogled. Uputstvo za vozilo	<p>* Aktivni pomoćni sistem pri kočenju ima smetnju.</p> <ul style="list-style-type: none"> ► Potražite pomoć u kvalifikovanoj stručnoj radionici.
Obim funkcija aktivnog pom. sistema pri kočenju je trenutno ograničen pogled. Uputstvo za vozilo	<p>* Aktivni pomoćni sistem pri kočenju privremeno nije na raspolaganju. Uslovi u okruženju su izvan ograničenja sistema (→ Strana 157).</p> <ul style="list-style-type: none"> ► Nastavite vožnju. Kada uslovi u okruženju budu odgovarali ograničenjima sistema, sistem će biti ponovo na raspolaganju. ► Ukoliko se poruka na displeju ne isključi, zaustavite vozilo u skladu sa saobraćajnim propisima i ponovo pokrenite motor.
Radar-davači zaprljani pogled. Uputstvo za vozilo	<p>* Radar-senzori imaju smetnju. Mogući uzroci:</p> <ul style="list-style-type: none"> • zaprljanost senzora, • jake padavine, • duže vožnje po terenu bez saobraćajnog toka, npr. u pustinji. <p>Sistemi za vožnju i sistemi za bezbednu vožnju imaju smetnju ili privremeno nisu na raspolaganju.</p> <p>Kada se uzroci otklone, sistemi za vožnju i sistemi za bezbednu vožnju su ponovo na raspolaganju.</p> <p>Ako se poruka na displeju ne isključi, postupite na sledeći način:</p> <ul style="list-style-type: none"> ► Zaustavite vozilo u skladu sa saobraćajnim propisima. ► Očistite sve senzore (→ Strana 233). ► Ponovo pokrenite motor.
SOS NOT READY (SOS NIJE SPREMAN)	<p>* Sistem za poziv u pomoć Mercedes-Benz nije na raspolaganju.</p>



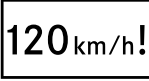

Poruke na displeju	Mogući uzroci/posledice i ► rešenja
	<p>Mogući uzroci su:</p> <ul style="list-style-type: none"> • Paljenje je isključeno. • Sistem za poziv u pomoć Mercedes-Benz ima smetnju. <p>► Uključite paljenje. Kada poziv u pomoć nije raspoloživ, na višenamenskom displeju kombinovanog instrumenta se prikazuje odgovarajuća poruka.</p> <p>► Potražite pomoć u kvalifikovanoj stručnoj radionici.</p> <p>ⓘ Informacije o regionalnoj raspoloživosti sistema za poziv u pomoć Mercedes-Benz možete da pronađete na veb-stranici: http://www.mercedes-benz.com/connect_ecall</p>
 <p>nije u funkciji pogled. Uputstvo za vozilo</p>	<p>* Sistemi EBD, ABS i ESP® imaju smetnju.</p> <p>Takođe i kod drugih sistema za vožnju i sistema za bezbednu vožnju možda postoji smetnja.</p> <div style="background-color: #f0f0f0; padding: 5px; border: 1px solid #ccc;"> <p>▲ UPOZORENJE Opasnost od proklizavanja usled smetnji u sistemima EBD, ABS i ESP®</p> <p>Ako sistemi EBD, ABS i ESP® imaju smetnju, točkovi tokom kočenja mogu da se blokiraju i sistem ESP® ne može da izvrši stabilizaciju vozila.</p> <p>Tada su upravljivost i ponašanje pri kočenju jako ugroženi. Pređeni put pri kočenju može da se produži u situacijama kočenja u kritičnoj situaciji. Osim toga, isključeni su i drugi sistemi za bezbednu vožnju.</p> <ul style="list-style-type: none"> ► Oprez u daljoj vožnji. ► Odmah proverite sistem za kočenje u kvalifikovanoj stručnoj radionici. </div> <p>► Pažljivo nastavite vožnju.</p> <p>► Odmah potražite pomoć u kvalifikovanoj stručnoj radionici.</p>
 <p>nije u funkciji pogled. Uputstvo za vozilo</p>	<p>* Sistem ESP® ima smetnju.</p> <p>Takođe i kod drugih sistema za vožnju i sistema za bezbednu vožnju možda postoji smetnja.</p> <p>Sistem za kočenje i dalje radi sa normalnim dejstvom. Pređeni put pri kočenju može da se produži u situacijama kočenja u kritičnoj situaciji.</p> <div style="background-color: #f0f0f0; padding: 5px; border: 1px solid #ccc;"> <p>▲ UPOZORENJE Opasnost od proklizavanja usled smetnji u sistemu ESP®</p> <p>Ako sistem ESP® ima smetnju, sistem ESP® ne može da izvrši stabilizaciju vozila. Osim toga, isključeni su i drugi sistemi za bezbednu vožnju.</p> <ul style="list-style-type: none"> ► Oprez u daljoj vožnji. ► Sistem ESP® proverite u kvalifikovanoj stručnoj radionici. </div> <p>► Pažljivo nastavite vožnju.</p> <p>► Odmah potražite pomoć u kvalifikovanoj stručnoj radionici.</p>

Poruke na displeju	Mogući uzroci/posledice i ► rešenja
 <p>trenutno nije na raspolag. pogled. Uputstvo za vozilo</p>	<p>* Sistem ESP® privremeno nije na raspolaganju.</p> <p>Takođe i kod drugih sistema za vožnju i sistema za bezbednu vožnju možda postoji smetnja.</p> <div style="border: 1px solid black; padding: 5px; margin: 5px 0;"> <p>▲ UPOZORENJE Opasnost od proklizavanja usled smetnji u sistemu ESP®</p> <p>Ako sistem ESP® ima smetnju, sistem ESP® ne može da izvrši stabilizaciju vozila. Osim toga, isključeni su i drugi sistemi za bezbednu vožnju.</p> <ul style="list-style-type: none"> ▶ Oprez u daljoj vožnji. ▶ Sistem ESP® proverite u kvalifikovanoj stručnoj radionici. </div> <ul style="list-style-type: none"> ▶ Na pogodnoj deonici sa blažim krivinama pažljivo vozite brže od 30 km/h. ▶ Ukoliko se poruka na displeju ne isključi, odmah potražite pomoć u kvalifikovanoj stručnoj radionici. Pri tom pažljivo vozite.
  <p>trenutno nije na raspolag. pogled. Uputstvo za vozilo</p>	<p>* Sistemi ABS i ESP® privremeno nisu na raspolaganju.</p> <p>Takođe, može se desiti da i drugi sistemi za vožnju i sistemi za bezbednu vožnju privremeno ne budu na raspolaganju.</p> <div style="border: 1px solid black; padding: 5px; margin: 5px 0;"> <p>▲ UPOZORENJE Opasnost od proklizavanja usled smetnji u sistemima ABS i ESP®</p> <p>Ako sistemi ABS i ESP® imaju smetnju, točkovi tokom kočenja mogu da se blokiraju i sistem ESP® ne može da izvrši stabilizaciju vozila.</p> <p>Tada su upravljivost i ponašanje pri kočenju jako ugroženi. Pređeni put pri kočenju može da se produži u situacijama kočenja u kritičnoj situaciji. Osim toga, isključeni su i drugi sistemi za bezbednu vožnju.</p> <ul style="list-style-type: none"> ▶ Oprez u daljoj vožnji. ▶ Sisteme ABS i ESP® odmah proverite u kvalifikovanoj stručnoj radionici. </div> <ul style="list-style-type: none"> ▶ Na pogodnoj deonici sa blažim krivinama pažljivo vozite brže od 30 km/h. ▶ Ukoliko se poruka na displeju ne isključi, odmah potražite pomoć u kvalifikovanoj stručnoj radionici. Pri tom pažljivo vozite.
  <p>nije u funkciji pogled. Uputstvo za vozilo</p>	<p>* Sistemi ABS i ESP® imaju smetnju.</p> <p>Takođe i kod drugih sistema za vožnju i sistema za bezbednu vožnju možda postoji smetnja.</p> <p>Sistem za kočenje i dalje radi sa normalnim dejstvom. Pređeni put pri kočenju može da se produži u situacijama kočenja u kritičnoj situaciji.</p>

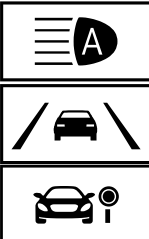

Poruke na displeju	Mogući uzroci/posledice i ► rešenja
	<p>▲ UPOZORENJE Opasnost od proklizavanja usled smetnji u sistemima ABS i ESP®</p> <p>Ako sistemi ABS i ESP® imaju smetnju, točkovi tokom kočenja mogu da se blokiraju i sistem ESP® ne može da izvrši stabilizaciju vozila.</p> <p>Tada su upravljivost i ponašanje pri kočenju jako ugroženi. Pređeni put pri kočenju može da se produži u situacijama kočenja u kritičnoj situaciji. Osim toga, isključeni su i drugi sistemi za bezbednu vožnju.</p> <ul style="list-style-type: none"> ► Oprez u daljoj vožnji. ► Sisteme ABS i ESP® odmah proverite u kvalifikovanoj stručnoj radionici.
	<ul style="list-style-type: none"> ► Pažljivo nastavite vožnju. ► Odmah potražite pomoć u kvalifikovanoj stručnoj radionici.

Sistemi za vožnju



Poruke na displeju	Mogući uzroci/posledice i ► rešenja
 <p>Maksimalna brzina prekoručena</p>	<ul style="list-style-type: none"> * Prekoručili ste maksimalno dozvoljenu brzinu (samo za određene zemlje). ► Vozite sporije.
<p>Ograničenje brzine (zimski pneumatici) XXX km/h</p>	<ul style="list-style-type: none"> * Dostigli ste memorisanu maksimalnu brzinu za zimske pneumatike. Prekoručenje ove brzine nije moguće.
 <p>km/h</p>	<ul style="list-style-type: none"> * Limiter ne može da se uključi, jer nisu ispunjeni svi uslovi za uključivanje. ► Obratite pažnju na uslove za uključivanje limitera (→ Strana 161).
<p>Limiter nije u funkciji</p>	<ul style="list-style-type: none"> * Limiter ima smetnju. ► Potražite pomoć u kvalifikovanoj stručnoj radionici.
<p>Limiter je pasivan</p>	<ul style="list-style-type: none"> * Kada pritisnete pedalu gasa preko tačke otpora (kikdaun), limiter će se prebaciti u pasivni režim (→ Strana 161).
 <p>Limiter Set speed exceeded (Podešena brzina preko limitera prekoručena)</p>	<ul style="list-style-type: none"> * Sa varijabilnim limiterom ste prekoručili podešenu brzinu za više od 3 km/h.
<p>TEMPOMAT i Limiter nisu u funkciji</p>	<ul style="list-style-type: none"> * Sistem TEMPOMAT i limiter imaju smetnju. ► Potražite pomoć u kvalifikovanoj stručnoj radionici.







Poruke na displeju	Mogući uzroci/posledice i ► rešenja
<p>TEMPOMAT nije u funkciji</p>	<p>* Sistem TEMPOMAT ima smetnju. ► Potražite pomoć u kvalifikovanoj stručnoj radionici.</p>
 isklj.	<p>* Sistem TEMPOMAT je isključen. Ako se pored toga oglasi i upozoravajući ton, sistem TEMPOMAT se automatski isključio (→ Strana 160).</p>
 --- km/h	<p>* Sistem TEMPOMAT ne može da se uključi, jer nisu ispunjeni svi uslovi za uključivanje. ► Obratite pažnju na uslove za uključivanje sistema TEMPOMAT (→ Strana 161).</p>
<p>Aktivni pomoćni sistem za održavanje rastojanja nije u funkciji</p>	<p>* Aktivni pomoćni sistem za održavanje rastojanja DISTRONIC ima smetnju. Takođe i kod drugih sistema za vožnju i sistema za bezbednu vožnju možda postoji smetnja. ► Potražite pomoć u kvalifikovanoj stručnoj radionici.</p>
<p>Aktivni pomoćni sistem za održavanje rastojanja trenutno nije na raspolag. pogled. Uputstvo za vozilo</p>	<p>* Aktivni pomoćni sistem za održavanje rastojanja DISTRONIC privremeno nije na raspolaganju. Uslovi u okruženju su izvan ograničenja sistema (→ Strana 162). ► Nastavite vožnju. Kada uslovi u okruženju budu odgovarali ograničenjima sistema, sistem će biti ponovo na raspolaganju.</p>
 trenutno nije na raspolaganju Kamera je zaprljana	<p>* Ugao vidljivosti kamere je smanjen. Mogući uzroci:</p> <ul style="list-style-type: none"> • zaprljanost vetrobranskog stakla u vidnom polju kamere, • obilne padavine ili magla. <p>Sistemi za vožnju i sistemi za bezbednu vožnju imaju smetnju ili privremeno nisu na raspolaganju. Kada se uzroci otklone, sistemi za vožnju i sistemi za bezbednu vožnju su ponovo na raspolaganju. Ukoliko se poruka na displeju ne ugasi:</p> <ul style="list-style-type: none"> ► Zaustavite vozilo u skladu sa saobraćajnim propisima. ► Očistite vetrobransko staklo. ► Po potrebi potražite pomoć u kvalifikovanoj stručnoj radionici.
 OFF  trenutno nije na raspolaganju Radar je zaprljan	<p>* Radar-senzori imaju smetnju. Mogući uzroci:</p> <ul style="list-style-type: none"> • zaprljanost senzora, • jake padavine, • duže vožnje po terenu bez saobraćajnog toka, npr. u pustinji. <p>Mogu da otkazu sledeći sistemi:</p> <ul style="list-style-type: none"> • aktivni pomoćni sistem za održavanje rastojanja DISTRONIC (→ Strana 162), • pomoćni sistem za nadgledanje mrtvog ugla (→ Strana 172), • aktivni pomoćni sistem pri kočenju (→ Strana 157).



Poruke na displeju	Mogući uzroci/posledice i ► rešenja
	<p>Sistemi za vožnju i sistemi za bezbednu vožnju imaju smetnju ili privremeno nisu na raspolaganju.</p> <p>Kada se uzroci otklone, sistemi za vožnju i sistemi za bezbednu vožnju su ponovo na raspolaganju.</p> <p>Ukoliko se poruka na displeju ne ugasi:</p> <ul style="list-style-type: none"> ► Zaustavite vozilo u skladu sa saobraćajnim propisima. ► Očistite sve senzore (→ Strana 233). ► Ponovo pokrenite motor. ► Po potrebi potražite pomoć u kvalifikovanoj stručnoj radionici.
<p>Aktivni pomoćni sistem za održavanje rastojanja ponovo na raspolaganju</p>	<p>* Aktivni pomoćni sistem za održavanje rastojanja DISTRONIC je ponovo spreman za rad i može da se uključi (→ Strana 164).</p>
<div style="border: 2px solid black; padding: 5px; display: inline-block; font-weight: bold; font-size: 1.2em;">HOLD</div> <p>Isklj.</p>	<p>* HOLD-funkcija je isključena, jer vozilo proklizava ili neki od uslova za uključivanje nije ispunjen.</p> <ul style="list-style-type: none"> ► HOLD-funkciju kasnije ponovo uključite ili proverite uslove za uključivanje HOLD-funkcije (→ Strana 165).
<p>Pom. sistem za nadgl. mrtv. ugla nije u funkciji</p>	<p>* Postoji smetnja u radu pomoćnog sistema za nadgledanje mrtvog ugla (→ Strana 172).</p> <ul style="list-style-type: none"> ► Potražite pomoć u kvalifikovanoj stručnoj radionici.
<p>Pomoćni sistem za nadgledanje mrtvog ugla Pri-kolica se ne nadzire</p>	<p>* Ako uspostavite električnu vezu sa prikolicom, pomoćni sistem za nadgledanje mrtvog ugla će ostati dostupan, ali područje pored prikolice neće biti pod nadzorom. Funkcija pomoćnog sistema za nadgledanje mrtvog ugla zbog toga može biti ograničena (→ Strana 172).</p> <ul style="list-style-type: none"> ► Pritisnite Touch-Control površinu na levoj strani i potvrdite poruku na displeju.
<p>Pom. sistem za nadgl. mrtv. ugla trenut. nije na raspol. pogled. Uputstvo za vozilo</p>	<p>* Pomoćni sistem za nadgledanje mrtvog ugla privremeno nije na raspolaganju (→ Strana 172).</p> <p>Dostignuta su ograničenja sistema (→ Strana 172).</p> <ul style="list-style-type: none"> ► Nastavite vožnju. Kada se uzroci otklone, sistem je ponovo na raspolaganju. <p>ili</p> <ul style="list-style-type: none"> ► Ukoliko se poruka na displeju ne isključi, zaustavite vozilo u skladu sa saobraćajnim propisima i ponovo pokrenite motor. ► Po potrebi, očistite zadnji branik. Ako je branik jako zaprljan, mogu se pojaviti smetnje na senzorima.
<p>Aktivni pomoćni sistem za nadgledanje kolovoz. trake Smanjen domet kamere pogled. Uputstvo za vozilo</p>	<p>* Ugao vidljivosti kamere je smanjen (→ Strana 176).</p> <p>Mogući uzroci:</p> <ul style="list-style-type: none"> • zaprljanost vetrobranskog stakla u vidnom polju kamere, • obilne padavine ili magla. <p>Sistemi za vožnju i sistemi za bezbednu vožnju imaju smetnju ili privremeno nisu na raspolaganju.</p>



Poruke na displeju	Mogući uzroci/posledice i ► rešenja
	<p>Kada se uzroci otklone, sistemi za vožnju i sistemi za bezbednu vožnju su ponovo na raspolaganju.</p> <p>Ukoliko se poruka na displeju ne ugasi:</p> <ul style="list-style-type: none"> ► Zaustavite vozilo u skladu sa saobraćajnim propisima. ► Očistite vetrobransko staklo.
<p>Aktivni pomoćni sistem za nadgled. kolovozne trake nije u funkciji</p>	<p>* Aktivni pomoćni sistem za zadržavanje kolovozne trake ima smetnju (→ Strana 176).</p> <ul style="list-style-type: none"> ► Potražite pomoć u kvalifikovanoj stručnoj radionici.
<p>Aktivni pomoćni sistem za nadgled. kolovozne trake trenutno nije na raspolag. pogled. Uputstvo za vozilo</p>	<p>* Aktivni pomoćni sistem za zadržavanje kolovozne trake privremeno nije na raspolaganju (→ Strana 176).</p> <p>Uslovi u okruženju su izvan ograničenja sistema (→ Strana 176).</p> <ul style="list-style-type: none"> ► Nastavite vožnju. Kada uslovi u okruženju budu odgovarali ograničenjima sistema, sistem će biti ponovo na raspolaganju. <p>Ukoliko se poruka na displeju ne ugasi:</p> <ul style="list-style-type: none"> ► Zaustavite vozilo u skladu sa saobraćajnim propisima. ► Očistite vetrobransko staklo.
<div data-bbox="98 722 249 802" style="border: 1px solid black; padding: 5px; text-align: center;">  </div> <p>Attention Assist nije u funkciji</p>	<p>* Sistem ATTENTION ASSIST ima smetnju.</p> <ul style="list-style-type: none"> ► Potražite pomoć u kvalifikovanoj stručnoj radionici.
<div data-bbox="98 882 249 962" style="border: 1px solid black; padding: 5px; text-align: center;">  </div> <p>Attention Assist: Pauza!</p>	<p>* Sistem ATTENTION ASSIST je ustanovio umor ili veću nepažnju vozača (→ Strana 171).</p> <ul style="list-style-type: none"> ► Po potrebi, napravite pauzu.

Motor

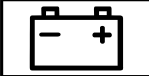
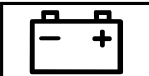
Poruke na displeju	Mogući uzroci/posledice i ► rešenja
<div data-bbox="98 1126 249 1206" style="border: 1px solid black; padding: 5px; text-align: center;">  </div> <p>Rezerva u rezervoaru</p>	<p>* Zaliha goriva je dostigla oblast oznake za rezervu.</p> <ul style="list-style-type: none"> ► Natočite gorivo.
<div data-bbox="98 1254 249 1334" style="border: 1px solid black; padding: 5px; text-align: center;">  </div> <p>Zamenite filter za vazduh</p>	<p>* Vozila sa dizel-motorom: Filter za vazduh u motoru je zaprljan i mora da se zameni.</p> <ul style="list-style-type: none"> ► Potražite pomoć u kvalifikovanoj stručnoj radionici.
<div data-bbox="98 1382 249 1461" style="border: 1px solid black; padding: 5px; text-align: center;">  </div>	<p>* Elektromotor ventilatora je oštećen.</p> <ul style="list-style-type: none"> ► Nastavite vožnju do sledeće kvalifikovane stručne radionice izbegavajući pri tom velika opterećenja motora. Pri tom vodite računa o tome da pokazivač temperature rashladne tečnosti ostane ispod 120 °C.

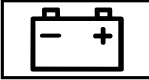

Poruke na displeju	Mogući uzroci/posledice i ► rešenja
 <p>Očistite filter za gorivo</p>	<p>* Količina vode nakupljena u odvajaju za vodu je dostigla maksimalan nivo.</p> <p>► Ispustite vodu iz odvajaća za vodu (→ Strana 229).</p>
 <p>Merenje nivoa motornog ulja nije moguće</p>	<p>* Električna veza sa senzorom nivoa ulja je prekinuta ili je senzor nivoa ulja u kvaru.</p> <p>Nivo motornog ulja se spustio ispod minimalnog nivoa.</p> <p>► Potražite pomoć u kvalifikovanoj stručnoj radionici.</p>
 <p>Pritisak motornog ulja Zaustavite vozilo Ugasite motor</p>	<p>* Poruka na displeju prikazuje se samo kod određenih vrsta motora: Pritisak motornog ulja je pre nizak.</p> <div data-bbox="409 520 1028 627" style="border: 1px solid black; padding: 5px;"> <p>! NAPOMENA Oštećenje motora usled vožnje sa pre niskim pritiskom motornog ulja</p> <p>► Izbegavajte vožnju sa pre niskim pritiskom motornog ulja.</p> </div> <p>► Odmah zaustavite vozilo u skladu sa saobraćajnim propisima. Nemojte nastavljati vožnju!</p> <p>► Kontaktirajte kvalifikovanu stručnu radionicu.</p>
 <p>Pri sledećem sipanju goriva doliti 1 litar motornog ulja</p>	<p>* Poruka na displeju prikazuje se samo kod određenih vrsta motora: Nivo motornog ulja se spustio ispod minimalnog nivoa.</p> <div data-bbox="409 815 1028 922" style="border: 1px solid black; padding: 5px;"> <p>! NAPOMENA Oštećenje motora usled vožnje sa premalo motornog ulja</p> <p>► Izbegavajte duže vožnje sa premalo motornog ulja.</p> </div> <p>► Proverite nivo motornog ulja pri sledećem zaustavljanju radi sipanja goriva.</p> <p>Dopunite motorno ulje (→ Strana 226).</p> <p>Obratite pažnju na napomene za motorno ulje (→ Strana 302).</p>
 <p>Nivo motornog ulja Smanjite nivo ulja</p>	<p>* Poruka na displeju prikazuje se samo kod određenih vrsta motora: Nivo motornog ulja je suviše visok.</p> <div data-bbox="409 1150 1028 1257" style="border: 1px solid black; padding: 5px;"> <p>! NAPOMENA Oštećenje motora usled vožnje sa previše motornog ulja</p> <p>► Izbegavajte duže vožnje sa previše motornog ulja.</p> </div> <p>► Odmah potražite pomoć u kvalifikovanoj stručnoj radionici i ispuštite motorno ulje.</p>
 <p>Nivo motornog ulja Zaustavite vozilo Ugasite motor</p>	<p>* Poruka na displeju prikazuje se samo kod određenih vrsta motora: Nivo motornog ulja je suviše nizak.</p>







Poruke na displeju	Mogući uzroci/posledice i ▶ rešenja
	<p>! NAPOMENA Oštećenje motora usled vožnje sa premalo motornog ulja</p> <p>▶ Izbegavajte duže vožnje sa premalo motornog ulja.</p> <p>▶ Odmah zaustavite vozilo u skladu sa saobraćajnim propisima. Nemojte nastavljati vožnju!</p> <p>▶ Ugasite motor.</p> <p>▶ Proverite nivo ulja u motoru.</p> <p>Dopunite motorno ulje (→ Strana 226). Obratite pažnju na napomene za motorno ulje (→ Strana 302).</p>
 <p>Pri sled. sipanju goriva proveriti nivo motor. ulja</p>	<p>* Nivo motornog ulja se spustio ispod minimalnog nivoa.</p> <p>! NAPOMENA Oštećenje motora usled vožnje sa premalo motornog ulja</p> <p>▶ Izbegavajte duže vožnje sa premalo motornog ulja.</p> <p>▶ Proverite nivo ulja u motoru pri sledećem zaustavljanju radi sipanja goriva.</p> <p>Dopunite motorno ulje (→ Strana 226). Obratite pažnju na napomene za motorno ulje (→ Strana 302).</p>
 <p>Zaustavite vozilo Ostavite motor da radi</p>	<p>* Nivo napunjenosti baterije je suviše nizak.</p> <p>▶ Odmah zaustavite vozilo u skladu sa saobraćajnim propisima. Nemojte nastavljati vožnju!</p> <p>▶ Ostavite motor da radi.</p> <p>▶ Krenite tek kada se ugasi poruka na displeju.</p>
 <p>Zaustavite vozilo pogled. Uputstvo za vozilo</p>	<p>* Baterija se više ne puni i dostigla je suviše nizak nivo napunjenosti.</p> <p>! NAPOMENA Moguća oštećenja motora u slučaju nastavka vožnje</p> <p>▶ Nemojte dalje voziti.</p> <p>▶ Potražite pomoć u kvalifikovanoj stručnoj radionici.</p> <p>▶ Odmah zaustavite vozilo u skladu sa saobraćajnim propisima. Nemojte nastavljati vožnju!</p> <p>▶ Ugasite motor.</p> <p>▶ Kontaktirajte kvalifikovanu stručnu radionicu.</p>
 <p>Baterija od 12 V pogl. Uputstvo za vozilo</p>	<p>* Motor je isključen, a nivo napunjenosti baterije je suviše nizak.</p> <p>▶ Isključite nepotrebne električne potrošače.</p> <p>▶ Ostavite motor da radi nekoliko minuta ili vozite dužom deonicom puta. Baterija se puni.</p>

Poruke na displeju	Mogući uzroci/posledice i ► rešenja
 <p data-bbox="109 252 337 300">pogled. Uputstvo za vozilo</p>	<p data-bbox="389 164 624 188">* Baterija se više ne puni.</p> <div data-bbox="406 204 1028 339" style="border: 1px solid black; padding: 5px;"> <p data-bbox="428 212 1000 260">! NAPOMENA Moguća oštećenja motora u slučaju nastavka vožnje</p> <ul style="list-style-type: none"> <li data-bbox="428 276 641 300">► Nemojte dalje voziti. <li data-bbox="428 308 921 331">► Potražite pomoć u kvalifikovanoj stručnoj radionici. </div> <ul style="list-style-type: none"> <li data-bbox="406 355 1005 403">► Odmah zaustavite vozilo u skladu sa saobraćajnim propisima i isključite motor. <li data-bbox="406 411 848 435">► Kontaktirajte kvalifikovanu stručnu radionicu.
 <p data-bbox="109 552 325 624">Rashladna tečnost Zau- stavite vozilo Ugasite motor</p>	<p data-bbox="389 456 720 480">* Rashladna tečnost je suviše vruća.</p> <ul style="list-style-type: none"> <li data-bbox="406 488 1005 536">► Odmah zaustavite vozilo u skladu sa saobraćajnim propisima i isključite motor. <div data-bbox="406 560 1028 839" style="border: 1px solid black; padding: 5px;"> <p data-bbox="428 568 983 624">! UPOZORENJE Opasnost od opekotina prilikom otvaranja poklopca motora</p> <p data-bbox="423 632 1000 711">Ako u slučaju pregrejanog motora ili požara u motornom prostoru otvorite poklopac motora, možete da dođete u dodir sa vrućim gasovima ili drugim pogonskim materijalima koja izlaze.</p> <ul style="list-style-type: none"> <li data-bbox="428 719 977 767">► Pre otvaranja poklopca motora, ostavite pregrejani motor da se ohladi. <li data-bbox="428 775 977 823">► U slučaju požara u motornom prostoru ostavite poklopac motor zatvoren i obavestite vatrogasce. </div> <div data-bbox="406 863 1028 1158" style="border: 1px solid black; padding: 5px;"> <p data-bbox="428 871 994 911">! UPOZORENJE Opasnost od opekotina uzrokovanih vrelom rashladnom tečnošću</p> <p data-bbox="423 919 988 999">Sistem za hlađenje motora je pod pritiskom, naročito kada je motor topao. Kada otvarate čep možete da se opečete vrelom tečnošću za hlađenje koja prska.</p> <ul style="list-style-type: none"> <li data-bbox="428 1007 944 1054">► Pre nego što otvorite poklopac, pustite da se rashladi motor. <li data-bbox="428 1062 977 1110">► Prilikom otvaranja nosite zaštitne rukavice i zaštitne naočare. <li data-bbox="428 1118 921 1150">► Da biste ispustili pritisak, polako otvorite poklopac. </div> <ul style="list-style-type: none"> <li data-bbox="406 1174 708 1198">► Sačekajte da se motor ohladi. <li data-bbox="406 1206 966 1254">► Proverite da li ima smetnji u dovodu vazduha do hladnjaka motora. <li data-bbox="406 1262 1033 1366">► Nastavite vožnju do sledeće kvalifikovane stručne radionice izbegavajući pri tom velika opterećenja motora. Pri tom vodite računa o tome da pokazivač temperature rashladne tečnosti ostane ispod 120 °C.
	<p data-bbox="389 1382 764 1406">* Nivo rashladne tečnosti je suviše nizak.</p>

Poruke na displeju	Mogući uzroci/posledice i ► rešenja
<p>Dolijte rashladnu tečnost pogled. Uputstvo za vozilo</p>	<p>▲ UPOZORENJE Opasnost od opekotina uzrokovanih vrelom rashladnom tečnošću</p> <p>Sistem za hlađenje motora je pod pritiskom, naročito kada je motor topao. Kada otvarate čep možete da se opečete vrelom tečnošću za hlađenje koja prska.</p> <ul style="list-style-type: none"> ► Pre nego što otvorite poklopac, pustite da se rashladi motor. ► Prilikom otvaranja nosite zaštitne rukavice i zaštitne naočare. ► Da biste isпустили pritisak, polako otvorite poklopac. <p>■ NAPOMENA Oštećenje motora usled premalo rashladne tečnosti</p> <ul style="list-style-type: none"> ► Izbegavajte duže vožnje sa premalo rashladne tečnosti. <p>► Dopunite rashladnu tečnost (→ Strana 227).</p>
<p>Regeneration not possible (Regeneracija nije moguća)</p>	<p>* Nisu ispunjeni svi uslovi za regeneraciju filtera čestica čađi (→ Strana 128).</p> <ul style="list-style-type: none"> ► Vozite dalje normalno dok se ne ispune uslovi za regeneraciju filtera čestica čađi. <p>Stepen napunjenosti filtera čestica čađi je preko 50% i poruka se i dalje pojavljuje na kombinovanom instrumentu.</p> <ul style="list-style-type: none"> ► Potražite pomoć u kvalifikovanoj stručnoj radionici.







AdBlue® (vozila registrovana kao putnička vozila)

Poruke na displeju	Mogući uzroci/posledice i ► rešenja
 <p>Dolijte AdBlue pogled. Uputstvo za vozilo</p>	<p>* Rezerva AdBlue® tečnosti se spustila ispod oznake za rezervu.</p> <ul style="list-style-type: none"> ► Odmah dolijte najmanje 8 l AdBlue® tečnosti (→ Strana 145).
 <p>Dolijte Adblue Smanj. snaga za XXX km pogled. Uputstvo za vozilo</p>	<p>* Mala zaliha AdBlue® tečnosti dovodi do ograničenja brzine nakon prikazane preostale deonice.</p> <ul style="list-style-type: none"> ► Odmah dolijte najmanje 8 l AdBlue® tečnosti (→ Strana 145).
	<p>* Mala zaliha AdBlue® tečnosti dovodi do ograničenja brzine na maksimalno 20 km/h.</p> <p>Nakon prikazane preostale deonice puta više nije moguće pokretanje motora.</p> <ul style="list-style-type: none"> ► Odmah dolijte najmanje 8 l AdBlue® tečnosti (→ Strana 145).

Poruke na displeju	Mogući uzroci/posledice i ► rešenja
<p>Dolijte Adblue Smanj. snaga: 20 km/h Start nemog. za XXX km</p>	
<p> Dolijte Adblue Start nemog. za XXX km</p>	<p>* AdBlue® tečnost je dovoljna još samo za prikazanu deonicu puta.</p> <ul style="list-style-type: none"> ► Odmah dolijte najmanje 8 l AdBlue® tečnosti (→ Strana 145). ⓘ Poruka se gasi nakon otprilike jednog minuta vožnje pri brzini iznad 15 km/h.
<p> Dolijte AdBlue Pokretanje nije moguće</p>	<p>* Rezerva AdBlue® tečnosti je potrošena. Više ne možete da pokrenete motor.</p> <ul style="list-style-type: none"> ► Odmah dolijte najmanje 8 l AdBlue® tečnosti (→ Strana 145). ► Uključite paljenje. ► Motor možete ponovo da pokrenete nakon otprilike jednog minuta.
<p> Smetnja u sistemu Start n. mog. za XXX km</p>	<p>* AdBlue® sistem ima smetnju. Nakon prikazane preostale deonice puta više nije moguće pokretanje motora.</p> <ul style="list-style-type: none"> ► Odmah potražite kvalifikovanu stručnu radionicu.
<p> Greška u sistemu Adblue pogled. Uputstvo za vozilo</p>	<p>* AdBlue® sistem ima smetnju.</p> <ul style="list-style-type: none"> ► Odmah potražite pomoć u kvalifikovanoj stručnoj radionici.
<p> Merenje nivoa nije moguće</p>	<p>* U slučaju systemske smetnje AdBlue® tečnosti, u servisnom meniju se neće prikazati nivo napunjenosti rezervoara. Napomena o smetnji u sistemu AdBlue® će uslediti putem odgovarajućih upozorenja.</p> <ul style="list-style-type: none"> ► Potražite pomoć u kvalifikovanoj stručnoj radionici.
<p> Greška u sistemu Adblue Smanj. snaga za XXX km pogled. Uputstvo za vozilo</p>	<p>* AdBlue® sistem ima smetnju. Smetnja u sistemu dovodi do ograničenja brzine nakon prikazane preostale deonice.</p> <ul style="list-style-type: none"> ► Odmah potražite pomoć u kvalifikovanoj stručnoj radionici.
<p> Greška u sistemu Adblue Smanj. snaga: 20 km/h Start nemog. za XXX km</p>	<p>* AdBlue® sistem ima smetnju. Smetnja u sistemu dovodi do ograničenja brzine na maksimalno 20 km/h. Nakon prikazane deonice puta više nije moguće pokretanje motora.</p> <ul style="list-style-type: none"> ► Odmah potražite pomoć u kvalifikovanoj stručnoj radionici.



Poruke na displeju	Mogući uzroci/posledice i ► rešenja
 <p>Greška u sistemu Adblue Start nije moguć</p>	<p>* AdBlue® sistem ima smetnju. Više ne možete da pokrenete motor.</p> <ul style="list-style-type: none"> ► Odmah kontaktirajte kvalifikovanu stručnu radionicu.



AdBlue® (vozila registrovana kao teretna vozila)

Poruke na displeju	Mogući uzroci/posledice i ► rešenja
 <p>Dolijte AdBlue pogled. Uputstvo za vozilo</p>	<p>* Rezerva AdBlue® tečnosti se spustila ispod oznake za rezervu.</p> <ul style="list-style-type: none"> ► Odmah dolijte najmanje 8 l AdBlue® tečnosti (→ Strana 145).
 <p>Dolijte AdBlue Smanjena snaga</p>	<p>* Rezerva AdBlue® tečnosti se spustila ispod oznake za rezervu. Snaga je ograničena na 75% momenta motora.</p> <ul style="list-style-type: none"> ► Odmah dolijte najmanje 8 l AdBlue® tečnosti (→ Strana 145).
 <p>Dolijte AdBlue Nakon pon. starta motora smanj. snaga: 20 km/h</p>	<p>* Mala zaliha AdBlue® tečnosti uzrokuje da pri sledećem startu motora brzina bude ograničena na maksimalno 20 km/h.</p> <ul style="list-style-type: none"> ► Odmah dolijte najmanje 8 l AdBlue® tečnosti (→ Strana 145).
 <p>Dolijte AdBlue Smanjena snaga: 20 km/h</p>	<p>* Potrošena zaliha AdBlue® tečnosti dovodi do ograničenja brzine na maksimalno 20 km/h.</p> <ul style="list-style-type: none"> ► Odmah dolijte najmanje 8 l AdBlue® tečnosti (→ Strana 145). ► Uključite paljenje.
 <p>Greška u sistemu Adblue pogled. Uputstvo za vozilo</p>	<p>* AdBlue® sistem ima smetnju.</p> <ul style="list-style-type: none"> ► Odmah potražite pomoć u kvalifikovanoj stručnoj radionici.
 <p>Smetnja u sistemu AdBlue Smanjena snaga</p>	<p>* AdBlue® sistem ima smetnju. Snaga motora je ograničena, ako je maksimalni obrtni momenat ograničen na 75% vrednosti pri nesmetanom radu.</p> <ul style="list-style-type: none"> ► Odmah potražite pomoć u kvalifikovanoj stručnoj radionici.
	<p>* AdBlue® sistem ima smetnju. Smetnja u sistemu uzrokuje da pri sledećem startu motora brzina bude ograničena na maksimalno 20 km/h.</p>



Poruke na displeju	Mogući uzroci/posledice i ► rešenja
Smetnja u sistemu AdBlue Nakon pon. starta motora smanjena snaga XXX km/h	► Odmah potražite kvalifikovanu stručnu radionicu.
 <p>Smetnja u sistemu AdBlue Smanjena snaga: 20 km/h</p>	<p>* AdBlue® sistem ima smetnju. Smetnja u sistemu dovodi do ograničenja brzine na maksimalno 20 km/h.</p> <p>► Odmah kontaktirajte kvalifikovanu stručnu radionicu.</p>

Pneumatici

Poruke na displeju	Mogući uzroci/posledice i ► rešenja
Kontrola pritiska u pneu- mat. nije u funkciji Nedo- staju davači na točko- vima	<p>* Montirani točkovi nemaju odgovarajuće senzore pritiska u pneuma- tiku. Kontrola pritiska u pneumaticima je isključena.</p> <p>► Postavite točkove sa odgovarajućim sensorima pritiska u pneu- matiku.</p>
 <p>Nedostaju senz.u točk.</p>	<p>* U jednom pneumaticu ili u više njih nedostaje signal senzora pritiska u pneumaticu. Ne prikazuje se vrednost pritiska za taj pneumatic.</p> <p>► Neispravan senzor pritiska u pneumaticu zamenite u kvalifikovanoj stručnoj radionici.</p>
Kontr. pritiska u pneu- mat. trenutno nije na ras- polag.	<p>* Jak izvor radio-signala pravi smetnje. Zbog toga ne postoji prijem signala senzora pritiska u pneumaticima. Kontrola pritiska u pneumaticima privremeno nije na raspolaganju.</p> <p>► Nastavite vožnju. Odmah nakon otklanjanja uzroka, kontrola pritiska u pneumaticima se automatski uključuje.</p>
 <p>Pažnja Oštećenje pneu- matika</p>	<p>* U jednom pneumaticu ili u više njih pritisak iznenada opada. Prikazuje se položaj točka.</p> <div style="border: 1px solid black; padding: 5px; margin: 5px 0;"> <p>▲ UPOZORENJE Opasnost od nezgode usled vožnje sa pneumaticima bez pritiska</p> <p>Pneumatici bez pritiska mogu dovesti do sledećih opasnosti:</p> <ul style="list-style-type: none"> • Pneumatici mogu da se prekomerno zagreju i da prouzrokuju požar. • Karakteristike vožnje, kao i karakteristike upravljanja i kočnja mogu znatno da se pogoršaju. <p>Tada možete da izgubite kontrolu nad vozilom.</p> <p>► Nemojte da vozite ukoliko je pneumatic bez pritiska.</p> <p>► Vodite računa o napomenama o oštećenju pneumatica.</p> </div> <p>Napomene u slučaju oštećenja pneumatica (→ Strana 240).</p> <p>► Zaustavite vozilo u skladu sa saobraćajnim propisima.</p> <p>► Proverite pneumatike.</p>



Poruke na displeju	Mogući uzroci/posledice i ► rešenja
 <p>Proverite pneumatike</p>	<p>* Pritisak je veoma opao u jednom ili u više pneumatika. Prikazuje se položaj točka.</p> <div style="border: 1px solid black; padding: 5px; margin: 5px 0;"> <p>▲ UPOZORENJE Opasnost od nezgode usled suviše niskog pritiska u pneumatiku</p> <p>Pneumatici sa pre niskim pritiskom mogu dovesti do sledećih opasnosti:</p> <ul style="list-style-type: none"> • Pneumatici mogu da puknu, naročito kod povećanog utovara i brzine. • Pneumatici mogu prekomerno i/ili neravnomerno da se troše, što može jako da pogorša prianjanje pneumatika. • Karakteristike vožnje, kao i karakteristike upravljanja i kočenja mogu znatno da se pogoršaju. <p>Tada možete da izgubite kontrolu nad vozilom.</p> <ul style="list-style-type: none"> ► Pridržavajte se preporučenih pritisaka u pneumatiku. ► Ako je potrebno, podesite pritisak u pneumaticima. </div> <ul style="list-style-type: none"> ► Zaustavite vozilo u skladu sa saobraćajnim propisima. ► Proverite pritisak u pneumaticima (→ Strana 260) i pneumatike.
 <p>Korigujte pritisak u pneumaticima</p>	<p>* Pritisak je suviše nizak u najmanje jednom pneumatiku ili pritisci u pneumaticima pojedinih točkova jako međusobno odstupaju.</p> <ul style="list-style-type: none"> ► Proverite pritisak u pneumatiku i po potrebi ga dopunite vazduhom. ► Ako je pritisak u pneumatiku ispravno podešen, ponovo pokrenite kontrolu pritiska u pneumaticima (→ Strana 276).
<p>Kontrola pritiska u pneumat. nije u funkciji</p>	<p>* Postoji smetnja prilikom kontrole pritiska u pneumaticima.</p> <ul style="list-style-type: none"> ► Potražite pomoć u kvalifikovanoj stručnoj radionici.



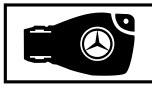
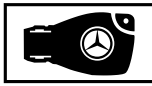
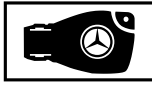



Ključ

Poruke na displeju	Mogući uzroci/posledice i ► rešenja
 <p>Položite ključ u obeleženo mesto za odlaganje pogled. Uputstvo za vozilo</p>	<p>* Prepoznavanje ključa ima smetnju.</p> <ul style="list-style-type: none"> ► Promenite položaj ključa u vozilu. ► Pokrenite vozilo pomoću ključa u pregradi za odlaganje (→ Strana 117).
 <p>Ključ nije prepoznat (crvena poruka na displeju)</p>	<p>* Ključ nije prepoznat i eventualno više nije u vozilu. Ključ više nije u vozilu i isključili ste motor:</p> <ul style="list-style-type: none"> • Više ne možete da pokrenete motor. • Vozilo ne možete da zaključate preko centralnog zaključavanja. <ul style="list-style-type: none"> ► Uverite se da je ključ u vozilu.



Poruke na displeju	Mogući uzroci/posledice i ► rešenja
	<p>Ukoliko prepoznavanje ključa ima smetnju usled jakog izvora radio-signala, postupite na sledeći način:</p> <ul style="list-style-type: none"> ► Odmah zaustavite vozilo u skladu sa saobraćajnim propisima. ► Ključ u pregradi za odlaganje postavite u položaj za pokretanje pomoću ključa (→ Strana 117).
 <p>Ključ nije prepoznat (bela poruka na displeju)</p>	<p>* Ključ trenutno nije prepoznat.</p> <ul style="list-style-type: none"> ► Promenite položaj ključa u vozilu. ► Ako se ključ i dalje ne prepoznaje, pokrenite motor pomoću ključa u pregradi za odlaganje (→ Strana 117).
 <p>Zamenite bateriju u ključu</p>	<p>* Baterija u ključu je prazna.</p> <ul style="list-style-type: none"> ► Zamenite bateriju (→ Strana 46).
 <p>Zamenite ključ</p>	<p>* Ključ mora da se zameni.</p> <ul style="list-style-type: none"> ► Potražite pomoć u kvalifikovanoj stručnoj radionici.

Vozilo







Poruke na displeju	Mogući uzroci/posledice i ► rešenja
 <p>Dolijte tečnost za pranje</p>	<p>* Nivo tečnosti za pranje se spustio ispod minimuma.</p> <ul style="list-style-type: none"> ► Dolijte tečnost za pranje (→ Strana 228).
	<p>* Otvorena su barem jedna vrata.</p> <ul style="list-style-type: none"> ► Zatvorite sva vrata.
	<p>* Poklopac motora je otvoren.</p> <div style="border: 1px solid black; padding: 5px; margin-top: 10px;"> <p>▲ UPOZORENJE Opasnost od nezgode usled otključanog poklopcu motora u toku vožnje</p> <p>Otključan poklopac motora može da se otvori tokom vožnje i da vam zakloni pogled.</p> <ul style="list-style-type: none"> ► Nikada nemojte da otključavate poklopac motora u toku vožnje. ► Pre svake vožnje, proverite da li je poklopac motora zaključan. </div> <ul style="list-style-type: none"> ► Odmah zaustavite vozilo u skladu sa saobraćajnim propisima. ► Zatvorite poklopac motora.

Poruke na displeju	Mogući uzroci/posledice i ► rešenja
 <p>Nije u funkciji pogled. Uputstvo za vozilo</p>	<p>* Grejanje u mestu privremeno ima smetnju.</p> <ul style="list-style-type: none"> ► Kada vozilo stoji u vodoravnom položaju i motor je ohlađen, pokušajte da uključite grejanje u mestu četiri puta tokom više minuta. ► Ako se grejanje u mestu ne uključi, potražite pomoć u kvalifikovanoj stručnoj radionici.
 <p>nije u funkciji Sipajte gorivo</p>	<p>* U rezervoaru za gorivo je premalo goriva. Grejanje u mestu se ne uključuje.</p> <ul style="list-style-type: none"> ► Sipajte gorivo u vozilo.
 <p>nije u funkciji Slaba baterija</p>	<p>* Napon u vozilu je suviše nizak. Isključilo se grejanje u mestu.</p> <ul style="list-style-type: none"> ► Vozite dužom deonicom puta, dok se baterija dovoljno ne napuni.
 <p>Pre startovanja okrenite upravljač</p>	<p>* Vozila sa manuelnim menjačem: Električno zaključavanje upravljača nije moglo da otključa upravljački sistem.</p> <ul style="list-style-type: none"> ► Isključite paljenje. ► Kako biste otklonili napetost, malo okrenite upravljač nalevo i nadesno. ► Ponovo uključite paljenje.
 <p>Smetnja na upravljaču Povećani otpor pogled. Uputstvo za vozilo</p>	<p>* Servo-podrška za upravljački sistem ima smetnju.</p> <div style="background-color: #f0f0f0; padding: 5px; margin-bottom: 10px;"> <p>▲ UPOZORENJE Opasnost od nezgode usled promenjene upravljivosti</p> </div> <p>Ako servo-podrška za upravljački sistem delimično ili potpuno otkáže, potrebno vam je više snage pri upravljanju.</p> <ul style="list-style-type: none"> ► Kada je omogućeno bezbedno upravljanje, pažljivo nastavite da vozite. ► Odmah potražite ili obavestite kvalifikovanu stručnu radionicu. <ul style="list-style-type: none"> ► Kada bude moguće bezbedno upravljanje, pažljivo nastavite da vozite. ► Odmah potražite ili kontaktirajte kvalifikovanu stručnu radionicu.
 <p>Smetnja na upravljaču Odmah se zaustavite pogled. Uputstvo za vozilo</p>	<p>* Upravljački sistem ima smetnju. Upravlјivost je jako pogoršana.</p> <div style="background-color: #f0f0f0; padding: 5px; margin-bottom: 10px;"> <p>▲ UPOZORENJE Opasnost od nezgode usled ograničene upravljivosti</p> </div> <p>Ukoliko upravljački sistem ne funkcioniše kao što je predviđeno, ugrožava se pouzdanost vozila.</p> <ul style="list-style-type: none"> ► Odmah zaustavite vozilo u skladu sa saobraćajnim propisima. Nemojte nastavljati vožnju! ► Potražite pomoć u kvalifikovanoj stručnoj radionici.

Poruke na displeju	Mogući uzroci/posledice i ► rešenja
	<ul style="list-style-type: none"> ► Odmah zaustavite vozilo u skladu sa saobraćajnim propisima. Nemojte nastavljati vožnju! ► Kontaktirajte kvalifikovanu stručnu radionicu.
Radi startovanja: položaj P ili N	<ul style="list-style-type: none"> * Pokušali ste da pokrenete motor u položaju menjača D ili R. ► Prebacite menjač u položaj P ili N.
Da biste prebacili u stepen prenosa R, prvo pritisnite kočnicu	<ul style="list-style-type: none"> * Pokušali ste da menjač iz položaja D ili N prebacite u položaj R. ► Pritisnite pedalu kočnice. ► Prebacite menjač u položaj R.
Klima-uređaj Smetnja pogled. Uputstvo za vozilo	<ul style="list-style-type: none"> * Sistem klimatizacije privremeno funkcioniše samo ograničeno. Količina vazduha i dovod svežeg vazduha se automatski regulišu. ► Sistem klimatizacije proverite u kvalifikovanoj stručnoj radionici.
Smetnja na dodatnoj bateriji	<ul style="list-style-type: none"> * Rezervna baterija za menjač se više ne puni. ► Potražite pomoć u kvalifikovanoj stručnoj radionici. ► Do tada, pre gašenja motora, menjač uvek ručno postavite u položaj P. ► Pre napuštanja vozila, aktivirajte električnu parkirnu kočnicu.
Vožnja unazad nije moguća Potražite radionicu	<ul style="list-style-type: none"> * Postoji smetnja u menjaču. Više ne može da se prebaci u stepen prenosa za vožnju unazad. ► Potražite pomoć u kvalifikovanoj stručnoj radionici.
Smetnja na menjaču Zaustavite vozilo	<ul style="list-style-type: none"> * Postoji smetnja u menjaču. Menjač se automatski prebacuje u položaj N. ► Odmah zaustavite vozilo u skladu sa saobraćajnim propisima. ► Prebacite menjač u položaj P. ► Kontaktirajte kvalifikovanu stručnu radionicu.
 <p>Vozilo je spremno za rad Pre napuštanja isključite kontakt</p>	<ul style="list-style-type: none"> * Spremate se da napustite vozilo spremno za pokretanje. ► Kada napuštate vozilo, isključite paljenje i ponesite ključ sa sobom. ► Ukoliko ne napuštate vozilo, isključite električne potrošače, naprimer grejanje sedišta. U suprotnom može da se isprazni baterija od 12 volti, a vozilo možete da pokrenete samo koristeći pomoćnu bateriju (pomoć pri startovanju).
Nema prom. step. prenosa Potražite radionicu	<ul style="list-style-type: none"> * Postoji smetnja u menjaču. Položaj menjača više ne može da se menja. ► Ako je menjač u položaju D, nemojte da menjate položaj menjača i potražite pomoć u kvalifikovanoj stručnoj radionici. ► Ukoliko je menjač u bilo kom drugom položaju, vozilo zaustavite na bezbedan način. ► Kontaktirajte kvalifikovanu stručnu radionicu.
Položaj P samo pri mirovanju vozila	<ul style="list-style-type: none"> * Menjač može da se dovede u položaj P, samo kada vozilo miruje.
	<ul style="list-style-type: none"> * Dok se vozilo kotrlja ili kreće, menjač je prebačen u položaj N.

Poruke na displeju	Mogući uzroci/posledice i ► rešenja
Aktiviran je stalni stepen N Opasnost od otkotrljanja	<ul style="list-style-type: none"> ► Pritisnite pedalu kočnice, kako biste zaustavili vozilo, a dok vozilo miruje, prebacite menjač u položaj P. ► Da biste nastavili vožnju, prebacite menjač u položaj D ili R.
Opasnost od pomeranja Vrata vozača su otvorena, a menjač nije u položaju P	<p>* Vrata vozača nisu potpuno zatvorena i menjač je u položaju R, N ili D.</p> <ul style="list-style-type: none"> ► Prilikom zaustavljanja vozila prebacite menjač u položaj P.
Za napuštanje položaja P ili N pritisnite kočnicu i startujte motor	<p>* Vozila sa pogonom na prednjim točkovima: Pokušali ste iz položaja P ili N da prebacite u neki drugi položaj menjača.</p> <ul style="list-style-type: none"> ► Pritisnite pedalu kočnice. ► Pokrenite motor.
Za napuštanje položaja P pritisnite kočnicu	<p>* Pokušali ste iz položaja P da prebacite u drugi položaj menjača.</p> <ul style="list-style-type: none"> ► Pritisnite pedalu kočnice.
 <p>Vehicle tracking activated. For details, see manual or mobile App (Pronalaženje lokacije vozila je aktivirano. Detalje pronađite u priručniku ili u mobilnoj aplikaciji). ili Vehicle tracking activated See manual or mobile app (Pronalaženje lokacije vozila je aktivirano Pogledajte priručnik ili mobilnu aplikaciju).</p>	<p>* Vozilo ima aktivirane usluge Mercedes PRO.</p> <p>U zavisnosti od okolnosti, moguće je određivanje lokacije vozila u okviru usluge Mercedes PRO connect.</p> <ul style="list-style-type: none"> ► Proverite status aktiviranih usluga na veb-stranici http://mercedes.pro. ► Pitajte vlasnika vozila o detaljima.
 <p>Stepenik nije izvučen pogledajte Uputstvo za vozilo ili Step not extended Malfunction (Stepenik nije izvučen Smetnja)</p>	<p>* Električni stepenik nije izvučen ili je samo delimično izvučen.</p> <ul style="list-style-type: none"> ► Vodite računa o tome da bude dovoljno slobodnog prostora za električni stepenik. ► Ponovo otvorite i zatvorite klizna vrata. ► Ako se električni stepenik ponovo ne izvuče u potpunosti, ručno uvucite stepenik (prinudno otključavanje) (→ Strana 57). ► Upozorite suvozača pre izlaska na nedostatak stepenika.
 <p>Stepenik nije uvučen pogledajte Uputstvo za vozilo ili Step not retracted Malfunction (Stepenik nije uvučen Smetnja)</p>	<p>* Električni stepenik nije uvučen ili je samo delimično uvučen.</p> <ul style="list-style-type: none"> ► Vodite računa o tome da bude dovoljno slobodnog prostora za električni stepenik. ► Ponovo otvorite i zatvorite klizna vrata. ► Ako se električni stepenik ponovo ne uvuče u potpunosti, ručno uvucite stepenik (prinudno otključavanje) (→ Strana 57).

Svetlo

Poruke na displeju	Mogući uzroci/posledice i ► rešenja
<p>Adaptivno dugo svetlo Smanjen domet kamere pogled. Uputstvo za vozilo</p>	<p>* Ugao vidljivosti kamere je smanjen. Mogući uzroci:</p> <ul style="list-style-type: none"> • zaprljanost vetrobranskog stakla u vidnom polju kamere, • obilne padavine ili magla. <p>Sistemi za vožnju i sistemi za bezbednu vožnju imaju smetnju ili privremeno nisu na raspolaganju.</p> <p>Kada se uzroci otklone, sistemi za vožnju i sistemi za bezbednu vožnju su ponovo na raspolaganju.</p> <p>Ukoliko se poruka na displeju ne ugasi:</p> <ul style="list-style-type: none"> ► Zaustavite vozilo u skladu sa saobraćajnim propisima. ► Očistite vetrobransko staklo.
<p>Adaptivno dugo svetlo trenutno nije na raspolaganju pogled. Uputstvo za vozilo</p>	<p>* Pomoćni sistem za adaptivno dugo svetlo privremeno nije na raspolaganju.</p> <p>Dostignuta su ograničenja sistema (→ Strana 88).</p> <ul style="list-style-type: none"> ► Nastavite vožnju. <p>Kada se uzroci otklone, sistem je ponovo na raspolaganju. Na displeju će se pojaviti poruka Adaptivno dugo svetlo je ponovo na raspolaganju.</p>
<p>Adaptivno dugo svetlo nije u funkciji</p>	<p>* Pomoćni sistem za adaptivno dugo svetlo ima smetnju.</p> <ul style="list-style-type: none"> ► Potražite pomoć u kvalifikovanoj stručnoj radionici.
<div style="text-align: center;"></div> <p>Uklj. svetlo za vožnju</p>	<p>* Vozite bez oborenog svetla.</p> <ul style="list-style-type: none"> ► Prekidač za svetlo okrenite u položaj . ili ► Prekidač za svetlo okrenite u položaj AUTO.
<div style="text-align: center;"></div> <p>Ugasite svetlo</p>	<p>* Napuštate vozilo, a svetlo je još uvek uključeno.</p> <ul style="list-style-type: none"> ► Prekidač za svetlo okrenite u položaj AUTO.
<div style="text-align: center;"></div> <p>AUTO-svetlo nije u funkciji</p>	<p>* Postoji smetnja u radu senzora svetlosti.</p> <ul style="list-style-type: none"> ► Potražite pomoć u kvalifikovanoj stručnoj radionici.
<div style="text-align: center;"></div> <p>Smetnja pogled. Uputstvo za vozilo</p>	<p>* Spoljašnje osvetljenje ima smetnju.</p> <ul style="list-style-type: none"> ► Potražite pomoć u kvalifikovanoj stručnoj radionici. <p>Vozila sa mehanizmom za vuču: Osigurač je možda pregoreo.</p> <ul style="list-style-type: none"> ► Zaustavite vozilo u skladu sa saobraćajnim propisima. ► Proverite osigurače i po potrebi ih zamenite (→ Strana 254).
<div style="text-align: center;"></div>	<p>* Odgovarajuće rasvetno telo je neispravno.</p> <ul style="list-style-type: none"> ► Potražite pomoć u kvalifikovanoj stručnoj radionici. ili ► Proverite da li rasvetno telo sme da se zameni .











Poruke na displeju	Mogući uzroci/posledice i ▶ rešenja
Oboreno svetlo levo (primer)	













Upozoravajuća svetla i kontrolne sijalice

Pregled upozoravajućih svetala i kontrolnih sijalica



Prilikom uključivanja paljenja, neki sistemi sprovede samostalni test. Neka upozoravajuća svetla i kontrolne sijalice se tada mogu privremeno uključiti ili treperiti. Ovakvo ponašanje nije kritično. Ako se ova upozoravajuća svetla i kontrolne sijalice uključe ili trepere nakon starta motora ili tokom vožnje, to može da ukazuje na smetnju.







Upozoravajuća svetla i kontrolne sijalice:



	Oboreno svetlo (→ Strana 86)
	Poziciono svetlo (→ Strana 86)
	Dugo svetlo (→ Strana 87)
	Pokazivači pravca (→ Strana 87)
	Svetlost za vožnju po magli (→ Strana 86)
	Nije postavljen sigurnosni pojas (→ Strana 338)
	Kočnice (crveno) (→ Strana 333)
	Kočnice (žuto) (→ Strana 333)
	Smetnja u radu ABS sistema (→ Strana 333)
	Terenski stepen prenosa



	ESP® (→ Strana 333)
	ESP® OFF (→ Strana 333)
	Aktivni pomoćni sistem pri kočenju je isključen (→ Strana 157)
	Električna parkirna kočnica, zatvorena (crveno) (→ Strana 333) (→ Strana 333)
	Električna parkirna kočnica (žuto) (→ Strana 333) (→ Strana 333)
	Smetnja u radu pomoći pri upravljanju (→ Strana 339)
	Neispravnost električne trike (→ Strana 339)
	Sistem bezbednosti putnika (→ Strana 333)
	Dijagnostika motora (→ Strana 339)
	Rezerva goriva sa prikazom položaja poklopca rezervoara (→ Strana 339)
	Rashladna tečnost je previše topla/previše hladna (→ Strana 339)
	Upozorenje na rastojanje (→ Strana 338)
	Predgrevanje
	Kontrola pritiska u pneumaticima



Sistemi bezbednosti

Upozoravajuća/kontrolna sijalica	Mogući uzroci/posledice i ▶ rešenja
	<p>Vozila sa električnom parkirnom kočnicom: Crvena kontrolna sijalica električne parkirne kočnice ne svetli. Žuta kontrolna sijalica električne parkirne kočnice svetli.</p> <p>Značenje kontrolnih sijalica:</p> <ul style="list-style-type: none"> • Crvena kontrolna sijalica ne svetli: Električna parkirna kočnica je otpuštena. • Žuta kontrolna sijalica svetli: Električna parkirna kočnica ima smetnju.
	<ul style="list-style-type: none"> ▶ Obratite pažnju na poruke na višenamenskom displeju. ▶ Isključite i uključite paljenje. ▶ Ako se upozorenje usled greške i dalje prikazuje, potražite pomoć u kvalifikovanoj stručnoj radionici.

Upozoravajuća/ kontrolna sijalica	Mogući uzroci/posledice i ► rešenja
 <p>Crvena kontrolna sijalica zatvorene električne parkirne kočnice svetli</p>  <p>Žuta kontrolna sijalica za smetnju električne parkirne kočnice svetli</p>	<p>► Prilikom parkiranja, vozilo zaustavite samo na ravnoj podlozi i osigurajte ga od otkotrljavanja (→ Strana 151).</p> <p>Vozila sa električnom parkirnom kočnicom: Svetle crvena i žuta kontrolna sijalica električne parkirne kočnice.</p> <p>Značenje kontrolnih sijalica:</p> <ul style="list-style-type: none"> • Crvena kontrolna sijalica električne parkirne kočnice svetli: Električna parkirna kočnica je aktivirana. • Žuta kontrolna sijalica električne parkirne kočnice svetli: Električna parkirna kočnica ima smetnju. <p>► Isključite i uključite paljenje.</p> <p>► Ako se upozorenje usled greške i dalje prikazuje, potražite pomoć u kvalifikovanoj stručnoj radionici.</p> <p>► Obratite pažnju na poruke na višenamenskom displeju.</p> <p>► Ako ne možete da otpustite električnu parkirnu kočnicu, nemojte da vozite.</p>
 <p>Crvena kontrolna sijalica zatvorene električne parkirne kočnice treperi</p>  <p>Žuta kontrolna sijalica za smetnju električne parkirne kočnice svetli</p>	<p>Vozila sa električnom parkirnom kočnicom: Crvena kontrolna sijalica električne parkirne kočnice treperi. Žuta kontrolna sijalica električne parkirne kočnice svetli.</p> <p>Značenje kontrolnih sijalica:</p> <ul style="list-style-type: none"> • Crvena kontrolna sijalica električne parkirne kočnice treperi: Status aktiviranja električne parkirne kočnice je nepoznat. • Žuta kontrolna sijalica električne parkirne kočnice svetli: Električna parkirna kočnica ima smetnju. <p>► Obratite pažnju na poruke na višenamenskom displeju.</p> <p>► Isključite i uključite paljenje.</p> <p>► Kada je aktivirana pedala kočnice, električnu parkirnu kočnicu zatvarajte i otvarajte preko prekidača.</p> <p>► Ako se upozorenje usled greške i dalje prikazuje, zaustavite vozilo na ravnoj površini i osigurajte ga od otkotrljavanja (→ Strana 151).</p> <p>► Kontaktirajte kvalifikovanu stručnu radionicu.</p> <p>► Ako treperi crvena kontrolna sijalica, ne smete da vozite jer sistem kočenja može da se pregreje.</p>
 <p>Crvena kontrolna sijalica zatvorene električne parkirne kočnice svetli</p>  <p>Žuta kontrolna sijalica za smetnju električne parkirne kočnice ne svetli</p>	<p>Vozila sa električnom parkirnom kočnicom: Crvena kontrolna sijalica električne parkirne kočnice svetli. Žuta kontrolna sijalica električne parkirne kočnice ne svetli.</p> <p>Značenje kontrolnih sijalica:</p> <ul style="list-style-type: none"> • Crvena kontrolna sijalica električne parkirne kočnice svetli: Električna parkirna kočnica je aktivirana. • Žuta kontrolna sijalica električne parkirne kočnice ne svetli: Ne postoji smetnja u električnoj parkirnoj kočnici. <p>► Ne vozite kada je električna parkirna kočnica aktivirana.</p>



Upozoravajuća/kontrolna sijalica	Mogući uzroci/posledice i ► rešenja
 <p>Crvena kontrolna sijalica zatvorene parkirne kočnice svetli</p>	<p>Vozila sa ručnom parkirnom kočnicom: Crvena kontrolna sijalica parkirne kočnice svetli.</p> <p>Značenje kontrolne sijalice:</p> <ul style="list-style-type: none"> • Crvena kontrolna sijalica parkirne kočnice svetli: Parkirna kočnica je aktivirana. <p>► Ne vozite kada je parkirna kočnica aktivirana.</p>
 <p>Upozoravajuće svetlo kočnica (žuto)</p>	<p>Dok motor radi, svetli žuto upozoravajuće svetlo kočnica.</p> <p>▲ UPOZORENJE Opasnost od nezgoda usled smetnji u kočionom sistemu</p> <p>Ako kočioni sistem ima smetnju, ponašanje pri kočenju može da se pogorša.</p> <ul style="list-style-type: none"> ► Oprez u daljoj vožnji. ► Odmah proverite sistem za kočenje u kvalifikovanoj stručnoj radionici. <p>► Nastavite vožnju prilagođenom brzinom i održavajte dovoljno rastojanje od vozila koje se kreće ispred.</p> <p>► Kada višenamenski displej prikaže poruku na displeju, obratite pažnju na poruku.</p> <p>► Potražite pomoć u kvalifikovanoj stručnoj radionici.</p>
 <p>Upozoravajuće svetlo kočnica (crveno)</p>	<p>Dok motor radi, svetli crveno upozoravajuće svetlo kočnica.</p> <p>Mogući uzroci:</p> <ul style="list-style-type: none"> • Funkcija pojačavanja sile kočenja ima smetnju. • Sistem EBD (elektronski sistem za raspodelu sile kočenja) ima smetnju. • U rezervoaru tečnosti sistema za kočenje ima suviše malo tečnosti. <p>▲ UPOZORENJE Opasnost od nezgode i povređivanja zbog smetnje u funkciji pojačavanja sile kočenja</p> <p>Ako funkcija pojačavanja sile kočenja ima smetnju, postoji mogućnost da će prilikom kočenja biti neophodna veća sila prilikom pritiska na pedalu kočnice. Ponašanje vozila pri kočenju može da se pogorša. Pređeni put pri kočenju može da se produži u situacijama kočenja u kritičnoj situaciji.</p> <ul style="list-style-type: none"> ► Odmah zaustavite vozilo u skladu sa saobraćajnim propisima. Nemojte nastavljati vožnju! ► Kontaktirajte kvalifikovanu stručnu radionicu. <p>▲ UPOZORENJE Opasnost od nezgode usled smetnji na sistemu EBD (elektronski sistem za raspodelu sile kočenja)</p> <p>Ako sistem EBD ima smetnju, točkovi tokom kočenja mogu da se blokiraju.</p> <p>Ponašanje vozila pri kočenju može da se pogorša.</p>

Upozoravajuća/kontrolna sijalica	Mogući uzroci/posledice i ► rešenja
	<p>Pređeni put pri kočenju može da se produži u kritičnim situacijama.</p> <ul style="list-style-type: none"> ► Odmah zaustavite vozilo u skladu sa saobraćajnim propisima. Nemojte nastavljati vožnju! ► Obratite se kvalifikovanoj stručnoj radionici. <p>▲ UPOZORENJE Opasnost od nezgode pri smanjenom nivou tečnosti sistema za kočenje</p> <p>Ako je nivo tečnosti sistema za kočenje prenizak, dejstvo sistema za kočenje, a samim tim i ponašanje pri kočenju može da se pogorša.</p> <ul style="list-style-type: none"> ► Odmah zaustavite vozilo u skladu sa saobraćajnim propisima. Nemojte nastavljati vožnju! ► Kontaktirajte kvalifikovanu stručnu radionicu. ► Ne dolivajte tečnost sistema za kočenje. <ul style="list-style-type: none"> ► Odmah zaustavite vozilo u skladu sa saobraćajnim propisima. Nemojte nastavljati vožnju! ► Kontaktirajte kvalifikovanu stručnu radionicu.
 <p>Upozoravajuće svetlo sistema bezbednosti putnika</p>	<p>Dok motor radi, svetli crveno upozoravajuće svetlo sistema bezbednosti putnika.</p> <p>Postoji smetnja u sistemu bezbednosti putnika.</p> <p>▲ UPOZORENJE Opasnost od povreda usled smetnji u funkcijama.</p> <p>Ako postoji smetnja u sistemu bezbednosti putnika, komponente sistema bi mogle da se nenamerno aktiviraju ili da se u slučaju nezgode ne aktiviraju na predviđen način. To može npr. da se odnosi na zatezač pojasa ili vazdušni jastuk.</p> <ul style="list-style-type: none"> ► Sistem bezbednosti putnika odmah proverite i po potrebi popravite u kvalifikovanoj stručnoj radionici. <ul style="list-style-type: none"> ► Pažljivo nastavite vožnju. ► Obratite pažnju na poruke na višenamenskom displeju. ► Odmah potražite pomoć u kvalifikovanoj stručnoj radionici.
 <p>Upozoravajuće svetlo sistema ESP® svetli</p>	<p>Dok motor radi, svetli žuto upozoravajuće svetlo za ESP®.</p> <p>Sistem ESP® ima smetnju.</p> <p>Takođe i kod drugih sistema za vožnju i sistema za bezbednu vožnju možda postoji smetnja.</p> <p>▲ UPOZORENJE Opasnost od proklizavanja usled smetnji u sistemu ESP®</p> <p>Ako sistem ESP® ima smetnju, sistem ESP® ne može da izvrši stabilizaciju vozila. Osim toga, isključeni su i drugi sistemi za bezbednu vožnju.</p> <ul style="list-style-type: none"> ► Oprez u daljoj vožnji.

Upozoravajuća/kontrolna sijalica	Mogući uzroci/posledice i ► rešenja
	<ul style="list-style-type: none"> ► Sistem ESP® proverite u kvalifikovanoj stručnoj radionici. ► Pažljivo nastavite vožnju. ► Obratite pažnju na poruke na višenamenskom displeju. ► Potražite pomoć u kvalifikovanoj stručnoj radionici.
 <p>Upozoravajuće svetlo sistema ESP® treperi</p>	<p>Žuto upozoravajuće svetlo sistema ESP® treperi za vreme vožnje. Sistem ESP® se aktivira (→ Strana 156).</p> <ul style="list-style-type: none"> ► Način vožnje prilagodite vremenskim uslovima i uslovima na putu.
 <p>Upozoravajuće svetlo sistema ESP® OFF</p>	<p>Dok motor radi, svetli žuto upozoravajuće svetlo ESP® OFF. Sistem ESP® je isključen.</p> <p>▲ UPOZORENJE Opasnost od proklizavanja pri vožnji sa isključenim sistemom ESP®</p> <p>Ako je isključen sistem ESP®, sistem ESP® ne može da izvrši stabilizaciju vozila. Osim toga, ostali sistemi za bezbednu vožnju su samo delimično na raspolaganju.</p> <ul style="list-style-type: none"> ► Oprez u daljoj vožnji. ► Sistem ESP® držite isključen samo dok to situacija zahteva. <p>Ako ne možete da uključite sistem ESP®, sistem ESP® ima smetnju.</p> <ul style="list-style-type: none"> ► Sistem ESP® odmah proverite u kvalifikovanoj stručnoj radionici. <ul style="list-style-type: none"> ► Obratite pažnju na napomene o isključivanju sistema ESP® (→ Strana 156).
 <p>Upozoravajuće svetlo sistema ABS</p>	<p>Dok motor radi, svetli žuto upozoravajuće svetlo za ABS. Sistem ABS ima smetnju.</p> <p>U slučaju pojave dodatnog upozoravajućeg tona, sistem EBD ima smetnju.</p> <p>Takođe i kod drugih sistema za vožnju i sistema za bezbednu vožnju možda postoji smetnja.</p> <p>▲ UPOZORENJE Opasnost od proklizavanja usled smetnji u sistemu EBD ili sistemu ABS</p> <p>Kada sistem EBD ili ABS ima smetnje, točkovi tokom kočenja mogu da se blokiraju.</p> <p>Tada su upravljivost i ponašanje pri kočenju jako ugroženi. Pređeni put pri kočenju može da se produži u situacijama kočenja u kritičnoj situaciji. Osim toga, isključeni su i drugi sistemi za bezbednu vožnju.</p> <ul style="list-style-type: none"> ► Oprez u daljoj vožnji. ► Odmah proverite sistem za kočenje u kvalifikovanoj stručnoj radionici.

Upozoravajuća/kontrolna sijalica	Mogući uzroci/posledice i ► rešenja
	<ul style="list-style-type: none"> ► Pažljivo nastavite vožnju. ► Obratite pažnju na poruke na višenamenskom displeju. ► Potražite pomoć u kvalifikovanoj stručnoj radionici.

Sigurnosni pojas

Upozoravajuća/kontrolna sijalica	Mogući uzroci/posledice i ► rešenja
 <p>Upozoravajuće svetlo za sigurnosni pojas treperi</p>	<p>Treperi crveno upozoravajuće svetlo sigurnosnog pojasa i oglašava se intervalski upozoravajući zvuk.</p> <p>Vozač ili suvozač nije vezao pojas za vreme vožnje (brzina iznad 25 km/h).</p> <ul style="list-style-type: none"> ► Vežite pojas (→ Strana 33). <p>Na sedištu suvozača se nalaze predmeti.</p> <ul style="list-style-type: none"> ► Sklonite predmete sa sedišta suvozača.
 <p>Upozoravajuće svetlo za sigurnosni pojas svetli</p>	<p>Nakon starta motora, svetli crveno upozoravajuće svetlo sigurnosnog pojasa.</p> <p>Dodatno može da se oglasi i upozoravajući ton.</p> <p>Kada vozilo stoji: Upozoravajuće svetlo sigurnosnog pojasa podseća vozača i suvozača da vežu pojas.</p> <ul style="list-style-type: none"> ► Vežite pojas (→ Strana 33). <p>Predmeti na sedištu suvozača mogu da dovedu do toga, da se upozoravajuće svetlo sigurnosnog pojasa ne isključi.</p>

Sistemi za vožnju



Upozoravajuća/kontrolna sijalica	Mogući uzroci/posledice i ► rešenja
 <p>Upozoravajuće svetlo upozorenja na rastojanje</p>	<p>Crveno upozoravajuće svetlo upozorenja na rastojanje svetli za vreme vožnje.</p> <p>Rastojanje od vozila koje se kreće ispred vašeg vozila je premalo za izabranu brzinu.</p> <p>Ako se oglasi dodatni upozoravajući ton, onda se prepri približavate prevelikom brzinom.</p> <ul style="list-style-type: none"> ► Budite spremni za kočenje. ► Povećajte rastojanje.

Vozilo

Upozoravajuća/ kontrolna sijalica	Mogući uzroci/posledice i ► rešenja
 <p data-bbox="87 316 282 363">Upozoravajuće svetlo servo upravljača</p>	<p data-bbox="350 228 972 308">Dok motor radi, svetli crveno upozoravajuće svetlo servo upravljača. Servo-podrška upravljačkog sistema ili sam upravljački sistem ima smetnju.</p> <div data-bbox="350 323 1005 491" style="border: 1px solid gray; padding: 5px;"> <p data-bbox="361 331 988 379">▲ UPOZORENJE Opasnost od nezgode usled ograničene upravljivosti</p> <p data-bbox="361 395 949 443">Ukoliko upravljački sistem više ne funkcioniše kao što je predviđeno, ugrožava se pouzdanost vozila.</p> <p data-bbox="361 451 804 475">► Obratite se kvalifikovanoj stručnoj radionici.</p> </div> <p data-bbox="350 499 882 523">► Obratite pažnju na poruke na višenamenskom displeju.</p>

Motor

Upozoravajuća/ kontrolna sijalica	Mogući uzroci/posledice i ► rešenja
 <p data-bbox="87 780 300 828">Upozoravajuća lampica za rashladnu tečnost</p>	<p data-bbox="350 692 972 740">Dok motor radi, svetli crveno upozoravajuće svetlo za rashladnu tečnost.</p> <p data-bbox="350 748 484 772">Mogući uzroci:</p> <ul data-bbox="350 788 837 908" style="list-style-type: none"> • Senzor temperature ima smetnju. • Nizak nivo rashladne tečnosti • Dovod vazduha do hladnjaka motora ima smetnju. • Ventilator hladnjaka motora je neispravan. <p data-bbox="350 924 972 971">Ukoliko se dodatno oglasi upozoravajući ton, temperatura rashladne tečnosti od 120 °C je prekoračena.</p> <div data-bbox="350 987 1005 1267" style="border: 1px solid gray; padding: 5px;"> <p data-bbox="361 995 927 1043">▲ UPOZORENJE Opasnost od opekotina prilikom otvaranja poklopca motora</p> <p data-bbox="361 1059 994 1139">Ako u slučaju pregrijanog motora ili požara u motornom prostoru otvorite poklopac motora, možete da dođete u dodir sa vrućim gasovima ili drugim pogonskim materijalima koja izlaze.</p> <p data-bbox="361 1147 955 1195">► Pre otvaranja poklopca motora, ostavite pregrijani motor da se ohladi.</p> <p data-bbox="361 1203 921 1251">► U slučaju požara u motornom prostoru ostavite poklopac motor zatvoren i obavestite vatrogasce.</p> </div> <p data-bbox="350 1283 1011 1331">► Odmah zaustavite vozilo u skladu sa saobraćajnim propisima i isključite motor. Nemojte nastavljati vožnju!</p> <p data-bbox="350 1339 882 1362">► Obratite pažnju na poruke na višenamenskom displeju.</p> <p data-bbox="350 1386 972 1434">Ako pokazivač temperature rashladne tečnosti stoji na donjem kraju temperaturene skale:</p> <p data-bbox="350 1442 798 1466">► Kontaktirajte kvalifikovanu stručnu radionicu.</p> <p data-bbox="350 1490 473 1514">U suprotnom:</p>

Upozoravajuća/kontrolna sijalica	Mogući uzroci/posledice i ► rešenja
	<ul style="list-style-type: none"> ► Napustite vozilo i ne zadržavajte se u njegovoj blizini, sve dok se motor ne ohladi. ► Proverite nivo rashladne tečnosti (→ Strana 227). ► Proverite da li ima smetnji u dovodu vazduha do hladnjaka motora. ► Nastavite vožnju do sledeće kvalifikovane stručne radionice izbegavajući pri tom velika opterećenja motora. Pri tom vodite računa o tome da pokazivač temperature rashladne tečnosti ostane ispod 120 °C.
 <p data-bbox="109 513 331 561">Upozoravajuće svetlo za neispravnost električke</p>	<p data-bbox="370 424 925 448">Svetli crveno upozoravajuće svetlo za neispravnost električke.</p> <p data-bbox="370 456 613 480">Postoji smetnja u električnoj.</p> <ul style="list-style-type: none"> ► Obratite pažnju na poruke na višenamenskom displeju.
 <p data-bbox="109 668 331 716">Upozoravajuće svetlo za rezervu goriva</p>	<p data-bbox="370 579 975 603">Dok motor radi, svetli žuto upozoravajuće svetlo za rezervu goriva.</p> <p data-bbox="370 611 824 635">Zaliha goriva je dostigla oblast oznake za rezervu.</p> <ul style="list-style-type: none"> ► Natočite gorivo.
 <p data-bbox="109 823 331 871">Upozoravajuće svetlo za dijagnostiku motora</p>	<p data-bbox="370 734 1025 758">Dok motor radi, svetli žuto upozoravajuće svetlo za dijagnostiku motora.</p> <p data-bbox="370 766 958 790">Postoji smetnja u motoru, izduvnom sistemu ili u sistemu goriva.</p> <p data-bbox="370 798 997 845">Na taj način mogu biti premašene granične vrednosti emisije i motor može da radi u sigurnosnom pogonu.</p> <ul style="list-style-type: none"> ► Vozilo što pre proverite u kvalifikovanoj stručnoj radionici.

Pneumatici

Upozoravajuća/kontrolna sijalica	Mogući uzroci/posledice i ► rešenja
 <p data-bbox="109 1129 331 1209">Upozoravajuće svetlo za kontrolu pritiska u pneumaticima treperi</p>	<p data-bbox="370 1040 997 1128">Žuto upozoravajuće svetlo kontrole pritiska u pneumaticima (gubitak pritiska/smetnja) treperi oko jedan minut, a zatim svetli konstantno. Postoji smetnja prilikom kontrole pritiska u pneumaticima.</p> <div style="border: 1px solid gray; padding: 5px; margin: 5px 0;"> <p data-bbox="387 1152 986 1200">▲ UPOZORENJE Opasnost od nezgode usled smetnji u kontroli pritiska u pneumaticima</p> <p data-bbox="387 1216 1014 1295">Ukoliko kontrola pritiska u pneumaticima ima smetnju, ona u slučaju gubitka pritiska na jednom ili više pneumatika ne može da vas upozori kako je predviđeno.</p> <p data-bbox="387 1303 964 1351">Pneumatici sa preniskim pritiskom mogu da utiču na primer na ponašanje u vožnji, kao i na upravljanje i ponašanje pri kočenju.</p> <ul style="list-style-type: none"> ► Kontrolu pritiska u pneumaticima proverite u specijalizovanoj stručnoj radionici. </div> <ul style="list-style-type: none"> ► Potražite pomoć u kvalifikovanoj stručnoj radionici.

**Upozoravajuća/
kontrolna sijalica**

Upozoravajuće svetlo za kontrolu pritiska u pneumaticima svetli

Mogući uzroci/posledice i ► rešenja

Svetli žuto upozoravajuće svetlo kontrole pritiska u pneumaticima (gubitak pritiska/smetnja).

Kontrola pritiska u pneumaticima je utvrdila gubitak pritiska najmanje u jednom pneumatiku.

▲ UPOZORENJE Opasnost od nezgode usled suviše niskog pritiska u pneumatiku

Pneumatici sa preniskim pritiskom mogu dovesti do sledećih opasnosti:

- Pneumatici mogu da puknu, naročito kod povećanog utovara i brzine.
- Pneumatici mogu prekomerno i/ili neravnomerno da se troše, što može jako da pogorša prianjanje pneumatika.
- Karakteristike vožnje, kao i karakteristike upravljanja i kočenja mogu znatno da se pogoršaju.

Tada možete da izgubite kontrolu nad vozilom.

- Pridržavajte se preporučenih pritisaka u pneumatiku.
- Ako je potrebno, podesite pritisak u pneumaticima.

- Zaustavite vozilo u skladu sa saobraćajnim propisima.
- Proverite pritisak u pneumaticima i pneumatike.

A

- ABS (protivblokirajući sistem)** 155
- Adaptivna regulacija brzine**
vidi Aktivni pomoćni sistem za održavanje rastojanja DISTRONIC
- Adaptivno svetlo kočnice** 160
- AdBlue®**
Aditivi 143, 301
Čistoća 143, 301
Dolivanje 145
Količina punjenja 301
Prikazi dometa 144
Prikaz nivoa 144
- Aditivi**
AdBlue® 143, 301
Motorno ulje 302
- ADR (regulacija radnog broja obrtaja)**
Funkcija 178
Podešavanje 178
Uključivanje/isključivanje 178
- Adresar**
vidi Kontakti
- Aktivni pomoćni sistem pri kočenju**
Funkcija/napomene 157
Podešavanje 159
- Aktivni pomoćni sistem pri parkiranju**
Sistem za podršku pri manevrisanju .. 171
- Aktivni pomoćni sistem za održavanje rastojanja DISTRONIC**
Funkcija 162
Isključivanje/deaktiviranje 164
Memorisanje brzine 164
Ograničenja sistema 162
Povećavanje/smanjivanje brzine 164
Pozivanje brzine 164
Preduslovi 164
Tasteri upravljača 164
Uključivanje/aktiviranje 164
- Aktivni pomoćni sistem za zadržavanje kolovozne trake**
Funkcija 176
Ograničenja sistema 176
Režim rada sa prikolicom 176
- Akustična povratna informacija pri zaključavanju**
Uključivanje/isključivanje 46
- Akvaplanning** 122
- Alarmni uređaj**
vidi EDW (alarmni uređaj protiv provale i krađe)
- Alarm u slučaju provale/krađe**
vidi EDW (alarmni uređaj protiv provale i krađe)
- Alat**
vidi Alat u vozilu
vidi Kutija za odlaganje alata u u vozilu
vidi Uzimanje alatu u vozilu
- Alat u vozilu** 253, 255
- Alat za zamenu točka** 282
- Android Auto**
Napomena 208
Podešavanje zvuka 208
Povezivanje mobilnog telefona 208
Pregled 207
Preneseni podaci o vozilu 208
Zaustavljanje 208
- Apple CarPlay™**
Napomene 206
Podešavanje zvuka 207
Povezivanje iPhone® uređaja 206, 207
Pregled 206
Preneseni podaci o vozilu 208
Zaustavljanje 207
- ASR (regulacija proklizavanja pogonskih točkova)** 156
- ASSYST PLUS**
Funkcija/napomene 223
Posebne servisne mere 223
Prikaz termina servisa 223
Redovni servisni radovi 223
Vreme stajanja sa odvojenom baterijom 223
- ATTENTION ASSIST**
Podešavanje 172
- Automatska regulacija rastojanja**
vidi Aktivni pomoćni sistem za održavanje rastojanja DISTRONIC
- Automatski menjač**
Kikdaun 133
Ograničavanje opsega pomene stepena prenosa 132

Pokazivač položaja menjača	130
Položaji menjača	130
Poluga menjača DIRECT SELECT	130
Ubacivanje u parking položaj	132
Ubacivanje u položaj za vožnju	132
Ubacivanje u prazan hod	131
Ubacivanje u stepen prenosa za vožnju unazad	131

Automatski start motora (ECO Start-Stop funkcija)	126
--	-----

Automatsko gašenje motora (ECO Start-Stop funkcija)	126
--	-----

Automatsko svetlo za vožnju	86
--	----

Automobilski ključ vidi Ključ	
---	--

Auto-perionica (nega)	231
------------------------------------	-----

Autorsko pravo	29
-----------------------------	----

B

BAS (sistem za pomoć pri kočenju)	156
--	-----

Baterija

Baterija za pokretanje motora	244
Daljinski upravljač (grejanje u mestu/ventilacija u mestu)	111
Ključ	46
Montaža/demontaža baterije za pokretanje motora	245
Napomene (vozilo)	241
Odvajanje baterije za pokretanje motora	244
Odvajanje dodatne baterije ispod sedišta suvozača	249
Odvajanje dodatne baterije u motornom prostoru	248
Pomoć pri startovanju (vozilo)	242
Punjenje	242
Punjenje baterije vozila	242

Bezplatni softver	29
--------------------------------	----

Bezbednost putnika

vidi Sigurnosni pojas	
vidi Sistem bezbednosti putnika	
vidi Vazdušni jastuk	

Bežični telefon

vidi Mobilni telefon	
----------------------	--

Bežično povezivanje

Ključ	45
-------------	----

Bežično punjenje

Funkcija/napomene	84
Mobilni telefon	85

Biranje broja telefona (putni računar)

189

Blokada protiv krađe

61

Blokada u parkingu

Mehaničko eliminisanje	133
------------------------------	-----

Bluetooth®

Informacije	200
Uključivanje/isključivanje	200

Bočni prozori

Komforno otvaranje	60
Komforno zatvaranje	60
Otvaranje	59
Otvaranje (svih)	59
Otvaranje pomoću ključa	60
Precizno podešavanje	60
Problem	61
Zatvaranje	59
Zatvaranje (svih)	59
Zatvaranje pomoću ključa	60

Bočni vazdušni jastuk

34

Bočno markirno svetlo (zamena rasvetnog tela)

96

Brisač

Uključivanje/isključivanje	97
Zamena metlica brisača	98
Zamena metlica brisača (WET WIPER SYSTEM)	98

Brisač zadnjeg stakla

Promena	99
Uključivanje/isključivanje	98

Brojač dnevne kilometraže

vidi Dnevna kilometraža

Brojač kilometara

vidi Prikaz ukupne kilometraže (meni „Putovanje“)

Brojač pređenih kilometara

vidi Dnevna kilometraža

Broj dozvole za rad (EZ)	297
---------------------------------------	-----

Broj motora	297
--------------------------	-----

Č**Čišćenje**

vidi Nega	
Čišćenje ispusnog ventila za vodu na kutiji za usisavanje vazduha	229
Čisto drvo (nega)	234
D	
Daljinski upravljač (grejanje u mestu/ventilacija u mestu)	
Podešavanje	110
Prikazi na displeju	111
Zamena baterije	111
Datum	
Automatsko podešavanje datuma i vremena	199
Deca	
Napomene o bezbednom prevozu	35
Dečije sedište	
ISOFIX (montaža)	38
ISOFIX (napomene)	37
Mesta za sedenje pogodna za sisteme za bezbednost dece vezane pojasom	40
Napomene o bezbednom prevozu dece	35
Preporuke za sisteme za bezbednost dece	42
Pričvršćivanje (napomene)	40
Sedište suvozača (napomene)	39
Sedište suvozača (usmereno prema nazad i prema napred)	40
Sistem za bezbednost dece usmeren prema nazad (napomene)	39
Top Tether	38
Deklaracija o usklađenosti	
Elektromagnetna usklađenost	24
Komponente vozila zasnovane na radio-vezi	24
Priručna dizalica	25
Digitalni brzinometar	187
Dijagnostička utičnica	26
Dimenzije vozila	306
Dimenzione grupe točkova	282
Dinamička regulacija vozila	
vidi ESP® (elektronski program stabilnosti)	
Displej (multimedijalni sistem)	
Napomene	193
Početni ekran	194
Podešavanja	199
Rukovanje	195
Displej (nega)	234
Displej (putni računar)	185
Displej sa instrumentima	
Funkcija/napomene	183
Podešavanje osvetljenja	186
Pregled	8, 183
Displej sa instrumentima	
vidi Upozoravajuća svetla/kontrolne sijalice	
DISTRONIC	
vidi Aktivni pomoćni sistem za održavanje rastojanja DISTRONIC	
Dizel	
Napomene	299
Niske spoljašnje temperature	299
Dnevna kilometraža	
Prikaz	187
Resetovanje	188
Dodaci (AdBlue®)	
vidi AdBlue®	
Dodaci (motorno ulje)	
vidi Aditivi	
Dodaci za sredstvo za podmazivanje	
vidi Aditivi	
Dodatni pogon	
Uključivanje i isključivanje	177
Dodatni pokazivač pravca (vozila sa pogonom na svim točkovima)	93
Dodatno grejanje	
Funkcija	109
Dodatno grejanje zagrejanim vazduhom	
Komandni sat, pregled	113
Podešavanje komandnog sata	113
Podešavanje temperature/trajanja rada	114
Podešavanje vremena polaska na vožnju	113
Problemi	114
Režim momentalnog grejanja	113
Uključivanje komandnog sata	113

Dodatno grejanje zagrejanom vodom

Funkcija	110
Prikazi na displeju (daljinski upravljač)	111
Problemi	112
Uključivanje/isključivanje pomoću daljinskog upravljača	110
Uključivanje/isključivanje pomoću putnog računara	112
Uključivanje/isključivanje pomoću tastera	110
Dodatno osiguranje vrata	47
Dozvoljena ukupna masa	297
Dozvoljeni načini šlepanja	249
Dozvoljeno opterećenje osovine	297
Drive Away Assist	174
Držać za flašu	81
DSR (Downhill Speed Regulation)	
Napomene	136
Uključivanje/isključivanje	136
Dugo svetlo	
Pomoćni sistem za adaptivno dugo svetlo	88
Uključivanje/isključivanje	87
Zamena rasvetnog tela	92
Duplo sedište suvozača	71

E

EBD (sistem za raspodelu sile kočenja pri naglom kočenju)	157
ECO Start-Stop funkcija	
Automatski start motora	126
Automatsko gašenje motora	126
Isključivanje/uključivanje	126
Princip rada	126
EDW (alarmni uređaj protiv provale i krađe)	
Funkcija	61
Funkcija zaštite od odvlačenja	62
Funkcija zaštite unutrašnjeg prostora	63
Prekidanje alarma	62

Uključivanje/isključivanje zaštite od odvlačenja	62
Uključivanje/isključivanje zaštite unutrašnjeg prostora	63

Ekran osetljiv na dodir (medija displej)

Podešavanje zvučne povratne poruke izvršene komande	195
Rukovanje	195

Električna klizna vrata

Funkcija	51
Otvaranje/zatvaranje ključem	52
Otvaranje pomoću ručice	52
Otvaranje tasterom	51
Precizno podešavanje	54
Programiranje ključa	52
Ručno otključavanje	53

Električna parkirna kočnica

Automatsko aktiviranje	151
Automatsko otpuštanje	152
Kočenje u kritičnoj situaciji	153
Napomene	151
Ručno aktiviranje ili otpuštanje	152

Električna pomoć pri zatvaranju

Napomene	51
----------------	----

Električni osigurači

 vidi Osigurači

Električni stepenik

Funkcija	56
Prepreka	56
Prinudno otključavanje	57
Sprečavanje izvlačenja	56
Uvlačenje/izvlačenje	56

Elektromagnetna usklađenost (deklaracija o usklađenosti)

.....	24
-------	----

Elektronika**Elektronika vozila**

Napomene	296
Radio-stanice	296
Upravljačka jedinica motora	296

Elektronski program stabilnosti

 vidi ESP® (elektronski program stabilnosti)

ENR (elektronska regulacija nivoa)

Funkcija	137
Podizanje vozila	139

Problemi	140	Kvalitet (dizel)	299
Ručno pumpanje vazdušnog jastuka	140	Niske spoljašnje temperature	299
Spuštanje vozila	139	Problemi	143
ERA-GLONASS test-režim rada		Rezerva goriva	301
Pokretanje/zaustavljanje	240	Sipanje goriva	141
ESC (Electronic Stability Control)		Zapremina rezervoara	301
vidi ESP® (elektronski program stabilnosti)		Grejanje u mestu	
ESP®		Problemi	112
Pomoćni sistem pri udarima boč- nog vetra	157	Grejanje u mestu	
Stabilizacija prikolice	157	vidi Dodatno grejanje zagrejanim vazduhom	
ESP® (elektronski program stabilno- sti)		Grejanje u mestu/ventilacija u mestu	
Funkcija/napomene	156	vidi Dodatno grejanje	
Uključivanje/isključivanje	157	vidi Dodatno grejanje zagrejanom vodom	
		Grejanje u zadnjem delu vozila	105
		H	
F		Hitno kočenje	
Filter čestica čađi		Električna parkirna kočnica	153
Automatska regeneracija	127	Ručna parkirna kočnica	150
Napomene	127	HOLD-funkcija	165
Pokretanje regeneracije	128		
Prekidanje regeneracije	128		
FIN		I	
Očitavanje	297	Identifikacioni broj vozila	
Sedište	297	vidi FIN	
Tipaska pločica	297	Informacije o saobraćaju	
Vetrobransko staklo	297	Uključivanje/isključivanje	213
Frekvencije		Instrument tabla	
Mobilni telefon	296	vidi Kokpit (pregled)	
Radio-stanica	296	Intarzija (nega)	234
Funkcija memorisanja (sedište)	69	Intelligent Light System	
Funkcija resetovanja (multimedi- jalni sistem)	201	Pomoćni sistem za adaptivno dugo svetlo	88
		Svetlo za skretanje	88
		iPhone®	
		vidi Apple CarPlay™	
G		ISOFIX nosači dečijeg sedišta	
Garancija	27	Montaža	38
Garancija ispravnosti (vozilo)	27	Napomene	37
Glavni prekidač baterije		Izduvne cevi (nega)	233
Napomene	128		
Uključivanje/isključivanje napaja- nja naponom	129		
Gorivo		J	
Dizel	299	Jedinica za upravljanje na krovu	
Ispuštanje vode iz filtera	229	Podešavanje unutrašnjeg osvetljenja ..	90
		Pregled	13
		Jedinica za upravljanje na vratima	17

Jedinice mere			
Podešavanje	201		
Jezik			
Napomene	201		
Podešavanje	201		
K			
Kamera			
vidi Kamera za 360°			
vidi Kamera za vožnju unazad			
Kamera za 360°			
Funkcija	169		
Izbor prikaza	171		
Nega	233		
Uključivanje/isključivanje auto- matskog rada (kamera za vožnju unazad)	171		
Kamera za vožnju unazad			
Funkcija	167		
Nega	233		
Uključivanje/isključivanje auto- matskog rada (kamera za 360°)	171		
Karlični oslonac			
vidi Lumbalni oslonac (u 4 tačke)			
Klimatizacija			
Automatska regulacija	105		
Automatska regulacija (zadnji deo vozila)	106		
Dodatno grejanje	109		
Dodatno grejanje zagrejanom vodom	110		
Jedinica za upravljanje TEMPMATIC ...	103		
Jedinica za upravljanje THERMO- TRONIC	104		
Otklanjanje zamagljenosti stakala	106		
Otvori za ventilaciju, zadnji deo vozila	108		
Otvori za ventilaciju napred	107		
Otvori za ventilaciju u krovu	108		
Podešavanje grejanja u zadnjem delu vozila	105		
Podešavanje usmeravanja vazduha ...	106		
Položaji usmeravanja vazduha	106		
Provetravanje vozila (komforno otvaranje)	60		
Rashladno sredstvo	306		
Uključivanje/isključivanje	104		
Uključivanje/isključivanje A/C funkcije	105		
Uključivanje/isključivanje funkcije sinhronizacije (jedinica za upravlja- nje)	106		
Uključivanje/isključivanje grejanja vetrobranskog stakla	107		
Uključivanje/isključivanje grejanja zadnjeg stakla	107		
Uključivanje/isključivanje režima rada kruženja vazduha	107		
Ventilacija tovarnog prostora	115		
Klizna vrata			
Osiguranje za decu	43		
Otvaranje (iznutra)	50		
Otvaranje (spolja)	50		
Srednja konzola (taster)	51		
Ulaz stub B (taster)	51		
Zatvaranje (iznutra)	50		
Zatvaranje (spolja)	50		
Klizna vrata razdvojnog zida			
Iz prostora za vozača	55		
Iz tovarnog prostora	56		
Ključ			
Akustična povratna informacija pri zaključavanju	46		
Baterija	46		
Bežično povezivanje	45		
Funkcije	45		
Podešavanje otključavanja	46		
Pomoćni ključ	46		
Potrošnja struje	46		
Pregled	45		
Pričvršćivanje na svežanj ključeva	46		
Problem	47		
Ključ vozila			
vidi Ključ			
Ključ za paljenje			
vidi Ključ			
Ključ za točak	282		
Kočnica			
ABS (protivblokirajući sistem)	155		
Adaptivno svetlo kočnice	160		
Aktivni pomoćni sistem pri kočenju ...	157		

BAS (sistem za pomoć pri kočenju) ...	156	Kontrola pritiska u pneumaticima	
EBD (sistem za raspodelu sile		Funkcija	275
kočenja pri naglom kočenju)	157	Ponovno pokretanje	276
HOLD-funkcija	165	Provera pritiska u pneumaticima	276
Kočenje parkirnom kočnicom	120	Provera temperature pneumatika	276
Mokar kolovoz	120	Tehnički podaci	277
Napomene za razrađivanje	118	Korišćenje podmetača	153
Napomene za vožnju	118	Korisnički servis	
Nizbrdica	120	vidi ASSYST PLUS	
Nove/zamenjene frikционе obloge		Kritična situacija	
kočnice/diskovi kočnice	118	Lampa za upozoravanje	237
Novi diskovi i frikционе obloge koč-		Postavljanje sigurnosnog trougla	237
nica	120	Pregled pomoći	19
Ograničeno dejstvo sistema za		Protivpožarni aparat	237
kočenje (putevi posuti solju)	118	Svetloodbojni prsluk	237
Veliko i malo opterećenje	120	Torbica za prvu pomoć	237
Kôd boje	297	Vađenje sigurnosnog trougla	237
Kokpit (pregled)	6	Kućni ljubimci u vozilu	44
Komandni sat		Kuka za vuču	
Podešavanje	113	Demontaža	181
Podešavanje temperature/trajanja		Kutija za odlaganje alata u u vozilu	255
rada	114	Kutija za usisavanje vazduha, čišće-	
Podešavanje vremena polaska	113	nje ispusnog ventila za vodu	229
Pregled	113	Kvalifikovana stručna radionica	26
Uključivanje	113	Kvar	
Uključivanje/isključivanje režima		Pregled pomoći	19
momentalnog grejanja	113	Prinudno startovanje šlepovanjem	254
Kombinovani prekidač		Šlepovanje	250
vidi Dugo svetlo		Transport vozila	252
vidi Pokazivač pravca		Zamena točka	283
vidi Svetlosna sirena		Kvar	
Komforno otvaranje	60	vidi Oštećenje pneumatika	
Komforno otvaranje/zatvaranje			
pomoću tastera za kruženje vazduha ..	107		
Komforno zatvaranje	60		
Komponente vozila zasnovane na			
radio signalima (deklaracija o uskla-			
đenosti)	24		
Kontakti			
Brisanje	205		
Format imena	205		
Informacije	205		
Obavljanje poziva	205		
Pozivanje	205		
Preuzimanje (iz mobilnog telefona)	205		
		L	
		Lak (uputstva za čišćenje)	232
		Lampa za upozoravanje	237
		Lanci za sneg	259
		Lanci za zaštitu od klizanja	
		vidi Lanci za sneg	
		Letnji pneumatici	258
		Limiter	
		Funkcija	160
		Isključivanje	161
		Izbor opcije	161
		Memorisanje brzine	161

Ograničenja sistema	160
Pasivan	160
Permanentno podešavanje	162
Podešavanje brzine	161
Pozivanje brzine	161
Preduslovi	161
Tasteri	161
Uključivanje	161
Lista poziva	
Izbor opcija	206
Obavljanje poziva	206
Pregled	205
Lista radio-stanica	
Pozivanje	213
LOW Range	135
Lumbalni oslonac (u 4 tačke)	69

M

Manuelni menjač	
Rukovanje ručicom za promenu stepena prenosa	129
Ubacivanje u stepen prenosa za vožnju unazad	129
Mapa spasavanja	27
Mat lak (napomene za čišćenje)	232
MBUX multimedijalni sistem (pregled)	193
Medija displej	
Napomene	193
Unos znakova	199
Mediji	
Izbor izvora medija	189
Meni (putni računar)	189
Rukovanje reprodukcijom medija	189
Medijski displej	
Početni ekran	194
Mehanizam za vuču	
Demontaža vrata kuke za vuču	181
Montaža vrata kuke za vuču	180
Napomene o režimu rada sa prikolicom	178
Nega	233
Opšte napomene	306
Utičnica	181

Memorija obaveštenja	310
Memorisanje podataka o vozilu	
Elektronske upravljačke jedinice	27
Provajder usluge	29
Meni (putni računar)	
Mediji	189
Podešavanja	190
Pomoćna grafika	187
Pregled	184
Putovanje	187
Radio	189
Servis	186
Telefon	189
Mercedes-Benz servisna radionica	
vidi Kvalifikovana stručna radionica	
Mercedes PRO	
Informacije	191
Mercedes PRO connect	
Aktiviranje poziva preko jedinice za upravljanje na krovu	191
Informacije	191
Postupak u slučaju nezgode	192
Pozivanje korisničkog centra	191
Poziv u slučaju kvara preko tastera za poziv u slučaju kvara	192
Preneseni podaci	192
Saglasnost za prenos podataka	192
Mesto za odlaganje	
Kokpit	78
Naslon za ruku	78
Odeljak za odlaganje	79
Pregrada ispred suvozača	78
Pregrada za naočare	79
Srednja konzola	78
Vrata	78
Metlice brisača	
Nega	233
Zamena (vetrobransko staklo)	98
Zamena (WET WIPER SYSTEM)	98
Zamena (zadnje staklo)	99
Metode šlepovanja	249
Mobilni telefon	
Bežično punjenje	85
Frekvencije	296
Jačina signala (maksimalna)	296
Mobilni telefon	

vidi Android Auto	
vidi Apple CarPlay™	
vidi Mobilni telefon	
vidi Telefon	
Model	297
Modifikacije	22
Mogućnosti skladištenja	
vidi Mesto za odlaganje	
Motor	
Broj motora	297
ECO Start-Stop funkcija	126
Isključivanje (Start-Stop taster)	149
Pokretanje (Start-Stop taster)	116
Pokretanje (u sigurnosnom pogonu) ..	117
Pomoć pri startovanju	242
Problemi	143
Motorno ulje	
Aditivi	302
Dolivanje	226
Količina punjenja	303
Provera nivoa motornog ulja pomoću putnog računara	225
Multimedijalni sistem	
vidi Displej (multimedijalni sistem)	
vidi MBUX multimedijalni sistem (pregled)	
vidi Touch-Control površina	
N	
Nadgradnje	22
Najveća dozvoljena brzina	
vidi Limiter	
Napajanje naponom	
Glavni prekidač baterije	129
Uključivanje (Start-Stop taster)	116
Naplaci (nega)	233
Napomene za razrađivanje	118
Napomene za vožnju	
Akvaplaning	122
Kočnice	120
Mokar kolovoz	120
Napomene za razrađivanje	118
Nizbrdica	120
Novi diskovi i frikzione obloge kočnica	120
Opšte napomene za vožnju	118
Opterećenje kočnice	120
Parkirna kočnica	120
Piće i vožnja	118
Putovanje u inostranstvo	120
Putovanje u inostranstvo (sime- trično oboreno svetlo)	86
Vožnja kroz vodu na putevima	122
Vožnja po terenu	123
Vožnja u mokrim uslovima	122
Vožnja zimi	122
Vožnje po uzbrdici	125
Železnički transport	120
Naslon za glavu	
Mehaničko podešavanje	75
Near Field Communication (NFC)	
Korišćenje mobilnog telefona	203
Opšte informacije	203
Povezivanje mobilnog telefona sa multimedijalnim sistemom	203
Promena mobilnog telefona	203
Nega	
Auto-perionica	231
Čisto drvo/intarzija	234
Displej	234
Izduvne cevi	233
Kamera za vožnju unazad/kamera za 360°	233
Lak	232
Mat lak	232
Mehanizam za vuču	233
Metlice brisača	233
Oplata krova	234
Plastična oplata	234
Presvlaka sedišta	234
Ručno pranje	231
Senzori	233
Sigurnosni pojas	234
Spoljašnje osvetljenje	233
Stakla	233
Tepih	234
Točkovi/naplaci	233
Uređaj za čišćenje pod visokim pritiskom	231
NFC	
vidi Near Field Communication (NFC)	
Nivo vozila	
Podizanje	139
Spuštanje	139
Nosač merdevina	
Maksimalni teret	308
Pregled	219
Tehnički podaci	308
Vozilo sa platformom	219

Nosač na krovu	308
Nosač na krovu (napomene)	218
Nosač na krovu (unutra)	219

O

Oboreno svetlo

Podešavanje za inostranstvo (sime- trično)	86
Uključivanje/isključivanje	86
Zamena rasvetnog tela	92

Odeljak za odlaganje	79
-----------------------------------	----

Održavanje

vidi ASSYST PLUS

Održavanje vozila

vidi ASSYST PLUS

Ogledalo

vidi Spoljašnja ogledala

Ograničavanje opsega pomene ste- pena prenosa	132
--	-----

Ograničenje brzine	120
---------------------------------	-----

Ograničenje brzine

vidi Limiter

Ograničenje brzine sa zimskim pneumaticima

Podešavanje	162
-------------------	-----

Okolno osvetljenje

Uključivanje/isključivanje	89
----------------------------------	----

Omiljene stavke

Brisanje	198
Dodavanje	197
Pomeranje	198
Pozivanje	197
Pregled	197
Promena naziva	198

On-Board dijagnostički interfejs

vidi Dijagnostička utičnica

Opasnost od kotrljanja

vidi HOLD-funkcija

Open Source softver	29
----------------------------------	----

Oplata krova (nega)	234
----------------------------------	-----

Opterećenje osovine	297
----------------------------------	-----

Opterećenje prikolice	307
------------------------------------	-----

Originalni delovi	21
--------------------------------	----

Osigurači

Kutija sa osiguračima u kutiji sedi- šta vozača	255
--	-----

Kutija sa osiguračima u prostoru za noge suvozača	255
--	-----

Napomene	254
----------------	-----

Pre zamene	254
------------------	-----

Osiguranje za decu (vrata)	43
---	----

Osiguravanje prtljaga	77, 215
------------------------------------	---------

Osiguravanje tovara

Napomene	216
----------------	-----

Sferne pričvršne tačke	217
------------------------------	-----

Ugradnja i demontaža ušica za pri- čvršćivanje	218
---	-----

Oštećenje pneumatika

Napomene	240
----------------	-----

Zamena točka	283
--------------------	-----

Osvetljenje

vidi Svetlo

Osvetljenje instrumenata	186
---------------------------------------	-----

Osvetljenje instrument table

vidi Osvetljenje instrumenata

Osvetljenje registarske tablice (zamena rasvetnog tela)	95
--	----

Osvetljenje tovarnog prostora

Senzor za prepoznavanje pokreta	91
---------------------------------------	----

Otvoranje/zatvaranje poklopca

motora	223
---------------------	-----

Otvoranje/zatvaranje pregrade sa mogućnošću zaključavanja sme- štene iznad vetrobranskog stakla

	79
--	----

Otvoranje držača za čašu u zadnjem delu vozila

	81
--	----

Otvori

vidi Otvori za ventilaciju

Otvori za vazduh

vidi Otvori za ventilaciju

Otvori za ventilaciju

Podešavanje (krov)	108
--------------------------	-----

Podešavanje (napred)	107
----------------------------	-----

Zadnji deo vozila	108
-------------------------	-----

P























Pametni telefon

vidi Android Auto



















vidi Apple CarPlay™

vidi Telefon	
Parking položaj	
Automatsko ubacivanje	132
Ubacivanje	132
Parkirna kočnica (električna)	
vidi Električna parkirna kočnica	
Parkirna kočnica (ručna)	
vidi Ručna parkirna kočnica	
Parkirno svetlo	86
Patosnica	85
Pepeljara	
U pregradi, vetrobransko staklo	81
Piće i vožnja	118
Plastična oplata (nega)	234
Pneumatici	
Dimenzione grupe točkova	282
Izbor	280
Kontrola pritiska u pneumaticima (funkcija)	275
Lanci za sneg	259
Letnji pneumatici	258
Montaža	287
Napomene u vezi montaže	280
Neobično ponašanje u vožnji	258
Obnova	280
Oštećenje pneumatika	240
Pneumatici M+S	259
Ponovno pokretanje kontrole priti- ska u pneumaticima	276
Pritisak u pneumaticima (napo- mene)	260
Promena	283
Provera	258
Provera pritiska u pneumaticima (kontrola pritiska u pneumaticima)	276
Provera temperature pneumatika (kontrola pritiska u pneumaticima)	276
Skidanje	287
Skladištenje	282
Smer okretanja	282
Stvaranje zvukova	258
Tabela pritiska u pneumaticima	261
Pneumatici M+S	259
Početni ekran (medijski displej)	194
Podaci o motoru	
Prikaz	201
Podaci o vozilu	
Dužina vozila	306
Međuosovinsko rastojanje	306
Prenos na Android Auto™	208
Prenos na Apple CarPlay™	208
Prikaz	201
Širina vozila	306
Visina vozila	306
Podešavanja (putni računar)	190
Podešavanja sistema	
Automatsko podešavanje datuma i vremena	199
Funkcija resetovanja (multimedi- jalni sistem)	201
Podešavanje formata vremena i datuma	200
Podešavanje jedinice za rastojanje	201
Podešavanje vremenske zone	200
Podešavanja sistema	
vidi Bluetooth®	
vidi Jezik	
vidi WLAN	
Podešavanje brzine	
vidi TEMPOMAT	
Podešavanje formata datuma	200
Podešavanje jedinice za rastojanje	201
Podešavanje otključavanja	46
Podešavanje zvuka	
Automatsko prilagođavanje jačine zvuka	214
Informacije	213
Podešavanje balansa/fejdera	214
Podešavanje visokih, srednjih tonova i basova	214
Pozivanje menija za zvuk	214
Podizač prozora	
vidi Bočni prozori	
Podmetač (pogon na zadnjim točko- vima)	19
Podna obloga	
Demontaža/montaža (baterija za pokretanje motora)	244
Pogon na svim točkovima	
LOW Range	136
Napomene	134

Uključivanje	134	Pomoćni ključ	
Uključivanje/isključivanje	135	Otključavanje vrata	49
Pogonska sredstva		Vađenje/ubacivanje	46
AdBlue®	301	Zaključavanje vrata	49
Gorivo (dizel)	299	Pomoćni sistem pri parkiranju	
Motorno ulje	302	PARKTRONIC	
Napomene	298	Drive Away Assist	174
Rashladna tečnost (motor)	304	Funkcija	165
Rashladno sredstvo (klima-uređaj)	306	Isključivanje	166
Tečnost sistema za kočenje	304	Ograničenja sistema	165
Tečnost za pranje stakla	305	Podešavanje upozoravajućih tonova ..	166
Pojačavanje radio-signala o saobraćaju		Uključivanje	166
Podešavanje	213	Pomoćni sistem pri udarima bočnog vetra	
Pojas		Funkcija/napomene	157
vidi Sigurnosni pojas		Pomoćni sistem za adaptivno dugo svetlo	
Pokazivači pravca		Funkcija	88
vidi Pokazivač pravca		Uključivanje/isključivanje	89
Pokazivač položaja menjača	130	Pomoćni sistem za nadgledanje mrtvog ugla	
Pokazivač pravca		Funkcija	172
Dodatni pokazivač pravca (vozila sa pogonom na svim točkovima)	93	Ograničenja sistema	172
Uključivanje/isključivanje	87	Rear Cross Traffic Alert	174
Zamena rasvetnog tela (napred)	92	Uključivanje/isključivanje	174
Zamena rasvetnog tela (pozadi) (donji postroj vozila)	96	Pomoćni sistem za održavanje pažnje	
Zamena rasvetnog tela (pozadi) (sandučar i kombi)	94	vidi Sistem ATTENTION ASSIST	
Pokretanje		Pomoćni sistem za zadržavanje kolovozne trake	
vidi Vozilo		Funkcija	175
Poluga menjača		Ograničenja sistema	175
vidi Poluga menjača DIRECT SELECT		Režim rada sa prikolicom	175
Poluga menjača DIRECT SELECT		Pomoćni sistem za zadržavanje kolovozne trake	
Automatsko ubacivanje u parking položaj	132	vidi Aktivni pomoćni sistem za zadržavanje kolovozne trake	
Funkcija	130	vidi Pomoćni sistem za zadržavanje kolovozne trake	
Ubacivanje u parking položaj	132	Pomoć pri kočenju	
Ubacivanje u položaj za vožnju	132	vidi BAS (sistem za pomoć pri kočenju)	
Ubacivanje u prazan hod	131	Pomoć pri parkiranju	
Ubacivanje u stepen prenosa za vožnju unazad	131	vidi Pomoćni sistem pri parkiranju PARKTRONIC	
Pomoćna grafika (putni računar)	187	Pomoć pri polasku	
		vidi Pomoć pri polasku na uzbrdici	
		Pomoć pri polasku na uzbrdici	165
		Pomoć pri startovanju	
		vidi Priključak za pomoćno startovanje	

Ponašanje u vožnji (neobično)	258	 Dolijte AdBlue pogled. Uputstvo za vozilo	323, 325
Poruka (višenamenski displej)		 Dolijte AdBlue Pokretanje nije moguće	324
vidi Poruka na displeju		 Dolijte Adblue Smanj. snaga: 20 km/h Start nemog. za XXX km	323
Poruka na displeju		 Dolijte Adblue Smanj. snaga za XXX km pogled. Uputstvo za vozilo	323
Napomene	310	 Dolijte AdBlue Smanjena snaga	325
Pozivanje (putni računar)	310	 Dolijte AdBlue Smanjena snaga: 20 km/h	325
Poruka o grešci		 Dolijte Adblue Start nemog. za XXX km	324
vidi Poruka na displeju		 Dolijte rashladnu tečnost pogled. Uputstvo za vozilo	322
Poruke na displeju		 Dolijte tečnost za pranje	328
	319	 Greška u sistemu Adblue pogled. Uputstvo za vozilo	324, 325
Adaptivno dugo svetlo nije u funkciji	332	 Greška u sistemu Adblue Smanj. snaga: 20 km/h Start nemog. za XXX km	324
Adaptivno dugo svetlo Smanjen domet kamere pogled. Uputstvo za vozilo	332	 Greška u sistemu Adblue Smanj. snaga za XXX km pogled. Uputstvo za vozilo	324
Adaptivno dugo svetlo trenutno nije na raspolaganju pogled. Uputstvo za vozilo	332	 Greška u sistemu Adblue Start nije moguć	325
Aktiviran je stalni stepen N Opasnost od otkotrljavanja	330	 isklj.	317
Aktivni pomoćni sistem za nadgled. kolovozne trake nije u funkciji ...	319	HOLD Isklj.	318
Aktivni pomoćni sistem za nadgled. kolovozne trake trenutno nije na raspolag. pogled. Uputstvo za vozilo	319	Klima-uređaj Smetnja pogled. Uputstvo za vozilo	330
Aktivni pomoćni sistem za nadgledanje kolovoz. trake Smanjen domet kamere pogled. Uputstvo za vozilo	318	 Ključ nije prepoznat (bela poruka na displeju)	328
Aktivni pomoćni sistem za održavanje rastojanja nije u funkciji	317	 Ključ nije prepoznat (crvena poruka na displeju)	327
Aktivni pomoćni sistem za održavanje rastojanja ponovo na raspolaganju	318	 --- km/h	317
Aktivni pomoćni sistem za održavanje rastojanja trenutno nije na raspolag. pogled. Uputstvo za vozilo	317	Kontr. pritiska u pneumat. trenutno nije na raspolag.	326
 Attention Assist: Pauza!	319	Kontrola pritiska u pneumat. nije u funkciji	327
 Attention Assist nije u funkciji	319	Kontrola pritiska u pneumat. nije u funkciji Nedostaju davači na točkovima	326
 AUTO-svetlo nije u funkciji	332		
 Baterija od 12 V pogl. Uputstvo za vozilo	321		
Da biste prebacili u stepen prenosa R, prvo pritisnite kočnicu	330		
 Dolijte AdBlue Nakon pon. starta motora smanj. snaga: 20 km/h	325		

 Korigujte pritisak u pneumaticima 327	 Pažnja Oštećenje pneumatica 326
Limitir je pasivan 316	 pogled. Uputstvo za vozilo 322
Limitir nije u funkciji 316	Položaj P samo pri mirovanju vozila .. 330
 Maksimalna brzina prekoračena 316	 Položite ključ u obeleženo mesto za odlaganje pogled. Uputstvo za vozilo 327
 Merenje nivoa motornog ulja nije moguće 320	Pom. sistem za nadgl. mrt. ugla nije u funkciji 318
Merenje nivoa nije moguće 324	Pom. sistem za nadgl. mrt. ugla trenut. nije na raspol. pogled. Uputstvo za vozilo 318
 Nedostaju senz.u točk. 326	Pomoćni sistem za nadgledanje mrtvog ugla Prikolica se ne nadzire ... 318
Nema prom. step. prenosa Potražite radionicu 330	 Pre startovanja okrenite upravljač 329
EBD nije u funkciji pogled. Uputstvo za vozilo 314	 Pri sled. sipanju goriva proveriti nivo motor. ulja 321
 nije u funkciji pogled. Uputstvo za vozilo 314	 Pri sledećem sipanju goriva doliti 1 liter motornog ulja 320
 nije u funkciji pogled. Uputstvo za vozilo 315	 Pritisak motornog ulja Zaustavite vozilo Ugasite motor 320
 Nije u funkciji pogled. Uputstvo za vozilo 329	Proverite frik. obl. kočnice pogled. uputstvo za vozilo 312
 nije u funkciji Sipajte gorivo 329	 Proverite nivo tečnosti sistema za kočenje 312
 nije u funkciji Slaba baterija 329	 Proverite pneumatike 327
 Nivo motornog ulja Smanjite nivo ulja 320	Radar-davači zaprljani pogled. Uputstvo za vozilo 313
 Nivo motornog ulja Zaustavite vozilo Ugasite motor 320	Radi startovanja: položaj P ili N 330
Obim funkcija aktivnog pom. sistema pri kočenju je ograničen pogled. Uputstvo za vozilo 313	 Rashladna tečnost Zaustavite vozilo Ugasite motor 322
Obim funkcija aktivnog pom. sistema pri kočenju je trenutno ograničen pogled. Uputstvo za vozilo 313	Regeneration not possible (Regeneracija nije moguća) 323
 Oboreno svetlo levo (primer) 332	 Rezerva u rezervoaru 319
 Očistite filter za gorivo 320	Smetnja na dodatnoj bateriji 330
Ograničenje brzine (zimski pneumatici) XXX km/h 316	Smetnja na menjaču Zaustavite vozilo 330
Opasnost od pomeranja Vrata vozača su otvorena, a menjač nije u položaju P 331	 Smetnja napred levo Posetite radionicu (primer) 310
 Parkirna kočnica nije u funkciji 311	 Smetnja na sistemu za bezbednost putnika Potražite radionicu .. 311
 Parkirna kočnica pogled. Uputstvo za vozilo 312	 Smetnja na upravljaču Odmah se zaustavite pogled. Uputstvo za vozilo 329

 Smetnja na upravljaču Povećani otpor pogled. Uputstvo za vozilo 329	 Vozilo je spremno za rad Pre napuštanja isključite kontakt 330
 Smetnja na vazdušnoj zavesi levo Potražite radionicu (primer) 310	Voznja unazad nije moguća Potražite radionicu 330
 Smetnja pogled. Uputstvo za vozilo 332	 Zamenite bateriju u ključu 328
 Smetnja u sistemu AdBlue Nakon pon. starta motora smanjena snaga XXX km/h 325	 Zamenite filter za vazduh 319
 Smetnja u sistemu AdBlue Smanjena snaga 325	 Zamenite ključ 328
 Smetnja u sistemu AdBlue Smanjena snaga: 20 km/h 326	Za napuštanje položaja P ili N pritisnite kočnicu i startujte motor 331
 Smetnja u sistemu Start n. mog. za XXX km 324	Za napuštanje položaja P pritisnite kočnicu 331
SOS NOT READY (SOS NIJE SPREMAN) 313	 Zaustavite vozilo Ostavite motor da radi 321
Stepenik nije izvučen pogledajte Uputstvo za vozilo ili Step not extended Malfunction (Stepenik nije izvučen Smetnja) 331	 Zaustavite vozilo pogled. Uputstvo za vozilo 321
 Suviše strmi nagib pogled. Uputstvo za vozilo 311	Potrošnja goriva (putni računar) 187
TEMPOMAT i Limiter nisu u funkciji ... 316	Potrošnja struje
TEMPOMAT nije u funkciji 317	Ključ 46
 trenutno nije na raspolag. pogled. Uputstvo za vozilo 315	Pouzdanost
 trenutno nije na raspolag. pogled. Uputstvo za vozilo 315	Deklaracija o usklađenosti (elektromagnetna usklađenost) 24
 trenutno nije na raspolaganju Kamera je zaprljana 317	Deklaracija o usklađenosti (komponente vozila zasnovane na radio-signalima) 24
trenutno nije na raspolaganju Radar je zaprljan 317	Deklaracija o usklađenosti (priručna dizalica) 25
 Ugasite svetlo 332	Informacije 23
 Uklj. svetlo za vožnju 332	Promena snage motora 26
Vehicle tracking activated. For details, see manual or mobile App (Pronalaženje lokacije vozila je aktivirano. Detalje pronađite u priručniku ili u mobilnoj aplikaciji). ili Vehicle tracking activated See manual or mobile app (Pronalaženje lokacije vozila je aktivirano Pogledajte priručnik ili mobilnu aplikaciju). 331	Poziciono svetlo 86
	Pozivi
	Aktiviranje funkcija u toku poziva 204
	Dolazni poziv u toku razgovora 204
	Obavljanje 204
	Odbijanje 204
	Prihvatanje 204
	Razgovor sa više učesnika 204
	Završetak razgovora 204
	Pranje automobila
	vidi Nega
	Prednja sedišta
	Bez paketa komfornih sedišta 64
	Funkcija memorisanja 67
	Mogućnost 8-stepenog podešavanja ... 67
	Okretanje 70
	Podešavanje (električno) 67

Podešavanje (mehaničko)	64, 66	Prikaz servisnog intervala	
Sa paketom komfornih sedišta	66	vidi ASSYST PLUS	
Prednja vrata		Prikaz ukupne kilometraže (meni „Putovanje“)	187
Otključavanje (iznutra)	48	Priključak za pomoćno startovanje	242
Otvaranje (iznutra)	48	Primena kikkaun funkcije	133
Prednji vazdušni jastuk (vozač, suvozač)	34	Prinudni start motora	254
Predstavništvo		Prinudno startovanje šlepovanjem	254
vidi Kvalifikovana stručna radionica		Priručna dizalica	
Pregrada za naočare	79	Deklaracija o usklađenosti	25
Pregrade za odlaganje		Hidraulična	256
vidi Mesto za odlaganje		Mesto skladištenja hidraulične pri- ručne dizalice	256
Prekidač za svetlo (pregled)	86	Vađenje hidraulične priručne diza- lice iz kutije za odlaganje	256
Prekidanje alarma (EDW)	62	Pritisak u pneumaticima	
Preneseni podaci o vozilu		Kontrola pritiska u pneumaticima (funkcija)	275
Android Auto	208	Napomene	260
Apple CarPlay™	208	Ponovno pokretanje kontrole priti- ska u pneumaticima	276
Prenosni odnos menjača		Provera (kontrola pritiska u pneu- maticima)	276
LOW Range	135	Tabela pritiska u pneumaticima	261
Prenosni odnos menjača		Profil pneumatika	258
vidi Uključivanje/isključivanje opcije LOW Range		Promena stepena prenosa	
Preporuka za promenu stepena pre- nosa	130	Preporuka za promenu stepena prenosa	130
Prepoznavanje glasa na mobilnom telefonu		Propisi o opterećenju	77, 215
Pokretanje	204	Protivblokirajući sistem	
Zaustavljanje	204	vidi ABS (protivblokirajući sistem)	
Prepoznavanje kolovozne trake (automatski)		Protivpožarni aparat	237
vidi Aktivni pomoćni sistem za zadržavanje kolovozne trake		Prozor	
Prepoznavanje nepažnje		vidi Bočni prozori	
vidi ATTENTION ASSIST		Punjenje	
Prepoznavanje umora		Baterija	242
vidi Sistem ATTENTION ASSIST		Dolivanje AdBlue® tečnosti	145
Presvlaka sedišta (nega)	234	Mobilni telefon (bežično)	84
Preuzimanje starih vozila (zaštita životne sredine)	21	Prikaz dometa tečnosti AdBlue®	144
Pričvršćivanje tereta	77, 215	Prikaz nivoa tečnosti AdBlue®	144
Prikaz dometa (meni „Putovanje“)	187	Sipanje goriva u vozilo	141
Prikaz ECO		Putni računar	
Funkcija	126	Meni „Mediji“	189
Resetovanje	188	Meni „Podešavanja“	190
Prikaz potrošnje		Meni „Pomoćna grafika“	187
Pozivanje	202		

Meni „Putovanje“	187	Radionica	
Meni „Radio“	189	vidi Kvalifikovana stručna radionica	
Meni „Servis“	186	Radionica sa potpisanim ugovorom o saradnji	
Meni „Telefon“	189	vidi Kvalifikovana stručna radionica	
Podešavanje grejanja u mestu/ ventilacije u mestu	112	Radio-stanica	
Pregled menija	184	Brisanje	213
Prikaz termina servisa	223	Direktni unos frekvencije	213
Rukovanje	184	Memorisanje	213
Višenamenski displej	185	Podešavanje	213
Putovanje		Pomeranje	213
Meni (putni računar)	187	Traženje	213
Prikaz ukupne kilometraže	187	Radio-stanice	
Putovanje u inostranstvo		Frekvencije	296
Napomene	120	Jačina signala (maksimalna)	296
Simetrično oboreno svetlo	86	Napomene o ugradnji	296
Q		Rashladna tečnost (motor)	
QR kôd (mapa spasavanja)	27	Napomene	304
		Provera nivoa	227
R		Rashladno sredstvo (klima-uređaj)	
Računar		Napomene	306
vidi Putni računar		Raspodela sile kočenja	
Radar-senzori	155	EBD (sistem za raspodelu sile kočenja pri naglom kočenju)	157
Radio		Raspodela tereta	216
Brisanje stanice	213	Rasvetno telo	
Direktni unos frekvencije	213	Svetlo za vožnju unazad	96
Memorisanje radio-stanice	213	REACH uredba	27
Meni (putni računar)	189	Rear Cross Traffic Alert	174
Obrada memorije radio-stanice	213	Reciklaža	
Podešavanje opsega frekvencije	212	vidi Preuzimanje starih vozila (zaštita životne sredine)	
Podešavanje pojačavanja radio-sig- nala o saobraćaju	213	Red sedišta za suvozača	
Podešavanje radio-stanice	213	Odeljak za odlaganje	79
Pomeranje radio-stanice	213	Sklapanje površine sedenja prema napred i prema nazad	71
Poziv liste radio-stanica	213	Regeneracija	
Pregled	212	Napomene	127
Prikaz informacija	213	Pokretanje	128
Prikaz radio-teksta	213	Prekid	128
Traženje radio stanica	213	Registracija	
Uključivanje	212	Vozilo	27
Uključivanje/isključivanje informa- cija o saobraćaju	213	Registrowanje podataka (vozilo)	27
Uključivanje/isključivanje radio- teksta	213	Regulacija nivoa	
		vidi ENR (elektronska regulacija nivoa)	
		Regulacija rastojanja	

vidi Aktivni pomoćni sistem za održavanje rastojanja DISTRONIC	
Regulisanje visine snopa farova	87
Rezervni točak	
Napomene	289
Ugradnja/demontaža	291
Režim rada medija	
Autorsko pravo i oznaka robne marke	209
Dodavanje omiljene pesme	211
Informacije o pretrazi u kategorijama	211
Korišćenje pretrage pojma	212
Podržani formati i nosači podataka ...	209
Pokretanje pretrage u kategorijama ...	212
Pokretanje reprodukcije medija	211
Povezivanje Bluetooth® audio-uređaja	210
Pregled menija za medije	210
Priključivanje USB uređaja	210
Uklanjanje omiljene pesme	211
Upravljanje reprodukcijom medija	211
Režim rada sa prikolicom	
Aktivni pomoćni sistem za zadržavanje kolovozne trake	176
Demontaža vrata kuke za vuču	181
Dozvoljeno opterećenje osovine	297
Montaža vrata kuke za vuču	180
Napomene	178
Opterećenje prikolice	307
Pomoćni sistem za zadržavanje kolovozne trake	175
Spajanje/odvajanje prikolice	181
Utičnica	181
Vertikalno opterećenje (maksimalno)	307
Ručica za promenu stepena prenosa ..	129
Ručna kočnica (električna)	
vidi Električna parkirna kočnica	
Ručna kočnica (ručna)	
vidi Ručna parkirna kočnica	
Ručna parkirna kočnica	
Aktiviranje/otpuštanje	149
Kočenje u kritičnoj situaciji	150
Sklapanje nadole/nagore	150
Ručno pranje (nega)	231
Ručno pumpanje vazdušnog jastuka (ENR)	140
Rukovanje štitnikom za sunce	101
S	
Sačuvane radio-stanice	
Obrada	213
Sedišta	
Bez paketa komfornih sedišta	64
Četvorostepeni lumbalni oslonac	69
Funkcija memorisanja	67
Mehaničko podešavanje naslona za glavu	75
Mogućnost 8-stepenog podešavanja ...	67
Mogućnosti podešavanja	17
Okretanje (prednje sedišta)	70
Podešavanje naslona za ruku	71
Podešavanje naslona za ruku (zadnji red sedišta)	75
Podešavanje površine sedenja (duplo sedišta suvozača)	71
Pravilan položaj sedišta vozača	64
Prednja (električno podešavanje)	67
Prednja (mehaničko podešavanje, bez paketa komfornih sedišta)	64
Prednja (mehaničko podešavanje, sa paketom komfornih sedišta)	66
Prednja (mehaničko podešavanje)	66
Rukovanje funkcijom memorisanja	69
Sa paketom komfornih sedišta	66
Sklapanje preklapajućeg sedišta nagore/nadole	71
Ugradnja/demontaža zadnjeg reda sedišta	72
Sedište vozača	
vidi Sedišta	
Senzori (nega)	233
Servis	
vidi ASSYST PLUS	
Servis (putni računar)	186
Servisna radionica	
vidi Kvalifikovana stručna radionica	
Sferne pričvrstne tačke	
Informacije	307

- Signalna svetla upozorenja**
Uključivanje/isključivanje 88
- Sigurnosni pogon**
Pokretanje vozila 117
- Sigurnosni pojas**
Nega 234
Ograničen potencijal zaštite 32
Podešavanje visine 33
Postavljanje 33
Potencijal zaštite 31
Skidanje 33
Upozoravajuće svetlo 33
- Sigurnosni trougao**
Postavljanje 237
Vađenje 237
- Sipanje tečnosti u uređaj za pranje stakala** 228
- Sistem ATTENTION ASSIST**
Funkcija 171
Ograničenja sistema 171
- Sistem bezbednosti putnika**
Deca, napomene o bezbednom prevozu 35
Funkcija u slučaju nezgode 31
Funkcionalna spremnost 30
Ograničen potencijal zaštite 30
Potencijal zaštite 30
Samostalni test 30
Smetnja 30
Upozoravajuće svetlo 30
- Sistemi nosača prtljaga (napomene) ...** 218
- Sistem unutrašnjeg nosača na krovu ..** 219
- Sistem za bezbednu vožnju**
ABS (protivblokirajući sistem) 155
Adaptivno svetlo kočnice 160
ASR (regulacija proklizavanja pogonskih točkova) 156
BAS (sistem za pomoć pri kočenju) ... 156
EBD (sistem za raspodelu sile kočenja pri naglom kočenju) 157
ESP® pomoćni sistem pri udarima bočnog vetra 157
ESP® stabilizacija prikolice 157
Odgovornost 154
Pregled 155
Radar-senzori 155
- Sistem za bezbednu vožnju**
vidi Aktivni pomoćni sistem pri kočenju
vidi ESP® (elektronski program stabilnosti)
- Sistem za grejanje (jedinica za upravljanje)** 102
- Sistem za pomoć pri kočenju**
vidi BAS (sistem za pomoć pri kočenju)
- Sistem za poziv u pomoć**
vidi Sistem za poziv u pomoć Mercedes-Benz
- Sistem za poziv u pomoć Mercedes-Benz**
Automatski poziv u pomoć 239
Informacije 238
Informacije o obradi podataka 239
Manuelni poziv u pomoć 239
Pokretanje/zaustavljanje test-režima rada ERA-GLONASS 240
Pregled 238
Samostalna dijagnostika (Rusija) 240
- Sistem za rukovanje**
Putni računar 184
- Sistem za vožnju**
vidi Aktivni pomoćni sistem za održavanje rastojanja DISTRONIC
vidi Aktivni pomoćni sistem za zadržavanje kolovozne trake
vidi HOLD-funkcija
vidi Kamera za 360°
vidi Kamera za vožnju unazad
vidi Limiter
vidi Pomoćni sistem pri parkiranju PARKTRONIC
vidi Pomoćni sistem za nadgledanje mrtvog ugla
vidi Pomoćni sistem za zadržavanje kolovozne trake
vidi Sistem ATTENTION ASSIST
vidi TEMPOMAT
- Smernice o nadogradnji** 22
- Smetnja**
Sistem bezbednosti putnika 30
- Snaga motora**
Napomena kod izmena 26
- Spoljašnja ogledala**
Mogućnosti podešavanja 17
Podešavanje 99
Sklapanje/rasklapanje 99
- Spoljašnje osvetljenje**
vidi Svetlo

Sredstvo za redukciju vidi AdBlue®		Svetlosna sirena	87
Stabilizacija prikolice	157	Svetlo za skretanje	88
Stakla vidi Bočni prozori		Svetlo za vožnju vidi Automatsko svetlo za vožnju	
Stakla (nega)	233	Svetlo za vožnju unazad Zamena rasvetnih tela (sandučar i kombi)	94
Stanje mirovanja Aktiviranje/deaktiviranje	153	Zamena rasvetnog tela	96
Start-Stop funkcija vidi ECO Start-Stop funkcija		SVHC (supstance koje izazivaju zabrinutost)	27
Start-Stop taster Pokretanje vozila	116		
Uključivanje napajanja naponom ili paljenja	116	Š	
Zaustavljanje vozila	149	Šlepopanje Podignuta prednja ili zadnja osovina	252
Stavljanje u stanje mirovanja	153		
Stručna radionica	26	T	
Surround View vidi Kamera za 360°		Tabela pritiska u pneumaticima	261
Svetlo Automatsko svetlo za vožnju	86	Tahometar (digitalni)	187
Dugo svetlo	87	Tasteri Upravljač	184
Kombinovani prekidač	87	Taster za kruženje vazduha Komforno otvaranje/zatvaranje	107
Oboreno svetlo	86	Tečnost sistema za kočenje Napomene	304
Odgovornost u vezi sa sistemima za osvetljenje	86	Tečnost za pranje stakla Informacije	305
Parkirno svetlo	86	Tečnost za pranje stakla (napomene)	305
Podešavanje osvetljenja instrumentata	186	Tehnički podaci Informacije	296
Podešavanje vremena naknadnog rada spoljašnjih svetala	89	Kontrola pritiska u pneumaticima	277
Pokazivač pravca	87	Napomene (mehanizam za vuču)	306
Pomoćni sistem za adaptivno dugo svetlo	88	Tipska pločica vozila	297
Poziciono svetlo	86	Telefon Aktiviranje funkcija u toku poziva	204
Prekidač za svetlo	86	Bežično punjenje (mobilni telefon)	85
Putovanje u inostranstvo (simetrično oboreno svetlo)	86	Dolazni poziv u toku razgovora	204
Svetlosna sirena	87	Informacije	202
Svetlo za skretanje	88	Jačina prijemnog i odlaznog zvuka	204
Uključivanje/isključivanje okolnog osvetljenja	89	Meni (putni računar)	189
Upozoravajuća svetla	88	Napomene	202
Visina snopa farova	87	Povezivanje mobilnog telefona (Near Field Communication (NFC))	203
Zadnje svetlo za maglu	87		
Svetloodbojni prsluk	237		

Povezivanje mobilnog telefona (pristupni ključ)	202	Tipaska pločica	Motor	297
Povezivanje mobilnog telefona (Secure Simple Pairing)	202		Rashladno sredstvo	306
Pregled menija telefona	202		Vozilo	297
Prepoznavanje glasa na mobilnom telefonu	204	Tipaska pločica vozila	Broj EZ dozvole za rad	297
Promena mobilnog telefona	203		Dozvoljena ukupna masa	297
Promena mobilnog telefona (Near Field Communication (NFC))	203		Dozvoljeno opterećenje osovine	297
Telefoniranje	204		FIN	297
Upotreba sistema Near Field Communication (NFC)	203		Kôd boje	297
telefon.		Tipaska pločica vozila	vidi Model	
Deautorizacija mobilnog telefona	203	Točkovi	Izbor	280
Telefoniranje			Kontrola pritiska u pneumaticima (funkcija)	275
vidi Pozivi			Lanci za sneg	259
Telefonski imenik			Montaža	287
vidi Kontakti			Napomene u vezi montaže	280
Temperatura pneumatika			Nega	233
Kontrola pritiska u pneumaticima (funkcija)	275		Neobično ponašanje u vožnji	258
Provera (kontrola pritiska u pneumaticima)	276		Obnova	280
TEMPMATIC (jedinica za upravljanje) ..	103		Oštećenje pneumatika	240
TEMPOMAT			Ponovno pokretanje kontrole pritiska u pneumaticima	276
Funkcija	160		Pritisak u pneumaticima (napomene)	260
Isključivanje	161		Promena	283
Izbor opcije	161		Provera	258
Memorisanje brzine	161		Provera pritiska u pneumaticima (kontrola pritiska u pneumaticima)	276
Ograničenja sistema	160		Provera temperature pneumatika (kontrola pritiska u pneumaticima)	276
Podešavanje brzine	161		Skidanje	287
Pozivanje brzine	161		Skladištenje	282
Preduslovi	161		Stvaranje zvukova	258
Tasteri	161		Tabela pritiska u pneumaticima	261
Uključivanje	161		Zamena	282
Tempomat za regulaciju rastojanja		Top Tether	38	
vidi Aktivni pomoćni sistem za održavanje rastojanja DISTRONIC		Torbica za prvu pomoć	237	
Tepih (nega)	234	Touch-Control	Putni računar	184
THERMOTRONIC (jedinica za upravljanje)	104	Touch-Control površina	Podešavanje osetljivosti	195
			Podešavanje zvučne povratne poruke izvršene komande	195
			Rukovanje	194

Transportovanje (kvar vozila) 252

U

Ubacivanje u položaj za vožnju
(automatski menjač) 132

Ubacivanje u prazan hod (automat-
ski menjač) 131

Ubacivanje u stepen prenosa za vož-
nju unazad 131

Ubrzavanje

vidi Primena kikkaun funkcije

Ugradne komponente 22

Ugradnje 22

Uključivanje/isključivanje A/C
funkcije 105

Uključivanje/isključivanje funkcije
sinhronizacije (jedinica za upravlja-
nje) 106

Uključivanje/isključivanje grejanja
sedišta 76

Uključivanje/isključivanje grejanja
vetrobranskog stakla 107

Uključivanje/isključivanje grejanja
zadnjeg stakla 107

Uključivanje/isključivanje opcije
LOW Range 136

Uključivanje/isključivanje režima
rada kruženja vazduha 107

Uključivanje/isključivanje rotacio-
nog svetla 89

Uključivanje paljenja (Start-Stop
taster) 116

Ukupna masa 297

Ulje

vidi Motorno ulje

Unos znakova

Funkcija/napomene 198

Podešavanje tastature 199

Preko medija displeja 199

Unutrašnje osvetljenje

Podešavanje 90

Tovarni prostor 91

Vreme naknadnog rada svetala 92

Zadnji deo vozila 91

Unutrašnje svetlo (pozadi) (zamena
rasvetnog tela) 96

Upaljač 81

Upozoravajuća/kontrolna sijalica

 Crvena kontrolna sijalica
zatvorene električne parkirne koč-
nice ne svetli 333

 Crvena kontrolna sijalica
zatvorene električne parkirne koč-
nice svetli 334

 Crvena kontrolna sijalica
zatvorene električne parkirne koč-
nice treperi 334

 Crvena kontrolna sijalica
zatvorene parkirne kočnice svetli 335

 Upozoravajuća lampica za
rashladnu tečnost 339

 Upozoravajuće svetlo koč-
nica (crveno) 335

 Upozoravajuće svetlo koč-
nica (žuto) 335

 Upozoravajuće svetlo servo
upravljača 339

 Upozoravajuće svetlo
sistema ABS 337

 Upozoravajuće svetlo
sistema bezbednosti putnika 336

 Upozoravajuće svetlo
sistema ESP® OFF 337

 Upozoravajuće svetlo
sistema ESP® svetli 336

 Upozoravajuće svetlo
sistema ESP® treperi 337

 Upozoravajuće svetlo upozo-
renja na rastojanje 338

 Upozoravajuće svetlo za dija-
gnostiku motora 340

 Upozoravajuće svetlo za kon-
trolu pritiska u pneumaticima svetli ... 341

 Upozoravajuće svetlo za kon-
trolu pritiska u pneumaticima tre-
peri 340

 Upozoravajuće svetlo za
neispravnost elektrike 340

 Upozoravajuće svetlo za rezervu goriva	340
 Upozoravajuće svetlo za sigurnosni pojas svetli	338
 Upozoravajuće svetlo za sigurnosni pojas treperi	338
 Žuta kontrolna sijalica za smetnju električne parkirne kočnice ne svetli	334
 Žuta kontrolna sijalica za smetnju električne parkirne kočnice svetli	333, 334
Upozoravajuća svetla/kontrolne sijalice	8
Upozoravajuća svetla i kontrolne sijalice	
Pregled	333
Upozorenje za pojas	
vidi Sigurnosni pojas	
Upravljač	
Podešavanje	76
Tasteri	184
Upravljačka jedinica motora (napomene)	296
Uputstvo za rukovanje (oprema vozila)	23
Uređaj za čišćenje pod visokim pritiskom (nega)	231
USB utičnica u zadnjem delu vozila	84
Ušica za pričvršćivanje	218
Ušica za vuču	
Mesto skladištenja	253
Montaža/demontaža	253
Ušica za vuču (mesto skladištenja)	
vidi Alat u vozilu	
Utičnica (12 V)	
Sedište vozača	82
Srednja konzola napred	82
Tovarni prostor	83
Utičnica (230 V) (srednja konzola napred)	83
Utičnica za 12 V	
vidi Utičnica (12 V)	
Utičnica za 230 V	82
Utičnica za 230 V	
vidi Utičnica (230 V) (srednja konzola napred)	
Utovar kutije za točak	222
Utovarne stranice platforme	
Bočni zidovi	58
Montaža/demontaža	58
Otvaranje ili zatvaranje	58
Uzimanje alatu u vozilu	256
V	
Vazдушna zavesa	34
Vazdušni jastuk	
Aktiviranje	31
Bočni vazdušni jastuk	34
Mesta ugradnje	34
Ograničen potencijal zaštite	35
Potencijal zaštite	34
Prednji vazdušni jastuk (vozač, suvozač)	34
Pregled	34
Vazдушna zavesa	34
Ventilacija tovarnog prostora	
Isključivanje	115
Podešavanje	115
Vertikalno opterećenje (maksimalno)	307
Vetrobransko staklo	
Zamena metlica brisača	98
Zamena metlica brisača (WET WIPER SYSTEM)	98
Vetrobransko staklo	
vidi Vetrobransko staklo	
Višenamenski displej (putni računar)	185
Višenamenski računar za čuvanje i praćenje podataka vožnje	
Prikaz	187
Resetovanje	188
Višenamenski upravljač	
vidi Upravljač	
Voda za pranje	
vidi Tečnost za pranje stakla (napomene)	
Vozilo	
Dijagnostička utičnica	26
Dodatno osiguranje vrata	47
Garancija ispravnosti	27

Kvalifikovana stručna radionica	26
Namenska upotreba	27
Oprema	23
Otključavanje (iznutra)	48
Podizanje	284
Pokretanje (Start-Stop taster)	116
Pokretanje (u sigurnosnom pogonu) ..	117
Provetranje (komforno otvaranje)	60
QR kôd za mapu spasavanja	27
REACH uredba	27
Registracija	27
Registrowanje podataka	27
Spuštanje	288
Stavljanje u stanje mirovanja	153
Uključivanje napajanja naponom (Start-Stop taster)	116
Zaključavanje/otključavanje (pomoćni ključ)	49
Zaključavanje (automatsko)	49
Zaključavanje (iznutra)	48
Zaustavljanje (Start-Stop taster)	149
Vožnja i piće	118
Vožnja na kraćim relacijama	119
Vraćanje (fabrička podešavanja) vidi Funkcija resetovanja (multime- dijalni sistem)	
Vrata	
Dodatno osiguranje vrata	47
Otključavanje (pomoćni ključ)	49
Zaključavanje (pomoćni ključ)	49
Vrat kuke za vuču	
Montaža	180
Vreme	
Automatsko podešavanje vremena i datuma	199
Podešavanje formata vremena i datuma	200
Podešavanje vremenske zone	200
Ručno podešavanje vremena	200
Vreme naknadnog rada svetala	
Spolja	89
Unutra	92

W**WLAN**

Podešavanje	201
Pregled	200

Z**Zadnja krilna vrata**

Otvaranje i zatvaranje (iznutra)	55
Otvaranje i zatvaranje (spolja)	54

Zadnje svetlo za maglu 87**Zadnji deo vozila**

Sensor za prepoznavanje pokreta	91
---------------------------------------	----

Zadnji red sedišta

vidi Sedišta

Zaključavanje/otključavanje

Dodatno osiguranje vrata	47
Otključavanje i otvaranje prednjih vrata iznutra	48
Uključivanje/isključivanje auto- matskog zaključavanja	49

Zamena rasvetnog tela

Bočno markirno svetlo	96
Dodatni pokazivač pravca (vozila sa pogonom na svim točkovima)	93
Dugo svetlo	92
Napomene	92
Oboreno svetlo	92
Osvetljenje registarske tablice	95
Pokazivač pravca (napred)	92
Pokazivač pravca (pozadi) (donji postroj vozila)	96
Pokazivač pravca (pozadi) (sandučar i kombi)	94
Svetlo za vožnju unazad (sandučar i kombi)	94
Unutrašnje svetlo (pozadi)	96
Vrste osvetljenja, halogeni farovi	92
Vrste rasvetnih tela, zadnje svetlo (donji postroj vozila)	95
Vrste rasvetnih tela zadnjeg svetla (sandučar i kombi)	93

Zamena sijalica

vidi Zamena rasvetnog tela

Zamena sijalice

vidi Zamena rasvetnog tela

Zamena točka

Montiranje novog točka	287
Podizanje vozila	284
Priprema	283
Skidanje točka	287
Spuštanje vozila	288

Zamena točkova	282
-----------------------------	-----

Zapremina rezervoara

AdBlue®	301
Gorivo	301
Rezerva (gorivo)	301

Zaštita od krađe

Blokada protiv krađe	61
Dodatno osiguranje vrata	47

Zaštita od krađe

vidi EDW (alarmni uređaj protiv
provale i krađe)

Zaštita od odvlačenja

Funkcija	62
Uključivanje/isključivanje	62

Zaštita unutrašnjeg prostora

Funkcija	63
Uključivanje/isključivanje	63

Zaštita životne sredine

Napomene	21
Preuzimanje starih vozila	21

Zatamnivanje unutrašnjeg ogledala ...	100
--	-----

Zatezač pojasa

Aktiviranje	31
-------------------	----

Zimski pneumatici

Podešavanje trajnog ograničenja brzine	162
---	-----

Zimski režim rada (lanci za sneg)	259
--	-----

Zvuci

vidi Podešavanje zvuka

Ž

Železnički transport	120
-----------------------------------	-----

Životinje

Kućni ljubimci u vozilu	44
-------------------------------	----

Impresum

Internet

Dodatne informacije o Mercedes-Benz vozilima i kompaniji Daimler AG možete da pronađete na internetu, na adresi:

<http://www.mercedes-benz.com>

<http://www.daimler.com>

Redakcija

Pitanja i sugestije u vezi sa ovim uputstvom za rukovanje možete da pošaljete redakciji za tehničku dokumentaciju na sledeću adresu:

Daimler AG, HPC: CAC, Customer Service, 70546 Stuttgart, Deutschland

©Daimler AG: Doštampavanje, prevođenje i umnožavanje, čak i samo delova ovog uputstva, nisu dozvoljeni bez pisane dozvole kompanije Daimler AG.

Proizvođač vozila

Daimler AG

Mercedesstraße 137

70327 Stuttgart

Nemačka

VAŠA UPUTSTVA ZA UPOTREBU



Torbica za papire vozila

Ovde možete da pronađete informacije o aktiviranju, servisna uputstva i garanciju za vaše vozilo u štampanom obliku.



Digitalno uputstvo na internetu

Uputstvo za upotrebu možete da pronađete na Mercedes-Benz veb-stranici.



Digitalno uputstvo kao aplikacija

Mercedes-Benz Guides aplikacija je besplatno dostupna u najpoznatijim internet prodavnicama aplikacija.



Apple® iOS



Android™



9075840803Z119