



# Sprinter

Керівництво з експлуатації

Mercedes-Benz



## Попередження щодо подушки безпеки переднього пасажера



**⚠ УВАГА!** Небезпека травмування або небезпека для життя при активованій подушці безпеки переднього пасажера

Якщо активована подушка безпеки переднього пасажера, у випадку аварії подушка безпеки переднього пасажера може вдарили дитину на сидінні переднього пасажера.

НІКОЛИ не використовуйте дитяче крісло, встановлене проти напрямку руху автомобіля, на сидінні з АКТИВОВАНОЮ ФРОНТАЛЬНОЮ ПОДУШКОЮ БЕЗПЕКИ; це може спричинити СМЕРТЬ або ВАЖКІ ТРАВМИ дитини.

Враховуйте розділ «Діти в автомобілі».

## Ласкаво просимо у світ Mercedes-Benz

Уважно прочитайте це керівництво з експлуатації та виконуйте його вказівки під час першої поїздки на вашому автомобілі. Для власної безпеки та подовження терміну експлуатації автомобіля виконуйте інструкції та попереджувальні вказівки цього керівництва з експлуатації. Недотримання вказівок може призвести до пошкоджень автомобіля та навіть травмування пасажирів і нанесення збитків довкіллю.

Оснащення та найменування вашого автомобіля можуть відрізнятися залежно від:

- моделі
- призначення
- комплектації для країни призначення
- доступності

На зображеннях цього керівництва з експлуатації демонструється автомобіль із лівостороннім розташуванням керма. В автомобілях із правостороннім розташуванням керма розміщення деталей та елементів керування відрізняється відповідним чином.

Mercedes-Benz безперервно продовжує розробку своїх автомобілей.

Тому Mercedes-Benz залишає за собою право змінювати:

- форму
- оснащення
- технічні параметри

Внаслідок цього в окремих випадках опис може відрізнятися від характеристик вашого автомобіля.

До комплектації вашого автомобіля входять:

- електронне керівництво з експлуатації
- друковане керівництво з експлуатації
- сервісна книжка
- керівництво з експлуатації додаткового обладнання відповідно до оснащення

Цю технічну документацію рекомендується зберігати в автомобілі. У випадку продажу автомобіля передавайте всю документацію на нього новому власнику.



**Символи ..... 5****Стислий огляд ..... 6**

Передня панель .....	6
Комбінація приладів .....	8
Стельова блок-панель управління .....	13
Панель управління дверима .....	17
Надзвичайні ситуації та аварії .....	19

**Електронне керівництво з експлуатації ..... 21**

Виклик електронного керівництва з експлуатації .....	21
--	----

**Загальні вказівки ..... 22**

Охорона довкілля .....	22
Повернення старих автомобілів для утилізації .....	22
Оригінальні деталі Mercedes-Benz .....	22
Вказівки щодо додаткових елементів, модифікацій, вбудованих елементів та конструктивних змін .....	23
Керівництво з експлуатації .....	24
Техніка безпеки при експлуатації .....	24
Сертифікати відповідності .....	25
Діагностичний роз'єм .....	27
Вказівка щодо зміни потужності двигуна .....	28
Спеціалізована СТО .....	28
Реєстрація автомобіля .....	28
Використання автомобіля за призначенням .....	28
Інформація про Правила поведіння з хімічними речовинами .....	28
Гарантія якості .....	29
QR-коди для схеми розташування елементів систем безпеки та аварійно-рятувальних засобів автомобіля .....	29
Збереження даних .....	29
Авторські права .....	31

**Безпека водія і пасажирів ..... 32**

Система утримання пасажирів .....	32
Ремені безпеки .....	34
Подушки безпеки .....	36
Діти в автомобілі .....	38
Вказівки щодо перевезення домашніх тварин в автомобілі .....	47

**Відкриття і закриття ..... 48**

Ключ .....	48
Двері .....	51
Зсувні двері .....	53
Електричні зсувні двері .....	54
Двері задньої стінки .....	57
Перегородка зсувних дверей .....	58
Електрична сходинка .....	59
Борти платформ .....	61
Бокове скло .....	62
Протиугінна функція .....	65

**Сидіння та розміщення вантажів ..... 68**

Правильне положення сидіння водія .....	68
Сидіння .....	68
Налаштування рульового колеса .....	81
Варіанти розміщення .....	81
Тримач для пляшок .....	85
Підстаканник .....	85
Попільничка та прикурювач .....	86
Розетки .....	86
Бездротове зарядження мобільного телефону і підключення до зовнішньої антени .....	89
Встановлення або знімання підлогового килимка .....	90

**Світло та огляд ..... 91**

Зовнішнє освітлення .....	91
Налаштування освітлення салону .....	96
Заміна джерела світла .....	98
Склоочисник .....	103
Дзеркала .....	106
Керування сонцезахисними козирками .....	107

**Регулювання мікроклімату в салоні ..... 108**

Огляд систем кондиціонування .....	108
Обслуговування систем кондиціонування .....	110
Управління вентиляційним дефлектором .....	114
Додатковий обігрівач .....	115
Керування вентиляцією вантажного відсіку .....	121

**Рух та парковка ..... 122**

Рух .....	122
Головний вимикач акумуляторної батареї .....	135

Механічна коробка передач .....	136	Системні налаштування .....	236
Автоматична коробка передач .....	137	Інформація про автомобіль .....	243
Повний привід .....	141	Навігація .....	243
DSR (Downhill Speed Regulation) .....	143	Телефон .....	270
Електронна система регулювання рівня кузова .....	145	Онлайн- та інтернет-функції .....	283
Заправка .....	149	Носії даних .....	289
Паркування .....	157	Радіоприймач .....	294
Система допомоги водієві та система безпеки руху .....	163	Звук .....	296
Робочий режим .....	190		
Режим експлуатації з причепом .....	191		
<b>Дисплей приладів та бортовий комп'ютер .....</b>		<b>Транспортування .....</b>	
Огляд дисплея приладів .....	197	Вказівка до директив щодо заванта- ження автомобіля .....	297
Огляд кнопок на рульовому колесі .....	198	Розподіл вантажу .....	298
Управління бортовим комп'ютером .....	198	Кріплення вантажу .....	298
Огляд індикацій на багатофункціо- нальному дисплеї .....	199	Системи кріплення багажу .....	301
Налаштування підсвітки приладів .....	200	Використання системи внутрішніх багажних кріплень .....	302
Меню та підменю .....	200	Завантаження колісної ніші .....	305
<b>LINGUATRONIC .....</b>		<b>Технічне обслуговування та догляд .....</b>	
Вказівки щодо техніки безпеки при експлуатації .....	206	Індикація міжсервісного інтервалу ASSYST PLUS .....	306
Управління .....	206	Моторний відсік .....	306
Ефективне використання LINGUATRONIC .....	208	Очищення та догляд .....	314
Важливі голосові команди .....	209		
<b>Mercedes PRO .....</b>		<b>Служба аварійної допомоги .....</b>	
Інформація про Mercedes PRO .....	221	Надзвичайна ситуація .....	321
Інформація щодо Mercedes PRO connect .....	221	Mercedes-Benz Система екстреного виклику .....	322
Виклик центру підтримки клієнтів Mercedes-Benz за допомогою мульти- медійної системи .....	221	Пошкодження шини .....	325
Здійснення викликів через стельову блок-панель управління .....	221	Акумуляторна батарея .....	325
Інформація щодо виклику при аварії через стельову блок-панель управління .....	222	Буксирування або відбуксирування .....	335
Інформація про службу екстреної допомоги Mercedes PRO connect .....	222	Електричні запобіжники .....	340
Надання згоди на передачу даних для Mercedes PRO connect .....	222	Комплект бортового інструменту .....	341
Дані, що передаються під час виклику при аварії .....	222	Гідравлічний автомобільний домкрат ....	342
<b>Мультимедійна система MBUX .....</b>		<b>Колеса та шини .....</b>	
Огляд та експлуатація .....	224	Вказівки щодо утворення шуму або незвичайних динамічних характеристик .....	343
		Вказівки щодо регулярної перевірки колес та шин .....	343
		Інформація щодо руху з використан- ням літніх шин .....	343
		Інформація про шини M + S .....	344
		Вказівки щодо ланцюгів проти ковзання .....	344
		Тиск у шинах .....	345
		Заміна колеса .....	365
		Запасне колесо .....	375

---

**Технічні характеристики ..... 382**

Інформація щодо технічних характеристик ..... 382

Електронне обладнання автомобіля ..... 382

Заводська табличка автомобіля, ідентифікаційний номер автомобіля (VIN) і номер двигуна ..... 383

Експлуатаційні матеріали та рівні заповнення ..... 384

Дані автомобіля ..... 393

Тягово-зчіпний пристрій ..... 393

Точки кріплення та системи кріплення багажу ..... 393

---

**Дисплейні повідомлення та сигнальні/контрольні лампи ..... 396**

Дисплейні повідомлення ..... 396

Сигнальні та контрольні лампи ..... 420

---

**Ключові слова ..... 430**

У цьому керівництві з експлуатації ви знайдете такі символи:

**⚠ НЕБЕЗПЕКА!** Небезпека через порушення попереджувальних вказівок

Попереджувальні вказівки звертають вашу увагу на можливу небезпеку для вашого життя або здоров'я чи життя інших пасажирів.

▶ Дотримуйтесь попереджувальних вказівок.

**🔥 ВКАЗІВКА ЩОДО ОХОРОНИ ДОВКІЛЛЯ** Шкода для навколишнього середовища через недотримання вказівок щодо охорони довкілля

Вказівки щодо охорони довкілля містять інформацію про екологічно грамотне поводження та утилізацію.

▶ Дотримуйтесь вказівок щодо охорони довкілля.

**! Вказівка** Пошкодження речей через недотримання вказівок щодо пошкоджень

Вказівки щодо пошкоджень звертають вашу увагу на потенційну небезпеку пошкодження автомобіля.

▶ Дотримуйтесь вказівок щодо пошкоджень.

**i** Корисні вказівки або докладніша інформація, яка може стати в нагоді.

▶ Інструкція щодо заходів, яких необхідно вжити

( → сторінка) Докладніша інформація щодо теми

**Индикація** Індикація на багатофункціональному/мультимедійному дисплеї:

➡ Найвищий рівень меню, який має бути обраний у мультимедійній системі

➡➡ Відповідне підменю, яке має бути обране в мультимедійній системі

\* Вказує на причину

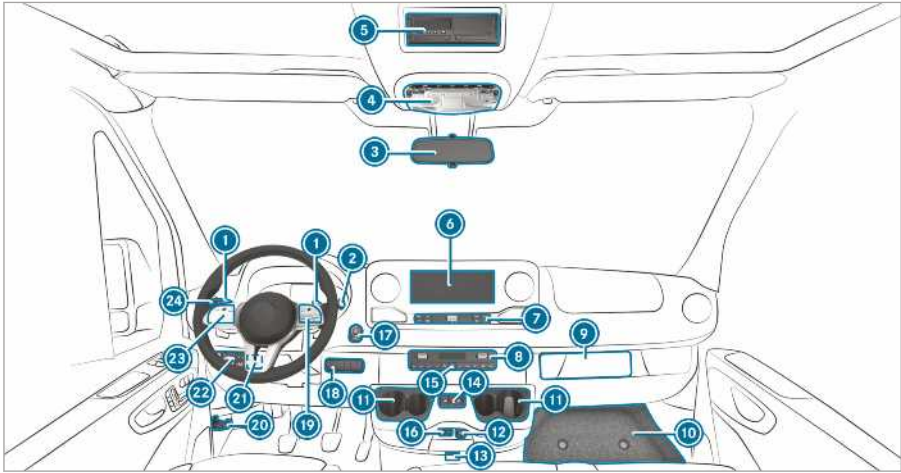

1 Підрульові перемикачі передач	→	139	17 Кнопка пуску/вимкнення двигуна	→	123
2 Важіль DIRECT SELECT	→	137	18 Права панель перемикачів		
3 Внутрішньосалонне дзеркало	→	107	Повний привід, увімкнення/вимкнення	→	142
4 Стельова блок-панель управління	→	96	LOW RANGE, увімкнення/вимкнення	→	143
5 Роз'єм DIN, наприклад, для встановлення тахографа або таймера для автономного обігрівача			DSR, увімкнення/вимкнення	→	144
6 Дисплей мультимедійної системи MBUX	→	225	Рівень дорожнього просвіту, піднімання/опускання	→	147
7 Елементи управління мультимедійної системи MBUX	→	227	Механізм відбору потужності, увімкнення/вимкнення	→	190
8 Система кондиціонування	→	108	Регулювання робочої частоти обертання, увімкнення/вимкнення	→	191
9 Встановлення тахографа			Вентиляція вантажного відсіку, увімкнення/вимкнення	→	121
10 Кришка речового відсіку	→	341	Проблісковий маячок, увімкнення/вимкнення	→	95
11 Підстаканник	→	85	19 Кнопки рульового колеса	→	198
12 Розетка на 12 В	→	86	20 Відкриття капота	→	306
13 Автомобілі з KEYLESS-START: гніздо ключа	→	123	21 Ліва панель перемикачів		
14 Електричні зсувні двері, відкриття та закриття	→	55	Налаштування робочої частоти обертання (ADR)	→	191
15 Аварійна світлова сигналізація, увімкнення та вимкнення	→	93	22 Перемикач освітлення		
16 Роз'єм USB	→	83	Коректор фар	→	92



23	Кнопки рульового колеса	→	198	Дальнє світло	→	93
24	Комбінований перемикач			Склоочисник	→	103
	Блимання	→	93	Склоочисник заднього скла	→	104

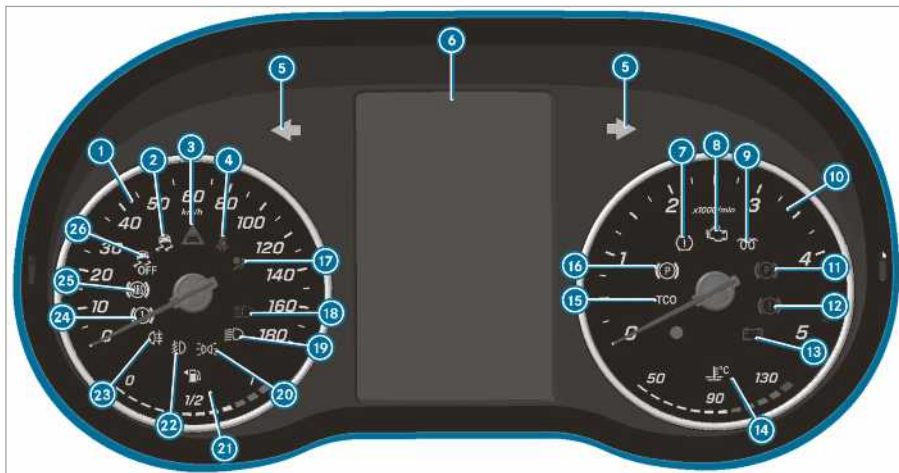

Дисплей приладів (кольоровий дисплей)

①	Спідометр	→	197	⑮	Тахограф (див. окреме керівництво з експлуатації)		
②	ESP®	→	421	⑯	Ⓜ Електричне стоянкове гальмо (жовт.)	→	421
③	⚠ Попередження про небезпечну дистанцію	→	426	⑰	⚠ Система утримання пасажирів	→	33
④	⚠ Ремінь безпеки не пристебнутий	→	426	⑱	Ⓜ Дальнє світло	→	93
⑤	↶ ↷ Показчик повороту	→	93	⑲	Ⓜ Близьке світло	→	91
⑥	Багатофункціональний дисплей	→	421	⑳	Ⓜ Стоянкове світло	→	91
⑦	⚠ Сигнальна лампа втрати тиску повітря в шинах	→	421	㉑	⚠ Повідомлення про рівень палива та Ⓜ резервний запас палива з індикацією положення кришки горловини паливного бака	→	427
⑧	Ⓜ Діагностика двигуна	→	427	㉒	Ⓜ Протитуманне світло	→	92
⑨	Ⓜ Передпускове прогрівання та несправність системи передпускового підігріву	→		㉓	Ⓜ Заднє протитуманне світло	→	92
⑩	Тахометр	→	197	㉔	Ⓜ Гальма (жовт.)	→	421
⑪	Ⓜ Стоянкове гальмо закрито (черв.)	→	421	㉕	Ⓜ Система ABS несправна	→	421
⑫	Ⓜ Гальма (черв.)	→	421	㉖	Ⓜ ESP® вимкнено	→	421
⑬	Ⓜ Електрична помилка	→	427				
⑭	Індикація температури охолоджувальної рідини та Ⓜ надто високої температури охолоджувальної рідини	→	427				

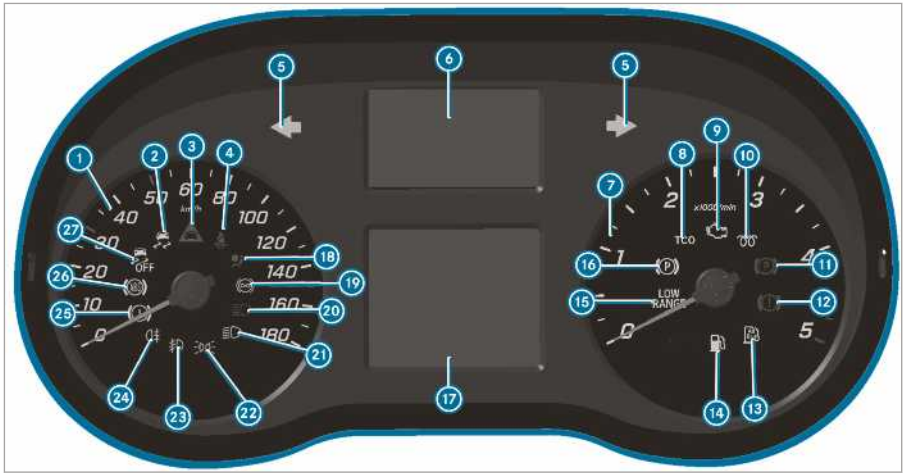

Дисплей приладів (чорно-білий дисплей) з кнопками рульового колеса

1	Спідометр	→	197
2	ESP®	→	421
3	Попередження про небезпечну дистанцію	→	426
4	Ремінь безпеки не пристебнутий	→	426
5	Показчик повороту	→	93
6	Індикація сигнальних та контрольних ламп		
	Принаймні одні двері закриті не повністю		
	Втрата тиску повітря в шинах	→	421
	Несправна підтримка рульового управління	→	426
	Електрична помилка	→	427
	Система екстреного виклику SOS (система екстреного виклику Mercedes-Benz)		
	Активний асистент екстреного гальмування вимкнений		
	ATTENTION ASSIST вимкнений		



Система контролю смуги руху неактивна





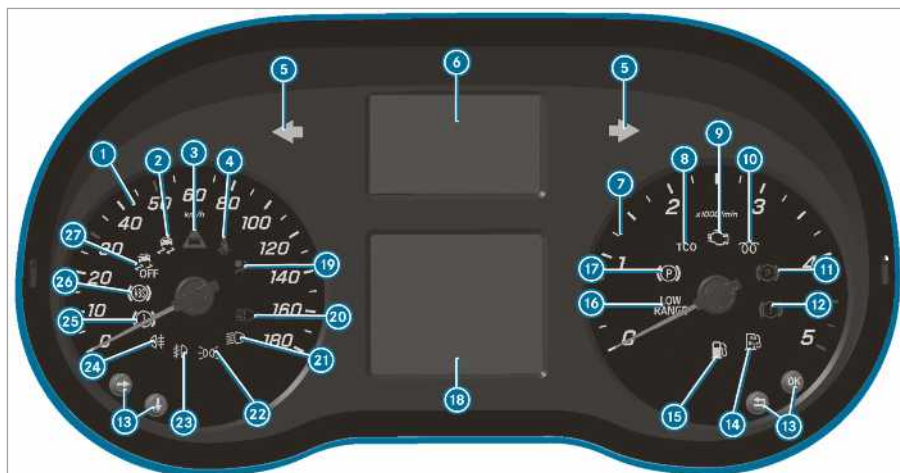







	Система керування дальнім світлом	→	95
	(білий) Система контролю смуги руху активна та готова надавати попередження / (черв.) Система контролю смуги руху попереджує		
7	Тахометр		
8	Тахограф (див. окреме керівництво з експлуатації)		
9	Діагностика двигуна	→	427
10	Передпускове прогрівання та несправність системи передпускового підігріву		
11	Стоянкове гальмо закрите (черв.)	→	421
12	Гальма (черв.)	→	421
13	Запас AdBlue замалий	→	152
14	Резервний запас палива	→	427
15	Система LOW RANGE активна	→	143
16	Електричне стоянкове гальмо (жовт.)	→	421

17		Багатофункціональний дисплей	→	421	22		Стоянкове світло	→	91
18		Система утримання пасажирів	→	33	23		Протитуманне світло	→	92
19		Ретардер (див. окреме керівництво з експлуатації)			24		Заднє протитуманне світло	→	92
20		Дальнє світло	→	93	25		Гальма (жовт.)	→	421
21		Ближнє світло	→	91	26		Система ABS несправна	→	421
					27		ESP® вимкнено	→	421



Дисплей приладів (чорно-білий дисплей) без кнопок рульового колеса

1	Спідометр	→	197
2	 ESP®	→	421
3	 Попередження про небезпечну дистанцію	→	426
4	 Ремінь безпеки не пристебнутий	→	426
5	 Показчик повороту	→	93
6	Індикація сигнальних та контрольних ламп		
	 Принаймні одні двері закриті не повністю		
	 Сигнальна лампа втрати тиску повітря в шинах	→	421
	 Несправна підтримка рульового управління	→	426
	 Електрична помилка	→	427
	 Система екстреного виклику SOS (система екстреного виклику Mercedes-Benz)		
	 Активний асистент екстреного гальмування вимкнений		
	 ATTENTION ASSIST вимкнений		
	 Система контролю смуги руху неактивна		
	 Система керування дальнім світлом	→	95
	 (білий) Система контролю смуги руху активна та готова надавати попередження /  (черв.) Система контролю смуги руху попереджує		
	 Ретардер (див. окреме керівництво з експлуатації)		
7	Тахометр		
8	Тахограф (див. окреме керівництво з експлуатації)		
9	 Діагностика двигуна	→	427
10	 Передпускове прогрівання та несправність системи передпускового підігріву		
11	 Стоянкове гальмо закрите (черв.)	→	421
12	 Гальма (черв.)	→	421
13	Кнопки керування бортовим комп'ютером	→	198
14	 Запас AdBlue замалий	→	152

15		Резервний запас палива →	427	22		Стоянкове світло →	91
16		Система LOW RANGE активна →	143	23		Протитуманне світло →	92
17		Електричне стоянкове гальмо (жовт.) →	421	24		Заднє протитуманне світло →	92
18		Багатофункціональний дисплей →	421	25		Гальма (жовт.) →	421
19		Система утримання пасажирів →	33	26		Система ABS несправна →	421
20		Дальнє світло →	93	27		ESP® вимкнено →	421
21		Ближнє світло →	91				

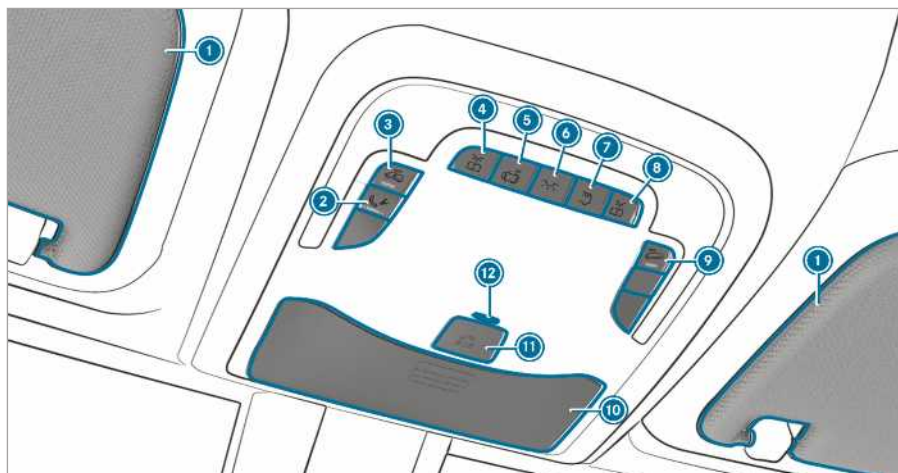

Стельова блок-панель управління, варіант 1

1	Сонцезахисний козирок	→	107
2	Кнопка виклику при аварії (Mercedes PRO connect)		
3	Система охорони салону, увімкнення/вимкнення	→	66
	Освітлення салону, увімкнення/вимкнення		
4	Світло для читання зліва, увімкнення/вимкнення		
5	Автоматичне керування освітленням, увімкнення/вимкнення		
6	Освітлення передньої частини салону, увімкнення/вимкнення		
7	Освітлення задньої частини салону, увімкнення/вимкнення		
8	Світло для читання справа, увімкнення/вимкнення		
9	Захист від буксирування, увімкнення/вимкнення	→	66
10	Відділення для окулярів	→	84
11	SOS Система екстреного виклику SOS (система екстреного виклику Mercedes-Benz)		
12	Контрольна лампа EDW або світлодіодна контрольна лампа підтримуючої акумуляторної батареї системи екстреного виклику (тільки для Росії)		

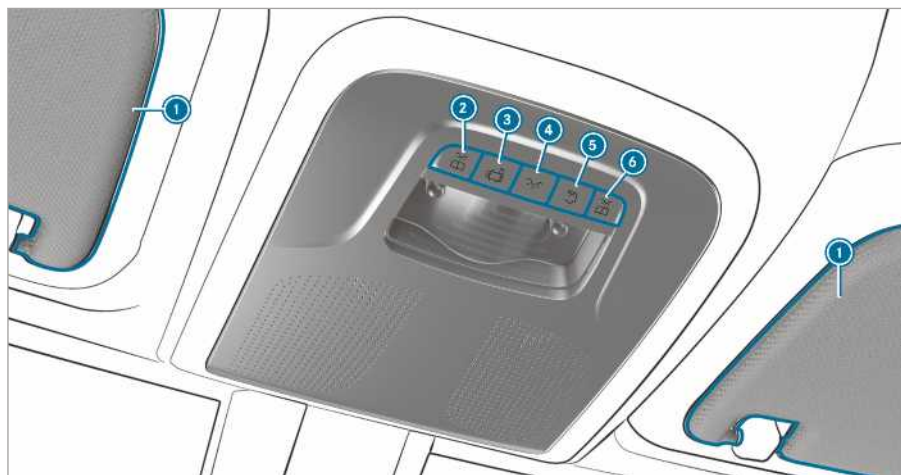



Стельова блок-панель управління, варіант 2

① Сонцезахисний козирок → 107

②  Світло для читання зліва, увімкнення/вимкнення

③  Автоматичне керування освітленням, увімкнення/вимкнення

④  Освітлення передньої частини салону, увімкнення/вимкнення

⑤  Освітлення задньої частини салону, увімкнення/вимкнення

⑥  Світло для читання справа, увімкнення/вимкнення



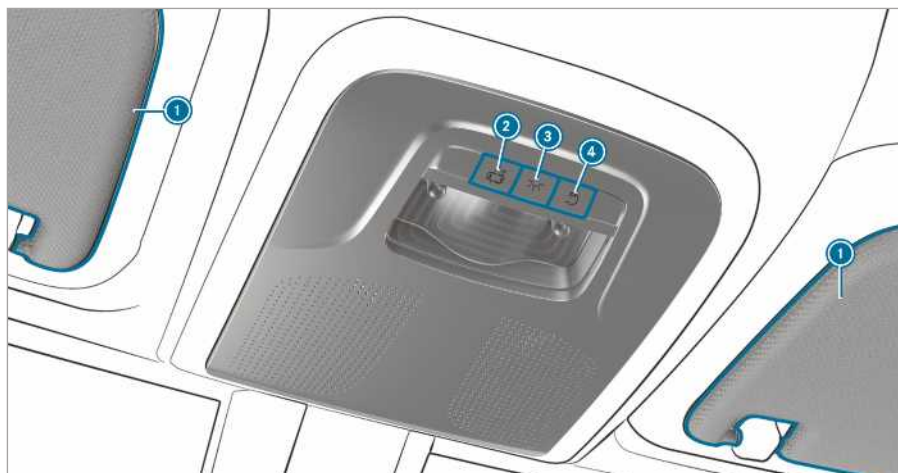

Стельова блок-панель управління, варіант 3

- 1 Сонцезахисний козирок → 107
- 2 Автоматичне керування освітленням, увімкнення/вимкнення
- 3 Освітлення передньої частини салону, увімкнення/вимкнення → 66
- 4 Освітлення задньої частини салону, увімкнення/вимкнення

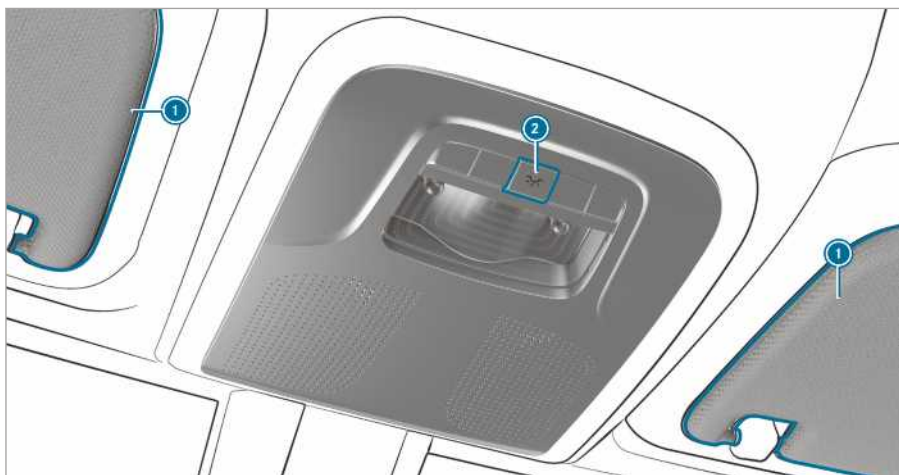

Стельова блок-панель управління, варіант 4

① Сонцезахисний козырок → 107

② Освітлення салону, увімкнення/вимкнення

---

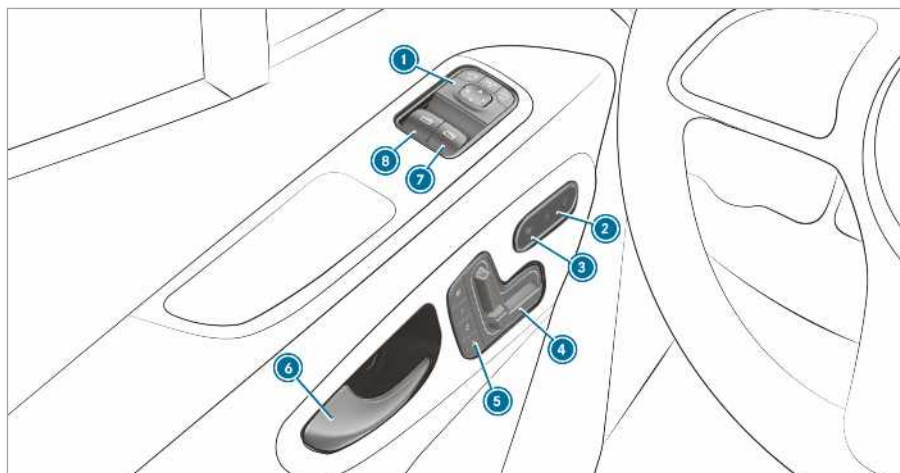

Панель управління дверима автомобіля з електрично налаштованими сидіннями

1 Зовнішнє дзеркало, налаштування	→ 106	5 Керування функцією пам'яті	→ 73
2 Система центрального блокування замків, увімкнення/вимкнення	→ 52	6 Відкриття дверей	→ 52
3 Підігрів сидінь, увімкнення/вимкнення	→ 80	7 Піднімання та опускання бокового скла праворуч	→ 62
4 Електричне регулювання передніх сидінь	→ 72	8 Піднімання та опускання бокового скла ліворуч	→ 62

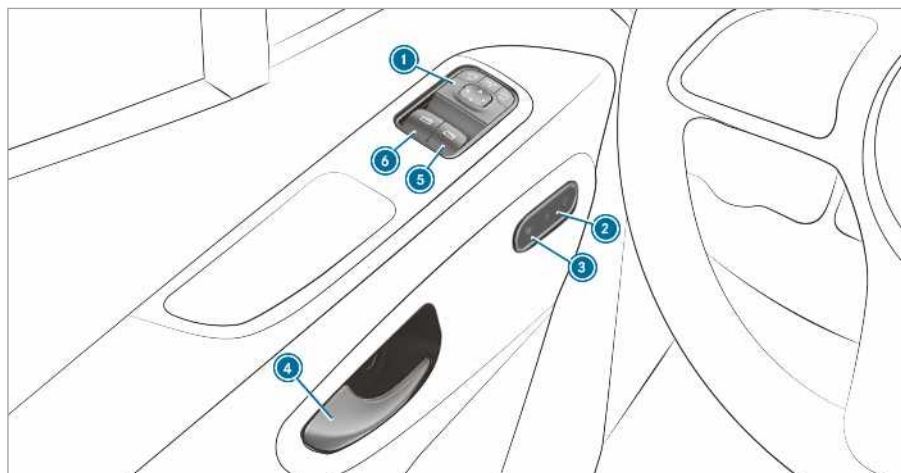

Панель управління дверима автомобіля без електрично налаштованих сидінь

1 Зовнішнє дзеркало, налаштування	→	106	4 Відкриття дверей	→	52
2 Система центрального блокування замків, увімкнення/вимкнення	→	52	5 Піднімання та опускання бокового скла праворуч	→	62
3 Підігрів сидінь, увімкнення/вимкнення	→	80	6 Піднімання та опускання бокового скла ліворуч	→	62

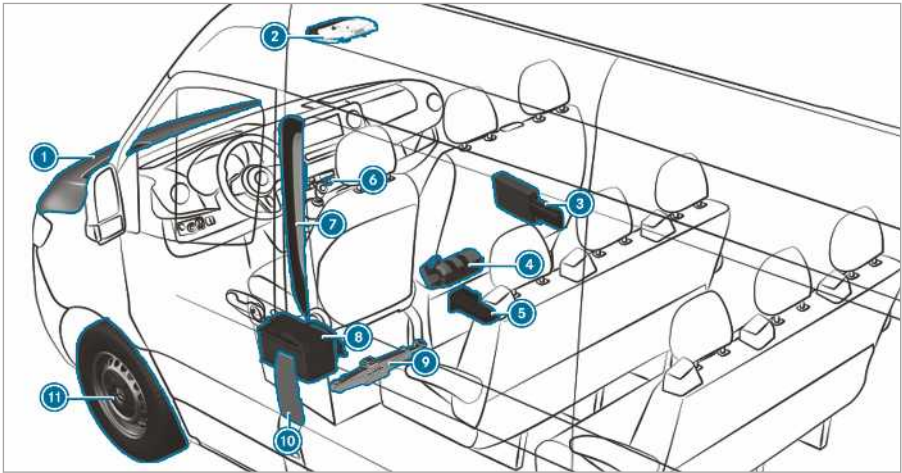

1	Перевірка та доливання експлуатаційних матеріалів	→	384	8	Від'єднання стартерної акумуляторної батареї	→	329
	Пуск двигуна від зовнішнього джерела живлення	→	326	9	Автомобілі з переднім приводом: механічний автомобільний домкрат та інструмент для заміни коліс	→	368
2	Кнопки системи екстреного виклику (SOS) та виклику при аварії	→	323	10	Відкидна кришка заправного люка, що містить інформацію про тиск в шинах, вид палива та QR-коди для визначення схеми розташування елементів систем безпеки та аварійно-рятувальних засобів автомобіля	→	149
3	Знак аварійної зупинки	→	321				
	Світловідбиваючий жилет	→	321				
	Сумка аптечки	→	321				
4	Вогнегасник	→	321				
5	Автомобілі з заднім приводом: гідравлічний автомобільний домкрат та інструмент для заміни коліс	→	342	11	Пошкодження шини	→	325
6	Система аварійної світлової сигналізації	→	93				
7	QR-код для запиту даних схеми розташування елементів систем безпеки та аварійно-рятувальних засобів автомобіля	→	29				



12 Автомобілі з заднім приводом: противідкатна підпора

13 Запасне колесо (приклад)



375

---

## Виклик електронного керівництва з експлуатації

Мультимедійна система:

➔ Інфо ➔ Керівництво з експлуатації  
➔ ⓘ



В електронному керівництві з експлуатації описані функції та управління:

- автомобілем
- мультимедійною системою
- ▶ Оберіть в електронному керівництві з експлуатації один з наступних пунктів меню:
  - **Search** (Пошук): тут ви можете виконати пошук за ключовими словами, щоб швидко знайти відповіді на питання, пов'язані з керуванням автомобілем.
  - **Quick start** (Швидкий старт): тут ви отримаєте поради щодо налаштування сидіння водія.
  - **Tips** (Поради): тут ви знайдете інформацію щодо повсякденних ситуацій, пов'язаних з автомобілем.
  - **Bookmarks** (Закладки): тут ви отримаєте доступ до всіх закладок, збережених особисто.
  - **Language** (Мова): тут ви можете обрати мову для електронного керівництва з експлуатації.

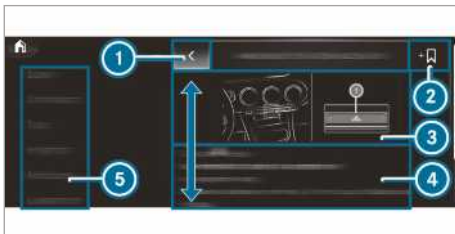

- ① Назад
- ② Додавання закладок
- ③ Зображення

- ④ Зона змісту
- ⑤ Меню

Деякі розділи в електронному керівництві з експлуатації, наприклад, попереджувальні вказівки, можуть бути розкриті або закриті.

### Виклик додаткових можливостей електронного керівництва з експлуатації

**Прямий перехід:** тривалим натисканням на запис панелі реєстру у мультимедійній системі відкривається відповідний зміст у електронному керівництві з експлуатації.



**LINGUATRONIC:** виклик через систему голосового керування

З міркувань безпеки електронне керівництво з експлуатації недоступне під час руху автомобіля.

- ⓘ Ви також можете знайти керівництво з експлуатації у додатку путівника Mercedes-Benz Guide в App Store.

## Охорона довкілля



### ВКАЗІВКА ЩОДО ОХОРОНИ

**ДОВКІЛЛЯ** Шкода довкіллю через умови експлуатації та стиль керування

Викид шкідливих речовин вашого автомобіля напряму пов'язаний з його експлуатацією.

Ви можете зробити свій внесок у охорону навколишнього середовища, експлуатуючи автомобіль в екологічно безпечний спосіб. Для цього дотримуйтеся рекомендацій щодо умов експлуатації та особистого стилю керування.

#### Умови експлуатації:

- ▶ Слідкуйте за правильним тиском у шинах.
- ▶ Не возіть з собою непотрібний зайвий вантаж (наприклад, багажник на даху, який ви більше не використовуєте).
- ▶ Дотримуйтеся міжсервісних інтервалів. Регулярне технічне обслуговування автомобіля дозволяє зберегти довкілля.
- ▶ Завжди звертайтеся до спеціалізованої СТО для проведення робіт з сервісного обслуговування.

#### Особистий стиль керування:

- ▶ При запуску не натискайте педаль акселератора.
- ▶ Не прогрівайте двигун під час простою.
- ▶ Будьте уважними під час руху та утримуйте достатню дистанцію.
- ▶ Уникайте частого й стрімкого прискорення та гальмування.
- ▶ Вчасно перемикайте передачі та закінчуйте рух на передачі  $\frac{2}{3}$ .
- ▶ Вимикайте двигун під час тривалих зупинок, зумовлених ситуацією на дорозі, наприклад, використовуйте функцію автоматичного запуску та зупинки двигуна ECO.
- ▶ Заощадливий рух. Для стилю керування з незначною витратою стежте за індикацією ECO.

## Повернення старих автомобілів для утилізації

### Лише для країн Європейського союзу:

Згідно з директивою з утилізації автомобілів Європейського союзу, Mercedes-Benz приймає старі автомобілі для утилізації відповідно до норм захисту довкілля.

Щоб здати на утилізацію свій старий автомобіль, можна скористатися мережею центрів із розбирання та прийому автомобілів для утилізації. У такі центри можна безкоштовно віддати свій автомобіль. Таким чином ви робите великий внесок у замикання циклу утилізації та у збереження ресурсів.

Подальшу інформацію щодо утилізації автомобілів та умов їх вилучення ви знайдете на регіональній інтернет-сторінці Mercedes-Benz.

## Оригінальні деталі Mercedes-Benz



### ВКАЗІВКА ЩОДО ОХОРОНИ

**ДОВКІЛЛЯ** Нанесення шкоди навколишньому середовищу внаслідок невикористання замічних агрегатів

Компанія Daimler AG пропонує відновлені замічні агрегати та деталі такої ж якості, як і нові деталі. Для них чинні ті ж права та гарантії якості, як і для нового обладнання.

- ▶ Використовуйте відновлені замічні агрегати та деталі Daimler AG.



**Вказівка** Погіршення функціонування системи утримання пасажирів внаслідок встановлення аксесуарів, ремонтних або зварювальних робіт

У наступних місяцях в автомобілі можуть бути вмонтовані подушки безпеки, аварійні натягувачі ременя безпеки, а також блоки керування та датчики для системи утримання пасажирів:

- Рама дверей
- Рама даху
- Двері
- Сійки дверей
- Пороги дверей
- Сидіння
- Передня панель



- Комбінація приладів
  - Центральна консоль
- ▶ У цих областях забороняється встановлювати аксесуари, наприклад, аудіосистеми.
  - ▶ Забороняється виконувати ремонтні або зварювальні роботи.
  - ▶ Доручіть подальший монтаж аксесуарів фахівцям спеціалізованої СТО.

Використовуючи деталі, шини, колеса та приладдя, пов'язане з системою безпеки, які не схвалені Mercedes-Benz, ви ставите під загрозу безпеку експлуатації автомобіля. Це може призводити до порушення роботи систем безпеки, наприклад, гальмівної системи. Застосовуйте винятково оригінальні деталі Mercedes-Benz або деталі аналогічної якості. Використовуйте лише шини, колеса та аксесуари, схвалені для вашого типу автомобіля.

Mercedes-Benz завжди перевіряє на надійність та відповідність оригінальні деталі, аксесуари та деталі для модернізації, дозволені для вашого типу автомобіля. Незважаючи на постійний моніторинг ринку, Mercedes-Benz не може оцінити якість інших деталей. Навіть якщо в окремих випадках відділ технічного контролю або відповідні організації дозволяють заміну, компанія Mercedes-Benz не бере на себе відповідальність за використання таких деталей в автомобілях Mercedes-Benz.

Для модернізації або встановлення обладнання дозволяється використовувати лише дозволені законодавством деталі. Усі оригінальні деталі Mercedes-Benz відповідають експлуатаційним вимогам. Використання не схвалених деталей може спричинити скасування дозволу на використання автомобіля.

Це відбувається у наступних ситуаціях:

- Змінюється схвалений дозвіл на експлуатацію цього типу автомобіля.
- Існує небезпека з боку учасників дорожнього руху.
- Погіршуються шумові характеристики та процес відведення відпрацьованих газів.

Під час замовлення оригінальних деталей Mercedes-Benz завжди вкажіть ідентифікаційний номер автомобіля (VIN) (→ стор. 383).

### Вказівки щодо додаткових елементів, модифікацій, вбудованих елементів та конструктивних змін

З міркувань безпеки елементи модифікації мають виготовлятися та встановлюватися відповідно до чинних норм модифікації Mercedes-Benz. Ці норми модифікації гарантують, що шасі та елемент модифікації утворюватимуть одне ціле і досягатимуть максимальної безпеки експлуатації та руху.

Загалом як автовиробник, так і виробник кузова повинні слідкувати за тим, щоб виготовлені ними продукти вводилися в експлуатацію в безпечному стані та не загрожували безпеці людей. Інакше їм загрожують штрафні санкції або цивільні чи публічно-правові наслідки. У зв'язку з цим кожен виробник несе відповідальність за виготовлений ним продукт. Той, хто виконує модифікацію, переоснащення, модернізацію та вносить конструктивні зміни, повинен гарантувати дотримання директиви 2001/95/ЄС щодо загальної безпечності виробу.

З міркувань безпеки Mercedes-Benz рекомендує:

- Не виконувати додаткових змін в автомобілі.
- У випадку відхилення від чинних норм модифікації отримати дозвіл від Mercedes-Benz.

Приймальні випробування офіційними контрольними організаціями або відомчі дозволи не виключають ризиків для безпеки.

Звертайте увагу на інформацію щодо оригінальних деталей Mercedes-Benz (→ стор. 22).

Норми модифікації Mercedes-Benz можна знайти в Інтернеті за адресою [https://bb-portal.mercedes-benz.com/portal/kat\\_iv.html?&L](https://bb-portal.mercedes-benz.com/portal/kat_iv.html?&L). Зверніть увагу на те, що для доступу до порталу виробника кузова Mercedes-Benz необхідно мати спеціальні права доступу.

Там ви також знайдете інформацію щодо розташування пінових контактів та заміни запобіжників.

**i** Докладнішу інформацію ви отримаєте на спеціалізованій СТО.

**⚠ УВАГА!** Небезпека аварій- та травмування при невідповідних модифікаціях або конструктивних змінах автомобіля

Внаслідок конструктивних змін або модифікацій можуть порушитися функції систем або компонентів автомобіля.

Через це вони можуть функціонувати неналежним чином і/або поставити під загрозу безпеку експлуатації автомобіля.

▶ Роботи з внесення конструктивних змін або модифікації автомобіля мають виконувати лише спеціалізовані СТО.

Не дозволяються навіть незначні на перший погляд зміни автомобіля, наприклад, встановлення панелі облицювання радіатора при зимовій експлуатації. Не закривайте радіатор двигуна. Також не використовуйте термомати, захисні пристрої від комах тощо.

Інакше значення системи діагностики не будуть відповідати дійсності. В окремих країнах запис даних діагностики двигуна закріплені законодавчо; він завжди має бути доступним та правильним.

Заводське оснащення дерев'яною або пластикою підлогою вантажного відсіку є важливою складовою конструкції автомобіля. Знімаючи підлогу вантажного відсіку, можна пошкодити кузов. Це негативно впливає на кріплення вантажу, і максимальне допустиме навантаження точок кріплення більше не гарантується. Тому не знімайте підлогу вантажного відсіку.

### Вказівки щодо перегородки

Транспортні засоби, які отримали дозвіл на використання як комерційні автомобілі (N1, N2), без перегородки не відповідають стандарту ISO 27956, який описує пристосування для належного закріплення вантажів в автомобілях-фургонках. При використанні автомобіля для транспортування вантажів наполегливо рекомендується додатково встановити перегородку, оскільки належне закріплення вантажів у транспортних засобах без перегородки можна здійснити лише докладаючи значних зусиль.

### Керівництво з експлуатації

У цьому керівництві з експлуатації описуються всі моделі й доступне стандартне та опціональне обладнання вашого автомобіля, яке було наявне на момент завершення його реда-

гування. Можливі розбіжності залежно від країни. Зважайте на те, що ваш автомобіль може мати не всі описані функції. Це стосується також систем та функцій, пов'язаних із безпекою. Тому деякі описи та зображення обладнання вашого автомобіля можуть відрізнятися.

В оригінальному договорі купівлі вашого автомобіля наведені всі наявні в ньому системи.

Якщо у вас виникли запитання щодо оснащення та експлуатації, ви можете звернутися до фахівців будь-якої авторизованої станції техобслуговування Mercedes-Benz.

Керівництво з експлуатації та сервісна книжка — це важливі документи, які слід зберігати в автомобілі.

### Вказівки до автомобілів, які оснащено виробниками кузова

Враховуйте обов'язково посібники з експлуатації від виробника кузова. Інакше ви можете не розпізнати небезпеку.

### Техніка безпеки при експлуатації

**⚠ УВАГА!** Небезпека аварії через порушення функціонування або системну помилку

Якщо ігнорувати рекомендовані виробником сервісні обслуговування та профілактичні роботи або не здійснювати необхідний ремонт, це може призвести до функціональних несправностей та збоїв системи.

▶ Зазначені сервісні обслуговування - / профілактичні роботи або ремонт рекомендується виконувати на спеціалізованій СТО.

**⚠ УВАГА!** Небезпека аварії та травмування через недозволені зміни, внесені у електронні вузли

Зміни електронних вузлів, їх ПЗ та проводів можуть негативно вплинути на їх функціонування та / або функції інших вузлів мережі. Зокрема також можливий вплив на системи, пов'язані з безпекою.

Через це вони можуть функціонувати неналежним чином і/або поставити під загрозу безпеку експлуатації автомобіля.

- ▶ Не здійснювати втручання у кабелі, а також електронні компоненти або їх ПЗ.
- ▶ Роботи на електричних та електронних приладах завжди доручати виконувати у спеціалізованій СТО.

При внесенні змін у бортову електроніку автомобіля дозвіл на експлуатацію втрачає чинність.

Враховувати підрозділ «Електроніка автомобіля» у «Технічних даних».

**⚠ УВАГА!** Небезпека виникнення пожежі через легкозаймисті матеріали на гарячих частинах системи випуску відпрацьованих газів

Якщо займисті матеріали, наприклад, листя, трава або гілки, контактують із гарячими елементами системи випуску відпрацьованих газів, ці матеріали можуть загорітися.

- ▶ Під час руху по ґрунтових дорогах або по бездоріжжю регулярно перевіряйте днище автомобіля.
- ▶ Видаляйте залишки рослин, затиснутих в ньому, та інші займисті матеріали.
- ▶ При пошкодженнях негайно зверніться на спеціалізовану СТО.

**! ВКАЗІВКА** Пошкодження автомобіля

Особливо автомобіль може пошкодитись в наступних випадках:

- Автомобіль торкається днищем дорожнього покриття, наприклад, на високому бордюрі або на ґрунтових дорогах.
- Автомобіль занадто швидко переїжджає через перешкоди, наприклад, через бордюр, гасій швидкості або вибоїни.
- По днищу або ходовій частині автомобіля вдаряє твердий важкий предмет.

Кузов, днище, ходова частина, колеса або шини в аналогічних ситуаціях можуть пошкодитись непомітно для неозброєного ока. Пошкоджені таким чином деталі можуть неочікувано вийти з ладу або відмовити у випадку аварії.

Якщо пошкоджене покриття днища, між днищем і покриттям можуть збиратися займисті матеріали, такі як, наприклад, листя, трава або гілки. Якщо такі матеріали торкатимуться гарячих деталей системи випуску відпрацьованих газів, вони можуть загорітися.

- ▶ Необхідно негайно перевірити автомобіль на спеціалізованій СТО і полагодити його.

або

- ▶ При погіршенні безпеки руху під час подальшого руху негайно зупиніться, дотримуючись правил дорожнього руху, та зверніться на спеціалізовану СТО.

## Сертифікати відповідності

### Електромагнітна сумісність

Електромагнітна сумісність компонентів автомобіля була перевірена відповідно до директиви UN-R 10 у відповідній чинній редакції та підтверджена.

### Компоненти автомобіля, які працюють з використанням радіозв'язку

Наступна вказівка стосується всіх компонентів автомобіля, які працюють з використанням радіозв'язку, а також всіх інформаційних систем та комунікаційних пристроїв, інтегрованих в автомобіль:

Компоненти цього автомобіля, які працюють з використанням радіозв'язку, відповідають основним вимогам та іншим відповідним положенням Директиви 2014/53/ЄС. Докладнішу інформацію можна отримати на Авторизована станція техобслуговування Mercedes-Benz.

Далі ви знайдете адреси виробників радіокомпонентів, які через свій розмір або властивості не дозволяють відобразити цю інформацію на пристрої.

**Датчики системи контролю тиску в шинах**  
Huf Hülbeck & Fürst GmbH & Co. KG, Steeger Straße 17, 42551 Velbert, Germany

**Радіозамок**  
Marquardt GmbH, Schloßstraße 16, 78604 Rietheim, Germany

Huf Hüsbeck & Fürst GmbH & Co. KG, Steeger  
Straße 17, 42551 Velbert, Germany

#### Антенні модулі

Hirschmann Car Communication GmbH,  
Stuttgarter Straße 45-51, 72654  
Neckartenzlingen, Germany

#### Радарні датчики

Robert Bosch GmbH, Daimlerstraße 6,  
71229 Leonberg, Germany

#### Мобільний зв'язок і телематика

Yanfeng Visteon Automotive Trim Systems Co.,  
Ltd., 1001 Qinzhou Rd(N), 200233 Shanghai,  
China

Harman Becker Automotive Systems GmbH,  
Postfach 2260, 76303 Karlsbad, Germany

#### Пульт дистанційного керування функцією додаткового опалення

Digades GmbH, Äußere Weberstraße 20,  
02763 Zittau, Germany

#### Тип радіопристроїв у автомобілі

Окрім типових частот мобільного зв'язку, автомобілі Mercedes-Benz застосовують такі радіопристрої.

#### Тип радіопристроїв у автомобілі

Частотний діапазон	Технологія	Потужність передавача/ сила магнітного поля
433 МГц (433,05 – 434,79 МГц)	Радіозамок, система контролю тиску в шинах, антенний модуль, пульт дистанційного керування функцією додаткового опалення	≤ 10 мВт, ефективна випромінювана потужність
2,4 ГГц вільний частотний діапазон (2400 – 2483,5 МГц)	Bluetooth®, R-LAN,	≤ 100 мВт, ефективна випромінювана потужність
76 – 77 ГГц	76 ГГц радар	≤ 55 дБм, пікова ефективна випромінювана потужність

#### Автомобільний домкрат

##### Сертифікат відповідності гідравлічного автомобільного домкрата

Копія та переклад оригінального сертифікату відповідності:

Сертифікат відповідності ЄС 2006/42/ЄС

Ми, WEBER-HYDRAULIK GMBH, Heilbronner Str. 30, 74363 Güglingen/Гюглінген, заявляємо, що виріб «Гідравлічний підйомник Weber» типів:

A AD ADX AH ANH AL AT ATD ATDX ATG ATN ATGX ATPX ATQ AX

навантаження: від 2000 до 100 000 кг

серійний №: з року випуску 01/2010

відповідає чинним основним вимогам безпеки та охорони здоров'я директиви ЄС щодо машинобудування.

Цей сертифікат відповідності ЄС втрачає свою чинність:

- при внесенні конструктивних змін або ремонті неуповноваженими особами;
- якщо вироби застосовують не відповідно до призначення, описаного в керівництві з експлуатації;
- якщо не виконуються регулярні перевірки.

Чинні директиви ЄС: Директива ЄС щодо машинобудування 2006/42/ЄС

Застосовувані стандарти: ISO 11530

Контроль якості: DIN EN ISO 9001:2000

Гюглінген (Güglingen), 01.07.2013

Підписано

Директор, WEBER-HYDRAULIK GmbH

Уповноважений щодо укладання технічної документації, WEBER-HYDRAULIK GMBH

Heilbronner Straße 30, 74363 Güglingen, Німеччина

## Сертифікат відповідності механічного автомобільного домкрата

Копія та переклад оригінального сертифікату відповідності:

### Сертифікат відповідності ЄС

1.

Особа, що підписалася нижче, як представник  
Виробник:

BRANO a.s.

74741 Hradec nad Moravicí, Opavská 1000,  
Чеська Республіка

Ідент. №: 64-387-5933

Ідент. номер платника ПДВ: CZ64-387-5933

заявляє під нашу виняткову відповідальність, що  
виріб:

2. а)

Найменування:

Автомобільний домкрат

Тип, номер:

A 910 580 00 00

Рік виробництва: 2017

відповідає усім спеціальним положенням

Директиви № 2006/42/ЄС

б)

Опис і призначення:

автомобільний домкрат призначений винятково  
для піднімання вказаного автомобіля відповідно  
до інструкції з експлуатації, наклеєної на авто-  
мобільному домкраті.

Технічна документація виробу забезпечується  
заводом-виробником. Уповноважений щодо  
укладання технічної документації: керівник тех-  
нічного відділу Brano a.s.

3.

Hradec nad Moravicí (Градець-над-Моравицею)

Місто

4.

12.07.2017

Дата

Підпис:

Директор з якості

## Діагностичний роз'єм

Діагностичний роз'єм призначений для підключення діагностичних приладів на спеціалізованій СТО.

**▲ УВАГА!** Небезпека аварії через увімкнення приладів на діагностичному роз'ємі

Підключення пристроїв до автомобіля через діагностичний роз'єм може призвести до обмеження функціонування систем автомобіля.

Таким чином, погіршиться безпека експлуатації автомобіля.

- ▶ Дозволяється підключати лише прилади до діагностичного роз'єму автомобіля, які рекомендовані Mercedes-Benz для вашого автомобіля.

**▲ УВАГА!** Небезпека аварії через предмети у зоні ніг водія

Предмети у зоні ніг водія можуть обмежувати хід педалей або блокувати натиснуту педаль.

Це створює загрозу для експлуатаційної безпеки -та безпеки дорожнього руху автомобіля.

- ▶ Складайте всі предмети у автомобілі безпечно, щоб вони не потрапляли у зону ніг водія.
- ▶ Завжди міцно і відповідно до інструкції закріплюйте підлогові килимки, щоб завжди забезпечувався достатній вільний простір для руху педалей.
- ▶ Не використовуйте незакріплені підлогові килимки і не кладіть кілька килимків один на одного.

**!** **Вказівка** Розрядження акумуляторної батареї внаслідок використання приладів через діагностичний роз'єм

Підключення приладів до діагностичного роз'єму негативно впливає на батарею.

- ▶ Перевірте стан зарядки батареї.
- ▶ При низькому рівні зарядки, заряджайте проїхавши автомобілем на більшу відстань.

Підключення пристроїв до діагностичного роз'єму може призвести, наприклад, до ски-

дання інформації щодо контролю токсичності відпрацьованих газів. Тому результати основного технічного огляду автомобіля можуть не відповідати вимогам наступного контролю токсичності відпрацьованих газів.

### Вказівка щодо зміни потужності двигуна

Підвищення потужності може мати наступні наслідки:

- можуть змінитися значення токсичності відпрацьованих газів.
- можливі порушення у роботі.
- можуть виникнути напрямі збитки.

Безпека при експлуатації двигуна не завжди гарантована.

При збільшенні потужності двигуна автомобіля слід:

- Відкоригувати шини, ходову частину, систему гальм та систему охолодження двигуна відповідно до підвищеної потужності двигуна.
- Провести нову сертифікацію автомобіля.
- Повідомити страховій компанії про зміну потужності.

Інакше анулюється дозвіл на експлуатацію і страхове забезпечення.

Якщо ви продаєте автомобіль, повідомте покупцеві про змінену потужність двигуна автомобіля. Інакше – залежно від законодавства – можливі штрафи.

### Спеціалізована СТО

Працівники спеціалізованої СТО володіють потрібними знаннями, інструментами та досвідом для виконання всіх необхідних робіт з обслуговування та ремонту вашого автомобіля. Особливо це стосується робіт, пов'язаних із безпекою.

Такі роботи з обслуговування та ремонту автомобіля мають виконуватися лише на спеціалізованій СТО:

- роботи, пов'язані з безпекою
- сервісне обслуговування та роботи з технічного обслуговування
- ремонтні роботи
- переоснащення, а також монтаж та реконструкція

- роботи з електронними компонентами

Mercedes-Benz рекомендує користуватися послугами авторизованої станції техобслуговування Mercedes-Benz.

### Реєстрація автомобіля

Іноді компанія Mercedes-Benz може доручати своїм авторизованим станціям техобслуговування виконання технічних перевірок окремих автомобілів. Завдяки таким перевіркам покращується якість і надійність автомобілів.

Компанія Mercedes-Benz може надавати інформацію про результати перевірок автомобіля, лише маючи ваші реєстраційні дані.

У зазначених випадках може виявитись, що ваш автомобіль незареєстрований:

- ви придбали автомобіль не в авторизованого дилера.
- ваш автомобіль ще не перевірявся на авторизованій станції техобслуговування Mercedes-Benz.

Краще всього, зареєструйте свій автомобіль на будь-якій авторизованій станції техобслуговування Mercedes-Benz.

Якомога раніше сповіщайте компанію Mercedes-Benz про зміну адреси або власника автомобіля. Це можна зробити, наприклад, на авторизованій станції техобслуговування Mercedes-Benz.

### Використання автомобіля за призначенням

Якщо зняти наклейку з попередженнями, ви або інші особи можете не дізнатися про потенційні небезпеки. Будь ласка, не знімайте наклейку з попередженням.

Під час експлуатації автомобіля звертайте особливу увагу на наступну інформацію:

- вказівки з техніки безпеки цього посібника
- технічні характеристики автомобіля
- правила та норми дорожнього руху
- приписи щодо експлуатації автомобіля та стандарти безпеки

### Інформація про Правила поведіння з хімічними речовинами

Тільки для країн ЄС та ЄАБТ:

Правила поводження з хімічними речовинами REACH (Директива (ЄС) №. 1907/2006, стаття 33) передбачають зобов'язання інформувати про особливо небезпечні речовини (SVHC).

Компанія Daimler AG діє по совісті, щоб уникнути використання та застосування таких особливо небезпечних речовин, а також надати клієнтові можливість безпечного поводження з такими речовинами. За інформацією постачальника та внутрішньою інформацією про продукт компанії Daimler AG відомі особливо небезпечні речовини, що знаходяться у окремих виробках цього автомобіля у обсязі понад 0,1 відсотка маси.

Докладну інформацію можна отримати за наступними адресами:

- <http://www.daimler.com/reach>
- <http://www.daimler.com/reach>

## Гарантія якості

**!** **ВКАЗІВКА** Пошкодження автомобіля через порушення інструкцій у цьому посібнику з експлуатації

Через порушення вказівок цього посібника з експлуатації можуть виникнути пошкодження вашого автомобіля.

На такі пошкодження не поширюється Гарантія якості на новий автомобіль- чи такий, що вже був у користуванні.

► Дотримуйтеся вказівок цього посібника з експлуатації для правильної експлуатації автомобіля, а також для уникнення можливих пошкоджень автомобіля.

## QR-коди для схеми розташування елементів систем безпеки та аварійно-рятувальних засобів автомобіля

Наклейки QR-коду нанесені на стійку В зі сторони переднього пасажирки та водія. У випадку аварії рятувальні служби за допомогою QR-коду можуть швидко знайти схему розташування елементів систем безпеки та аварійно-рятувальних засобів автомобіля. Поточна схема розташування елементів систем безпеки та аварійно-рятувальних засобів автомобіля у стислій формі містить найважливішу інформацію про ваш автомобіль, наприклад, проходження електричного дроту.

Подальшу інформацію ви отримаєте за посиланням <http://www.mercedes-benz.de/qr-code>.

## Збереження даних

### Електронні блоки керування

У вашому автомобілі встановлені електронні блоки керування. Деякі з них необхідні для надійної роботи автомобіля, деякі допомагають водієві під час руху (допоміжні системи). Крім того, ваш автомобіль пропонує функції комфорту або розваг, роботу яких також забезпечують електронні блоки керування.

Електронні блоки керування мають носії даних, які можуть тимчасово або постійно зберігати технічну інформацію щодо стану автомобіля, навантаження на деталі, необхідності виконання техобслуговування, а також технічних несправностей та помилок.

Ця інформація документує загальний стан деталі, модуля, системи або навколишнього середовища, наприклад:

- робочий стан компонентів системи (наприклад, рівні заповнення, статус акумуляторної батареї, тиск в шинах)
- повідомлення про статус автомобіля або його компонентів (наприклад, частота обертання коліс / швидкість, уповільнення руху, попереднє прискорення, індикація пристебнутих ременів)
- несправності та дефекти у важливих компонентах системи (наприклад, світло, гальма)
- інформація щодо випадків, які призводять до пошкодження автомобіля
- реакція системи в особливих ситуаціях руху (наприклад, спрацювання подушки безпеки, використання системи регулювання стабільності)
- стан навколишнього середовища (наприклад, температура, датчик дощу)

Разом із забезпеченням власне функцій керування, ці дані використовуються для розпізнавання та усунення помилок, а також оптимізації функцій автомобіля виробником. Більшість цих даних тимчасові та обробляються безпосередньо в автомобілі. Лише незначна частина даних зберігається в пам'яті несправностей та подій.

Інформація може бути зчитана під час проведення сервісного обслуговування автомобіля

працівниками сервісної мережі (наприклад, майстернями, виробником) або іншими особами (наприклад, представниками аварійних служб). До сервісних робіт належать, наприклад, послуги з ремонту, техобслуговування, гарантійне обслуговування та заходи з забезпечення якості. Зчитування інформації відбувається за допомогою законодавчо затвердженого підключення для діагностичного роз'єму в автомобілі. Відповідні установи сервісної мережі, а також треті особи збирають, обробляють та використовують дані. Вони документують технічний стан автомобіля, допомагають виявляти помилки і покращувати якість, а в деяких випадках передаються виробнику. Крім того, виробник несе відповідальність за збитки. Тому виробнику необхідні технічні дані автомобіля.

Пам'ять несправностей автомобіля може бути скинута фахівцями сервісної установи в межах виконання ремонтних або сервісних робіт.

У межах обраного оснащення ви можете самостійно вносити дані в інформаційно-розважальні функції та функції комфорту автомобіля.

До них належать, наприклад:

- мультимедійні дані, такі як музика, фільми або фотографії для відтворення в мультимедійній системі
- дані адресної книги для використання разом із вбудованим пристроєм гучного зв'язку або вбудованою навігаційною системою
- задані пункти призначення
- дані щодо використання послуг інтернет-служб

Дані можуть бути збережені локально в автомобілі або на пристрої, який ви підключили до автомобіля (наприклад, смартфон, USB-накопичувач або MP3-плеєр). Після збереження даних в автомобілі ви можете видалити їх у будь-який час. Передача даних третім особам відбувається винятково за вашим бажанням, зокрема, в рамках використання онлайн-служб відповідно до обраних вами налаштувань.

Ви можете зберігати в автомобілі індивідуальні та комфортні налаштування, а також змінювати їх в будь-який час.

Залежно від оснащення, до них належать, наприклад:

- налаштування положення сидіння та рульового колеса

- налаштування ходової частини та мікроклімату в салоні
- індивідуальні налаштування, такі як освітлення салону

Якщо ваш автомобіль має необхідне обладнання, ви можете підключити до нього смартфон або інший мобільний пристрій. Ви можете керувати ним за допомогою вбудованих в автомобіль елементів керування. Зображення та звук зі смартфона можуть відобразитись за допомогою мультимедійної системи. Одночасно на ваш смартфон буде передаватися відповідна інформація.

До неї належать, залежно від обраного виду інтеграції, наприклад:

- загальна інформація про автомобіль
- дані положення

Це дозволяє використовувати обрані застосунки смартфона, такі як навігація або відтворення музики. Виключена будь-яка інша взаємодія між смартфоном та автомобілем, насамперед, активний доступ до даних автомобіля. Тип подальшої обробки даних визначає постачальник послуг застосунка, що використовується. Те, які налаштування ви можете для цього виконати, залежить від конкретного застосунка та операційної системи вашого смартфона.

## Онлайн-служби

### Підключення до радіомережі

Оскільки ваш автомобіль має підключення до радіомережі, це робить можливим обмін даними між автомобілем та іншими системами. Підключення до радіомережі відбувається через передавально-приймальний пристрій в автомобілі або за допомогою вашого мобільного пристрою (наприклад, смартфона). Ви можете використовувати онлайн-функції через підключення до радіомережі. До них належать онлайн-служби та програмні додатки (Apps), які надаються виробником або іншими провайдерами.

### Власні послуги виробника

Виробник надає у відповідному місці опис відповідних функцій онлайн-послуг (наприклад, посібник з експлуатації, веб-сайти виробників), а також укладає релевантну інформацію щодо політики захисту даних. Для надання онлайн-послуг можуть використовуватися особисті дані. Обмін даними відбувається за допомогою захищеного з'єднання, наприклад, через призна-



чені для цього інформаційні системи виробника. Збирання, обробка та використання особистих даних, які не є необхідними для надання послуг, здійснюється винятково згідно з законодавчими положеннями або після надання власної згоди.

Зазвичай служби (частково платні) та функції можна активувати та деактивувати. У деяких випадках це стосується також всього каналу передачі даних автомобіля. Винятком є особливі, встановлені законодавством функції та послуги.

### **Послуги третіх осіб**

При використанні онлайн послуг інших постачальників відповідальність за надання послуг, захист даних, а також умови експлуатації несе постачальник. Виробник не впливає на обмін інформацією.

Будь ласка, дізнайтеся у відповідного провайдера про тип, обсяг, мету збирання та використання персональних даних у рамках послуг, що надаються третіми особами.

### **Авторські права**

Інформацію про ліцензії безкоштовного програмного забезпечення та програмного забезпечення з відкритим вихідним кодом, яке використовується у вашому автомобілі, ви знайдете на носії даних, який знаходиться у вашій папці для автомобільної документації, а доповнення до неї – в мережі Інтернет за посиланням:

<http://www.mercedes-benz.com/opensource>

## Система утримання пасажирів

### Захисний потенціал системи утримання пасажирів

До системи утримання пасажирів належать наступні компоненти:

- система ременів безпеки
- подушки безпеки
- дитяча система утримання пасажирів
- кріплення дитячого сидіння

Система утримання пасажирів у випадку аварії може допомогти уникнути можливого контакту людей у салоні автомобіля з частинами салону. Крім цього, система утримання пасажирів у випадку аварії може зменшити навантаження на людей у салоні автомобіля.

Лише правильно пристебнутий ремінь безпеки може реалізувати свій захисний потенціал. Залежно від розпізнаної аварійної ситуації аварійний натягувач ременя безпеки та/або подушки безпеки доповнюють правильно накладений ремінь безпеки. Аварійний натягувач ременя безпеки та/або подушки безпеки задіюються не у кожній аварійній ситуації.

Автомобілі з двомісним сидінням передніх пасажирів: аварійний натягувач ременя безпеки сидіння переднього пасажирів спрацьовує незалежно від того, чи був язичок ременя безпеки зафіксований у замку.

Якщо автомобіль не обладнаний подушкою безпеки водія, то система ременів безпеки не включає аварійний натягувач ременя безпеки та обмежувач зусилля натягу ременя безпеки.

Для того щоб система утримання пасажирів могла розкрити свій захисний потенціал, кожна людина в салоні автомобіля повинна дотримуватися таких правил:

- Правильно розміщувати ремінь безпеки.
- Приймати майже вертикальне положення сидіння, спираючись спиною на спинку сидіння.
- Сидіти по можливості так, щоб ноги були на підлозі.
- Якщо зріст людини нижчий 1,50 м, вона повинна завжди бути закріплена додатковою системою утримання пасажирів, що сумісна з автомобілями Mercedes-Benz.

Жодна з наявних на сьогодні систем не може повністю виключити ймовірність травм та смертельних випадків. Зокрема ремінь безпеки та

подушка безпеки загалом не забезпечують захист від предметів, що потрапляють в автомобіль ззовні. Також не можна цілком виключити ризик травм подушкою безпеки під час її спрацювання.

### Обмеження захисного потенціалу системи утримання пасажирів

**▲ УВАГА** Небезпека травмування- або небезпека для життя через зміни у системі утримання пасажирів

У результаті внесення змін в систему утримання пасажирів вона може більше не працювати так, як це передбачалося.

Система утримання пасажирів тоді більше не може захищати людей у салоні автомобіля, як передбачено, і наприклад, не спрацювати у випадку аварії або неочікувано активуватися

- ▶ Ніколи не змінюйте деталі системи утримання пасажирів.
- ▶ Не здійснюйте жодних втручань у кабельні з'єднання, а також електронні елементи або їх програмне забезпечення.

Якщо необхідно адаптувати автомобіль для людини з інвалідністю, зверніться до спеціалізованої СТО.



Mercedes-Benz рекомендує використовувати обладнання для водіїв з обмеженими можливостями, які дозволені Mercedes-Benz для вашого автомобіля.

### Функціональна готовність системи утримання пасажирів

Під час самотестування при увімкненому запалюванні вмикається сигнальна лампа системи утримання пасажирів . Вона вимикається найпізніше через декілька секунд після запуску автомобіля. Компоненти системи утримання пасажирів потім готові до роботи.

## Порушення роботи системи утримання пасажирів

У наступних випадках наявна несправність системи утримання пасажирів:

- при увімкненому запалюванні сигнальна лампа  системи утримання пасажирів не вмикається.
- під час руху сигнальна лампа  системи утримання пасажирів світиться безперервно або періодично.

**⚠ УВАГА!** Небезпека травмування через функціональне порушення у системі утримання пасажирів

Якщо система утримання пасажирів несправна, компоненти системи утримання пасажирів можуть випадково активуватися або спрацювати під час аварії не так, як передбачено. Це може стосуватися, наприклад, аварійного натягувача ременя безпеки або подушки безпеки.

- ▶ негайно перевірити систему утримання пасажирів у спеціалізованій СТО та відремонтувати.

## Функціонування системи утримання пасажирів при аварії

Спосіб дії системи утримання пасажирів визначається визначеною тяжкістю удару та виявленим типом аварії:

- фронтальне зіткнення
- зіткнення ззаду
- бічне зіткнення

Визначення порогу активації для компонентів системи утримання пасажирів відбувається за оцінкою значень датчиків вимірювання, що знаходяться у різних точках автомобіля. Цей процес має завбачливий характер. Спрацювання компонентів системи утримання пасажирів повинно відбуватися вчасно, на початку удару.

Фактори, які помітні або можуть бути виміряні лише після зіткнення, не можуть вплинути на спрацювання подушки безпеки. Тому вони не є показовими.

Навіть при значному деформуванні автомобіля подушка безпеки може не спрацювати. Це трапляється при пошкодженні лише частин, що відносно легко деформуються, без інтенсивного сповільнення автомобіля. І навпаки, подушка

безпеки може спрацювати навіть при незначних деформаціях автомобіля. При пошкодженні елементів конструкції автомобіля, що мають високу жорсткість, наприклад, лонжерон, сповільнення автомобіля може бути досить інтенсивним.

**Компоненти системи утримання пасажирів можуть бути активовані або приведені у дію незалежно один від одного:**

Компоненти	Розпізнана ситуація спрацювання
Аварійний натягувач ременя безпеки	фронтальне зіткнення, зіткнення ззаду, бічне зіткнення <sup>1)</sup>
Подушка безпеки водія, подушка безпеки переднього пасажирів	фронтальне зіткнення
Бокова подушка безпеки	бічне зіткнення
Віконна подушка безпеки	бічне зіткнення, фронтальне зіткнення

<sup>1)</sup> За умови, що автомобіль обладнаний боковою подушкою безпеки або віконною подушкою безпеки.

**⚠ УВАГА!** Небезпека отримання опіку через гарячі частини подушки безпеки

Після спрацювання подушки безпеки деталі подушки гарячі.

- ▶ Не торкайтеся деталей подушки безпеки.
- ▶ Негайно доручіть замінити подушку безпеки, що спрацювала, у спеціалізованій СТО.

Mercedes-Benz рекомендує після аварії відбуксирувати автомобіль на спеціалізовану СТО. Особливо у випадку спрацювання аварійного натягувача ременя безпеки або подушки безпеки.

При спрацюванні аварійного натягувача ременя безпеки або подушки безпеки пролунає характерний звук та можливе розсіювання пилоподібного порошку:

- Як правило, цей звук не може призвести до пошкодження слуху.
- Пилоподібний порошок, що розсіюється в повітрі, загалом не шкідливий для здоров'я, але може викликати ускладнення дихання в людей, що страждають на астму або захворювання дихальних шляхів.

Якщо це можливо зробити безпечним чином, для уникнення ускладнення дихання негайно залиште автомобіль або відкрийте вікно.

### Ремені безпеки

#### Захисний потенціал ременя безпеки

Завжди правильно накладати ремінь безпеки перед початком руху. Лише правильно пристебнутий ремінь безпеки може реалізувати свій захисний потенціал.

**▲ УВАГА!** Небезпека травмування або загроза життю через неправильно пристебнутий ремінь безпеки

Якщо ремінь безпеки пристебнутий неправильно, він не може захищати, як заплановано.

Крім того, неправильно пристебнутий ремінь безпеки, наприклад, у випадку аварії або при маневрі гальмування чи раптовій зміні напрямку призводить до травм.

▶ Завжди переконуйтеся, що всі люди у салоні автомобіля правильно пристебнули ремені безпеки і сидять належним чином.

Завжди дотримуватися вказівок з правильного положення сидіння водія регулювання сидіння (→ стор. 68).

Для того щоб правильно накладений захисний ремінь міг розкрити свій захисний потенціал, кожна людина в салоні автомобіля повинна дотримуватися таких правил:

- Накладати захисний ремінь без перекручувань, з натягом і близько до тіла.
- Ремінь безпеки повинен проходити посередині плеча і по можливості низько по тазостегновому суглобу.

- Частина плечового ременя не повинна торкатися шиї і не повинна проходити під рукою або за спиною.
- Уникати носіння верхнього одягу, наприклад, зимового пальта.
- Притиснути поясний ремінь безпеки якомога нижче у згині тазостегнового суглоба і туго затягнути частиною плечового ременя. Поясний ремінь безпеки ніколи не повинен проходити по животу або області черева. Також за цим повинні стежити вагітні.
- Ніколи не проводити ремінь безпеки через гострі, абразивні або крихкі предмети.
- Одним ременем безпеки завжди пристебається лише одна людина. Ніколи не перевозити немовля або дитину на колінах у людини в салоні автомобіля.
- Ніколи не пристібати ременем предмети разом з людиною. Для кріплення предметів, багажу або вантажу дотримуватися завжди вказівок завантаження автомобіля (→ стор. 81).

Переконатися, що між людиною та сидінням ніколи немає предметів, наприклад, подушок.

Беручи з собою дитину в автомобіль, обов'язково дотримуйтеся інструкцій та вказівок з техніки безпеки у розділі «Діти в автомобілі» (→ стор. 38).

#### Обмеження захисного потенціалу ременя безпеки

**▲ ПОПЕРЕДЖЕННЯ** Небезпека травмування або загроза життю через неправильне положення сидіння

Коли спинка сидіння знаходиться не у майже вертикальному положенні, ремінь безпеки не забезпечує належний захист, пов'язаний з утриманням.

У такому випадку при маневрі з гальмуванням чи аварії можливе зміщення тіла під ремінь безпеки і як наслідок – пошкодження живота чи шиї.

▶ Правильно встановлюйте сидіння перед початком руху.

▶ Завжди слід стежити за тим, щоб спинка сидіння розташовувалася майже вертикально, а плечова частина

ременя безпеки проходила посередині плеча.

**▲ УВАГА!** Небезпека травмування- або загроза життю без додаткової системи утримання пасажирів для людей невеликого зросту

Люди зростом менше 1,50 м не можуть правильно пристібати ремінь безпеки без відповідних додаткових систем утримання пасажирів.

Якщо ремінь безпеки пристебнутий неправильно, він не може захищати, як заплановано. Крім того, неправильно пристебнутий ремінь безпеки, наприклад, у випадку аварії або при маневрі гальмування чи раптовій зміні напрямку призводить до травм.

► Закріпіть осіб зростом менше 1,50 м у відповідних додаткових системах утримання пасажирів.

**▲ УВАГА!** Небезпека травмування або загроза життю через пошкоджені або змінені ремені безпеки

Ремені безпеки можуть не захистити у наступних ситуаціях:

- ремінь безпеки пошкоджений, змінений, сильно забруднений, відбілений або пофарбований;
- замок ременя безпеки пошкоджений або сильно забруднений;
- внесено зміни у аварійний натягувач ременя безпеки, жорстке кріплення ременя безпеки або інерційну котушку ременя безпеки.

Ремені безпеки у випадку аварії також можуть непомітно пошкодитися, наприклад, уламками скла.

Змінені або пошкоджені ремені безпеки можуть порватися або не спрацювати, наприклад, при аварії.

Змінені аварійні натягувачі ременя безпеки можуть випадково активуватися або не функціонувати, як це передбачено.

► Ніколи не змінюйте ремені безпеки, аварійний натягувач ременя безпеки, жорстке кріплення ременя безпеки та інерційну котушку ременя безпеки.

► Переконайтеся в тому, що ремені безпеки непошкоджені, не зношені і чисті.

► Ремені безпеки після аварії негайно доручати перевірити у спеціалізованій СТО.

Mercedes-Benz рекомендує використовувати ремені безпеки, які дозволені для вашого автомобіля Mercedes-Benz.

**▲ УВАГА!** Небезпека травмування- або загроза життю через аварійний натягувач ременя безпеки, що спрацює піротехнічно

Аварійний натягувач ременя безпеки, що вже спрацював піротехнічно, більше не працює і тому не надає передбаченого захисту.

► Негайно доручіть замінити аварійний натягувач ременя безпеки на спеціалізованій СТО.

Mercedes-Benz рекомендує після аварії відбуксирувати автомобіль на спеціалізовану СТО.

**! Вказівка** Пошкодження через затиснення ременя безпеки

Якщо невикористаний ремінь безпеки згорнувся неповністю, він може бути затиснутий дверима або механізмом сидіння.

► Завжди переконайтесь, що невикористаний ремінь безпеки згорнувся повністю.

### Пристібання та регулювання ременя безпеки

Якщо витягувати ремінь безпеки швидко або різко, інерційна котушка ременя безпеки блокується. Стрічку ременя неможливо витягнути далі.



- ▶ Завжди вставляйте язичок ременя безпеки ② в замок ременя безпеки відповідного сидіння ①.
- ▶ Утримуючи механізм розблокування місця виходу ременя ременя ③, перемістіть місце виходу ременя безпеки в бажане положення.
- ▶ Відпустіть механізм розблокування місця виходу ременя безпеки і переконайтеся, що місце виходу ременя безпеки зафіксувалося ③.

#### Автомобілі з одномісним сидінням переднього пасажиря:

- 1 **Вказівка** Спрацювання аварійного натягувача ременя безпеки при незайнятому сидінні переднього пасажиря

Якщо язичок ременя безпеки зафіксований у замку ременя безпеки незайнятого сидіння переднього пасажиря, під час аварії на додаток до інших систем може спрацювати аварійний натягувач ременя безпеки.

- ▶ Пристібайте одним ременем безпеки лише одну людину.

#### Відстібання ременя безпеки

- ▶ Натисніть кнопку ослаблення замка ременя безпеки та витягніть його за язичок ременя безпеки.

#### Функція попередження про непристібнутий ремінь безпеки водія та переднього пасажиря

Сигнальна лампа ременя безпеки  на дисплеї приладів звертає вашу увагу на те, що

всі люди в салоні автомобіля повинні правильно пристібнути ремені безпеки.

Додатково може лунати попереджувальний звуковий сигнал.

Коли водій пристібнутий, попередження про непристібнутий ремінь безпеки вимикається. Залежно від обладнання автомобіля, попередження про непристібнутий ремінь безпеки вимикається, щойно водій та передній пасажир пристібнуть ремені безпеки.

Лише для певних країн: незалежно від того, чи пристібнутий водій, сигнальна лампа ременя безпеки  світитиметься після кожного увімкнення запалювання протягом шести секунд. Після запуску двигуна вона вимикається, щойно водій пристібне ремінь безпеки.

#### Подушки безпеки

##### Огляд подушок безпеки

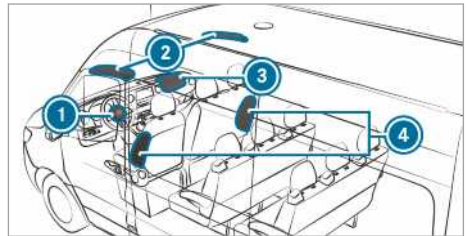

- ① Подушка безпеки водія
- ② Віконна подушка безпеки
- ③ Подушка безпеки переднього пасажиря
- ④ Бокова подушка безпеки

Місце монтажу подушки безпеки можна визначити за позначкою AIRBAG (подушка безпеки).

При активації подушка безпеки може підвищити захисний потенціал для кожної людини в салоні автомобіля.

**Можливий потенціал захисту залежно від подушки безпеки:**

Подушка безпеки	Можливий потенціал захисту для ...
Подушка безпеки водія, подушка безпеки переднього пасажирів	голови та грудної клітки
Віконна подушка безпеки	голови
Бокова подушка безпеки	грудної клітки і тазу

**Захисний потенціал подушок безпеки**

Залежно від аварійної ситуації подушка безпеки може додатково до правильно накладеного ременя безпеки підвищити захисний потенціал.

**⚠ УВАГА!** Небезпека травмування або загроза життю через неправильне положення сидіння

При відхиленні від правильного положення сидіння подушка безпеки не може захистити, як це передбачено, і таким чином спрацювання може навіть спричинити додаткові травми.

Щоб уникнути ризиків, кожна людина в салоні автомобіля повинна завжди дотримуватися таких правил:

- Правильно розмішувати ремінь безпеки. Особливо стежити за тим, щоб у вагітних жінок поясний ремінь безпеки ніколи не проходив над животом або областю підчеревини.
- Прийняти правильне положення сидіння і дотримуватися максимально можливої відстані до подушок безпеки.
- Дотримуватися наступних вказівок.

▶ Завжди переконуйтеся в тому, що між подушкою безпеки та пасажиром в салоні автомобіля немає ніяких предметів.

Щоб уникнути ризиків, що виникають через спрацювання подушки безпеки, кожна людина в салоні автомобіля повинна дотримуватися таких вказівок:

- Правильно встановлюйте сидіння перед початком руху, сидіння переднього пасажира та водія встановлюйте якомога далі назад.  
Враховуйте при цьому інформацію про правильне положення сидіння водія (→ стор. 68).
- Беріться за рульове колесо лише ззовні за обід рульового колеса. Таким чином відсутні перешкоди для розгортання подушки безпеки.
- Під час поїздки завжди спирайтеся на спинку сидіння. Не нахилийтеся вперед і не спирайтеся на двері або бокове скло. Інакше ви перебуваєте в діапазоні розгортання подушки безпеки.
- Ноги завжди повинні знаходитись на підлозі. Наприклад, не кладіть ноги на передню панель. Інакше ваші ноги знаходяться в діапазоні розгортання подушки безпеки.
- Якщо ви берете в автомобіль дітей, дотримуйтеся додаткових вказівок (→ стор. 38).
- Завжди зберігайте та закріплюйте предмети належним чином.

Предмети у салоні автомобіля можуть обмежити функціонування подушки безпеки за її призначенням. Кожна людина в салоні автомобіля повинна завжди дотримуватися таких правил:

- Між людьми в салоні автомобіля та подушкою безпеки немає інших осіб, тварин або предметів.
- Немає предметів між сидінням та дверима, а також стійкою дверей (стійкою В).
- На верхній ручці або гачку для одягу не висять тверді предмети, наприклад, вішалка для одягу.
- У зоні розгортання подушки безпеки не закріплене приладдя, таке як мобільні навігаційні пристрої, мобільні телефони або тримачі для напоїв, наприклад, на передній панелі, дверях, боковому склі або на бічній панелі облицювання.

Крім того, у зоні розгортання подушки безпеки не повинні проходити або кріпитись кабелі підключення, стяжні стрічки або фіксувальні реміні. Завжди дотримуватись керів-

ництва з монтажу виробника приладдя, особливо – вказівок щодо придатного місця монтажу.

- У кишенях одягу не зберігаються важкі, гострі або крихкі предмети. Зберігайте такі предмети у відповідному для цього місці.

### Обмеження захисного потенціалу подушок безпеки

**▲ УВАГА!** Небезпека травмування через зміни в покритті подушок безпеки

Якщо змінити покриття подушок безпеки або нанести на них предмети, наприклад, наклейки, подушки безпеки вже не зможуть функціонувати так, як це передбачалось.

- ▶ Ніколи не змінюйте покриття подушки безпеки і не наносьте на нього ніяких предметів.

Місце монтажу подушки безпеки можна визначити за позначкою AIRBAG (Подушка безпеки) (→ стор. 36).

**▲ УВАГА!** Небезпека травмування та загроза життю через невідповідну оббивку сидінь

Несумісна оббивка сидінь може заважати спрацюванню вбудованих у сидіннях подушок безпеки або навіть не дати їм спрацювати.

Подушки безпеки в такому випадку не можуть захистити людей в салоні автомобіля так, як це було передбачено.

- ▶ Використовуйте лише оббивку сидінь, дозвану для відповідного сидіння компанією Mercedes-Benz.

**▲ УВАГА!** Небезпека травмування через функціональні порушення датчиків у внутрішній панелі облицювання дверей

На дверях знаходяться датчики для управління подушками безпеки. При заміні або неправильному виконанні робіт на дверях або внутрішніх панелях облицювання дверей можливе порушення функцій датчиків. У результаті подушки безпеки вже не працюватимуть так, як це передбачалось.

Подушки безпеки в такому випадку не можуть захистити людей в салоні автомобіля, так як це було передбачено.

- ▶ Ніколи не вносьте зміни до дверей та їх частин.

- ▶ Доручайте виконання робіт на дверях або внутрішній панелі облицювання дверей спеціалізованій СТО.

**▲ УВАГА!** Небезпека травмування через подушку безпеки, яка вже спрацювала

Подушка безпеки, що вже спрацювала, не надає більше захисту і у випадку аварії не може захистити, як передбачено.

- ▶ Для того щоб замінити подушку безпеки, що спрацювала, відбуксуйте автомобіль до спеціалізованої СТО.

Негайно доручіть замінити подушки безпеки, що вже спрацювали.

### Діти в автомобілі

#### Вказівки щодо безпечного перевезення дітей

**▲ УВАГА!** Небезпека аварії та травмування при відсутності нагляду за дітьми, що знаходяться в автомобілі

Якщо дітей залишити у автомобілі без нагляду, вони можуть

- відкрити двері і таким чином створити небезпеку для інших людей або учасників дорожнього руху.
- вийти і потрапити на дорогу.
- керувати обладнанням автомобіля і наприклад защемитися.

Крім того діти можуть зрушити автомобіль з місця, якщо наприклад:

- відпустять стоянкове гальмо;
- змінять положення коробки передач;
- запустять автомобіль.

- ▶ Ніколи не залишайте в автомобілі дітей без нагляду.

- ▶ При виході з автомобіля завжди беріть із собою ключ запалювання і блокуйте автомобіль.

- ▶ Зберігати ключі в недоступному для дітей місці.



**▲ УВАГА!** Загроза життю через вплив високих або низьких температур в автомобілі

Якщо на людей, –передусім на дітей–, тривалий час постійно діє висока- чи низька температура, існує небезпека травмування або навіть загроза життю!

- ▶ Ніколи не залишайте в автомобілі без нагляду осіб, – особливо дітей –.
- ▶ Ніколи не залишайте тварин в автомобілі без нагляду.

**▲ УВАГА** Небезпека отримання опіків від прямих сонячних променів, що потрапляють на дитяче сидіння

Якщо на дитячу систему утримання пасажирів потрапляє пряме сонячне проміння, її деталі можуть сильно нагрітись.

Торкнувшись таких деталей, у першу чергу металевих елементів дитячої системи утримання пасажирів, діти можуть обпектись.

- ▶ Постійно стежте за тим, щоб дитяча система утримання пасажирів не піддавалася впливу прямого сонячного проміння.
- ▶ Наприклад, накривайте її.
- ▶ Якщо дитяча система утримання пасажирів знаходилася під прямими сонячними променями, охолодіть її, перш ніж садити дитину.
- ▶ Ніколи не лишайте в автомобілі дітей без нагляду.

Mercedes-Benz рекомендує для кращого захисту дітей молодше 12 років або зростом нижче 1,50 м обов'язково дотримуватися наступних вказівок:

- Розміщуйте дітей лише у придатній для автомобілів Mercedes-Benz дитячій системі утримання пасажирів, що відповідає віку, вазі, а також зросту дитини. При цьому обов'язково враховуйте область застосування дитячої системи утримання пасажирів.
- Закріплюйте дитячу систему утримання пасажирів, якщо можливо, на задньому сидінні.
- Використовуйте для дитячої системи утримання пасажирів лише наступні системи кріплення:
  - система ременів безпеки

- кріпильна скоба ISOFIX
- кріплення Top Tether

- Дотримуйтеся керівництва з монтажу від виробника дитячої системи утримання пасажирів.
- Дотримуйтеся табличок з попереджувальними вказівками в салоні автомобіля і на дитячій системі утримання пасажирів.

**▲ УВАГА** Небезпека травмування або загроза життю через неправильне закріплення дитячої системи утримання пасажирів

Якщо дитячу систему утримання пасажирів неправильно встановити на призначеному для неї місці, вона не може забезпечити належний захист.

Може статися, що при аварії, маневрі з гальмуванням або різкій зміні напрямку руху система не зможе втримати дитину.

- ▶ Дотримуйтеся вимог, викладених у керівництві з монтажу, який наданий виробником дитячої системи утримання пасажирів, а також неодмінно враховуйте область застосування дитячої системи утримання пасажирів.
- ▶ Слідкуйте за тим, щоб уся опорна поверхня дитячої системи утримання пасажирів повністю прилягала до поверхні подушки сидіння.
- ▶ Заборонено класти предмети під чи за дитячу систему утримання пасажирів, наприклад, подушки.
- ▶ Використовуйте дитячу систему утримання пасажирів лише із передбаченими для неї оригінальними чохлами.
- ▶ Заміняйте пошкоджені чохла лише оригінальними.

**▲ УВАГА!** Небезпека травмування та загроза життю через незакріплену дитячу систему утримання пасажирів в автомобілі

Коли дитяча система утримання пасажирів неправильно змонтована чи не закріплена, вона може при аварії, маневрі з гальмуванням чи різкій зміні напрямку руху від'єднатись.

Дитяча система утримання пасажирів може непередбачувано переміститись по салону,

зіштовхуючись при цьому з людьми в салоні автомобіля.

- ▶ Слід завжди правильно монтувати дитячі системи утримання пасажирів, навіть якщо вони не використовуються.
- ▶ Обов'язково дотримуйтеся вимог, викладених у керівництві з монтажу, яке надане виробником дитячої системи утримання пасажирів.

**▲ УВАГА** Небезпека травмування або загроза життю при використанні пошкодженої дитячої системи утримання пасажирів

Пошкоджені та такі, що побували в аварії, дитячі системи утримання пасажирів, або їх системи закріплення, не можуть більше захищати належним чином.

Може статися, що при аварії, маневрі з гальмуванням або різкій зміні напрямку руху система не зможе втримати дитину.

- ▶ Дитячі системи утримання пасажирів, які виявилися несправними або побували в аварії, слід негайно замінити новими.
- ▶ Перед повторним встановленням дитячої системи утримання пасажирів систему закріплення пасажирів дитячої системи утримання пасажирів слід перевірити на спеціалізованій СТО.

**i** Для очищення рекомендованої компанією Mercedes-Benz дитячої системи утримання пасажирів використовуйте засіб для догляду від Mercedes-Benz. Докладнішу інформацію ви отримаєте на спеціалізованій СТО.

Дотримуйтеся також наступних вказівок:

- При монтажі дитячої системи утримання пасажирів на сидінні переднього пасажира дотримуйтеся вказівки щодо дитячої системи утримання пасажирів на сидінні переднього пасажира (→ стор. 43).
- Вказівки щодо кріплення відповідної дитячої системи утримання пасажирів (→ стор. 44)
- Вказівки щодо рекомендованих дитячих систем утримання пасажирів (→ стор. 46).
- Вказівки з техніки безпеки щодо ременя безпеки (→ стор. 34).

- Щодо правильного використання ременя безпеки (→ стор. 35).

### Встановлення дитячої системи утримання пасажирів за допомогою кріплення ISOFIX на задньому сидінні

#### Вказівки щодо кріплень дитячого сидіння ISOFIX

**▲ УВАГА!** Небезпека травмування або загроза для життя при перевищенні допустимої загальної ваги дитини та дитячої системи утримання пасажирів

Для дитячих систем утримання пасажирів стандарту ISOFIX, в яких фіксація дитини відбувається за допомогою інтегрованого ременя безпеки дитячої системи утримання пасажирів, допустима загальна вага дитини та дитячої системи утримання пасажирів становить 33 кг.

Якщо загальна вага дитини та дитячої системи утримання пасажирів перевищує 33 кг, дитяча система утримання пасажирів ISOFIX з інтегрованим ременем безпеки більше не забезпечує достатній захист. Кріплення дитячого сидіння ISOFIX можуть виявитись перенавантаженими та не втримати дитину, наприклад, при ДТП.

- ▶ Якщо загальна вага дитини та дитячої системи утримання пасажирів перевищує 33 кг, використовуйте лише дитячу систему утримання пасажирів ISOFIX, в якій фіксація дитини відбувається за допомогою ременя безпеки автомобільного сидіння.
- ▶ Додатково закріплюйте дитячу систему утримання пасажирів ременем Top Tether, якщо він є.

Завжди дотримуйтеся вказівок щодо маси дитячої системи утримання пасажирів:

- у керівництві з монтажу та експлуатації, яке надане виробником дитячої системи утримання пасажирів, яка застосовується в даному випадку
- на етикетці на дитячій системі утримання пасажирів, за наявності

Регулярно перевіряйте, щоб допустима загальна маса дитини та дитячої системи утримання пасажирів відповідала зазначеним нормам.

Обов'язково враховуйте область застосування та придатність сидінь для закріплення дитячих систем утримання пасажирів, а також керівництво з монтажу та експлуатації, яке надане виробником дитячої системи утримання пасажирів, яка застосовується в даному випадку. ISOFIX — це уніфікована система кріплення для спеціальних систем утримання пасажирів. Кріплення дитячої системи утримання пасажирів ISOFIX дозволені згідно зі стандартом UN-R44.

На кріпильних скобах ISOFIX дозволяється закріплювати лише такі дитячі системи утримання пасажирів, які відповідають стандарту UN-R44.



Символ для фіксації дитячої системи утримання пасажирів ISOFIX

### Монтаж кріплення дитячого сидіння ISOFIX

**⚠ УВАГА!** Небезпека травмування або загроза для життя при перевищенні допустимої загальної ваги дитини та дитячої системи утримання пасажирів

Для дитячих систем утримання пасажирів стандарту ISOFIX, в яких фіксація дитини відбувається за допомогою інтегрованого ременя безпеки дитячої системи утримання пасажирів, допустима загальна вага дитини та дитячої системи утримання пасажирів становить 33 кг.

Якщо загальна вага дитини та дитячої системи утримання пасажирів перевищує 33 кг, дитяча система утримання пасажирів ISOFIX з інтегрованим ременем безпеки більше не забезпечує достатній захист. Кріплення дитячого сидіння ISOFIX можуть виявитись перенавантаженими та не втримати дитину, наприклад, при ДТП.

- ▶ Якщо загальна вага дитини та дитячої системи утримання пасажирів перевищує 33 кг, використовуйте лише дитячу систему утримання пасажирів ISOFIX, в якій фіксація дитини відбувається за допомогою ременя безпеки автомобільного сидіння.
- ▶ Додатково закріплюйте дитячу систему утримання пасажирів ременем Top Tether, якщо він є.

Завжди дотримуйтеся вказівок щодо маси дитячої системи утримання пасажирів:

- у керівництві з монтажу та експлуатації, яке надане виробником дитячої системи утримання пасажирів, яка застосовується в даному випадку
- на етикетці на дитячій системі утримання пасажирів, за наявності

Регулярно перевіряйте, щоб допустима загальна маса дитини та дитячої системи утримання пасажирів відповідала зазначеним нормам.

Обов'язково враховуйте область застосування та придатність сидінь для закріплення дитячих систем утримання пасажирів, а також керівництво з монтажу та експлуатації, яке надане виробником дитячої системи утримання пасажирів, яка застосовується в даному випадку.

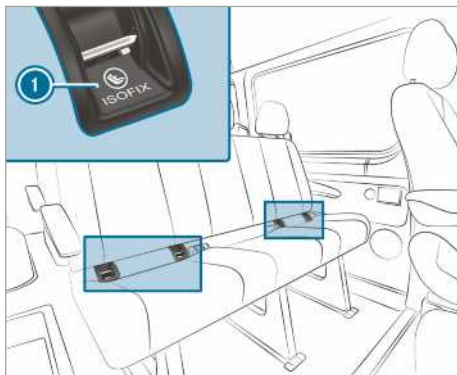

#### ① Кріпильна скоба ISOFIX

Перед кожною поїздкою обов'язково слід переконатися, що дитяча система утримання пасажирів ISOFIX правильно зафіксована в обох кріпильних скобах автомобіля.

**!** **ВКАЗІВКА** Пошкодження ременя безпеки середнього сидіння при встановленні дитячої системи утримання пасажирів

▶ Переконайтеся, що ремінь безпеки не затиснутий.

▶ Встановіть дитячу систему утримання пасажирів ISOFIX на обидві кріпильні скоби автомобіля.

### Кріплення Top Tether

**!** **УВАГА!** Небезпека травмування внаслідок неправильного кріплення Top Tether

При закріпленні ременя Top Tether, наприклад за вушко у вантажному відсіку, дитяча система утримання пасажирів буде закріплена неправильно.

Тому може так статися, що під час аварії ця система не зможе забезпечити належний захист.

▶ Закріплюйте гачок Top Tether виключно за відповідне кріплення Top Tether.

Ремінь Top Tether може зменшити ризик травмування. Ремінь Top Tether забезпечує додаткове з'єднання між дитячою системою утримання пасажирів, прикріпленою за допомогою системи ISOFIX, та автомобілем.

Дитяча система утримання пасажирів повинна бути оснащена ременем Top Tether.

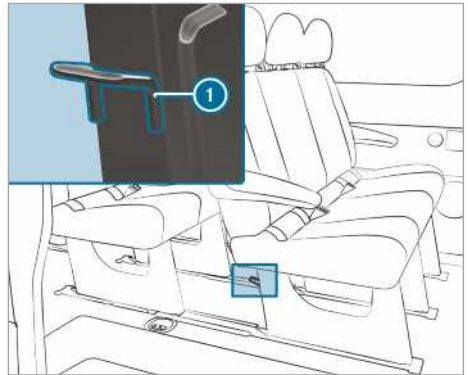

Кріплення Top Tether ① розташовані на зворотньому боці відповідного заднього багатомісного сидіння на ніжках сидіння.

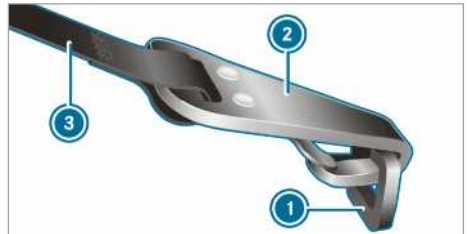

- ▶ Якщо необхідно, перемістіть підголовник вгору (→ стор. 79).
- ▶ Встановіть дитячу систему утримання пасажирів ISOFIX, використовуючи Top Tether. При цьому дотримуйтеся вимог керівництва з монтажу, яке надане виробником дитячої системи утримання пасажирів.
- ▶ Протягніть ремінь Top Tether ③ під підголовником між обома штангами.
- ▶ Закріпіть гачок Top Tether ② у кріпленні Top Tether ①, не перекручуючи його.
- ▶ Натягніть ремінь Top Tether ③. При цьому дотримуйтеся вимог керівництва з монтажу, яке надане виробником дитячої системи утримання пасажирів.
- ▶ Якщо необхідно, перемістіть підголовник вниз (→ стор. 79). Стежте за тим, щоб проходження ременя Top Tether ③ не було ускладнене.

## Дитяча система утримання пасажирів на сидінні переднього пасажира

### Вказівки щодо дитячої системи утримання пасажирів на сидінні переднього пасажира

Як показує статистика нещасних випадків, діти, зафіксовані на задніх сидіннях, знаходяться в більшій безпеці, ніж діти, що зафіксовані на передніх сидіннях. Тому компанія Mercedes-Benz наполегливо радить встановлювати дитячу систему утримання пасажирів переважно на задньому сидінні.



Слід враховувати попередження на сонцезахисному козирку переднього пасажира

НИКОЛИ не використовуйте дитяче крісло, встановлене проти напрямку руху автомобіля, на сидінні з АКТИВОВАНОЮ ФРОНТАЛЬНОЮ ПОДУШКОЮ БЕЗПЕКИ; це може спричинити СМЕРТЬ або ВАЖКІ ТРАВМИ дитини.

Також обов'язково дотримуйтеся вказівок щодо безпечного транспортування дітей (→ стор. 38).

### Вказівки щодо спрямованих проти напрямку руху дитячих систем утримання пасажирів



Наклейку видно, коли відкриті двері переднього пасажира

Подушку безпеки переднього пасажира не можна відключити. Про це свідчить спеціальна наклейка на подушці безпеки зі сторони переднього пасажира збоку на передній панелі.

Ніколи не встановлюйте спрямовану проти руху автомобіля дитячу систему утримання пасажирів на сидінні переднього пасажира, встановлюйте її натомість на відповідному задньому сидінні.

### Вказівки щодо спрямованих за напрямком руху автомобіля дитячих систем утримання пасажирів на сидінні переднього пасажира

При використанні дитячих систем утримання пасажирів на сидінні переднього пасажира обов'язково враховуйте наступне:

- Встановіть сидіння переднього пасажира в крайнє заднє верхнє положення. З сидіннями з регулюванням положення сидіння по висоті встановіть додатково сидіння у найвище положення.
- Налаштуйте положення спинки сидіння майже вертикально.
- Налаштуйте максимальну довжину подушки сидіння.
- Поверхня опори дитячої системи утримання пасажирів повинна повністю прилягати до поверхні подушки сидіння переднього пасажира.
- Спинка спрямованої за напрямком руху автомобіля дитячої системи утримання пасажирів повинна, якщо можливо, максимально щільно прилягати до спинки сидіння переднього пасажира. Дитяча система утримання пасажирів не повинна торкатися даху або навантажуватися підголівником.
- За потреби налаштуйте нахил спинки сидіння та положення підголівників.
- Налаштуйте нахил подушки сидіння таким чином, щоб передній край подушки сидіння знаходився в найвищому положенні, а задній — у найнижчому.
- Завжди перевіряйте правильність пролягання плечового ремня від місця виходу ремня безпеки в автомобілі до напрямної плечового ремня на дитячій системі утримання пасажирів. Плечовий ремінь повинен проходити від місця виходу ремня безпеки вперед і вниз.
- За потреби налаштуйте місце виходу ремня безпеки і сидіння переднього пасажира.
- Забороняється класти предмети під чи за дитячу систему утримання пасажирів, наприклад, подушки.

Слід завжди виконувати вимоги керівництва з монтажу та експлуатації, яке надане виробником дитячої системи утримання пасажирів, що застосовується в такому випадку, а також вказівок щодо кріплення відповідної дитячої системи утримання пасажирів (→ стор. 44).

### Пристосування сидінь під дитячу систему утримання пасажирів

#### **Вказівки щодо кріплення придатних дитячих систем утримання пасажирів**

В автомобілі дозволяється використовувати лише дозволені стандартом ЄЕК ООН UN-R44 дитячі системи утримання пасажирів.

Приклад етикетки допуску на дитячій системі утримання пасажирів:

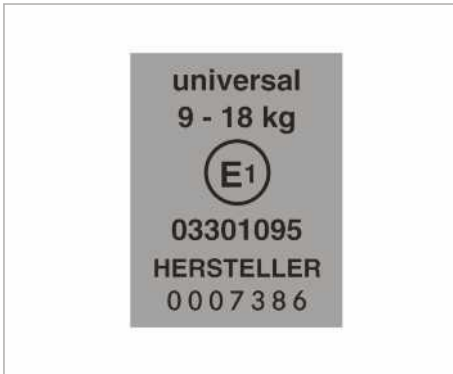

Етикетка для дитячої системи утримання пасажирів відповідно до UN-R44

Дитячі системи утримання пасажирів ISOFIX категорії «Universal» можуть використовуватися згідно з таблицями щодо придатності посадочних місць для кріплення дитячих систем утримання пасажирів на посадочних місцях з позначеннями U, UF, IUF.

Напівуніверсальні дитячі системи утримання пасажирів мають текстову позначку «semi-universal» на етикетці допуску. Якщо у списку типів автомобілів, що надається виробником дитячих систем утримання пасажирів, вказано автомобіль з відповідним сидінням, то їх дозволяється використовувати.

#### **Вказівки щодо відповідності сидінь для закріплення дитячих систем утримання пасажирів за допомогою ременів безпеки**

Дотримуйтеся наступних вказівок:

- **При використанні дитячого крісла групи 0 чи 0+ або спрямованої проти напрямку руху автомобіля дитячої системи утримання пасажирів на задньому сидінні:** слід так налаштувати сидіння переднього пасажирів і водія, щоб воно не торкалося дитячої системи утримання пасажирів.
- **При використанні спрямованої за напрямком руху автомобіля дитячої системи утримання пасажирів групи I:** спинка дитячої системи утримання пасажирів повинна максимально щільно прилягати до спинки сидіння переднього пасажирів.
- У певних дитячих системах утримання пасажирів вагової групи II або III можливі обмеження при максимальному налаштуванні розміру, наприклад, через можливий контакт з дахом.
- Переконайтеся, що ноги дитини не торкаються переднього сидіння. Якщо необхідно, перемістіть переднє сидіння трохи вперед.
- Дитяча система утримання пасажирів не повинна торкатися даху або навантажуватися підголовником. Відрегулюйте підголовник відповідним чином.
- Дотримуйтеся рекомендацій керівництва з монтажу виробника дитячої системи утримання пасажирів.

Умовні позначення до таблиці:

- X Непридатні для дітей цієї вагової групи
- U Придатні для дитячої системи утримання пасажирів категорії «Universal» цієї вагової групи.
- UF Придатні для спрямованої за напрямком руху автомобіля дитячої системи утримання пасажирів категорії «Universal» цієї вагової групи.
- L Придатні для напівуніверсальних дитячих систем утримання пасажирів відповідно до таблиці в розділі «Рекомендовані дитячі системи утримання пасажирів», або якщо автомобіль і посадочне місце наведені у списку типів автомобілів, що наданий виробником дитячої системи утримання пасажирів.

**Сидіння переднього пасажира**

Вагова група	Сидіння переднього пасажира (з подушкою безпеки переднього пасажира) <sup>1</sup>	Сидіння переднього пасажира (без подушки безпеки переднього пасажира) <sup>1</sup>	Одинарне сидіння
<b>Група 0:</b> до 10 кг	X	U	X
<b>Група 0+:</b> до 13 кг	X	U	X
<b>Група I:</b> від 9 до 18 кг	UF	U	X
<b>Група II:</b> від 15 до 25 кг	UF	U	X
<b>Група III:</b> від 22 до 36 кг	UF	U	X

<sup>1</sup> Встановіть сидіння переднього пасажира в крайнє заднє верхнє положення.

**Двомісне сидіння передніх пасажирів**

Вагова група	Зовнішнє сидіння (з подушкою безпеки переднього пасажира)	Зовнішнє сидіння (без подушки безпеки переднього пасажира)	Середнє сидіння
<b>Група 0:</b> до 10 кг	X	U	X
<b>Група 0+:</b> до 13 кг	X	U	X
<b>Група I:</b> від 9 до 18 кг	UF	U	X
<b>Група II:</b> від 15 до 25 кг	UF	U	X
<b>Група III:</b> від 22 до 36 кг	UF	U	X

**Заднє багатомісне сидіння**

Вагова група	Заднє багатомісне сидіння (подвійна кабіна)	Заднє багатомісне сидіння (стандарт/комфорт)
<b>Група 0:</b> до 10 кг	U	U
<b>Група 0+:</b> до 13 кг	U	U
<b>Група I:</b> від 9 до 18 кг	U	U
<b>Група II:</b> від 15 до 25 кг	U	U
<b>Група III:</b> від 22 до 36 кг	U	U

## Вказівки щодо рекомендованих дитячих систем утримання пасажирів

Рекомендовані дитячі системи утримання пасажирів, для закріплення за допомогою ременя безпеки автомобільного крісла

Вагові групи	Виробник	Тип	Номер дозволу (E1 ...)	Номер за каталогом (A 000 ...) з кольоровим кодом 9N95
<b>Група 0:</b> до 10 кг приблизно до 6 місяців	Britax Römer	BABY SAFE plus II	04 301 146	970 13 02
<b>Група 0+:</b> до 13 кг приблизно до 15 місяців	Britax Römer	BABY SAFE plus II	04 301 146	970 13 02
<b>Група I:</b> від 9 до 18 кг приблизно від 9 місяців до 4 років	Britax Römer	DUO plus	04 301 133	970 17 02
<b>Група II/III:</b> від 15 до 36 кг приблизно від 4 до 12 років	Britax Römer	KIDFIX	04 301 198	970 20 02
	Britax Römer	KIDFIX XP	04 301 304	970 23 02

**i** Докладну інформацію щодо правильного вибору дитячої системи утримання пасажирів можна отримати на будь-якій авторизованій станції техобслуговування Mercedes-Benz.

### Двері, блокування/розблокування для безпеки дітей

**▲ УВАГА!** Небезпека аварії та травмивання при відсутності нагляду за дітьми, що знаходяться в автомобілі

Якщо дітей залишити у автомобілі без нагляду, вони можуть

- відкрити двері і таким чином створити небезпеку для інших людей або учасників дорожнього руху.
- вийти і потрапити на дорогу.
- керувати обладнанням автомобіля і наприклад защемитися.

Крім того діти можуть зрушити автомобіль з місця, якщо наприклад:

- відпустять стоянкове гальмо;
- змінять положення коробки передач;
- запустять автомобіль.

▶ Ніколи не залишайте в автомобілі дітей без нагляду.

▶ При виході з автомобіля завжди беріть із собою ключ запалювання і блокуйте автомобіль.

▶ Зберігати ключі в недоступному для дітей місці.

**▲ УВАГА!** Загроза життю через вплив високих або низьких температур в автомобілі

Якщо на людей, –передусім на дітей–, тривалий час постійно діє висока- чи низька температура, існує небезпека травмивання або навіть загроза життю!



- ▶ Ніколи не залишайте в автомобілі без нагляду осіб, – особливо дітей –.
- ▶ Ніколи не залишайте тварин в автомобілі без нагляду.

**⚠ УВАГА!** Аварія та небезпека травмування, якщо діти залишаються в автомобілі без нагляду

Якщо діти їдуть у автомобілі, вони можуть:

- відкрити двері і таким чином створити небезпеку для інших людей або учасників дорожнього руху.
- вийти і потрапити на ділянку дорожнього руху.
- керувати пристроями в автомобілі та, наприклад, защемити частини тіла.
- ▶ Якщо діти їдуть в автомобілі, завжди активуйте наявні блокування для безпеки дітей.
- ▶ Ніколи не залишайте в автомобілі дітей без нагляду.
- ▶ При виході з автомобіля завжди беріть із собою ключ запалювання та блокуйте автомобіль.

Автомобілі для Сполученого Королівства: дотримуйтеся важливих вказівок з техніки безпеки, наведених у главі "Вказівки щодо додаткового замка дверей".

Блокування для безпеки дітей наявне у наступних дверях:

- зсувні двері
- задні двері подвійної кабіни

Система блокування задніх дверей для безпеки дітей блокує кожні двері окремо. Двері неможливо буде відкрити зсередини (винятком є електричні зсувні двері). Коли автомобіль розблокований, ці двері можна відкрити ззовні.

Якщо електричні зсувні двері заблоковані, заблокованими є лише елементи керування зсувних дверей, які розташовуються в задній частині салону. Електричні зсувні двері завжди можна відкрити за допомогою кнопки на центральній консолі (→ стор. 55).

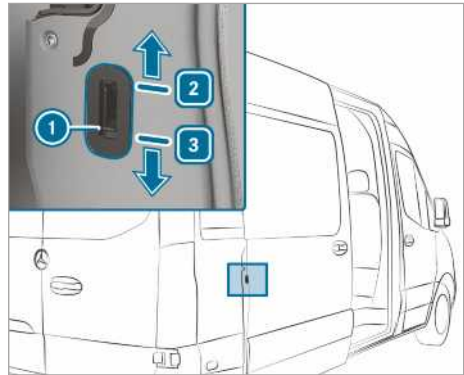

Приклад: блокування зсувних дверей для безпеки дітей

- ▶ Перемістіть важіль блокування дверей для безпеки дітей ① у положення ② (заблокувати) або ③ (розблокувати).
- ▶ Після цього перевірте справність функції блокування для безпеки дітей.

**Вказівки щодо перевезення домашніх тварин в автомобілі**

**⚠ УВАГА!** Аварія- та небезпека травмування у випадку залишення тварин в автомобілі без нагляду

Якщо залишити тварин в автомобілі без нагляду або без контролю, вони можуть, наприклад, натискати кнопки або перемикачі.

Внаслідок цього тварини можуть:

- активувати оснащення автомобіля і, наприклад, опинитися в затисненому стані.
- вмикати та вимикати системи-, що загрожує іншим учасникам руху.

Крім того, залишені без контролю тварини у випадку аварії або раптового маневру та гальмування можуть непередбачувано переміщатись по салону, травмуючи при цьому людей в салоні автомобіля.

- ▶ Ніколи не залишайте тварин в автомобілі без нагляду.
- ▶ Щоразу на час руху належним чином обмежуйте свободу пересування тварин, наприклад, посадивши їх у спеціальну переноску.

**Ключ****Вказівки щодо радіоз'єднання ключа**

**⚠ НЕБЕЗПЕКА!** Небезпека для життя через електромагнітне випромінювання біля кнопки пуску / вимикання двигуна для осіб з медичними пристроями

Особі з медичними пристроями, такими як кардіостимулятор або дефібрилятор:

якщо ви використовуєте кнопку пуску/вимикання двигуна, виникає радіозв'язок між ключем і автомобілем.

Електромагнітне випромінювання може порушити роботу медичного пристрою.

- ▶ Перед експлуатацією автомобіля обов'язково проконсультуйтеся зі своїм лікарем або виробником медичного пристрою щодо впливу випромінювання на відповідні системи.

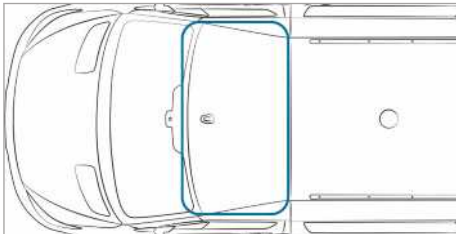
**Зона розпізнавання антени функції KEYLESS-GO****Огляд функцій ключа**

**⚠ УВАГА** Аварія- та небезпека травмування у випадку залишення дітей в автомобілі без нагляду

Якщо залишити дітей у автомобілі без нагляду, вони можуть

- відкрити двері і таким чином створити небезпеку для інших людей або учасників дорожнього руху.
- вийти з машини і потрапити на ділянку дорожнього руху.
- керувати пристроями в автомобілі та, наприклад, заблокувати замок.

Крім того, діти можуть спричинити рух машини, якщо вони, наприклад:

- відпустять стоянкове гальмо.
- перемкнуть автоматичну коробку передач з положення паркування **P** або механічну коробку передач у положення холостого ходу.
- запустять двигун.

▶ При виході з автомобіля завжди беріть з собою ключ запалювання та блокуйте автомобіль.

▶ Ніколи не залишайте дітей та тварин в автомобілі без нагляду.

▶ Зберігайте ключ так, щоб він не міг потрапити до рук дітей.

**!** **Вказівка** Пошкодження ключа через магнітні поля

▶ Обережіть ключ від потрапляння у сильні магнітні поля.

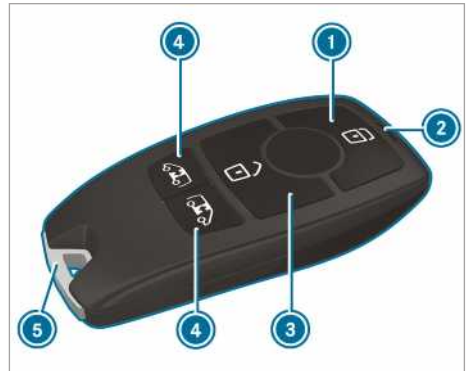

- 1 Блокування
- 2 Контрольна лампа елемента живлення
- 3 Розблокування
- 4 Розблокування багажного відділення (зсувні двері та двері задньої стінки)/електричне розблокування і відкриття/закриття зсувних дверей
- 5 Аварійний ключ



При заводському налаштуванні ключ централізовано блокує та розблокує наступні компоненти:

- двері водія та переднього пасажера
- зсувні двері

- двері задньої стінки

**i** Якщо не відкрити автомобіль приблизно впродовж 40 секунд після розблокування, автомобіль знову блокується і активується протиугонна функція.

Не зберігайте ключ поряд з електронними пристроями або металевими предметами. Це може порушити функціональність ключа.

**i** Якщо контрольна лампа елемента живлення під час натискання кнопки  або  не вмикається, акумулятор розряджений.

Замініть елемент живлення ключа (→ стор. 50).

### Звукова сигналізація спрацювання замків автомобіля, увімкнення або вимкнення

Мультимедійна система:

→  ► Налаштування ► Автомобіль

► Увімкніть або вимкніть Акуст. підтв. блокув..



**i** **Майте на увазі:**

Обране налаштування звукової сигналізації спрацювання замків автомобіля повинне відповідати чинному законодавству у сфері дорожнього руху. В багатьох країнах, в тому числі – в Німеччині, застосування звукової сигналізації спрацювання замків автомобіля забороняється правилами дорожнього руху (у Німеччині – згідно § 16 п. 1 та § 30 п. 1 Правил дорожнього руху). Відповідальність за дотримання покладається на водія автомобіля. В країнах, де використання цієї функції заборонено, ця функція на вашому автомобілі не активована і її активація не дозволяється.

### Зміна налаштувань розблокування

У ключа є наступні налаштовувані функції розблокування:

- централізоване розблокування
- розблокування дверей водія та переднього пасажира (фургон)
- розблокування дверей водія (мікроавтобус, шасі)

► **Переключення між налаштуваннями:** приблизно шість секунд одночасно тримайте натисненими кнопки  та , поки контрольна лампа елемента живлення не заморгить двічі.

При обраній функції розблокування дверей водія або дверей водія та переднього пасажира:

- Повторне натискання кнопки  розблоковує автомобіль централізовано.

### Зменшення споживання електроструму ключа





Якщо ви плануєте не використовувати автомобіль або ключ тривалий час, можна деактивувати функцію ключа для пуску двигуна KEYLESS-GO.

- **Деактивація:** двічі натисніть кнопку  ключа з короткими проміжками. Контрольна лампа елемента живлення ключа світитиметься двічі короткочасно і один раз більш тривало.
- **Активація:** натисніть будь-яку кнопку на ключі.

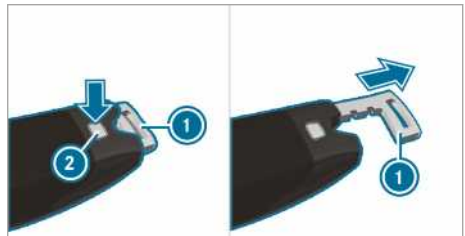
Під час запуску автомобіля ключем у відділенні консолі переключення функції ключа активуються автоматично.

### Аварійний ключ, вставляння і виймання



- **Виймання:** натисніть кнопку розблокування . Аварійний ключ  легко виймається.
- Вийміть повністю аварійний ключ .
- **Встановлення:** натисніть на кнопку розблокування .
- Повністю вставте аварійний ключ , доки він не зафіксується.

### Заміна елемента живлення ключа

**⚠ НЕБЕЗПЕКА!** Велика шкода здоров'ю внаслідок ковтання батарейок

В батарейках містяться отруйні та їдкі речовини. Ковтання батарейок може завдати великої шкоди здоров'ю.

Існує небезпека для життя!

- ▶ Зберігайте батарейки так, щоб вони не могли потрапити до рук дітей.
- ▶ Якщо дитина проковтнула батарейку, негайно зверніться до лікаря.

**🔥 ВКАЗІВКА ЩОДО ОХОРОНИ ДОВКІЛЛЯ** Шкода для навколишнього середовища через неналежну утилізацію батарейок



До складу батарейок входять шкідливі речовини. Законом заборонено утилізувати батарейки разом з побутовим сміттям.



Утилізування батарейки відповідно до норм захисту довкілля. Розряджені батарейки слід здавати у спеціалізованій СТО чи в пункт приймання відпрацьованих елементів живлення.

Mercedes-Benz радить доручати заміну елемента живлення фахівцям спеціалізованої СТО.

▶ Виймання аварійного ключа (→ стор. 49).



Малюнок для прикладу

- ▶ Натисніть кнопку розблокування (2) повністю вниз та перемістіть кришку (1) вперед.
- ▶ Витягніть відділення для елементів живлення (3) та вийміть розряджений елемент живлення.
- ▶ Встановіть новий елемент живлення у відділення для елементів живлення (3). При цьому враховуйте позначення плюсового полюса у відділенні для елементів живлення і на батареї.
- ▶ Встановіть відділення для елементів живлення (3).
- ▶ Встановіть кришку (1) так, щоб вона зафіксувалася.
- ▶ Повністю вставте аварійний ключ, доки він не зафіксується (→ стор. 49).

### Передумови

- Круглий елемент живлення на 3 В типу CR 2032.

### Проблеми, пов'язані з ключем

Проблема	Можливі причини виникнення несправностей/наслідки та ▶ Рішення
Автомобіль не можна більше блокувати або розблокувати.	<p>Можливі причини:</p> <ul style="list-style-type: none"> <li>• Елемент живлення ключа несправний або розряджений.</li> <li>• Заважає потужне джерело радіосигналу.</li> <li>• Ключ несправний.</li> </ul> <p>▶ За допомогою контрольної лампи батареї перевірте батарею та за потреби замініть її (→ стор. 50).</p>

Проблема	Можливі причини виникнення несправностей/наслідки та ► Рішення
	<ul style="list-style-type: none"> <li>► Для розблокування і блокування використовуйте аварійний ключ (→ стор. 49).</li> <li>► Перевірте ключ на спеціалізованій СТО.</li> </ul>
Ви загубили ключ.	<ul style="list-style-type: none"> <li>► Слід негайно заблокувати ключ на спеціалізованій СТО.</li> <li>► За потреби замініть механічні замки.</li> </ul>

## Двері

### Вказівки щодо додаткового замка дверей

Додатковий замок дверей доступний лише в автомобілях, призначених для Сполученого Королівства.

**⚠ УВАГА!** Небезпека травмування осіб в автомобілі з активованим додатковим замком дверей

Якщо активований додатковий замок дверей, двері не можна більше відкривати зсередини.

Якщо в автомобілі знаходяться люди, вони не зможуть вийти, наприклад, у небезпечних ситуаціях.

- Заборонено залишати без нагляду в машині людей, у першу чергу дітей, осіб похилого віку та людей, що потребують допомоги.
- Заборонено активувати додатковий замок дверей, коли в автомобілі знаходяться люди.

Додатковий замок дверей автоматично активується:

- після блокування ключем

Можна деактивувати додатковий замок дверей, деактивувавши систему охорони салону (→ стор. 66).

**i** В автомобілях без системи охорони салону додатковий замок дверей не працює.

### Розблокування та відкриття дверей зсередини

**Лише для Сполученого Королівства:** дотримуйтеся вказівок щодо додаткового замка дверей (→ стор. 51).

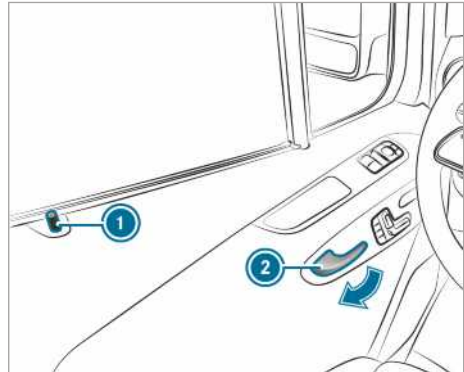



► **Розблокування та відкриття передніх дверей:** потягніть дверну ручку ②.

При розблокуванні дверей стопорний штифт ① переміщується вгору.

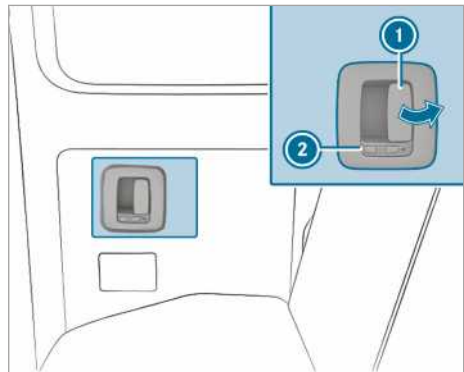
► Відкрийте двері.



Символ  показує, що задні двері розблоковані.

- **Розблокування та відкриття задніх дверей:** потягніть важіль відкриття ① і відкрийте задні двері.  
Під час розблокування дверей фіксатор ② рухається вперед.  
Видно символ .
- **Закриття:** притягніть задні двері за дверну ручку.
- **Блокування:** перемістіть фіксатор ② назад.  
Видно символ .

### Централізоване блокування дверей зсередини

**▲ УВАГА** Аварія- та небезпека травмування у випадку залишення дітей в автомобілі без нагляду

Якщо залишити дітей у автомобілі без нагляду, вони можуть

- відкрити двері і таким чином створити небезпеку для інших людей або учасників дорожнього руху.
- вийти з машини і потрапити на ділянку дорожнього руху.
- керувати пристроями в автомобілі та, наприклад, заблокувати замок.

Крім того, діти можуть спричинити рух машини, якщо вони, наприклад:

- відпустять стоянкове гальмо.
- перемкнуть автоматичну коробку передач з положення паркування **P** або механічну коробку передач у положення холостого ходу.
- запустять двигун.

- При виході з автомобіля завжди беріть з собою ключ запалювання та блокуйте автомобіль.
- Ніколи не залишайте дітей та тварин в автомобілі без нагляду.
- Зберігайте ключ так, щоб він не міг потрапити до рук дітей.

**▲ УВАГА!** Загроза життю через вплив високих або низьких температур в автомобілі

Якщо на людей, –передусім на дітей–, тривалий час постійно діє висока- чи низька температура, існує небезпека травмування або навіть загроза життю!

- Ніколи не залишайте в автомобілі без нагляду осіб, – особливо дітей –.
- Ніколи не залишайте тварин в автомобілі без нагляду.

### Ручне блокування та розблокування

Кнопками центрального блокування можна централізовано блокувати або розблокувати автомобіль зсередини.

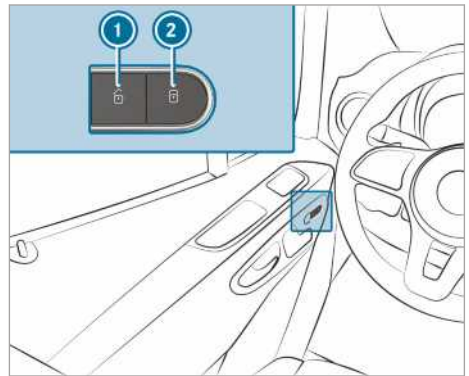

- **Блокування/розблокування всього автомобіля:** при закритих дверях натисніть кнопку ① (розблокування) або ② (блокування).

### Автоматичне блокування, увімкнення й вимкнення

Якщо запалювання увімкнене і автомобіль рухається швидше 15 км/год, автомобіль блокується автоматично.

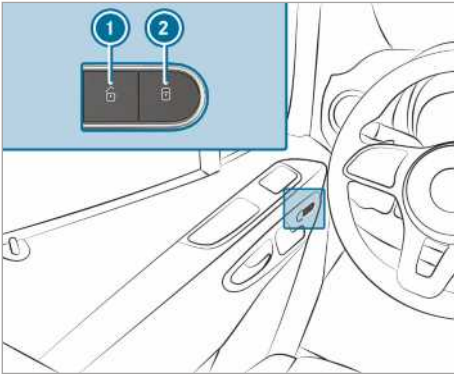

Існує небезпека блокування при увімкненій функції у наступних ситуаціях:

- При буксируванні для пуску двигуна або переміщенні автомобіля.
  - На роликовому випробувальному стенді.
- ▶ При закритих дверях увімкніть електроживлення або запалювання.
  - ▶ **Увімкнення:** утримуйте приблизно п'ять секунд натиснутою кнопку ②. Лунає звуковий сигнал.
  - ▶ **Вимкнення:** утримуйте приблизно п'ять секунд натиснутою кнопку ①. Лунає звуковий сигнал.

### Двері водія, блокування та розблокування за допомогою аварійного ключа

- ① Для повного блокування автомобіля аварійним ключем спочатку натисніть кнопку для блокування зсередини, коли двері водія відкриті. Після цього заблокуйте двері водія за допомогою аварійного ключа.

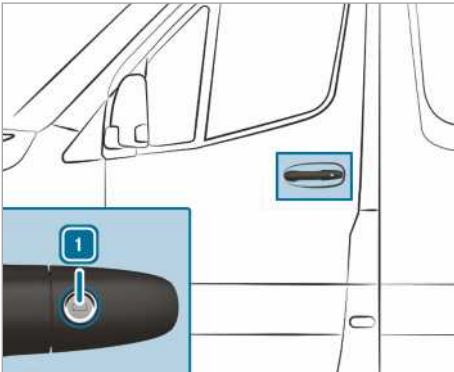

- ▶ **Розблокування:** поверніть аварійний ключ ліворуч у положення ①.
  - ▶ **Блокування:** поверніть аварійний ключ праворуч у положення ①.
- ① **Автомобілі з правостороннім розташуванням керма:** обертайте аварійний ключ відповідно у протилежному напрямку.

### Зсувні двері

#### Відкриття і закриття зсувних дверей ззовні

**⚠ УВАГА!** Небезпека затиснення при незафіксованих відкритих зсувних дверях

Якщо відкриті зсувні двері не зафіксовані, на схилі вони можуть рухатися самостійно.

Внаслідок цього ви або інша особа можете защемитися.

- ▶ Обов'язково переконайтеся, що відкриті зсувні двері зафіксовані. Відкрийте для цього зсувні двері до упору.

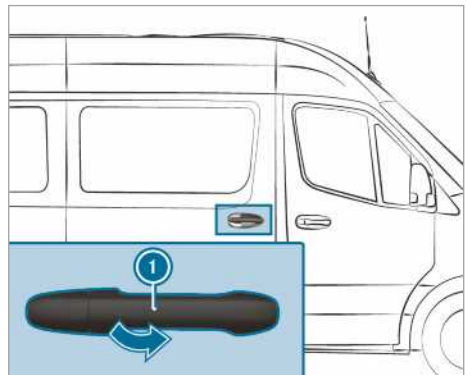

- ① Ваш автомобіль може бути обладнаний довгими зсувними дверима з проміжною фіксацією. Зсувні двері при відкритті/закритті можна додатково зафіксувати посередині. Завдяки цьому при вході або виході вам не потрібно буде завжди відкривати двері до упору. У положенні проміжної фіксації зсувні двері не блокуються.
- ▶ **Відкриття:** потягніть дверну ручку ①. Зсувні двері відкриваються.

- ▶ Штовхніть зсувні двері за дверну ручку ① назад до фіксації.
- ▶ Контролюйте фіксацію зсувних дверей.
- ▶ **Закривання:** потягніть зсувні двері за дверну ручку ① і посуňte з розмахом вперед до закриття.

### Відкривання та закривання зсувних дверей зсередини

**⚠ УВАГА!** Небезпека затиснення при незафіксованих відкритих зсувних дверях

При відкриванні зсувних дверей можна зачепити інших людей зсувними дверима, що відкриваються назад.

- ▶ Відкривайте зсувні двері лише тоді, коли ситуація на дорозі це дозволяє.

#### Передумови

- Блокування для безпеки дітей деактивоване.

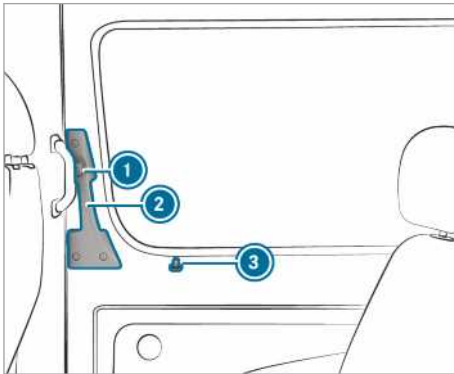

Якщо ви відкриваєте заблоковані зсувні двері, стопорний штифт ③ піднімається. Усі двері заблоковані.

- ① Ваш автомобіль може бути обладнаний довгими зсувними дверима з проміжною фіксацією. Зсувні двері при відкриванні/закриванні можна додатково зафіксувати посередині. Завдяки цьому при вході або виході вам не потрібно буде завжди відкривати двері до упору. У положенні проміжної фіксації зсувні двері не блокуються.

- ▶ **Відкривання:** натисніть кнопку ①.

- ▶ Штовхніть зсувні двері ② за дверну ручку назад до упору.
- ▶ Контролюйте фіксацію зсувних дверей. Зсувні двері мають бути зафіксовані.
- ▶ **Закривання:** натисніть кнопку ①.
- ▶ Штовхніть зсувні двері за дверну ручку ② з розмахом вперед до закриття.

### Вказівка щодо електричного дотягувача дверей

Якщо ваш автомобіль оснащено електричним дотягувачем дверей, вам потрібно докладати значно менше зусиль при закриванні зсувних дверей.

### Електричні зсувні двері

#### Функція електричних зсувних дверей

Ваш автомобіль може бути обладнаний електричними зсувними дверима з лівого і/або правого боку.

Можна керувати електричними зсувними дверима наступним чином:

- натисканням кнопок зсувних дверей на центральній консолі
- натисканням кнопки зсувних дверей на вході (стійка В)
- дверною ручкою (всередині або ззовні)
- ключем

Якщо електричні зсувні двері блокуються при відкриванні, вони рухаються на кілька сантиметрів у протилежному напрямку та зупиняються.

Якщо зсувні двері блокуються при закриванні, вони знову повністю відкриваються.

Якщо електродвигуну зсувних дверей загрожує перегрівання, наприклад, через часте відкривання та закривання дверей впродовж короткого часу, зсувні двері повністю відкриваються. Потім зсувні двері блокуються. Приблизно через 30 секунд зсувні двері знову готові до роботи.

Після несправності або від'єднання акумуляторної батареї зсувні двері можна звільнити від електродвигуна, розблокувавши їх. Після цього зсувні двері можна відкрити або закрити вручну (→ стор. 56).



## Відкриття та закриття електричних зсувних дверей кнопкою

**⚠ УВАГА!** Небезпека затиснення при незафіксованих відкритих зсувних дверях

При відкритті зсувних дверей можна зачепити інших людей зсувними дверима, що відкриваються назад.

▶ Відкривайте зсувні двері лише тоді, коли ситуація на дорозі це дозволяє.

**⚠ УВАГА!** Небезпека травмування, незважаючи на функцію розпізнавання перешкод

Функція розпізнавання перешкод не реагує на м'які, легкі та тонкі предмети, наприклад, пальці. Ці або інші частини тіла можуть, наприклад, бути притиснутими до дверної рами. Функція розпізнавання перешкод не може запобігти затисканню в таких ситуаціях.

▶ Під час закриття або відкриття переконайтеся, що в зону руху електричних зсувних дверей не потрапили частини тіла.

▶ Якщо це все ж таки трапилося, натисніть знову на кнопку, щоб зупинити зсувні двері.

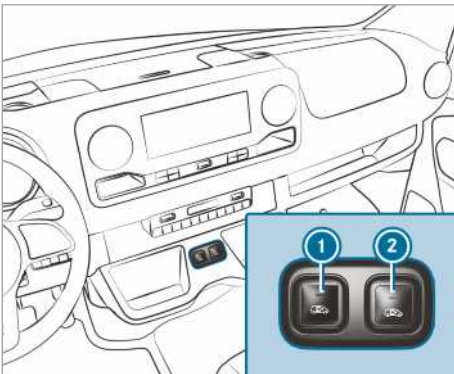

Кнопки зсувних дверей на центральній консолі

- ① Відкриття і закриття зсувних дверей з лівого боку автомобіля
- ② Відкриття і закриття зсувних дверей з правого боку автомобіля

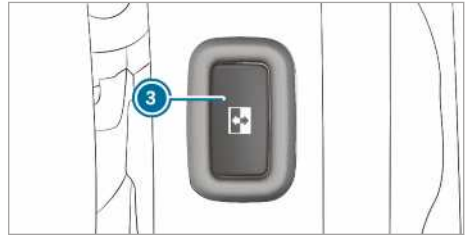

Кнопки зсувних дверей на вході (стіпка В) В автомобілях з перегородкою кнопка ③ знаходиться на перегородці біля входу на рівні внутрішньої ручки.

Лише якщо блокування для безпеки дітей деактивоване, ви можете відкрити зсувні двері кнопкою ③.

▶ **Відкриття:** натисніть кнопку ①, ② або кнопку ③.

Зсувні двері відкриються автоматично.

При відкритті дверей кнопкою ① або ② додатково пролунає два звукові сигнали.

Блимає контрольна лампа зверху у кнопці ① або ②, а також кнопка ③.

Якщо зсувні двері повністю відкриті, у кнопці ① або ② світитиметься контрольна лампа.

▶ **Закриття:** короткочасно натисніть кнопку ①, ② або кнопку ③.

Зсувні двері закриються автоматично.

При закритті дверей кнопкою ① або ② додатково пролунає два звукові сигнали.

Блимає контрольна лампа зверху у кнопці ① або ②, а також кнопка ③.

Якщо зсувні двері повністю закриті, вгорі у кнопці ① або ② гасне контрольна лампа.

▶ **Завершення автоматичного руху:** короткочасно натисніть кнопку ① або ②.

Зсувні двері зупиняться.

ⓘ Якщо завершите автоматичний рух при відкритті, двері закриваються при повторному натисканні на кнопку.

- ⓘ За несприятливих умов експлуатації, до яких належать, наприклад, мороз, обмерзання або сильне забруднення, ви можете утримувати натиснутою відповідну кнопку. Тоді електричні зсувні двері рухатимуться з підвищеним зусиллям. Враховуйте, що в цьому випадку розпізнавання блокування є менш чутливим. Щоб припинити рух, відпустіть кнопку.

### Відкривання та закривання електричних зсувних дверей ключем

- ▶ **Розблокування:** коротко натисніть кнопку  або  на ключі.
  - ▶ **Відкривання:** натискайте довше 0,5 секунди кнопку  або  на ключі. Пролунає два звукові сигнали, і зсувні двері відкриються автоматично.
  - ▶ **Закривання:** натискайте довше 0,5 секунди кнопку  або  на ключі. Пролунає два звукові сигнали, і зсувні двері закриваються автоматично.
  - ▶ **Автоматичне переривання:** коротко натисніть кнопку  або  на ключі. Зсувні двері зупиняються.
- ⓘ Якщо завершите автоматичний рух при відкриванні, двері закриваються при повторному натисканні на кнопку.

### Відкривання та закривання електричних зсувних дверей за допомогою дверної ручки

#### Передумови:

- Блокування для безпеки дітей деактивоване.

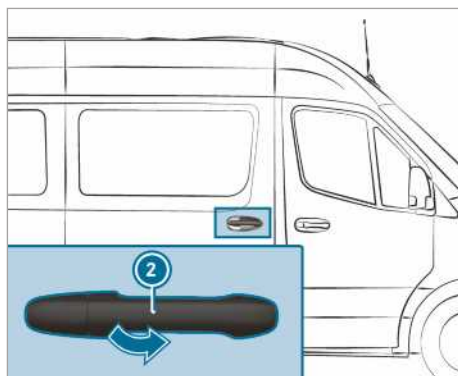
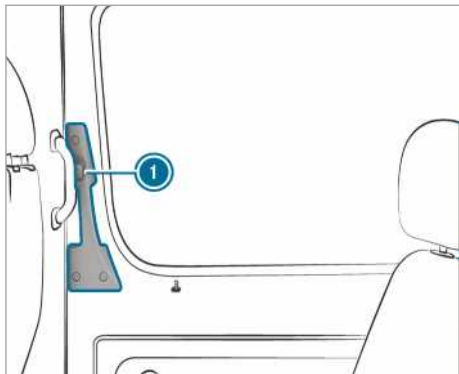

- ▶ Натисніть на кнопку ① або потягніть дверну ручку зовні ②. Зсувні двері відкриваються або закриваються.
- ▶ Натисніть знову на кнопку ① або потягніть дверну ручку зовні ②. Зсувні двері зупиняються.

### Розблокування електричних зсувних дверей вручну

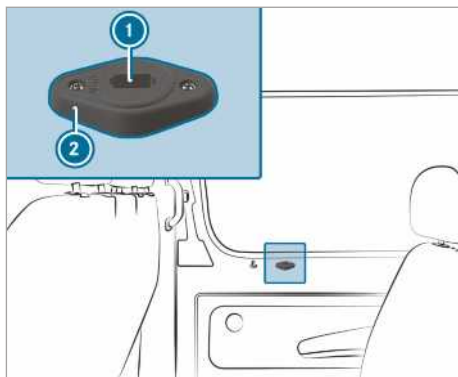

Після несправності або від'єднання акумуляторної батареї зсувні двері можна звільнити від електродвигуна, розблокувавши ② їх. Після цього зсувні двері можна відкрити/закрити вручну.

- ⓘ Докладнішу інформацію щодо відбору аварійного ключа див. (→ стор. 49)
- ▶ **Автомобілі з елементами облицювання зсувних дверей:** зніміть кришку з розблокування ②. Тепер проведення сервісних робіт можливе.

- ▶ **Від'єднання зсувних дверей від електродвигуна:** вставте аварійний ключ в отвір ❶ розблокування ❷ в положення «AUTO».
- ▶ Поверніть аварійний ключ на 180 ° праворуч. Налаштоване положення «MAN».
- ▶ Відкрийте або закрийте зсувні двері за дверну ручку ззовні або зсередини.
- ▶ **Підключення зсувних дверей до електродвигуна:** вставте аварійний ключ в отвір ❶ розблокування ❷ в положення «MAN».
- ▶ Поверніть аварійний ключ на 180 ° ліворуч. Налаштоване положення «AUTO».
- ▶ Регулювання зсувних дверей (→ стор. 57).

#### Якщо ви не можете усунути несправність

- ▶ Відвідайте спеціалізовану СТО.

#### Регулювання електричних зсувних дверей

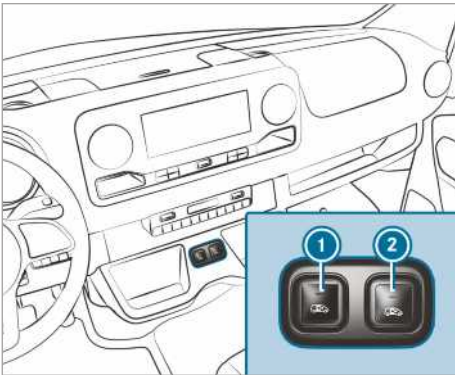

Кнопки зсувних дверей на центральній консолі



Кнопки зсувних дверей на вході (стійка В)

Після збою в роботі або припинення подачі електроживлення необхідно знову відрегулювати зсувні двері.

- ▶ Якщо зсувні двері відкриті: утримуйте натиснутими кнопки ❶ або ❷ на центральній консолі або кнопку зсувних дверей ❸ на вході (стійка В), поки двері закриються.

або

- ▶ Закрийте зсувні двері за допомогою дверної ручки (→ стор. 56).
  - ▶ Після цього один раз повністю відкрийте і знову закрийте зсувні двері, короткочасно натиснувши кнопки ❶ або ❷ на центральній консолі, кнопку зсувних дверей ❸ на вході (стійка В) або за допомогою дверної ручки (→ стор. 56).
- Зсувні двері готові до роботи.

#### Двері задньої стінки

#### Відкриття і закриття дверей задньої стінки ззовні

- ▶ **УВАГА!** Небезпека виникнення аварії/-травмування через відкриття дверей задньої стінки у складній ситуації на дорозі

Під час відкриття дверей задньої стінки ви можете:

- завдати ушкоджень іншим людям або учасникам дорожнього руху.
- потрапити на ділянку дорожнього руху.

Особливо у випадку, коли ви відкриваєте двері задньої стінки більше ніж на 90 °.

- ▶ Відкривайте двері задньої стінки лише тоді, коли ситуація на дорозі це дозволяє.
- ▶ Обов'язково переконайтеся, що двері задньої стінки зафіксовані правильно.

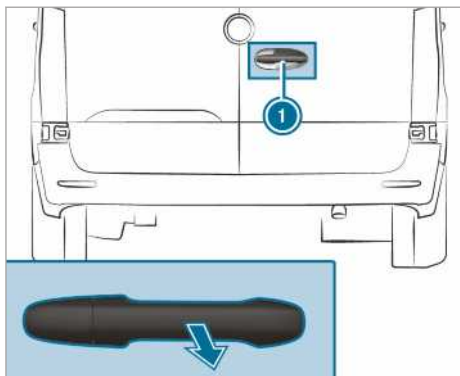
**Відкривання дверей задньої стінки справа**

- ▶ Потягніть ручку ①.
- ▶ Відкрийте двері задньої стінки так широко, поки вони не зафіксуються.

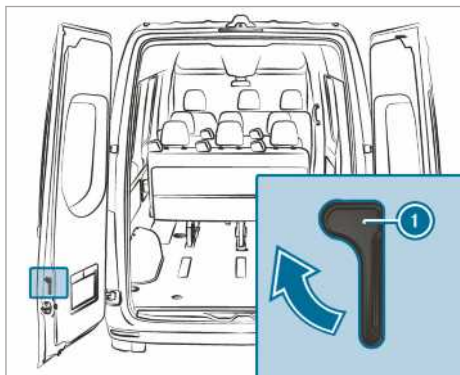
**Відкривання дверей задньої стінки зліва**

- ▶ Переконайтеся, що двері задньої стінки справа відкриті та зафіксовані.
- ▶ Потягніть ручку розблокування ① у напрямку стрілки.
- ▶ Відкрийте двері задньої стінки так широко, поки вони не зафіксуються.

**Відкривання дверей задньої стінки до кінцевого упору**



- ▶ Відкрийте відповідні двері задньої стінки через першу точку фіксації (90°).
- ▶ Відкрийте двері задньої стінки до кінцевого упору. Двері задньої стінки утримуються у кінцевому положенні.

**Закривання дверей задньої стінки ззовні**

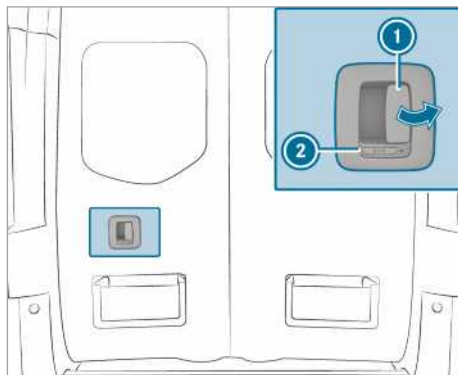
- ▶ Закрийте ззовні ліві двері задньої стінки, штовхнувши їх.
- ▶ Закрийте ззовні праві двері задньої стінки, штовхнувши їх.

**Відкривання та закривання дверей задньої стінки зсередини**

Символ  показує, що двері задньої стінки розблоковані.

- ▶ **Розблокування:** перемістіть фіксатор ② ліворуч. Видно символ .
- ▶ **Відкривання:** потягніть важіль відкривання ① та відкрийте двері задньої стінки.
- ▶ Відкрийте двері задньої стінки так широко, поки вони не зафіксуються.
- ▶ **Закривання:** переконайтеся, що ліві двері задньої стінки закриті.
- ▶ Енергійно закрийте двері задньої стінки за ручку.
- ▶ **Блокування:** перемістіть фіксатор ② праворуч. Видно символ .

**Перегородка зсувних дверей****Перегородка зсувних дверей, відкривання та закривання з місця водія**

**⚠ УВАГА!** Небезпека защемлення через незафіксовані зсувні двері перегородки

Якщо відкрита перегородка зсувних дверей не зафіксована, під час поїздки вона може самостійно рухатись.

Внаслідок цього ви або інша особа може бути защемленою.

- ▶ Перед кожною поїздкою закривайте перегородку зсувних дверей та переконайтеся, що вона зафіксована

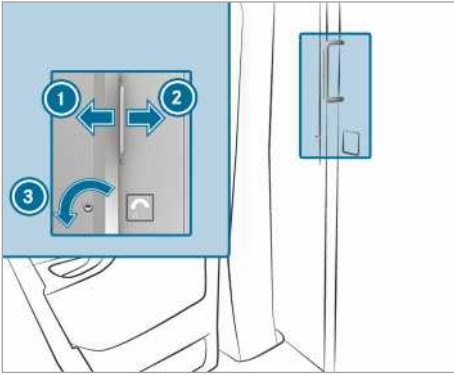

- ▶ **Відкриття:** поверніть ключ ліворуч ③. Зсувні двері розблоковуються.
- ▶ Посуньте зсувні двері до упору вправо ②.
- ▶ **Закривання:** посуньте зсувні двері до їх фіксації ліворуч ①. Ви можете заблокувати зсувні двері за допомогою ключа.

### Перегородка зсувних дверей, відкриття та закривання з багажного відділення

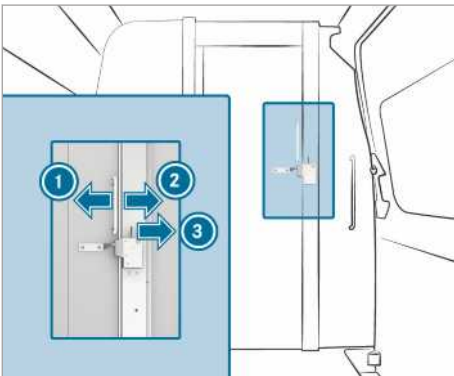

- ▶ **Відкриття:** натисніть важіль вправо ③. Зсувні двері розблоковуються.
- ▶ Посуньте зсувні двері до упору ліво ①.

- ▶ **Закривання:** посуньте зсувні двері до їх фіксації вправо ②.

### Електрична сходи́нка

#### Функціонування електричної сходи́нки

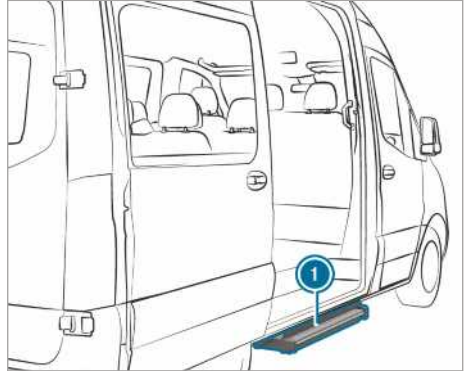

Зсувні двері вашого автомобіля можуть бути обладнані електричною сходи́нкою.

Електрична сходи́нка ① автоматично розкладається під час відкриття зсувних дверей та складається під час їх закривання. Електрична сходи́нка ① спереду оснащена системою розпізнавання перешкод. Якщо під час розкладання сходи́нка наштовхується на перешкоду, вона зупиняється. Після того, як ви усунули перешкоду, необхідно спочатку закрити зсувні двері і знову відкрити їх, щоб сходи́нка повністю розкладалася.

Якщо електрична сходи́нка перешкоджає завантаженню, ви можете заблокувати її за допомогою розпізнавання перешкод при відкритті зсувних дверей. Таким чином сходи́нка залишається складеною і автотранспортний засіб ближче до багажного відділення.

- ⓘ На дисплеї з'явиться повідомлення **Сходи́нка не розкладається**. Див. керівництво з експл. або **Сходи́нка не розкладається. Несправність**.

При вимкненому запалюванні при блокуванні розпізнавання перешкод лунає попереджувальний звуковий сигнал, який триває дві хвилини.

При увімкненому запалюванні попереджувальний звуковий сигнал лунає протягом тривалого часу.

**Автомобілі з дисплеєм приладів (кольоровим дисплеєм):** якщо на дисплеї з'являється повідомлення *Сходинка не складається* Див. керівництво з експл. або *Сходинка не розкладається*. Див. керівництво з експл. та звучить попереджувальний звуковий сигнал, це означає, що функціонування електричної сходинки ❶ несправне (→ стор. 420).

**Автомобілі з дисплеєм приладів (чорнобілим дисплеєм):** якщо на дисплеї з'являється повідомлення *Сходинка не складається*. *Несправність* або *Сходинка не розкладається*. *Несправність* та звучить попереджувальний звуковий сигнал, це означає, що функціонування електричної сходинки ❶ несправне (→ стор. 420).

Якщо функціонування електричної сходинки ❶ несправне, сходинка може не розкладатися/складатися або розкладатися/складатися лише частково. У разі виникнення несправності ви повинні вручну скласти та заблокувати електричну сходинку ❶ (→ стор. 60). Перед виходом нагадайте пасажиром про можливу відсутність електричної сходинки ❶.

### Аварійне розблокування електричної сходинки (ручне складання електричної сходинки)

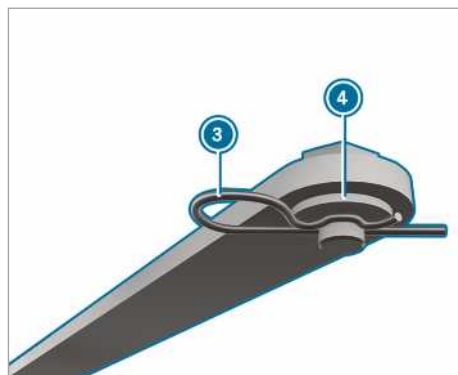
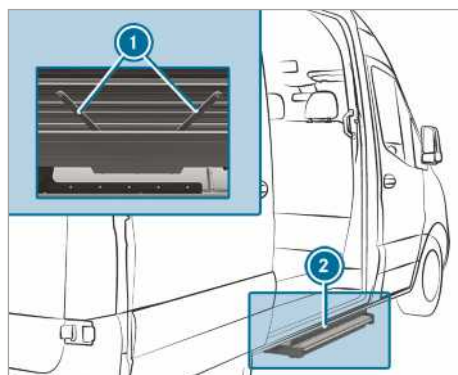

Якщо електрична сходинка не складається автоматично, для продовження руху ви повинні вручну скласти та заблокувати сходинку.

- ▶ На нижній стороні сходинки ❷ на обох стрижнях ❶ витягніть пружинні шплінти ❸ з відповідних штифтів.
- ▶ Зніміть підкладні шайби ❹ та обидва стрижні.

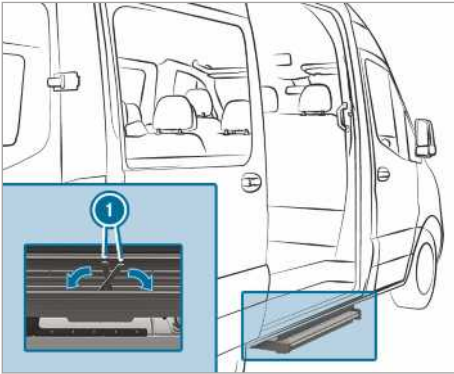

- ▶ Складіть стрижні ❶ у корпус сходинок.
- ▶ Перемістіть сходинок в її корпус.

❶ Під час першого блокування сходинок ви маєте пронизати пружинними шплінтами плівку.

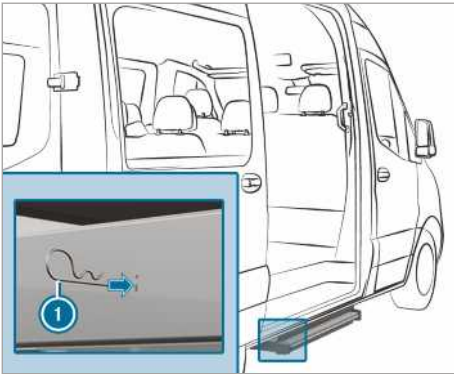

- ▶ Вставте з обох сторін пружинні шплінти ❶ до упору крізь отвори корпусу у сходинок. Сходинок зафіксована у своєму корпусі.

## Борти платформи

### Відкриття та закривання бортів платформи

**⚠ УВАГА!** Небезпека травмування при відкритті борту під напругою

При відкритті замка борт може впасти. Це можливо, наприклад, якщо на борті розміщений вантаж.

- ▶ Перед відкриттям стежте за тим, щоб у зоні розкладання борту нікого не було.
- ▶ Дозволяється відкривати замки борту тільки зі сторони, з якої буде відкрито борт.
- ▶ Будьте особливо обережні, якщо для відкриття замка борту необхідні додаткові зусилля.

**⚠ УВАГА!** Небезпека аварії внаслідок закривання бортом зовнішнього освітлення

Зовнішнє освітлення закрите, якщо ви відкриваєте задній борт.

Таким чином інші учасники руху пізно розпізнають автомобіль як перешкоду.

- ▶ Вживайте заходів безпеки для автомобіля згідно з національним законодавством, наприклад, за допомогою знаку аварійної зупинки.

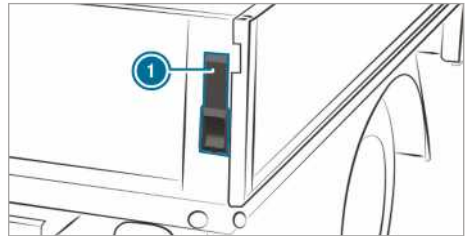

- ▶ **Відкриття:** міцно утримуйте борт платформи.
- ▶ Потягніть важіль вгору ❶ до упору.
- ▶ Повторіть дію з іншої сторони вантажної платформи.
- ▶ Встановіть борт вантажної платформи в положення 90°.

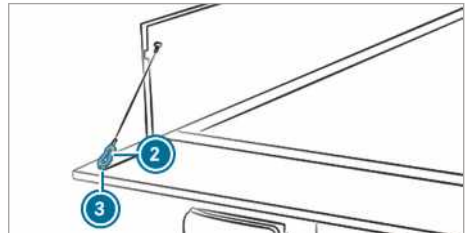

- ▶ Підніміть борт вантажної платформи та витягніть карабін ② троса з вушка ③.
- ▶ Повторіть дію з іншої сторони вантажної платформи.
- ▶ Обережно опустіть стінку вантажної платформи вниз.
- ▶ **Закривання:** підніміть стінку вантажної платформи та закріпіть карабін ② троса у вушці ③.
- ▶ Підніміть стінку вантажної платформи та притисніть.
- ▶ Потягніть важіль вниз ① до упору.
- ▶ Повторіть дію з іншої сторони вантажної платформи.

### Бокові борти вантажної платформи, встановлення та знімання

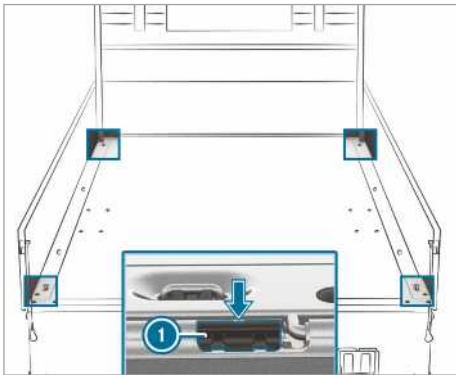

Ці роботи слід виконувати обережно та з залученням іншої особи.

- ▶ **Знімання:** опустіть задній борт вантажної платформи.
- ▶ Опустіть боковий борт вантажної платформи.
- ▶ За допомогою викрутки з комплекту бортового інструменту підніміть блокуючий фіксатор ① бокового борта вантажної платформи в заглибленні (стрілка) з його напрямної.
- ▶ Підніміть борт вантажної платформи в положення 80°.
- ▶ Потягніть назад борт вантажної платформи з шарнірних болтів та зніміть його.
- ▶ **Встановлення:** обережно встановіть борт вантажної платформи в положення 80° на

шарнірні болти, при цьому блокуючий фіксатор ① має знаходитися на борту вантажної платформи.

- ▶ Перемістіть стінку вантажної платформи вперед.
- ▶ Вставте блокуючий фіксатор ① та підніміть борт вантажної платформи.

### Бокове скло

#### Опускання і піднімання бокового скла

**⚠ УВАГА!** Ризик защемлення під час відкриття бокового вікна

Під час відкриття бокового вікна між склом та його рамою можуть затиснутися або защемитися частини тіла.

- ▶ Під час відкриття заборонено торкатися скла бокового вікна.
- ▶ Якщо когось затисло, негайно відпустіть або потягніть кнопку, щоб знову закрити бокове вікно.

**⚠ УВАГА!** Ризик защемлення під час закривання бокового вікна

Під час підняття скла бокового вікна в зоні закривання можуть защемитися частини тіла.

- ▶ При закриванні переконайтеся у тому, що в небезпечну зону не потрапляють частини тіла.
- ▶ Якщо когось затисло, негайно відпустіть або натисніть кнопку, щоб знову відкрити бокове вікно.

**⚠ УВАГА!** Ризик защемлення під час керування боковими вікнами дітьми

Якщо діти керують боковими вікнами, особливо без нагляду дорослих, вони можуть защемитися.

- ▶ Активуйте систему блокування бокових вікон у задній частині салону для безпеки дітей.
- ▶ При виході з автомобіля завжди виймайте ключ запалювання та блокуйте автомобіль.
- ▶ Ніколи не лишайте в автомобілі дітей без нагляду.



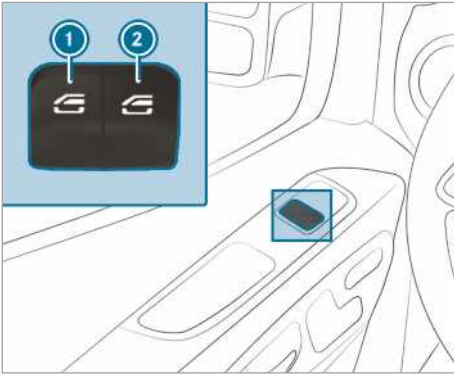

- ① Лівий склопідйомник
- ② Правий склопідйомник

- ▶ **Відкриття вручну:** натисніть кнопку ① або ② та утримуйте її.
- ▶ **Закривання вручну:** потягніть кнопку ① або ② та утримуйте її в такому положенні.

Вікна передніх дверей додатково мають автоматичний хід.

- ▶ **Повне відкриття:** короткочасно натисніть кнопку ① або ② через точку спрацювання. Починається автоматичний хід.
- ▶ **Повне закривання:** короткочасно потягніть кнопку ① або ② через точку спрацювання. Починається автоматичний хід.
- ▶ **Переривання автоматичного ходу:** знову короткочасно натисніть або потягніть кнопку ① або ②.

- ⓘ Якщо якийсь предмет блокує автоматичне закривання бокових вікон, вони знову автоматично відкриваються. Автоматична функція реверсу є лише допоміжним засобом, який не може замінити вашу уважність.
- ⓘ Якщо автоматичний хід бокового скла не функціонує, система захисту від затискання не працює.

#### Автоматична функція реверсу бокового скла

Якщо якийсь предмет блокує автоматичне закривання бокового скла, воно автоматично відкривається знову. Автоматична функція реверсу є лише допоміжним засобом, який не може замінити вашу уважність.

- ▶ При закриванні переконайтесь у тому, що в небезпечну зону не потрапляють частини тіла.

**⚠ УВАГА!** Ризик защемлення залишається, незважаючи на функцію реверсивного ходу бокових вікон

Функція реверсивного ходу не спрацює:

- На м'які, легкі та тонкі предмети, наприклад, на пальці.
- Під час проходження останніх 4 мм шляху закривання.
- Під час регулювання.
- Під час чергового підняття скла бокового вікна вручну безпосередньо після автоматичного реверсивного ходу.

Отже в таких ситуаціях при роботі функції автоматичного реверсивного ходу може відбутися затискання.

- ▶ При закриванні переконайтесь у тому, що в небезпечну зону не потрапляють частини тіла.
- ▶ Якщо когось защемило, натисніть кнопку , щоб знову відкрити бокові вікна.

#### Провітрювання автомобіля перед поїздкою (комфортне відкриття)

**⚠ УВАГА!** Ризик защемлення під час відкривання бокового скла

Під час відкриття бічного вікна між вікном та його рамою можуть затиснутися або защемитися частини тіла.

- ▶ Під час відкривання заборонено торкатися бічного вікна.
- ▶ У разі затиснення негайно відпустіть кнопку.

Перед поїздкою можна провітрити автомобіль. При цьому ключем можна виконати такі функції:

- розблокувати автомобіль
- опустити бокове скло

Ви можете активувати функцію «Комфортне відкривання» лише за допомогою ключа. Ключ повинен знаходитися поблизу від дверей водія або переднього пасажирів.

▶ Натисніть та утримуйте кнопку  на ключі.

Активуються такі функції:

- Автомобіль розблоковується.
- Опускається бокове скло.

▶ **Припинення комфортного відкриття:** відпустіть кнопку .

### Опускання бокового скла ззовні (комфортне закривання)

**▲ УВАГА!** Небезпека затиснення при необережному використанні комфортного закривання

При комфортному закриванні можуть затиснутися частини тіла в зоні закриття бокового скла.

▶ При комфортному закриванні слід контролювати процес від початку до кінця.

▶ При закриванні переконайтесь у тому, що в небезпечну зону не потрапляють частини тіла.

▶ Натисніть та утримуйте кнопку  на ключі.

Активуються такі функції:

- Блокується автомобіль.
- Опускається бокове скло.

▶ **Припинення комфортного закривання:** відпустіть кнопку .

### Регулювання бокового скла

Після збою в роботі або припинення подачі електроживлення необхідно знову відрегулювати бокове скло.

▶ Увімкніть запалювання (→ стор. 122).

▶ Потягніть обидві кнопки склопідйомника та утримуйте їх ще близько 1 секунди після закривання бокового скла.

### Проблеми, пов'язані з боковими вікнами

Проблема	Можливі причини виникнення несправностей/наслідки та ▶ Рішення
Бокове скло не піднімається і ви не знаєте, чим це зумовлено.	<p>▶ Переконайтесь, що у віконну напрямну не потрапили сторонні предмети.</p>
	<p><b>▲ УВАГА!</b> Ризик защемлення або небезпека для життя через неактивну функцію блокування реверсивного ходу</p> <p>Одразу після блокування бічне вікно закривається з більшим або максимальним зусиллям. При цьому функція автоматичного реверсивного ходу неактивна.</p> <p>У такому випадку в зоні закривання можуть потрапити частини тіла.</p> <p>▶ Слідкуйте за тим, щоб у зоні закривання не знаходилися частини тіла.</p> <p>▶ Щоб зупинити процес закривання, відпустіть або повторно натисніть кнопку, для того щоб знову відкрити бокове скло.</p>
	<p>Якщо бокове скло блокується під час піднімання, а потім опускається лише трохи, ви можете діяти так, як описано нижче:</p>
	<p>▶ Одразу після блокування знову потягніть відповідну кнопку, доки бокове скло не закриється, та утримуйте кнопку декілька секунд. Бокове скло піднімається зі збільшеним зусиллям.</p>
	<p>Якщо бокове скло знову блокується і опускається лише трохи, ви можете діяти так, як описано нижче:</p>

Проблема	Можливі причини виникнення несправностей/наслідки та ► Рішення
	<ul style="list-style-type: none"> <li>► Повторіть попередній крок. Бокове скло закривається без автоматичної функції реверсу.</li> </ul>
Бокове скло не може бути відкритим або закритим з комфортним відкриттям.	<p>Елемент живлення ключа несправний або розряджений.</p> <ul style="list-style-type: none"> <li>► За допомогою контрольної лампи батареї перевірте батарею та за потреби замініть її (→ стор. 50).</li> </ul>

## Протиугінна функція

### Функція іммобілайзера

Іммобілайзер запобігає пуску автомобіля без відповідного ключа.

Іммобілайзер автоматично вмикається при вимкненні запалювання та вимикається при увімкненні запалювання.

### EDW (система протиугінної сигналізації)

#### Функція EDW (система протиугінної сигналізації)

Якщо EDW увімкнена, світловий та акустичний сигнал спрацьовує у таких ситуаціях:

- відкриваються бічні двері.
- відкриваються двері задньої стінки.
- відкривається капот.
- спрацьовує система охорони салону (→ стор. 66).
- спрацьовує захист від буксирування (→ стор. 66).

EDW вмикається у наступних випадках автоматично приблизно через п'ять секунд:

- після блокування ключем

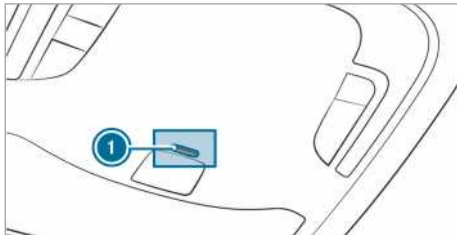

Якщо система EDW увімкнена, у стельовій блок-панелі управління блимає контрольна лампа



EDW вмикається автоматично у наступних випадках:

- після розблокування ключем
- після натискання кнопки пуску/вимикання двигуна з ключем в автомобілі

#### EDW (система протиугінної сигналізації), увімкнення і вимкнення

Якщо система сигналізації увімкнена, у таких ситуаціях спрацьовує світловий та акустичний сигнал:

- відкриваються двері.
  - відкривається капот.
- ⓘ Навіть якщо негайно усунути причину сигналізації, наприклад відкриті двері, сигналізація не припиняється.

#### Увімкнення

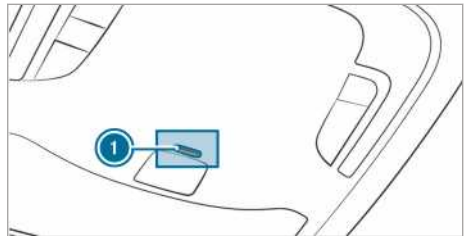

- Закрийте всі двері.
- Заблокуйте автомобіль ключем.  
Контрольна лампа ① стельової блок-панелі управління блимає.

## Вимкнення

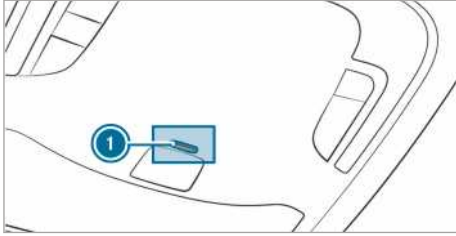

► Розблокуйте автомобіль ключем. Контрольна лампа ① стельової блок-панелі управління вимикається.

ⓘ Якщо розблокувати автомобіль і протягом 40 секунд не відкрити жодні двері, автомобіль знову автоматично заблокується.

### Вимкнення сигналізації

► Натисніть на ключі кнопку або . або

► Натисніть кнопку пуску/вимкнення двигуна у зоні органів управління, коли ключ знаходиться всередині автомобіля. Сигналізація вимикається.

## Функція захисту від буксирування

### Функція захисту від буксирування

Якщо змінюється уклін автомобіля, то при увімкненій функції захисту від буксирування активується світловий та акустичний сигнали. Це може трапитися, якщо автомобіль, наприклад, піднятий з одного боку.

## Захист від буксирування, увімкнення/вимкнення

### Увімкнення і вимкнення

► Заблокуйте автомобіль ключем. Захист від буксирування автоматично активується приблизно через 40 секунд.

► Відкрийте автомобіль ключем. Захист від буксирування вимкнений.

Захист від буксирування активується, лише якщо закриті такі елементи:

- двері водія та переднього пасажирів
- бокові двері
- двері задньої стінки

## Деактивація

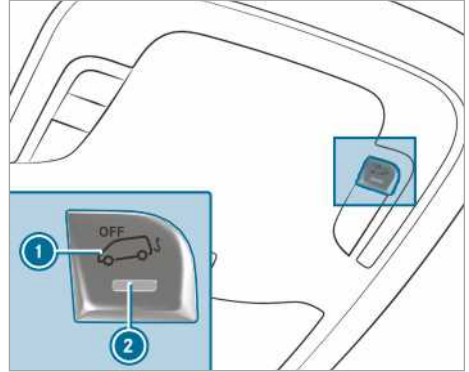

► Вимкніть електроживлення (→ стор. 122).

► Натисніть кнопку ①.

Після того як кнопку відпустили, контрольна лампа ② кнопки світиться приблизно п'ять секунд.

► Заблокуйте автомобіль ключем. Захист від буксирування деактивовано.

Захист від буксирування залишається деактивованим, поки автомобіль знову не заблокують.

Деактивуйте захист від буксирування, якщо ви блокуєте свій автомобіль у наступних ситуаціях:

- Автомобіль вантажать та/або транспортують, наприклад, на поромі чи автовозі
- Автомобіль розміщують на рухомій поверхні, наприклад, у двоповерховому гаражі

Це допоможе запобігти помилковому спрацюванню сигналізації.

## Система охорони салону автомобіля

### Функція

Якщо активована система охорони салону розпізнає рух у салоні автомобіля, активується світловий та акустичний сигнал. Наприклад у ситуації, якщо хтось проникне у салон автомобіля.

## Система охорони салону, увімкнення або вимкнення

### Увімкнення

► Підніміть бокове скло.

► Переконайтеся, що на дзеркалі заднього виду або на ручках даху не висять ніякі

предмети, наприклад, амунети або вішалки для одягу. Це допоможе запобігти помилковому спрацюванню сигналізації.

- ▶ Зabloкуйте автомобіль ключем. Система охорони салону увімкнеться приблизно через 30 секунд.

Система охорони салону активується, лише якщо закриті такі елементи:

- двері водія та переднього пасажира
- бокові двері
- двері задньої стінки

### Вимкнення

- ▶ Розблокуйте автомобіль ключем. Система охорони салону увімкнеться автоматично.

### Деактивація

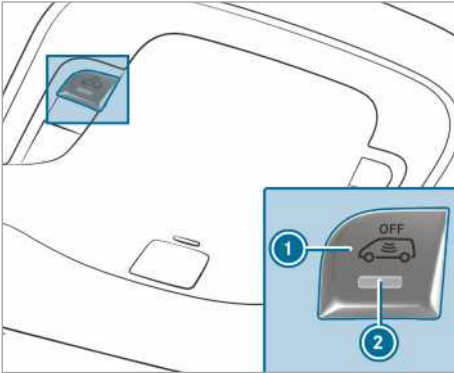

- ▶ Вимкніть електроживлення (→ стор. 122).
- ▶ Натисніть кнопку ①. Після того як кнопку відпустили, контрольна лампа ② кнопки світиться приблизно п'ять секунд.
- ▶ Зabloкуйте автомобіль ключем. Система охорони салону деактивована.

Система охорони салону залишається деактивованою, поки автомобіль знову не заблокують.

Деактивуйте систему охорони салону, якщо ви блокуєте свій автомобіль у наступних ситуаціях:

- в автомобілі залишаються люди чи тварини.
- бокове скло залишається опущеним.
- Автомобіль транспортуватимуть, наприклад, на поромі або автовозі.

Це допоможе запобігти помилковому спрацюванню сигналізації.

## Правильне положення сидіння водія

**▲ УВАГА!** Небезпека аварії через налаштування автомобіля під час руху

Ви можете втратити контроль над керуванням автомобіля у наступних ситуаціях:

- якщо під час руху налаштуєте сидіння водія, підголовник, рульове колесо або дзеркало;
- якщо під час руху пристібаете ремінь безпеки.

▶ Перед запуском двигуна: налаштуйте сидіння водія, підголовник, рульове колесо або дзеркало і пристебніть ремінь безпеки.

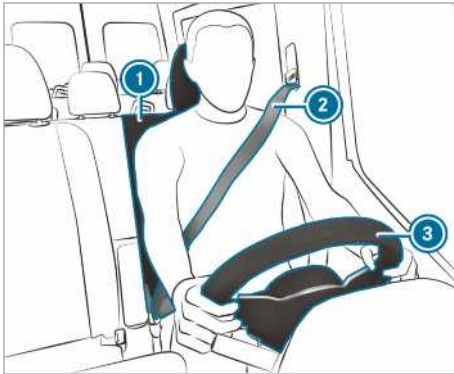

Під час налаштування рульового колеса ③, ременя безпеки ② та сидіння водія ① зверніть увагу на наступне:

- Ви повинні знаходитися на максимальній відстані від подушки безпеки водія.
- Сидіння знаходиться у вертикальному положенні.
- Ваші стегна легко спираються на подушку сидіння.
- Ваші ноги не витягнуті повністю, ви можете добре натискати на педалі.
- Ваша голова потилицею спирається на середню частину підголовника.
- Ви можете тримати рульове колесо злегка зігнутими в ліктях руками.
- Ви можете вільно рухати ногами.
- Вам добре видно показники на дисплеї приладів.

- Вам зручно стежити за ситуацією на дорозі.
- Ваш ремінь безпеки щільно прилягає до тіла та проходить посередині плеча, а у районі таза — по тазостегновому суглобі.

## Сидіння

### Механічне налаштування передніх сидінь (без пакета комфортних сидінь)

**▲ УВАГА!** Ризик защемлення при регулюванні сидіння дитьми

При виконанні регулювання сидіння дитьми, особливо без нагляду дорослих, виникає ризик травмування внаслідок защемлення.

- ▶ При виході з автомобіля завжди беріть з собою ключ та блокуйте автомобіль.
- ▶ Ніколи не залишайте в автомобілі дітей без нагляду.

**▲ УВАГА!** Ризик защемлення при регулюванні сидіння

При регулюванні сидіння ви чи інші люди в салоні автомобіля можуть бути затиснені, наприклад, напрямною планкою сидіння.

- ▶ При регулюванні сидіння необхідно слідкувати за тим, щоб ніхто не потрапив у зону руху сидіння.

Дотримуйтеся вказівок з техніки безпеки «Подушки безпеки» та «Діти в автомобілі».

**▲ УВАГА!** Небезпека аварії через незафіксовані сидіння водія

Якщо сидіння водія не зафіксувати, під час руху автомобіля воно може непередбачено зрушитись.

При цьому ви можете втратити контроль над керуванням автомобілем.

- ▶ Щоразу перед запуском автомобіля слід перевіряти, чи зафіксоване сидіння водія.

**⚠ УВАГА!** Небезпека аварії через налаштування автомобіля під час руху

Ви можете втратити контроль над керуванням автомобіля у наступних ситуаціях:

- якщо під час руху налаштовуєте сидіння водія, підголовник, рульове колесо або дзеркало;
  - якщо під час руху пристібаєте ремінь безпеки.
- ▶ Перед запуском двигуна: налаштуйте сидіння водія, підголовник, рульове колесо або дзеркало і пристебніть ремінь безпеки.

**⚠ УВАГА!** Ризик защемлення при необережному налаштуванні висоти сидіння

При необережному налаштуванні висоти сидіння, ви та інші люди в салоні автомобіля, можете опинитися в затиснутому положенні.

Передусім діти можуть випадково натиснути кнопки електричного регулювання сидіння, внаслідок чого їх може затиснути.

- ▶ Слід не допускати потрапляння рук та інших частин тіла в систему важелів налаштування сидіння під час руху сидіння.

**⚠ УВАГА!** Ризик травмування через не встановлені або неправильно встановлені підголовники

Якщо підголовники не встановлені або не відрегульовані як слід, вони не можуть забезпечити належний захист.

Існує ризик отримання травм голови- та шиї, наприклад, при аварії або маневрі з різким гальмуванням!

- ▶ Слід завжди їздити із встановленим підголовником.
- ▶ Для кожної людини в салоні перед поїздкою слід встановити підголовники таким чином, щоб вони середньою частиною підтримували потилицю на рівні очей.

Заборонено міняти місцями підголовники передніх та задніх сидінь. Інакше ви не зможете правильно налаштувати висоту та нахил підголовників.

За допомогою налаштування довжини слід встановити підголовник так, щоб він знаходився максимально близько до потилиці.

**⚠ ПОПЕРЕДЖЕННЯ** Небезпека травмування або загроза життю через неправильне положення сидіння

Коли спинка сидіння знаходиться не у майже вертикальному положенні, ремінь безпеки не забезпечує належний захист, пов'язаний з утриманням.

У такому випадку при маневрі з гальмуванням чи аварії можливе зміщення тіла під ремінь безпеки і як наслідок – пошкодження живота чи шиї.

- ▶ Правильно встановлюйте сидіння перед початком руху.
- ▶ Завжди слід стежити за тим, щоб спинка сидіння розташовувалася майже вертикально, а плечова частина ремня безпеки проходила посередині плеча.

**! ВКАЗІВКА** Пошкодження сидіння при встановленні назад

Сидіння можуть пошкодитися предметами при встановленні назад.

- ▶ При відведенні сидіння назад слід переконаватися, що відсутні сторонні предмети в просторі для ніг, під сидінням чи позаду нього.

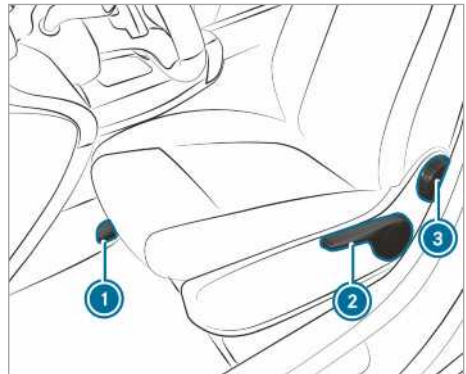

- ① Поздовжній напрямок регулювання сидіння  
 ② Висота подушки сидіння  
 ③ Нахил спинки сидіння

і Залежно від конструкції сидіння деякі можливості налаштування можуть бути відсутніми.

▶ **Налаштування поздовжнього положення сидіння:** підніміть важіль ① та перемістіть сидіння в потрібне положення.

▶ Переконайтеся, що сидіння зафіксоване.

▶ **Налаштування висоти подушки сидіння:** натискайте чи потягніть важіль ②, доки не буде досягнуто потрібної висоти подушки сидіння.

▶ **Налаштування нахилу спинки сидіння:** прокручіть ручне колесо ③ вперед та назад, поки не буде досягнуто потрібне положення.

### Механічне налаштування передніх сидень (з пакетом комфортних сидень)

**⚠ УВАГА!** Ризик защемлення при регулюванні сидіння дітьми

При виконанні регулювання сидіння дітьми, особливо без нагляду дорослих, виникає ризик травмування внаслідок защемлення.

- ▶ При виході з автомобіля завжди беріть з собою ключ та блокуйте автомобіль.
- ▶ Ніколи не залишайте в автомобілі дітей без нагляду.

**⚠ УВАГА!** Ризик защемлення при регулюванні сидіння

При регулюванні сидіння ви чи інші люди в салоні автомобіля можуть бути затиснені, наприклад, напрямною планкою сидіння.

- ▶ При регулюванні сидіння необхідно слідувати за тим, щоб ніхто не потрапив у зону руху сидіння.

Дотримуйтеся вказівок з техніки безпеки «Подушки безпеки» та «Діти в автомобілі».

**⚠ УВАГА!** Небезпека аварії через незафіксовані сидіння водія

Якщо сидіння водія не зафіксувати, під час руху автомобіля воно може непередбачено зрушитись.

При цьому ви можете втратити контроль над керуванням автомобілем.

▶ Щоразу перед запуском автомобіля слід перевіряти, чи зафіксоване сидіння водія.

**⚠ УВАГА!** Небезпека аварії через налаштування автомобіля під час руху

Ви можете втратити контроль над керуванням автомобіля у наступних ситуаціях:

- якщо під час руху налаштовуєте сидіння водія, підголовник, рульове колесо або дзеркало;
- якщо під час руху пристібаєте ремінь безпеки.

▶ Перед запуском двигуна: налаштуйте сидіння водія, підголовник, рульове колесо або дзеркало і пристебніть ремінь безпеки.

**⚠ УВАГА!** Ризик защемлення при необережному налаштуванні висоти сидіння

При необережному налаштуванні висоти сидіння, ви та інші люди в салоні автомобіля, можете опинитися в затиснутому положенні.

Передусім діти можуть випадково натиснути кнопки електричного регулювання сидіння, внаслідок чого їх може затиснути.

- ▶ Слід не допускати потрапляння рук та інших частин тіла в систему важелів налаштування сидіння під час руху сидіння.

**⚠ УВАГА!** Ризик травмування через не встановлені або неправильно встановлені підголовники

Якщо підголовники не встановлені або не відрегульовані як слід, вони не можуть забезпечити належний захист.

Існує ризик отримання травм голови- та шиї, наприклад, при аварії або маневрі з різким гальмуванням!

- ▶ Слід завжди їздити із встановленим підголовником.
- ▶ Для кожної людини в салоні перед поїздкою слід встановити підголовники таким чином, щоб вони середньою частиною підтримували потилицю на рівні очей.



Заборонено міняти місцями підголовники передніх та задніх сидінь. Інакше ви не зможете правильно налаштувати висоту та нахил підголовників.

За допомогою налаштування довжини слід встановити підголовник так, щоб він знаходився максимально близько до потилиці.

**⚠ ПОПЕРЕДЖЕННЯ** Небезпека травми або загроза життю через неправильне положення сидіння

Коли спинка сидіння знаходиться не у майже вертикальному положенні, ремінь безпеки не забезпечує належний захист, пов'язаний з утриманням.

У такому випадку при маневрі з гальмуванням чи аварії можливе зміщення тіла під ремінь безпеки і як наслідок – пошкодження живота чи шиї.

- ▶ Правильно встановлюйте сидіння перед початком руху.
- ▶ Завжди слід стежити за тим, щоб спинка сидіння розташовувалася майже вертикально, а плечова частина ременя безпеки проходила посередині плеча.

**! ВКАЗІВКА** Пошкодження сидіння при встановленні назад

Сидіння можуть пошкодитися предметами при встановленні назад.

- ▶ При відведенні сидіння назад слід переконатися, що відсутні сторонні предмети в просторі для ніг, під сидінням чи позаду нього.

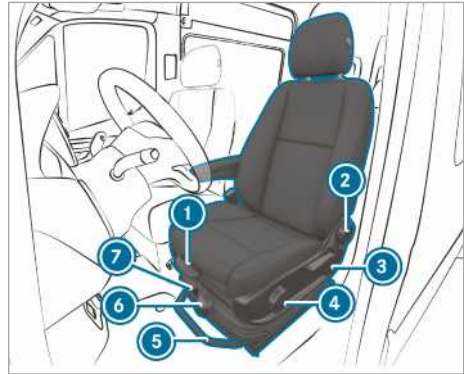

Зразок комфортного сидіння

- ① Довжина подушки сидіння
- ② Нахил спинки сидіння
- ③ Висота подушки сидіння
- ④ Нахил подушки сидіння
- ⑤ Поздовжній напрямок регулювання сидіння
- ⑥ Підресорювання сидіння
- ⑦ Блокування розхитування

ⓘ Залежно від конструкції сидіння деякі можливості налаштування можуть бути відсутніми.

▶ **Регулювання довжини подушки сидіння:** підніміть важіль ① та перемістіть передню частину подушки сидіння вперед або назад.

▶ **Налаштування нахилу спинки сидіння:** прокрутіть ручне колесо ② вперед та назад, поки не буде досягнуто потрібне положення.

▶ **Налаштування висоти подушки сидіння:** натискайте або тягніть важіль ③, поки не буде досягнута потрібна висота сидіння.

▶ **Налаштування нахилу подушки сидіння:** прокрутіть ручне колесо ④ вперед і назад, поки не буде досягнуто потрібне положення.

▶ **Налаштування поздовжнього положення сидіння:** підніміть важіль ⑤ та перемістіть сидіння в потрібне положення.

▶ Переконайтеся, що сидіння зафіксоване.

▶ **Регулювання підресорювання сидіння:** розвантажте сидіння.

▶ Налаштуйте на ручному колесі ⑥ вагу тіла від (40 кг до 120 кг), щоб підресорювання сидіння працювало оптимально. Якщо ви налаштуєте більшу вагу, підресорювання

сидіння буде жорсткішим. Тоді сидіння не розхитуватиметься так сильно. Якщо сидіння часто і сильно розхитується, ви можете зафіксувати його в нижній зоні.

► **Фіксація блокування розхитування:**

поверніть важіль ⑦ вгору.

Під час наступного розхитування сидіння зафіксується.

► **Відпускання блокування розхитування:**

поверніть важіль ⑦ вправо.

Сидіння може розхитуватися.

### Електричне регулювання переднього сидіння

**⚠ УВАГА!** Ризик защемлення при регулюванні сидіння дітьми

При виконанні регулювання сидіння дітьми, особливо без нагляду дорослих, виникає ризик травмування внаслідок защемлення.

- При виході з автомобіля завжди беріть з собою ключ та блокуйте автомобіль.
- Ніколи не залишайте в автомобілі дітей без нагляду.

Сидіння можна налаштувати при вимкненому запалюванні.

**⚠ УВАГА!** Ризик защемлення при регулюванні сидіння

При регулюванні сидіння ви чи інші люди в салоні автомобіля можуть бути затиснені, наприклад, напрямною планкою сидіння.

- При регулюванні сидіння необхідно слідкувати за тим, щоб ніхто не потрапив у зону руху сидіння.

Дотримуйтеся вказівок із техніки безпеки «Подушки безпеки» та «Діти в автомобілі».

**⚠ УВАГА!** Небезпека аварії через незафіксовані сидіння водія

Якщо сидіння водія не зафіксувати, під час руху автомобіля воно може непередбачено зрушитись.

При цьому ви можете втратити контроль над керуванням автомобілем.

- Щоразу перед запуском автомобіля слід перевіряти, чи зафіксоване сидіння водія.

**⚠ УВАГА!** Небезпека аварії через налаштування автомобіля під час руху

Ви можете втратити контроль над керуванням автомобіля у наступних ситуаціях:

- якщо під час руху налаштовуєте сидіння водія, підголовник, рульове колесо або дзеркало;
- якщо під час руху пристібаєте ремінь безпеки.

- Перед запуском двигуна: налаштуйте сидіння водія, підголовник, рульове колесо або дзеркало і пристебніть ремінь безпеки.

**⚠ УВАГА!** Ризик защемлення при необережному налаштуванні висоти сидіння

При необережному налаштуванні висоти сидіння, ви та інші люди в салоні автомобіля, можете опинитися в затиснутому положенні.

Передусім діти можуть випадково натиснути кнопки електричного регулювання сидіння, внаслідок чого їх може затиснути.

- Слід не допускати потрапляння рук та інших частин тіла в систему важелів налаштування сидіння під час руху сидіння.

**⚠ УВАГА!** Ризик травмування через не встановлені або неправильно встановлені підголовники

Якщо підголовники не встановлені або не відрегульовані як слід, вони не можуть забезпечити належний захист.

Існує ризик отримання травм голови- та шиї, наприклад, при аварії або маневрі з різким гальмуванням!

- Слід завжди їздити із встановленим підголовником.
- Для кожної людини в салоні перед поїздкою слід встановити підголовники таким чином, щоб вони середньою частиною підтримували потилицю на рівні очей.

Заборонено міняти місцями підголовники передніх та задніх сидінь. Інакше ви не зможете правильно відрегулювати висоту та нахил підголовників.

За допомогою регулювання довжини слід встановити підголовник так, щоб він знаходився максимально близько до потилиці.

**⚠ ПОПЕРЕДЖЕННЯ** Небезпека травмивання або загроза життю через неправильне положення сидіння

Коли спинка сидіння знаходиться не у майже вертикальному положенні, ремінь безпеки не забезпечує належний захист, пов'язаний з утриманням.

У такому випадку при маневрі з гальмуванням чи аварії можливе зміщення тіла під ремінь безпеки і як наслідок – пошкодження живота чи шиї.

- ▶ Правильно встановлюйте сидіння перед початком руху.
- ▶ Завжди слід стежити за тим, щоб спинка сидіння розташовувалася майже вертикально, а плечова частина ременя безпеки проходила посередині плеча.

**! ВКАЗІВКА** Пошкодження сидіння при встановленні назад

Сидіння можуть пошкодитися предметами при встановленні назад.

- ▶ При відведенні сидіння назад слід переконатися, що відсутні сторонні предмети в просторі для ніг, під сидінням чи позаду нього.

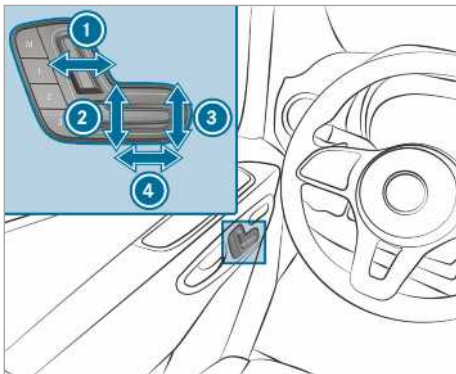

- ① Нахил спинки сидіння
- ② Висота подушки сидіння
- ③ Нахил подушки сидіння
- ④ Поздовжнє положення сидіння

- ▶ Збережіть налаштування за допомогою функції пам'яті (→ стор. 73).

### Регулювання поперекової підтримки в 4 напрямках

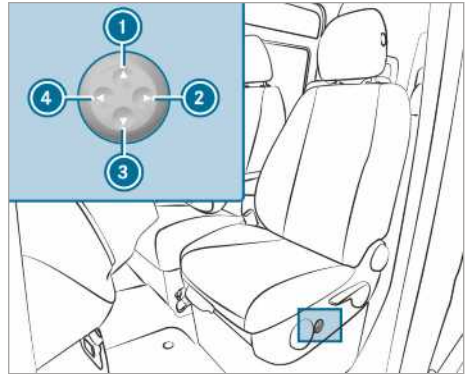

- ① Вище
- ② Слабше
- ③ Глибше
- ④ Сильніше

- ▶ За допомогою кнопок ① – ④ налаштуйте прогин спинки індивідуально, відповідно до свого хребта.

### Керування функцією пам'яті

**⚠ УВАГА!** При використанні функції пам'яті під час руху виникає небезпека аварії

Якщо під час руху задіяти функцію пам'яті зі сторони водія, можна втратити контроль над автомобілем.

- ▶ Функцію пам'яті зі сторони водія можна використовувати лише при зупиненому автомобілі.

**⚠ УВАГА!** Небезпека затискання при налаштуванні функції пам'яті для сидіння

Коли функція пам'яті налаштовується для сидіння, вас та інших людей в салоні автомобіля, зокрема дітей, може затиснути.

- ▶ Під час налаштування функції пам'яті не можна допускати потрапляння частин тіла у зону руху сидіння.

- ▶ Якщо хтось виявився затиснутим, негайно відпустіть кнопку положення функції пам'яті. Процес налаштування припиняється.

**▲ УВАГА!** Небезпека затискання при активації функції пам'яті дітьми

При активації функції пам'яті дітьми, особливо без нагляду дорослих, виникає ризик травмування внаслідок затискання.

- ▶ Ніколи не лишайте в автомобілі дітей без нагляду.
- ▶ При виході з автомобіля завжди виймайте ключ запалювання та блокуйте автомобіль.

Функцію пам'яті можна також використовувати при вимкненому запалюванні.

**Зберігання регулювання сидіння**

За допомогою функції пам'яті можна зберегти та викликати регулювання сидіння для трьох осіб. Ви можете налаштувати сидіння та підголовник.

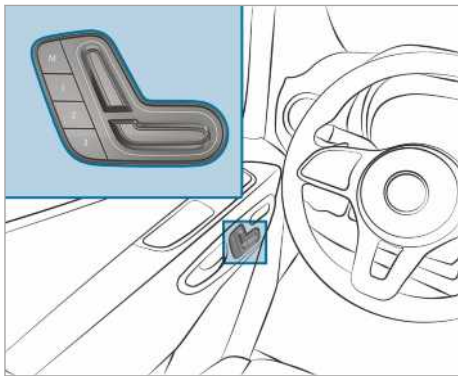

- ▶ Встановіть сидіння у бажане положення.
- ▶ Натисніть кнопку пам'яті М разом із однією з кнопок позицій пам'яті 1, 2 чи 3. Лунає звуковий сигнал. Налаштування збережено.
- ▶ **Виклик:** натисніть кнопку 1, 2 або 3 та утримуйте її, поки переднє сидіння не буде знаходитися у збереженому положенні.

**Повертання переднього сидіння**

**▲ УВАГА!** Небезпека травмування та загроза життю через незафіксовані сидіння водія та переднього пасажиря

Якщо під час руху сидіння водія або переднього пасажиря не зафіксоване у напрямку руху, то системи утримання пасажирів не можуть забезпечити належний захист.

- ▶ Зафіксуйте сидіння водія та сидіння переднього пасажиря у напрямку руху перш ніж увімкнути двигун.

**▲ УВАГА!** Небезпека аварії через налаштування автомобіля під час руху

Ви можете втратити контроль над керуванням автомобіля у наступних ситуаціях:

- якщо під час руху налаштовуєте сидіння водія, підголовник, рульове колесо або дзеркало;
- якщо під час руху пристібаєте ремінь безпеки.

- ▶ Перед запуском двигуна: налаштуйте сидіння водія, підголовник, рульове колесо або дзеркало і пристебніть ремінь безпеки.



Сидіння водія та сидіння переднього пасажиря можна повертати на 50 ° та 180 °. Сидіння фіксуються у напрямку руху та у протилежному напрямку, а також під кутом 50 ° у напрямку виходу.

- ▶ Переконайтеся, що стоянкове гальмо затягнуте і гальмівний важіль натиснутий вниз до упору (→ стор. 158).

- ▶ Встановіть рульове колесо так, щоб було достатньо вільного місця для повертання та регулювання сидіння водія (→ стор. 81).
- ▶ Перед повертанням сидіння переднього пасажирів посуňte його вперед (→ стор. 68).
- ▶ **Повертання сидіння:** поверніть важіль ❶ до середини автомобіля та трохи поверніть сидіння всередину. Поворотний пристрій розблокується.
- ▶ Знову відпустіть важіль ❶.
- ▶ Поверніть сидіння приблизно на 50 ° назовні чи всередину у потрібне положення.

### Розкладання та складання поверхні подушки сидіння двомісного сидіння передніх пасажирів



- ▶ **Виймання подушки сидіння:** витягніть подушку сидіння з переднього кріплення ❶.
- ▶ Потягніть подушку сидіння із заднього кріплення ❷ трохи вперед.
- ▶ Підніміть подушку сидіння з заднього краю вгору.
- ❶ У відсіку під двомісним сидінням передніх пасажирів можна зберігати окремі предмети.
- ▶ **Складання подушки сидіння:** опустіть подушку сидіння з заднього краю вниз.
- ▶ Вставте подушку сидіння під спинкою сидіння в заднє кріплення ❷.
- ▶ Натисніть спереду на подушку сидіння вниз, поки вона не зафіксується в передньому кріпленні ❶.

### Регулювання підлокітників

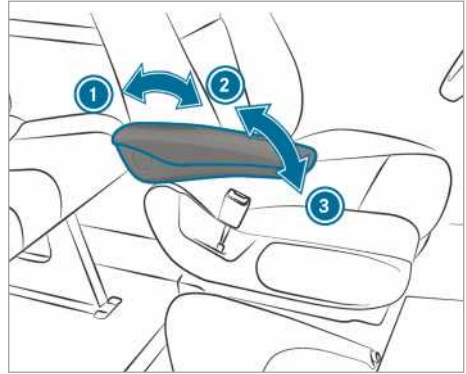

Малюнок для прикладу

- ▶ **Регулювання нахилу підлокітника:** відкиньте підлокітник вгору більше ніж на 45 ° ❷. Підлокітник розблоковано.
- ▶ Відкиньте підлокітник вперед ❸ до упору.
- ▶ Повільно відведіть підлокітник вгору в потрібне положення.
- ▶ **Піднімання підлокітника:** у разі потреби відкиньте підлокітник більше ніж на 90 ° вгору ❶.

### Розкладання та складання складаного сидіння

**⚠ УВАГА!** Небезпека травмування при використанні складаного сидіння через вставлений ключ

Якщо у замок перегородки зсувних дверей вставлений ключ, він може торкатися людини, яка знаходиться на складаному сидінні.

- ▶ Перш ніж людина сяде на складане сидіння, необхідно вийняти ключ із замка перегородки зсувних дверей.

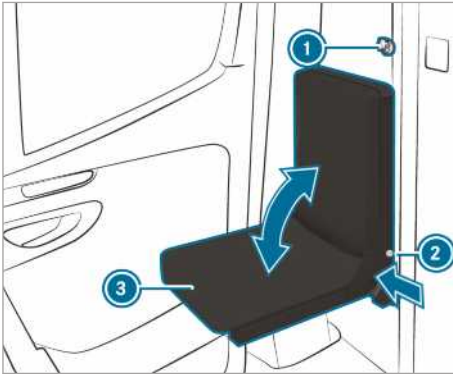

- ▶ Витягніть ключ ① з перегородки зсувних дверей.
- ▶ Натисніть натискну кнопку блокування ② та розкладіть або складіть подушку сидіння ③.
- ▶ Відпустіть натискну кнопку блокування ② у відповідному крайньому положенні подушки сидіння ③.
- ▶ Подушки сидіння ③ рухатимуться, поки не будуть заблоковані. Натискна кнопка блокування ② має щільно прилягати до рами сидіння.

### Встановлення або знімання заднього багатомісного сидіння

**⚠ УВАГА!** Небезпека травмування через неправильне встановлення заднього багатомісного сидіння

Якщо ви встановлюєте заднє багатомісне сидіння не так, як це описано, або встановлюєте непридатне заднє багатомісне сидіння, ремені безпеки не зможуть забезпечити належний захист.

- ▶ Встановлюйте заднє багатомісне сидіння згідно з інструкцією та лише в напрямку руху.
- ▶ Забороняється встановлювати задні багатомісні сидіння одне навпроти одного.
- ▶ Використовуйте лише задні багатомісні сидіння, рекомендовані Mercedes-Benz для вашого автомобіля.

**⚠ УВАГА!** Небезпека травмування через незаблоковане заднє багатомісне сидіння

Якщо блокування ніжок заднього багатомісного сидіння неправильно зафіксувались, заднє багатомісне сидіння ненадійно триматиметься й може перекинутись під час руху.

- ▶ Переконайтесь перед початком руху, що заднє багатомісне сидіння зафіксоване. На ручці розблокування не має бути видно червоних контрольних скоб.
- ▶ Якщо на ручці розблокування видно червоні контрольні скоби, зафіксуйте заднє багатомісне сидіння ще раз.

**⚠ УВАГА!** Небезпека травмування під час монтажу та демонтажу заднього багатомісного сидіння

Коли ви встановлюєте або знімаєте заднє багатомісне сидіння, при його опусканні можуть затиснутися кінцівки, наприклад, ноги.

- ▶ Під час монтажу та демонтажу переконайтесь, що кінцівки не знаходяться між заднім багатомісним сидінням та підлогою.

**! ВКАЗІВКА** Пошкодження роликів заднього багатомісного сидіння через неправильне використання

Ролики заднього багатомісного сидіння можуть пошкодитися, якщо заднє багатомісне сидіння неправильно використовується або було некоректно встановлено.

- ▶ Поки заднє багатомісне сидіння знаходиться на кріпильних рейках, не пересувайте їх в напрямку дверей задньої стінки. Заднє багатомісне сидіння можна пересувати лише поруч з кріпильними рейками.
- ▶ Не пересувайте заднє багатомісне сидіння у демонтованому стані та не використовуйте його як транспортний засіб.



Попередження на задньому багатомісному сидінні з зображенням правильно встановленого заднього багатомісного сидіння.

### Монтажне положення потрійного заднього багатомісного сидіння з опорою

Потрійне заднє багатомісне сидіння можливе у виконанні з опорою або без неї. Опора знаходиться на зворотній стороні потрійного заднього багатомісного сидіння.

Потрійне заднє багатомісне сидіння з опорою дозволено встановлювати лише у третьому ряді сидінь (над заднім мостом).

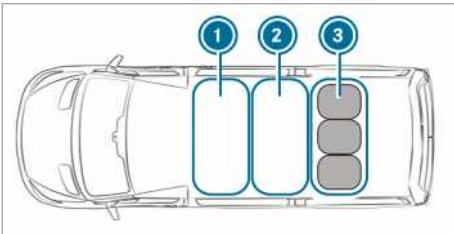

- ❶ Перший ряд сидінь
- ❷ Другий ряд сидінь
- ❸ Третій ряд сидінь: потрійне заднє багатомісне сидіння з опорою

▶ Встановіть потрійне заднє багатомісне сидіння у третьому ряді сидінь ❸.

### Знімання заднього багатомісного сидіння

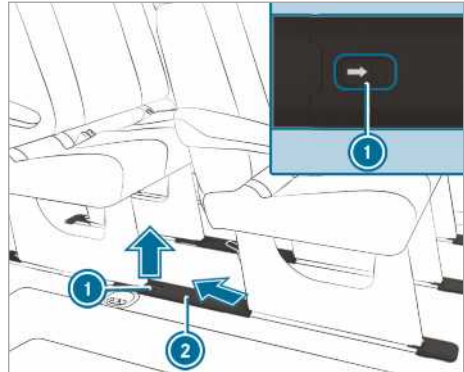

Ці роботи слід виконувати обережно та з залученням іншої особи.

#### ▶ Знімання кришок кріпильних рейок:

перемістіть тримач ❶ у напрямку стрілки і зніміть кришку ❷ під кутом вгору та назад.

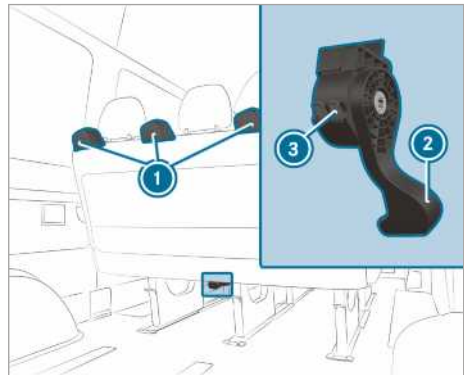

▶ Повністю опустіть ручку розблокування ❷ багатомісного сидіння вниз і утримуйте її натиснутою, одночасно нахиливши і потягнувши багатомісне сидіння за допомогою ручки розблокування дещо назад.

▶ Відпустіть ручку розблокування. Замки ніжок багатомісного сидіння розблоковані та видно червоні контрольні скоби ❸ на корпусі ручки розблокування ❷.

▶ Візьміть розблоковане багатомісне сидіння за верхні ручки ❶ і потягніть його дещо назад.

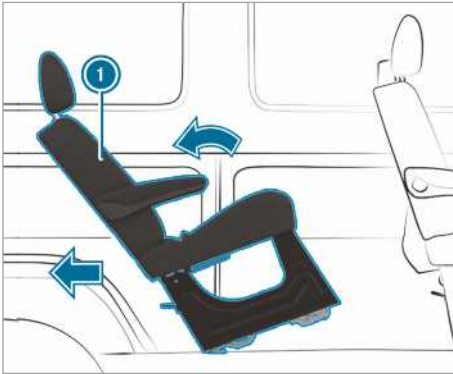

▶ Нахиліть багатомісне сидіння ① назад і вийміть його з кріпильних рейок.

① Якщо багатомісне сидіння неможливо вийняти з кріпильних рейок, це може свідчити про заклинювання багатомісного сидіння в жорсткому кріпленні сидіння. Це може трапитися, якщо багатомісне сидіння занадто сильно нахилене назад.

Якщо багатомісне сидіння неможливо вийняти з кріпильних рейок, ви можете діяти таким чином:

- ▶ Нахиліть сидіння вперед, не фіксуючи його.
- ▶ Знову потягніть багатомісне сидіння назад за допомогою ручки розблокування ②.
- ▶ Нахиліть багатомісне сидіння дещо назад і вийміть із кріпильних рейок.
- ▶ Для демонтажу та зберігання встановіть багатомісне сидіння поряд із кріпильними рейками та перемістіть його в напрямку дверей задньої стінки.

або

- ▶ Для зберігання зніміть багатомісне сидіння збоку.
- ① За необхідності можна демонтувати багатомісне сидіння попереду або позаду.

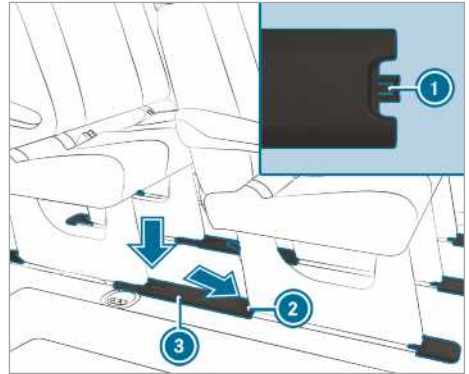

### ▶ Встановлення кришок кріпильних рейок:

тримайте кришку ③ так, щоб виступи тримача ① були спрямовані в напрямку заднього жорсткого кріплення сидіння ②.

- ▶ Встановіть кришку ③ під кутом вниз на заднє жорстке кріплення сидіння ②, а потім зачепіть його за кріпильну рейку.
- ▶ Після демонтажу задніх багатомісних сидінь переконайтеся, що під час зберігання вони надійно встановлені та не можуть перекинутися.

### Встановлення заднього багатомісного сидіння

Надійне фіксування заднього багатомісного сидіння забезпечується лише за умови, що жорстке кріплення сидіння завжди чисте та вільне від сторонніх предметів.

- ① В автомобілях, що зареєстровані як легкові, враховуйте максимальну допустиму кількість місць для сидіння.
- ▶ Зніміть кришки кріпильних рейок так, як описано в розділі «Знімання заднього багатомісного сидіння».
- ▶ Переконайтеся, що у жорсткому кріпленні сидіння і чаші сидіння немає сторонніх предметів.
- ▶ Розмістіть багатомісне сидіння поза положенням встановлення.
- ▶ Візьміть багатомісне сидіння за верхні ручки і нахиліть його назад.
- ▶ Відкотіть багатомісне сидіння за рівні пластикові тримачі вперед.
- ▶ Перевірте, щоб задні ніжки багатомісного сидіння зафіксувалися.



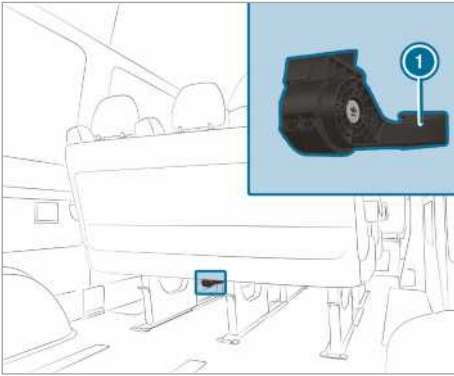

- ▶ Відхиліть багатомісне сидіння з невеликим розмахом вперед, щоб замки на передніх ніжках багатомісного сидіння зафіксувались із характерним звуком. Замки передніх ніжок багатомісного сидіння заблоковані та червоних контрольних скоб на корпусі ручки розблокування ❶ більше не видно.

❶ Якщо на корпусі ручки розблокування видно червоні контрольні скоби – багатомісне сидіння зафіксоване неправильно.

Якщо багатомісне сидіння неправильно зафіксувалося, ви можете діяти таким чином:

- ▶ Знову розблокуйте багатомісне сидіння і відхиліть його з невеликим розмахом вперед, щоб замки на передніх ніжках багатомісного сидіння зафіксувались із характерним звуком.
- ▶ Встановіть кришки кріпильних рейок так, як описано в розділі «Знімання заднього багатомісного сидіння».

## Регулювання спинки сидіння заднього багатомісного сидіння

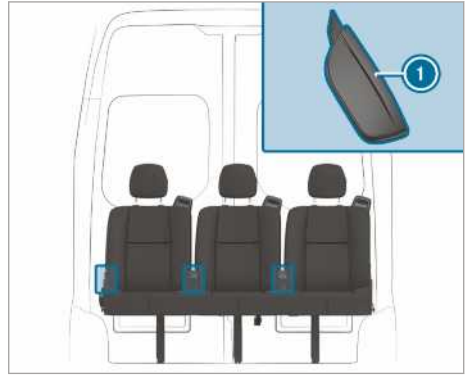

- ▶ Потягніть ручку розблокування спинки сидіння ❶ вгору та утримуйте.
- ▶ Встановіть спинку сидіння в потрібне положення.
- ▶ Відпустіть ручку розблокування спинки сидіння ❶ і трохи порухайте спинку сидіння. Спинка сидіння зафіксується.

## Підголівники

### Механічне налаштування підголівників

**⚠ УВАГА!** Небезпека аварії через налаштування автомобіля під час руху

Ви можете втратити контроль над керуванням автомобіля у наступних ситуаціях:

- якщо під час руху налаштуєте сидіння водія, підголівник, рульове колесо або дзеркало;
- якщо під час руху пристібаете ремінь безпеки.

▶ Перед запуском двигуна: налаштуйте сидіння водія, підголівник, рульове колесо або дзеркало і пристебніть ремінь безпеки.

**⚠ УВАГА!** Ризик травмування через не встановлені або неправильно встановлені підголівники

Якщо підголівники не встановлені або не відрегульовані як слід, вони не можуть забезпечити належний захист.

Існує ризик отримання травм голови- та шиї, наприклад, при аварії або маневрі з різким гальмуванням!

- ▶ Слід завжди їздити із встановленим підголовником.
- ▶ Для кожної людини в салоні перед поїздкою слід встановити підголовники таким чином, щоб вони середньою частиною підтримували потилицю на рівні очей.

Заборонено міняти місцями підголовники передніх та задніх сидінь. Інакше ви не зможете правильно відрегулювати висоту та нахил підголовників.

За допомогою регулювання довжини слід встановити підголовник так, щоб він знаходився максимально близько до потилиці.

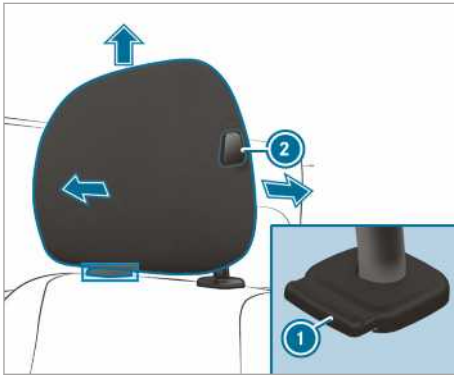

Підголовник (приклад - підголовник підвищеної комфортності на сидінні водія)

- ▶ **Піднімання:** потягніть підголовник у потрібне положення вгору і переконайтеся, що його зафіксовано. Використовуйте підголовник лише у зафіксованому стані.
- ▶ **Опускання:** натисніть кнопку розблокування ① і потягніть підголовник у потрібне положення вниз і переконайтеся, що підголовник зафіксовано. Використовуйте підголовник лише у зафіксованому стані.
- ▶ **Переміщення вперед:** утримуйте кнопку розблокування ② та тягніть підголовник вперед, доки він не зафіксується в потрібному положенні.

- ▶ **Переміщення назад:** утримуйте кнопку розблокування ② натиснутою та перемістіть підголовник назад у потрібне положення.

① Залежно від конструкції підголовника деякі можливості регулювання можуть бути відсутніми.

## Підігрів сидінь, увімкнення та вимкнення

**⚠ УВАГА!** Небезпека виникнення пожежі через багаторазове увімкнення підігріву сидінь

Якщо багаторазово вмикати підігрів сидінь, подушка сидіння та м'яка підкладка спинки сидіння можуть сильно нагрітися.

При обмеженій чутливості до високої температури чи обмежених можливостях реакції на підвищену температуру така ситуація може шкідливо вплинути на здоров'я чи навіть викликати реакції, схожі на опіки.

- ▶ Не рекомендується часто вмикати підігрів сидінь.

Для захисту від перегріву підігрів сидінь можна тимчасово деактивувати після кількаразового повторного увімкнення.

**! Вказівка** Пошкодження сидіння предметами або вантажем при увімкненому підігріві сидінь

Якщо підігрів сидінь увімкнений, залишені на сидіннях предмети або підкладки, наприклад, подушки сидінь або дитячі сидіння, можуть спричинити накопичення тепла. Внаслідок цього може пошкодитися поверхня сидіння.

- ▶ Слідкуйте за тим, щоб на сидіннях не було предметів або підкладок, коли підігрів сидінь увімкнений.

## Передумови

- Електроживлення увімкнене.

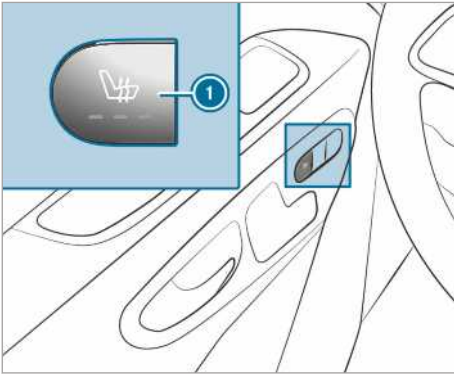

- ▶ **Увімкнення:** натисніть кнопку ❶. На кнопці починають світитися усі контрольні лампи.
- ▶ **Зменшення ступеня:** натискайте кнопку ❶, поки не досягнете потрібного ступеня нагрівання. Залежно від ступеня нагрівання світаються від однієї до трьох контрольних ламп.
- ▶ **Вимкнення:** натискайте кнопку ❶, поки всі контрольні лампи не перестануть світитися.

❶ Система підігріву сидінь автоматично перемикається з вищого ступеня нагрівання на нижчий – через 8, 10 та 20 хвилин відповідно – до її повного вимкнення.

### Налаштування рульового колеса

**⚠ УВАГА!** Небезпека аварії через налаштування автомобіля під час руху

Ви можете втратити контроль над керуванням автомобіля у наступних ситуаціях:

- якщо під час руху налаштовуєте сидіння водія, підголовник, рульове колесо або дзеркало;
  - якщо під час руху пристібаєте ремінь безпеки.
- ▶ Перед запуском двигуна: налаштуйте сидіння водія, підголовник, рульове колесо або дзеркало і пристебніть ремінь безпеки.

**⚠ УВАГА** Небезпека застрягання для дітей при налаштуванні рульового колеса

При налаштуванні рульового колеса дітьми, особливо без нагляду дорослих, виникає ризик травмування внаслідок защемлення.

- ▶ Ніколи не лишайте в автомобілі дітей без нагляду.
- ▶ При виході з автомобіля завжди беріть з собою ключ запалювання та блокуйте автомобіль.

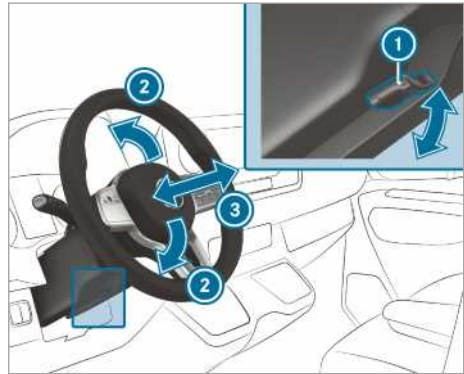

- ❶ Важіль
- ❷ Висота рульової колонки
- ❸ Поздовжній напрямок рульової колонки

▶ **Налаштування рульового колеса:** переведіть важіль ❶ вниз до упору. Рульове колесо розблоковане.

▶ Встановіть рульове колесо в потрібне положення.

▶ Потягніть важіль ❶ вгору до упору. Рульове колесо заблоковане.

### Варіанти розміщення

**Вказівка до директив щодо завантаження автомобіля**

**⚠ НЕБЕЗПЕКА** Небезпека отруєння відпрацьованими газами

Під час роботи двигунів внутрішнього згоряння утворюються отруйні гази, наприклад, монооксид вуглецю. Якщо під час роботи двигуна відкриті двері задньої стінки,

зокрема, під час руху, відпрацьовані гази можуть потрапити в салон автомобіля.

- ▶ Перш ніж відкрити двері задньої стінки, завжди вимикайте двигун.
- ▶ Ніколи не допускайте руху автомобіля з відкритими дверима задньої стінки.

**▲ УВАГА!** Небезпека травмування через залишені без контролю предмети в автомобілі

Якщо предмети незафіксовані або недостатньо добре зафіксовані, вони можуть переміститись, перекинутися або пасти на людей в салоні автомобіля.

Це стосується також:

- багажу або вантажу
- знятих сидінь, які у якості винятку транспортуються в автомобілі.

Таким чином, виникає небезпека поранення пасажирів, особливо під час гальмування або раптового маневрування!

- ▶ Завжди фіксуйте предмети у автомобілі так, щоб вони не могли перекинутися під час руху.
- ▶ Перед початком поїздки фіксуйте предмети, багаж або вантаж так, щоб вони не могли переміститись або перекинутися.
- ▶ Якщо ви зняли сидіння, то бажано зберігати його поза межами автомобіля.

**▲ УВАГА!** Небезпека травми внаслідок неналежного розміщення предметів

Якщо ви неналежним чином розміщуєте предмети у салоні автомобіля, вони можуть зміститись або розлетітись і зачепити пасажирів. Крім того, підстанники, відкриті речові відділення та кріплення мобільного телефону під час ДТП не завжди можуть втримати предмети, які там знаходяться.

Існує небезпека травмування, особливо під час гальмування або раптового маневрування!

- ▶ Завжди розміщуйте предмети таким чином, щоб вони у цьому чи подібних випадках не могли розлетітись.

- ▶ Слідкуйте, щоб предмети ніколи не стирчали з речових відділень, багажних сіток або сіток-кишень.
- ▶ Перед початком поїздки закривайте речові відділення, що закриваються.
- ▶ Завжди розташовуйте важкі, тверді, гострі, крихкі та габаритні предмети в багажному відділенні.

**▲ УВАГА!** Небезпека отримати опіки при контакті з випускною трубою та насадкою випускної труби

Випускна труба і насадка випускної труби можуть сильно нагріватися. Дотик до цих деталей транспортного засобу може призвести до опіків.

- ▶ Під час роботи поряд із випускною трубою і насадкою випускної труби слід бути особливо обережними, зокрема наглядати за дітьми у цій ділянці.
- ▶ Перед тим як торкатись до елементів автомобіля, дайте їм охолонути.

Якщо застосовується багажний кронштейн на даху, слід не перевищувати максимальне навантаження на дах і максимальну тримкість багажного кронштейна на даху.

Інформацію щодо максимального навантаження на дах ви знайдете в розділі «Технічні характеристики», а інформацію щодо багажних кронштейнів на даху – у розділі «Системи кріплення багажу».

При перевезенні на даху вантажу, що виступає більш ніж на 40 см над краєм даху, можливе виникнення перешкод для систем руху, що використовують відеокамери, та для роботи датчиків внутрішньосалонного дзеркала. Переконайтесь, що вантаж не виступає більш ніж на 40 см.

Динамічні властивості вашого автомобіля залежать від розподілу ваги. Тому під час завантаження слід дотримуватись таких вказівок:

- Вантаж разом із пасажирами не повинен перевищувати повну нормативну масу та допустиме навантаження на вісь автомобіля.
- Не навантажуйте багажне відділення вище верхнього краю спинок сидіння.
- Якщо можливо, завжди транспортуйте вантаж у вантажному відсіку.

- Зафіксуйте багаж за допомогою кріпильних вушок та навантажуйте їх рівномірно.
- Використовуйте кріпильні вушка та кріпильні матеріали, що розраховані на масу та розмір вантажу.

### Огляд переднього речового відділення

#### Огляд переднього речового відділення

Дотримуйтеся вказівок щодо завантаження автомобіля (→ стор. 81).

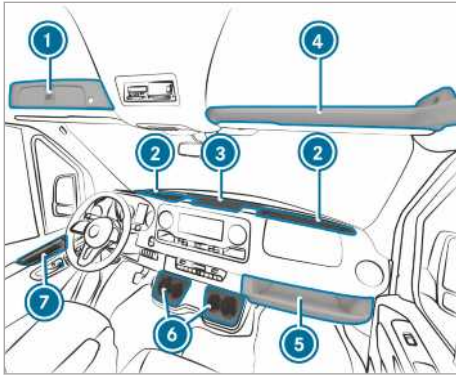

- 1 Ящик над вітровим склом, що закривається (→ стор. 83)
- 2 Речове відділення (вітрове скло) з двома підстананниками/речовий відсік, попільничка  
Речове відділення з кришкою (→ стор. 83) (залежно від конструкції)
- 3 Речове відділення центральної консолі з роз'ємом USB, інтерфейсом завантаження, NFC-інтерфейсом та розеткою на 12 В
- 4 Речове відділення над вітровим склом (з макс. навантаженням 2,5 кг)
- 5 Речове відділення зі сторони переднього пасажиря (з макс. навантаженням 5 кг)
- 6 Підстананник
- 7 Речове відділення у дверях

### Відкриття та закриття речового відділення центральної консолі/вітрового скла

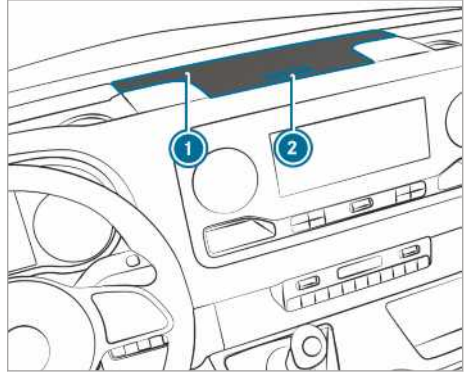

Кришка речового відділення (приклад, центральна консоль)

- ▶ **Відкриття:** натисніть кнопку 2 речового відділення 1.

Кришка підніметься.

- ▶ **Закриття:** опустіть кришку.

i Речове відділення вітрового скла залежно від конструкції має кришку.

### Відкриття або закриття ящика, що блокується, під вітровим склом

Можна заблокувати і розблокувати речове відділення аварійним ключем (→ стор. 49).

#### Відкриття

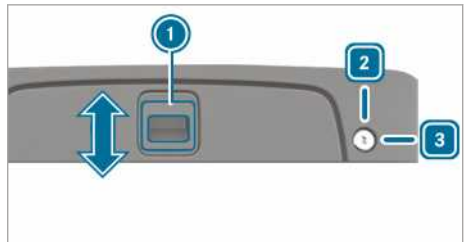

- ▶ **Розблокування:** поверніть аварійний ключ праворуч у положення 3.
- ▶ Поверніть ручку 1 за годинниковою стрілкою вгору.
- ▶ Підніміть кришку.

#### Закриття

- ▶ Опустіть кришку та поверніть ручку 1 за годинниковою стрілкою вниз.

- ▶ **Блокування:** поверніть аварійний ключ ліворуч у положення [2].

### Відкриття відділення для окулярів



- ▶ Натисніть кнопку ①.

### Використання речового боксу

**▲ УВАГА!** Небезпека травмування через неналежно розміщений або відкритий речовий бокс

Якщо ви неналежним чином розміщуєте речовий бокс у салоні автомобіля, він може зміститися або перекинутися та зачепити пасажирів. До того ж відкриті речові відділення під час ДТП можуть не втримати предмети, які там знаходяться.

Існує небезпека травмування, особливо під час гальмування або раптового маневрування!

- ▶ Закріплюйте речовий бокс, використовуючи ремінь безпеки.
- ▶ Перед початком руху закривайте кришку речового боксу.
- ▶ Завжди розташовуйте важкі, тверді, гострі, крихкі та габаритні предмети в багажному відділенні.

### Монтаж речового боксу

Речовий бокс розміщується під двомісним сидінням передніх пасажирів.

Використовуйте речовий бокс для:

- зберігання документів
- розміщення мобільного телефона або невеликих предметів
- як опорну поверхню для записів

- ▶ Потягніть подушку двомісного сидіння передніх пасажирів вперед (→ стор. 75).
- ▶ Вийміть речовий бокс із речового відсіку.
- ▶ Поверніть подушку двомісного сидіння передніх пасажирів на місце (→ стор. 75).

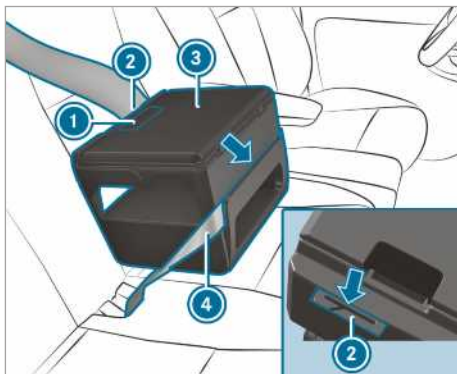

- ▶ Поставте речовий бокс ③ на сидіння.
- ▶ Злегка втисніть речовий бокс ③ у подушку сидіння та перемістіть його назад до спинки.
- ▶ Переконайтеся, що фіксаторний виступ на нижній стороні речового боксу зафіксований між подушкою сидіння та спинкою.
- ▶ Пропустіть ремінь безпеки ④ через проріз спереду на речовому боксі ③.
- ▶ Пропустіть ремінь безпеки ④ через проріз ② ззаду на речовому боксі, закріпіть та пристебніть його.
- ▶ Перевірте, чи надійно закріплений речовий бокс.

### Відкриття та закривання речового боксу

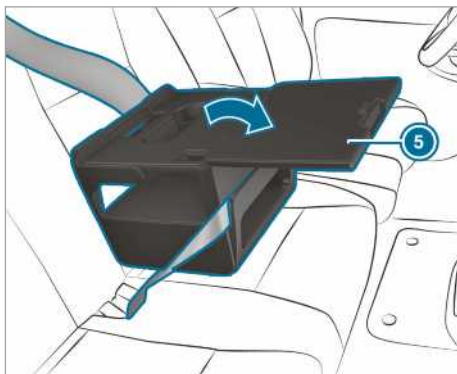

- ▶ **Відкриття:** потягніть за ручку ❶ та відкрийте кришку ❷ у напрямку стрілки.
- ▶ Покладіть необхідні предмети.
- ❗ Інформацію щодо додаткового обладнання, наприклад тримача для планшета, ви отримаєте на Авторизована станція техобслуговування Mercedes-Benz.
- ❗ Під час руху кришка речового боксу повинна бути закрита.
- ▶ **Закриття:** закрийте кришку ❷ та натисніть на неї, щоб ручка ❶ заблокувалася.

### Зберігання речового боксу

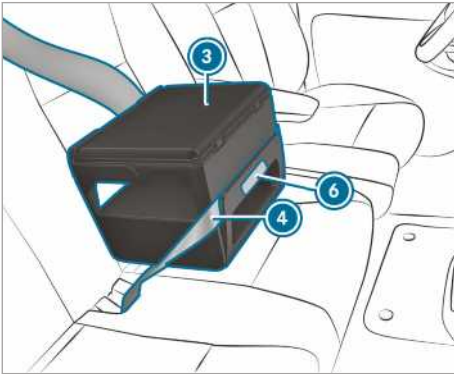

- ▶ Відпустіть ремінь безпеки ❷.
- ▶ Утримуйте речовий бокс ❸ у позначеній зоні ❹ та потягніть його вперед прямо. Фіксаторний виступ звільниться з простору між подушкою сидіння та спинкою.
- ▶ Візьміть речовий бокс ❸ з сидіння.
- ▶ Потягніть подушку двомісного сидіння передніх пасажирів вперед (→ стор. 75).
- ▶ Поставте речовий бокс ❸ у речовий відсік.
- ▶ Поверніть подушку двомісного сидіння передніх пасажирів на місце (→ стор. 75).

### Тримач для пляшок

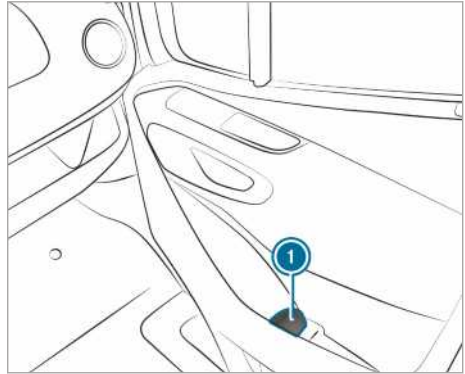

- ❶ Тримач для пляшок у передніх дверях (приклад, двері переднього пасажирів)

### Підстаканник

#### Відкриття підстаканника в задній частині салону

- ⚠ **УВАГА!** Небезпека травмування при висадці через висунутий підстаканник

Якщо ви виходите з автомобіля, а підстаканник у задній частині салону витягнутий, ви можете вдаритися.

- ▶ Перш ніж виходити з автомобіля, перемістіть підстаканник назад під заднє багатомісне сидіння.

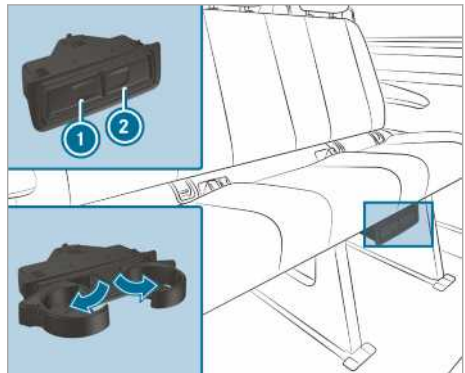

- ▶ **Відкриття:** натисніть на підстаканник ❶ або ❷.
- ▶ Розкладання підстаканника.

- ▶ **Закривання:** посуňte підстанканник ❶ або ❷ назад, поки він не увійде в паз.

## Попільничка та прикурювач

### Використання попільнички

#### Під час руху

- ▶ Під час руху закрита попільничка має знаходитися у підстанканнику речового відділення під вітровим склом.
- ▶ Перевірте, чи надійно закріплена попільничка.
- ❶ Не вставляйте попільничку у підстанканник центральної консолі. Це не гарантує надійного закріплення.

#### Відкривання

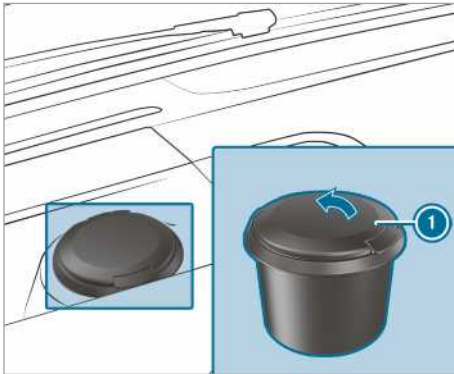

- ▶ Відкиньте кришку ❶ вгору.

### Застосування прикурювача в центральній консолі

**⚠ УВАГА!** Небезпека пожежі- і травмування через гарячий прикурювач

Якщо доторкнутися до гарячого нагрівального елемента прикурювача або до розігрітого патрону, можна отримати опіки.

До того ж, легкозаймисті матеріали можуть загорітися:

- якщо гарячий прикурювач впаде;
- якщо, наприклад, діти прикладуть гарячий прикурювач до якихось предметів.

- ▶ Завжди беріть прикурювач за ручку.

- ▶ Переконайтеся, що діти не мають доступу до прикурювача.
- ▶ Ніколи не залишайте дітей в автомобілі без нагляду.

#### Передумови

- Запалювання увімкнене.

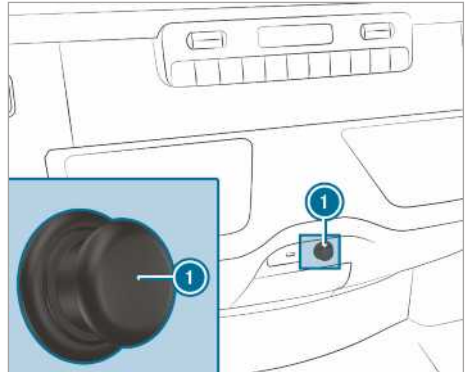

- ▶ Натисніть на прикурювач ❶. Коли спіраль нагріється, прикурювач повертається у вихідне положення.

## Розетки

### Використання розетки на 12 В у центральній консолі

#### Передумови

- Підключені лише пристрої з максимальною потужністю 180 Вт (15 А).

#### Розетка на 12 В у речовому відділенні

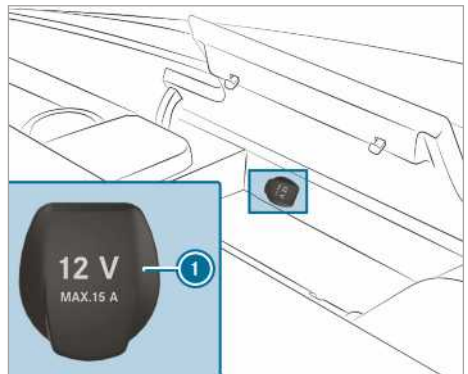



- ▶ Відкрийте кришку речового відділення у центральній консолі (→ стор. 83).
- ▶ Відкрийте кришку ❶ розетки.
- ▶ Вставте штекер пристрою.

#### Розетка на 12 В у нижній блок-панелі управління

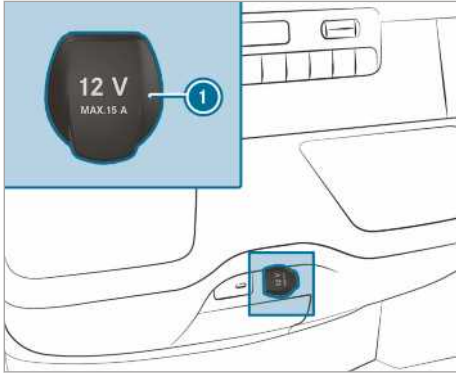

- ▶ Відкрийте кришку ❶ розетки.
- ▶ Вставте штекер пристрою.

#### Використання розетки на 12 В на сидінні водія

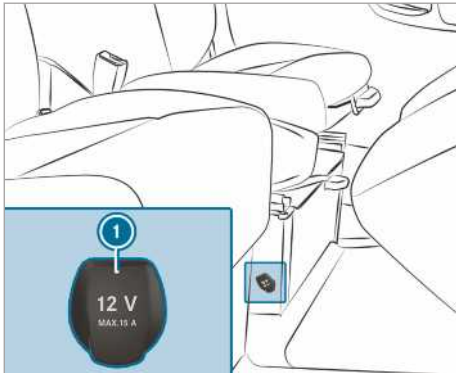

- ▶ Відкрийте кришку ❶ розетки.
- ▶ Вставте штекер пристрою.

#### Вказівки щодо розетки на 230 В

- ❗ **ВКАЗІВКА** Пошкодження додаткової акумуляторної батареї через повне розрядження

Якщо залишити автомобіль з увімкненим пристроєм великої потужності або якщо рівень заряду додаткової акумуляторної батареї надто низький, це може призвести до пошкодження додаткової акумуляторної батареї.

- ▶ Підключайте лише прилади потужністю не більше 150 Вт.
- ▶ Не залишайте прилади підключеними довше, ніж протягом чотирьох годин.

Розетка на 230 В/150 Вт має високу потужність, що дозволяє швидко заряджати мобільні телефони та підключати пристрої для заряджання акумуляторів інструментів.

Автомобілі, оснащені додатковою акумуляторною батареєю, мають функцію вибігу. Залишаючи автомобіль, Ви можете заряджати прилади заряджатись довше чотирьох годин.

#### Використання розетки на 230 В у центральній консолі

- ⚠ **НЕБЕЗПЕКА!** Загроза життю через пошкоджений кабель підключення або розетку

Якщо підключений відповідний пристрій, то розетка на 230- В знаходиться під високою напругою. Якщо витягнути кабель підключення або розетку на 230- В із облицювання, пошкодити його, або якщо він намогне, ви можете отримати удар електричним струмом.

- ▶ Використовуйте лише сухий та неушкоджений кабель підключення.
- ▶ При вимкненому запалюванні переконайтесь, що розетка на 230-В суха.
- ▶ негайно перевірте або замініть на спеціалізованій СТО витягнуту із облицювання або ушкоджену розетку на 230-В.
- ▶ Ніколи не підключайте кабель до розетки на 230- В, яка була витягнута із облицювання.

**⚠ НЕБЕЗПЕКА** Небезпека для життя через неналежне поводження з розеткою

Ви можете зазнати удару електричним струмом:

- встромивши пальці в розетку.
  - встромивши в розетку непідходящі пристрої або предмети.
- ▶ Не вставляйте пальці в розетку.
- ▶ Підключайте до розетки лише підходящі пристрої.

**⚠ НЕБЕЗПЕКА!** Небезпека через ураження електричним струмом

Витираючи розетку на 230 В вологою тканиною, ви піддаєтесь небезпеці ураження електричним струмом.

Існує небезпека для життя!

Під час витирання обійдіть ділянку навколо розетки на 230 В.

#### Передумови

- Пристрої підключені лише за допомогою придатного штекера, який відповідає прийнятим законодавчим нормам.
- Підключені лише пристрої з максимальною потужністю 150 Вт.
- Не використовуються багатоконтактні розетки.

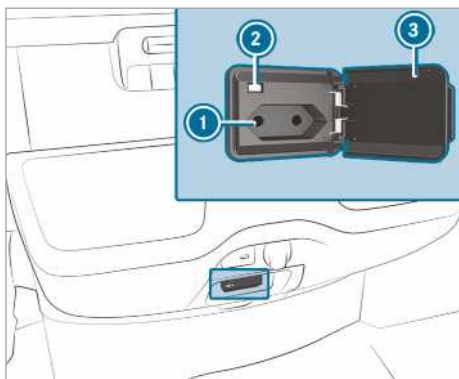

- ▶ Відкрийте кришку ③.

- ▶ Вставте штекер пристрою в розетку на 230 В ①.  
За достатньої напруги бортової мережі вмикається контрольна лампа ②.

Якщо розетка на 230 В не використовується, тримайте кришку закритою.

#### Використання розетки у багажному відділенні

##### Передумови

- Підключені лише пристрої з максимальною потужністю 180 Вт (15 А).

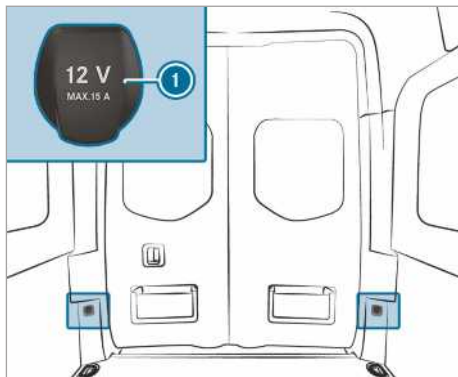

- ▶ Відкрийте кришку ① розетки.  
▶ Вставте штекер пристрою.

#### Зарядження мобільного телефону через розетку USB у задній частині салону

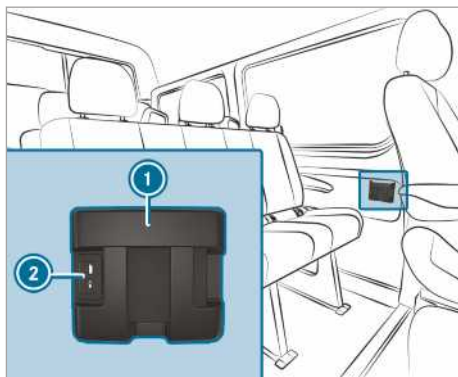

- ▶ Покладіть мобільний телефон в речове відділення ① і приєднайте для зарядження до розетки USB ②.

## Бездротове заряджання мобільного телефону і підключення до зовнішньої антени

### Вказівки щодо бездротового заряджання мобільного телефону

#### **⚠ УВАГА!** Небезпека травми внаслідок неналежного розміщення предметів

Якщо ви неналежним чином розміщуєте предмети у салоні автомобіля, вони можуть зміститись або розлетітись і зачепити пасажирів. Крім того, підстаканники, відкриті речові відділення та кріплення мобільного телефону під час ДТП не завжди можуть втримати предмети, які там знаходяться. Існує небезпека травмування, особливо під час гальмування або раптового маневрування!

- ▶ Завжди розміщуйте предмети таким чином, щоб вони у цьому чи подібних випадках не могли розлетітись.
- ▶ Слідкуйте, щоб предмети ніколи не стирчали з речових відділень, багажних сіток або сіток-кишень.
- ▶ Перед початком поїздки закривайте речові відділення, що закриваються.
- ▶ Завжди розташовуйте важкі, тверді, гострі, крихкі та габаритні предмети в багажному відділенні.

Дотримуйтеся вказівок щодо завантаження автомобіля.

#### **⚠ УВАГА!** Небезпека пожежі при розміщенні предметів у відділенні для телефону.

Розміщення предметів у відділенні для телефону може призвести до їх сильного нагрівання або навіть займання.

- ▶ Забороняється класти сторонні предмети, особливо металеві, у відділення для мобільного телефону.

#### **! ВКАЗІВКА** Небезпека пошкодження предметів при їх розміщенні у відділенні для телефону.

Розміщення сторонніх предметів у відділенні для телефону може призвести до їх пошкодження під впливом електромагнітних полів.

- ▶ Не кладіть кредитні картки, накопичувачі даних чи подібні чутливі до впливу електромагнітних полів предмети у відділення для телефону.

#### **! Вказівка** Пошкодження відділення для телефону рідиною

Потраплянні рідини у відділення для телефону може призвести до його пошкодження.

- ▶ Стежте за тим, щоб рідина не потрапляла у відділення для телефону.

Дотримуйтеся наступних вказівок щодо бездротового заряджання:

- Функція заряджання доступна лише при увімкненому запалюванні.
- Маленькі мобільні телефони за певних обставин можуть не заряджатися у будь-якій точці підставки мобільного телефону.
- Великі мобільні телефони, якщо не лежать на підставці мобільного телефону, можуть не заряджатися.
- Мобільний телефон може нагріватися у процесі заряджання. Це залежить від поточних виконуваних застосунків (Apps).
- Для ефективнішого заряджання знімайте захисний чохол мобільного телефону. Винятком є захисні чохла, призначені для бездротового заряджання.
- При заряджанні по можливості використовуйте килимок.

### Бездротове заряджання мобільного телефону попереду

#### Передумови

- Мобільний телефон повинен бути придатний для бездротового заряджання. Перелік сумісних мобільних телефонів знаходиться на:

<http://www.mercedes-benz.com/connect>

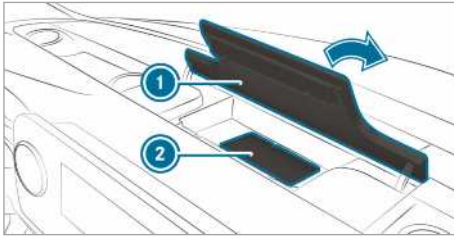

- ▶ Відкрийте кришку речового відділення ① над медіа-дисплеєм.
- ▶ Розташуйте мобільний телефон по можливості посередині, спрямувавши дисплей вгору, на позначеній поверхні килимка ②. Якщо на мультимедійній системі відображається символ заряджання, це вказує на те, що мобільний телефон заряджається. Порушення при заряджанні відображаються на дисплеї мультимедійної системи.
- ① Килимок можна виймати для чищення, наприклад, чистою ледве теплою водою.

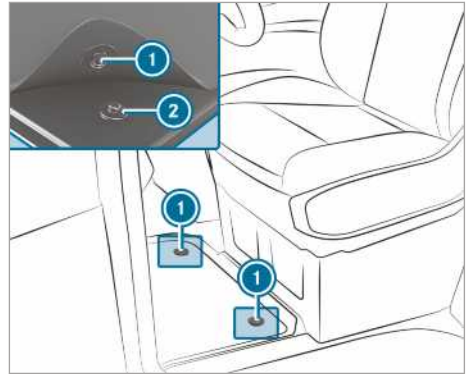

- ▶ **Монтаж:** натисніть кнопки ① на тримачах ②.
- ▶ **Демонтаж:** витягніть підлоговий килимок із тримачів ②.

### Встановлення або знімання підлогового килимка

**▲ УВАГА** Небезпека аварії через предмети у зоні ніг водія

Предмети у зоні ніг водія можуть обмежувати хід педалей або блокувати натиснуту педаль.

Це створює загрозу для експлуатаційної безпеки -та безпеки дорожнього руху автомобіля.

- ▶ Складайте всі предмети у автомобілі безпечно, щоб вони не потрапляли у зону ніг водія.
- ▶ Завжди міцно і відповідно до інструкцій закріплюйте підлогові килимки, щоб завжди забезпечувався достатній вільний простір для руху педалей.
- ▶ Не використовуйте незакріплені підлогові килимки і не кладіть кілька килимків один на одного.

## Зовнішнє освітлення

### Вказівки щодо налаштування освітлення під час поїздки за кордон

**Автомобілі з галогенними або статичними світлодіодними фарами:** налаштування фар не потрібне. Правові вимоги діють також у країнах з правосторонньою та лівосторонньою схемою дорожнього руху.

### Вказівки щодо систем освітлення та вашої відповідальності

Системи освітлення автомобіля є лише допоміжними засобами. Водій несе повну відповідальність за відповідність освітлення автомобіля поточним умовам освітлення, видимості, дотримання законодавчих положень та ситуації на дорозі.

## Перемикач освітлення

### Управління перемикачем освітлення

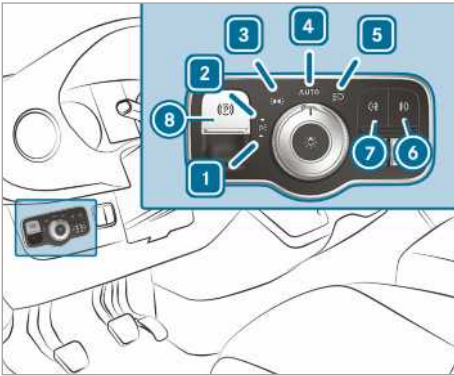

- ▶ **1**  $\leftarrow P \rightleftharpoons$  Ліве паркувальне світло, увімкнення або вимкнення.
- ▶ **2**  $P \rightleftharpoons \rightarrow$  Праве паркувальне світло, увімкнення або вимкнення.
- ▶ **3**  $\rightarrow \text{OFF}$  Стоянкове світло, підсвітка приладів та номерного знаку, увімкнення або вимкнення.
- ▶ **4** **AUTO** Автоматичне увімкнення освітлення для руху/постійне денне світло (рекомендована позиція перемикача освітлення), увімкнення або вимкнення.
- ▶ **5**  $\leftarrow \text{D}$  Ближнє світло/дальнє світло, увімкнення або вимкнення.

- ▶ **6** Протитуманне світло, увімкнення або вимкнення.
- ▶ **7**  $\text{OFF}$  Заднє протитуманне світло, увімкнення або вимкнення.
- ▶ **8** Відпускання або затягування електричного стоянкового гальма ( $\rightarrow$  стор. 160)
- ▶ **i** Якщо під час виходу з автомобіля лунає попереджувальний звуковий сигнал, можливо, світло залишилося увімкненим.
- ▶ **i** Якщо увімкнути паркувальне світло, яскравість стоянкового світла на обраній стороні буде знижена.  
Показчик повороту, дальнє світло і сигнал дальнім світлом керуються комбінованим перемикачем ( $\rightarrow$  стор. 93).

**!** **Вказівка** Розрядження акумуляторної батареї внаслідок функціонування стоянкового світла

Функціонування стоянкового світла протягом декількох годин зумовлює навантаження на елемент живлення.

- ▶ При можливості увімкніть паркувальне світло справа  $P \rightleftharpoons \rightarrow$  або зліва  $\leftarrow P \rightleftharpoons$ .

При сильному розрядженні акумуляторної батареї паркувальне світло автоматично вимикається, щоб зберегти достатній заряд для наступного пуску автомобіля.

### Функціонування автоматичного увімкнення освітлення для руху

**!** **УВАГА!** Небезпека аварії через вимкнене ближнє світло за умов обмеженої видимості

Коли перемикач освітлення встановлений на **AUTO**, ближнє світло під час туману, снігопаду та інших умов обмеженої видимості (наприклад, водяний пил) не вмикається автоматично.

- ▶ У таких ситуаціях встановлюйте перемикач освітлення на  $\leftarrow \text{D}$ .

Автоматичне увімкнення освітлення для руху є лише допоміжним засобом. Ви несете повну відповідальність за освітлювальні прилади автомобіля.

Швидко поверніть перемикач освітлення під час туману, снігопаду або водяного пилу з **AUTO** на  $\leftarrow \text{D}$ . Інакше зовнішнє освітлення для руху вимкнеться на короткий час.

Активация автоматичного увімкнення освітлення для руху:

- Поверніть перемикач освітлення в положення **Auto**. Увімкнення електроживлення: стоянкове світло вмикається та вимикається автоматично залежно від яскравості зовнішнього освітлення.

Під час роботи двигуна постійне денне світло увімкнене. Стоянкове світло та ближнє світло вмикається або вимикається додатково залежно від яскравості зовнішнього освітлення.

Якщо ближнє світло увімкнене, починає світитися контрольна лампа  на комбінації приладів.

### Заднє протитуманне світло та протитуманне світло, увімкнення або вимкнення

#### Передумови

- Перемикач знаходиться у положенні  або **Auto**.
- Електроживлення або двигун увімкнені.

▶ **Увімкнення або вимкнення протитуманного світла:** натисніть кнопку .

▶ **Увімкнення або вимкнення заднього протитуманного світла:** натисніть кнопку .

Під час використання заднього протитуманного ліхтаря слід дотримуватися встановлених місцевих норм.

### Регулювання дальності освітлення

#### Передумови

- Двигун працює.

За допомогою коректора фар налаштуйте світловий конус фар відповідно до ступеня завантаження автомобіля. Якщо сидіння зайняті, а багажне відділення завантажуються або розвантажуються, світловий конус змінюється. Це може погіршувати видимість, і фари можуть засліплювати водіїв зустрічного транспорту.

 В автомобілях зі світлодіодними фарами дальність освітлення налаштовується автоматично.

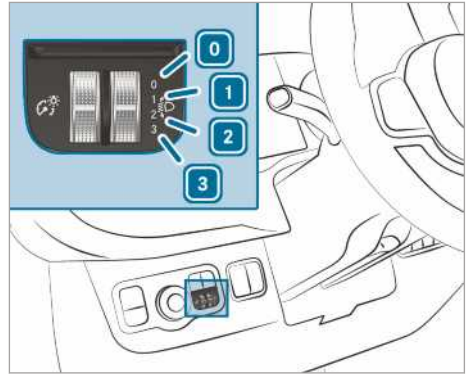

- 0** Зайняті сидіння водія та переднього пасажирів
- 1** Зайняті сидіння водія, переднього пасажира та задні сидіння
- 2** Зайняті сидіння водія, сидіння переднього пасажира та заднє сидіння, багажне відділення або вантажні поверхні завантажені
- 3** Зайняті сидіння водія та переднього пасажира, використання максимально допустимого навантаження на задню вісь

▶ Поверніть коректор фар у відповідне положення.

Дальність освітлення дорожнього полотна має становити від 40 м до 100 м, ближнє світло не повинно засліплювати водіїв зустрічного транспорту.

▶ В автомобілі без навантаження оберіть положення **0**.

## Керування комбінованим перемикачем освітлення

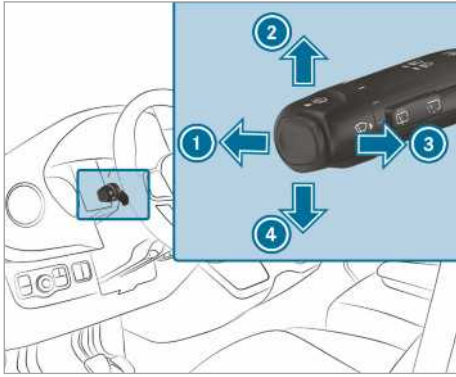

- ❶ Дальнє світло
- ❷ Показчик повороту праворуч
- ❸ Сигнал дальнім світлом
- ❹ Показчик повороту ліворуч

► **Блимання:** натискайте комбінований перемикач у бажаному напрямку ❷ або ❹, поки він не зафіксується. При значних рухах кермом комбінований перемикач повертається у вихідне положення автоматично.

► **Коротке блимання:** короткочасно натисніть комбінований перемикач у бажаному напрямку ❷ або ❹. Відповідний ліхтар показчика повороту блимає тричі.

► **Увімкнення дальнього світла:** увімкніть ближнє світло (→ стор. 91).

► Натисніть комбінований перемикач вперед ❶.

Контрольна лампа  починає світитися на комбінації приладів. Комбінований перемикач повертається в початкове положення.

❶ У положенні **АУТО** дальнє світло вмикається лише в темряві та під час роботи двигуна.

► **Вимкнення дальнього світла:** натисніть комбінований перемикач вперед ❶ або потягніть на короткий час у напрямку стрілки ❸ (сигнал дальнім світлом вимикає дальнє світло).

На комбінації приладів перестає світитися контрольна лампа . Комбінований перемикач повертається в початкове положення.

❶ **Автомобілі з системою керування дальнім світлом:** якщо система керування дальнім світлом активна, вона керує увімкненням та вимкненням дальнього світла (→ стор. 94).

► **Активация сигналу дальнім світлом:** увімкніть живлення або запалювання.

► Короткочасно потягніть комбінований перемикач у напрямку стрілки ❸.

## Система аварійної світлової сигналізації, увімкнення або вимкнення

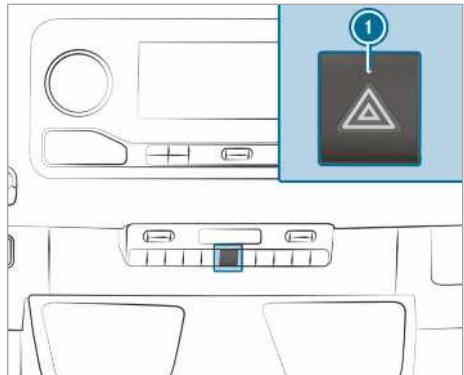

► **Увімкнення та вимкнення:** натисніть кнопку ❶.

Якщо з увімкненою системою аварійної світлової сигналізації ви вмикаєте показчик повороту, світять лише ліхтарі показчиків повороту на відповідній стороні автомобіля.

Аварійна світлова сигналізація вмикається автоматично у наступних ситуаціях:

- Спрацювала подушка безпеки.
- Автомобіль сильно гальмує на швидкості, яка перевищує 70 км/год, до зупинки автомобіля.

Якщо система аварійної світлової сигналізації увімкнулася автоматично, для її вимкнення натисніть на вимикач аварійної світлової сигналізації ❶.

Аварійна світлова сигналізація вимикається автоматично, якщо автомобіль після гальмування до повної зупинки знову набирає швидкість більше 70 км/год.

- і Система аварійної світлової сигналізації працює навіть при вимкненому запалюванні.

### Статична функція освітлення поворотів

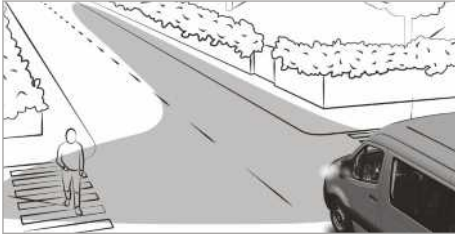

Статична функція освітлення поворотів покращує освітлення дорожнього полотна в напрямку повороту під широким кутом, збільшуючи таким чином видимість на вузьких поворотах.

Функція активна за таких умов:

- Швидкість складає менше 40 км/год та увімкнено покажчик повороту або повернене рульове колесо.
- Швидкість знаходиться в діапазоні між 40 км/год і 70 км/год та повернене рульове колесо.

Статична функція освітлення поворотів може залишатись увімкненою ще протягом короткого часу, але потім автоматично вимикається максимум через три хвилини.

- і У разі увімкнення передачі заднього ходу світло переключається на освітлення протилежної сторони дороги.

### Адаптивна система керування дальнім світлом

#### Функціонування адаптивної системи керування дальнім світлом

**▲ УВАГА!** Небезпека аварії, незважаючи на адаптивну систему дальнім світлом

Адаптивна система керування дальнім світлом не реагує на наступних учасників дорожнього руху:

- що рухаються без освітлення, наприклад, на пішоходів
- що рухаються зі слабким освітленням, наприклад, на велосипедистів

- що рухаються із загородженим освітленням, наприклад, із дорожнім демпфуючим відбійником

Дуже рідко адаптивна система керування дальнім світлом не реагує або реагує невчасно на інших учасників дорожнього руху з власним освітленням.

Тому в таких або аналогічних ситуаціях автоматичне дальнє світло не деактивується або активується неправильно.

- ▶ Завжди уважно слідкуйте за ситуацією на дорозі та вчасно вимикайте дальнє світло.

Адаптивна система керування дальнім світлом перемикається автоматично між наступними налаштуваннями:

- Ближнє світло
- Дальнє світло

Система розпізнає наявність зустрічного транспорту, а також освітлення автомобілів.

На швидкості понад 30 км/год змінюються наступні налаштування:

- Якщо система не розпізнала інших учасників дорожнього руху, автоматично вмикається дальнє світло.

На швидкості нижче 25 км/год або достатньому вуличному освітленні змінюються наступні налаштування:

- Дальнє світло вимикається автоматично.

#### Системні межі

Адаптивна система керування дальнім світлом може не враховувати погодні умови та ситуацію на дорозі.

Розпізнавання може здійснюватися не в повному обсязі за таких умов:

- При недостатній видимості, наприклад, через туман, сильну зливу або снігопад.
- Датчики забруднені або закриті.

Адаптивна система керування дальнім світлом є лише допоміжним засобом. Ви несете повну відповідальність за відповідність освітлення автомобіля поточним умовам освітлення, видимості та ситуації на дорозі.

Оптичний датчик системи знаходиться за вітровим склом в зоні стельової блок-панелі управління.



## Система керування дальнім світлом, увімкнення або вимкнення

- ▶ **Увімкнення:** поверніть перемикач освітлення в положення **AUTO**.
- ▶ Увімкніть дальнє світло за допомогою комбінованого перемикача. Якщо в темряві автоматично вмикається дальнє світло, починає світитись контрольна лампа  на багатофункціональному дисплеї.
- ▶ **Вимкнення:** вимкніть дальнє світло за допомогою комбінованого перемикача.

## Налаштування часу затримки вимкнення зовнішнього освітлення

### Передумови

- Перемикач освітлення знаходиться в положенні **AUTO**.

Мультимедійна система:

- ▶  ▶ **Налаштування** ▶ **Освітлення**
- ▶ **Трив. зовн. доосвітл.**

- ▶ Налаштуйте час затримки вимкнення освітлення.

При зупинці автомобіля зовнішнє освітлення активується на налаштований час.

## Освітлення простору навколо автомобіля, увімкнення та вимкнення

Мультимедійна система:

- ▶  ▶ **Налаштування** ▶ **Освітлення**
- ▶ **Зовнішнє освітлення**

- ▶ Увімкніть або вимкніть функцію.

Зовнішнє освітлення працює протягом 40 секунд після розблокування. Якщо ви запускає автомобіль, деактивується освітлення простору навколо нього та вмикається автоматичне освітлення для руху.

## Проблисковий маячок, увімкнення/вимкнення

**⚠ УВАГА!** Небезпека ДТП внаслідок автоматичного вимкнення проблискового маячка

При вимкненому двигуні проблисковий маячок вмикається автоматично, як тільки

напруга бортової мережі опускається до критичного рівня.

У такому випадку інші учасники дорожнього руху більше не зможуть бути попереджені про наявність небезпечного місця.

- ▶ Попередьте інших учасників дорожнього руху за допомогою додаткових заходів безпеки, наприклад встановіть знак аварійної зупинки.

## Увімкнення проблискового маячка

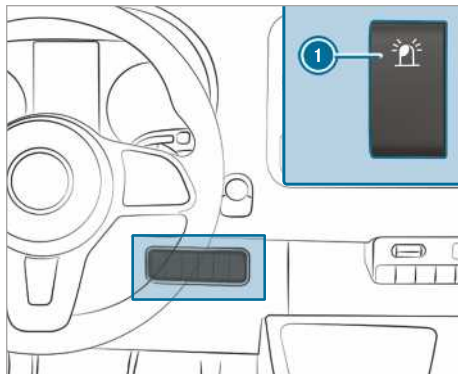

- ▶ Натисніть верхню частину перемикача **1**. Перемикач залишається натиснутим. Контрольна лампа в перемикачі світиться.

## Вимкнення проблискового маячка



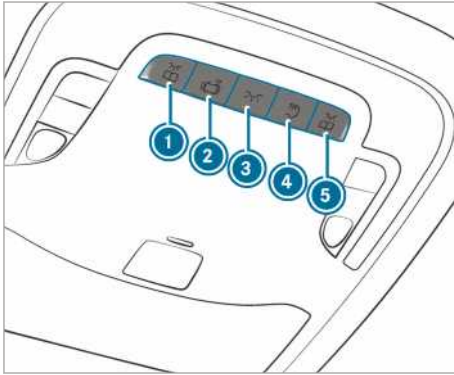

- ▶ Натисніть нижню частину перемикача **1**. Перемикач залишається в центральному положенні. Контрольна лампа в перемикачі більше не світиться.

## Налаштування освітлення салону

### Налаштування освітлення салону спереду





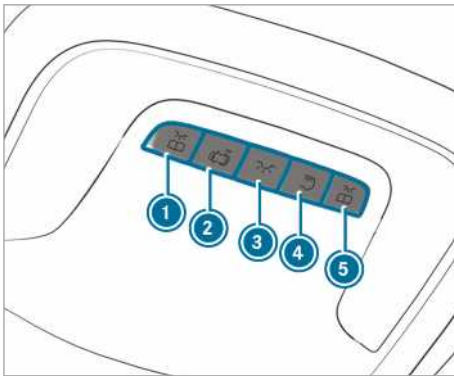

#### Варіант 1

- ▶ ①  Передній плафон для читання ліворуч, увімкнення або вимкнення
- ▶ ②  Автоматичне керування освітленням салону, увімкнення або вимкнення
- ▶ ③  Освітлення салону спереду, увімкнення або вимкнення
- ▶ ④  Освітлення задньої частини салону/вантажного відсіку, увімкнення або вимкнення
- ▶ ⑤  Передній плафон для читання праворуч, увімкнення або вимкнення





#### Варіант 2

- ▶ ①  Передній плафон для читання ліворуч, увімкнення або вимкнення

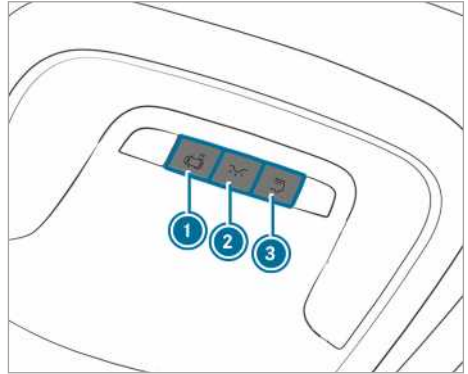
- ▶ ②  Автоматичне керування освітленням салону, увімкнення або вимкнення
- ▶ ③  Освітлення салону спереду, увімкнення або вимкнення
- ▶ ④  Освітлення задньої частини салону/вантажного відсіку, увімкнення або вимкнення
- ▶ ⑤  Передній плафон для читання праворуч, увімкнення або вимкнення



#### Варіант 3

- ▶ ①  Автоматичне керування освітленням салону, увімкнення або вимкнення
- ▶ ②  Освітлення салону спереду, увімкнення або вимкнення
- ▶ ③  Освітлення задньої частини салону/вантажного відсіку, увімкнення або вимкнення

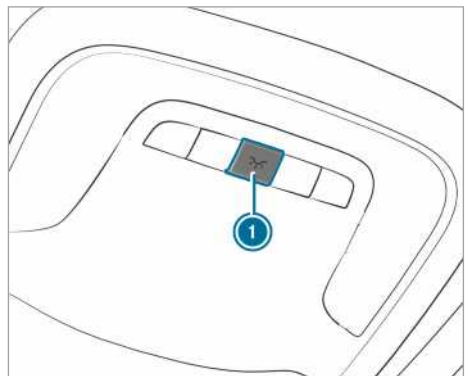

#### Варіант 4

- ▶ ①  Освітлення салону, увімкнення або вимкнення

### Освітлення в задній частині салону

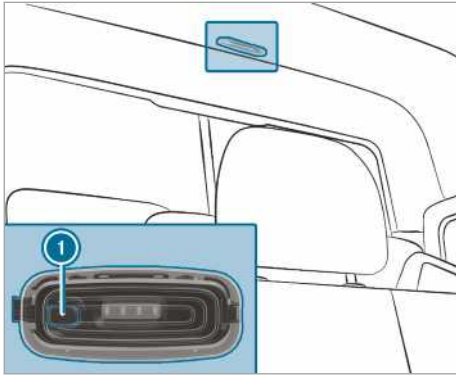

- ▶ ① Освітлення задньої частини салону/вантажного відсіку, увімкнення або вимкнення

### Датчик руху

**⚠ УВАГА!** Небезпека травмування внаслідок лазерного випромінювання датчика руху

Датчик руху випромінює невидимі промені світлодіодів.

Ці світлодіоди класифікуються як лазерні класу 1M і можуть пошкодити сітківку ока в таких ситуаціях:

- Якщо тривалий час дивитися на лазерне випромінювання датчика руху без фільтра
  - Якщо дивитися безпосередньо на лазерне випромінювання датчика руху через оптичні пристрої, такі як окуляри чи лупу.
- ▶ У жодному разі не дивіться безпосередньо на датчик руху.

Датчик руху знаходиться у вантажному відсіку за перегородкою у центрі даху.

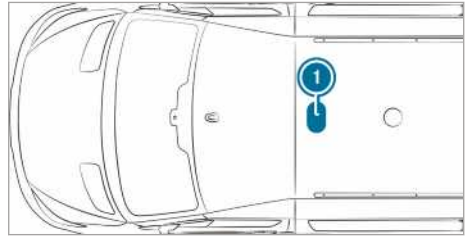

- ① Положення датчика руху

Якщо автомобіль оснащений датчиком руху, освітлення вантажного відсіку додатково вмикається датчиком руху.

Якщо датчик руху розпізнає рух у багажному відділенні, коли автомобіль зупинений, освітлення вантажного відсіку вмикається приблизно на дві хвилини.

У наступних ситуаціях освітлення вантажного відсіку можна увімкнути за допомогою датчика руху:

- Автомобіль зупинений, стоянкове гальмо затягнуте, а педаль гальма не натиснута.
- **Автомобілі з автоматичною коробкою передач:** важіль селектора знаходиться в положенні **P** і педаль гальма не натиснута.
- Автомобіль не заблокований ззовні ключем.

Якщо протягом декількох годин з автомобілем не відбувається жодних змін, наприклад, відкриття дверей, датчик руху автоматично вимикається. Це запобігає розряджанню акумуляторної батареї.

### Час затримки вимкнення освітлення салону, увімкнення/вимкнення

Мультимедійна система:

- ▶  ▶▶ Налаштування ▶▶ Освітлення  
▶▶ Трив. внутр. доосвітл.

- ▶ Час затримки вимкнення освітлення, увімкнення або вимкнення.

## Заміна джерела світла

### Вказівки щодо заміни джерела світла

- ⚠ УВАГА!** Небезпека отримання опіків через гарячі компоненти під час заміни ламп розжарювання

Лампи розжарювання, елементи освітлення і їх штекери під час роботи можуть сильно нагріватися.

Під час заміни лампи розжарювання можна обпектися об її компоненти.

- ▶ Перш ніж замінювати лампу розжарювання, дайте компонентам охолонути.

При заміні джерела світла дотримуйтеся наступних вказівок:

- Не використовуйте джерело світла, що падало, або скляна колба якого має подряпини. Інакше таке джерело світла може тріснути.
- Джерело світла може тріснути, якщо ви його торкаєтеся, від перегрівання, при падінні або якщо на ньому є подряпини.
- Плями на скляній колбі зменшують термін служби джерела світла. Не торкайтеся скляних колб голими руками. У разі потреби очищуйте скляні колби спиртом у холодному стані та протирайте безворсовою ганчіркою.
- Захищайте від вологи та не допускайте контакту джерела світла з рідиною.

Завжди звертайте увагу на міцність кріплення ламп розжарювання.

Чи оснащений ваш автомобіль світлодіодною лампою, можна дізнатися за наступними вказівками: при запуску двигуна світловий конус рухається зверху вниз та знову назад. При цьому ближнє світло повинно бути увімкненим до запуску двигуна.

Належна робота ламп розжарювання та елементів освітлення — це важлива складова безпеки автомобіля. Тому слідкуйте за тим, щоб вони завжди перебували в робочому стані. Регулярно перевіряйте регулювання фар.

- Перед заміною лампи вимкніть систему освітлення автомобіля. Таким чином ви уникнете короткого замикання.
- Застосовуйте лампи розжарювання лише в закритих, спеціально створених для цього освітлювальних приладах.

- Застосовуйте запасні лампи аналогічного типу та зазначеної напруги.

Якщо нове джерело світла не працює, зверніться до фахівців спеціалізованої СТО.

### Заміна передніх джерел світла (автомобілі з галогенними фарами)

#### Огляд переднього джерела світла

Ви можете замінювати зазначені джерела світла.

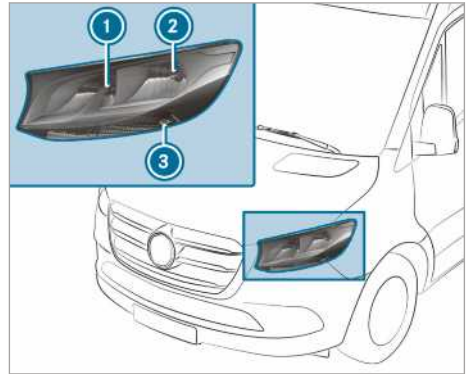

Галогенна фара

- ① Дальнє світло/постійне денне світло: H15 55 W/15 W
- ② Ближнє/розпізнавальне світло: H7 55 W/ W 5 W
- ③ Показчик повороту: PY 21 W

#### Заміна галогенних фар

##### Передумови

- **Ближнє світло:** джерело світла типу H7 55 W
- **Дальнє світло/постійне денне світло:** джерело світла типу H15 55 W/15 W
- **Розпізнавальне світло:** джерело світла типу W 5 W
- **Показчик повороту:** джерело світла типу PY 21 W



- ❶ Кришка корпусу дальнього світла/постійного денного світла
- ❷ Кришка корпусу ближнього/розпізнавального світла
- ❸ Патрон покажчика повороту

▶ Вимкніть систему освітлення.

**Дальнє світло/постійне денне світло:**

- ▶ витягніть кришку корпусу ❶ назад.
- ▶ Потягніть ліворуч патрон та витягніть його.
- ▶ Вийміть джерело світла з патрона.
- ▶ Вставте нове джерело світла в патрон таким чином, щоб цоколь лампи повністю входив в основу патрона.
- ▶ Встановіть патрон та поверніть праворуч.
- ▶ Вставте кришку корпусу ❶.

**Ближнє/розпізнавальне світло:** витягніть кришку корпусу ❷ назад.

- ▶ Витягніть патрон назад.
- ▶ Вийміть джерело світла з патрона.
- ▶ Вставте нове джерело світла в патрон таким чином, щоб цоколь лампи повністю входив в основу патрона.
- ▶ Вставте патрон прямо.
- ▶ Вставте кришку корпусу ❷.

**Покажчик повороту:** вимкніть систему освітлення.

- ▶ Поверніть патрон ❸ ліворуч і зніміть.
- ▶ Джерело світла з незначним тиском поверніть вліво і витягніть із патрона.
- ▶ Встановіть нове джерело світла в патрон та поверніть вправо.
- ▶ Встановіть патрон ❸ та поверніть праворуч.

## Додатковий покажчик повороту

### Передумови

- **Додатковий покажчик повороту (повнопривідні позашляховики):** джерело світла, тип P 21 Вт

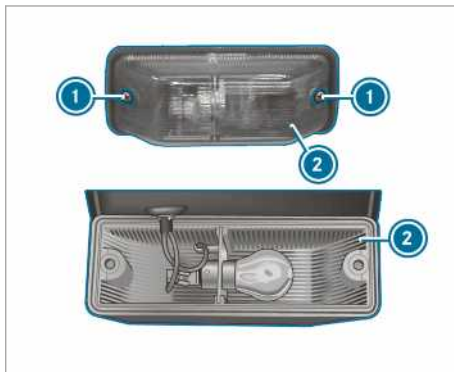

▶ Вимкніть систему освітлення.

- ▶ Вигвинтіть гвинти ❶ та зніміть розсіювач ❷.
- ▶ Джерело світла з незначним тиском поверніть ліворуч і витягніть з патрона.
- ▶ Встановіть нове джерело світла в патрон та поверніть праворуч.
- ▶ Поставте розсіювач ❷ та загвинтіть гвинти ❶.

## Заміна задніх джерел світла (фургон та мікроавтобус)

### Огляд задніх типів джерел світла (фургон та мікроавтобус)

Ви можете замінювати зазначені джерела світла.

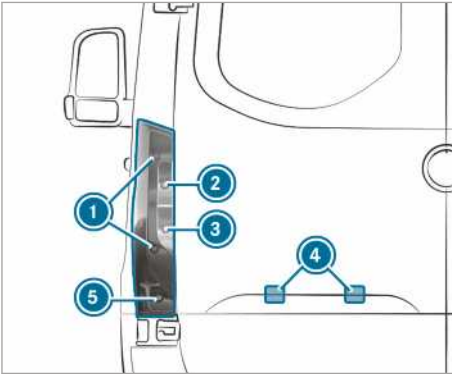

Автомобілі зі стандартними задніми ліхтарями

- ① Сигнал гальмування/задній габаритний ліхтар/розпізнавальне світло: P 21 W
- ② Показчик повороту: PY 21 W
- ③ Ліхтар заднього ходу: P 21 W
- ④ Підсвітка номерного знака: W 5 W
- ⑤ Заднє протитуманне світло: P 21 W

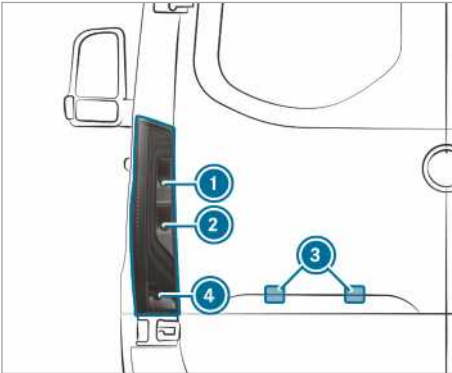

Автомобілі з задніми ліхтарями з частковим світлодіодним підсвічуванням

- ① Показчик повороту: PY 21 W
- ② Ліхтар заднього ходу: P 21 W
- ③ Підсвітка номерного знака: W 5 W
- ④ Заднє протитуманне світло: P 21 W

### Задній ліхтар (фургон і мікроавтобус)

#### Передумови

- **Сигнал гальмування/задній габаритний ліхтар/розпізнавальне світло:** джерело світла типу P 21 W

- **Показчик повороту:** джерело світла типу PY 21 W
- **Світло ліхтаря заднього ходу:** джерело світла типу P 21 W
- **Заднє протитуманне світло:** джерело світла типу P 21 W

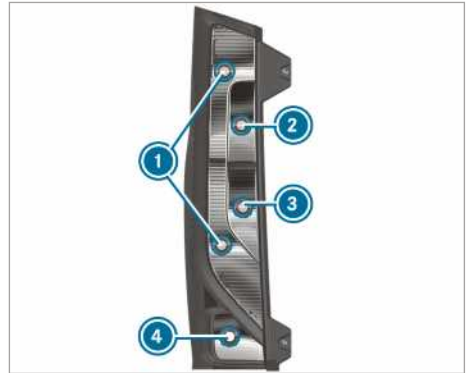

- ① Сигнал гальмування/задній габаритний ліхтар/розпізнавальне світло
  - ② Показчик повороту
  - ③ Світло ліхтаря заднього ходу
  - ④ Заднє протитуманне світло
- ▶ Вимкніть систему освітлення.
- ▶ Відкрийте двері задньої стінки.

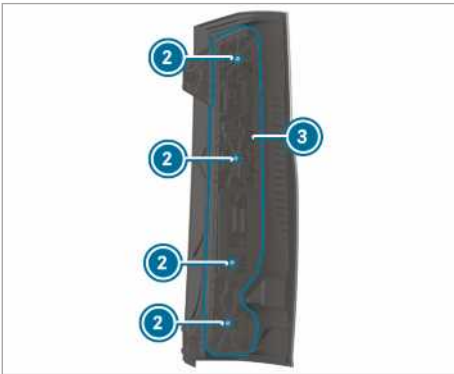
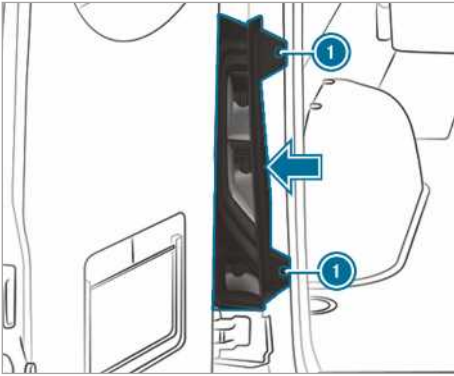

- ▶ **Знімання:** послабте гвинти ❶ та вийміть задній ліхтар у напрямку стрілки.
- ▶ Витягніть штекер із тримача ламп ❸.
- ▶ Послабте гвинти ❷ і вийміть тримач ламп ❹ із заднього ліхтаря.
- ▶ Джерело світла з незначним тиском поверніть вліво і витягніть із патрона.
- ▶ Встановіть нове джерело світла в патрон та поверніть вправо.
- ▶ **Встановлення:** встановіть тримач ламп ❹ на задній ліхтар і загвинтіть гвинти ❷.
- ▶ Вставте штекер у тримач ламп ❸.
- ▶ Встановіть задній ліхтар і загвинтіть гвинти ❶.

#### Підсвітка номерного знака

##### Передумови

- **Підсвітка номерного знака:** джерело світла типу W 5 W



- ▶ Вимкніть систему освітлення.
- ▶ Вставте в заглиблення ❷ між елементом освітлення ❸ та обшивкою ❶, наприклад, викрутку і обережно підважте елемент освітлення ❸.
- ▶ Вийміть елемент освітлення ❸ з обшивки ❶.
- ▶ Поверніть патрон елемента освітлення приблизно на 45° та вийміть елемент освітлення.
- ▶ Вийміть джерело світла.
- ▶ Вставте нове джерело світла в патрон елемента освітлення.
- ▶ Вставте патрон елемента освітлення в елемент освітлення і поверніть приблизно на 45°.
- ▶ Вставте елемент освітлення в заглиблення обшивки так, щоб він зафіксувався.

#### Заміна задніх джерел світла (шасі)

##### Огляд задніх типів джерела світла (шасі)

Ви можете замінювати зазначені джерела світла.

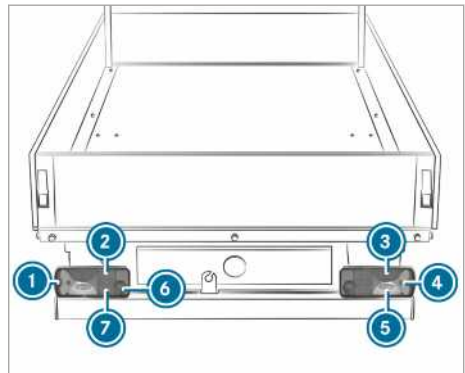

Автомобілі зі стандартними задніми ліхтарями

- ❶ Контурний ліхтар: R 5 W

- ② Задній габаритний ліхтар: R 5 W
- ③ Сигнал гальмування: P 21 W
- ④ Показчик повороту: PY 21 W
- ⑤ Ліхтар заднього ходу: P 21 W
- ⑥ Заднє протитуманне світло (сторона водія): P 21 W
- ⑦ Підсвітка номерного знака: R 5 W

### Заміна заднього ліхтаря шасі

#### Передумови

- **Заднє протитуманне світло:** джерело світла типу P 21 W
- **Підсвітка номерного знака:** джерело світла типу R 5 W
- **Світло ліхтаря заднього ходу:** джерело світла типу P 21 W
- **Показчик повороту:** джерело світла типу PY 21 W
- **Контурний ліхтар:** джерело світла типу R 5 W
- **Сигнал гальмування:** джерело світла типу P 21 W
- **Задній габаритний ліхтар:** джерело світла типу R 5 W

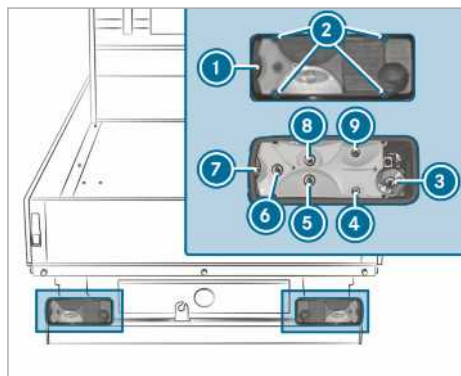

- ① Розсіювач
- ② Гвинти
- ③ Заднє протитуманне світло
- ④ Підсвітка номерного знака
- ⑤ Світло ліхтаря заднього ходу
- ⑥ Показчик повороту
- ⑦ Контурний ліхтар
- ⑧ Сигнал гальмування
- ⑨ Задній габаритний ліхтар

- ▶ Вимкніть систему освітлення.
- ▶ Вигвинтіть гвинти ① та зніміть розсіювач ②.
- ▶ Витягніть штекер з тримача лампи.
- ▶ Джерело світла з незначним тиском поверніть ліворуч і витягніть із патрона.
- ▶ Встановіть нове джерело світла в патрон та поверніть вправо.
- ▶ Поставте розсіювач ② та загвинтіть гвинти ①.

### Джерело світла, заміна додаткового освітлення

#### Бічний габаритний ліхтар

#### Передумови

- **Бічний габаритний ліхтар:** джерело світла типу LED

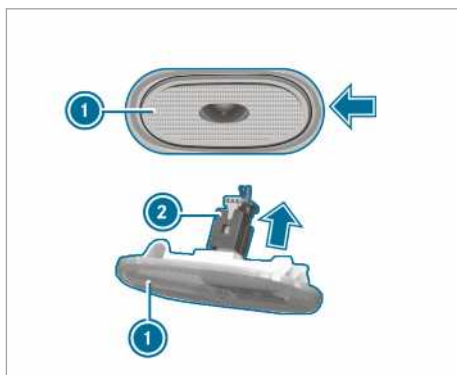

- ▶ Вимкніть систему освітлення.
- ▶ Вставте збоку, наприклад, викрутку та обережно підважте бічний габаритний ліхтар ① у напрямку стрілки.
- ▶ Вийміть штекер ② у напрямку стрілки із бічного габаритного ліхтаря ①.
- ▶ З'єднайте новий бічний габаритний ліхтар із штекером.
- ▶ Вставте бічний габаритний ліхтар ліворуч і втисніть його. Бічний габаритний ліхтар фіксується із чути-м звуком.



## Заміна джерела світла в плафоні освітлення салону

### Заміна плафонів освітлення салону позаду

#### Передумови

- ❗ Щоб забезпечити функцію контролю виходу з ладу ламп залежно від їхньої серії, використовуйте лише джерела світла того ж типу та потужності, що передбачені поставальником.

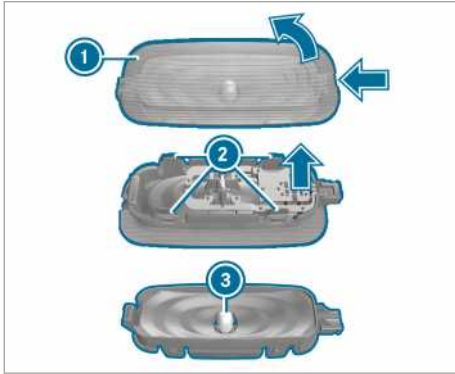

- ▶ Вимкніть освітлення салону.
- ▶ Притисніть стопорну пружину розсіювача ❶ відповідним предметом, наприклад, викруткою, а потім підніміть розсіювач з корпусом елемента освітлення.
- ▶ **Знімання розсіювача з корпусу елемента освітлення:** натисніть виступ корпусу елемента освітлення ❷ всередину.
- ▶ Витягніть джерело світла ❸ з корпусу елемента освітлення.
- ▶ Встановіть нове джерело світла.
- ▶ Встановіть та зафіксуйте розсіювач на корпусі елемента освітлення.
- ▶ Встановіть та зафіксуйте розсіювач з корпусом елемента освітлення.

## Склоочисник

### Склоочисник вітрового скла, увімкнення та вимкнення

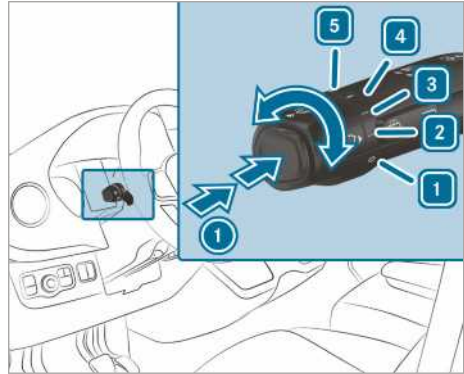

- ❶ Однократне спрацювання склоочисника/очищення з застосуванням рідини омивача
- ❶ 0 Склоочисник вимкнено
- ❷ Переривчастий режим роботи склоочисника, звичайний
- ❸ Переривчастий режим роботи склоочисника, частий
- Автомобілі з датчиком дощу: автоматичний режим роботи склоочисника, нормальний
- ❹ Безперервний режим роботи склоочисника, повільний
- ❺ Безперервний режим роботи склоочисника, швидкий
- ▶ Встановіть комбінований перемикач у відповідне положення ❶ – ❺.
  - ▶ **Однократне спрацювання склоочисника/миття:** на комбінованому перемикачі натисніть кнопку в напрямку стрілки ❶.
    - Однократне спрацювання склоочисника
    - Очищення з застосуванням рідини омивача

## Склоочисник заднього скла, увімкнення та вимкнення

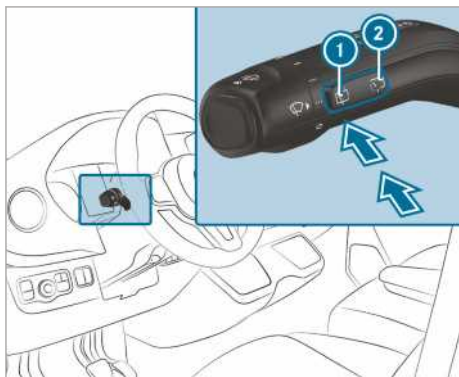

- ① Однократне спрацювання склоочисника/миття
- ② Переривчастий режим роботи склоочисника

▶ **Однократне спрацювання склоочисника:** натисніть кнопку ① до точки спрацювання.

▶ **Очищення з застосуванням рідини омивача:** натисніть кнопку ①, подолавши точку спрацювання.

▶ **Увімкнення або вимкнення переривчастого режиму роботи склоочисника:** натисніть кнопку ②.

Якщо увімкнений склоочисник заднього скла, на дисплеї приладів з'являється символ .

## Заміна щіток склоочисників вітрового скла

**⚠ УВАГА!** Небезпека защемлення під час заміни щітки склоочисника через увімкнений склоочисник

Не намагайтеся замінити щітки склоочисників під час очищення вітрового скла або під час їх руху, це може призвести до защемлення повідцем склоочисника.

▶ Перед заміною щітки склоочисника завжди вимикайте склоочисник та запалювання.

**⚠ УВАГА!** Небезпека травмування при використанні склоочисників при відкритому капоті двигуна

Заміна щіток склоочисників при відкритому капоті двигуна і працюючих механізмах важелів може призвести до защемлення.

▶ Перед відкриттям капота завжди вимикайте склоочисник та запалювання.

і Якщо щітки склоочисників повністю зношені, скло не протирається належним чином. Мінняйте щітки склоочисників двічі на рік, найкраще навесні та восени.

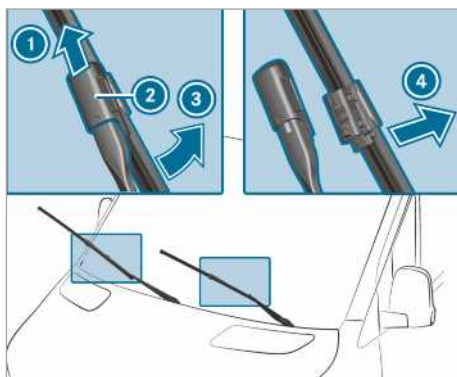

- ▶ Відігніть важіль склоочисника ③ від вітрового скла.
- ▶ Тримайте важіль склоочисника ③ і викрутіть щітку склоочисника в напрямку стрілки з важеля склоочисника ③ до упору.
- ▶ Перемішуйте зсувний елемент ② у напрямку стрілки вгору, поки він не зафіксується.
- ▶ Притисніть щітку склоочисника до важеля склоочисника.
- ▶ Витягніть щітку склоочисника ① з важеля склоочисника.
- ▶ Встановіть нову щітку склоочисника ① в тримач у важелі склоочисника ③.

При цьому не забувайте про різну довжину двох щіток склоочисників:

- сторона водія – довга щітка склоочисника
  - сторона переднього пасажиря – коротка щітка склоочисника
- ▶ Перемішуйте зсувний елемент ② вниз, поки він не зафіксується.

- ▶ Опустіть важіль склоочисника ③ на вітрове скло.

### Заміна щіток склоочисників вітрового скла (WET WIPER SYSTEM)

**⚠ УВАГА!** Небезпека защемлення під час заміни щітки склоочисника через увімкнений склоочисник

Не намагайтеся замінити щітки склоочисників під час очищення вітрового скла або під час їх руху, це може призвести до защемлення повідцем склоочисника.

- ▶ Перед заміною щітки склоочисника завжди вимикайте склоочисник та запалювання.

**⚠ УВАГА!** Небезпека травмування при використанні склоочисників при відкритому капоті двигуна

Заміна щіток склоочисників при відкритому капоті двигуна і працюючих механізмах важелів може призвести до защемлення.

- ▶ Перед відкриттям капота завжди вимикайте склоочисник та запалювання.

- і Якщо щітки склоочисників повністю зношені, скло не протирається належним чином. Мінняйте щітки склоочисників двічі на рік, найкраще навесні та восени.

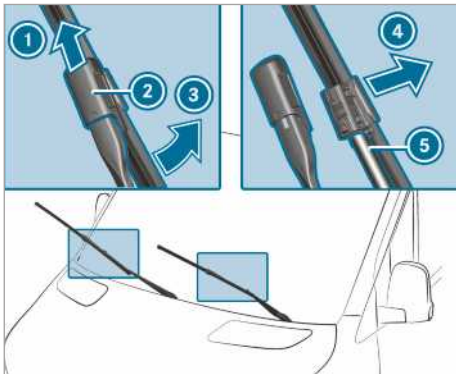

- ▶ Відігніть важіль склоочисника ③ від вітрового скла.
- ▶ Тримайте важіль склоочисника ③ і викрутіть щітку склоочисника в напрямку стрілки з важеля склоочисника ③ до упору.

- ▶ Переміщуйте зсувний елемент ② у напрямку стрілки вгору, поки він не зафіксується.
- ▶ Зніміть щітку склоочисника ① з важеля склоочисника в напрямку стрілки ④.
- ▶ Обережно від'єднайте шланг ⑤ від щітки склоочисника.
- ▶ Прикріпіть шланг ⑤ до нової щітки склоочисника.
- ▶ Встановіть нову щітку склоочисника ① в тримач у важелі склоочисника ③.

При цьому не забувайте про різну довжину двох щіток склоочисників:

- сторона водія — довга щітка склоочисника
- сторона переднього пасажера — коротка щітка склоочисника

- ▶ Переміщуйте зсувний елемент ② вниз, поки він не зафіксується.
- ▶ Притисніть щітку склоочисника до важеля склоочисника.
- ▶ Опустіть важіль склоочисника ③ на вітрове скло.

### Заміна щіток склоочисників заднього скла

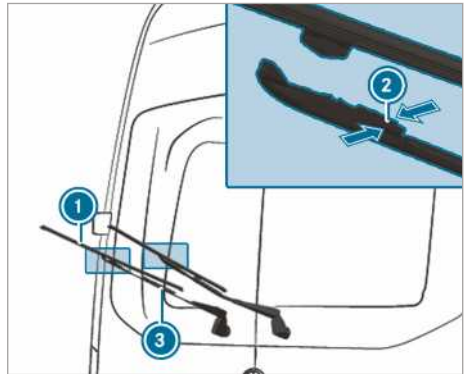

- ▶ Відігніть важіль склоочисника ③ від заднього скла.
- ▶ Стисніть обидва затискачі ② в напрямку стрілок та скрутіть щітку склоочисника з важеля склоочисника.
- ▶ Витягніть щітку склоочисника ① вгору з тримача на важелі склоочисника ③.
- ▶ Встановіть нову щітку склоочисника ① в тримач у важелі склоочисника ③.

- ▶ Притисніть нову щітку склоочисника ❶ до важеля склоочисника ❷ до фіксації в затискачах.
- ▶ Притисніть важіль склоочисника ❸ до заднього скла.

## Дзеркала

### Управління зовнішніми дзеркалами

**▲ УВАГА!** Небезпека аварії через налаштування автомобіля під час руху

Ви можете втратити контроль над керуванням автомобіля у наступних ситуаціях:

- якщо під час руху налаштуєте сидіння водія, підголовник, рульове колесо або дзеркало;
- якщо під час руху пристібає ремінь безпеки.

▶ Перед запуском двигуна: налаштуйте сидіння водія, підголовник, рульове колесо або дзеркало і пристебніть ремінь безпеки.

**▲ УВАГА!** Небезпека аварії при використанні зовнішнього дзеркала з неправильною оцінкою відстані

Зовнішні дзеркала дають відображення в зменшеному масштабі. Видимі об'єкти знаходяться ближче, ніж вони здаються.

Через це можна неправильно оцінити відстань до учасників дорожнього руху, що знаходяться позаду, наприклад, при перебудуванні.

▶ Тому слід постійно оглядатися, щоб дізнатися фактично відстань до інших учасників руху.

### Налаштування зовнішніх дзеркал вручну

- ▶ Відрегулюйте вручну зовнішнє дзеркало в правильне положення.
- ▶ **Фіксація розблокованого зовнішнього дзеркала:** відрегулюйте вручну зовнішнє дзеркало в правильне положення.

### Електричне налаштування зовнішніх дзеркал

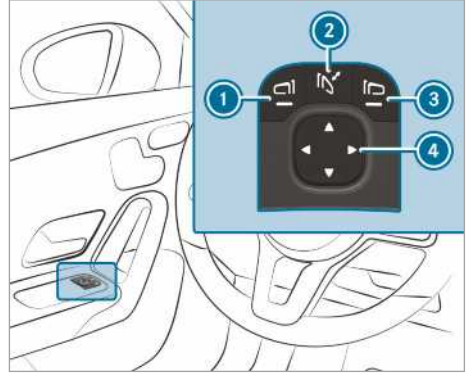

Малюнок для прикладу

**! ВКАЗІВКА** Пошкодження електричного зовнішнього дзеркала

Спроби скласти чи розкласти зовнішні дзеркала вручну можуть призвести до пошкодження зовнішніх дзеркал і порушення їхньої правильної фіксації.

Якщо під час миття автомобіля в мийній установці зовнішні дзеркала не були складені, щітки мийної установки можуть, натиснувши, скласти і пошкодити їх.

- ▶ Складайте та розкладайте зовнішні дзеркала лише за допомогою електричної системи.
- ▶ Перед миттям автомобіля на мийній установці складіть зовнішні дзеркала.

- ▶ Перед початком руху увімкніть електричне живлення або запалювання.
- ▶ **Складання або розкладання:** натисніть короткочасно кнопку ❷.
- ▶ **Регулювання:** кнопкою ❶ або ❸ оберіть потрібне зовнішнє дзеркало.
- ▶ За допомогою кнопки ❹ налаштуйте положення дзеркального елемента.
- ▶ **Фіксація розблокованого зовнішнього дзеркала:** натисніть і утримуйте натисненою кнопку ❷.  
Фіксація завершиться характерним звуком клацання. Зовнішнє дзеркало встановлюється у правильне положення.

### Обігрів зовнішніх дзеркал

- ▶ **Автомобілі без обігріву заднього скла:** за низьких температур після пуску двигуна автоматично вмикається обігрів дзеркал.
- ▶ **Автомобілі з обігрівом заднього скла:** за низьких температур після пуску двигуна автоматично вмикається обігрів дзеркал. Крім того, можна увімкнути обігрів дзеркал разом з обігрівом заднього скла кнопкою увімкнення обігріву заднього скла.

### Затемнення внутрішньосалонного дзеркала

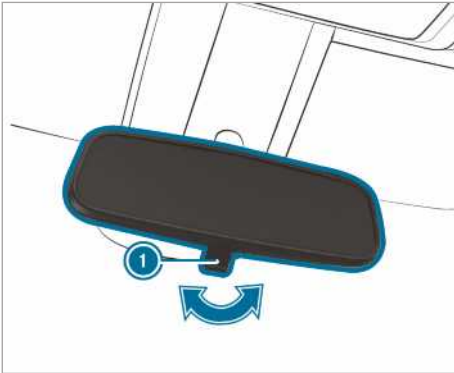

- ▶ **Затемнення внутрішньосалонного дзеркала:** перемістіть важіль затемнення дзеркала ① в напрямку стрілки.

### Керування сонцезахисними козирками

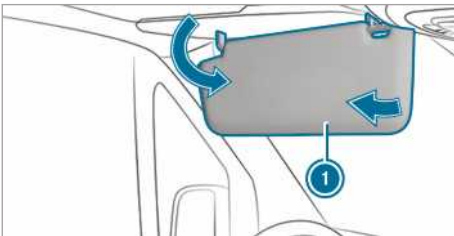

- ▶ **Затемнення спереду:** опустіть сонцезахисний козирок ① вниз.
- ▶ **Бокове затемнення:** відведіть сонцезахисний козирок ① вбік.

## Огляд систем кондиціонування

## Огляд системи опалення





① Налаштування температури

② **REAR** /  Обігрів задньої частини салону, увімкнення/вимкнення

③  Обігрів заднього скла, увімкнення/вимкнення (→ стор. 113)

④  Розподіл повітря у просторі для ніг, увімкнення/вимкнення

⑤  Функція очищення вітрового скла від інею, увімкнення/вимкнення (→ стор. 112)

⑥ Автомобілі з автономним обігрівачем або додатковим підігрівачем:  увімкнення/вимкнення автономного обігрівача або додаткового підігрівача (→ стор. 116)

⑦



Автомобілі з обігрівом вітрового скла:





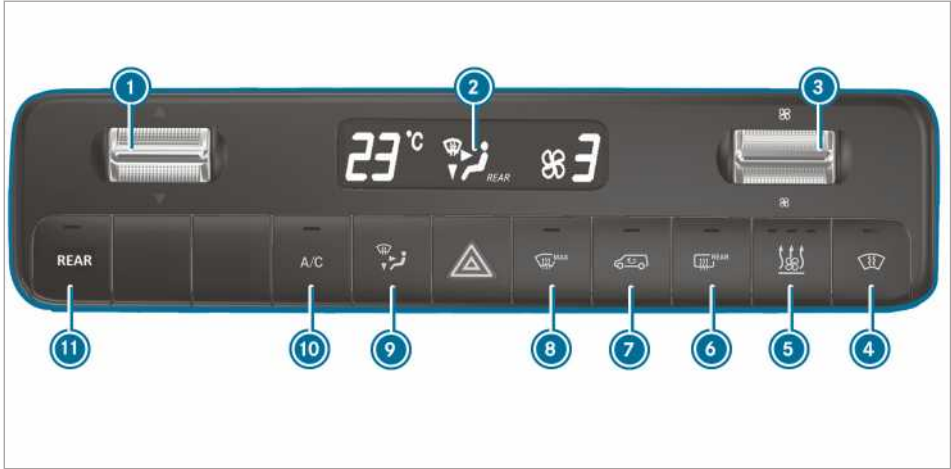

увімкнення/вимкнення обігріву вітрового скла (→ стор. 113)

⑧ Налаштування витрати повітря

i Контрольні лампи у кнопках сигналізують про активацію певної функції.

## Огляд TEMPTRATIC



- ① ▼▲ Налаштування температури
  - ② Дисплей
  - ③ ☼ Налаштування витрати повітря
  - ④  Автомобілі з обігрівом вітрового скла: увімкнення/вимкнення обігріву вітрового скла (→ стор. 113)
  - ⑤ Автомобілі з автономним обігрівачем або додатковим підігрівачем:  увімкнення/вимкнення автономного обігрівача або додаткового підігрівача (→ стор. 116)
  - ⑥ Автомобілі з обігрівом заднього скла:  увімкнення/вимкнення обігріву заднього скла (→ стор. 113)
  - ⑦  Режим рециркуляції повітря, увімкнення/вимкнення (→ стор. 113)
  - ⑧  Функція очищення вітрового скла від інею, увімкнення/вимкнення (→ стор. 112)
  - ⑨  Налаштування розподілу повітря (→ стор. 112)
  - ⑩ A/C Функція кондиціонера (A/C), увімкнення/вимкнення (→ стор. 111)
  - ⑪ REAR /  Автомобілі з 2-зонною системою кондиювання: налаштування мікроклімату/обігріву в задній частині салону (блимає контрольна лампа) (→ стор. 111)
- ① i Контрольні лампи у кнопках сигналізують про активацію певної функції.

## Огляд THERMOTRONIC

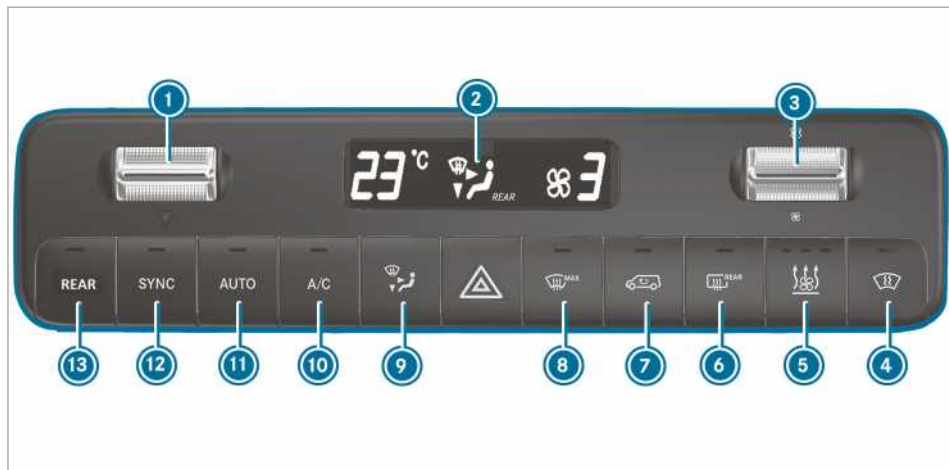

- 1 Налаштування температури
- 2 Дисплей
- 3 Налаштування витрати повітря
- 4 Автомобілі з обігрівом вітрового скла: увімкнення/вимкнення обігріву вітрового скла (→ стор. 113)
- 5 Автомобілі з автономним обігрівачем або додатковим підігрівачем: увімкнення/вимкнення автономного обігрівача або додаткового підігрівача (→ стор. 116)
- 6 Автомобілі з обігрівом заднього скла: увімкнення/вимкнення обігріву заднього скла (→ стор. 113)
- 7 Режим рециркуляції повітря, увімкнення/вимкнення (→ стор. 113)
- 8 Функція очищення вітрового скла від інею, увімкнення/вимкнення (→ стор. 112)
- 9 Налаштування розподілу повітря (→ стор. 112)
- 10 Функція кондиціонера (A/C), увімкнення/вимкнення (→ стор. 111)
- 11 Автоматичне регулювання мікроклімату в передній (→ стор. 111) та задній частині салону (→ стор. 112)
- 12 Синхронізація, увімкнення/вимкнення (→ стор. 112)
- 13 Автомобілі з 2-зонною системою кондиціонування: налаштування мікроклімату/обігріву в задній частині салону (блимає контрольна лампа) (→ стор. 111)

- i Контрольні лампи у кнопках сигналізують про активацію певної функції.

## Обслуговування систем кондиціонування

## Система кондиціонування, увімкнення або вимкнення

- **Увімкнення:** відрегулюйте витрату повітря в меню для передньої частини салону на рівень 1 або вищий.

- **Вимкнення:** встановіть витрату повітря в меню для передньої частини салону на рівень 0 або OFF (ВИМКН.). На дисплеї системи кондиціонування з'являється OFF (ВИМКН.).

- i З вимкненою системою кондиціонування на склі може швидше утворитися конденсат. Вимикайте систему кондиціонування лише на короткий час.



- ❗ Якщо установка у передній частині вже увімкнена і установка у задній частині вимкнена, вона вмикається налаштуванням вищих значень вентилятора у меню задньої частини. Якщо установка передньої частини увімкнена, установка задньої частини вмикається автоматично.



### Налаштування мікроклімату в задній частині салону

#### Передумови

- Система кондиціонування увімкнена (→ стор. 110).



#### Налаштування температури та розподілу повітря. TEMPATIC і THERMOTRONIC

Натисніть кнопку  / .

Контрольна лампа у кнопці  /  і

символ  /  на дисплеї системи кондиціонування блимають.

Індикація перемикається на температуру і вентилятор у меню для задньої частини салону.

- ▶ За допомогою двопозиційних перемикачів  і  налаштуйте потрібну температуру та розподіл повітря в меню для задньої частини салону.

- ❗ Якщо різниця між заданими значеннями температури у передній та задній частині є значною, їх неможливо узгодити.
- ❗ Якщо кондиціонування задньої зони вимкнено, воно автоматично вмикається натисканням кнопки .





Залежно від обладнання автомобіля система регулювання мікроклімату в салоні вмикає за потреби відповідний кондиціонер на даху або обігрів у задній частині салону:

- **Автомобілі з кондиціонером на даху:** у задній частині салону можливе лише охолодження.
- **Автомобілі з обігрівом у задній частині салону:** у задній частині салону можливе лише нагрівання.

#### Вимкнення кондиціонування задньої частини салону. TEMPATIC і THERMOTRONIC

Натисніть кнопку  / .

▶ Якщо контрольна лампа у кнопці

 /  і символ  /  на дисплеї системи кондиціонування блимають, налаштуйте розподіл повітря в меню для задньої частини салону на рівень 0.

- ❗ Контрольна лампа увімкнена: регулювання мікроклімату в задній частині салону увімкнено.  
Контрольна лампа вимкнена: регулювання мікроклімату в задній частині салону вимкнено.  
Контрольна лампа блимає: активовано режим налаштування мікроклімату в задній частині салону.

#### Функція кондиціонера (A/C), увімкнення або вимкнення

#### Передумови

- Система кондиціонування увімкнена (→ стор. 110).

Функція кондиціонування забезпечує підтримку заданої температури та осушення повітря в салоні автомобіля.

▶ Натисніть кнопку .

- ❗ Вимикайте функцію кондиціонера A/C лише на короткий час. Інакше на вікнах може швидше утворюватися конденсат.
- ❗ У режимі охолодження на зовнішній стороні автомобіля може утворюватися конденсат. Це не є показником несправності.

#### Автоматичне регулювання мікроклімату в салоні

#### Передумови

- Система кондиціонування увімкнена (→ стор. 110).

#### Автоматичне увімкнення регулювання мікроклімату в салоні

В автоматичному режимі температура, обсяг повітря та розподіл повітря регулюються й утримуються на заданому рівні.

- ▶ Натисніть кнопку **AUTO**.  
На дисплеї з'явиться температура. Індикація витрати та розподілу повітря вимикається.  
Якщо увімкнений кондиціонер у задній частині, приймається налаштування для задньої частини.

### Автоматичне вимкнення регулювання мікроклімату в салоні

- ▶ За допомогою двопозиційного перемикача змініть налаштування витрати і розподілу повітря (→ стор. 112).  
Зміна цього налаштування не впливає на інші налаштування.

### Автоматичне регулювання мікроклімату в задній частині салону

#### Передумови

- Регулювання мікроклімату в задній частині салону увімкнене (→ стор. 111).

В автоматичному режимі температура, обсяг повітря та розподіл повітря регулюються й утримуються на заданому рівні.

- ▶ Натисніть кнопку **REAR** /

- ▶ Натисніть кнопку **AUTO**.

- ① Навіть якщо система кондиювання в передній частині салону працює в автоматичному режимі, у задній частині салону можна вийти з автоматичного режиму, відрегулювавши потужність вентилятора в меню задньої частини салону.
- ① Якщо повітря охолоджується і відкриті двері водія, переднього пасажира або зсувні двері, вентилятор кондиціонера в задній частині зменшує потужність прибіл. через 15 хвилин.  
Якщо всі двері знову закриті, вентилятор приблизно через одну хвилину перемикається на попереднє налаштування.

### Інформація щодо положення розподілу повітря

Символи на дисплеї вказують, через які дефлектори спрямовується повітря.

#### TEMPMATIC

- Дефлектор обдуву скла і центральний дефлектор
- Усі дефлектори

- Центральні дефлектори
- Центральний дефлектор і вентиляційний дефлектор у просторі для ніг

#### THERMOTRONIC

- Дефлектори обдуву скла
- Дефлектор обдуву скла і центральний дефлектор
- Усі дефлектори
- Дефлектори обдуву скла та вентиляційні дефлектори в просторі для ніг
- Центральні дефлектори
- Центральний дефлектор і вентиляційний дефлектор у просторі для ніг
- Вентиляційні дефлектори в просторі для ніг

### Налаштування розподілу повітря

#### Передумови

- Система кондиювання увімкнена.

- ▶ Натискайте кнопку так часто, поки на дисплеї кондиціонера не з'явиться бажаний розподіл повітря.

### Функція синхронізації, увімкнення або вимкнення

#### Передумови

- Система кондиювання увімкнена (→ стор. 110).

За допомогою функції синхронізації регулювання мікроклімату в салоні здійснюється централізовано. Налаштування температури та витрати повітря передньої зони автоматично приймаються для задньої частини салону.

- ▶ Натисніть кнопку **SYNC**.



- ① Якщо кондиювання задньої зони вимкнене, воно автоматично вмикається натисканням кнопки **SYNC**.

### Видалення конденсату на вікнах

#### Утворення конденсату на внутрішній поверхні вікон

- ▶ Натисніть кнопку .  
Якщо увімкнено очищення вітрового скла від інею, температуру та витрату повітря налаштувати неможливо.

▶ В автомобілях з системою опалення та кондиціонером з ручним регулюванням додатково закрийте бокові та центральні дефлектори (→ стор. 114), а також вентиляційний дефлектор у задній частині салону (→ стор. 115).

▶ **Автомобілі з TEMPATIC або THERMOTRONIC:** натисніть кнопку  та, якщо необхідно, за допомогою кнопки  налаштуйте розподіл повітря на вітровому склі .

▶ За потреби збільшіть кількість повітря та закрийте всі вентиляційні дефлектори (→ стор. 114).

▶ Якщо на вікнах й надалі утворюється конденсат: натисніть кнопку . Якщо увімкнено очищення вітрового скла від інею, температуру та витрату повітря налаштувати неможливо.

На дисплеї системи кондиюнування з'являється  або не з'являється жодного символу.

▶ **Автомобілі з обігрівом вітрового скла:**



натисніть кнопку .

▶ Закрийте центральний дефлектор (→ стор. 114) та вентиляційний дефлектор для зони голови (→ стор. 114) та задньої частини салону (→ стор. 115).

### Утворення конденсату на зовнішній поверхні вікон

▶ Увімкніть склоочисник (→ стор. 103).

### Режим рециркуляції повітря, увімкнення або вимкнення

▶ Натисніть кнопку . Виконується рециркуляція повітря в салоні.

Режим рециркуляції повітря вимикається автоматично.

ⓘ При увімкненому режимі рециркуляції повітря на склі може швидше утворюватися конденсат. Вмикайте режим рециркуляції повітря лише на короткий час.

Режим рециркуляції повітря вмикається автоматично в таких ситуаціях:

- при високій температурі зовнішнього повітря

- під час руху в тунелі (лише автомобілях з клімат-контролем THERMOTRONIC і навігацією)
- у разі увімкнення склоочисника (→ стор. 103)

Тоді контрольна лампа у кнопці  не світиться. Не більше ніж через 30 хвилин знову автоматично подається зовнішнє повітря.

### Комфортне відкривання/закривання за допомогою кнопки рециркуляції повітря

▶ **Комфортне закривання:** натискайте кнопку  до тих пір, поки бокові вікна не почнуть автоматично закриватися. Початкове положення бокових вікон збережене.

▶ **Комфортне відкривання:** натискайте кнопку  до тих пір, поки бокові вікна не почнуть автоматично відкриватися. Бокові вікна відкриваються автоматично до попередньо збереженого положення.

### Обігрів вітрового скла, увімкнення або вимкнення

ⓘ За високої температури зовнішнього повітря забороняється вмикати обігрів вітрового скла.

▶ Натисніть кнопку для обігріву вітрового скла. Якщо світиться контрольна лампа, обігрів вітрового скла увімкнено.

ⓘ Обігрів вітрового скла автоматично вимикається через кілька хвилин.

ⓘ Якщо напруга акумуляторної батареї занадто низька, обігрів вітрового скла не можна увімкнути. Якщо під час експлуатації обігріву вітрового скла напруга акумуляторної батареї занадто низька, обігрів вітрового скла автоматично вимикається.

### Обігрів заднього скла, увімкнення або вимкнення

▶ Натисніть кнопку . Якщо світиться контрольна лампа, увімкнено обігрів заднього скла.

## Управління вентиляційним дефлектором

### Налаштування передніх вентиляційних дефлекторів

**▲ УВАГА!** Небезпека виникнення пожежі- або отримання обмороження через невелику відстань до вентиляційного дефлектора

З сопел вентиляційного дефлектора може виходити дуже гаряче чи дуже холодне повітря.

Тому безпосередньо біля сопел вентиляційного дефлектора можна отримати опіки чи обмороження.

- ▶ Завжди слідкуйте за тим, щоб люди в салоні автомобіля дотримувались достатньої відстані до вентиляційного дефлектора.
- ▶ При потребі спрямуйте потік повітря в іншу зону салону автомобіля.

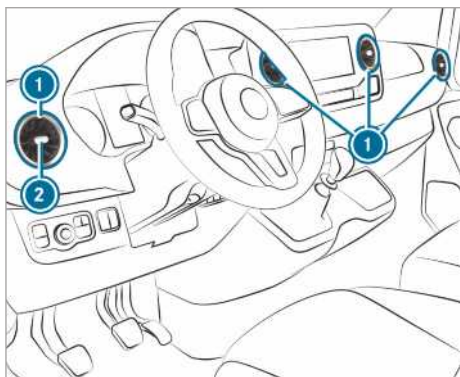

- ▶ **Відкриття або закривання:** візьміть вентиляційний дефлектор ① посередині ② та поверніть до упору вліво або вправо.
- ▶ **Налаштування напрямку руху повітря:** візьміть вентиляційний дефлектор ① посередині ② та нахиліть вгору, вниз, вліво або вправо.

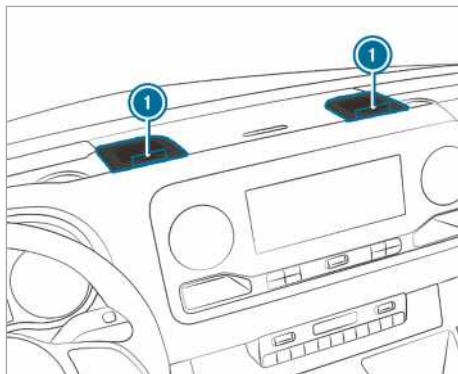

- ▶ **Відкриття або закривання:** поверніть регульовальне коліщатко ① на далеkobійних вентиляційних дефлекторах до упору вліво або вправо.

① З далеkobійних вентиляційних дефлекторів виходить охолоджене повітря. Забезпечити обігрів неможливо. Відкривайте далеkobійні вентиляційні дефлектори лише влітку, під час дії режиму охолодження, а взимку тримайте закритими.

### Налаштування вентиляційних дефлекторів у повітряному каналі у даху



В автомобілях із кондиціонером у задній частині салону в повітряний канал у даху вбудовані регульовані вентиляційні дефлектори.

- ▶ **Налаштування витрати повітря:** відкрийте та закривайте повітряні заслінки у вентиляційних дефлекторах ① відповідно до потреби.

- ▶ **Налаштування розподілу повітря:** поверніть вентиляційні дефлектори ❶ у потрібне положення.

### Вентиляційні дефлектори в задній частині салону

- ⚠ **УВАГА!** Небезпека виникнення пожежі або отримання обмороження через невелику відстань до вентиляційного дефлектора

З сопел вентиляційного дефлектора може виходити дуже гаряче чи дуже холодне повітря.

Тому безпосередньо біля сопел вентиляційного дефлектора можна отримати опіки чи обмороження.

- ▶ Завжди слідкуйте за тим, щоб люди в салоні автомобіля дотримувались достатньої відстані до вентиляційного дефлектора.
- ▶ При потребі спрямуйте потік повітря в іншу зону салону автомобіля.

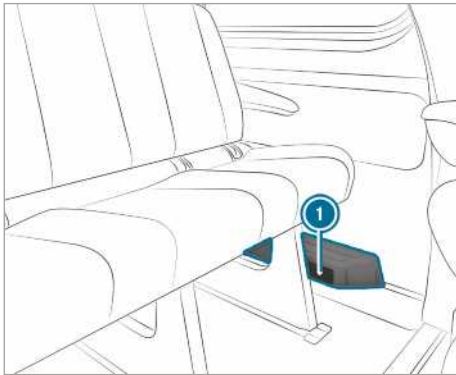

Залежно від оснащення з лівого боку простору для ніг у задній частині салону автомобіля знаходиться повітряний канал або нагрівальний пристрій з додатковими вентиляційними дефлекторами ❶. У цьому місці забороняється класти речі. Пасажири повинні підтримувати достатню відстань від місць виходу теплого повітря і місць забору повітря.

### Додатковий обігрівач

#### Функціонування додаткового обігрівача

- ⚠ **НЕБЕЗПЕКА!** Небезпека для життя через шкідливі відпрацьовані гази

У випадку заблокованої випускної труби або при неможливості забезпечення достатньої вентиляції в автомобіль можуть потрапити отруйні відпрацьовані гази, зокрема монооксид вуглецю. Такі обставини можуть скластися в замкнутому просторі, або коли автомобіль виявився заблокованим у снігу.

- ▶ У закритих приміщеннях без витяжної системи, наприклад у гаражі, вимикайте автономний обігрівач.
- ▶ Якщо двигун або автономний обігрівач працює, тримайте випускную трубу та зону навколо автомобіля вільною від снігу.
- ▶ Потрібно відкрити вікно автомобіля з підвітряного боку, щоб забезпечити достатнє надходження свіжого повітря.

- ⚠ **УВАГА!** Небезпека пожежі через гарячі деталі автономного обігрівача

При увімкненому автономному обігрівачі окремі елементи автомобіля, зокрема система випуску відпрацьованих газів автономного обігрівача, можуть дуже сильно нагріватися.

Легкозаймисті матеріали, наприклад, листя, трава чи гілки, можуть загорітися, якщо контактуватимуть з

- гарячими частинами системи випуску відпрацьованих газів автономного обігрівача
- або з самими відпрацьованими газами

Існує небезпека пожежі!

- ▶ При увімкненому автономному обігрівачі прослідкуйте, щоб
  - Гарячі елементи автомобіля не контактували з легкозаймистими матеріалами.
  - Відпрацьовані гази могли безпечно виходити з випускної труби автономного обігрівача.
  - Відпрацьовані гази не контактували з легкозаймистими матеріалами.

### **!** ВКАЗІВКА Пошкодження додаткового обігрівача

Якщо тривалий час не використовувати додатковий обігрівач, він може вийти з ладу.

- ▶ Слід вмикати додатковий обігрівач не рідше ніж раз на місяць приблизно на десять хвилин.

### **!** ВКАЗІВКА Пошкодження додаткового обігрівача через перегрівання

Якщо відведення струменя нагрітого повітря заблоковане, додатковий обігрівач може перегрітися і вимкнутися.

- ▶ Не блокуйте струмінь нагрітого повітря.

**i** **Автомобілі з корегованою індикацією рівня палива:** якщо підключений споживач від зовнішнього живлення через трубопровід додаткового обігрівача, це не враховується в індикації залишкового запасу ходу бортового комп'ютера. У такому випадку звертайте увагу на індикацію рівня палива. Індикація рівня палива показує фактичний рівень заповнення.

При транспортуванні небезпечних вантажів дотримуйтеся відповідних приписів з техніки безпеки. Розташуйте предмети на достатній відстані до повітровипускного отвору додаткового обігрівача.

Додатковий обігрівач працює незалежно від двигуна та доповнює систему кондиціонування автомобіля. Додатковий обігрівач нагріває повітря в салоні автомобіля до налаштованої температури.

## Рідинний додатковий обігрівач

### Функціонування рідинного додаткового обігрівача

Рідинний додатковий обігрівач доповнює систему кондиціонування автомобіля і призначений для додаткового опалення, автономного обігрівача і автономної вентиляції. Крім того, додатковий обігрівач підігріває охолоджувальну рідину двигуна, що оберігає двигун і економить паливо на фазі розігрівання. Автономний обігрівач нагріває повітря в салоні автомобіля до заданої температури. Для нього не використовується відбір тепла від двигуна, що працює. Автономний обігрівач працює з використанням палива автомобіля. Тому паливний бак повинен

бути заповнений вище резервної межі, щоб працював автономний обігрівач. Автономний обігрівач автоматично адаптується до режиму експлуатації, змін температури зовнішнього повітря і погоди. Тому може так статися, що автономний обігрівач перемикається з режиму вентиляції в режим обігріву або з режиму обігріву в режим вентиляції. Під час роботи двигуна автономна вентиляція не активна. Автономний обігрівач вмикається автоматично через 50 хвилин. У режимі роботи «Автономна вентиляція» неможливо охолодити повітря в салоні автомобіля до температури, нижчої, ніж температура зовнішнього повітря. Функція додаткового опалення підтримує обігрівання автомобіля при увімкненому двигуні за низької температури зовнішнього повітря.



Під час роботи рідинного додаткового обігрівача споживається електричний струм від акумуляторної батареї автомобіля. Тому не пізніше ніж після двох циклів опалювання чи вентиляції автомобіль повинен проїхати достатньо довгий відрізок шляху.

### Рідинний додатковий обігрівач, увімкнення та вимкнення за допомогою кнопки





#### Передумови

- Рівень палива в паливному баку перевищує рівень резерву.

#### Додатковий обігрівач, увімкнення та вимкнення

- ▶ **Увімкнення:** натисніть кнопку .
- ▶ **Вимкнення:** натисніть кнопку .

#### Задана температура, увімкнення



- ▶ Увімкніть запалювання.
  - ▶ **Увімкнення:** натисніть кнопку .
  - ▶ **Вимкнення:** натисніть кнопку .
  - ▶ Налаштуйте температуру, використовуючи кнопку .
  - ▶ Натисніть кнопку .
- Вмикається або вимикається червона або синя контрольна лампа на кнопці .

Колір контрольної лампи:

- **Блакитний:** автономна вентиляція увімкнена.
- **Червоний:** автономний обігрівач увімкнений.
- **Жовтий:** час відправлення попереднього обрано.

Автономний обігрівач або автономна вентиляція вимикається максимум через 50 хвилин.

### Режим додаткового опалення, увімкнення та вимкнення

- ▶ **Увімкнення:** запустить двигун.
- ▶ Натисніть кнопку .
- ▶ **Вимкнення:** натисніть кнопку . Режим додаткового опалення вмикається за потреби при температурі зовнішнього повітря менше 0 °С.

 Режим додаткового опалення є лише в автомобілях з рідинним додатковим обігрівачем.

### Налаштування рідинного додаткового обігрівача пультом дистанційного керування

#### Передумови









- Рівень палива в паливному баку перевищує рівень резерву.



#### Швидке увімкнення



- ▶ Натисніть та утримуйте кнопку , поки на дисплеї пульта дистанційного керування не з'явиться повідомлення **ON**.

### Налаштування часу відправлення

- ▶ Короткочасно натисніть кнопку .
- ▶ Натискайте кнопку  або , поки на дисплеї не з'явиться час, який необхідно змінити.
- ▶ Одночасно натисніть кнопки  і . На дисплеї пульта дистанційного керування почне блимати символ .
- ▶ Використовуючи кнопки  та , налаштуйте бажаний час відправлення.

- ▶ Одночасно натисніть кнопки  і . Новий час відправлення збережений.

Можна зберегти до трьох значень часу відправлення.

- ▶ **Активізація часу відправлення:** короткочасно натисніть кнопку .
- ▶ Використовуючи кнопки  та , виберіть бажаний час відправлення.
- ▶ Натисніть та утримуйте кнопку . На дисплеї пульта дистанційного керування з'явиться символ , час відправлення і залежно від обраного часу відправлення буква **A**, **B** або **C**.
- ▶ **Деактивація часу відправлення:** оберіть бажаний час відправлення та тривало натисніть кнопку . На дисплеї з'явиться **OFF**.
- ▶ **Перевірка стану активного автономного обігрівача:** короткочасно натисніть кнопку .

### Негайне вимкнення

- ▶ Натисніть та утримуйте кнопку .

### Огляд дисплейних індикацій пульта дистанційного керування (автономний обігрівач / автономна вентиляція)

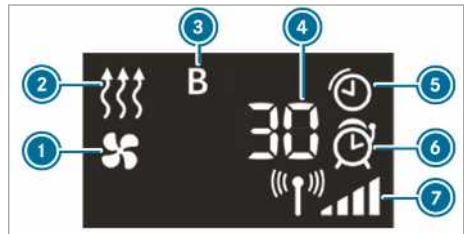

- 1 Автономна вентиляція увімкнена
- 2 Автономний обігрівач увімкнений
- 3 Обраний час відправлення
- 4 Залишковий час роботи автономного обігрівача або автономної вентиляції (у хвилинах)
- 5 Активний автономний обігрівач або автономна вентиляція
- 6 Час відправлення активовано
- 7 Рівень сигналу

Додаткові можливості індикації:

- **Час:** активований час відправлення.

- **0 хвилин:** час роботи автономного обігрівача продовжується, оскільки двигун при запуску ще не досягнув робочої температури.
- **OFF:** автономний обігрівач або автономну вентиляцію вимкнено.

### Заміна елемента живлення пульта дистанційного керування (автономний обігрівач)

**⚠ НЕБЕЗПЕКА!** Велика шкода здоров'ю внаслідок ковтання батарейок

В батарейках містяться отруйні та їдкі речовини. Ковтання батарейок може завдати великої шкоди здоров'ю.

Існує небезпека для життя!

- ▶ Зберігайте батарейки так, щоб вони не могли потрапити до рук дітей.
- ▶ Якщо дитина проковтнула батарейку, негайно зверніться до лікаря.

**🔥 ВКАЗІВКА ЩОДО ОХОРОНИ ДОВКІЛЛЯ** Неправильна утилізація акумуляторних батарей шкодить довкіллю



В батарейках містяться отруйні та їдкі речовини.



Розряджені акумуляторні батареї слід здавати на спеціалізовану СТО чи в пункт приймання відпрацьованих елементів живлення.

### Передумови

- Наявна літсвіа батарея типу CR2450.



- ▶ Гострим предметом натисніть у заглибленні ❶.
- ▶ Витягніть кришку акумуляторної батареї ❷ назад у напрямку стрілки.
- ▶ Вставте новий елемент живлення ❸ написом вгору.
- ▶ Встановіть кришку акумуляторної батареї ❷ в пульт дистанційного керування в напрямку проти стрілки до фіксації кришки акумуляторної батареї.

### Налаштування рідинного додаткового обігрівача за допомогою бортового комп'ютера

#### Передумови

- Рівень палива в паливному баку перевищує рівень резерву.
- Запалювання увімкнене.

Бортовий комп'ютер:

↳ Налаштув. ➤ Обігрівач

#### Налаштування часу увімкнення

- ▶ Виберіть [Налаштув.](#).
- ▶ Виберіть бажаний час відправлення.

#### Активація часу відправлення

- ▶ Активуйте час відправлення, встановивши галочку.
- ❶ Зважайте на те, що значення А, В та С відповідають одному з варіантів запрограмованого часу відправлення.
- ❶ Активація часу попереднього вибору буде дійсною лише до наступного пуску двигуна.

#### Вибір часу попереднього вибору

- ▶ Визначте бажаний час попереднього вибору А, В або С.
- ❶ Бажаний час попереднього вибору А, В або С з'являється тільки після того, як час відправлення був активований встановленням галочки.
- ▶ Виберіть бажаний час попереднього вибору А, В або С, провівши ліворуч або праворуч.



## Проблеми з рідинним додатковим обігрівачем

Проблема	Можливі причини виникнення несправностей/наслідки та ► Рішення
FAIL 	Порушене передавання сигналу між передавачем і автомобілем. ► Змініть положення по відношенню до автомобіля, у разі потреби підійдіть до нього ближче.
FAIL	Стартерна акумуляторна батарея недостатньо заряджена. ► Зарядіть стартерну акумуляторну батарею. Паливний бак не заповнений до резерву. ► Заправте автомобіль на найближчій заправній станції.
FAIL 	Автономний обігрівач несправний. ► Автономний обігрівач слід перевірити на спеціалізованій СТО.

## Повітряний додатковий обігрівач

### Огляд таймера

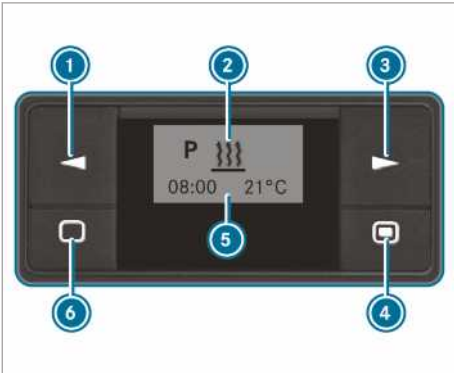

- 1 Вибір опції/зміна значень
- 2 Рядок меню
- 3 Вибір опції
- 4 Коротке натискання: підтвердження вибору або налаштування/тривале натискання: режим негайного опалення, увімкнення/вимкнення
- 5 Рядок стану
- 6 Коротке натискання: увімкнення таймера/переривання налаштування у меню або завершення/тривале натискання: завершення всіх функцій



### Увімкнення таймера

- Натисніть кнопку 6.
-  Через десять секунд таймер перемикається в режим очікування. Дисплей вимикається.

### Налаштування таймера

#### Налаштування часу

У зазначених випадках слід налаштувати день тижня, час і стандартне значення тривалості роботи:

- під час першого введення в експлуатацію
  - після переривання напруги живлення (наприклад, коли від'єднували елемент живлення)
  - після несправності під час експлуатації
- Натисніть кнопку 1 або 3 і утримуйте, поки  блимає у рядку меню 2.
  - Натисніть кнопку 4.
  - Натисніть кнопку 1 або 3 і утримуйте, поки блимає .
  - Натисніть кнопку 4.
  - За допомогою кнопки 1 або 3 встановіть години.
  - Натисніть кнопку 4.
  - За допомогою кнопки 1 або 3 налаштуйте хвилини.
  - Натисніть кнопку 4.

#### Налаштування формату відображення годинника



- Натисніть кнопку 1 або 3 і утримуйте, поки  блимає у рядку меню 2.
- Натисніть кнопку 4.
- Натисніть кнопку 1 або 3 і утримуйте, поки блимає символ формату поточного часу.

- ▶ Натисніть кнопку ④.
- ▶ За допомогою кнопки ① або ③ оберіть бажаний формат поточного часу.
- ▶ Натисніть кнопку ④.

#### Налаштування дня тижня

- ▶ Натисніть кнопку ① або ③ і утримуйте, поки  блимає у рядку меню ②.
- ▶ Натисніть кнопку ④.
- ▶ Натисніть кнопку ① або ③ і утримуйте, поки почне блимати символ дня тижня.
- ▶ Натисніть кнопку ④.
- ▶ За допомогою кнопки ① або ③ оберіть потрібний день тижня.
- ▶ Натисніть кнопку ④.

#### Режим негайного опалення, увімкнення та вимкнення

- ▶ **Увімкнення:** утримуйте кнопку ④ натиснутою, поки  блимає у рядку меню ②. На дисплеї на короткий час відображається On (Увімкн.), а потім — тривалість роботи, що залишилася, або символ  безперервної експлуатації.
- ▶ **Вимкнення:** утримуйте кнопку ④ натиснутою, поки на дисплеї не з'явиться Off (Вимкн.).

#### Налаштування часу відправлення

За допомогою таймера можна налаштувати три значення часу відправлення. Після виникнення несправностей або коли елемент живлення був від'єднаний, слід знову налаштувати час відправлення.

- ▶ **Налаштування часу відправлення:** натискайте кнопку ① або ③, доки  не почне блимати в рядку меню ②.

- ▶ Натисніть кнопку ④.
- ▶ У стовпчику програми ⑤ відображені номери місця збереження в програмі. Галочкою позначено активовані місця збереження у програмі.
- ▶ За допомогою кнопки ① або ③ оберіть потрібне місце для збереження в програмі.
- ▶ Натисніть кнопку ④.
- ▶ **Активація/деактивація місця збереження у програмі:** за допомогою кнопки ① або ③ оберіть On (Увімкн.) або Off (Вимкн.).
- ▶ Натисніть кнопку ④.
- ▶ **Редагування місця для збереження у програмі:** за допомогою кнопки ① або ③ оберіть .
- ▶ Натисніть кнопку ④.
- ▶ Налаштування часу і дня тижня (→ стор. 119).

#### Налаштування температури та тривалості роботи

- ▶ Натисніть кнопку ④.
- ▶ За допомогою кнопки ① або ③ налаштуйте температуру.
- ▶ Натисніть кнопку ④.
- ▶ За допомогою кнопки ① або ③ налаштуйте тривалість роботи або оберіть символ  тривалого режиму роботи.
- ▶ Натисніть кнопку ④.
- ▶ **i** Тривалість роботи, що налаштовується, — це стандартне налаштування для режиму негайного опалення. Можна налаштувати тривалість роботи від 10 до 120 хвилин або встановлювати тривалий режим роботи.

#### Проблеми з повітряним додатковим обігрівачем

Проблема	Можливі причини виникнення несправностей/наслідки та ▶ Рішення
Повідомлення <b>ERROR</b> (ПОМИЛКА) з'являється в області індикації таймера.	Виникла несправність при експлуатації. ▶ Автономний обігрівач слід перевірити на спеціалізованій СТО.
Повідомлення <b>INIT</b> (ІНІЦІАЛІЗАЦІЯ) з'являється в області індикації таймера.	Було припинено подачу електроживлення. Усі збережені налаштування видалено. Автоматичне розпізнавання апаратного забезпечення зараз активне.

Проблема	Можливі причини виникнення несправностей/наслідки та ▶ Рішення
	<ul style="list-style-type: none"> <li>▶ Якщо автоматичне розпізнавання апаратного забезпечення завершилося, налаштуйте день тижня, час і тривалість роботи (→ стор. 119).</li> <li>▶ Налаштуйте час відправлення (→ стор. 120).</li> </ul>
Автономний обігрівач автоматично вимикається та/або не вмикається.	<p>Вбудований у блок керування захист від зниженої напруги вимикає автономний обігрівач, оскільки напруга бортової мережі нижча за 10 В.</p> <ul style="list-style-type: none"> <li>▶ Перевірте генератор і акумуляторну батарею.</li> </ul> <p>Перегорів електричний запобіжник.</p> <ul style="list-style-type: none"> <li>▶ Замініть електричний запобіжник (див. керівництво з експлуатації додаткового обладнання «Призначення запобіжників»).</li> <li>▶ Визначте причину несправності запобіжника на спеціалізованій СТО.</li> </ul>
Повітряний додатковий обігрівач перегрівся.	<p>Повітряні канали заблоковані.</p> <ul style="list-style-type: none"> <li>▶ Стежте за тим, щоб потік гарячого повітря не був заблокований.</li> <li>▶ Автономний обігрівач слід перевірити на спеціалізованій СТО.</li> </ul>

### Керування вентиляцією вантажного відсіку

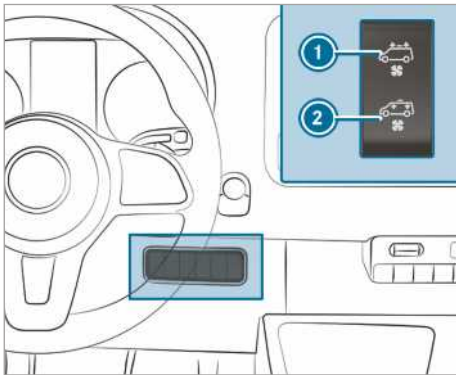

Якщо ваш автомобіль оснащений вентилятором на даху, можна забезпечувати припливну та витяжну вентиляцію вантажного відсіку.

- ▶ Увімкніть запалювання.
- ▶ **Увімкнення витяжної вентиляції:** натисніть вгору на перемикач ①. Вентилятор на даху видаляє використане повітря з вантажного відсіку.

- ▶ **Увімкнення припливної вентиляції:** натисніть вниз на перемикач ②. Вентилятор на даху подає до вантажного відсіку свіже повітря.
- ▶ **Вимкнення:** встановіть перемикач у центральне положення.

## Рух

## Електроживлення або запалювання, увімкнення за допомогою кнопки пуску/вимкнення двигуна

**⚠ УВАГА** Аварія- та небезпека травмування у випадку залишення дітей в автомобілі без нагляду

Якщо залишити дітей у автомобілі без нагляду, вони можуть

- відкрити двері і таким чином створити небезпеку для інших людей або учасників дорожнього руху.
- вийти з машини і потрапити на ділянку дорожнього руху.
- керувати пристроями в автомобілі та, наприклад, заблокувати замок.

Крім того, діти можуть спричинити рух машини, якщо вони, наприклад:

- відпускають стоянкове гальмо.
- перемикають автоматичну коробку передач з положення паркування **P** або механічну коробку передач у положення холостого ходу.
- запустять двигун.

▶ При виході з автомобіля завжди беріть з собою ключ запалювання та блокуйте автомобіль.

▶ Ніколи не залишайте дітей та тварин в автомобілі без нагляду.

▶ Зберігайте ключ так, щоб він не міг потрапити до рук дітей.

**⚠ НЕБЕЗПЕКА!** Небезпека для життя через відпрацьовані гази

Двигуни внутрішнього згоряння виділяють отруйні відпрацьовані гази, наприклад, монооксид вуглецю. Вдихання цих відпрацьованих газів небезпечно для здоров'я і призводить до отруєння.

▶ Ніколи не залишайте двигун працювати у закритих приміщеннях без достатньої вентиляції.

**⚠ УВАГА!** Небезпека пожежі внаслідок займання горючих матеріалів у системі випуску відпрацьованих газів

Займисті матеріали, з довілля або занесені тваринами, можуть загорітися від гарячих частин двигуна або системи випуску відпрацьованих газів.

▶ Тому регулярно перевіряйте, щоб у моторному відсіку або у системі випуску відпрацьованих газів не було сторонніх займистих матеріалів.

## Передумови

- Ключ знаходиться у області виявлення антени (→ стор. 48), та елемент живлення ключа не розряджений.

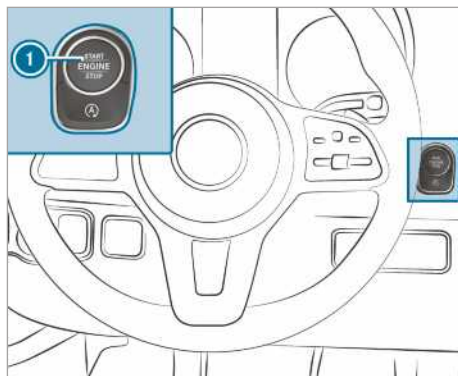

▶ **Увімкнення електроживлення:** натисніть один раз кнопку ①. Ви можете увімкнути, наприклад, склоочисник.

Якщо виконана одна з таких умов, електроживлення знову вимикається:

- Двері водія відкриті.
- Ви двічі натискаєте кнопку ①.

▶ **Увімкнення запалювання:** натисніть двічі кнопку ①. На комбінації приладів починають світитися контрольні лампи.

Якщо виконана одна з таких умов, запалювання знову вимикається:

- Ви не запускаєте автомобіль протягом 15 хвилин.
- Ви натискаєте один раз на кнопку ①.

## Запуск

### Запуск автомобіля кнопкою пуску/вимикання двигуна

- ⚠ УВАГА** Аварія- та небезпека травми-вання у випадку залишення дітей в автомобілі без нагляду

Якщо залишити дітей у автомобілі без нагляду, вони можуть

- відкрити двері і таким чином створити небезпеку для інших людей або учасників дорожнього руху.
- вийти з машини і потрапити на ділянку дорожнього руху.
- керувати пристроями в автомобілі та, наприклад, заблокувати замок.

Крім того, діти можуть спричинити рух машини, якщо вони, наприклад:

- відпустять стоянкове гальмо.
- перемкнуть автоматичну коробку передач з положення паркування **P** або механічну коробку передач у положення холостого ходу.
- запустять двигун.

▶ При виході з автомобіля завжди беріть з собою ключ запалювання та блокуйте автомобіль.

▶ Ніколи не залишайте дітей та тварин в автомобілі без нагляду.

▶ Зберігайте ключ так, щоб він не міг потрапити до рук дітей.

### Передумови

- Ключ знаходиться у області виявлення антени (→ стор. 48), та елемент живлення ключа не розряджений.

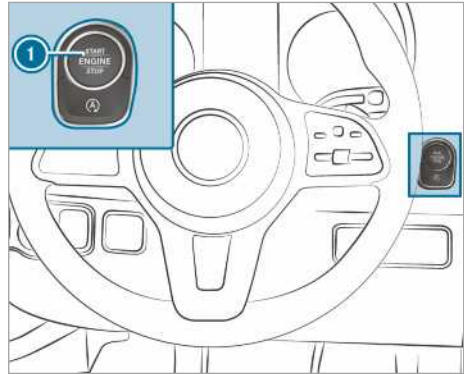

▶ **Автомобілі з механічною коробкою передач:** повністю натисніть педаль зчеплення.

▶ **Автомобілі з автоматичною коробкою передач:** встановіть коробку перемикання передач у положення **P** або **N**.

▶ Натисніть на педаль гальма та один раз на кнопку ①.

▶ Якщо автомобіль не запускається: слід вимкнути зайві навантаження та натиснути один раз на кнопку ①.

▶ Якщо автомобіль все одно не запускається, а на багатофункціональному дисплеї з'являється повідомлення **Покладіть ключ у зазначений відсік див. Посібник з експл.:** запустіть автомобіль в аварійному режимі.

### Запуск автомобіля в аварійному режимі

- ⚠ УВАГА** Аварія- та небезпека травми-вання у випадку залишення дітей в автомобілі без нагляду

Якщо залишити дітей у автомобілі без нагляду, вони можуть

- відкрити двері і таким чином створити небезпеку для інших людей або учасників дорожнього руху.
- вийти з машини і потрапити на ділянку дорожнього руху.
- керувати пристроями в автомобілі та, наприклад, заблокувати замок.

Крім того, діти можуть спричинити рух машини, якщо вони, наприклад:

- відпустять стоянкове гальмо.

- переключити автоматичну коробку передач з положення паркування **P** або механічну коробку передач у положення холостого ходу.
  - запустять двигун.
- ▶ При виході з автомобіля завжди беріть з собою ключ запалювання та блокуйте автомобіль.
- ▶ Ніколи не залишайте дітей та тварин в автомобілі без нагляду.
- ▶ Зберігайте ключ так, щоб він не міг потрапити до рук дітей.

Якщо автомобіль не запускається і на багатофункціональному дисплеї з'являється повідомлення **Покладіть ключ у зазначений відсік див. Посібник з експл.**, ви можете запустити автомобіль в аварійному режимі.

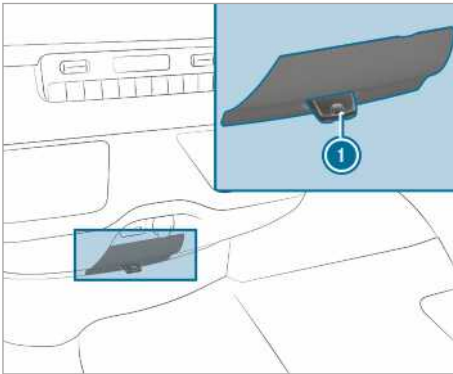

- ▶ Зніміть ключ **1** зі зв'язки ключів.
- ▶ Вставте ключ **1** у гніздо. Автомобіль запуститься через короткий проміжок часу.
- ▶ Під час руху ключ повинен постійно бути вставленим в гніздо.
- ▶ Якщо ви виймете ключ **1** з гнізда, двигун продовжуватиме працювати.
- ▶ Перевірте ключ **1** на спеціалізованій СТО.

**Якщо автомобіль не запускається:**

- ▶ Вставте ключ **1** у відділення.
- ▶ **Автомобілі з механічною коробкою передач:** натисніть педаль зчеплення.
- ▶ **Автомобілі з автоматичною коробкою передач:** натисніть педаль гальма.

▶ Запустіть автомобіль кнопкою пуску/вимикання двигуна.

**i** Ви можете також увімкнути електроживлення або запалювання за допомогою кнопки пуску/вимикання двигуна.

### Вказівки щодо обкатки

Щоб не пошкодити двигун перші 1500 км:

- Рухайтесь зі змінною швидкістю та частою обертання.
- Перемикайтеся на наступну вищу передачу до того, як стрілка тахометра  $\frac{2}{3}$  досягне червоної зони.
- Уникайте високих навантажень, наприклад, руху в режимі «повний газ».
- Не перемикайтеся вручну на нижчу передачу для гальмування.
- Лише через 1500 км можна постійно підвищувати частоту обертання двигуна та прискорювати автомобіль до повної швидкості.
- **Автомобілі з автоматичною коробкою передач:** не натискайте на педаль акселератора через точку тиску (кік-даун).

Це стосується також експлуатації після заміни двигуна або деталей трансмісії.

Крім того, дотримуйтеся наступних вказівок щодо обкатки:

- Чутливі елементи системи безпеки руху ESP® регулюються самостійно під час певного пробігу після придбання або ремонту автомобіля. Повна ефективність систем досягається лише після завершення цього процесу ініціалізації.
- Нові або замінені гальмівні накладки, гальмівні диски або шини досягають оптимальної гальмівної дії лише через кілька сотень кілометрів. Компенсуйте погіршений ефект гальмування сильнішим натисканням на педаль гальма.

### Вказівки щодо руху

#### Вказівки щодо руху

**▲ УВАГА** Небезпека аварії через предмети у зоні ніг водія

Предмети у зоні ніг водія можуть обмежувати хід педаль або блокувати натиснуту педаль.

Це створює загрозу для експлуатаційної безпеки -та безпеки дорожнього руху автомобіля.

- ▶ Складайте всі предмети у автомобілі безпечно, щоб вони не потрапили у зону ніг водія.
- ▶ Перевірте, щоб підлогові килимки були надійно закріплені та не ковзали, та щоб для педалі було достатньо вільного місця.
- ▶ Не кладіть кілька підлогових килимків один на один.

**⚠ УВАГА!** Небезпека аварії через неналежне взуття

Управління педалями може погіршитися через неналежне взуття, наприклад:

- черевики на платформі,
  - черевики з високими підборами,
  - капці.
- ▶ Перебуваючи за кермом, завжди одягайте зручне взуття для безпечного управління педалями.

**⚠ УВАГА!** Небезпека аварії при вимкненому запалюванні через блокування рульового колеса

Якщо під час зупинки автомобіля вимкнути запалювання, в автомобілях з механічною коробкою передач блокується рульове колесо.

У таких умовах водій не може кермувати автомобілем.

- ▶ Перед рушенням автомобіля увімкніть запалювання, щоб розблокувати рульове колесо.

**⚠ УВАГА!** Небезпека аварії при вимкненому запалюванні під час руху

Якщо під час поїздки ви вимикаєте запалювання, функції, пов'язані з технікою безпеки обмежуються, або стають недоступними. Це може, наприклад, стосуватися підсилювача рульового управління та посилення гальмівного приводу.

Тоді для кермування та гальмування потрібно значно більше зусиль.

- ▶ Під час руху не вимикайте запалювання.

**⚠ НЕБЕЗПЕКА!** Небезпека для життя через відпрацьовані гази

Двигуни внутрішнього згоряння виділяють отруйні відпрацьовані гази, наприклад, монооксид вуглецю. Вдихання цих відпрацьованих газів небезпечно для здоров'я і призводить до отруєння.

- ▶ Ніколи не залишайте двигун працювати у закритих приміщеннях без достатньої вентиляції.

**⚠ НЕБЕЗПЕКА!** Небезпека для життя через отруйні відпрацьовані гази

У випадку заблокованої випускної труби або при неможливості забезпечення достатньої вентиляції в автомобіль можуть потрапити отруйні відпрацьовані гази, зокрема монооксид вуглецю. Це може статися, наприклад, у випадку, коли автомобіль застряг в снігу.

- ▶ Коли двигун або автономний опалювач увімкнені, слід звільнити від снігу випускную трубу та простір навколо автомобіля.
- ▶ Щоб забезпечити достатнє надходження свіжого повітря, потрібно відкрити вікно автомобіля з підвітряного боку.

**⚠ УВАГА!** Небезпека аварії через перегіту гальмівну систему

Якщо під час руху нога водія залишається на педалі гальма, гальмівна система може перегітисся.

Внаслідок цього збільшується гальмівний шлях і гальмівна система може навіть відмовити.

- ▶ Ніколи не використовуйте педаль гальма в якості упору для ніг.
- ▶ Під час руху не натискайте одночасно педаль гальма та педаль акселератора.

При подоланні довгого та крутого схилу потрібно завчасно перемикається на нижчу передачу. Звертайте на це увагу, особливо при завантаженому автомобілі. Таким чином ви використовуєте ефект гальмування двигуна.

Завдяки цьому гальмівна система розвантажується, можна уникнути перегрівання гальм та їх занадто швидкого зношення.

**!** **Вказівка** Зношення гальмівних накладок через тривале натискання на педаль гальма

- ▶ Під час поїздки не натискайте впродовж тривалого часу на педаль гальма.
- ▶ Щоб використати ефект гальмування двигуном, потрібно завчасно переключитися на нижчу передачу.

**!** **ВКАЗІВКА** Пошкодження трансмісії та двигуна під час рушання

- ▶ Не прогрівайте двигун під час простою. Одразу ж рушайте.
- ▶ Уникайте високої частоти обертання та не натискайте на педаль акселератора до упору, поки двигун не досягне своєї робочої температури.

**!** **Вказівка** Пошкодження каталізатора через паливо, що не згоріло

Двигун працює нерівномірно і є пропуски запалювання.

Паливо, що не згоріло, може потрапити до каталізатора.

- ▶ Не натискайте сильно на педаль акселератора.
- ▶ Причину негайно повинні усунути на спеціалізованій СТО.

### Інформація про поїздку на коротку відстань

Якщо автомобіль переважно використовують для поїздок на короткі відстані, у моторному маслі може накопичитися паливо і викликати пошкодження двигуна.

### Автомобіль з індикацією несправностей (під час поїздок на короткі відстані)

У випадку однієї з наступних індикацій при найближчій нагоді рухайтесь з частотою обертання не менше ніж 2000 об/хв, доки не перестане світитись контрольна лампа або не вимкнеться повідомлення на дисплеї:

- На дисплеї приладів починає світитись контрольна лампа сажового фільтра.  
Дотримуйтеся вказівок щодо регенерації (→ стор. 134).

- На багатофункціональному дисплеї з'являється повідомлення **Фільтр очищ. відпр. газів. Рух з висок. част. обертання, див. посібник з експлуатації**

Крім цього в автомобілях з автоматичною коробкою передач увімкніть нижчу передачу (→ стор. 139).

В автомобілях з функцією автоматичного запуску та зупинки двигуна ЕСО вимкніть цю систему.

Завдяки досягнутому підвищенню температури підтримується процес самоочищення горінням сажового фільтра.

Якщо контрольна лампа або повідомлення на дисплеї не вимкнеться приблизно через 40 хвилин, негайно зверніться до фахівців спеціалізованої СТО.

### Автомобілі без індикації несправностей (під час поїздок на короткі відстані)

При частих поїздках на короткі відстані здійснюйте кожні 500 км 20-хвилинну поїздку по автомагістралі або забезпечуйте тривалий рух по замській трасі. Такий режим підтримує регенерацію сажового фільтра.

### Вказівки щодо обмеження швидкості

**▲ ПОПЕРЕДЖЕННЯ!** Небезпека аварії через перевищення допустимого навантаження на шину або допустимий індекс швидкості

Перевищення вказаного максимально допустимого навантаження на шину або дозволеного індексу швидкості може призвести до пошкодження та розриву шин.

- ▶ Використовуйте лише типи шин та розміри, що дозволені для даного типу автомобіля.
- ▶ Слід дотримуватися допустимого навантаження на шини та індексу швидкості, визначених для даного автомобіля.

Водій повинен з'ясувати максимальну допустиму швидкість, зумовлену шинами (типом шин і тиском в шинах). Врахуйте, зокрема, законодавчі положення країни щодо шин. Можна встановити постійне обмеження швидкості автомобіля.

Компанія Mercedes-Benz рекомендує виконувати програмування обмеження швидкості на спеціалізованій СТО.



В автомобілях з обмежувачем швидкості за допомогою бортового комп'ютера ви можете тимчасово і/або постійно обмежити швидкість автомобіля (→ стор. 170).

Під час обгону враховуйте, що потужність двигуна автоматично обмежується при досягненні запрограмованого обмеження швидкості.

На схилах обмеження швидкості може перевищуватися. За потреби гальмуйте.

Повідомлення на дисплеї звертають увагу водія на досягнення обмеження швидкості.

## Інформація щодо поїздок за кордон

### Сервісне обслуговування

Система сервісного обслуговування Mercedes-Benz широко представлена за кордоном. Але зважайте на те, що поблизу може не виявитися сервісних центрів або запасних частин може не бути в наявності. Відповідні переліки майстерень ви отримаєте на будь-якій авторизованій станції техобслуговування Mercedes-Benz.

### Паливо

У деяких країнах доступні лише види палива з низьким октановим числом або з підвищеним вмістом сірки.

Компанія Mercedes-Benz рекомендує встановлювати паливний фільтр із вологовідділювачем для країн з підвищеним вмістом води в дизельному паливі.

Непридатне паливо може призвести до пошкодження двигуна. Інформацію щодо палива див. у розділі «Паливо» (→ стор. 385).

### Інформація про транспортування залізницею

Транспортування вашого автомобіля залізничним транспортом у деяких країнах може бути пов'язане з певними обмеженнями або потребувати особливих заходів у зв'язку з різними висотами тунелів і особливостями правил проведення вантажно-розвантажувальних робіт.

Інформацію з цього питання можна отримати на будь-якій авторизованій станції техобслуговування Mercedes-Benz.

### Вказівки щодо гальмування

**⚠ УВАГА!** Небезпека заносу- та аварії внаслідок перемикання на нижчу передачу на слизькій дорозі

Якщо ви повертаєтесь на слизьку дорогу для того, щоб підвищити ефект гальмування

двигуном, ви можете втратити зчеплення привідних коліс.

▶ Не перемикайтесь на нижчу передачу на слизькій дорозі, щоб посилити ефект гальмування двигуном.

**⚠ УВАГА** Небезпека аварії через перегіту гальмівну систему

Якщо під час руху нога залишається на педалі гальма, гальмівна система може перегрітися.

Внаслідок цього збільшується гальмівний шлях та гальмівна система може навіть відмовити.

▶ Ніколи не використовуйте педаль гальма в якості опори для ніг.

▶ Під час руху не натискайте одночасно на педаль гальма та на педаль акселератора.

### Похилі ділянки дороги

На довгих та крутих схилах дотримуйтесь наступних вказівок:

- На автомобілі з автоматичною коробкою передач заздалегідь переходьте на нижчі передачі **2** або **1**, щоб двигун працював в середньому або вищому сегменті діапазону частоти обертання (→ стор. 139).
- На автомобілі з механічною коробкою передач заздалегідь переходьте на нижчу передачу, щоб двигун працював в середньому або вищому сегменті діапазону частоти обертання.

**i** Якщо увімкнено систему TEMPOMAT або обмежувач швидкості, завчасно змініть діапазон перемикання передач. Дотримуйтесь також вказівок щодо руху (→ стор. 124)

У такому разі використовується ефект гальмування двигуном, який дозволяє менше гальмувати для підтримання швидкості. Завдяки цьому робоча гальмівна система розвантажується, що дозволяє уникнути перегрівання гальм та їх занадто швидкого зношення.

**Надмірне та недостатнє навантаження****▲ УВАГА** Небезпека аварії через перегіту гальмівну систему

Якщо під час руху нога залишається на педалі гальма, гальмівна система може перегітисся.

Внаслідок цього збільшиться гальмівний шлях та гальмівна система може навіть відмовити.

- ▶ Ніколи не використовуйте педаль гальма в якості опори для ніг.
- ▶ Під час руху не натискайте одночасно на педаль гальма та на педаль акселератора.

Навіть при сильному натисканні на педаль гальма автомобіль не зупиниться відразу. Протягом якогось часу автомобіль продовжуватиме рух. Гальма охолоджуються скоріше під дією зустрічного потоку повітря.

Якщо ви гальмуєте не дуже інтенсивно, час від часу перевіряйте справність гальм. На високій швидкості гальмуйте інтенсивніше, враховуючи ситуацію на дорозі. Гальмівна система при цьому працює більш ефективно.

**Мокре дорожнє полотно**

Якщо ви довгий час рухаєтеся під час сильного дощу, не використовуючи гальма, при першому гальмуванні вони можуть спрацювати не зразу. Такий ефект може також виникнути після мийки автомобіля та під час проїзду через глибоку воду. У такому випадку сильніше натискайте на гальма. Витримуйте більшу дистанцію до автомобіля, що рухається попереду.

Гальмуйте інтенсивніше після руху по мокрому дорожньому полотну та після мийки автомобіля, враховуючи ситуацію на дорозі. Гальмівні диски нагріваються, швидше висихають та менше піддаються корозії.

Обмежений ефект гальмування на обробленому сіллю дорожньому покритті:

- Шар солі на гальмівних дисках та гальмівних накладках може значно подовжити гальмівний шлях або викликати одностороннє гальмування.
- Витримуйте особливо велику безпечну дистанцію до автомобіля, що рухається попереду.

Для усунення шару солі:

- Час від часу гальмуйте, враховуючи при цьому ситуацію на дорозі.
- Наприкінці та на початку руху обережно натискайте на педаль гальма.

**Нові гальмівні диски та гальмівні накладки**

Нові гальмівні накладки або гальмівні диски набувають оптимального ефекту гальмування лише через кілька сотень кілометрів.

Компенсуйте погіршений ефект гальмування сильнішим натисканням на педаль гальма. З міркувань безпеки Mercedes-Benz рекомендує використовувати лише дозволені Mercedes-Benz гальмівні диски та гальмівні накладки.

Інші гальмівні диски або гальмівні накладки можуть знизити безпеку вашого автомобіля.

Завжди замінійте разом всі гальмівні диски та гальмівні накладки на одній вісі. При заміні гальмівних дисків завжди використовуйте лише нові гальмівні накладки.

**Стоянкове гальмо****▲ УВАГА!** Під час гальмування стоянковим гальмом існує небезпека заносу та аварії

Якщо вам необхідно сповільнити автомобіль за допомогою стоянкового гальма, гальмівний шлях буде значно довшим, та колеса можуть блокуватися. Існує небезпека заносу та аварії.

- ▶ Дозволяється гальмувати автомобіль стоянковим гальмом, лише якщо робоча гальмівна система вийшла з ладу.
- ▶ У такому режимі використання не слід надто сильно задіювати стоянкове гальмо.
- ▶ Якщо колеса блокуються, негайно відпустіть стоянкове гальмо до такого рівня, щоб колеса знову почали крутитися.

**Автомобілі з ручним стоянковим гальмом**

Під час руху по вологій дорозі або вкритій брудом поверхні сіль для доріг або бруд можуть потрапити на стоянкове гальмо. Це призводить до корозії та зменшення гальмівного зусилля. Щоб уникнути цього, час від часу рухайтесь зі злегка затягнутим стоянковим гальмом.

При цьому проїдьте відрізок приблизно 100 м з максимальною швидкістю 20 км/год.

Якщо ви гальмуєте автомобіль за допомогою стоянкового гальма, ліхтарі сигналу гальмування не світяться.

## Інформація про рух у вологу погоду

### Аквапланування

**▲ УВАГА!** Небезпека виникнення аквапланування через занадто низький профіль шин

Залежно від рівня води на дорожньому полотні, незважаючи на достатню залишкову глибину малюнка протектора і низьку швидкість, може виникнути аквапланування.

► Уникайте колій та гальмуйте обережно.

Тому при русі під час інтенсивних атмосферних опадів або в умовах, які можуть спричинити аквапланування, дотримуйтеся наступних вказівок:

- Зменшуйте швидкість.
- Уникайте колій.
- Гальмуйте обережно.

### Рух по воді на дорозі

Майте на увазі, що автомобілі, що рухаються попереду та назустріч, створюють хвилі. Через це максимально дозволений рівень води може бути перевищений. Обов'язково дотримуйтеся цих вказівок. Інакше можна пошкодити двигун, електрообладнання та коробку перемикання передач.

Якщо вам треба їхати через воду, що зібралася на дорозі, зважайте на наступне:

- Максимальний рівень спокійної води не має бути вищим нижнього краю переднього бампера.
- Рухатися можна максимум зі швидкістю пішохода.

## Інформація про рух взимку

**▲ НЕБЕЗПЕКА!** Небезпека для життя через отруйні відпрацьовані гази

У випадку заблокованої випускної труби або при неможливості забезпечення достатньої вентиляції в автомобіль можуть потрапити

отруйні відпрацьовані гази, зокрема монооксид вуглецю. Це може статися, наприклад, у випадку, коли автомобіль застряг в снігу.

- Коли двигун або автономний опалювач увімкнені, слід звільнити від снігу випускну трубу та простір навколо автомобіля.
- Щоб забезпечити достатнє надходження свіжого повітря, потрібно відкрити вікно автомобіля з підвітряного боку.

**▲ УВАГА!** Небезпека заносу- та аварії внаслідок перемикання на нижчу передачу на слизькій дорозі

Якщо ви повертаєтесь на слизьку дорогу для того, щоб підвищити ефект гальмування двигуном, ви можете втратити зчеплення привідних коліс.

- Не перемикайтесь на нижчу передачу на слизькій дорозі, щоб посилити ефект гальмування двигуном.

Дозволяється лише короточасне котіння автомобіля з автоматичною коробкою передач у нейтральному положенні **[N]**. Тривале котіння коліс, наприклад, під час буксирування, призводить до пошкодження коробки передач.

Якщо виникає небезпека заносу автомобіля або його не можна зупинити на невеликій швидкості, можна стабілізувати автомобіль наступними заходами:

- Переведіть автоматичну коробку передач у нейтральне положення **[N]**.
- Переведіть механічну коробку передач у режим холостого ходу або витисніть зчеплення.
- Намагайтеся тримати автомобіль під контролем, коригуючи рух рульовим колесом.

Під час ожеледиці рухайтесь особливо обережно. Уникайте різкого прискорення, маневрування та гальмування.

Перед початком зими слід завчасно підготувати свій автомобіль на спеціалізованій СТО.

Дотримуйтеся вказівок у розділі «Вказівки щодо ланцюгів протиковзання» (→ стор. 344).

Під час руху в зимових умовах регулярно перевіряйте автомобіль, видаляйте сніг та лід.

Накопичення снігу і льоду, особливо в замороженому стані в зоні забору повітря, рухомих деталей, мостів і брызговики, може спричинити наступні проблеми:

- перешкоди для забору повітря
- пошкодження деталей автомобіля
- порушення нормальної роботи за рахунок обмежень передбачених конструкцією рухів (наприклад, обмежити можливий діапазон повороту рульового колеса)

У випадку пошкоджень зверніться на спеціалізовану СТО.

### Інформація про рух бездоріжжям

**▲ УВАГА!** Небезпека аварії при недотриманні лінії падіння на схилах

Якщо проїжджати схил по діагоналі або розвертатися на схил, автомобіль може почати ковзати однією стороною, втратити точку опори та перекинутись.

- ▶ На схилах завжди рухайтесь за лінією падіння (по прямій лінії вгору або вниз) та не здійснюйте поворотів.

**▲ УВАГА!** Небезпека травмування внаслідок дії сил прискорення під час позашляхової їзди

Якщо ви рухаєтесь по бездоріжжю, інерційні сили діють на ваше тіло зі всіх сторін через нерівність поверхні.

Це може, наприклад, виштовхнути вас із сидіння.

- ▶ Під час руху по бездоріжжю слід завжди пристібатися ременем безпеки.

**▲ УВАГА!** Небезпека травмування рук під час долання перешкод

Під час долання перешкод або руху в колії рульове колесо може раптово повернутись і травмувати руки.

- ▶ Завжди тримайте рульове колесо, міцно обхопивши його двома руками.
- ▶ Слід враховувати, що під час долання перешкод на короткий час доводиться прикладати більші зусилля для повороту коліс.

**▲ УВАГА!** Небезпека виникнення пожежі через легкозаймисті матеріали на гарячих частинах системи випуску відпрацьованих газів

Якщо займисті матеріали, наприклад, листя, трава або гілки, контактують із гарячими елементами системи випуску відпрацьованих газів, ці матеріали можуть загорітись.

- ▶ Під час руху по ґрунтових дорогах або по бездоріжжю регулярно перевіряйте днище автомобіля.
- ▶ Видаляйте залишки рослин, затиснутих в ньому, та інші займисті матеріали.
- ▶ При пошкодженнях негайно зверніться на спеціалізовану СТО.

**! ВКАЗІВКА** Пошкодження автомобіля після руху бездоріжжям

Впродовж руху ґрунтовими дорогами або бездоріжжям сторонні тіла, наприклад каміння та гілки можуть застрягнути з нижнього боку автомобіля, в колесах та шинах, а також спричинити пошкодження автомобіля.

Сторонні предмети можуть спричинити наступні пошкодження:

- пошкодити ходову частину, паливний бак або гальмівну систему.
- викликати розбалансування, і як наслідок — вібрації.
- ▶ Видаляйте регулярно застряглі сторонні предмети, наприклад, каміння і гілки.
- ▶ Після руху бездоріжжям обережно перевірте відсутність пошкоджень автомобіля.
- ▶ Якщо виявлено пошкодження, автомобіль слід перевірити на спеціалізованій СТО.

Під час поїздки по ґрунтових дорогах і по бездоріжжю регулярно перевіряйте днище автомобіля, колеса і шини. Видаляйте, зокрема, застряглі сторонні предмети, наприклад, каміння і гілки.

Звертайте увагу на такі вказівки щодо сторонніх предметів:

- вони можуть пошкодити ходову частину, паливний бак або гальмівну систему.
- вони можуть викликати розбалансування, і як наслідок — вібрації.
- вони можуть під час подальшого руху вилетіти з великою швидкістю.

У випадку пошкоджень зверніться на спеціалізовану СТО.

При сильних нахилах під час руху по бездоріжжю слід забезпечити достатню висоту заповнення бака AdBlue®. Тому перед рухом по бездоріжжю забезпечте стан заповнення не менше десяти літрів.

Під час поїздок бездоріжжям і руху по будівельних майданчиках до гальмівної системи можуть потрапити, наприклад, пісок, бруд та вода, що можуть також бути змішаними з маслом. Це може призвести до обмеженого ефекту гальмування системи або до її повної несправності, а також викликати підвищену зношеність. Гальмівні характеристики змінюються залежно від речовини, що потрапила до гальмівної системи. Після їзди бездоріжжям очистіть гальмівну систему. Якщо після цього ви виявите зменшений ефект гальмування або гальмівна система видаватиме скреготливі звуки, то негайно перевірте свою гальмівну систему на спеціалізованій СТО. Адаптуйте свій стиль керування до змінених гальмівних характеристик.

Їзда бездоріжжям і рух по будівельних майданчиках підвищує ймовірність пошкодження автомобіля, що згодом може призвести до несправності агрегатів або систем. Адаптуйте свій стиль керування до умов позашляхової місцевості. Рухайтесь уважно. Для усунення пошкоджень автомобіля негайно звертайтеся до фахівців спеціалізованої СТО.

Під час руху бездоріжжям не перемикайте коробку передач у нейтральне положення та не витискайте зчеплення. Інакше при спробі зупинити автомобіль за допомогою робочої гальмівної системи ви можете втратити контроль. Якщо ваш автомобіль не може подолати підйом, від'їзьте назад на передачі заднього ходу.

Завантажуючи автомобіль для руху по бездоріжжю або на будівельному майданчику, подбайте про те, щоб центр ваги автомобіля був якомога нижче.

## Контрольний перелік дій перед рухом по бездоріжжю

- Перевірте запас палива і AdBlue® (→ стор. 197), за потреби долийте (→ стор. 149).
- **Двигун:** перевірте рівень масла і за потреби долийте його (→ стор. 309). Перш ніж долати екстремально круті підйоми і схили, долийте масло до максимального рівня.

**i** Під час долання екстремальних підйомів і схилів на багатофункціональному дисплеї може відобразитися символ . Якщо перед поїздом долити масло до максимального рівня, безпека двигуна при експлуатації не буде під загрозою.

- **Комплект бортового інструменту:** перевірте, чи працює автомобільний домкрат (→ стор. 368).
- Забезпечте наявність у комплекті автомобіля колісного гайкового ключа (→ стор. 368), дерев'яної основи для автомобільного домкрата, міцного буксирного троса, складаної лопати і противідкатних підпор.
- **Шини та колеса:** перевірте залишкову глибину малюнка протектора (→ стор. 343) та тиск в шині (→ стор. 361).

## Правила руху по бездоріжжю

Завжди враховуйте кліренс автомобіля і уникайте перешкод, наприклад, надто глибоких колій.

Перешкоди можуть пошкодити автомобіль, наприклад, наступні деталі:

- ходову частину
- трансмісію
- паливні баки і резервуари для експлуатаційних матеріалів

Тому по бездоріжжю слід завжди їздити повільно. Під час переїзду перешкод скористайтеся допомогою і підказками переднього пасажира.

- i** Mercedes-Benz радить брати з собою в дорогу в автомобіль додатково лопату і підймальний канат з карабіном.
- Прослідкуйте, щоб речі та вантаж були надійно розміщені або закріплені (→ стор. 81).
- Перед початком руху по бездоріжжю зупиніть автомобіль і увімкніть нижчу передачу.

- **Автомобілі з DSR:** при русі на спуску вмикайте DSR (→ стор. 144).
- На деяких ґрунтах, щоб рушити з місця на короткий час вимкніть антипробуксовочну систему ASR (→ стор. 142).
- По бездоріжжю завжди рухайтесь з увімкненим двигуном і увімкненою передачею.
- Рухайтесь повільно і рівномірно. У багатьох ситуаціях потрібно рухатися зі швидкістю пішохода.
- Уникайте пробуксовування ведучих коліс.
- Постійно стежте за тим, щоб колеса мали контакт з опорною поверхнею.
- Рухайтесь з особливою обачністю по невідомій позашляховій місцевості з недостатньою оглядовістю. Для безпеки виходьте з автомобіля і попередньо оглядайте ділянки шляху.
- Звертайте увагу на такі перешкоди, як уламки скель, ями, пеньки та колії.
- Не їдьте по краях, де ґрунт може відломитися.

### Контрольний перелік дій після позашляхового руху

Якщо після їзди бездоріжжям ви виявили пошкодження на автомобілі, терміново зверніться до спеціалізованої СТО для огляду свого автомобіля.

На бездоріжжі автомобіль зазнає більшого навантаження, ніж за умов експлуатації на звичайній дорозі. Перевіряйте свій автомобіль після кожної позашляхової поїздки. Так ви вчасно виявите пошкодження та зможете зменшити ризики виникнення аварії для себе та інших учасників дорожнього руху. Перед рухом дорогами загального користування ретельно помийте свій автомобіль.

Після поїздок по бездоріжжю і по будівельних майданчиках перед рухом по дорогах загального користування слід виконати наступні пункти:

- **Автомобілі з DSR:** вимкніть DSR (→ стор. 144).
- Увімкніть антипробуксовочну систему ASR (→ стор. 142).
- Очистіть прилади зовнішнього освітлення, особливо фари і задні ліхтарі, перевірте їх на наявність пошкоджень.
- Очистіть передній та задній номерні знаки.

- Очистіть скло, вікна і зовнішні дзеркала.
- Очистіть сходинок, входи і верхні ручки. Таким чином, ви сприяєте безпечному використанню сходиночок.
- Очистіть струменем води колеса та шини, бризковики та днище. Це дозволить покращити зчеплення з ґрунтом, у першу чергу на мокрому дорожньому полотні.
- Перевірте колеса, шини та бризковики на наявність затиснених сторонніх предметів, за наявності видаліть їх. Затиснені сторонні предмети можуть пошкодити колеса та шини, або вони можуть вилетіти з великою швидкістю під час подальшого руху.
- Перевірте днище на наявність застряглих гілок та інших решток рослин, якщо виявите – видаліть.
- Після експлуатації на піску, бруді, щебені, гравію, воді чи в інших подібних умовах підвищеного забруднення, очистіть гальмівні диски, гальмівні накладки та осьові шарніри.
- Обов'язково огляньте на предмет пошкодження все несуче днище кузова, шини, колеса, деталі кузова, гальма, рульове управління, ходову частину та систему випуску відпрацьованих газів.
- Перевірте робочу гальмівну систему на експлуатаційну надійність, наприклад, виконайте перевірку гальм.
- Якщо після руху бездоріжжям виникнуть сильні вібрації, знову перевірте трансмісію на наявність сторонніх предметів. Видаліть сторонні предмети, оскільки вони можуть стати причиною розбалансування і як наслідок – вібрацій. При пошкодженнях коліс і трансмісії негайно зверніться на спеціалізовану СТО.

### Інформація про рух у горах

Автомобілі з дизельним двигуном: безпека експлуатації дизельного двигуна гарантується лише до висоти 2500 м над рівнем моря. Дозволяється короткочасно перевищувати цю висоту, наприклад, для поїздки через перевал. Не їдьте тривалий час на висоті понад 2500 м. Інакше можна пошкодити дизельний двигун.

Майте на увазі, що зі збільшенням висоти потужність двигуна зменшується, і як наслідок погіршується здатність зрушення з місця на підйомі. Під час руху на висоті більше 2500 м над рівнем моря функція автоматичного запуску двигуна ECO не діє. Вказівки щодо

гальмування на похилих ділянках дороги можна знайти в розділі Вказівки щодо гальмування (→ стор. 127).

### Функція автоматичного запуску та зупинки двигуна ECO

#### Принцип роботи функції автоматичного запуску та зупинки двигуна ECO

Двигун зупиняється автоматично, якщо виконані такі умови:

- **Автомобілі з механічною коробкою передач:** ви гальмуєте автомобіль, вмикаєте на малій швидкості холостий хід **N**, а потім відпускаєте педаль зчеплення.
- **Автомобілі з автоматичною коробкою передач:** ви зупиняєте автомобіль у положенні коробки передач **D** або **N**.
- Усі умови для автоматичної зупинки двигуна в автомобілі виконані.

Під час зупинки на багатофункціональному дисплеї з'явиться символ **(A)**. Якщо в автомобілі виконані не всі умови, на багатофункціональному дисплеї з'явиться символ **(A)**.

Двигун знову автоматично запускається в таких ситуаціях:

- **Автомобілі з механічною коробкою передач:** ви натискаєте на педаль зчеплення.
- **Автомобілі з механічною коробкою передач:** ви встановлюєте передачу заднього ходу **R**.
- **Автомобілі з автоматичною коробкою передач:** ви відпускаєте педаль гальма в положенні коробки передач **D** при неактивній функції HOLD.
- **Автомобілі з автоматичною коробкою передач:** ви виходите з положення **P** коробки передач.
- **Автомобілі з автоматичною коробкою передач:** ви вмикаєте положення коробки передач **D** або **R**.
- Ви натискаєте на педаль акселератора.
- В автомобілі потрібно виконати автоматичний пуск двигуна.

Якщо двигун вимкнений за допомогою функції автоматичного запуску та зупинки двигуна ECO і ви виходите з автомобіля, лунає попереджувальний звуковий сигнал. На багатофункціо-

нальному дисплеї додатково з'являється повідомлення **Автом. готовий до експл. Перед виходом вимкніть запалювання**. Якщо ви не вмикаєте запалювання, воно вимикається автоматично через одну хвилину.

#### Функція автоматичного запуску та зупинки двигуна ECO, вимкнення або увімкнення

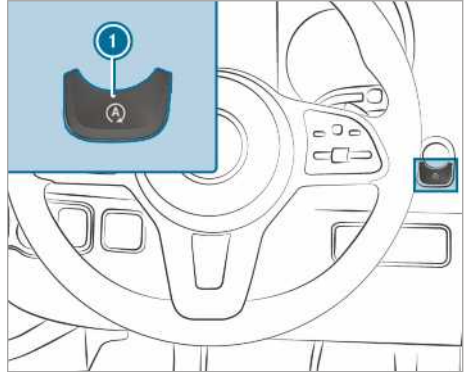

▶ Натисніть кнопку **1**.

При вимкненні або увімкненні функції автоматичного запуску та зупинки двигуна ECO на комбінації приладів з'являється індикація.

- Коли функція автоматичного запуску та зупинки двигуна ECO вимкнена, при зупиненому автомобілі на комбінації приладів з'являється індикація.

### Функція індикації ECO

Індикація ECO підсумовує ходові характеристики автомобіля від початку до кінця поїздки та підтримує стиль руху, оптимальний з точки зору витрати палива.

Можна впливати на споживання таким чином:

- Завбачливо реагувати на ситуацію на дорозі.
- Звертати увагу на рекомендації вибору передач.

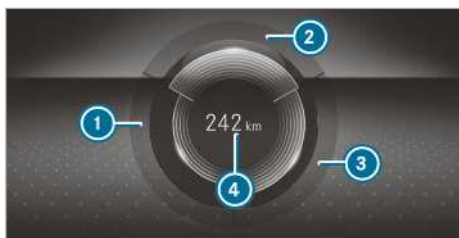

### Кольоровий дисплей приладів

Напис сегмента світиться яскраво, зовнішній край світиться і сегмент заповнюється при таких динамічних властивостях:

- ① **ПРИСКОРЕННЯ:** помірне прискорення
- ② **РІВНОМІРНИЙ РУХ:** стала швидкість
- ③ **КОЧЕННЯ:** поступове уповільнення та кочення

Напис сегмента сірий, зовнішній край темний і сегмент очищується при таких динамічних властивостях:

- ① **ПРИСКОРЕННЯ:** спортивне прискорення
- ② **РІВНОМІРНИЙ РУХ:** коливання швидкості
- ③ **КОЧЕННЯ:** стрімке гальмування

Витрати під час руху були оптимальними, якщо:

- Три сегменти одночасно повністю заповнені.
- Рамка індикації усіх трьох сегментів починає світитись.

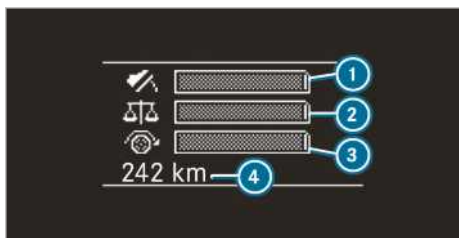

Відображення дисплея приладів на чорнобілому дисплеї

Стовпчасті індикатори заповнюються при таких динамічних властивостях:

- ① помірне прискорення
- ② стала швидкість

- ③ поступове уповільнення та кочення

Стовпчасті індикатори очищуються при таких динамічних властивостях:

- ① спортивне прискорення
- ② коливання швидкості
- ③ стрімке гальмування

Крім того, на дисплеї з'являється додатковий запас ходу ④ **Бонус XXX км Від старту** або **XXX км Від старту**, якого ви досягли завдяки своєму стилю руху порівняно з водієм, що рухається в підкреслено спортивному стилі. Цей запас ходу не гарантує жодних фіксованих скорочень витрат.

### Сажовий фільтр

#### Вказівки щодо регенерації

**⚠ НЕБЕЗПЕКА!** Небезпека для життя через відпрацьовані гази

Двигуни внутрішнього згоряння виділяють отруйні відпрацьовані гази, наприклад, монооксид вуглецю. Вдихання цих відпрацьованих газів небезпечно для здоров'я і призводить до отруєння.

- ▶ Ніколи не залишайте двигун працювати у закритих приміщеннях без достатньої вентиляції.

**⚠ УВАГА!** Ризик виникнення пожежі через гарячі деталі системи випуску відпрацьованих газів

Якщо займисті матеріали, наприклад, листя, трава або гілки, контактують з гарячими деталями системи відведення відпрацьованих газів або потоком відпрацьованого газу, вони можуть загорітись.

- ▶ Паркуйте автомобіль так, щоб ніякі займисті матеріали не могли торкатися гарячих деталей автомобіля.
- ▶ Не паркуйтеся на сухих луках або зібраних зернових полях.

Якщо автомобіль використовується переважно для поїздок на короткі дистанції або з механізмом відбору потужності під час зупинки, це може спричинити несправності при автоматичному очищенні сажового фільтра. Сажовий фільтр може перенавантажитися та призвести до втрати потужності двигуна.



- ❗ Якщо у вашому автомобілі є індикація завантаження сажового фільтра або індикація регенерації, її можна відобразити за допомогою багатофункціонального дисплея. Якщо потрібно, ви можете викликати регенерацію сажового фільтра за допомогою індикації регенерації. (→ стор. 135)
- ❗ Регулярна регенерація сажового фільтра запобігає несправностям, розрідженню моторного масла і втраті потужності двигуна.

**❗ ВКАЗІВКА** Пошкодження через гарячі відпрацьовані гази

Під час регенерації з випускної труби виходять дуже гарячі відпрацьовані гази.

- ▶ Під час регенерації дотримуйтеся мінімальної відстані 2 м до інших об'єктів, наприклад, припаркованих автомобілів.

## Регенерація, запуск та переривання

### Передумови

- Усі системні вимоги виконані.
- Ступінь забруднення сажового фільтра становить понад 50 %.
- Автомобіль рухається.
- ❗ Якщо автомобіль оснащений системою індикації сажового фільтра або системою індикації регенерації, ви можете виводити їх покази на багатофункціональний дисплей. За необхідності через систему індикації регенерації можна запустити регенерацію сажового фільтра. (→ стор. 135)

Бортовий комп'ютер:

➔ Сервіси ➔ Сажовий фільтр

**❗ ВКАЗІВКА** Пошкодження через гарячі відпрацьовані гази

Під час регенерації з випускної труби виходять дуже гарячі відпрацьовані гази.

- ▶ Під час регенерації дотримуйтеся мінімальної відстані 2 м до інших об'єктів, наприклад, припаркованих автомобілів.

Якщо автомобіль експлуатується за нормальних умов експлуатації, додатковий запуск регенерації не потрібен.

### ▶ Запуск регенерації: виберіть ОК.

З'являється повідомлення **Необхідність ручної регенер.**

В залежності від режиму руху та умов навколишнього середовища може пройти до 20 хвилин, поки почнеться регенерація.

Коли починається регенерація, на дисплей виводиться повідомлення **Регенерація активна**. Регенерація триває приблизно 15 хвилин.

- ▶ Під час регенерації, якщо це можливо, рухайтесь при частоті обертання двигуна не нижче 2000 1/хв.

За рахунок цього досягається підвищення температури, що сприяє процесу вільного вигорання сажі у сажовому фільтрі.

- ▶ **Переривання регенерації:** вимкніть двигун.

Регенерація переривається. Якщо регенерація не завершена, її можна поновити після запуску двигуна.

У залежності від ступеню забруднення сажового фільтра регенерація автоматично запускається після наступного пуску двигуна.

## Головний вимикач акумуляторної батареї

### Вказівки щодо головного вимикача акумуляторної батареї

**❗ ВКАЗІВКА** Пошкодження електричного обладнання

Виймання або від'єднання головного вимикача акумуляторної батареї може спричинити пошкодження електричного обладнання.

- ▶ Переконайтеся, що запалювання вимкне і після цього пройшло принаймні 15 хвилин, перед тим як буде витягнутий або затиснутий головний вимикач акумуляторної батареї. Інакше можливі пошкодження компонентів електричного обладнання.

За допомогою головного вимикача акумуляторної батареї можна відключити всі споживачі автомобіля від джерела живлення. Завдяки цьому можна запобігти неконтрольованому розряджанню акумуляторної батареї через споживання струму у стані спокою.

Якщо ваш автомобіль оснащений додатковою акумуляторною батареєю в моторному відсіку

або під сидінням переднього пасажира, від'єднати необхідно обидві акумуляторні батареї. Лише в такому разі електричне обладнання відключене від джерела живлення.

❶ Вимикайте електроживлення автомобіля за допомогою головного вимикача акумуляторної батареї, лише у наступних ситуаціях:

- Автомобіль стоїть протягом тривалого часу.
- Знеструмлення автомобіля обов'язкове.

Після увімкнення електроживлення потрібно знову налаштувати бокове скло (→ стор. 62) та електричні зсувні двері (→ стор. 57).

❶ Збій напруги електроживлення реєструється системою DTCO (цифровий тахограф) як подія в пам'яті несправностей. Дотримуйтеся вимог окремого керівництва з експлуатації DTCO.

### Увімкнення або вимкнення електроживлення

#### Вимкнення електроживлення

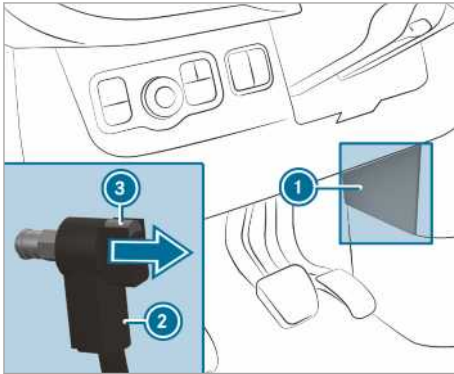

- ▶ Вимкніть запалювання та зачекайте принаймні 15 хвилин.
- ▶ Зніміть кришку ❶.
- ▶ Натисніть кнопку ❸ та утримуйте її.
- ▶ Від'єдняйте штекер ❷ від шпильки маси.
- ▶ Перемістіть штекер ❷ у напрямку стрілки настільки, щоб унеможливити його контакт із шпилькою маси. Усі споживачі стартерної акумуляторної батареї від'єднані від електроживлення.

#### Увімкнення електроживлення

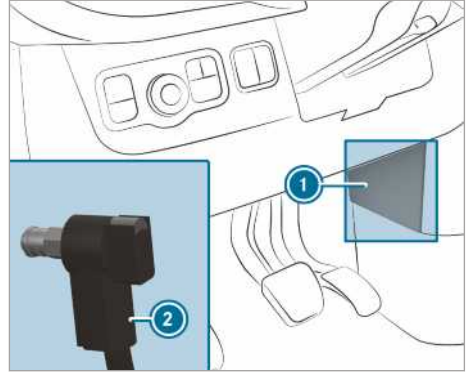

- ▶ Притисніть штекер ❷ до шпильки маси, щоб він відчутно зафіксувався, а штекер ❷ повністю прилягав до шпильки маси. Усі споживачі стартерної акумуляторної батареї знову підключені до електроживлення.
- ▶ Закріпіть кришку ❶.

### Механічна коробка передач

#### Управління важелем перемикачів передач

❗ **ВКАЗІВКА** Пошкодження двигуна та коробки перемикачів передач через вибір занадто низької передачі

▶ При перемикачці між передачами ❺ та ❻ натисніть важіль перемикачів передач праворуч.

▶ На великій швидкості не вмикайте нижчу передачу.

❗ **Вказівка** Пошкодження коробки передач через перемикачів передачі заднього ходу **R** під час руху

▶ Вмикайте передачу заднього ходу **R** лише коли автомобіль зупинено.

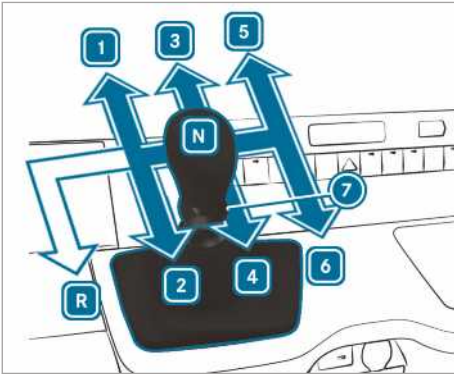

Автомобілі з заднім приводом

- R** Передача заднього ходу
- 1** - **6** Передача переднього ходу
- 7** Тягове кільце передач заднього ходу
- N** Холостий хід

- ▶ Натисніть на педаль зчеплення та перемістіть важіль перемикання передач у бажане положення.

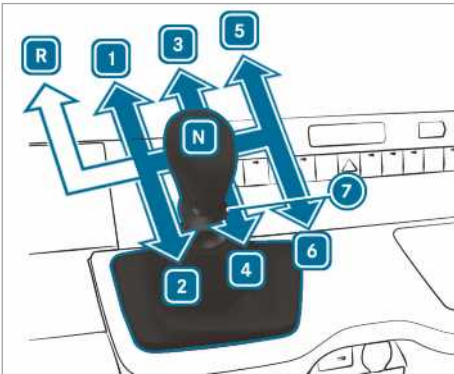

Автомобілі з переднім приводом

- R** Передача заднього ходу
- 1** - **6** Передача переднього ходу
- 7** Тягове кільце передач заднього ходу
- N** Холостий хід

- ▶ Натисніть на педаль зчеплення та перемістіть важіль перемикання передач у бажане положення.

## Рекомендація вибору передачі

Рекомендація вибору передачі надає вказівки щодо режиму експлуатації автомобіля з заощадженням палива.

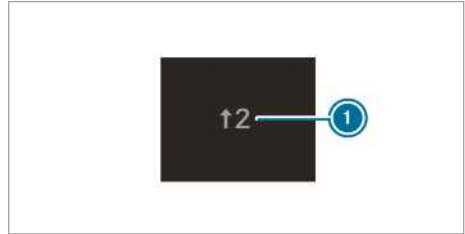

Малюнок для прикладу

- ▶ Якщо на багатофункціональному дисплеї з'являється рекомендація вибору передачі **1**, переключіться на рекомендовану передачу.
- ⓘ В автомобілях з функцією автоматичного запуску та зупинки двигуна ECO додатково відображається рекомендація вибору передачі для перемикання на холостий хід **N**.

## Автоматична коробка передач

### Важіль селектора DIRECT SELECT

#### Функціонування важеля селектора DIRECT SELECT

- ⚠ **УВАГА!** Небезпека аварії та травмування, якщо діти залишаються в автомобілі без нагляду

Якщо ви залишаєте дітей в автомобілі без нагляду, вони можуть

- Відкрити двері й таким чином створити небезпеку для інших людей або учасників дорожнього руху.
- Вийти з машини і потрапити на ділянку дорожнього руху.
- Керувати пристроями в автомобілі та, наприклад, защемити частини тіла.

Крім того, діти можуть спричинити рух автомобіля, якщо вони, наприклад:

- відпустять стоянкове гальмо.
- переключать автоматичну коробку передач із паркувального положення **P**.
- запустять двигун.

- ▶ Ніколи не залишайте дітей та тварин в автомобілі без нагляду.
- ▶ При виході з автомобіля завжди беріть із собою ключ запалювання та блокуйте автомобіль.
- ▶ Зберігайте ключ так, щоб він не міг потрапити до рук дітей.

**▲ УВАГА!** Небезпека аварії внаслідок неправильного використання вимикача

Якщо частота обертання двигуна вище частоти обертання холостого ходу, і ви встановили положення коробки передач **D** або **R**, автомобіль може рвучко прискоритися.

- ▶ При встановленні положення коробки передач **D** або **R** завжди натискайте педаль гальма і не натискайте одночасно педаль акселератора.

Ви змінюєте положення коробки передач за допомогою важеля селектора DIRECT SELECT. На багатофункціональному дисплеї відображається положення коробки передач.

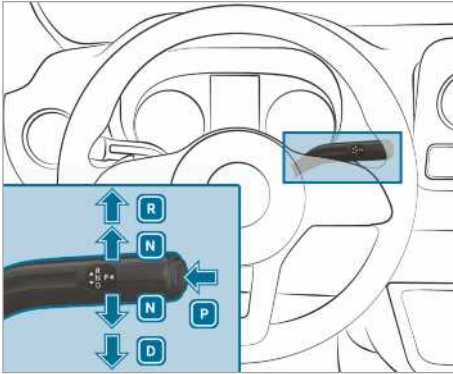

- P** Паркувальне положення
- R** Передача заднього ходу
- N** Холостий хід
- D** Положення для руху

### Передача заднього ходу R, увімкнення

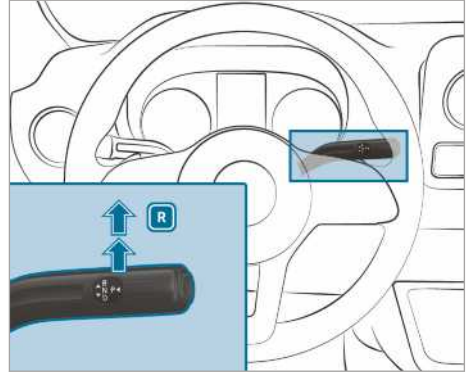

- ▶ Натисніть на педаль гальма та підніміть важіль селектора DIRECT SELECT, подолавши першу точку опору. Індикація положення коробки передач на багатофункціональному дисплеї вказує на **R**.

### Встановлення холостого ходу N

**▲ УВАГА!** Небезпека нещасних випадків та травм при встановленому нейтральному положенні

Якщо зупинити автомобіль з встановленим нейтральним положенням **N** і не встановити стоянкове гальмо, автомобіль може відкотитися.

Існує небезпека аварії та травмування!

- ▶ Перш ніж зупинити автомобіль, задійте стоянкове гальмо.

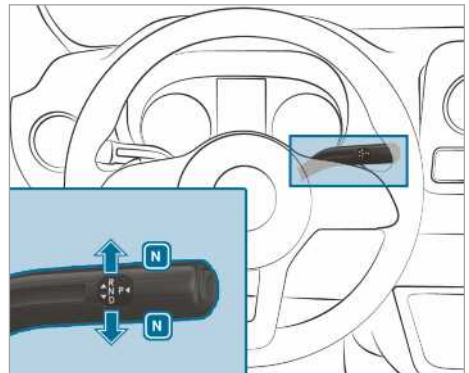

- ▶ Натисніть на педаль гальма та підніміть або опустіть важіль селектора DIRECT SELECT до першої точки опору.  
Індикація положення коробки передач на багатофункціональному дисплеї вказує на **N**.

Відпустивши педаль гальма, ви зможете вільно переміщувати автомобіль, наприклад, здійснювати поперечне переміщення або буксирування.

**Якщо автоматична коробка передач при вимкненому запалюванні також повинна залишатися в режимі холостого ходу **N**, виконайте наступне:**

- ▶ Запустіть автомобіль.
  - ▶ Натисніть на педаль гальма та встановіть холостий хід **N**.
  - ▶ Відпустіть педаль гальма.
  - ▶ Вимкніть запалювання.
- ❗ Якщо при виході з автомобіля ви залишаєте ключі всередині, автоматична коробка передач залишатиметься в режимі холостого ходу **N**.

**Увімкнення паркувального положення **P****

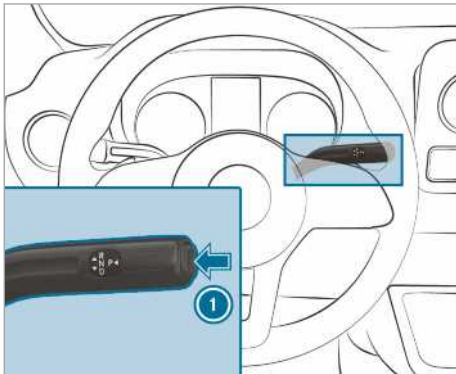

- ▶ Натисніть кнопку ❶.  
Індикація положення коробки передач на багатофункціональному дисплеї вказує на **P**.

Якщо виконано одну з зазначених нижче умов, паркувальне положення **P** встановлюється автоматично:

- Якщо ви зупиняєте двигун у положенні коробки передач **D** або **R**.

- При зупиненому автомобілі або на дуже малій швидкості в положенні коробки передач **D** або **R** ви відкриваєте двері водія.
- Ви відкриваєте замок ремня безпеки у стані зупинки або на дуже малій швидкості руху.
- Ви залишаєте сидіння у стані зупинки або на дуже малій швидкості руху.

**Встановлення положення для руху **D****

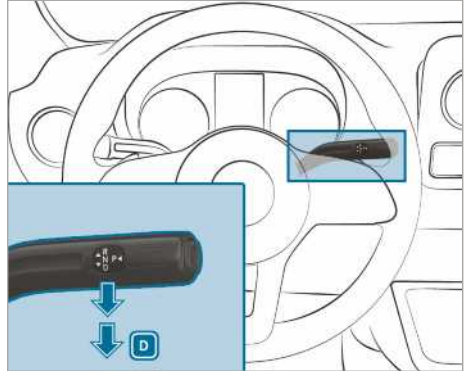

- ▶ Натисніть на педаль гальма та опустіть важіль селектора DIRECT SELECT, подолавши першу точку опору.  
Індикація положення коробки передач на багатофункціональному дисплеї вказує на **D**.

Автоматична коробка передач автоматично перемикає передачі в положенні **D**. Це залежить від таких факторів:

- положення педалі акселератора
- швидкість руху

**Обмеження діапазону перемикання передач**

**Передумови**

- Встановлено положення коробки передач **D** (→ стор. 139).

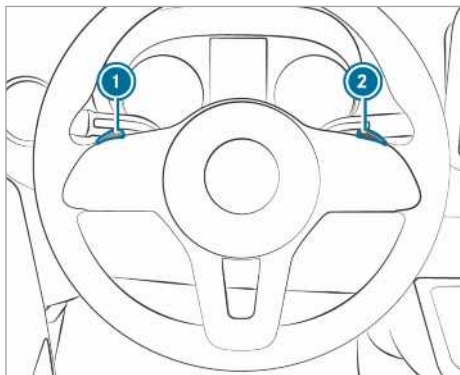

### ► Обмеження діапазону перемикання

**передач:** короткочасно потягніть підрульовий перемикач передач ①.

Залежно від поточної передачі автоматична коробка передач перемикається на найближчу нижчу передачу. Одночасно обмежується діапазон перемикання передач.

На багатофункціональному дисплеї відображається налаштований діапазон перемикання передач. Автоматична коробка передач переключасться лише до відповідної передачі.

### ► Тримайте підрульовий перемикач передач ① відтягнутим.

Автоматична коробка передач переключасться в діапазон перемикання передач, у якому буде зручно прискорювати і пригальмовувати автомобіль. До того ж автоматична коробка передач перемикається на один або більше ступенів нижчих передач і обмежує діапазон перемикання передач.

На багатофункціональному дисплеї відображається налаштований діапазон перемикання передач. Автоматична коробка передач переключасться лише до відповідної передачі.

① Якщо на надто великій швидкості потягнути підрульовий перемикач передач ①, автоматична коробка передач не перемкнеться на нижчу передачу.

Якщо діапазон перемикання передач обмежений і максимальні оберти двигуна досягли обмеженого діапазону перемикання передач, автоматична коробка передач не перемикається на вищу передачу.

### ► Розширення діапазону перемикання

**передач:** короткочасно потягніть підрульовий перемикач передач ②.

Залежно від поточної передачі автоматична коробка передач перемикається на найближчу вищу передачу. Одночасно це розширює діапазон перемикання передач.

На багатофункціональному дисплеї відображається налаштований діапазон перемикання передач. Автоматична коробка передач переключасться лише до відповідної передачі.

### ► Розширення діапазону перемикання

**передач:** потягніть і втримуйте підрульовий перемикач передач ②.

або

### ► Знову встановіть положення коробки передач [D] (→ стор. 139).

Залежно від поточної передачі автоматична коробка передач перемикається на наступну вищу передачу або на подальші вищі передачі. Одночасно вимикається обмеження діапазону перемикання і на багатофункціональному дисплеї відображається положення [D] коробки передач.

Вибір діапазону перемикання передач у залежності від ситуацій руху:

- ③ Використовуйте ефект гальмування двигуном.
- ② Використовуйте ефект гальмування двигуном на схилах і для руху на похилих відрізках, у горах, у важких умовах експлуатації.
- ① Використовуйте ефект гальмування двигуна на крутих схилах та при переїзді довгих гірських перевалів.

## Використання режиму кік-даун

### ► Максимальне прискорення: натисніть на педаль акселератора, подолавши точку опору.

► Якщо досягнута бажана швидкість, відпустіть педаль акселератора.

## Механічне знімання паркувального блокування (автомобілі з переднім приводом)

- ❗ **Автомобілі з автоматичною коробкою передач і переднім приводом:** у випадку несправності електрообладнання автоматична коробка передач може заблокуватися в положенні **P**. У цьому випадку паркувальне блокування можна усунути механічним шляхом, наприклад, для буксирування автомобіля (→ стор. 335).
- ❗ Механічне знімання паркувального блокування можливе лише для автомобілів з автоматичною коробкою передач з переднім приводом.

### Передумови

- Вам потрібен інструмент для розблокування з комплекту бортового інструменту (→ стор. 341).

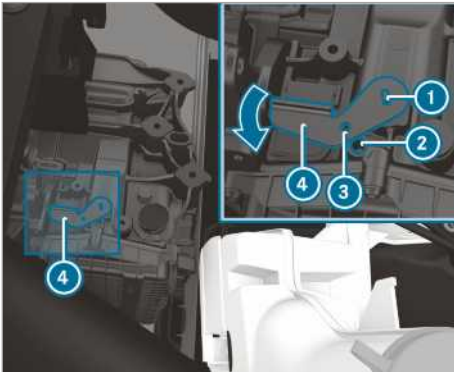

- ▶ Затягніть стоянкове гальмо.
- ▶ Відкрийте капот (→ стор. 306).
- ▶ Вставте інструмент для розблокування **4** на коробку перемикачів передач **1** і поверніть у напрямку стрілки.
- ▶ Вставте відповідний інструмент, наприклад, викрутку через отвір на інструменті для розблокування **3** та на коробці перемикачів передач **2**.  
Інструмент для розблокування **4** зафіксований у положенні. Паркувальне блокування вимкнене.
- ▶ Поки інструмент для розблокування **4** вставлений на коробку перемикачів передач, не можна встановити положення **P**.
- ▶ Дотримуйтеся вказівок щодо буксирування (→ стор. 335).

- ❗ Якщо інструмент для розблокування зняти **4**, коробка перемикачів передач автоматично знову повертається у положення **P**.

## Повний привід

### Вказівки щодо повного приводу

Повний привід забезпечує постійний привід усіх чотирьох коліс і разом із системою ESP® покращує тягове зусилля вашого автомобіля.

Регулювання тягового зусилля повного приводу відбувається також за допомогою гальмівної системи. При цьому гальмівна система може перегріватись. Тому в таких випадках менше натискайте педаль акселератора або зупиніться і почекайте, поки гальмівна система охолоне.

Якщо ведемо колесо прокручується через недостатнє зчеплення з дорогою, враховуйте наступні вказівки:

- Під час рушання використовуйте підтримку вбудованого в ESP® регулювання тягового зусилля. Натискайте педаль акселератора, наскільки це необхідно.
- Під час руху повільно відпускайте педаль акселератора.

При зимових дорожніх умовах використовуйте зимові шини (шини M+S), у разі потреби — з ланцюгами протиковзання (→ стор. 344). Тільки так можна досягти максимальної ефективності повного приводу.

Під час руху на спуску в умовах бездоріжжя використовуйте систему DSR (Downhill Speed Regulation) (→ стор. 143).

Повний привід не може ані зменшити небезпеку виникнення аварії, зумовлену невідповідним стилем водіння, ані протидіяти впливу фізичних сил. Повний привід не може враховувати дорожні та погодні умови, а також ситуацію на дорозі. Повний привід є лише допоміжним засобом. Відповідальність за дотримання дистанції, швидкість, своєчасне гальмування та утримування на дорожній смугі лежить на вас.

### ❗ ВКАЗІВКА Небезпека пошкодження трансмісії та гальмівної системи

Якщо запускати автомобілі з повним приводом на випробувальному стенді для однієї осі, можна пошкодити трансмісію або гальмівну систему.

- ▶ Перевірку функціональності та потужності дозволяється виконувати лише

на двохосьовому випробувальному стенді.

- ▶ Перед тестуванням автомобіля на випробувальному стенді проконсультуйтеся з цього приводу на спеціалізованій СТО.

### **!** ВКАЗІВКА Небезпека пошкодження розподільчої коробки

Якщо буксирувати автомобіль з піднятим мостом, можна пошкодити розподільчу коробку. На подібні пошкодження не поширюється гарантія Mercedes-Benz.

- ▶ Ніколи не буксируйте автомобіль з піднятим мостом.
- ▶ Буксируйте автомобіль лише з усіма колесами на ґрунті або в повністю піднятому варіанті.
- ▶ Дотримуйтеся інструкцій щодо буксування автомобіля з повним контактом всіх коліс з ґрунтом.

## Підключення повного приводу

### Умови перемикання

Повний привід можна вмикати і вимкнути на нерухомому автомобілі або під час повільного руху.

Коли автомобіль не рухається, необхідно дотримуватись наступних умов перемикання:

- Двигун працює.
- Рульове колесо в положенні прямолінійного руху.

Якщо повний привід не вмикається на нерухомому автомобілі:

- ▶ **Автомобілі з механічною коробкою передач:** натисніть педаль зчеплення.
- ▶ **Автомобілі з автоматичною коробкою передач:** Коротко переведіть важіль селектора з **N** в **D** з **D** в **N** з **N** в **R** і знову в **N**.  
Це полегшить увімкнення та вимкнення повного приводу.

Під час повільного руху дотримуйтеся наступних умов перемикання:

- Двигун працює.
- Автомобіль рухається не швидше, ніж 10 км/год

- Автомобіль не проходить поворот.

Коли неможливо увімкнути повний привід на автомобілі, що котиться:

- ▶ **Автомобілі з механічною коробкою передач:** натисніть педаль зчеплення.
- ▶ **Автомобілі з автоматичною коробкою передач:** встановіть важіль селектора в положення **N**.

- ⓘ При ввімкненні повного приводу варіативний обмежувач автоматично вимикається. Відповідне повідомлення на дисплеї зникає. За необхідності, після вимкнення повного приводу, знову увімкніть варіативний обмежувач (→ стор. 171).

## Повний привід, увімкнення та вимкнення



### **!** ВКАЗІВКА Небезпека пошкодження розподільчої коробки

Якщо під час увімкнення або вимкнення повного приводу натиснути педаль акселератора, це може призвести до пошкодження розподільчої коробки.

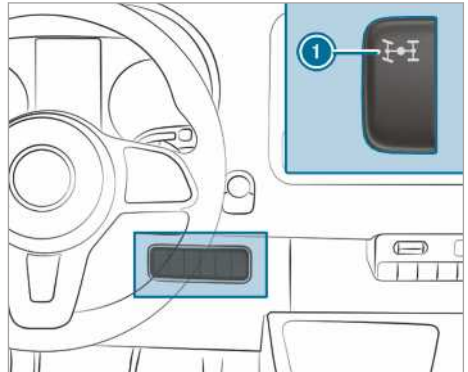

- ▶ Поки блимає контрольна лампа у вимикачі повного приводу, натискати педаль акселератора не можна.







- ▶ **Увімкнення/вимкнення:** Натисніть вимикач ① догори. Контрольна лампа у вимикачі ① блимає під час увімкнення або вимкнення повного приводу.

Сигнальні лампи  та  на дисплеї приладів починають світитися. ESP® та ASR вимкнені протягом процесу перемикання. Після завершення процесу перемикання



сигнальні лампи  та  на дисплеї приладів вмикаються та системи ESP® і ASR знову вмикаються.

Поки блимає контрольна лампа у вимикачі , ви можете перервати процес перемикання, знову натиснувши на вимикач . Якщо процес перемикання не було виконано, контрольна лампа у вимикачі  трічі коротко блимає. У такому разі одна з умов перемикання не виконана.

Якщо контрольна лампа у вимикачі  світиться, це означає, що повний привід увімкнений. На дисплеї приладів з'являється відповідне повідомлення.



-  Якщо увімкнене передавальне відношення коробки передач LOW RANGE, вимкнення повного приводу неможливе.

### Функція передавального відношення коробки передач LOW RANGE

Передавальне відношення коробки передач LOW RANGE дозволяє рухатися з дуже низькою швидкістю на відповідних передачах. Якщо увімкнути LOW RANGE, потужність двигуна регулюється згідно з процесом перемикання автоматичної коробки передач. Порівняно з положенням для руху дорогами передавальне відношення коробки передач від двигуна на колеса зменшується приблизно на 40 %. Таким чином привідний момент відповідно вищий.

#### Умови перемикання



Для увімкнення чи вимкнення LOW RANGE необхідне виконання наступних умов перемикання:

- Повний привід увімкнений (→ стор. 142).
- Двигун працює.
- Автомобіль не рухається.
- Водій натискає педаль гальма.
- **Автомобілі з механічною коробкою передач:** механічна коробка передач знаходиться в положенні холостого ходу.
- **Автомобілі з автоматичною коробкою передач:** важіль селектора знаходиться в положенні  або .

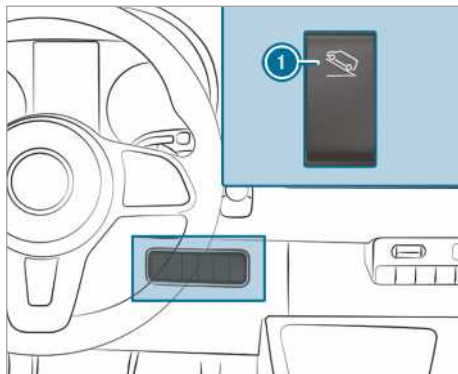
### LOW RANGE, увімкнення та вимкнення







-  1 LOW RANGE, увімкнення та вимкнення

-  На автомобілях з системою DSR (Downhill Speed Regulation) вимикач  замінений вимикачем для DSR.

- ▶ **Увімкнення/вимкнення:** Натисніть вимикач  догори.

Контрольна лампа  на дисплеї приладів блимає протягом процесу перемикання:

- Якщо процес перемикання завершено і LOW RANGE увімкнено, світиться контрольна лампа .
- Якщо процес перемикання завершено і LOW RANGE вимкнено, контрольна лампа  вмикається.

Поки блимає контрольна лампа  процес перемикання можна припинити, повторно натиснувши кнопку . Якщо процес перемикання не було виконано, контрольна лампа  трічі коротко блимає. У такому разі одна з умов перемикання не виконана.

### DSR (Downhill Speed Regulation)

#### Вказівки щодо DSR

Система DSR не може зменшити ані ризик нещасного випадку, ані дію фізичних сил, якщо водій не враховує ситуацію на дорозі або відволікається від неї. Система DSR не може враховувати дорожні та погодні умови, а також ситуацію на дорозі. Система DSR є лише допоміжним засобом. Відповідальність за дотримання дистанції, швидкість та вчасне гальмування лежить на вас.

DSR допомагає під час руху крутими схилами вниз. Шляхом цілеспрямованого застосування гальмівної системи система DSR утримує налаштовану швидкість на похилій ділянці дороги. Утримання швидкості залежить від стану дорожнього покриття та від схилу, а тому можливе не в усіх ситуаціях.

Залежно від ступеня передачі ви можете налаштувати швидкість у межах від 4 км/год до 18 км/год за допомогою педалей гальм або акселератора чи клавішного вимикача на рульовому колесі.

DSR автоматично втручається у наступних ситуаціях:

- Якщо автомобіль зупинений або поточна швидкість його руху менша за 4 км/год, налаштовуються значення 4 км/год або мінімальні для відповідного ступеня передачі значення швидкості.
- Якщо рухатися бездоріжжям зі швидкістю понад 18 км/год, система DSR переходить у режим очікування. DSR залишається увімкненою, але не гальмує автоматично.
- Якщо рухатися спуском зі швидкістю нижче 18 км/год, DSR виконує регулювання для повернення на налаштовану швидкість.
- Якщо рухатися зі швидкістю понад 45 км/год, система DSR автоматично вимикається.

## DSR, увімкнення та вимкнення

### Увімкнення DSR

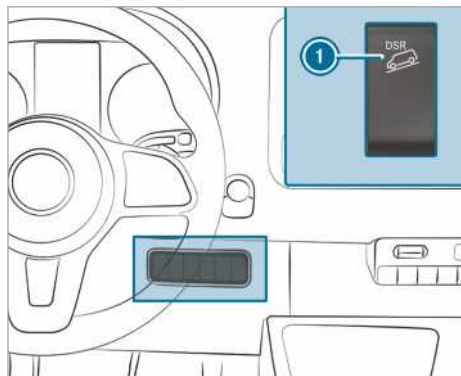

Увімкнути систему DSR можна під час зупинки автомобіля чи під час його руху.

- ▶ Натисніть вимикач ❶ догори.

- ▶ Уповільніть або прискорте автомобіль до потрібної швидкості в діапазоні від 4 км/год до 18 км/год.

- ▶ Відпустіть педаль гальма чи педаль акселератора.

Поточна швидкість збережена. Поки автомобіль стоїть на місці, зберігаються значення 4 км/год або мінімально можливі значення швидкості для відповідного ступеня передачі. На похилих ділянках дороги система DSR автоматично підтримує збережену швидкість і гальмує.

Під час рушання, прискорення або гальмування з увімкненою системою DSR після відпускання педалі акселератора чи педалі гальма або натискання на клавішний вимикач під час роботи регулювання DSR зберігається поточна швидкість. Це стосується лише випадків, коли автомобіль рухається не швидше, ніж 18 км/год.

Індикація стану DSR на бортовому комп'ютері

- **DSR активована:**
  - DSR та налаштована швидкість відображаються в області стану бортового комп'ютера.
- **DSR активована, але не здійснює регулювання:**
  - Ви рухаєтеся зі швидкістю між 18 км/год та 45 км/год.
  - DSR та швидкість 18 км/год відображаються в області стану бортового комп'ютера.  
DSR знаходиться в стані очікування.
- **DSR не активна:**
  - Ви рухаєтеся зі швидкістю понад 45 км/год.
  - DSR відображається в області стану бортового комп'ютера. Додатково відображається повідомлення **DSR Вимкн..**
  - DSR --- відображається в області стану бортового комп'ютера.

### Налаштування швидкості під час руху на спуску

Залежно від ступеня передачі ви можете налаштувати швидкість у межах від 4 км/год до 18 км/год за допомогою педалей гальм або акселератора чи клавішного вимикача на рульовому колесі.

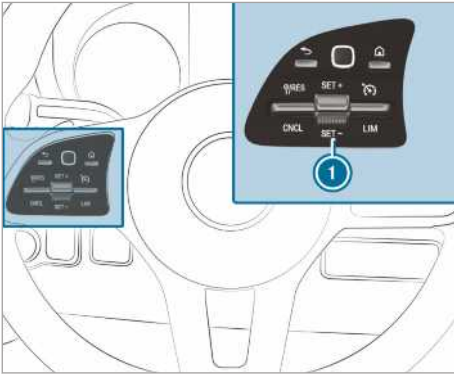

- ▶ Рухаючись похилою ділянкою дороги, загальміть або прискорте автомобіль до бажаної швидкості.
- ▶ Відпустіть педаль гальма чи педаль акселератора. Поточна швидкість збережена.

або

- ▶ Натискайте клавiшний вимикач ① під час роботи регулювання DSR вгору або вниз. Остання збережена швидкість поступово підвищується або знижується.
- ▶ Відпустіть клавiшний вимикач ①. Поточна швидкість збережена.

або

- ▶ Натискайте клавiшний вимикач ① вгору або вниз до досягнення бажаної швидкості.
- ▶ Відпустіть клавiшний вимикач ①. Поточна швидкість збережена.

① Пригальмовування автомобіля до налаштованої швидкості може зайняти певний час. Враховуйте цю затримку при налаштуванні швидкості за допомогою клавiшного вимикача ①.

## Вимкнення системи DSR

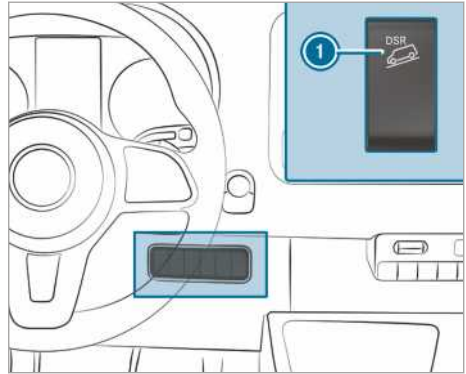

- ▶ Натисніть вимикач ① догори. або
- ▶ Прискортеся та рухайтеся зі швидкістю понад 45 км/год.

DSR вимикається автоматично в таких ситуаціях:

- Ви рухаєтесь зі швидкістю понад 45 км/год.
- ESP® або ABS несправна.

## Електронна система регулювання рівня кузова

### Функція ENR (електронна система регулювання рівня кузова)

**▲ УВАГА!** Ризик защемлення під час опускання автомобіля

Під час опускання автомобіль може защемити частини тіла, ваші або інших осіб, які знаходяться між кузовом та шинами або під автомобілем.

- ▶ Під час опускання автомобіля, прослідкуйте, щоб поблизу колісної арки або під автомобілем нікого не було.

**▲ УВАГА!** Небезпека травмування через перекидання автомобільного домкрату

Якщо ви зупиняєте автомобіль із пневмопідвіскою, пневмопідвіска може залишатися активною до однієї години, навіть якщо запалювання вимкнене. Якщо ви потім піднімаєте автомобіль автомобільним домкратом, пневмопідвіска намагатиметься вирівняти рівень дорожнього просвіту.

Автомобільний домкрат може перекинутися.

- ▶ Натисніть на кнопку «Сервісне обслуговування» перш ніж підняти автомобіль за допомогою пульту дистанційного керування пневмопідвіскою. Це заважає автоматичному регулюванню рівня дорожнього просвіту та ручному підйманню або опусканню.

**▲ УВАГА!** Небезпека аварії через опущену або підняту раму автомобіля

Якщо ви рухаєтесь за опущеною або піднятою рамою автомобіля, це може негативно вплинути на його гальмівні та ходові характеристики. До того ж, якщо рама автомобіля піднята, може бути перевищена допустима висота автомобіля.

- ▶ Перед рушанням налаштуйте рівень для руху.

**▲ УВАГА!** Небезпека аварії при несправності ENR

Якщо система ENR несправна, рівень дорожнього просвіту може бути надто високим, надто низьким або асиметричним.

Це може суттєво вплинути на ходові характеристики та керуваність автомобіля.

- ▶ Обирайте правильний стиль водіння та рухайтесь обережно.
- ▶ Зупиніть автомобіль з урахуванням ситуації на дорозі.
- ▶ Повідомте фахівців спеціалізованої СТО.

**! ВКАЗІВКА** Небезпека пошкодження шасі через опускання рівня дорожнього просвіту

Якщо система ENR несправна чи виконує регулювання під час руху, рівень дорожнього просвіту може опуститися.

- ▶ Перевірте стан дорожнього покриття та достатній дорожній просвіт.
- ▶ Рухайтесь обережно.

Рівень дорожнього просвіту залежить від ступеня завантаження та розподілу вантажу. В автомобілях із пневматичною підвіскою заднього мосту електронна система регулювання рівня кузова (ENR) автоматично вирівнює рівень заднього мосту. Завдяки цьому автомо-

біль завжди залишається на рівні для руху незалежно від ступеня завантаження. Динаміка руху залишається без обмежень. Різниця висоти між обома сторонами автомобіля при цьому повинна становити до 1 см .

ENR не залежить від двигуна і готова до роботи лише при увімкненому запалюванні.

Компресор ENR працює з чутиим звуком.

- ❗ Якщо компресор працює тривало або запускається кілька раз впродовж однієї хвилини, ENR несправна.

Згідно з оснащенням автомобіля залежно від швидкості або положення стоянкового гальма ENR перемикається між ручним режимом роботи та автоматичним.

Якщо ENR перемикається залежно від швидкості, ручний режим роботи активується автоматично, коли автомобіль стоїть. Можна підняти або опустити рівень дорожнього просвіту. Якщо після цього ви рухаєтесь зі швидкістю понад 10 км/год, ручний режим автоматично деактивується, і автоматичний режим налаштовує рівень для руху.

Якщо ENR перемикається залежно від положення стоянкового гальма, ручний режим роботи активується автоматично, коли встановлене стоянкове гальмо. Можна підняти або опустити рівень дорожнього просвіту для навантаження і розвантаження. Якщо відпустити стоянкове гальмо, ручний режим автоматично деактивується і автоматичний режим налаштовує рівень для руху.

Для виконання робіт на автомобілі або заміни колеса ви можете вимкнути систему ENR (→ стор. 147).

Якщо ENR несправна або рівень дорожнього просвіту занадто високий чи занадто низький, лунає звуковий сигнал.

У такому разі ходові характеристики та керуваність автомобіля суттєво змінені. Система ENR якнайшвидше налаштовує стандартний рівень дорожнього просвіту. Обережно продовжуйте рух, поки не вимкнеться звуковий сигнал. Лише тоді рівень дорожнього просвіту автомобіля є стандартним.

Автоматична коробка передач і ENR знову вмикаються залежно від обраної опції автоматично, щоб відновити рівень для руху:

- при відпусканні стоянкового гальма
- починаючи зі швидкості 10 км/год

Якщо виникає загроза перегріву компресора системи ENR, наприклад, через швидкий повторний підйом чи опускання, система ENR вимикається. У такому разі рівень дорожнього просвіту можна знову збільшити або зменшити приблизно через одну хвилину.

### Рівень дорожнього просвіту, піднімання та опускання

#### За допомогою пульта дистанційного керування

Пульт дистанційного керування знаходиться у кріпленні на стійці В сторони водія. Вийміть пульт дистанційного керування з кріплення перед використанням.

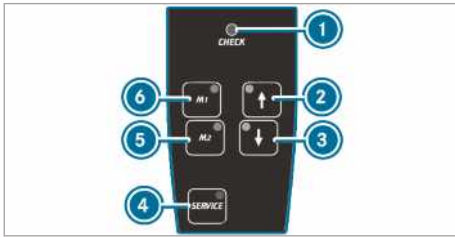

ENR регулярно виконує самоперевірку при увімкненні та впродовж роботи. Контрольна лампа ① на пульті дистанційного керування вмикається приблизно на одну секунду, якщо ви вмикаєте запалювання або ENR за допомогою кнопки ④.

Присутня несправність у наступній роботі контрольної лампи ①:

- Контрольна лампа не вмикається, коли ви вмикаєте запалювання або ENR.  
або
- Після цього через одну секунду контрольна лампа не гасне.  
або
- Контрольна лампа знову вмикається або блимає.

Додатково приблизно протягом 30 секунд лунає попереджувальний звуковий сигнал від пульта дистанційного керування. Розпізнана несправність може відобразитися за допомогою контрольних ламп (сигналізація кодів несправності).

- ▶ Зупиніть автомобіль і залиште запалювання увімкненим.

- ▶ **Збільшення або зменшення рівня дорожнього просвіту:** утримуйте кнопку ② або ③ натиснутою, поки не буде досягнута потрібна висота рівня дорожнього просвіту.

Контрольна лампа у кнопці ② або ③ блимає, поки змінюється рівень дорожнього просвіту. Якщо рівень дорожнього просвіту налаштовано, контрольна лампа у кнопці ② або ③ світиться.

- ▶ **Автоматичне опускання:** коротко натисніть кнопку ③.

ENR автоматично опускає автомобіль у найнижче положення.

Контрольна лампа у кнопці ③ блимає, поки змінюється рівень дорожнього просвіту. Якщо рівень дорожнього просвіту налаштовано, контрольна лампа у кнопці ③ світиться.

- ▶ Щоб припинити рух, коротко натисніть кнопку ②.

- ▶ **Піднімання або опускання на рівень для руху:** коротко натисніть кнопку ② або ③. Система ENR автоматично піднімає або опускає автомобіль на рівень для руху.

Контрольна лампа у кнопці ② або ③ блимає, поки змінюється рівень дорожнього просвіту. Якщо рівень дорожнього просвіту налаштовано, контрольна лампа у кнопці ② або ③ світиться.

- ▶ Щоб припинити рух, коротко натисніть відповідну кнопку.

- ▶ **Збереження налаштованого рівня дорожнього просвіту:** налаштуйте потрібний рівень дорожнього просвіту.

- ▶ Довготривало натисніть кнопку ⑤ або ⑥, поки не пролунає звуковий сигнал. Налаштований рівень дорожнього просвіту збережено на відповідній кнопці ⑤ або ⑥.

- ▶ **Виклик збереженого рівня дорожнього просвіту:** коротко натисніть кнопку ⑤ або ⑥.

Система ENR автоматично піднімає або опускає автомобіль на збережений рівень дорожнього просвіту.

Контрольна лампа у кнопці ⑤ або ⑥ блимає, поки змінюється рівень дорожнього просвіту. Якщо рівень дорожнього просвіту налаштовано, контрольна лампа у кнопці ⑤ або ⑥ світиться.

- ▶ Щоб припинити рух, натисніть і відпустіть кнопку ② або ③.
- ▶ **Увімкнення автоматичного режиму:** рухайтесь зі швидкістю понад 10 км/год або відпустіть стоянкове гальмо. Система ENR автоматично регулює рівень дорожнього просвіту.
- ▶ Щоб припинити рух, коротко натисніть кнопку ② або ③.

#### Увімкнення та вимкнення системи ENR

- ▶ **Вимкнення ENR:** натисніть кнопку ④. Контрольна лампа кнопки ④ світиться.
- ▶ **Повторне увімкнення ENR:** знову натисніть кнопку ④. Контрольна лампа кнопки ④ перестає світитися.

#### За допомогою кнопки на панелі управління

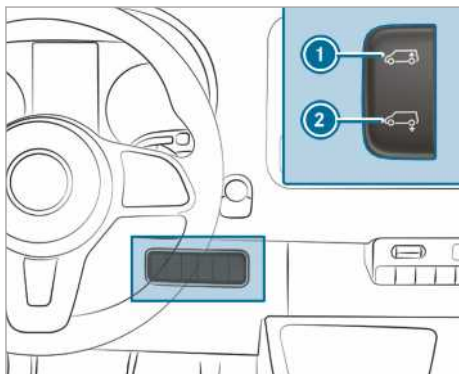

- ▶ Зупиніть автомобіль і залиште запалювання увімкненим.
- ▶ **Автоматичне опускання:** коротко натисніть вимикач ② донизу. ENR автоматично опускає автомобіль вниз.
- ▶ Щоб припинити рух, коротко натисніть вимикач ① догори.
- ▶ **Піднімання на рівень для руху:** коротко натисніть вимикач ① догори. Система ENR автоматично піднімає автомобіль на рівень для руху.
- ▶ Щоб припинити рух, коротко натисніть вимикач ② донизу.

- ▶ **Увімкнення автоматичного режиму:** рухайтесь зі швидкістю понад 10 км/год або відпустіть стоянкове гальмо. Система ENR автоматично регулює рівень дорожнього просвіту.

#### Заповнення повітрям ENR у випадку аварії

Лише для автомобілів із клапанами для аварійного заповнення ENR. Якщо ENR несправна і автомобіль стоїть під кутом, ви можете підняти або опустити його аварійними вентилями (вентиль шини), використовуючи стороннє джерело стислого повітря. Потім з вимкненою ENR ви можете обережно доїхати до найближчої спеціалізованої СТО і усунути там несправність.

**!** **ВКАЗІВКА** Пошкодження занадто високим тиском

Якщо тиск у пневмобалоні підвіски надто високий, можна пошкодити систему повітропроводу або пневмобалон підвіски.

- ▶ Не перевищуйте максимальний допустимий ефективний тиск 600 кПа (6 бар, 87 psi).

- ▶ Затягніть стоянкове гальмо.
- ▶ **Автомобілі з автоматичною коробкою передач:** переведіть коробку передач у положення **P**.
- ▶ Вимкніть ENR (→ стор. 147).
- ▶ Зупиніть двигун і відкрийте капот (→ стор. 306).
- ▶ Поверніть ковпачок на відповідному клапані.
- ▶ Під'єднайте стороннє джерело стиснутого повітря.
- ▶ Шляхом наповнення або видалення стиснутого повітря збільшуйте або зменшуйте рівень дорожнього просвіту доти, поки він не досягне рівня для руху і автомобіль стоятиме горизонтально. При цьому враховуйте максимальний допустимий ефективний тиск 600 кПа (6 бар, 87 psi).
- ▶ Від'єднайте стороннє джерело стиснутого повітря.
- ▶ Прикрутіть ковпачки на клапани.
- ▶ Закрийте капот (→ стор. 306).
- ▶ Обережно продовжуйте рух до найближчої спеціалізованої СТО.

## Проблеми з електронною системою регулювання рівня кузова

Проблема	Можливі причини виникнення несправностей/наслідки та ▶ Рішення
Ви не можете збільшити або зменшити рівень дорожнього просвіту, коли автомобіль не рухається.	<p>Існує загроза перегріву компресора. Після повторного піднімання чи опускання автомобіля функція захисту від багаторазових натискань блокує систему ENR.</p> <p>▶ Приблизно через одну хвилину знову спробуйте вручну налаштувати рівень дорожнього просвіту.</p>
	<p>Система ENR вимкнена через знижену напругу. Можливо, не заряджена акумуляторна батарея.</p> <p>Можуть погіршитися стійкість автомобіля під час руху та комфортність поїздки.</p> <p>▶ Запустіть двигун.</p> <p>▶ Якомога швидше відвідайте спеціалізовану СТО.</p>

### Заправка

#### Заправка автомобіля

**▲ УВАГА!** Небезпека виникнення пожежі та вибуху через паливо

Паливо легкозаймисте.

- ▶ Уникайте відкритого вогню, прямого світла, паління та утворення іскор.
- ▶ Перед та під час заправки вимикайте запалювання та автономний обігрівач, якщо він наявний.

**▲ УВАГА!** Небезпека травмування через паливо

Паливо отруйне і шкідливе для здоров'я.

- ▶ Уникайте потрапляння палива на шкіру, в очі або на одяг, а також його ковтання.
- ▶ Не вдихайте паливні випари.
- ▶ Зберігайте паливо подалі від дітей.
- ▶ Двері та вікна тримайте закритими впродовж процесу заправки.

При контакті з паливом дотримуйтесь наступних рекомендацій:

- ▶ Негайно змивайте паливо зі шкіри водою з милом.
- ▶ Якщо паливо потрапило в очі, одразу ретельно промийте очі чистою водою. Слід негайно звернутися за допомогою до лікаря.

- ▶ У випадку проковтування палива негайно зверніться до лікаря. Не викликайте блювоту.
- ▶ Негайно зніміть одяг, на який потрапило паливо.

**▲ УВАГА!** Небезпека пожежі та вибуху через електростатичний заряд

Електростатичний заряд може спричинити утворення іскор і запалити паливні випари.

- ▶ Перед тим як відкрити кришку горловини паливного бака або взяти заправний пістолет, доторкніться до металевого кузова автомобіля. Таким чином можна зняти можливо наявний електростатичний заряд.
- ▶ Під час заправки не сідайте в автомобіль. Можна знову отримати електростатичний заряд.

**▲ УВАГА!** Небезпека пожежі через паливну суміш

Автомобілі з дизельним двигуном:

Точка займання паливної суміші дизельного палива, змішаного з бензином, нижче, ніж у чистого дизельного палива.

Коли двигун працює, деталі системи відведення відпрацьованих газів можуть помітно перегрітися.

- ▶ Ніколи не заправляйте автомобіль бензином.
- ▶ Ніколи не домішуйте в дизельне паливо бензин.

**!** **ВКАЗІВКА** Не заправляйте автомобілі з дизельним двигуном бензином.

Якщо випадково заправили неправильне паливо:

- Не вмикайте запалювання. Інакше паливо може потрапити до паливної системи.

Навіть невелика кількість невідповідного палива може пошкодити паливну систему і двигун. Ремонт вимагатиме великих витрат.

- ▶ Зверніться до фахівців спеціалізованої СТО.
- ▶ Зверніться до спеціалістів, щоб повністю спорожнити паливний бак і паливопровод.

**!** **Вказівка** Пошкодження системи подачі палива через переповнений паливний бак.

- ▶ Заповнюйте паливний бак доти, доки заправний пістолет не вимкнеться.

**!** **Вказівка** Виливання палива при видавленні заправного пістолета.

- ▶ Заповнюйте паливний бак доти, доки заправний пістолет не вимкнеться.

**!** **ВКАЗІВКА** Пошкодження внаслідок потрапляння палива на лаковані поверхні

- ▶ Не допускайте потрапляння палива на лаковані поверхні.



### **ВКАЗІВКА ЩОДО ОХОРОНИ**

**ДОВКІЛЛЯ** Шкода довіллю через неналежне поводження з паливом

При неналежному поводженні з паливом воно може становити небезпеку для людей і довкілля.

- ▶ Заборонено допускати потрапляння палива в каналізаційну мережу, у

поверхневі водойми, у ґрунтові води або в ґрунт.

### **Передумови**

- Автомобіль розблокований.
  - Додатковий обігрівач вимкнений.
  - Запалювання вимкнене.
  - Ліві передні двері відкриті.
- i** Під час заправки не сідайте в автомобіль. У вас знову може накопичитись електростатичний заряд.

Дотримуйтеся вказівок щодо експлуатаційних матеріалів (→ стор. 384).

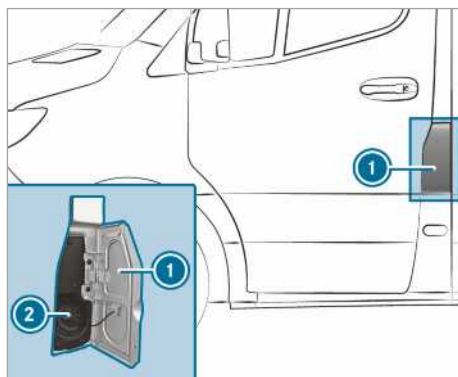

- 1** Відкидна кришка заправного люка
- 2** Кришка горловини паливного бака

**i** Відкидна кришка заправного люка знаходиться у напрямку руху ліворуч поруч з передніми дверима. Положення кришки горловини паливного бака відображається також на дисплеї приладів . Стрілка на заправній колонці вказує сторону автомобіля.

- ▶ Відкрийте відкидну кришку заправного люка **1**.
- ▶ Поверніть кришку горловини паливного бака **2** ліворуч і зніміть її.
- ▶ Закрийте всі двері, щоб паливні випари не потрапили до салону автомобіля.
- ▶ Повністю вставте заливний патрубок заправного пістолета в бак, підвісьте і заправте.
- ▶ Заповнюйте паливний бак, поки заправний пістолет не вимкнеться.



- ▶ Встановіть кришку горловини паливного бака ② і покрутіть праворуч. Клацання сигналізує про те, що кришка горловини паливного бака повністю закрита.
- ▶ Відкрийте ліві передні двері.
- ▶ Закрийте відкидну кришку заправного люка ①.

**i** **Автомобілі з дизельним двигуном і пристроєм захисту від заправки неправильним видом палива:** конфігурація бака розрахована для заправки на дизельних

заправних колонках для легкових автомобілів.

- i** **Автомобілі з дизельними двигуном без пристроєм захисту від заправки неправильним видом палива:** можливість заправки також і на заправній колонці з дизельним паливом для вантажних автомобілів.
- i** Якщо паливо з паливного бака повністю витрачене, заправте принаймні 5 л палива.

## Проблеми, пов'язані з паливом та паливним баком

Проблема	Можливі причини виникнення несправностей/наслідки та ▶ Рішення
В автомобілі спостерігається витік палива.	<p>Паливопровід або паливний бак пошкоджено.</p> <ul style="list-style-type: none"> <li>▶ Увімкніть стоянкове гальмо.</li> <li>▶ Вимкніть двигун.</li> <li>▶ Витягніть ключ із замка запалювання.</li> </ul> <p>або, в автомобілях з KEYLESS-START:</p> <ul style="list-style-type: none"> <li>▶ Відкрийте двері водія. Бортова електроніка знаходиться в положенні <input type="checkbox"/>. Це відповідає «витягнутому ключеві».</li> <li>▶ У жодному випадку не запускайте двигун повторно!</li> <li>▶ Повідомте фахівцям спеціалізованої СТО.</li> </ul>
Двигун не запускається.	<p>Паливо з паливного бака повністю витрачене.</p> <ul style="list-style-type: none"> <li>▶ Заправте автомобіль принаймні 5 л палива.</li> <li>▶ Увімкніть запалювання приблизно на десять секунд.</li> <li>▶ Безперервно запускайте двигун максимум протягом десяти секунд, поки він не запрацює в регулярному режимі.</li> </ul> <p>Якщо двигун не запускається:</p> <ul style="list-style-type: none"> <li>▶ Знову увімкніть запалювання приблизно на десять секунд.</li> <li>▶ Знову постійно запускайте двигун максимум протягом десяти секунд, поки він не почне працювати в регулярному режимі.</li> </ul> <p>Якщо після трьох спроб двигун все ще не запускається:</p> <ul style="list-style-type: none"> <li>▶ Повідомте фахівцям спеціалізованої СТО.</li> </ul>

## AdBlue®

### Вказівки щодо AdBlue®

**!** **ВКАЗІВКА** Коли відкриваєте бак з AdBlue®, може виходити невелика кількість випарів аміаку.

- ▶ Заповнюйте бак для AdBlue® лише у добре провітрюваних приміщеннях.
- ▶ Уникайте потрапляння AdBlue® на шкіру, очі або одяг.
- ▶ Зберігайте AdBlue® подалі від дітей.

**!** **ВКАЗІВКА** Не ковтайте рідину AdBlue®.

Якщо проковтнули AdBlue®:

- ▶ Негайно ретельно прополощіть ротову порожнину.
- ▶ Випийте велику кількість води.
- ▶ Слід негайно звернутися за допомогою до лікаря.

**!** **ВКАЗІВКА** Пошкодження через присадки в AdBlue® або розведення AdBlue®

Порушення нейтралізації відпрацьованих газів з використанням AdBlue® можливе з наступних причин:

- присадки в AdBlue®
- розведення AdBlue®
- ▶ Використовуйте лише AdBlue® відповідно до ISO 22241.
- ▶ Не домішуйте присадки.
- ▶ Не розводьте AdBlue®.

**!** **ВКАЗІВКА** Пошкодження та несправності через забруднення в AdBlue®

Забруднення в AdBlue® спричиняють наступне:

- підвищене значення токсичності відпрацьованих газів
- пошкодження каталізатора
- пошкодження двигуна
- пошкодження функції нейтралізації відпрацьованих газів AdBlue®
- ▶ Уникайте забруднень в AdBlue®.

**!** **ВКАЗІВКА** Кристалізація залишків AdBlue® через деякий час. Видалення залишків AdBlue®.

- ▶ Негайно промийте водою поверхні, які під час заправки контактували з AdBlue®.
- ▶ AdBlue® можна також видалити вологою ганчіркою і холодною водою.
- ▶ Якщо AdBlue® вже кристалізувався, для очищення використовуйте губку і холодну воду.

AdBlue® є рідким розчином карбаміду для нейтралізації відпрацьованих газів дизельних двигунів. Для правильного функціонування системи нейтралізації відпрацьованих газів використовуйте лише AdBlue® відповідно до ISO 22241.

AdBlue® має наступні характеристики:

- неотруйний
- не має кольору та запаху
- незаймистий

Доступність AdBlue®:

- Для заправки рідини AdBlue® можна звернутися на спеціалізовану СТО, наприклад, до пункту швидкого сервісу авторизованої станції техобслуговування Mercedes-Benz.
- Рідина AdBlue® доступна на багатьох заправних станціях в роздавальних колонках AdBlue®.
- Крім цього, рідину AdBlue® можна знайти на спеціалізованих СТО, наприклад, на авторизованій станції техобслуговування Mercedes-Benz та на багатьох заправках у каністрах AdBlue® або в пляшках для доливання AdBlue®.

- ❗ AdBlue® замерзає при температурі приблизно  $-11^{\circ}\text{C}$ . Завод-виробник оснащує автомобіль підігрівачем AdBlue®. Тому зимова експлуатація забезпечується навіть при температурі нижче  $-11^{\circ}\text{C}$ . Якщо ви заливаєте AdBlue® при температурах нижче  $-11^{\circ}\text{C}$ , рівень AdBlue® може неправильно відобразитися на комбінації приладів. Пройдіть із замороженим AdBlue® щонайменше 20 хвилин, після чого припаркуйте автомобіль принаймні на 30 секунд, щоб правильно відобразився рівень заповнення. У складних зимових умовах за певних обставин розпізнавання кількості дозправки може тривати значно довше. Поставте автомобіль у теплом гаражі, щоб скоротити цей процес.
- ❗ При доливанні рідини слідкуйте за тим, щоб для з'єднання з горловиною для доливання використовувались засоби, що запобігатимуть протіканню рідини.

### Виклик індикації запасу ходу для AdBlue® та рівня заповнення AdBlue®

Бортовий комп'ютер:

➔ Сервіси

- ▶ Вибрати і підтвердити **AdBlue**.  
Відображається рівень заповнення AdBlue® та запас ходу для AdBlue®.

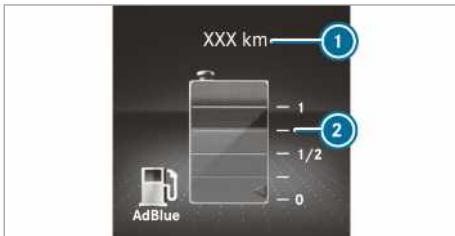

Індикація дисплея приладів на кольоровому дисплеї

- ❶ Запас ходу для AdBlue®  
❷ Рівень заповнення AdBlue®

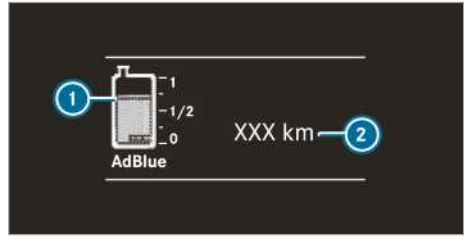

Індикація дисплея приладів на чорно-білому дисплеї

- ❶ Рівень заповнення AdBlue®  
❷ Запас ходу для AdBlue®

### Доливання AdBlue®

- ❗ **ВКАЗІВКА** Пошкодження двигуна через AdBlue® в паливі

- ▶ Забороняється заливати AdBlue® в паливний бак.
- ▶ AdBlue® можна заливати лише в бак AdBlue®.
- ▶ Уникайте перепоповнення баку AdBlue®.

- ❗ **ВКАЗІВКА** Забруднення салону автомобіля через випаровування AdBlue®

- ▶ Після наповнення AdBlue® ретельно закривайте канистру, що використовується для доливання.
- ▶ Не возіть канистру для доливання AdBlue® в автомобілі постійно.

### Передумови

- Запалювання вимкнене.

Автомобілі, зареєстровані як легкові: зазначені повідомлення, які з'являються одне за одним на багатофункціональному дисплеї, закликають вас наповнити бак AdBlue®:

- **Долити AdBlue див. посібн. з експл.**  
Ємність бака AdBlue® використано до рівня резерву.
- **Долийте AdBlue Зменш. пот. ч-з XXXкм**  
Ви можете проїхати на автомобілі лише вказану відстань. Долийте AdBlue® якомога швидше.
- **Долити AdBlue Погірш. пот.:20км/год Зап. немож. ч-з:XXXкм**

Швидкість автомобіля обмежена до 20 км/год. Ви можете проїхати на автомобілі лише вказану відстань. Надалі пуск двигуна неможливий.

- **Долити AdBlue Пуск неможливий**  
Запуск автомобіля може не відбутися.

Автомобілі, зареєстровані як вантажні автомобілі: зазначені повідомлення, які з'являються одне за одним на багатофункціональному дисплеї, закликають вас наповнити бак AdBlue®.

- **Долити AdBlue див. посібн. з експл.**  
Ємність бака AdBlue® використано до рівня резерву.

- **AdBlue nachfüllen Leistung vermindert**
- **Долийте AdBlue. Після повт. пуску двигуна Потужн. зменш.: 20 км/год**

Після повторного запуску двигуна автомобіль може рухатися лише зі швидкістю 20 км/год.

- **Долийте AdBlue. Потужність зменшена: 20 км/год**

Автомобіль може рухатися лише зі швидкістю 20 км/год.

Ви можете викликати відображення рівня заповнення AdBlue® та запасу ходу для AdBlue® (→ стор. 153).

### Відкривання кришки горловини бака AdBlue®, якщо кришка не блокується

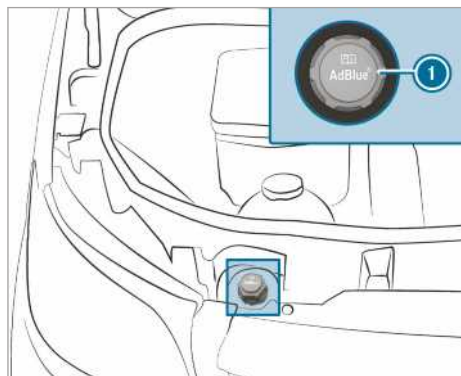

- ▶ Відкрийте капот.
- ▶ Поверніть кришку горловини бака AdBlue®  
① ліворуч і зніміть її.

### Відкривання кришки горловини бака AdBlue®, якщо кришка блокується

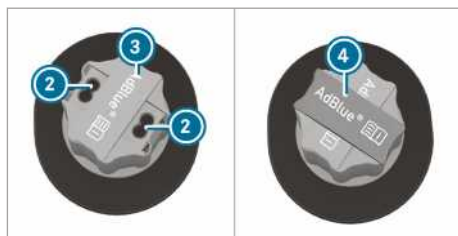
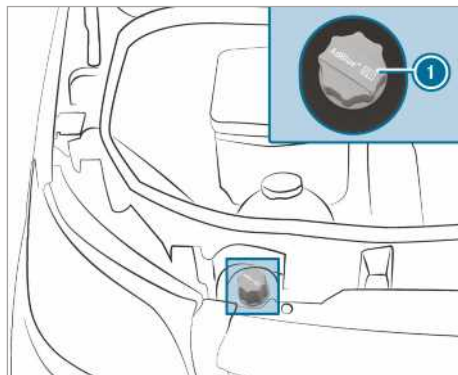

- ▶ Відкрийте капот.
- ▶ Візьміть інструмент ④ для відмикання кришки горловини бака AdBlue® ① з комплекту бортового інструменту.
- ▶ Потягніть накладку ③ кришки горловини бака AdBlue® ① вгору, поверніть на 90° та відпустіть її.
- ▶ Вставте інструмент ④ в отвори ② кришки горловини бака AdBlue® ①.
- ▶ Поверніть кришку горловини бака AdBlue® ① ліворуч і зніміть її.

## Підготовка каністри для наповнення AdBlue®

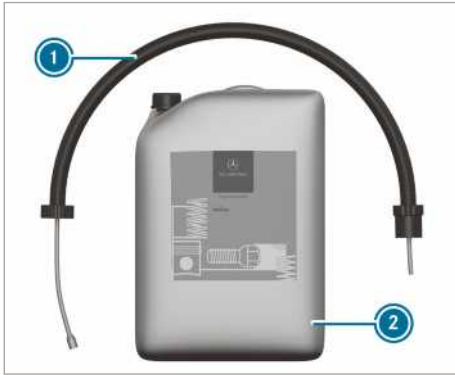

Варіант 1



Варіант 2

- ▶ Відкрутіть кришку каністри для доливання AdBlue® (2).
- ▶ Міцно закрутіть одноразовий шланг (1) на отворі каністри для AdBlue® (2).

## Доливання AdBlue®

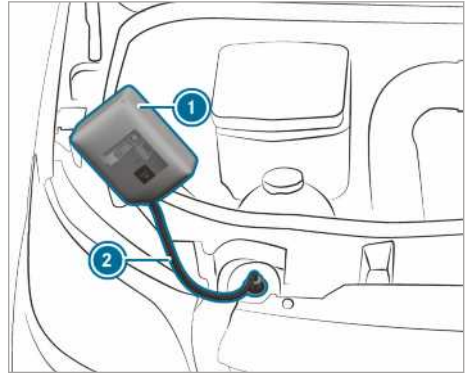

Варіант 1

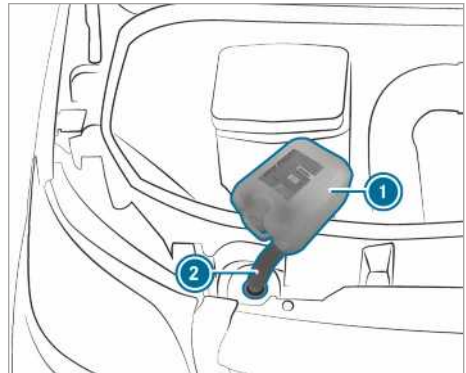

Варіант 2

- ▶ Міцно від руки накрутіть одноразовий шланг (2) на заливний патрубок автомобіля.
  - ▶ Підніміть та нахиліть каністру для доливання AdBlue® (1).
- Якщо бак AdBlue® повністю наповнений, припиніть процес заправки.
- Каністру для доливання AdBlue® (1) можна знімати частково спорожненою.
- ▶ Відкрутіть одноразовий шланг (2) та каністру для доливання AdBlue® (1) у зворотній послідовності та закрийте.
  - ▶ Увімкніть запалювання принаймні на 60 секунд.
  - ▶ Запустіть автомобіль.
- i** Не тримайте постійно каністру для доливання AdBlue® в автомобілі.

**Пляшка для доливання AdBlue®**

Він руки накрутіть пляшку для доливання AdBlue® на заливну горловину в моторному відсіку. Інакше її можна пошкодити.



Пляшки для доливання AdBlue® ① можна придбати на багатьох заправних станціях або на спеціалізованій СТО. Пляшки для доливання без накрутної кришки не забезпечують захисту від переливання. Може статися переливання AdBlue®. Mercedes-Benz пропонує спеціальні пляшки для доливання з накрутними кришками. Ви можете отримати їх на кожній авторизованій станції техобслуговування Mercedes-Benz.

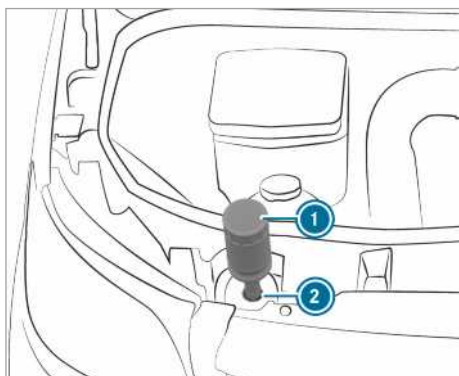

- ▶ Відкрутіть захисний ковпачок з пляшки для доливання AdBlue® ①.
- ▶ Вставте пляшку для доливання AdBlue® ① в заливну горловину ②, як показано, і міцно закрутіть її за годинниковою стрілкою.

- ▶ Притисніть пляшку для доливання AdBlue® ① у напрямку заливної горловини ②. Бак AdBlue® заповнюється. Це може тривати до однієї хвилини.

❗ Після припинення притискання пляшки для доливання AdBlue® донизу процес доливання припиняється. Пляшку для доливання можна знімати частково спорожненою.

- ▶ Відпустіть пляшку для доливання AdBlue® ①.
- ▶ Відкрутіть пляшку для доливання AdBlue® ① проти годинникової стрілки та зніміть її.
- ▶ Знову накрутіть захисний ковпачок пляшки для доливання AdBlue® ①.

**Заправка з використанням заправного пістолета заправної колонки AdBlue®**

- ▶ Вставте заправний пістолет у заливний патрубков автомобіля і залийте AdBlue®. При цьому не допускайте переповнення бака AdBlue®.

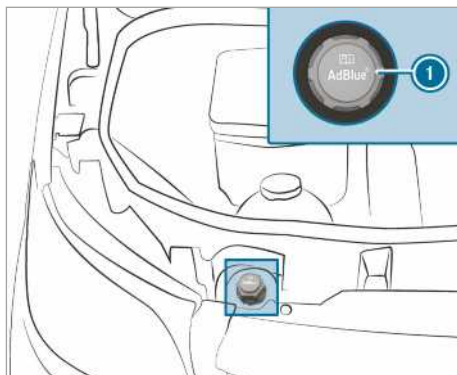
**Відкриття кришки горловини бака AdBlue®, якщо кришка не блокується**

- ▶ Після заповнення бака AdBlue® встановіть кришку горловини бака AdBlue® ① на заливний патрубок і закрутіть праворуч.
- ▶ Закручіть кришку горловини бака AdBlue®, поки не стане видно напис і він не розташується горизонтально. Лише так заливний патрубок правильно закривається.
- ▶ Закрийте капот.

## Закривання кришки горловини бака AdBlue®, що блокується

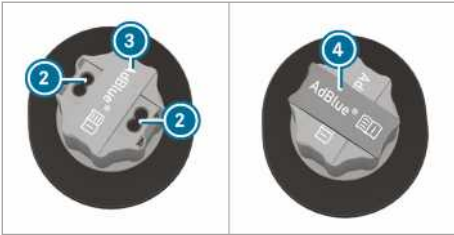
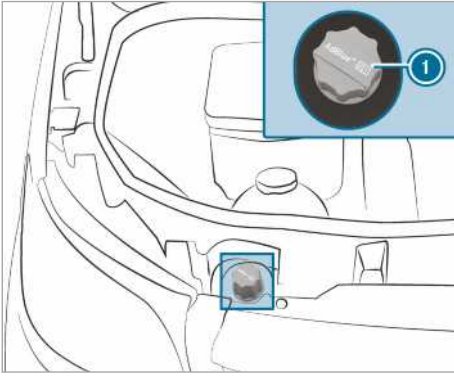

- ▶ Після заповнення бака AdBlue® встановіть кришку горловини бака AdBlue® ① на заливний патрубок і закрутіть праворуч.
- ▶ Візьміть інструмент ④ з кришки горловини бака AdBlue® ① та покладіть його в комплект бортового інструменту.
- ▶ Потягніть накладку ③ з кришки горловини бака AdBlue® ① вгору, поверніть її на отвори ② кришки горловини бака AdBlue® ① і відпустіть.
- ▶ Поверніть кришку горловини бака AdBlue® ①.  
Коли кришка горловини бака AdBlue® ① вільно прокручується, бак AdBlue® замкнений.

## Паркування

### Зупинка автомобіля на стоянку

- ▲ **УВАГА!** Ризик виникнення пожежі через гарячі деталі системи випуску відпрацьованих газів

Якщо займисті матеріали, наприклад, листя, трава або гілки, контактують з гарячими деталями системи відведення відпрацьованих газів або потоком відпрацьованого газу, вони можуть загорітися.

- ▶ Паркуйте автомобіль так, щоб ніякі займисті матеріали не могли торкатися гарячих деталей автомобіля.
- ▶ Не паркуйтеся на сухих луках або зібраних зернових полях.

- ▲ **УВАГА!** Аварія- та небезпека травмування у випадку залишення дітей в автомобілі без нагляду

Якщо залишити дітей у автомобілі без нагляду, вони можуть

- відкрити двері і таким чином створити небезпеку для інших людей або учасників дорожнього руху.
- вийти з машини і потрапити на ділянку дорожнього руху.
- керувати пристроями в автомобілі та, наприклад, заблокувати замок.

Крім того, діти можуть спричинити рух машини, якщо вони, наприклад:

- відпустять стоянкове гальмо.
- перемкнуть автоматичну коробку передач з положення паркування **P** або механічну коробку передач у положення холостого ходу.
- запустять двигун.

- ▶ При виході з автомобіля завжди беріть з собою ключ запалювання та блокуйте автомобіль.
- ▶ Ніколи не залишайте дітей та тварин в автомобілі без нагляду.
- ▶ Зберігайте ключ так, щоб він не міг потрапити до рук дітей.

**!** **ВКАЗІВКА** Пошкодження автомобіля або трансмісії через відкочування

- ▶ Завжди зупиняйте автомобіль згідно з правилами дорожнього руху.
- ▶ Завжди належним чином фіксуйте автомобіль для попередження його відкочування.

**!** **УВАГА!** Аварія та небезпека травмування через не ввімкнене стоянкове гальмо

Якщо залишити зупинений на стоянку автомобіль зі встановленим паркувальним положенням **P** і не ввімкнути стоянкове гальмо, автомобіль може відкотитись.

Увімкнене паркувальне положення **P** не є повноцінною заміною стоянковому гальму.

Виникає небезпека аварії та травмування!

- ▶ Вжити наступних заходів з метою попередження відкочування.

Дотримуйтесь наступних вказівок для забезпечення правильного блокування автомобіля від непередбачуваного відкочування.

- ▶ Завжди встановлюйте стоянкове гальмо.
- ▶ **Автомобілі з механічною коробкою передач:** увімкніть першу передачу або передачу заднього ходу.
- ▶ **Автомобілі з автоматичною коробкою передач:** встановіть положення коробки передач **P**.
- ▶ **На підйомах або спусках:** передні колеса повинні бути повернуті в напрямку бордюру.
- ▶ **На підйомах або спусках:** зафіксуйте задній міст за допомогою противідкатної підпори або предметом, що не має гострих країв (→ стор. 162).

- i** Після зупинки автомобіля на стоянку ви можете керувати боковим склом ще протягом п'яти хвилин.

## Ручне стоянкове гальмо

**Фіксація або відпущання важеля стоянкового гальма**

**!** **УВАГА!** Під час гальмування стоянковим гальмом існує небезпека заносу та аварії

Якщо вам необхідно сповільнити автомобіль за допомогою стоянкового гальма, гальмівний шлях буде значно довшим, та колеса можуть блокуватися. Існує небезпека заносу та аварії.

- ▶ Дозволяється гальмувати автомобіль стоянковим гальмом, лише якщо робоча гальмівна система вийшла з ладу.
- ▶ У такому режимі використання не слід надто сильно задіювати стоянкове гальмо.
- ▶ Якщо колеса блокуються, негайно відпустіть стоянкове гальмо до такого рівня, щоб колеса знову почали крутитися.

**!** **УВАГА!** Існує небезпека пожежі та аварії, якщо не відпустити стоянкове гальмо

Якщо стоянкове гальмо під час руху не повністю відпущене, можуть виникати такі ситуації:

- Стоянкове гальмо може перегрітися та спричинити пожежу.
- Стоянкове гальмо може втратити функцію утримання.
- ▶ Перед рушанням повністю відпустіть стоянкове гальмо.



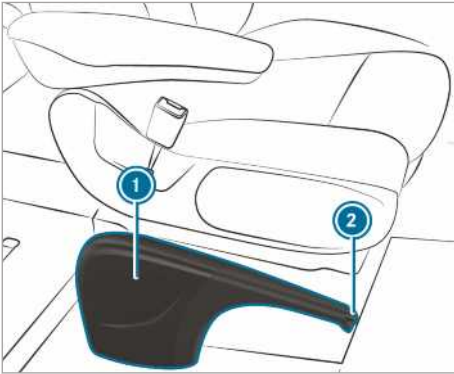

Якщо ви гальмуєте автомобіль за допомогою стоянкового гальма, ліхтарі сигналу гальмування не світяться.

Зазвичай слід задіювати стоянкове гальмо, лише якщо автомобіль не рухається.

▶ **Задіяння стоянкового гальма:** зтягніть важіль стоянкового гальма ❶ до останнього досяжного ступеня.

Під час роботи двигуна контрольна лампа  на дисплеї приладів починає світитись. Якщо автомобіль рухається, лунає попереджувальний звуковий сигнал.

❗ В автомобілях з відкидним важелем стоянкового гальма ви можете потім натиснути важіль стоянкового гальма ❶ вниз до упору.

▶ **Відпускання стоянкового гальма:** в автомобілях з відкидним важелем стоянкового гальма спочатку потягніть важіль стоянкового гальма ❶ вгору до упору.

▶ Трохи зтягніть важіль стоянкового гальма ❶ і натисніть кнопку розблокування ❷.

▶ Переведіть важіль стоянкового гальма ❶ вниз до упору. Контрольна лампа  на дисплеї приладів гасне.

**Опускання та піднімання ручного гальмівного важеля (лише в автомобілях із відкидним ручним гальмівним важелем)**

#### Передумови

- Ручний гальмівний важіль задіяний.
- ▶ **Опускання ручного гальмівного важеля:** натисніть ручний гальмівний важіль вниз до упору.

▶ **Піднімання ручного гальмівного важеля:** потягніть ручний гальмівний важіль вгору до упору.

**Виконання екстреного гальмування важелем стоянкового гальма**

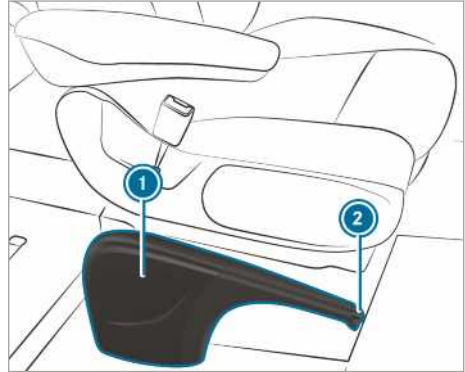

У винятковому випадку при відмові робочої гальмівної системи ви можете виконати екстрене гальмування стоянковим гальмом.

▶ **Екстрене гальмування:** утримуйте натисненою кнопку розблокування ❷ і обережно потягніть гальмівний важіль ❶.

#### Електричне стоянкове гальмо

**Вказівки щодо електричного стоянкового гальма**

**⚠ УВАГА!** Небезпека аварії та травми при відсутності нагляду за дітьми, що знаходяться в автомобілі

Якщо дітей залишити у автомобілі без нагляду, вони можуть

- відкрити двері і таким чином створити небезпеку для інших людей або учасників дорожнього руху.
- вийти і потрапити на дорогу.
- керувати обладнанням автомобіля і наприклад защемитися.

Крім того діти можуть зрушити автомобіль з місця, якщо наприклад:

- відпустять стоянкове гальмо;
- змінять положення коробки передач;
- запустять автомобіль.



- ▶ Ніколи не залишайте в автомобілі дітей без нагляду.
- ▶ При виході з автомобіля завжди беріть із собою ключ запалювання і блокуйте автомобіль.
- ▶ Зберігати ключі в недоступному для дітей місці.

Для належного виконання автоматичних функцій водій повинен зайняти правильне положення сидіння (→ стор. 68).

Функція електричного стоянкового гальма залежить від напруги бортової мережі. Якщо напруга бортової мережі низька або в системі є несправність, у деяких випадках неможливо задіяти електричне стоянкове гальмо, та починає світитися жовта контрольна лампа .

У цьому випадку поставте автомобіль на стоянку наступним чином:

- Зупиніть та заблокуйте автомобіль на рівній поверхні для попередження його відкочування.
- **Автомобілі з автоматичною коробкою передач:** переведіть коробку передач у положення .
- **Автомобілі з механічною коробкою передач:** встановіть першу передачу.

 Лише якщо червона контрольна лампа  почне безперервно світитися, це свідчить про те, що електричне стоянкове гальмо дійсно задіяне.

Увімкнене стоянкове гальмо при низькій напрузі бортової мережі або через збої в системі за певних обставин неможливо відпустити. Повідомте фахівцям спеціалізованої СТО. Електричне стоянкове гальмо при вимкненому двигуні регулярно виконує функціональну перевірку. При цьому звуки, що виникають, не є несправністю.

### Автоматичне встановлення електричного стоянкового гальма

#### Автомобілі з автоматичною коробкою передач:

Електричне стоянкове гальмо фіксується автоматично, якщо коробка перемикачів передач знаходиться в положенні .

Додатково повинна виконуватись принаймні одна з зазначених умов:

- Двигун вимкнений.
- Водій не сидить на сидінні водія.

- Замок ременя безпеки відкритий.

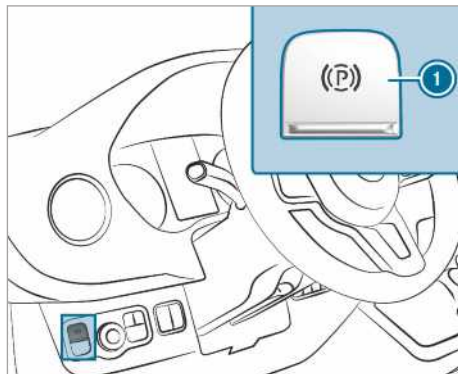



Щоб запобігти автоматичному увімкненню електричного стоянкового гальма, потягніть за вимикач .

Електричне стоянкове гальмо фіксується автоматично, якщо активний асистент з контролем безпечної дистанції DISTRONIC зупинив автомобіль.

Додатково повинна виконуватись принаймні одна з зазначених умов:

- Двигун вимкнений.
- Водій не сидить на сидінні водія.
- Замок ременя безпеки відкритий.
- Виникла системна помилка.
- Електроживлення недостатнє.
- Автомобіль стоїть протягом тривалого часу.

На дисплеї приладів починає світитися червона контрольна лампа . Лише якщо червона контрольна лампа  почне безперервно світитися, це свідчить про те, що електричне стоянкове гальмо дійсно задіяне.

#### Автомобілі з механічною коробкою передач:

Електричне стоянкове гальмо встановлюється автоматично, якщо виконано принаймні одну з наступних умов:

- Двигун вимкнений.
- Водій встає з сидіння водія.
- Замок ременя безпеки відкритий.

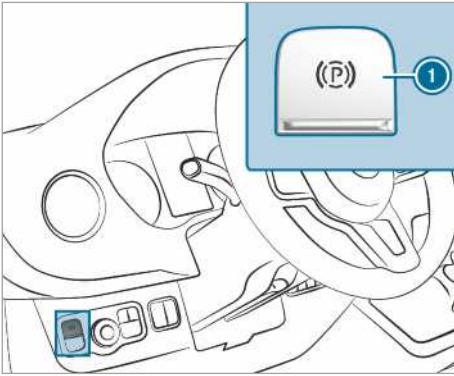

Щоб запобігти автоматичному увімкненню електричного стоянкового гальма, потягніть за вимикач ①.

### Автоматичне відпускання електричного стоянкового гальма

#### Автомобілі з автоматичною коробкою передач:

Якщо виконані всі зазначені умови, електричне стоянкове гальмо автомобіля відпускається:

- Водій сидить на сидінні водія.
- Водій пристебнутий ременем безпеки.
- Двигун працює.
- Коробка перемикачів передач знаходиться в положенні **D** або **R**, і водій натискає педаль акселератора.

або

Водій перемикає з положення коробки передач **P** у положення **D** або **R**. На крутих підйомах слід додатково натискати педаль акселератора.

- Якщо коробка перемикачів передач знаходиться в положенні **R**, задні поворотні двері повинні бути закритими.

#### Автомобілі з механічною коробкою передач:

Якщо виконані всі зазначені умови, електричне стоянкове гальмо автомобіля відпускається:

- Водій сидить на сидінні водія.
- Водій пристебнутий ременем безпеки.
- Двигун працює.
- Увімкнена передача.
- Водій відпускає педаль зчеплення і одночасно натискає педаль акселератора.

- Якщо встановлена передача заднього ходу, задні поворотні двері повинні бути закритими.

### Ручна фіксація або відпускання електричного стоянкового гальма

**⚠ УВАГА!** Небезпека аварії та травмування при відсутності нагляду за дітьми, що знаходяться в автомобілі

Якщо дітей залишити у автомобілі без нагляду, вони можуть

- відкрити двері і таким чином створити небезпеку для інших людей або учасників дорожнього руху.
- вийти і потрапити на дорогу.
- керувати обладнанням автомобіля і наприклад защемитися.

Крім того діти можуть зрушити автомобіль з місця, якщо наприклад:

- відпустять стоянкове гальмо;
- змінять положення коробки передач;
- запустять автомобіль.

▶ Ніколи не залишайте в автомобілі дітей без нагляду.

▶ При виході з автомобіля завжди беріть із собою ключ запалювання і блокуйте автомобіль.

▶ Зберігати ключі в недоступному для дітей місці.

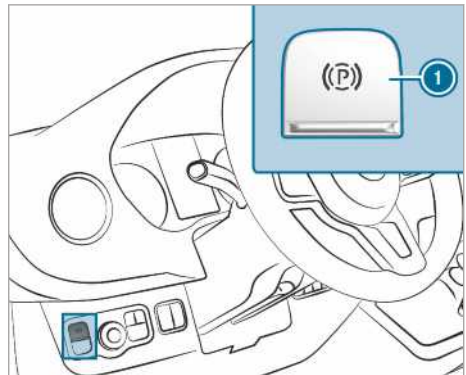

▶ **Фіксація:** натисніть вимикач ①.

Якщо електричне стоянкове гальмо задіяне, на дисплеї приладів починає світитись червона контрольна лампа **(P)**. Лише якщо

червона контрольна лампа  почне безперервно світитись, це свідчить про те, що електричне стоянкове гальмо дійсно задіяне.

Фіксація гальма також можлива при вимкненому запалюванні.

► **Відпускання:** потягніть за вимикач .



На дисплеї приладів гасне червона контрольна лампа .

Водій може відпустити електричне стоянкове гальмо, лише якщо запалювання увімкнено за допомогою кнопки пуску/вимикання двигуна.

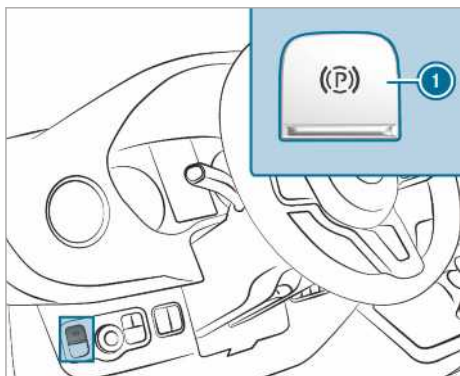
### Виконання екстреного гальмування



У випадку аварії, а також під час поїздки ви можете сповільнювати автомобіль за допомогою електричного стоянкового гальма.

► Під час поїздки натисніть на вимикач  електричного стоянкового гальма. Автомобіль гальмує, поки вимикач  електричного стоянкового гальма натиснутий.

Автомобіль гальмує ефективніше, якщо довше утримувати натиснутим вимикач  електричного стоянкового гальма.

Під час процесу гальмування ви отримуєте від автомобіля наступний зворотній зв'язок:

- лунає попереджувальний звуковий сигнал.
- з'являється повідомлення на дисплеї «Відпустіть стоянкове гальмо».
- На дисплеї приладів блимає червона контрольна лампа .

При сповільненні автомобіля до повної зупинки відбувається фіксація електричного стоянкового гальма.

### Автомобіль, тривала зупинка

#### Повна зупинка автомобіля понад чотири тижні

- **Можливість 1:** приєднайте елемент живлення до пристрою підзарядки.
- **Можливість 2:** від'єднайте стартерну акумуляторну батарею автомобіля.
- **Можливість 3:** вимкніть електроживлення головним вимикачем елемента живлення та від'єднайте додаткову акумуляторну батарею автомобіля.
- **Можливість 4:** перевірьте електроживлення активацією режиму очікування (→ стор. 162)

Без заходів для підтримання заряду батареї потрібно перевіряти рівень заряду елемента живлення кожні три тижні.

► **Напруга акумуляторної батареї менше 12,2 В:** зарядіть батарею, щоб уникнути пошкодження через глибоке розрядження.

 Докладнішу інформацію ви отримаєте на спеціалізованій СТО.

### Режим очікування

#### Активація/деактивація режиму очікування

##### Передумови

- Двигун вимкнений.

Бортовий комп'ютер:

- ↳ Налаштув. ►► Автомобіль
- Ruhezustand

► **Активація/деактивація:** оберіть Так або Ні.

### Використання противідкатної підпори

Застосовуйте противідкатну підпору для додаткового захисту автомобіля від відкочування, наприклад під час паркування або заміни колеса.

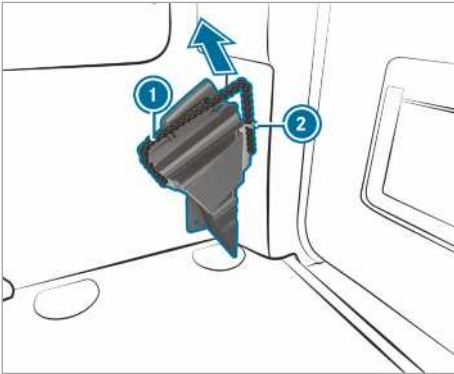

Противідкатна підпора у вантажному відсіку/пасажирському салоні

- ▶ **Виймання противідкатної підпори:** потягніть утримувальний трос ① дещо вниз та вийміть його із тримача ②.
  - ▶ Вийміть противідкатну підпору.
- ⓘ Коли повертаєте противідкатну підпору на місце, зафіксуйте її утримувальним тросом ① на тримачі.

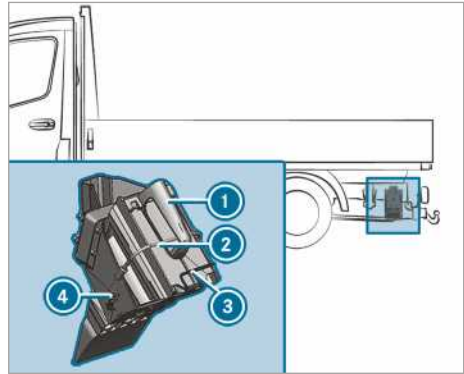

Противідкатна підпора на шасі ззаду, ліва сторона автомобіля (приклад, автомобіль із переднім приводом)

- ▶ **Виймання противідкатної підпори в бортових автомобілях:** зніміть гумову стрічку ② з гачка ④.
  - ▶ Відтягніть запобіжну пружину ③ вниз та вийміть противідкатну підпору ①.
- ⓘ Коли повертаєте противідкатну підпору на місце, зафіксуйте її запобіжною пружиною на тримачі.

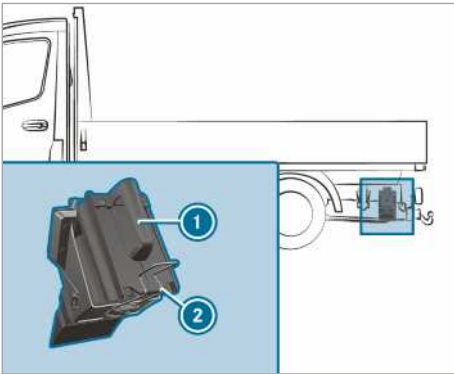

Противідкатна підпора на шасі ззаду, ліва сторона автомобіля (приклад)

- ▶ **Виймання противідкатної підпори в бортових автомобілях:** потягніть запобіжну пружину ② вниз та вийміть противідкатну підпору ①.
- ⓘ Коли повертаєте противідкатну підпору на місце, зафіксуйте її запобіжною пружиною на тримачі.

### Система допомоги водієві та система безпеки руху

#### Вказівки щодо системи допомоги водієві та ваша відповідальність

Ваш автомобіль має системи допомоги водієві, які підтримують вас під час руху, паркування та маневрування. Системи допомоги водієві є допоміжними засобами та не звільняють вас від відповідальності. Завжди слідуйте за ситуацією на дорозі та втручайтесь у разі необхідності. При експлуатації автомобіля дотримуйтесь правил безпеки.

## Інформація щодо датчиків

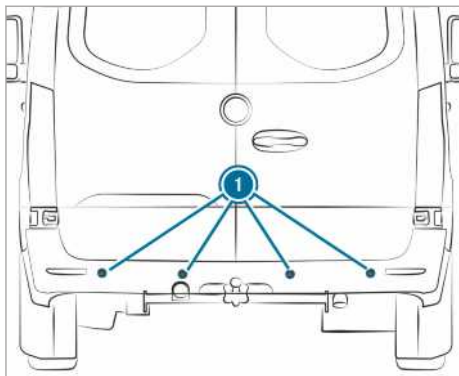

Деякі системи допомоги водієві та системи безпеки руху контролюють за допомогою датчиків ❶ оточення спереду, позаду та біля автомобіля (залежно від обладнання автомобіля).

Залежно від оснащення автомобіля радарні датчики вбудовані позаду бампера та/або позаду решітки радіатора. Очищайте ці частини автомобіля від бруду, льоду або мокрого снігу (→ стор. 316). Датчики не повинні бути закритими, наприклад, кронштейном для велосипедів, багажем або наклейками. Після удару та пов'язаних із ним пошкоджень бампера або панелі облицювання радіатора, навіть якщо ці пошкодження не видно, зверніться на спеціалізовану СТО для перевірки роботи радарних датчиків.

## Функція систем руху та систем безпеки руху

У цьому розділі міститься інформація щодо таких систем руху та систем безпеки руху:

- **ABS (Anti-lock Braking System** – антиблокувальна система) (→ стор. 164)
- **ASR (Antriebs-Schlupf-Regelung** – антипробуксовувальна система) (→ стор. 165)
- **BAS (Brake Assist System** – система екстреного гальмування) (→ стор. 165)
- **ESP® (Electronic Stability Program** – електронна система курсової стабілізації) (→ стор. 165)
- **EBD (Electronic Brakeforce Distribution** – електронна система розподілу гальмівного зусилля) (→ стор. 167)

- Активний асистент екстреного гальмування (→ стор. 167)
- Адаптивний сигнал гальмування (→ стор. 169)
- **TEMPOMAT** (→ стор. 170) та обмежувач швидкості (→ стор. 170)
- Активний асистент з контролем безпечної дистанції **DISTRONIC** (→ стор. 173)
- Функція полегшення початку руху на підйомі
- Функція **HOLD** (→ стор. 176)
- Система допомоги при паркуванні **PARKTRONIC** (→ стор. 176)
- Камера заднього виду (→ стор. 177)
- Система камер з оглядом на 360° (→ стор. 180)
- **ATTENTION ASSIST** (→ стор. 182)
- Система розпізнавання дорожніх знаків (→ стор. 184)
- Система контролю мертвої зони (→ стор. 185)
- Активна система контролю смуги руху (→ стор. 188)

## Функціонування системи ABS (антиблокувальна система)

Дотримуйтеся важливих вказівок з техніки безпеки щодо систем безпеки руху.

Система ABS регулює гальмівний тиск в критичних ситуаціях:

- Наприклад, при гальмуванні до повної зупинки, або при недостатньому зчепленні шин з дорожнім полотном, блокування коліс не допускається.
- При гальмуванні забезпечується керованість автомобіля у рамках фізичних можливостей.
- Система ABS починає працювати зі швидкості від близько 5 км/год. На слизькій дорозі ABS втрутиться у процес гальмування вже при легкому гальмуванні.

### Системні межі

ABS може працювати з обмеженням або не працювати взагалі, якщо існує несправність та жовта сигнальна лампа ABS  на дисплеї приладів світиться впродовж тривалого часу після пуску двигуна.

При втручанні у процес керування системи ABS ви відчуєте поштовхи педалі гальма. Поштовхи педалі гальма можуть вказувати на небезпечні дорожні умови та нагадувати вам про те, що треба рухатись особливо обережно.

**Якщо спрацювала система ABS:** продовжуйте натискати на педаль гальма так довго, як цього потребує ситуація.

**Гальмування до повної зупинки:** сильно натисніть на педаль гальма.

### Функція BAS (система екстреного гальмування)

**⚠ УВАГА** Небезпека аварії через несправність системи екстреного гальмування BAS

Якщо BAS не функціонує, це може подо-  
вжити гальмівний шлях у ситуаціях аварій-  
ного гальмування.

► У ситуаціях екстреного гальмування натисніть з повною силою на педаль гальма. ABS допоможе уникнути блокування коліс.

Система екстреного гальмування BAS підтримує вас додатковим гальмівним зусиллям у ситуації екстреного гальмування.

Якщо ви швидко натискаєте на педаль гальма, система екстреного гальмування BAS активується:

- Система екстреного гальмування BAS автоматично підвищує гальмівний тиск гальма.
- Система екстреного гальмування BAS може зменшити гальмівний шлях.
- При цьому антиблокувальна система ABS запобігає блокуванню коліс.

Після того, як ви відпустили педаль гальма, гальма почнуть функціонувати в нормальному режимі. BAS деактивується.

### Функціонування ASR (антипробуксовочної системи)

антипробуксовочна система не може зменшити ані ризик нещасного випадку, ані усунути вплив фізичних сил, якщо водій неналежним чином розпочинає рух або прискорюється. антипробуксовочна система є лише допоміжним засобом. Завжди адаптуйте свій стиль керування до поточних дорожніх та погодних умов.

При увімкненні або вимкненні повного приводу в автомобілях з повним приводом антипробуксовочна система буде вимкнена протягом процесу перемикання.

**Автомобілі без кнопок управління на рульовому колесі:** якщо антипробуксовочна система  несправна й працює двигун, то світитиметься контрольна лампа та потужність двигуна може бути обмежена (→ стор. 28).

Антипробуксовочна система покращує тягово-зчепні властивості, тобто передачу крутного моменту між шинами та дорожнім полотном і таким чином також курсову стійкість автомобіля. Коли привідні колеса обертаються, антипробуксовочна система зупиняє окремі ведучі колеса та обмежує крутний момент двигуна. Таким чином антипробуксовочна система підтримує вас головним чином під час рушення або прискорення, особливо, на мокрому або слизькому дорожньому полотні.

Якщо зчеплення з дорожнім полотном недостатнє, навіть за допомогою антипробуксовочної системи не вдасться рушити без проблем. За таких умов вирішальну роль грають шини, загальна вага автомобіля і підйом дорожнього полотна.

При втручанні антипробуксовочної системи блимає сигнальна лампа  на дисплеї приладів.

### Функції ESP® (електронна система курсової стабілізації)

**⚠ УВАГА!** Небезпека заносу через несправність в ESP®

Якщо система ESP® несправна, вона не може стабілізувати автомобіль. До того ж вимикаються інші системи безпеки руху.

- Продовжуйте рух максимально обережно.
- Перевірте систему ESP® на спеціалізованій СТО.

**⚠ УВАГА!** Небезпека заносу через вимкнену систему ESP®

Якщо ви вимикаєте ESP®, система ESP® не здійснює курсової стабілізації автомобіля.

- Вмикайте ESP® лише у ситуаціях, описаних далі.

Не перевіряйте автомобіль на роликовому випробувальному стенді (наприклад, для перевірки потужності). Якщо ви бажаєте протестувати автомобіль на випробувальному стенді, попередньо проконсультуйтеся з цього приводу на спеціалізованій СТО.

Якщо в автомобілях з повним приводом вмикають або вимикають повний привід, система ESP® на час процесу перемикання вимикається.

Якщо система ESP® несправна або вимкнена і працює двигун, світиться сигнальна лампа  і потужність двигуна може бути знижена (→ стор. 28).

- ① Використовуйте колеса лише з шинами рекомендованого розміру. Лише так система ESP® працюватиме бездоганно.

### ESP® (електронна система курсової стабілізації), увімкнення або вимкнення

Мультимедійна система:

-  » Налаштування
- » Швид. доступ » ESP

- ① ESP® можна вмикати або вимикати лише через меню швидкого доступу, якщо у меню швидкого доступу доступна принаймні одна з наступних функцій. Або ви знайдете ESP® в меню **Допоміж. сист..**

▶ Оберіть **ESP**.

З'являється відповідний запит.

▶ Оберіть **Увімкнена** або  **Вимкнена**.

Якщо сигнальна лампа ESP® OFF  світиться на комбінації приладів протягом тривалого часу, то функція ESP® вимкнена.

Звертайте увагу на інформацію щодо сигнальної лампи та на повідомлення на дисплеї, які можуть з'явитися на комбінації приладів.

### Функціонування ESP® Електронна система стабілізації під час бічного вітру

Якщо система ESP® вимкнена або відключилася через несправність, система стабілізації під час бічного вітру також не працює.

За наступних умов система стабілізації під час бічного вітру не реагує:

- На автомобіль діють сильні струси, наприклад, під час руху по хвилястій дорозі або вибоїнах.

- Автомобіль втрачає зчеплення з ґрунтом, наприклад, на вкатуаному снігу, льоду чи під час аквапланування.
- Водій здійснює різкі та широкі повороти рульового колеса.

Після того, як ситуація стабілізується, система стабілізації під час бічного вітру буде знов готова до використання.

Система стабілізації під час бічного вітру розпізнає сильний бічний вітер, який може відхилити автомобіль від прямолінійної траєкторії руху. Система стабілізації під час бічного вітру втручається залежно від напрямку та інтенсивності бічного вітру.

Застосування гальмівної системи для стабілізації допоможе вам утримувати автомобіль на смузі.

При помітному втручанні системи стабілізації під час бічного вітру на комбінації приладів з'являється відповідна інформація.

Система стабілізації під час бічного вітру активується на швидкості від 80 км/год при прямому русі автомобіля або на некрутих поворотах.

### Функція стабілізації причепа ESP®

**▲ УВАГА!** Небезпека аварії при незадовільних дорожніх- та погодних умовах

На дорогах, що перебувають у незадовільному стані, та при поганій погоді система стабілізації причепа не може запобігти заносу причепа. Причеп із високим центром ваги може перекинутися раніше, ніж ESP® це розпізнає.

▶ Завжди адаптуйте свій стиль керування до актуальної ситуації на дорозі- та погодних умовах.

Електронна система стабілізації причепа ESP® завчасно протидіє використанню критичних режимів руху і завдяки цьому суттєво підтримує водія під час руху з причепом. Система стабілізації причепа є складовою частиною системи ESP®.

Коли датчики та система логічної обробки розпізнають коливальні рухи причепа, електронна система стабілізації причепа ESP® спочатку цілеспрямовано пригальмує окремі колеса автомобіля. Таким чином вона протидіє коливальним рухам. Коли коливальні рухи припиня-



ються, автомобіль пригальмовується до стабілізації зчепленої системи автомобіля і причепа, а за потреби зменшується потужність двигуна.

Якщо автомобіль із причепом починає заносити, то автомобіль з причепом можна стабілізувати, лише пригальмувавши. Електронна система стабілізації причепа ESP® підтримує водія в цій ситуації, стабілізуючи автомобіль з причепом.

Електронна система стабілізації причепа ESP® активується, починаючи зі швидкості близько 65 км/год.

Якщо система ESP® вимикається через несправність, система стабілізації причепа також не працює.

### Функціонування EBD (електронна система розподілу гальмівного зусилля)

EBD має наступні характеристики:

- контроль та регулювання гальмівного тиску у задніх колесах
- покращення курсової стійкості при гальмуванні, особливо на поворотах

### Функція активного асистента екстреного гальмування

Активний асистент екстреного гальмування складається з наступних функцій:

- функцію попередження про небезпечну дистанцію
- автономну функцію гальмування
- функцію допомоги при гальмуванні відповідно до ситуації

Активний асистент екстреного гальмування може допомогти вам мінімізувати небезпеку зіткнення з автомобілями або пішоходами чи зменшити наслідки аварії.

Якщо активний асистент екстреного гальмування розпізнає небезпеку зіткнення, він попереджає про це оптичним та звуковим сигналом.

Якщо реакції на оптичний та звуковий попереджувальний сигнал немає, у критичних ситуаціях може спрацювати автономне гальмування.

Коли дорогу перетинають пішоходи та велосипедисти: в особливо критичних ситуаціях активний асистент екстреного гальмування може безпосередньо розпочати автономне гальмування. Оптичний та звуковий попереджуваль-

ний сигнал у такому випадку видаються одночасно з гальмуванням.

Якщо у критичній ситуації водій гальмує самостійно або під час автономного процесу гальмування натиснути педаль гальма, гальмівна підтримка забезпечується відповідно до ситуації. Якщо необхідно, гальмівний тиск збільшується для гальмування до повної зупинки. Ситуативна гальмівна підтримка активується лише при сильному натисканні педалі гальма, інакше вона залишається в автономному ланцюгу гальмування.

**⚠ УВАГА!** Небезпека аварії в результаті обмеженої здатності розпізнавання активного асистента екстреного гальмування

Активний асистент екстреного гальмування не завжди може однозначно розпізнавати предмети та складні ситуації на дорозі.

Особливості системи можуть зумовлювати в складних ситуаціях на дорозі також необґрунтоване втручання або відсутність втручання асистента екстреного гальмування. В таких випадках, а також при виникненні несправностей асистента екстреного гальмування, гальмівна система продовжує працювати з підсиленням гальмівного зусилля та системою екстреного гальмування у повному обсязі.

- ▶ Завжди уважно слідкуйте за ситуацією на дорозі і не покладайтесь повністю на активний асистент екстреного гальмування. Активний асистент екстреного гальмування є лише допоміжним засобом. Відповідальність за дотримання безпечної дистанції, швидкості та вчасного гальмування лежить на водіїві автомобіля.
- ▶ Будьте готові до гальмування або уникнення перешкод.

Звертайте увагу на системні межі активного асистента екстреного гальмування.

### Окремі функції доступні в таких діапазонах швидкості:

#### Функція попередження про небезпечну дистанцію

Функція попередження про небезпечну дистанцію попереджає вас в наступних ситуаціях:

- Починаючи зі швидкості близько 30 км/год, якщо впродовж кількох секунд відстань до

автомобіля, що рухається попереду, є замалою для поточної швидкості

Сигнальна лампа попередження про небезпечну дистанцію починає світитися на комбінації приладів .

- Починаючи зі швидкості близько 7 км/год, при вашому критичному наближенні до автомобіля або пішохода

Лунає переривчастий попереджувальний звуковий сигнал, та сигнальна лампа попередження про небезпечну дистанцію починає світитися на комбінації приладів .

Негайно пригальмуйте або оминіть перешкоду, якщо це безпечно в даній дорожній ситуації.

**Функція попередження про небезпечну дистанцію може надавати підтримку за допомогою переривчастого попереджувального звукового сигналу та сигнальної лампи у таких ситуаціях:**

Автомобіль, що рухається перед вами	Автомобіль, що стоїть	Автомобіль, що рухається в поперечному напрямку	Пішоходи/велосипедисти, що перетинають дорогу	Пішоходи, що стоять
Приблизно до 250 км/год	Приблизно до 200 км/год	Відсутність реакції	Приблизно до 60 км/год	Відсутність реакції

#### Автономна функція гальмування

Автономна функція гальмування активується на швидкості приблизно від 7 км/год, у таких ситуаціях:

Автомобіль, що рухається перед вами	Автомобіль, що стоїть	Автомобіль, що рухається в поперечному напрямку	Пішоходи/велосипедисти, що перетинають дорогу	Пішоходи, що стоять
Приблизно до 250 км/год	Приблизно до 200 км/год	Відсутність реакції	Приблизно до 60 км/год	Відсутність реакції

#### Ситуативна гальмівна підтримка

Ситуативна гальмівна підтримка активується на швидкості приблизно від 7 км/год, у таких ситуаціях:

Автомобіль, що рухається перед вами	Автомобіль, що стоїть	Автомобіль, що рухається в поперечному напрямку	Пішоходи/велосипедисти, що перетинають дорогу	Пішоходи, що стоять
Приблизно до 250 км/год	Приблизно до 80 км/год	Відсутність реакції	Приблизно до 60 км/год	Відсутність реакції

## Припинення застосування гальмівної системи активного асистента екстреного гальмування

Завжди можна припинити застосування гальмівної системи активного асистента екстреного гальмування:

- повним натисканням педалі акселератора або активацією кік-даун
- відпусканням педалі гальма (лише під час ситуативної гальмівної підтримки)

Активний асистент екстреного гальмування може завершити застосування гальмівної системи, якщо виконується одна з таких умов:

- Автомобіль оминув перешкоду, об'їхавши її.
- Небезпека зіткнення минула.
- На шляху автомобіля система більше не розпізнає перешкод.

### Системні межі

Система може працювати з порушеннями або не працювати в таких ситуаціях:

- порушення роботи датчиків через сніг, дощ, туман або сильні бризки.
- датчики забруднені, затулені, пошкоджені або закриті.
- На датчики впливають перешкоди від інших радарних джерел, наприклад, при сильному зворотному випромінюванні радара на кри-тих паркінгах.
- система розпізнала та повідомила про втрату тиску повітря в шинах або пошкоджену шину.
- після активації запалювання або після рушання повна потужність системи ще недоступна впродовж кількох секунд.

Система реагує неправильно за певних обставин у наступних ситуаціях:

- При складних ситуаціях дорожнього руху об'єкти не завжди можуть однозначно розпізнаватись.
- Пішоходи або автомобілі рухаються швидко у області виявлення датчиків.
- Пішоходи закриті іншими об'єктами.
- На поворотах з малим радіусом

## Налаштування активного асистента екстреного гальмування

### Передумови

- Запалювання увімкнене.

Мультимедійна система:

-  **▶▶ Налаштув.** **▶▶ Допоміж. сист.**
- ▶▶ **Акт. ас. екстр. гальм.**

Доступні наступні налаштування:

- **Раннє**
  - **Середнє**
  - **Пізнє**
- ▶ **Оберіть налаштування.**

При кожному пуску двигуна автоматично обирається налаштування **Середнє**.

### Вимкнення активного асистента екстреного гальмування

- ❗ Рекомендовано завжди лишати активний асистент екстреного гальмування увімкненим.

- ▶ **Оберіть Вимк..**

Функція попередження про небезпечну дистанцію та автономна функція гальмування вимкнені.

- ❗ Якщо активний асистент екстреного гальмування вимкнений, на панелі стану багатофункціонального дисплея з'являється символ .

### Функція адаптивного сигналу гальмування

Адаптивний сигнал гальмування попереджає учасників руху, які знаходяться за вами, про ситуацію аварійного гальмування наступними сигналами:

- Блимаючих ліхтарів сигналу гальмування
- Увімкнення системи аварійної світлової сигналізації

Якщо автомобіль різко гальмує на швидкості понад 50 км/год, ліхтарі сигналу гальмування швидко миготять. Це приверне увагу учасників руху, які знаходяться за вами.

Якщо на початку гальмування швидкість перевищує 70 км/год, система аварійної світлової сигналізації вмикається відразу ж після зупинки автомобіля. При подальшому рушанні система аварійної світлової сигналізації вмикається на швидкості приблизно 10 км/год. Систему ава-

рійної світлової сигналізації можна вимкнути також за допомогою кнопки аварійної світлової сигналізації.

## ТЕМРОМАТ та обмежувач швидкості

### Функція ТЕМРОМАТ

ТЕМРОМАТ самостійно прискорює та загальмовує автомобіль, щоб утримувати попередню збережену швидкість.

Наприклад, якщо ви прискорюєтеся для обгону, збережена швидкість не видаляється. Якщо після обгону ви прибираєте ногу з педалі акселератора, ТЕМРОМАТ регулює повернення до збереженої швидкості.

Управління системою ТЕМРОМАТ здійснюється за допомогою відповідних кнопок рульового колеса. Ви можете налаштувати будь-яку швидкість від 20 км/год.

ТЕМРОМАТ не може ані зменшити небезпеку виникнення аварії, зумовлену невідповідним стилем водіння, ані протидіяти впливу фізичних сил. Він не може враховувати дорожні та погодні умови, а також ситуацію на дорозі. ТЕМРОМАТ є лише допоміжним засобом. Водій несе відповідальність за дотримання безпечної дистанції, швидкості, своєчасне гальмування та утримання на смузі руху.

### Індикації на багатофункціональному дисплеї

На багатофункціональному дисплеї відображається стан системи ТЕМРОМАТ та збережена швидкість.



Індикація на дисплеї приладів (кольоровий дисплей)

- ① ТЕМРОМАТ обрано
- ② Поточна налаштована швидкість сіра: швидкість збережено, ТЕМРОМАТ деактивовано
- ③ Поточна налаштована швидкість зелена: швидкість збережено, ТЕМРОМАТ активовано

### Системні межі

На підйомах може так статися, що ТЕМРОМАТ не зможе утримувати швидкість. При зменшенні крутизни підйому знову буде досягнута налаштована швидкість.

При подоланні довгого та крутого схилу потрібно завчасно перемикатися на нижчу передачу. Звертайте на це увагу, особливо при завантаженому автомобілі. Таким чином ви використовуєте ефект гальмування двигуна. Завдяки цьому гальмівна система розвантажується, можна уникнути перегрівання гальм та їх занадто швидкого зношення.

Не використовуйте ТЕМРОМАТ у наступних ситуаціях:

- У ситуаціях дорожнього руху, коли вимагається часта зміна швидкості, наприклад, з великою кількістю автомобілів, на дорогах з багатьма поворотами
- На гладких або слизьких дорогах. Привідні колеса можуть втратити зчеплення при прискоренні і автомобіль може занести.
- Ви їдете з поганим оглядом.

### Функціонування обмежувача швидкості

**Автомобіль із повною нормативною масою до 3,5 т:** обмежувач швидкості обмежує швидкість автомобіля. Для швидкого перемикання на збережену швидкість обмежувач швидкості гальмує самостійно.

**Автомобіль із повною нормативною масою, яка перевищує 3,5 т:** обмежувач швидкості обмежує швидкість автомобіля.

Існують такі типи обмежень швидкості:

- варіативне: для обмежень швидкості, наприклад, у житловій зоні
- постійне: для довготривалих обмежень швидкості, наприклад, при використанні зимових шин

Управління варіативним обмежувачем швидкості здійснюється за допомогою відповідних кнопок рульового колеса. Ви можете налаштувати будь-яку швидкість від 20 км/год. Якщо автомобіль заведений, ви можете здійснити налаштування до початку руху.

Якщо з варіативним обмежувачем швидкості перевищити поточну налаштовану швидкість більше, ніж на 3 км/год, блимає символ **LIM** на дисплеї приладів. З'являється повідомлення **Перевищено обмежувач поточної налаштованої швидкості**. Блимання припиняється, якщо

швидкість знову опуститься до поточної налаштованої швидкості.

Обмежувач швидкості не може ані зменшити небезпеку виникнення аварії, зумовлену невідповідним стилем водіння, ані протидіяти впливу фізичних сил. Він не може враховувати дорожні та погодні умови, а також ситуацію на дорозі. Обмежувач швидкості є лише допоміжним засобом. Водій несе відповідальність за дотримання безпечної дистанції, швидкості, своєчасне гальмування та утримання на смузі руху.

### Індикації на багатофункціональному дисплеї

На багатофункціональному дисплеї відображається стан обмежувача швидкості та збережена швидкість.

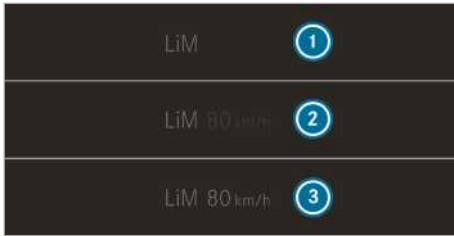

Індикація на дисплеї приладів (кольоровий дисплей)

- ① Обмежувач швидкості обрано
- ② Поточна налаштована швидкість сіра: швидкість збережено, обмежувач швидкості деактивовано
- ③ Поточна налаштована швидкість зелена: швидкість збережено, обмежувач швидкості активовано

### Кік-даун

Якщо ви натискаєте педаль акселератора, долуючи точку спрацьовування (режим кік-даун), варіативний обмежувач швидкості перемикається в пасивний режим.

Якщо з варіативним обмежувачем швидкості перевищити поточну налаштовану швидкість більше, ніж на 3 км/год, блимає символ **LIM** на дисплеї приладів. З'являється повідомлення [Перевищено обмежувач поточної налаштованої швидкості](#).

Якщо режим кік-даун більше не активний, то варіативний обмежувач швидкості знову активується в таких ситуаціях:

- Швидкість руху опускається нижче збереженої швидкості.

- Викликана збережена швидкість.
- Ви зберігаєте нову швидкість.

### Керування TEMPOMAT або варіативним обмежувачем швидкості

#### ⚠ УВАГА Небезпека аварії через збережену швидкість

Коли ви викликаєте зафіксовану швидкість, яка є нижчою за поточну швидкість, автомобіль гальмує.

- ▶ Врахуйте ситуацію на дорозі перед тим, як викликати збережену швидкість.

### Передумови

#### TEMPOMAT

- TEMPOMAT обрано.
- ESP® активована, але не може здійснювати регулювання.
- Швидкість руху складає принаймні 20 км/год.

#### Варіативний обмежувач швидкості

- Здійснено запуск автомобіля.
- Обрано варіативний обмежувач швидкості.

### Вибір між системою TEMPOMAT та варіативним обмежувачем швидкості

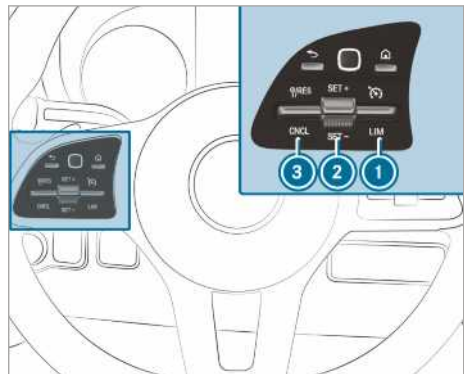

- ▶ **Вибір TEMPOMAT:** натисніть регулятор ① вгору.
- ▶ **Вибір варіативного обмежувача швидкості:** натисніть регулятор ① вниз.

- ① Автомобілі з активним асистентом з контролем безпечної дистанції DISTRONIC: вибір варіативного обмежувача швидкості здійснюється за допомогою іншої кнопки (→ стор. 174).

### Активация системи TEMPOMAT або варіативного обмежувача швидкості

- ▶ Натисніть регулятор ② вгору (SET+) або вниз (SET-).
- ▶ Відпустіть педаль акселератора. Поточна швидкість руху зберігається та підтримується автомобілем (TEMPOMAT) або обмежується (варіативний обмежувач швидкості).

### Збільшення/зменшення швидкості

- ▶ Натисніть регулятор ② вгору/вниз. Збережена швидкість збільшується або зменшується на 1 км/год.

або

- ▶ Натисніть регулятор ② вгору/вниз та утримуйте його. Збережена швидкість збільшується або зменшується кроками по 1 км/год.

або

- ▶ Натисніть регулятор ②, долаючи точку опору вгору/донизу. Збережена швидкість збільшується або зменшується на 10 км/год.

або

- ▶ Натисніть регулятор ② долаючи точку опору вгору/донизу і утримуючи його. Збережена швидкість збільшується або зменшується кроками по 10 км/год.

або

- ▶ Прискорте автомобіль до бажаної швидкості.
- ▶ Натисніть регулятор ② вгору (SET+) або вниз (SET-).
- ▶ Відпустіть педаль акселератора. Поточна швидкість руху зберігається та підтримується автомобілем (TEMPOMAT) або обмежується (варіативний обмежувач швидкості).

- ① **Автомобілі з механічною коробкою передач:** при дуже низькій частоті обертання двигуна TEMPOMAT або обмежувач швидкості вимикається. При холостому ході чи натиснутій довше шести секунд педалі зчеплення TEMPOMAT вимикається.

### Приймання розпізнаної швидкості

Якщо система розпізнавання дорожніх знаків при активованій системі TEMPOMAT/варіативному обмежувачі швидкості розпізнала дорожній знак із максимально припустимою швидкістю, і він відображається на дисплеї приладів:

- ▶ Натисніть регулятор ③ вгору. Максимально припустима швидкість, встановлена дорожнім знаком, зберігається та підтримується автомобілем або відповідно обмежується ним.

### Деактивация системи TEMPOMAT або варіативного обмежувача швидкості

- ▶ Натисніть регулятор ③ (CNCL) вниз.

Якщо систему TEMPOMAT або варіативний обмежувач швидкості деактивовано,

- поточна швидкість руху зберігається за допомогою регулятора ② (SET+) або (SET-) і підтримується автомобілем.

- попередньо збережена швидкість викликається регулятором ③ (RES) і підтримується автомобілем.

- ① Якщо ви гальмуєте, вимикаєте систему ESP<sup>®</sup> або активована система ESP<sup>®</sup>, система TEMPOMAT деактивується. Варіативний обмежувач швидкості не деактивується. Якщо ви зупиняєте автомобіль, попередньо збережена швидкість видаляється.

### Інформація щодо постійного обмежувача швидкості

Якщо автомобіль не повинен перевищувати певну швидкість протягом тривалого часу (наприклад, для режиму експлуатації на зимових шинах), ви можете налаштувати цю швидкість за допомогою постійного обмежувача швидкості.

Для цього в мультимедійній системі ви можете обмежити швидкість до значення, що знаходиться в межах від 120 км/год до 180 км/год (→ стор. 173).

Незадовго до досягнення збереженої швидкості повідомлення про це відобразиться на багатифункціональному дисплеї. Якщо ви підтверджуєте повідомлення за допомогою , до зупинки автомобіля більше не з'являтиметься жодних сповіщень. Повторне сповіщення з'явиться лише після нового запуску автомобіля.

Навіть у режимі кік-даун постійний обмежувач швидкості не можна переключити в пасивний режим, і швидкість руху лишається нижчою, ніж встановлена швидкість.

### Налаштування обмеження швидкості для зимових шин

Мультимедійна система:

  Налаштування

 Fahrzeug (Автомобіль)

 Обмеж. - зим. шини

 Оберіть швидкість або вимкніть функцію.

### Активний асистент контролю безпечної дистанції DISTRONIC

#### Функціонування активного асистента з контролем безпечної дистанції DISTRONIC

Під час руху без перешкод активний асистент з контролем безпечної дистанції DISTRONIC підтримує налаштовану швидкість. Якщо система розпізнає автомобілі, що рухаються попереду, відбувається дотримання налаштованої дистанції, якщо треба, до повної зупинки. Автомобіль прискорюється чи сповільнюється – залежно від дистанції до автомобіля, що рухається попереду, і своєї налаштованої швидкості-. Швидкість та дистанцію можна налаштувати і зберегти на рульовому колесі. Швидкість можна налаштувати в діапазоні між 20 км/год і 160 км/год або між 20 км/год та максимально припустимою швидкістю автомобіля.

Інші характеристики активного асистента з контролем безпечної дистанції DISTRONIC:

- Залежно від обраної дистанції, DISTRONIC працює або в динамічному режимі (невелика дистанція), або в режимі економії палива (велика дистанція).
- Залежно від розпізнаної маси автомобіля, зменшується динаміка регулювання DISTRONIC.
- Швидке прискорення до збереженої швидкості здійснюється тоді, коли вмикається індикатор показника повороту для переоб'єктування на смугу для виконання обгону.

Активний асистент з контролем безпечної дистанції DISTRONIC є лише допоміжним засобом. Відповідальність за дотримання дистанції, швидкість та вчасне гальмування лежить на водіїві.

### Системні межі

Система може функціонувати з порушеннями або не працювати в таких ситуаціях, наприклад, як:

- робота радарних датчиків порушується під час дощу, снігу, туману, при сильних водяних бризках, засліпленні, прямих сонячних променях або дуже швидкій зміні умов освітлення.
- робота радарних датчиків може порушитися на критич автостоянках і на дорогах із сильним ухилом або крутим підйомом.
- якщо радарні датчики забруднені або затулені.
- на рівному або слизькому дорожньому покритті ведучі колеса через гальмування або прискорення можуть втратити зчеплення і автомобіль може занести.
- об'єкти, що стоять не розпізнаються, якщо їх перед цим не було розпізнано як такі, що рухаються.
- на поворотах можлива втрата і погане повторне розпізнавання цільових автомобілів. У зв'язку з цим не відбувається регулювання на цільовий автомобіль і можливе небажане прискорення.

Не використовуйте активний асистент з контролем безпечної дистанції DISTRONIC у цих ситуаціях.

**⚠ УВАГА** Небезпека аварії через прискорення чи гальмування активним асистентом з контролем безпечної дистанції DISTRONIC

Активний асистент з контролем безпечної дистанції DISTRONIC може, наприклад, прискорювати чи гальмувати автомобіль у наступних випадках:

- Якщо процес зрушення виконується активним асистентом з контролем безпечної дистанції DISTRONIC.
- Якщо викликається збережена швидкість, яка суттєво вища або нижча за поточну швидкість руху.
- Якщо активний асистент з контролем безпечної дистанції DISTRONIC більше не розпізнає автомобіль, що рухається попереду, або реагує на невідповідні об'єкти.

- ▶ Завжди уважно стежте за ситуацією на дорозі та будьте готові гальмувати.
- ▶ Враховуйте ситуацію на дорозі перед тим, як викликати збережену швидкість.

**▲ УВАГА** Небезпека аварії при недостатньому сповільненні активним асистентом з контролем безпечної дистанції DISTRONIC

Активний асистент з контролем безпечної дистанції DISTRONIC гальмує ваш автомобіль, застосовуючи до 50 % максимального можливого сповільнення. Якщо цього сповільнення недостатньо, активний асистент з контролем безпечної дистанції DISTRONIC попереджає вас про це оптично та акустично.

- ▶ У цих випадках слід адаптувати швидкість і підтримувати достатню відстань.
- ▶ Самостійно пригальмуйте та/або об'їдьте перешкоду.

**▲ УВАГА!** Небезпека ДТП через обмежене розпізнавання активного асистента з контролем безпечної дистанції DISTRONIC

Активний асистент з контролем безпечної дистанції DISTRONIC не реагує або реагує обмежено:

- якщо транспортні засоби рухаються зі зміщенням або під час зміни смуги руху
- на пішоходів, тварин, двоколісні транспортні засоби або на автомобілі, що не рухаються чи на інші несподівані перешкоди
- на складні ситуації дорожнього руху
- на зустрічний транспорт та на транспорт, який рухається в поперечному напрямку

У цих ситуаціях активний асистент з контролем безпечної дистанції DISTRONIC не зможе попередити або втрутитися в керування з метою допомоги.

- ▶ Завжди уважно слідкуйте за ситуацією на дорозі і реагуйте відповідним чином.

Активна система втримання дистанції DISTRONIC може не розпізнавати вузькі транс-

портні засоби, що рухаються попереду, наприклад мотоцикли, і транспортні засоби, що рухаються зі зміщенням.

### Керування активним асистентом з контролем безпечної дистанції DISTRONIC

#### Передумови

- Здійснено запуск автомобіля.
- Стоянкове гальмо відпущене.
- Система ESP® увімкнена та не здійснює регулювання.
- Коробка перемикання передач перебуває в положенні **D**.
- Двері водія та двері переднього пасажира закриті.
- Система розпізнавання зайнятості сидіння водія розпізнала пристебнутого водія.
- Перевірку радарних датчиків успішно завершено.

#### Перемикання між обмежувачем швидкості та активним асистентом з контролем безпечної дистанції DISTRONIC

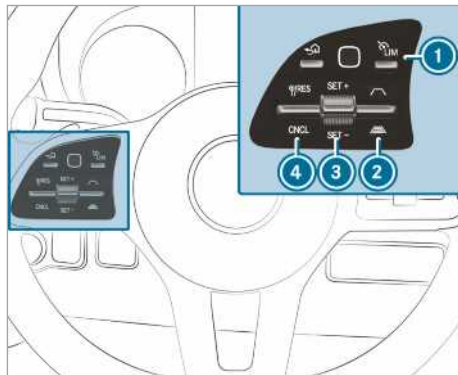

- ▶ Натисніть кнопку **1**.

#### Активізація активного асистента з контролем безпечної дистанції DISTRONIC або варіативного обмежувача швидкості

##### ▶ Активізація без збереженої швидкості:

натисніть регулятор **3** вгору (SET+) або вниз (SET-).

Поточна швидкість руху зберігається та підтримується автомобілем (активний асистент з контролем безпечної дистанції DISTRONIC) або обмежується (варіативний обмежувач швидкості).

або



- ▶ **Активізація зі збереженою швидкістю:** натисніть регулятор ④ вгору (RES).

і Подвійне натискання регулятора ④ вгору активує активний асистент з контролем безпечної дистанції DISTRONIC або варіативний обмежувач швидкості з обмеженням швидкості, яке відображається на комбінації приладів.

### Приймання відображеного обмеження швидкості при роботі активного асистента з контролем безпечної дистанції DISTRONIC або обмежувача швидкості

- ▶ Натисніть регулятор ④ (RES) вгору. Відображене на комбінації приладів обмеження швидкості приймається як збережена швидкість. Автомобіль пристосовується до швидкості автомобіля, що рухається попереду, не перевищуючи при цьому збережену швидкість.

### Знову рушайте з активним асистентом з контролем безпечної дистанції DISTRONIC

- ▶ Зніміть ногу з педалі гальма.
- ▶ Натисніть регулятор ④ (RES) вгору.

або

- ▶ Короткочасно й інтенсивно натисніть на педаль акселератора. Функції активного асистента з контролем безпечної дистанції DISTRONIC продовжують виконуватися.

### Деактивація активного асистента з контролем безпечної дистанції DISTRONIC

**▲ УВАГА** Небезпека аварії через увімкнений активний асистент з контролем безпечної дистанції DISTRONIC при виході з автомобіля

Якщо автомобіль сповільнюється лише активним асистентом з контролем безпечної дистанції DISTRONIC і ви залишаєте сидіння водія, автомобіль може відкотитися.

- ▶ Перш ніж залишити сидіння водія, завжди вимикайте активний асистент з контролем безпечної дистанції DISTRONIC та фіксуйте автомобіль від відкочування.

- ▶ Натисніть регулятор ④ (CNCL) вниз.
- ▶ Натисніть на гальма.

### Збільшення або зменшення швидкості

- ▶ Натисніть регулятор ③ вгору (SET+) або вниз (SET-). Збережена швидкість збільшується або зменшується на 1 км/год.

або

- ▶ Натисніть регулятор ③ вгору (SET+)/ вниз (SET-) і утримуйте. Збережена швидкість збільшується або зменшується кроками по 1 км/год.

або

- ▶ Натисніть регулятор ③, подолавши точку опору. Збережена швидкість збільшується або зменшується на 10 км/год.

або

- ▶ Натисніть регулятор ③, подолавши точку опору, та утримуйте його. Збережена швидкість збільшується або зменшується кроками по 10 км/год.

### Зменшення або збільшення заданої дистанції до автомобіля, що рухається попереду

- ▶ **Збільшення заданої дистанції:** натисніть

регулятор ② вниз (.

- ▶ **Зменшення заданої дистанції:** натисніть

регулятор ② вгору (.

### Інформація щодо функції полегшення початку руху на підйомі

Функція полегшення початку руху на підйомі деякий час утримує автомобіль під час рушання за наступних умов:

- **Автомобілі з механічною коробкою передач:** увімкнена передача.
- **Автомобілі з автоматичною коробкою передач:** коробка перемикання передач знаходиться в положенні **D** або **R**.
- Стоянкове гальмо відпущене.

Завдяки цьому ви маєте час, щоб перемістити ногу з педалі гальма на педаль акселератора і рушити з місця без негайного відкочування автомобіля.

**⚠ УВАГА!** Небезпека аварії та травмування через відкочування автомобіля

Через короткий час функція полегшення початку руху на підйомі більше не утримує автомобіль, і він може відкотитися.

- ▶ Одразу перемістіть ногу з педалі гальма на педаль акселератора. Ніколи не намагайтеся вийти з автомобіля, коли він утримується функцією полегшення початку руху на підйомі.

## Функція HOLD

### Функція HOLD

#### Передумови

- Система розпізнавання зайнятості сидіння водія розпізнала пристебнутого водія.

Функція HOLD утримує автомобіль без потреби натискання на гальма, наприклад, при в'їзді на підйом. Якщо для рушання натиснути на педаль акселератора, ефект гальмування припиняється, і функція HOLD вимикається.

#### Системні межі

- Висота підйому не повинна перевищувати 30 %.

## Система допомоги при паркуванні PARKTRONIC

### Функціонування системи допомоги при паркуванні PARKTRONIC

Система допомоги при паркуванні PARKTRONIC — електронна система допомоги при паркуванні з використанням ультразвуку. За допомогою шести датчиків на передньому і шести датчиків на задньому бампері вона контролює зону навколо автомобіля. Система допомоги при паркуванні PARKTRONIC візуально та акустично сигналізує про відстань між автомобілем та перешкодою.

Система допомоги при паркуванні PARKTRONIC є лише допоміжним засобом. Його застосування не позбавляє необхідності уважно стежити за оточенням. Відповідальність за безпечне маневрування, в'їзд на парковку та виїзд з неї завжди повністю лежить на вас. Переконайтеся в тому, що при маневруванні, в'їзді на парковку або виїзді з неї у зоні для маневрування немає людей, тварин або предметів.

При стандартних налаштуваннях, починаючи з відстані приблизно 0,4 м від перешкоди, лунає

переривчастий звуковий сигнал. Починаючи з відстані приблизно 0,3 м, лунає безперервний звуковий сигнал. У мультимедійній системі можна налаштувати попереджувальний звуковий сигнал так, щоб він лунав вже на більшій відстані, приблизно 1 м (→ стор. 177).

### Індикація системи допомоги при паркуванні PARKTRONIC у мультимедійній системі

Якщо індикація системи допомоги при паркуванні PARKTRONIC у мультимедійній системі не активована, при розпізнаванні на дорожньому полотні перешкоди на швидкості до приблизно 10 км/год у мультимедійній системі виводиться спливаюче вікно системи допомоги при паркуванні PARKTRONIC.

#### Системні межі

За певних обставин система допомоги при паркуванні PARKTRONIC не враховує наступні перешкоди:

- перешкоди, які знаходяться нижче зони розпізнавання, наприклад, люди, тварини або предмети;
- перешкоди, що знаходяться вище діапазону розпізнавання, наприклад, вантаж, що виступає, звиси кузова або рампи для навантаження вантажного автомобіля.

Датчики повинні бути очищені від бруду, льоду або мокрого снігу. Інакше вони можуть неправильно працювати. Регулярно очищуйте датчики, не дряпаючи та не пошкоджуючи їх.

**Автомобілі з тягово-зчіпним пристроєм:** при встановленні електричного з'єднання між автомобілем та причепом система допомоги при паркуванні PARKTRONIC для задньої зони деактивується.

### Система допомоги при паркуванні PARKTRONIC, вимкнення або увімкнення

**!** **Вказівка** Небезпека аварії через об'єкти, що знаходяться безпосередньо біля автомобіля

Система допомоги при паркуванні PARKTRONIC, можливо, не розпізнає певні об'єкти на короткій відстані.

- ▶ При паркуванні або маневруванні особливо слідкуйте за об'єктами, які знаходяться під датчиками або над ними, наприклад, квіткові вазони або дишло.

Інакше автомобіль або інші об'єкти можуть пошкодитися.

Мультимедійна система:

➔  ➔ **Налаштування**  
➔ **Швид. доступ**

▶ Оберіть **PARKTRONIC увімкн..**  
Функція вмикається або вимикається залежно від попереднього стану.

ⓘ При запуску автомобіля система допомоги при паркуванні PARKTRONIC вмикається автоматично.

### Налаштування попереджувальних звукових сигналів системи допомоги при паркуванні PARKTRONIC

Мультимедійна система:

➔ **Налаштування** ➔ **Допоміж. сист.**  
➔ **Камера і паркування**  
➔ **Встан. сигн. попер.**

### Налаштування гучності попереджувальних звукових сигналів

▶ Оберіть **Гучність сигн. попередження.**  
▶ Налаштуйте бажане значення.

### Налаштування гучності попереджувальних звукових сигналів

▶ Оберіть **Висота звуку сигн.попередж..**  
Налаштуйте бажане значення.

### Визначення часу увімкнення попереджувальних звукових сигналів

Ви можете визначити, чи повинні вмикатися попереджувальні звукові сигнали системи допомоги при паркуванні PARKTRONIC на більшій відстані до перешкоди.

▶ Оберіть **Попереджати заздалегідь завжди.**  
▶ Увімкніть або вимкніть функцію.

### Зменшення гучності аудіо, увімкнення або вимкнення

Ви можете визначити, чи повинна зменшуватись гучність джерела в мультимедійній системі під час акустичного попередження системи допомоги при паркуванні PARKTRONIC.

▶ Оберіть **Зменш. гучн. аудіо під час попереджень.**  
▶ Увімкніть або вимкніть функцію.

## Камера заднього виду

### Функціонування камери заднього виду

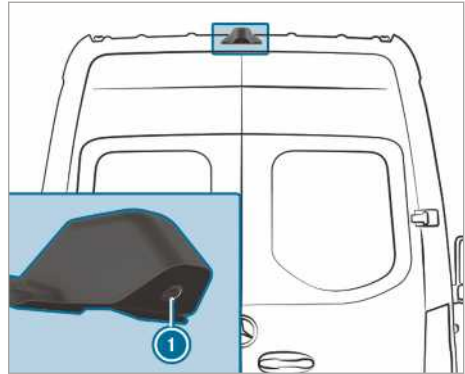

Якщо в мультимедійній системі активована ця функція, при увімкненні передачі заднього ходу у мультимедійній системі виводиться зображення з камери заднього виду ①. Динамічні допоміжні лінії показують шлях, що створений поточним кутом повороту рульового колеса. Таким чином, ви можете зорієнтуватися при здійсненні заднього ходу та оминати перешкоди.

Якщо виконується наступна умова, в мультимедійній системі виводиться також зображення з камери заднього виду ①:

- Запалювання увімкнене.
- Передача заднього ходу не встановлена.
- Відкриваються поворотні двері задньої частини кузова.

Таким чином може здійснюватись спостереження за ділянкою позаду автомобіля.

Коли поворотні двері задньої частини кузова закриваються, виведення зображення з камери заднього виду припиняється приблизно через десять секунд.

Камера заднього виду є лише допоміжним засобом. Вона не позбавляє вас необхідності уважно стежити за оточенням. Відповідальність за безпечне маневрування та паркування завжди повністю лежить на вас. Переконайтеся в тому, що при маневруванні або паркуванні у зоні маневрування немає, зокрема, людей, тварин або предметів.

Камера заднього виду може відображати перспективно спотворені зображення перешкод, або ж відображати їх неправильно або ж взагалі

не відображати. Камера заднього виду може відображати не всі об'єкти, що знаходяться близько або під заднім бампером. Вона не попереджає про зіткнення, наявність людей або предметів.

Ви можете обирати між такими варіантами огляду:

- Звичайний огляд
- Широкий кут огляду
- Огляд зі сторони причепа

Зона за автомобілем відображається віддзеркалено, як у внутрішньосалонному дзеркалі.

### Системні межі

Камера заднього виду не працює або працює лише обмежено, зокрема, у таких ситуаціях:

- Йде сильний дощ, сніг або в умовах сильного туману.
- Умови освітлення несприятливі, наприклад, вночі.
- Оточення освітлюється флуоресцентним світлом, на дисплеї може з'являтися миготіння.
- При швидкій зміні температур, наприклад, коли взимку з холоду заїхати в опалюваний гараж.
- Надто висока температура навколишнього середовища.
- Лінзи камери забруднені, на них утворився конденсат або вони затулені. Дотримуйтесь вказівок щодо очищення камери заднього виду (→ стор. 316).
- Камеру або задню частину вашого автомобіля пошкоджено. У такому випадку переверте камери, їх положення та налаштування на спеціалізованій СТО.

Додаткові елементи позаду автомобіля (наприклад, вантажопідйомний борт) можуть обмежувати діапазон огляду і подальші функції камери заднього виду.

- i** Контраст дисплея може погіршитись через потрапляння на нього сонячного світла або інших джерел світла. У такому разі будьте особливо обережними.
- i** Відремонтуйте або замініть дисплей за наявності суттєвих обмежень ефективності, наприклад, через дефектні пікселі.

- i** Предмети, що не знаходяться на рівні землі, відображаються значно віддаленішими, ніж є насправді. До них належать, наприклад:

- бампер припаркованого ззаду автомобіля
- дишло причепа
- ніжка зчіпної кулі тягово-зчіпного пристрою
- задня частина вантажного автомобіля
- похила жердина

Використовуйте допоміжні лінії зображення з камери лише для орієнтування. Не наближайтесь до предметів ближче, ніж до найнижчої горизонтальної допоміжної лінії. Інакше ви можете пошкодити свій автомобіль та/чи предмет.

### Автомобілі без системи допомоги при паркуванні PARKTRONIC

У мультимедійній системі доступні такі огляди з камер:

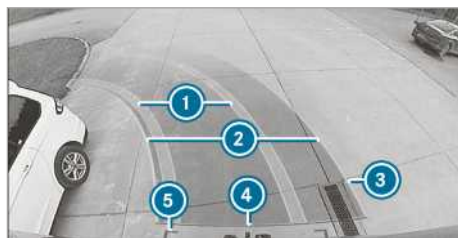

Звичайний огляд

- 1** Жовта смуга руху шин позначає траєкторію повороту при поточному куті повороту рульового колеса (динамічно)
- 2** Жовта допоміжна лінія, габаритна ширина автомобіля (площина, яку проїжджають) залежно від поточного повороту рульового колеса (динамічно)
- 3** Маркування на відстані приблизно 1,0 м (поворотні двері задньої частини кузова ще можуть повністю відкритись).
- 4** Червона допоміжна лінія на відстані приблизно 0,3 м до задньої частини кузова
- 5** Червоні допоміжні лінії на відстані приблизно 0,2 м до задньої частини кузова, габаритна ширина автомобіля з зовнішніми дзеркалами



Широкий кут огляду

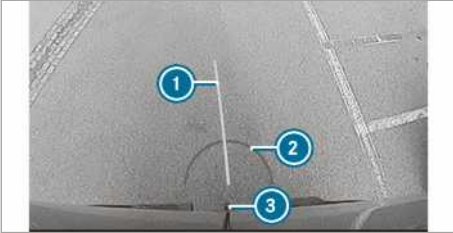

Огляд зі сторони причепа (якщо встановлено тягово-зчіпний пристрій)

- ① Жовта допоміжна лінія, допомога пеленгування
- ② Червона допоміжна лінія на відстані приблизно 0,3 м до кульової головки тягово-зчіпного пристрою
- ③ Кульова головка тягово-зчіпного пристрою

### Автомобілі з системою допомоги при паркуванні PARKTRONIC

У мультимедійній системі доступні такі огляди з камер:

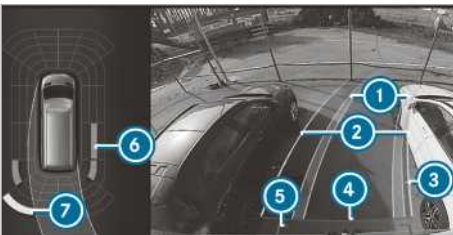

Звичайний огляд

- ① Жовта смуга руху шин позначає траєкторію повороту при поточному куті повороту рульового колеса (динамічно)
- ② Жовта допоміжна лінія, габаритна ширина автомобіля (площина, яку проїжджають) залежно від поточного повороту рульового колеса (динамічно)

- ③ Маркування на відстані приблизно 1,0 м (поворотні двері задньої частини кузова ще можуть повністю відкритись).
- ④ Червона допоміжна лінія на відстані приблизно 0,3 м до задньої частини кузова
- ⑤ Червоні допоміжні лінії на відстані приблизно 0,2 м до задньої частини кузова, габаритна ширина автомобіля з зовнішніми дзеркалами
- ⑥ Помаранчева попереджувальна індикація системи допомоги при паркуванні PARKTRONIC: перешкоди на середній відстані (від прибл. 0,4 м до 0,6 м)
- ⑦ Жовта попереджувальна індикація системи допомоги при паркуванні PARKTRONIC: перешкоди на середній відстані від прибл. 0,6 м до 1,0 м

і Якщо відстань до перешкоди становить менше, ніж прибл. 0,4 м, попереджувальна індикація системи допомоги при паркуванні PARKTRONIC стає червоного кольору.

і Якщо вся система виходить з ладу, внутрішні сегменти попереджувальної індикації відображаються червоним кольором.

Якщо система позаду виходить з ладу, відображення сегментів змінюється так, як описано нижче:

- Під час руху заднім ходом задні сегменти відображаються червоним кольором.
- Під час руху вперед задні сегменти не відображаються.

Якщо система допомоги при паркуванні PARKTRONIC вимкнена, попереджувальна індикація вимикається.



Широкий кут огляду

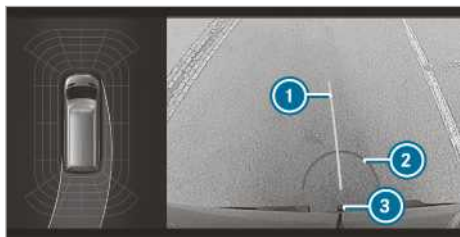

Огляд зі сторони причепа (якщо встановлено тягово-зчіпний пристрій)

- ① Жовта допоміжна лінія, допомога пеленгування
- ② Червона допоміжна лінія на відстані приблизно 0,3 м до кульової головки тягово-зчіпного пристрою
- ③ Кульова головка тягово-зчіпного пристрою

### Система камер з оглядом на 360°

#### Функціонування системи камер з оглядом на 360°

Система камер з оглядом на 360° складається з чотирьох камер. Камери охоплюють безпосередній простір навколо автомобіля. Система активується, наприклад, під час паркування або під час рушання за умов обмеженої видимості.

Система камер з оглядом на 360° є лише допоміжним засобом. Вона не позбавляє вас необхідності уважно стежити за оточенням. Відповідальність за безпечне маневрування та паркування завжди повністю лежить на вас. Переконайтеся в тому, що при маневруванні або паркуванні у зоні маневрування немає, зокрема, людей, тварин або предметів.

Система оцінює зображення, які передають такі камери:

- Камера заднього виду
- передня камера;
- дві бічні камери в зовнішніх дзеркалах

#### Огляд з системи камер з оглядом на 360°

Ви можете обирати між різними оглядами:

#### Вид зверху

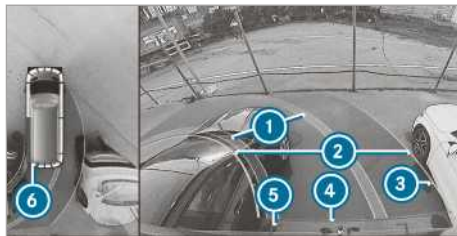

- ① Жовта смуга руху шин позначає траєкторію повороту при поточному куті повороту рульового колеса (динамічно)
- ② Жовта допоміжна лінія, габаритна ширина автомобіля (площина, яку проїжджають) залежно від поточного повороту рульового колеса (динамічно)
- ③ Маркування на відстані приблизно 1,0 м (поворотні двері задньої частини кузова ще можуть повністю відкритись).
- ④ Червона допоміжна лінія на відстані приблизно 0,3 м до задньої частини кузова
- ⑤ Червоні допоміжні лінії на відстані приблизно 0,2 м до задньої частини кузова, габаритна ширина автомобіля з зовнішніми дзеркалами
- ⑥ Червона попереджувальна індикація системи допомоги при паркуванні PARKTRONIC: перешкоди на відстані прибл. 0,4 м або менше

Якщо система допомоги при паркуванні PARKTRONIC готова до роботи та жодні об'єкти не розпізнаються, сегменти попереджувальної індикації відображаються сірим кольором.

- ① Якщо вся система виходить з ладу, сегменти попереджувальної індикації відображаються червоним кольором.

Якщо система позаду виходить з ладу, відображення сегментів змінюється так, як описано нижче:

- Під час руху заднім ходом задні сегменти відображаються червоним кольором.
- Під час руху вперед задні сегменти не відображаються.

Якщо система допомоги при паркуванні PARKTRONIC вимкнена, попереджувальна індикація вимикається.

## Допоміжні лінії

- ① Допоміжні лінії на дисплеї мультимедійної системи відображають відстань до вашого автомобіля. Ці відстані розраховуються від дорожнього полотна.
- Допоміжні лінії в режимі руху з причепом відображаються на висоті тягово-зчіпного пристрою.

## Огляд зі сторони причепа (якщо встановлено тягово-зчіпний пристрій)

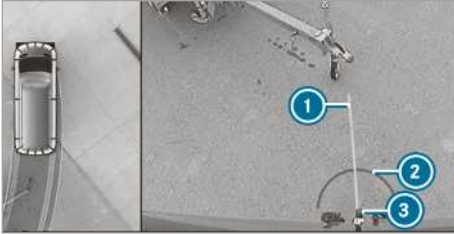

Огляд зі сторони причепа (якщо встановлено тягово-зчіпний пристрій)

- ① Жовта допоміжна лінія, допомога пеленгування
- ② Червона допоміжна лінія на відстані приблизно 0,3 м до кульової головки тягово-зчіпного пристрою
- ③ Кульова головка тягово-зчіпного пристрою

## Боковий огляд з камер, встановлених на дзеркала

У цьому огляді можна побачити бокові сторони автомобіля.

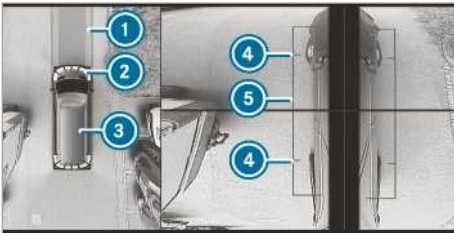

- ① Смуга руху при поточному куті повороту рульового колеса
- ② Жовта попереджувальна індикація системи допомоги при паркуванні PARKTRONIC: перешкоди на відстані прибіл. 1,0 м або менше
- ③ Власний автомобіль згори

- ④ Позначення точки перетину середньої площини колеса з опорною поверхнею
- ⑤ Допоміжна лінія габаритів автомобіля з розкритими зовнішніми дзеркалами

При зменшенні відстані до перешкоди колір попереджувальної індикації змінюється ②.

## Системна помилка

Якщо відсутня готовність до експлуатації, на мультимедійній системі з'являється наступна індикація:



## Системні межі

Система камер з оглядом на 360° не функціонує або функціонує лише обмежено, зокрема, у таких ситуаціях:

- Передні двері відкриті.
- Бокові дзеркала складаються.
- Йде сильний дощ, сніг або в умовах сильного туману.
- Умови освітлення несприятливі, наприклад, вночі.
- Оточення освітлюється флуоресцентним світлом, на дисплеї може з'являтися миготіння.
- При швидкій зміні температур, наприклад, коли взимку з холоду заїхати в опалюваний гараж.
- Надто висока температура навколишнього середовища.
- Лінзи камери забруднені, на них утворився конденсат або вони затулені.
- Камери або ті частини автомобіля, в яких вбудовані камери, пошкоджено. У такому випадку перевірте камери, їх положення та налаштування на спеціалізованій СТО.

У таких ситуаціях не слід використовувати систему камер з оглядом на 360°. Інакше у деяких випадках ви можете травмувати когось при паркуванні або зіткнутися з предметами.

В автомобілях з регульованою по висоті ходовою частиною або в дуже завантажених автомобілях при зміні стандартної висоти можуть з'явитись технічно зумовлені неточності в допоміжних лініях на розрахованому зображенні.

Додаткове обладнання автомобіля (наприклад, вантажопідійомний борт) може обмежувати діапазон огляду і подальші функції системи камер.

**i** На контраст дисплея може негативно вплинути раптове потрапляння сонячного проміння або світла від інших джерел, наприклад, коли ви виїжджаєте з гаража. У такому разі будьте особливо обережними.

**i** Відремонтуйте або замініть дисплей за наявності суттєвих обмежень ефективності, наприклад, через дефектні пікселі.

Якщо виконується наступна умова, в мультимедійній системі також автоматично виводиться зображення з системи камер з оглядом на 360°:

- Запалювання увімкнене.
- Відкриваються поворотні двері задньої частини кузова.

Таким чином може здійснюватись спостереження за ділянкою позаду автомобіля.

Коли поворотні двері задньої частини кузова закриваються, виведення зображення з камери заднього виду припиняється приблизно через десять секунд.

Дотримуйтеся вказівок щодо очищення системи камер з оглядом на 360° (→ стор. 316).

### Вибір огляду системи камер з оглядом на 360°

#### Передумови

- у мультимедійній системі активовано функцію **Авт. при задн. перед.** (→ стор. 182).

▶ Увімкніть передачу заднього ходу.

▶ Оберіть бажаний огляд в мультимедійній системі.

#### Автоматичний режим камери заднього виду, увімкнення/вимкнення

Камера заднього виду є лише допоміжним засобом. Вона не позбавляє вас необхідності уважно стежити за оточенням. Відповідальність за безпечне маневрування, в'їзд на парковку та виїзд із неї завжди повністю лежить на вас. Переконайтеся в тому, що на вашому шляху немає, зокрема, людей, тварин або сторонніх

предметів. Звертайте увагу на оточення та будьте готові гальмувати.

Мультимедійна система:

→  ▶ Налаштування

▶ Допоміж. сист. ▶ Камера і паркування

▶ Увімкніть або вимкніть **Авт. при задн. перед.**

#### Увімкнення / вимкнення функції підтримки при маневруванні

Мультимедійна система:

→  ▶ Налаштування

▶ Допоміж. сист. ▶ Камера і паркування

▶ **Підтр. маневрування**, увімкніть або вимкніть.

**i** Якщо увімкнена функція підтримки при маневруванні, активні наступні функції:

- Drive Away Assist (→ стор. 186)
- Rear Cross Traffic Alert (→ стор. 187)

## ATTENTION ASSIST

### Функціонування ATTENTION ASSIST

Система ATTENTION ASSIST активується під час довгих монотонних поїздок, наприклад, на швидкісних шосе та на магістралях. Якщо ATTENTION ASSIST розпізнає втому або неувважність водія, система пропонує зупинитись для відпочинку.

ATTENTION ASSIST є лише допоміжним засобом. Система не завжди може вчасно розпізнати втому або неувважність. Система не може замінити уважного водія, який відпочив. Під час тривалих поїздок робіть перерви вчасно та регулярно, так щоб ви могли достатньо відпочити.

Ви можете обирати між двома налаштуваннями:

- **Стандартний режим:** нормальний рівень чутливості системи
- **Чутливий режим:** висока чутливість системи. Водій попереджається раніше, та розрахований системою рівень уваги водія (Attention Level) адаптується відповідним чином.

Якщо розпізнається втома або підвищений рівень неувважності, на дисплеї приладів з'являється попередження: **Асистент уваги: зробіть зупинку!** Ви можете відреагувати на повідомлення та, якщо потрібно, зробити паузу. Якщо ви не робите зупинку і система ATTENTION ASSIST продовжує фіксувати підви-



щений рівень неувважності, ви знову отримаєте попередження не раніше, ніж через 15 хвилин.

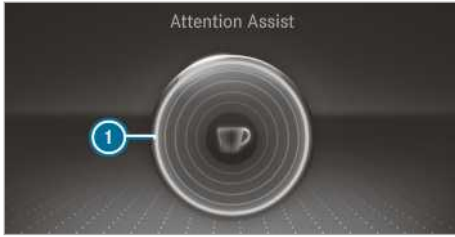

Дисплей приладів (кольоровий дисплей)

У меню бортового комп'ютера «Допоміжні системи» ви можете переглянути таку інформацію стану ATTENTION ASSIST:

- Тривалість руху з моменту останньої зупинки
- Розрахований асистентом ATTENTION ASSIST рівень уваги водія:
  - Чим більше заповнене коло, тим вище розрахований рівень уваги водія.
  - Зі зниженням рівня уваги коло в центрі індикації порожніє ззовні всередину.

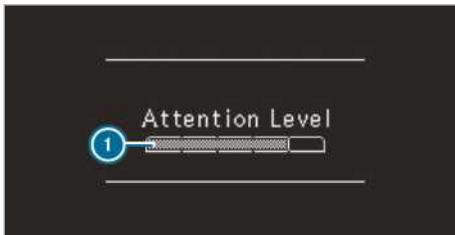

Дисплей приладів (чорно-білий дисплей)

У меню бортового комп'ютера «Допоміжні системи» ви можете переглянути таку інформацію стану ATTENTION ASSIST:

- Тривалість руху з моменту останньої зупинки
- Розрахований асистентом ATTENTION ASSIST рівень уваги водія:
  - Чим більше заповнений стовпчик, тим вище розрахований рівень уваги водія.
  - Зі зниженням рівня уваги стовпчик порожніє.

Якщо ATTENTION ASSIST не може розрахувати рівень уваги і надати попереджувальний сигнал, з'являється повідомлення [Рівень уваги](#).

Якщо дисплей приладів відображає попередження, то в мультимедійній системі пропонується здійснити пошук місця відпочинку. Ви можете обрати місце відпочинку і розпочати навігацію до нього. Цю функцію ви можете активувати або деактивувати в мультимедійній системі.

Якщо ATTENTION ASSIST вимкнено, при увімкненому двигуні графіка допоміжних систем відображає на дисплеї приладів символ . При повторному запуску двигуна ATTENTION ASSIST вмикається автоматично. Рівень чутливості, обраний попереднього разу, зберігається.

### Системні межі

ATTENTION ASSIST активний у діапазоні швидкості від 60 км/год до 200 км/год.

ATTENTION ASSIST в таких ситуаціях функціонує обмежено, та попередження надходить з затримкою або взагалі не надходить:

- при тривалості руху менше ніж прибл. 30 хвилин.
- при незадовільному стані дорожнього покриття (дуже хвилястий рельєф, вибоїни).
- на автомобіль діє сильний бічний вітер.
- у вас спортивний стиль кермування (висока швидкість на поворотах або сильне прискорення).
- ви неправильно налаштували час.
- у ситуаціях на дорозі, що потребують активних дій, при частих змінах смуги руху та швидкості.

У зазначених ситуаціях оцінка втоми та уваги системою ATTENTION ASSIST вимикається та розпочинається знову після початку руху:

- Ви зупиняєте двигун.
- Ви знімаєте ремінь безпеки та відкриваєте двері водія (наприклад, для зміни водія або для відпочинку).

### Налаштування системи ATTENTION ASSIST

Мультимедійна система:

- ➔  ➔ [Налаштування](#)
- ➔ [Допоміж. сист.](#) ➔ [ATTENTION ASSIST](#)

### Можливості налаштування

- ▶ Оберіть [Стандартний режим](#), [Чутливий режим](#) або [Вимк..](#)

### Пропозиція місця відпочинку

- ▶ Виберіть [Запроп. місце відпоч..](#)

- ▶ Увімкніть або вимкніть функцію. Якщо система ATTENTION ASSIST розпізнає втому чи збільшення неуважності водія, буде запропоновано місце відпочинку поблизу.
- ▶ Вибір запропонованого місця відпочинку. Ви будете спрямовані до обраного місця відпочинку.

## Система розпізнавання дорожніх знаків

### Функціонування системи розпізнавання дорожніх знаків



Система розпізнавання дорожніх знаків розпізнає дорожні знаки за допомогою багатофункціональної камери ❶. Вона підтримує вас, відображаючи на комбінації приладів розпізнані обмеження швидкості та заборону обгону.

Оскільки система розпізнавання дорожніх знаків використовує дані, збережені в навігаційній системі, індикація може також оновлюватись без розпізнавання дорожнього знаку:

- при зміні дороги, наприклад, при в'їзді на автостраду або виїзді з неї
- якщо перетинається межа населеного пункту, що зберігається на цифровій карті

Якщо система розпізнає, що ви рухаєтесь по дорозі проти встановленого напрямку руху, активується попередження.

Дорожні знаки з обмеженням, зумовленим додатковим знаком (наприклад, «При вологій погоді»), також розпізнаються камерою.

### Попередження при перевищенні максимально припустимої швидкості

Система може попередити вас, якщо ви випадково перевищили максимально припустиму швидкість. У мультимедійній системі ви можете додатково налаштувати, наскільки може бути перевищена максимально припустима швидкість, перш ніж з'явиться попередження. Ви можете налаштувати, чи буде попередження

лише оптичним або додатково буде супроводжуватися акустичним сигналом.

### Індикація на дисплеї приладів

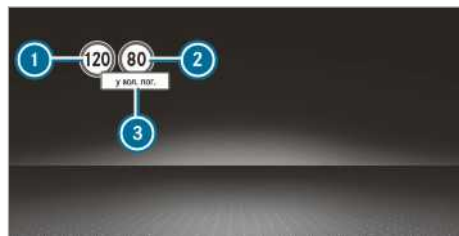

Дисплей приладів (кольоровий дисплей)

- ❶ Допустима швидкість
- ❷ Допустима швидкість при обмеженні
- ❸ Додаткові знаки з обмеженням
- ❶ На дисплеї приладів завжди відобразиться один з дорожніх знаків ❶ або ❷, при потребі з додатковим знаком ❸. Якщо одночасно буде розпізнано два дійсних дорожніх знаків, на дисплеї приладів з'явиться знак «плюс» поруч з дорожнім знаком як вказівка на те, що у навігаційній системі буде відображено обидва дорожні знаки.

Оскільки система розпізнавання дорожніх знаків використовує дані, збережені в навігаційній системі, індикація може також оновлюватись без розпізнавання дорожнього знаку:

- при зміні дороги, наприклад, при в'їзді на автостраду або виїзді з неї
- якщо перетинається межа населеного пункту, що зберігається на цифровій карті

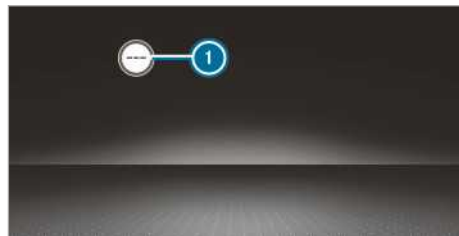

Система розпізнавання дорожніх знаків доступна не у всіх країнах. Якщо вона недоступна, з'являється індикація ❶ на спідометрі.

## Системні межі

Система може працювати з порушеннями або не працювати в таких ситуаціях:

- Робота системи порушується при недостатньому огляді, наприклад, при недостатній освітленості дороги, при швидкій зміні ступеня освітленості дороги, під час дощу, снігу, туману або при сильних бризках.
- На систему погано впливає засліплення, наприклад, через зустрічний транспорт, прямі сонячні промені або відблиски.
- Робота системи порушується при забрудненні вітрового скла в зоні багатофункціональної камери або якщо камера вкрита конденсатом, пошкоджена або затулена.
- Якщо дорожні знаки складно розпізнати, наприклад, через забруднення, перекриття, сніг або недостатнє освітлення.
- Якщо інформація в цифровій карті навігаційної системи помилкова або неактуальна.
- Роботу системи порушують багатозначні таблички, наприклад, дорожні знаки на будівельних майданчиках або сусідніх смугах руху.

## Налаштування системи розпізнавання дорожніх знаків

Мультимедійна система:

-  → **Налаштування**  
 → **Допоміж. сист.** → **Сист. розп. дор. знак.**

## Відображення розпізнаних дорожніх знаків на мультимедійному дисплеї

- ▶ Оберіть **Індикація центр. дисп.**
- ▶ Увімкніть або вимкніть функцію.

## Встановлення типу сповіщення

- ▶ Оберіть **Візуально й акустич., Візуально** або **Жодного.**

## Встановлення порогу сповіщення

Це значення визначає, з якого перевищення швидкості відбувається сповіщення.

- ▶ Оберіть **Поріг попередження.**
- ▶ Налаштування швидкості.

## Система контролю мертвої зони

### Функція системи контролю мертвої зони з попередженням під час виходу

Система контролю мертвої зони контролює двома боковими радарними датчиками, спря-

мованими назад, область безпосередньо поруч та збоку за автомобілем.

### **УВАГА!** Небезпека аварії, незважаючи на систему контролю мертвої зони

Система контролю мертвої зони не реагує на об'єкти, що стоять, і на автомобілі, що наближаються на великій швидкості та обганяють вас.

Таким чином система контролю мертвої зони не може попередити в цих ситуаціях.

- ▶ Завжди уважно стежте за ситуацією на дорозі та дотримуйтеся достатньої дистанції між автомобілями.

Система контролю мертвої зони є лише допоміжним засобом. Вона не може розпізнати всі автомобілі та не може замінити вашу уважність. Завжди дотримуйтеся достатньої дистанції збоку до інших учасників дорожнього руху та до перешкод.

Якщо, починаючи зі швидкості приблизно 12 км/год розпізнається автомобіль, що рухається безпосередньо в зоні контролю біля вашого автомобіля, починає світитися червоним сигнальна лампа на зовнішньому дзеркалі.

- ⓘ Приєднаний причіп може обмежити поле зору радарного датчика, і через це контроль може бути обмеженим. Завжди уважно стежте за ситуацією на дорозі та дотримуйтеся достатньої дистанції між автомобілями.

Якщо автомобіль, що не дотримується достатньої дистанції, знаходиться збоку в зоні контролю і ви перемикаєте індикатор покажчика повороту у відповідному напрямі, лунає попереджувальний звуковий сигнал. На зовнішньому дзеркалі блимає червона сигнальна лампа. Якщо індикатор покажчика повороту лишається увімкненим, то усі подальші розпізнані автомобілі відображатимуться лише через блимання червоної сигнальної лампи.

Якщо ви стрімко обганяєте автомобіль, то попередження не з'являється.

### Попередження під час виходу

Попередження під час виходу є додатковою функцією системи контролю мертвої зони, яка попереджає людей в салоні автомобіля під час виходу з автомобіля про автомобілі, що наближаються.

**▲ УВАГА!** Небезпека аварії, незважаючи на попередження під час виходу

Попередження під час виходу не реагує ні на нерухомі предмети, ні на автомобілі, що наближаються з великою різницею у швидкості.

Через це попередження під час виходу не зможе виконати свою попереджувальну функцію.

▶ При відкриванні дверей завжди уважно оцініть ситуацію на дорозі і переконайтесь у наявності достатнього вільного простору.

- i** Попередження під час виходу не відбувається для зсувних дверей та дверей задньої стінки.

### Огляд

Коли автомобіль стоїть, розпізнається об'єкт в зоні контролю позаду.	Індикація у зовнішньому дзеркалі
Коли автомобіль стоїть, відкриваються двері з відповідної сторони автомобіля. Об'єкт, що дотримується недостатньої дистанції, розпізнається у зоні контролю.	Візуальне та звукове попередження

- i** Ця додаткова функція доступна лише за умови увімкненої системи контролю мертвої зони та активна максимум упродовж трьох хвилин після вимкнення запалювання. Про завершення доступності попередження при виході повідомляє послідовність спалахів у зовнішньому дзеркалі.

Попередження під час виходу є лише допоміжним засобом, що не може замінити уважність людей в салоні автомобіля. Відповідальність за відкривання дверей і вихід з автомобіля завжди несе людина в салоні автомобіля.

### Системні межі

Функціонування системи контролю мертвої зони та попередження під час виходу може бути обмежене в таких ситуаціях:

- при забруднених або закритих датчиках

- при недостатній видимості, наприклад, через дощ, снігопад або водяний пил
- при наявності вузьких транспортних засобів у зоні контролю, наприклад, велосипедів

- i** Нерухомі об'єкти, а також об'єкти, що рухаються з низькою швидкістю, не відображаються.

Система може подати необґрунтований попереджувальний сигнал, якщо автомобіль рухається уздовж дорожнього загородження або подібних будівельних обмежувальних конструкцій. При тривалому русі біля довгих транспортних засобів, наприклад, вантажних автомобілів, може статись зупинка попереджувальних сигналів.

При увімкненій передачі заднього ходу система контролю мертвої зони не готова до використання.

Попередження під час виходу може працювати з обмеженнями в таких ситуаціях:

- у разі затінення датчиків сусідніми автомобілями на тісних вільних місцях для паркування
- у разі наближення людей

### Система контролю мертвої зони, увімкнення або вимкнення

Мультимедійна система:

   Налаштування

 Допоміж. сист.

 Увімкніть або вимкніть Сис. конт.мертв. зони.

### Функція Drive Away Assist

- i** Функція Drive Away Assist доступна лише на автомобілях з автоматичною коробкою передач.

Функція Drive Away Assist може зменшити силу зіткнення при наїзді. При розпізнаванні перешкоди у напрямку руху швидкість автомобіля короткочасно обмежується до прибл. 2 км/год. При розпізнаванні критичної ситуації на зображенні камери мультимедійної системи з'являється символ.

### **▲ УВАГА** Небезпека аварії при обмеженому розпізнаванні функцією Drive Away Assists

Drive Away Assist не завжди може однозначно розпізнати об'єкти та дорожні ситуації.

У таких випадках Drive Away Assist може

- необгрунтовано попереджувати та обмежувати швидкість руху автомобіля
  - не попереджувати або не обмежувати швидкість автомобіля
- Завжди уважно слідкуйте за ситуацією на дорозі та не покладайтесь виключно на систему допомоги при рушанні Drive Away Assist.
- Будьте готові загальмувати та у разі необхідності виконати маневр, якщо ситуація на дорозі дозволяє зробити це безпечно.

Система допомоги при рушанні Drive Away Assist є лише допоміжним засобом. Його застосування не позбавляє необхідності уважно стежити за оточенням. Відповідальність за безпечне маневрування, в'їзд на парковку та виїзд з неї завжди повністю лежить на вас. Переконайтеся в тому, що на вашому шляху немає, зокрема, людей, тварин або сторонніх предметів.

Загроза зіткнення може виникнути, наприклад, в таких ситуаціях:

- Водій переплутав педаль акселератора та педаль гальма.
- Увімкнена неправильна передача.

Функція Drive Away Assist активна при зазначених передумовах:

- Система допомоги при паркуванні PARKTRONIC увімкнена.
- При кожному перемиканні передачі в положення **R** або **D**, коли автомобіль зупинений
- Розпізнана перешкода знаходиться на відстані менше, ніж прибл. 1,0 м.
- У мультимедійній системі активована функція підтримки маневрування.

### **Системні межі**

Під час руху на підйомі та при русі з причепом функція Drive Away Assist недоступна.

### **Функція Rear Cross Traffic Alert**

Для системи використовуються радарні датчики на задньому бампері. При цьому завжди контролюється зона біля автомобіля. Якщо радарні датчики затулені автомобілями або іншими об'єктами, розпізнавання не відбувається.

**i** Також прочитайте вказівки щодо системи контролю мертвої зони (→ стор. 185).

#### **Автомобілі з системою контролю мертвої зони:**

при виїзді з парковки заднім ходом може з'явитись попередження про поперечний рух. Якщо розпізнається автомобіль, сигнальна лампа в зовнішньому дзеркалі з відповідної сторони світиться червоним. Якщо виявлено критичну ситуацію, то також звучить і сигнал попередження.

#### **Автомобілі з системою контролю мертвої зони та системою допомоги при паркуванні PARKTRONIC:**

при виїзді з парковки заднім ходом може з'явитись попередження про поперечний рух. Якщо розпізнається критична ситуація, у мультимедійній системі на зображенні з камери з'являється попереджувальний символ. Якщо водій не реагує на попередження, автомобіль може бути сповільнений автоматично. У таких випадках лунає попереджувальний звуковий сигнал.

Функція Rear Cross Traffic Alert активна при зазначених передумовах:

- Система контролю мертвої зони увімкнена.
- Встановлена передача заднього ходу або автомобіль рухається заднім ходом зі швидкістю пішохода.
- У мультимедійній системі активована функція підтримки маневрування.

Під час руху з причепом функція Rear Cross Traffic Alert недоступна.

## Система контролю смуги руху і активна система контролю смуги руху

### Функціонування системи контролю смуги руху

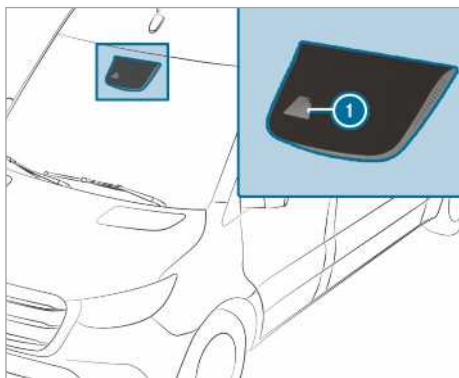

Система контролю смуги руху контролює зону перед вашим автомобілем за допомогою багатофункціональної камери ①. Вона повинна захищати вас від небажаного виїзду зі смуги руху. Для цього ви отримуєте застереження у вигляді відчутної вібрації рульового колеса та блимання символу стану на дисплеї приладів.

Попередження подається, якщо одночасно виконано наступні умови:

- Система контролю смуги руху розпізнає розмітку смуги руху.
- Переднє колесо наїжджає на розмітку смуги руху.

Ви можете увімкнути або вимкнути попередження системи контролю смуги руху.

Система контролю смуги руху не може ані зменшити небезпеку виникнення аварії, зумовлену невідповідним стилем водіння, ані протидіяти впливу фізичних сил. Він не може врахувати дорожні та погодні умови, а також ситуацію на дорозі. Система контролю смуги руху є лише допоміжним засобом і призначена для того, щоб автомобіль дотримувався смуги руху без впливу водія. Водій несе відповідальність за дотримання безпечної дистанції, швидкості, своєчасне гальмування та утримання на смугі руху.

### Системні межі

Система може працювати з порушеннями або не працювати в таких ситуаціях:

- При недостатньому огляді, наприклад, при недостатній освітленості дороги, при швидкій зміні ступеня освітленості дороги, під час дощу, снігу, туману або при сильних бризках.
- Внаслідок засліплення фарами зустрічного транспорту, прямим сонячним промінням або відбитим світлом.
- Якщо вітрове скло у зоні багатофункціональної камери забруднене, або на камері утворився конденсат, вона пошкоджена чи перекрита.
- Якщо на дорозі немає розмітки або є декілька неоднозначних розміток на одній і тій же смугі, наприклад, у зоні проведення ремонтних робіт.
- Якщо розмітка на дорозі стерта, занадто темна чи перекрита.
- Якщо відстань до автомобіля, що рухається попереду, занадто мала, і через це система не розпізнає розмітки.
- Якщо розмітка на дорозі швидко змінюється, наприклад, якщо смуги розходяться, перехрещуються або сходяться.
- Якщо дорожнє полотно дуже вузьке та має багато поворотів.

### Функціонування активної системи контролю смуги руху

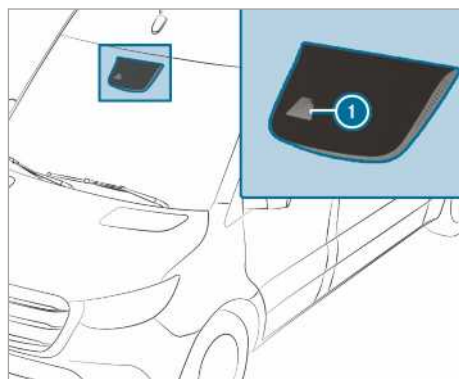

Активна система контролю смуги руху контролює зону перед вашим автомобілем за допомогою багатофункціональної камери ①. Вона повинна захищати вас від небажаного виїзду зі

смуги руху. Для цього ви отримаєте застереження у вигляді відчутної вібрації рульового колеса та блимання символу стану на дисплеї приладів. Крім того, завдяки застосуванню гальмівної системи для коригування руху можна повернутися на вашу смугу руху. На дисплеї приладів з'явиться відповідне повідомлення.

Попередження подається, якщо одночасно виконано наступні умови:

- Система допомоги водієві розпізнає розмітку смуги на дорозі.
- Переднє колесо наїжджає на розмітку смуги руху.

Застосування гальмівної системи для коригування курсу руху відбувається, якщо виконано наступні передумови:

- Активна система контролю смуги руху розпізнає розмітку смуги руху з обох боків автомобіля.
- Переднє колесо наїжджає на розмітку суцільної смуги руху.

На дисплеї приладів з'явиться відповідне повідомлення.

Функція застосування гальмівної системи для коригування курсу руху автомобіля спрацьовує в діапазоні швидкості від 60 км/год до 160 км/год.

Ви можете вимкнути попередження активної системи контролю смуги руху або всю систему.

Активна система контролю смуги руху не здатна зменшити небезпеку виникнення аварії, зумовлену невідповідним стилем керування, або зменшити вплив фізичних сил. Він не може враховувати дорожні та погодні умови, а також ситуацію на дорозі. Система допомоги водієві є допоміжним засобом при випадковому покиданні смуги руху або перетині смуги руху, а не системою для автоматичного дотримання смуги руху. Водій несе відповідальність за дотримання безпечної дистанції, швидкості, своєчасне гальмування та утримання на смузі руху.



Якщо відбувається застосування гальмівної системи для повернення на вихідну смугу з боку активної системи контролю смуги руху, на багатофункціональному дисплеї з'являється індикація ❶.

### Системні межі

У наступних ситуаціях не відбувається застосування гальмівної системи для коригування курсу руху з боку активної системи контролю смуги руху:

- Ви помітно активно кермуєте, гальмуєте або натискаєте педаль акселератора.
- Ви вмикаєте індикатор покажчика повороту.
- Втручається система безпеки руху, наприклад ESP® або активний асистент екстреного гальмування.
- Ви рухаєтесь у спортивному стилі з великою швидкістю на вигинах дороги або зі значним прискоренням.
- Система ESP® вимкнена.
- Ви рухаєтесь із причепом, і електричне з'єднання з причепом встановлено правильно.
- система розпізнала та повідомила про втрату тиску повітря в шинах або пошкоджену шину.

Система може працювати з порушеннями або не працювати в таких ситуаціях:

- При недостатньому огляді, наприклад, при недостатній освітленості дороги, при швидкій зміні ступеня освітленості дороги, під час дощу, снігу, туману або при сильних бризках.
- Внаслідок засліплення фарами зустрічного транспорту, прямим сонячним промінням або відбитим світлом.
- Якщо вітрове скло у зоні багатофункціональної камери забруднене, або на камері утворився конденсат, вона пошкоджена чи перекрита.
- Якщо на дорозі немає розмітки або є декілька неоднозначних розміток на одній і тій же смузі, наприклад, у зоні проведення ремонтних робіт.
- Якщо розмітка на дорозі стерта, занадто темна чи перекрита.
- Якщо відстань до автомобіля, що рухається попереду, занадто мала, і через це система не розпізнає розмітки.

- Якщо розмітка на дорозі швидко змінюється, наприклад, якщо смуги розходяться, перехрещуються або сходяться.
- Якщо дорожнє полотно дуже вузьке та має багато поворотів.

### Система контролю смуги руху або активна система контролю смуги руху, увімкнення або вимкнення

Мультимедійна система:

- ➔  ➔ ➔ Налаштування
- ➔ ➔ Допоміж. сист.

- ▶ Оберіть Сис. контр. смуг. руху або Активн. сист. контр. смуги руху увімкн..

### Увімкнення вимкнення попередження

- ▶ Оберіть Сис. контр. смуг. руху або Активн. сист. контр. смуги руху увімкн..
- ▶ Оберіть Попередження.

### Робочий режим

#### Увімкнення і вимкнення механізму відбору потужності

Звертайте увагу на такі вказівки:

- У разі сильного навантаження на механізм відбору потужності, наприклад, через високу потужність відбору при високій температурі зовнішнього повітря, температура масла коробки передач може надмірно зрости. У такому разі з регулярними інтервалами застосовуйте механізм відбору потужності протягом 5–10 хвилин у режимі часткового навантаження.
- Вмикайте механізм відбору потужності, лише коли автомобіль зупинений, а коробка перемикачів передач перебуває в режимі холостого ходу чи в нейтральному положенні.
- Стежте за тим, щоб частота обертання двигуна під час роботи не перевищувала 2500 об./хв.
- В автомобілях з блокуванням перемикачів механічна коробка передач заблокована, якщо увімкнено механізм відбору потужності.
- В автомобілях з блокуванням перемикачів після увімкнення механізму відбору потужності можна увімкнути 1-шу або 2-гу передачу та рухатися. Забороняється змінювати передачу під час руху з увімкненим механізмом відбору потужності. Тому рушайте

залежно від потрібної швидкості з 1-ї чи 2-ї передачі.

- При використанні механізму відбору потужності в поєднанні з кузовом дотримуйтеся вказівок, наведених у наданому виробником керівництві з експлуатації.

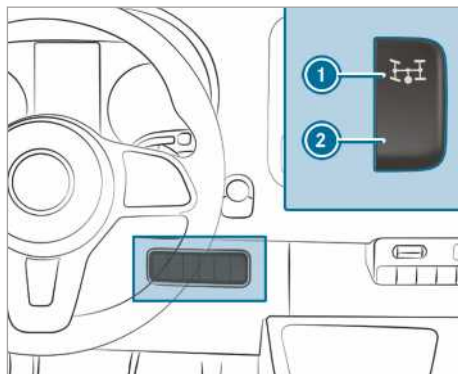

- ▶ **Увімкнення:** зупиніть автомобіль і переключіть коробку перемикачів передач у положення холостого ходу.
- ▶ Натисніть педаль зчеплення.
- ▶ Почекайте близько 5 секунд і потім при увімкненому двигуні натисніть перемикач ① вгору.
- ▶ Зніміть ногу з педалі зчеплення. В автомобілях із автоматичним регулюванням частоти обертання двигуна (ADR) частота обертання двигуна автоматично збільшується до попередньо налаштованої чи встановленої вами частоти обертання (постійна частота обертання двигуна). На багатофункціональному дисплеї з'являється повідомлення [Регулювання робочої частоти оберт. активне](#) і [Механізм відбору потужності увімкнено](#).
- ▶ **Вимкнення:** зупиніть автомобіль і переключіть коробку перемикачів передач у положення холостого ходу.
- ▶ Натисніть педаль зчеплення.
- ▶ Почекайте близько 5 секунд і потім при увімкненому двигуні натисніть перемикач ② вниз.
- ▶ Зніміть ногу з педалі зчеплення.



## ADR (регулювання робочої частоти обертання)

### Функція ADR (регулювання робочої частоти обертання)

Після увімкнення система ADR автоматично збільшує частоту обертання двигуна до попередньо налаштованої або до встановленої вами частоти обертання.

- ❗ Після холодного пуску частота обертання холостого ходу збільшується автоматично. Якщо попередньо налаштована робоча частота обертання менша, ніж збільшена частота обертання холостого ходу, робоча частота обертання досягається лише після фази прогріву.  
Увімкнути ADR можна, лише коли автомобіль стоїть, а стоянкове гальмо затягнуте. В автомобілях з автоматичною коробкою передач важіль селектора повинен знаходитися у положенні **P**.

### Увімкнення/вимкнення регулювання робочої частоти обертання (ADR)

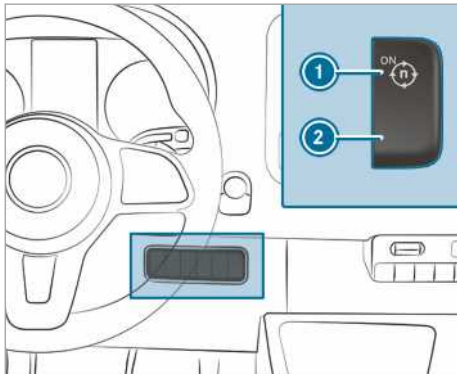

- ▶ **Увімкнення:** під час роботи двигуна натисніть вимикач ❶.  
На багатофункціональному дисплеї з'являється повідомлення *Регул. роб. частот. обер. акт.*
- ▶ **Вимкнення:** під час роботи двигуна натисніть вимикач ❷.

Регулювання робочої частоти обертання (ADR) автоматично вимикається в наступних випадках:

- водій відпустив стоянкове гальмо;
- Водій натискає педаль гальма.
- автомобіль рухається;

- блок керування виявив несправність.

### Налаштування робочої частоти обертання (ADR)

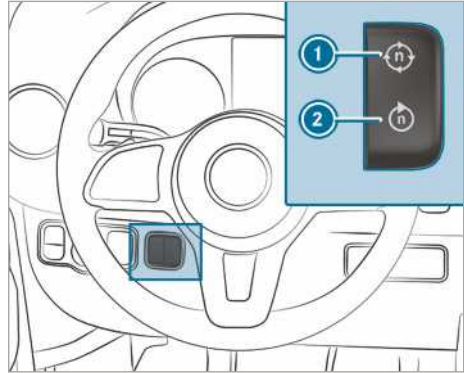

- ▶ Увімкніть механізм відбору потужності (→ стор. 190) або регулювання робочої частоти обертання (ADR).
- ▶ **Підвищення:** натисніть вимикач ❶.
- ▶ **Зниження:** натисніть вимикач ❷.

## Режим експлуатації з причепом

### Вказівки щодо режиму експлуатації з причепом

**▲ УВАГА!** Небезпека аварії та травмування через перевищення опорного навантаження

Якщо допустиме опорне навантаження при використанні транспортного засобу перевищене, система кріплення багажу автомобіля може від'єднатися та поставити під загрозу безпеку інших учасників руху.

- ▶ Завжди дотримуйтесь допустимого опорного навантаження при використанні транспортного засобу.

**▲ УВАГА!** Занос причепа через надто високу швидкість

Якщо автомобіль з причепом розхитується, ви можете втратити контроль над їх керуванням.

Автомобіль з причепом може навіть перекинутись.

- ▶ У жодному разі не намагайтеся вирівняти автомобіль з причепом за рахунок збільшення швидкості.
- ▶ Зменшіть швидкість і не повертайте рульове колесо в бік, протилежний заносу.
- ▶ У разі потреби гальмуйте.

### **▲ УВАГА** Небезпека аварії через перегріту гальмівну систему

Якщо під час руху нога залишається на педалі гальма, гальмівна система може перегрітися.

Внаслідок цього збільшується гальмівний шлях та гальмівна система може навіть відмовити.

- ▶ Ніколи не використовуйте педаль гальма в якості опори для ніг.
- ▶ Під час руху не натискайте одночасно на педаль гальма та на педаль акселератора.

### **! Вказівка** Зношення гальмівних накладок через тривале натискання на педаль гальма

- ▶ Під час поїздки не натискайте впродовж тривалого часу на педаль гальма.
- ▶ Щоб використати ефект гальмування двигуном, потрібно завчасно переключитися на нижчу передачу.

Під час роботи зі знімним буксирним пристроєм обов'язково враховуйте вимоги керівництва з експлуатації, наданого виробником буксирного пристрою.

Завжди зупиняйте причеп згідно з правилами дорожнього руху і блокуйте його від відкочування (→ стор. 157). Обережно приєднуйте та від'єднуйте причеп.

При здійсненні тягачем руху назад переконайтеся, що ніхто не знаходиться між автомобілем та причепом.

Якщо причеп приєднаний до тягача неправильно, він може від'єднатися. Під'єднаний і готовий до руху причеп повинен знаходитися за тягачем у горизонтальному положенні.

Звертайте увагу на наступні вказівки щодо опорного навантаження:

- Використовуйте максимальне опорне навантаження.

- Не перевищуйте допустиме або дотримуйтеся мінімального опорного навантаження.

Наступні значення не повинні перевищуватися:

- Допустима маса буксированого вантажу для причепа з гальмівною системою або без неї  
Максимально допустима маса буксированого вантажу для причепа без гальмівної системи становить 750 кг.
- Допустиме навантаження на задню вісь тягача
- Повна нормативна маса тягача
- Повна нормативна маса причепа
- Припустима повна маса автопоїзда
- Максимально припустима швидкість для причепа

Визначальні допустимі значення, які не можна перевищувати, ви знайдете в таких місцях:

- у документації вашого автомобіля
- на заводській табличці тягово-зчіпного пристрою
- на заводській табличці причепа
- на заводській табличці автомобіля

Для даних, що відрізняються, застосовується найнижче значення.

Перед поїздкою переконайтеся в тому, що:

- На задньому мості тягача тиск у шинах налаштований для максимального навантаження.
- Фари налаштовані правильно.

З причепом ваш автомобіль функціонує по-іншому:

- Автомобіль із причепом важчий.
- Має обмежену здатність до подолання підйомів та прискорення.
- Має довший гальмівний шлях.
- Чутливіше реагує на поривчастий боковий вітер.
- Вимагає більш плавного керування.
- Має більший радіус повороту.

У результаті ходові характеристики можуть погіршитися.

Під час керування автомобілем з причепом завжди адаптуйте швидкість до поточних дорожніх та погодних умов. Рухайтесь уважно. Дотримуйтеся безпечної дистанції.

Не перевищуйте максимально припустиму швидкість 80 км/год або 100 км/год навіть у країнах, в яких дозволена більша швидкість для руху з причепом.

Підтримуйте максимально припустиму швидкість для автомобіля з причепом, що визначена законом для певної країни. Перед керуванням дізнайтеся з документації причепа, яка максимально припустима швидкість дозволена для вашого причепа.

Тягово-зчіпний пристрій належить до особливо важливих для безпеки руху частин автомобіля. Дотримуйтеся вказівок щодо експлуатації, догляду та технічного обслуговування, наведених у керівництві з експлуатації, яке надане виробником.

- ❗ Зважайте на те, що в режимі експлуатації з причепом система PARKTRONIC працює обмежено або зовсім недоступна.
- ❗ Висота зчіпної ніжки змінюється залежно від завантаження автомобіля. У цьому випадку використовуйте причеп з дишлом, що регулюється по висоті.

### Вказівки щодо руху

Максимально припустима швидкість руху для автомобіля з причепом залежить від типу причепа. Перед керуванням дізнайтеся з документації причепа, яка максимально припустима швидкість дозволена для вашого причепа.

З причепом ваш автомобіль працює інакше, ніж без нього, та витрачає більше палива. На довгих та крутих схилах потрібно завчасно обирати діапазон перемикання передач **3, 2** або **1**.

- ❗ Це також стосується ситуацій, коли увімкнено систему TEMPOMAT або обмежувач швидкості.

Таким чином ви використовуєте ефект гальмування двигуном і для підтримання швидкості повинні менше гальмувати. Завдяки цьому гальмівна система розвантажується, можна уникнути перегрівання гальм та їхнього занадто швидкого зношення. Якщо потрібно додатково гальмувати, натискайте на педаль гальма не постійно, а з інтервалами.

### Поради щодо керування

Якщо причеп розгойдується, дотримуйтеся таких правил:

- У жодному разі не натискайте сильніше на педаль акселератора.
- Не повертайте кермо у протилежний заносу бік.

- У разі потреби гальмуйте.
- ❗ Можна зменшити ризик розгойдування і розхитування причепа шляхом дооснащення стабілізаторами або програмою стабілізації причепа. Докладнішу інформацію ви отримаєте на авторизованій станції техобслуговування Mercedes-Benz.
- Дотримуйтеся більшої відстані, ніж під час руху без причепа.
- Уникайте різкого гальмування. Якщо можливо, спочатку трохи пригальмуйте, щоб причеп набіг. Потім швидко збільште гальмівне зусилля.
- Здатність зрушення з місця на підйомі залежить від висоти над рівнем моря. Майте на увазі, що зі збільшенням висоти потужність двигуна зменшується, і, таким чином, погіршується здатність зрушення з місця на підйомі.

### Встановлення ніжки зчіпної кулі

**⚠ УВАГА!** Небезпека аварії або травмивання через неправильно встановлену і зафіксовану ніжку зчіпної кулі

Якщо ніжка зчіпної кулі не зафіксована, вона може від'єднатися під час поїздки і створити загрозу для інших учасників руху.

- ▶ Зафіксуйте ніжку зчіпної кулі як описано та подбайте про те, щоб ніжку зчіпної кулі було правильно встановлено.

**⚠ УВАГА!** Небезпека аварії через незафіксовану ніжку зчіпної кулі

Якщо ніжка зчіпної кулі не зафіксована, причеп може від'єднатися.

- ▶ Завжди фіксуйте ніжку зчіпної кулі як описано і стежте за тим, щоб ніжка зчіпної кулі була правильно встановлена.

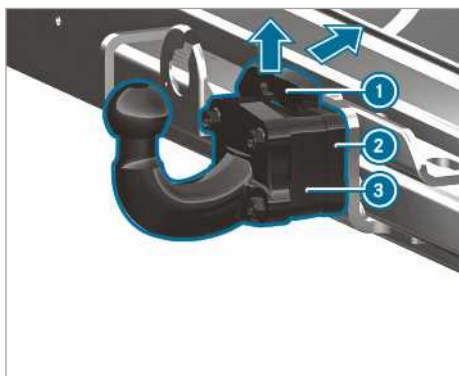

- ▶ Закріпіть автомобіль для попередження його відкочування за допомогою стоянкового гальма.
- ▶ Потягніть вгору запобіжну пружину ① ніжки зчіпної кулі ③ у напрямку стрілки, натисніть її назад і утримуйте натиснутою.

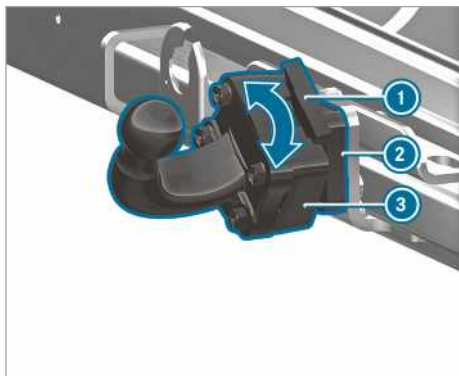

- ▶ Розмістіть ніжку зчіпної кулі ③ на кріпленні ніжки зчіпної кулі ② і поверніть його в напрямку стрілки, щоб ніжка зчіпної кулі ③ була спрямована вертикально вгору.
- ▶ Знову причепіть запобіжну пружину ①.
- ① Якщо ніжка зчіпної кулі забруднена, очистіть її перед встановленням.

### Демонтаж ніжки зчіпної кулі

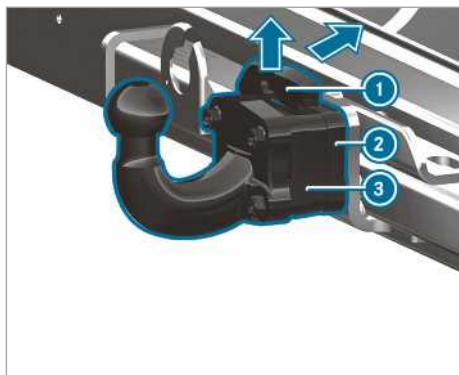

- ▶ Закріпіть автомобіль для попередження його відкочування за допомогою стоянкового гальма.
- ▶ Потягніть вгору запобіжну пружину ① у напрямку стрілки і натисніть її назад.
- ▶ Міцно тримайте ніжку зчіпної кулі ③.
- ▶ Поверніть ніжку зчіпної кулі ③ в напрямку стрілки та зніміть її з кріплення ніжки зчіпної кулі ②.
- ▶ Встановіть пластикову накладку на кріплення ніжки зчіпної кулі ②.
- ▶ Якщо ніжка зчіпної кулі забруднена, очистіть її.
- ▶ Розмістіть захисний ковпачок на кульовій головці.
- ▶ Зберігайте та закріплюйте ніжку зчіпної кулі належним чином.

### Приєднання/від'єднання причепа

#### Передумови

- Ніжка зчіпної кулі повинна бути зафіксована в надійній заблокованій позиції.

Причепа з 7-ми контактними штекерами можна приєднати до автомобіля за допомогою наступних адаптерів:

- адаптерний штекер
- адаптерний кабель

## Приєднання причепа

**!** **ВКАЗІВКА** Пошкодження акумуляторної батареї автомобіля через повне розрядження

Акумуляторна батарея автомобіля може пошкодитись, якщо заряджати акумуляторну батарею причепа від електроживлення причепа.

▶ Не використовуйте електроживлення автомобіля для зарядження акумуляторної батареї причепа.

▶ **Автомобілі з автоматичною коробкою передач:** переведіть важіль селектора в положення **P**.

▶ Задійте стоянкове гальмо автомобіля.

▶ Закрийте всі двері.

▶ Зніміть захисний ковпачок з кульової головки та покладіть в надійне місце (→ стор. 81).

**i** Висота зчпної ніжки змінюється залежно від завантаження автомобіля. Дійте таким чином у випадку використання причепа з дишлом, що регулюється по висоті.

▶ Причепіть страхувальний трос причепа до спеціального вушка на ніжці зчпної кулі.

▶ Зніміть захист причепа від відкочування, наприклад, протівідкатні підпори.

▶ Відпустіть стоянкове гальмо причепа.

▶ Встановіть причеп горизонтально позаду автомобіля та приєднайте.



▶ Відкрийте кришку розетки.

▶ Вставте штекер виступом **1** у паз **3** розетки.

▶ Поверніть байонетний роз'єм **2** вправо до упору.

▶ Поверніть кришку на місце.

▶ Закріпіть кабель за допомогою кабельних хомутів на причепі (лише для адаптерного кабелю).

▶ Переконайтеся, що довжина кабелю достатня для проходження поворотів.

▶ Натисніть комбінований перемикач вгору та вниз та перевірте, чи блимає відповідний показник повороту на причепі.

Навіть якщо причеп приєднано правильно, на багатофункціональному дисплеї можуть з'являтися повідомлення в таких ситуаціях:

- У систему освітлення причепа вбудовано світлодіодні лампи.
- Мінімальний струм (50 мА) системи освітлення причепа не перевищує допустимого значення.

**i** Ви можете під'єднувати пристрої до постійного джерела електроживлення з потужністю 240 Вт.

## Від'єднання причепа

**!** **УВАГА!** Ризик- затискання та защемлення під час від'єднання

При від'єднанні причепа з інерційною гальмівною системою у завантаженому стані ви можете прищемити руку між автомобілем та дишлом.

▶ Не від'єднуйте причіп у завантаженому стані.

Не від'єднуйте причеп з інерційною гальмівною системою в завантаженому стані, інакше через розпрямлення інерційної гальмівної системи ваш автомобіль може пошкодитися.

▶ **Автомобілі з автоматичною коробкою передач:** переведіть важіль селектора в положення **P**.

▶ Задійте стоянкове гальмо автомобіля.

▶ Закрийте всі двері.

▶ Задійте стоянкове гальмо причепа.

▶ Додатково заблокуйте причеп від відкочування за допомогою протівідкатної підпори або аналогічних засобів.

▶ Відключіть електричне з'єднання між автомобілем та причепом.

▶ Від'єднайте причеп.

▶ Розмістіть захисний ковпачок на кульовій головці.

- ① В автомобілях із від'єднуваним тягово-зчіпним пристроєм: після від'єднання причепа зніміть ніжку зчіпної кулі і встановіть пластикову накладку на кріплення ніжки зчіпної кулі в автомобілі.

## Огляд дисплея приладів

**▲ УВАГА!** Небезпека аварії при виході з ладу дисплея приладів

Якщо виник збій роботи або несправність дисплея приладів, можна не дізнатися про обмеження функцій систем, пов'язаних із технікою безпеки.

Це може негативно вплинути на експлуатаційну безпеку вашого автомобіля.

- ▶ Продовжуйте рух максимально обережно.
- ▶ Необхідно відразу перевірити автомобіль на спеціалізованій СТО.

Якщо при експлуатації вашого автомобіля порушуються правила техніки безпеки, то негайно зупиніть автомобіль відповідно до правил дорожнього руху. Повідомте фахівців спеціалізованої СТО.

## Дисплей приладів

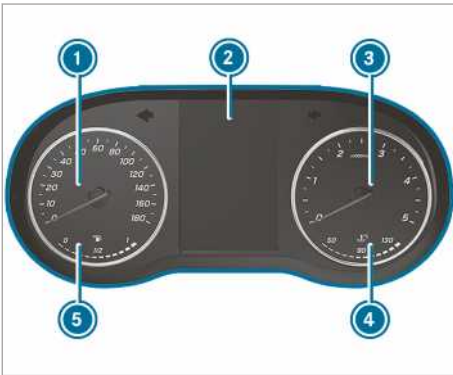

Кольоровий дисплей приладів (приклад)

- ① Спідометр
- ② Багатофункціональний дисплей
- ③ Тахометр
- ④ Індикація температури охолоджувальної рідини
- ⑤ Індикація рівня палива та положення кришки горловини паливного бака

Індикація температури охолоджувальної рідини

- ④ в нормальному режимі руху може підвищуватися до 120 °С.

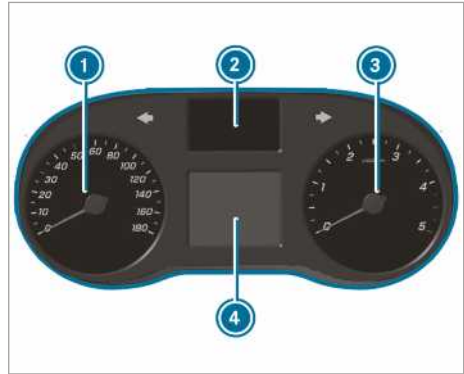

Чорно-білий дисплей приладів (приклад)

- ① Спідометр
- ② Індикація контрольних ламп
- ③ Тахометр
- ④ Багатофункціональний дисплей

**!** **Вказівка** Пошкодження двигуна через занадто високу частоту обертів

Якщо ви їдете в діапазоні перевищеної частоти обертання, пошкоджується двигун.

- ▶ Не рекомендується їздити в діапазоні перевищення частоти обертання двигуна.

Після досягнення червоної позначки на тахометрі ③ (діапазон перевищеної частоти обертання) подача палива припиняється з метою захисту двигуна.

**▲ УВАГА** Небезпека отримання опіків при відкриванні капоту

За умови перегрівання двигуна або пожежі в моторному відсіку під час відкриття капоту разом з гарячим газом можуть виділятися і продукти згоряння експлуатаційних матеріалів.

- ▶ Перед відкриванням капоту дайте перегрітому двигуну охолонути.
- ▶ У випадку пожежі в моторному відсіку закрийте капот і зверніться до пожежної охорони.

**Огляд кнопок на рульовому колесі**

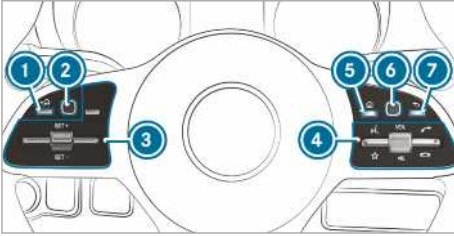

- ① Кнопка «Назад» зліва (бортовий комп'ютер)
- ② Сенсорна панель зліва (бортовий комп'ютер)
- ③ Група кнопок для TEMPOMAT або активного асистента контролю безпечної дистанції DISTRONIC
- ④ Група кнопок:

- Голосове управління
  - Відображення обраного (мультимедійна система)
- Гучність: за допомогою поворотного регулятора збільшіть/зменшіть гучність або вимкніть звук
- Здійснення/приймання виклику
  - Відхилення/завершення виклику

- ⑤ Кнопка головного меню (мультимедійна система)
- ⑥ Сенсорна панель справа (мультимедійна система)
- ⑦ Кнопка «Назад» справа (мультимедійна система)

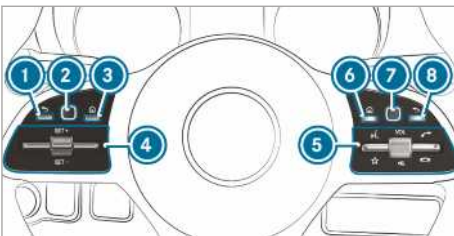

- ① Кнопка «Назад» зліва (бортовий комп'ютер)
- ② Сенсорна панель зліва (бортовий комп'ютер)
- ③ Кнопка головного меню (бортовий комп'ютер)

- ④ Група кнопок для TEMPOMAT або активного асистента контролю безпечної дистанції DISTRONIC

- ⑤ Група кнопок:
  - Голосове управління
  - Відображення обраного (мультимедійна система)

Гучність: за допомогою поворотного регулятора збільшіть/зменшіть гучність або вимкніть звук

  - Здійснення/приймання виклику
  - Відхилення/завершення виклику
- ⑥ Кнопка головного меню (мультимедійна система)
- ⑦ Сенсорна панель справа (мультимедійна система)
- ⑧ Кнопка «Назад» справа (мультимедійна система)

**Управління бортовим комп'ютером**

**⚠ УВАГА!** Небезпека відволікання інформаційними системами або системами комунікації

Якщо ви під час руху користуєтесь інтегрованими інформаційними системами та засобами зв'язку, то це може відволікти вас від ситуації на дорозі. Крім того, ви можете втратити контроль над керуванням автомобіля.

- ▶ Користуйтесь цими пристроями лише у випадках, коли ситуація на дорозі це дозволяє.
- ▶ Якщо цього не можна гарантувати, зупиніться відповідно до правил дорожнього руху і виконайте введення, коли автомобіль стоїть.

При експлуатації бортового комп'ютера дотримуйтеся законодавства країни, в якій ви наразі перебуваєте.

**Управління бортовим комп'ютером (автомобілі з кнопками на рульовому колесі)**

- ① Індикація бортового комп'ютера з'являється на багатофункціональному дисплеї (→ стор. 199).

Якщо функція увімкнена, різноманітні звукові сигнали слугують зворотнім зв'язком при використанні бортового комп'ютера. Крім того, при



досягненні кінця списку або при прокручуванні списку лунає звуковий сигнал.

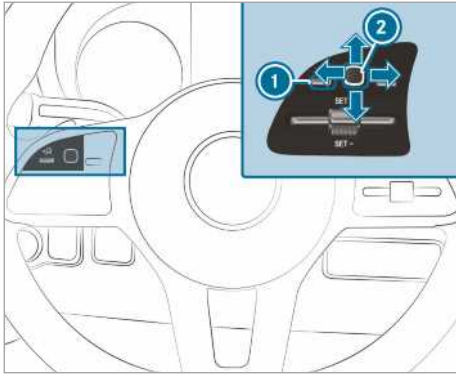

Управління бортовим комп'ютером здійснюється за допомогою лівої панелі сенсорного керування (2) та кнопкою «Назад» ліворуч (1).

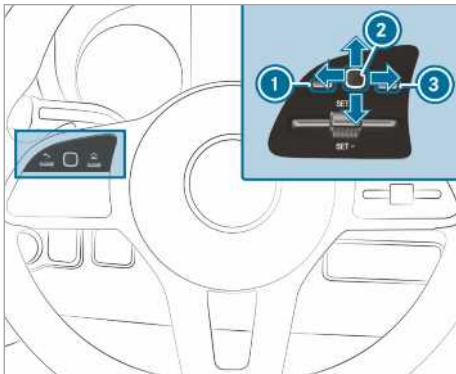

Управління бортовим комп'ютером здійснюється за допомогою таких кнопок:

- кнопки «Назад» ліворуч (1)
- панелі сенсорного керування ліворуч (2)
- кнопки головного меню ліворуч (3)

Доступні такі меню:

- Сервіси
- Допоміж. сис.
- Подорож
- Навігація
- Радіо
- Носії даних
- Телефон
- Налаштув.

▶ **Виклик головного меню:** кілька разів натисніть кнопку «Назад» ліворуч (1) або один раз натисніть та утримуйте її.

і **Автомобілі без активного асистента контролю безпечної дистанції DISTRONIC:** за допомогою кнопки  ви можете викликати головне меню бортового комп'ютера.

▶ **Гортання в панелі меню:** проведіть пальцем ліворуч або праворуч по лівій панелі сенсорного керування (2).

▶ **Виклик меню або підтвердження вибору:** натисніть на ліву панель сенсорного керування (2).

▶ **Гортання індикацій або списків у меню:** проведіть пальцем вгору або вниз по лівій панелі сенсорного керування (2).

▶ **Виклик підменю або підтвердження вибору:** натисніть на ліву панель сенсорного керування (2).

▶ **Вихід з підменю:** натисніть кнопку «Назад» ліворуч (1).

Якщо ви перебуваєте в підменю і тривало натискаєте на кнопку «Назад» ліворуч (1), з'являється головне меню.

### Огляд індикацій на багатофункціональному дисплеї

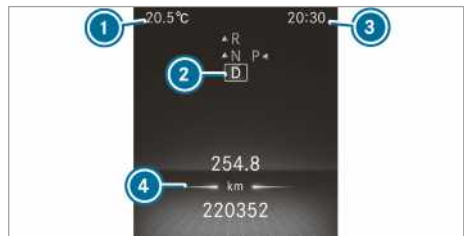

Кольоровий дисплей приладів

- ① Температура зовнішнього повітря
- ② Положення коробки передач
- ③ Час доби
- ④ Область індикацій



Чорно-білий дисплей приладів

- ① Температура зовнішнього повітря
- ② Область індикації
- ③ Час доби
- ④ Положення коробки передач

Інші індикації на багатофункціональному дисплеї:

- ↑ Рекомендація вибору передачі
- Система допомоги при паркуванні PARKTRONIC вимкнена
- TEMPOMAT (→ стор. 170)
- Активний асистент контролю безпечної дистанції DISTRONIC (→ стор. 173)
- Обмежувач швидкості (→ стор. 170)
- DSR (→ стор. 143)
- Функція автоматичного запуску та зупинки двигуна ECO (→ стор. 133)
- Функція HOLD (→ стор. 176)
- Адаптивна система керування дальнім світлом (→ стор. 94)
- Перевищення максимально дозволеної швидкості (лише для певних країн)
- ATTENTION ASSIST вимкнений
- Двері закриті не повністю.
- Склоочисник заднього скла увімкнений (→ стор. 104)
- Система LOW RANGE активна (→ стор. 143)
- Ретардер (див. окреме керівництво з експлуатації)

**SOS NOT READY** Система екстреного виклику не активна



Активна система контролю смуги руху вимкнена (→ стор. 188)



Активний асистент екстреного гальмування вимкнений (→ стор. 167)



Система контролю мертвої зони вимкнена (→ стор. 185)

**Автомобілі з системою розпізнавання дорожніх знаків:** розпізнані вказівки та дорожні знаки (→ стор. 184).

### Налаштування підсвітки приладів

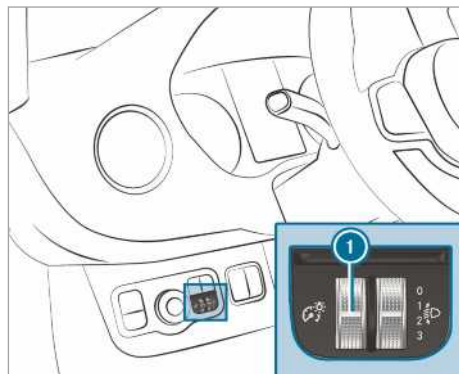

- ▶ Поверніть регулятор яркості ① вгору або вниз. Налаштовується освітлення дисплея приладів та елементів керування в салоні автомобіля.
- ① В автомобілях без регулятора яркості можна налаштувати підсвітку приладів за допомогою бортового комп'ютера (→ стор. 205).

### Меню та підменю

#### Виклик функцій в меню «Сервісне обслуговування»

Бортовий комп'ютер:

→ Сервіси

▶ Оберіть потрібну функцію та підтвердіть.

У меню «Сервісне обслуговування» доступні такі функції:

- **Messages** (Повідомлення): пам'ять повідомлень (→ стор. 396)

- **AdBlue:** відображення запасу ходу і рівня заповнення AdBlue® (→ стор. 153)
- **Шини:**
  - Перевірка тиску в шинах за допомогою системи контролю тиску в шинах (→ стор. 361)
  - Перезапуск системи контролю тиску в шинах (→ стор. 361)
- **ASSYST PLUS:** активація функції терміну проведення техобслуговування (→ стор. 306)
- **Рівень моторн. масла:** вимірювання рівня моторного масла
- **Інфо. споживання:** запуск регенерації (→ стор. 134)
- **Довготривале споживання**

### Виклик графіки допоміжних систем

Бортовий комп'ютер:

↳ **Допоміж. сис.**

▶ Оберіть відповідну індикацію і підтвердіть.

У меню «Графіка допоміжних систем» доступні такі індикації:

- Графіка допоміжних систем
- Рівень уваги (→ стор. 182)

▶ Замініть індикацію і підтвердіть обрану індикацію.

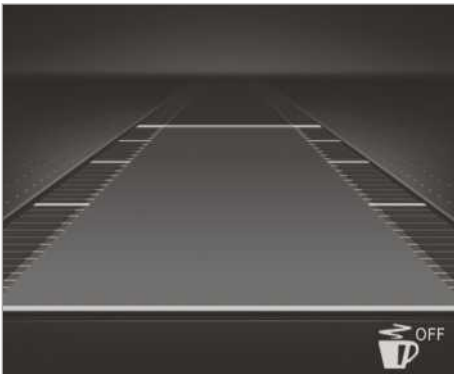

Кольоровий дисплей приладів

На графіці допоміжних систем доступні такі індикації стану:

- : ATTENTION ASSIST вимкнена

- Індикація активного асистента контролю безпечної дистанції DISTRONIC (→ стор. 173)

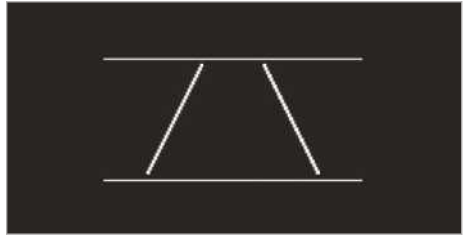

Відображення дисплея приладів на чорно-білому дисплеї

На графіці допоміжних систем доступні такі індикації стану:

- Обмежувальна розмітка смуги руху відображена крапками: система контролю смуги руху вимкнена
- Обмежувальна розмітка смуги руху суцільна та тонка: система контролю смуги руху увімкнена, не готова надавати попередження
- Обмежувальна розмітка смуги руху суцільна та широка: система контролю смуги руху готова надавати попередження

### Запит індикації в меню «Поїздки»

Бортовий комп'ютер:

↳ **Подорож**

▶ Оберіть відповідну індикацію і підтвердіть.

У меню «Подорож» доступні такі індикації:

- Стандартна індикація
- Запас ходу та поточна витрата палива  
Для певної механізації додатково відображається індикація рекуперації. Якщо в паливному баку залишилось мало палива, то замість приблизного запасу ходу відобразатиметься індикація автомобіля, який управляється.
- Індикація ECO (→ стор. 133)
- Маршрутний комп'ютер:
  - **Від старту**
  - **Від скидання**
- Цифровий спідометр



Кольоровий дисплей приладів  
Стандартна індикація (приклад)

- ① Добовий пробіг
- ② Загальний пробіг



Чорно-білий дисплей приладів  
Стандартна індикація (приклад)

- ① Добовий пробіг
- ② Загальний пробіг

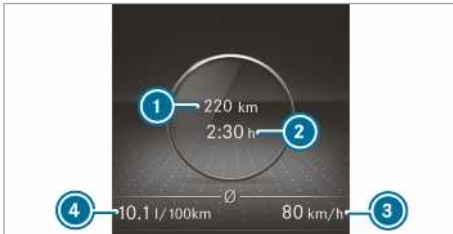

Кольоровий дисплей приладів  
Маршрутний комп'ютер (приклад)

- ① Пройдений шлях (від старту/від скидання)
- ② Час руху (від старту/від скидання)
- ③ Середня швидкість (від старту/від скидання)
- ④ Середня витрата палива (від старту/від скидання)

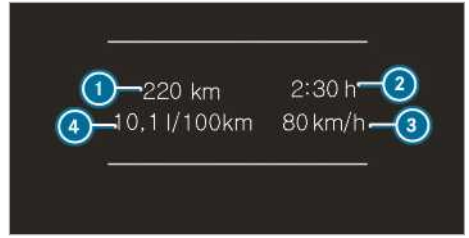

Індикація дисплея приладів на чорно-білому дисплеї

Маршрутний комп'ютер (приклад)

- ① Пройдений шлях (від старту/від скидання)
- ② Час руху (від старту/від скидання)
- ③ Середня швидкість (від старту/від скидання)
- ④ Середня витрата палива (від старту/від скидання)

### Скидання значень в меню бортового комп'ютера «Поїздка»

Бортовий комп'ютер:

➤ [Подорож](#)

- ① Стиль написання головного меню, що відображається, може відрізнитися. При цьому дотримуйтеся огляду меню для дисплея приладів (→ стор. 198).

Ви можете скинути значення таких функцій:

- **Добовий пробіг:**
  - [Скинути добов. пробіг?](#)
- **Маршрутний комп'ютер:**
  - [Від старту](#)
  - [Від скидання](#)
- Індикація ECO

▶ Оберіть функцію, яку треба скинути, і підтвердіть вибір.

▶ Підтвердіть запит [Скинути значення?](#), натиснувши [Так](#).

## Виклик навігаційних вказівок у бортовому комп'ютері

Бортовий комп'ютер:

→ Навігація



Жоден маневр не заявлений (приклад)

- ① Відстань до наступного пункту призначення
- ② Приблизний час прибуття
- ③ Відстань до наступного маневру
- ④ Поточна дорога



Заявлений маневр (приклад)

- ① Дорога, на якій виконується маневр
- ① Місце призначення маневру
- ② Відстань до маневру
- ③ Символ маневру
- ④ Рекомендована дорожня смуга і дорожня смуга, яка підходить для маневру (біла)
- ⑤ Допустима смуга руху
- ⑥ Не рекомендована дорожня смуга (темно-сіра)

Можливі подальші індикації в меню «Навігація»:

- **Напрямок руху:** відображення напрямку руху і даних дороги, на якій знаходиться автомобіль.
- **Новий маршрут... або Розрахов. маршрут...:** триває прокладання нового маршруту.
- **Дорога не знайдена:** дорога невідома, наприклад, якщо будується нова дорога.
- **Маршрут відсутній:** не можна прокласти маршрут до обраного пункту призначення.

- **Немає карти:** карта для поточного положення недоступна.
- **Пункт признанч. досягнуто:** ви досягли пункту призначення.
- **⊠:** ви досягли пункту призначення або точки маршруту.

- ▶ Вийдіть з меню або оберіть і підтвердіть пункт призначення.  
Якщо пункт призначення вказаний і підтверджений, розпочинається навігація до пункту призначення.
- ▶ Якщо навігація до пункту призначення була попередньо активна, з'явиться запит про те, чи потрібно завершити поточну навігацію.
- ▶ Підтвердіть запит.  
Розпочинається навігація до пункту призначення.

## Вибір радіостанції

Бортовий комп'ютер:

→ Подорож



- ① Частотний діапазон
- ② Радіостанція
- ③ Композиція
- ④ Ім'я виконавця

Доступні такі індикації:

- Частотний діапазон
- Перелік радіостанцій

- ▶ Оберіть частотний діапазон радіостанції або радіостанцію з переліку радіостанцій.
- ▶ Підтвердіть вибір.

Якщо ви обираєте з пам'яті радіостанцію, поруч з назвою радіостанції з'являється комірка пам'яті. Якщо ви обираєте збережену радіостанцію в частотному діапазоні, поруч з назвою радіостанції з'являється зірочка.

## Управління відтворенням з носія даних за допомогою бортового комп'ютера

Бортовий комп'ютер:

→ Носії даних



- ① Медіа-джерело
- ② Поточна композиція і номер композиції
- ③ Ім'я виконавця
- ④ Ім'я альбому

У меню «Носії даних» доступні такі індикації:

- Список вибору медіа-джерел
  - Поточне відтворення
- ▶ Оберіть медіа-джерело та підтвердіть.
- ▶ Оберіть потрібне відтворення та підтвердіть.
- ① Таким чином у медіа-джерелі обирається ТБ-канал.

## Набір телефонного номера за допомогою бортового комп'ютера

**▲ УВАГА!** Небезпека відволікання інформаційними системами або системами комунікації

Якщо ви під час руху користуєтесь інтегрованими інформаційними системами та засобами зв'язку, то це може відволікти вас від ситуації на дорозі. Крім того, ви можете втратити контроль над керуванням автомобіля.

- ▶ Користуйтеся цими пристроями лише у випадках, коли ситуація на дорозі це дозволяє.
- ▶ Якщо цього не можна гарантувати, зупиніться відповідно до правил дорожнього руху і виконайте введення, коли автомобіль стоїть.

Під час виклику дотримуйтеся законодавства країни, в якій ви наразі перебуваєте.

## Передумови

- Мобільний телефон підключений до мультимедійної системи.

Бортовий комп'ютер:

→ Телефон

Оберіть один з наступних записів:

- Показати останні виклики
- Телефонна книга
- Стан виклику

**Автомобілі з мультимедійною системою MBUX:** у меню **Телефон** відображаються останні телефонні виклики (набрані, прийняті та пропущені).

- ▶ Оберіть та підтвердіть номер телефону.  
**Якщо в записі збережений лише один номер телефону:** номер телефону набирається.
- ▶ **Якщо в записі збережені кілька номерів телефону:** оберіть номер телефону і підтвердіть.  
Телефонний номер набирається.



Замість набраного номера телефону можуть з'являтися такі індикації:

- **Будь ласка, зачекайте:** додаток запускається. Якщо з'єднання за допомогою Bluetooth® не встановлене, у мультимедійній системі з'явиться меню для авторизації та підключення мобільного телефона (→ стор. 272).
- **Дані актуалізуються:** оновлюється перелік викликів.
- **Виконується імпорт контактів:** імпортується контакти з мобільного телефона або з накопичувача.

## Приймання/відхилення виклику

Якщо вам телефонують, на дисплеї відображається повідомлення **Вхідний виклик**.

- ▶ За допомогою  прийміть виклик або за допомогою  відхиліть.

Також ви можете прийняти або відхилити виклик кнопками  або  на рульовому колесі.

## Виклик налаштувань у бортовому комп'ютері

---

Бортовий комп'ютер:

 [Налаштув.](#)

У меню «Налаштування» можна налаштувати такі позиції:

- [Освітлення](#)
  - Налаштування [Instrum. lighting](#) (Підсв. приладів)
- [Автомобіль](#)
  - Увімкнення і вимкнення [Regensensor](#)
- Налаштування [Обігрівач](#)
- [Anzeige und Bedienung](#)
  - Увімкнення і вимкнення постійн. [Anzeige AdBlue Level](#)

 Оберіть запис та підтвердіть вибір.

 Зробіть відповідні зміни.

## Вказівки щодо техніки безпеки при експлуатації

**▲ УВАГА!** Небезпека відволікання інформаційними системами або системами комунікації

Якщо ви під час руху користуєтесь інтегрованими інформаційними системами та засобами зв'язку, то це може відволікти вас від ситуації на дорозі. Крім того, ви можете втратити контроль над керуванням автомобіля.

- ▶ Користуйтесь цими пристроями лише у випадках, коли ситуація на дорозі це дозволяє.
- ▶ Якщо цього не можна гарантувати, зупиніться відповідно до правил дорожнього руху і виконайте введення, коли автомобіль стоїть.

**▲ УВАГА!** Небезпека відволікання внаслідок користування мобільними приладами під час поїздки

Використання під час руху мобільних систем комунікації може відволікти вас від ситуації на дорозі. Крім того, ви можете втратити контроль над керуванням автомобіля.

- ▶ Використовуйте ці пристрої лише після зупинки автомобіля.

Для вашої особистої безпеки при експлуатації мобільних комунікаційних пристроїв та, зокрема, вашої системи голосового управління обов'язково дотримуйтеся таких пунктів:

- Дотримуйтеся законодавства країни, де ви наразі знаходитесь.
- Використовуйте мобільні комунікаційні пристрої та систему голосового управління під час руху тільки якщо ситуація на дорозі це дозволяє. Інакше ви можете відволіктись від ситуації на дорозі, спричинити, таким чином, ДТП і травмувати себе та інших.
- Якщо ви використовуєте систему голосового управління в аварійній ситуації, ваш голос може звучати інакше, а це, у свою чергу, може затримати здійснення, наприклад, екстреного виклику.
- Ознайомтеся з функціями системи голосового управління до початку поїздки.

## Управління

### Огляд управління багатофункціональним рульовим колесом

LINGUATRONIC готова до експлуатації приблизно через півхвилини після увімкнення запалювання.

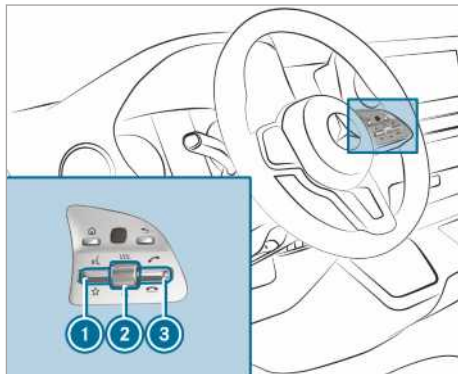

- ① Натиснути регулятор вгору: початок голосового діалогу
- ② Натиснути поворотний регулятор: вимкнення/увімкнення звуку (завершення голосового діалогу)  
Повернути поворотний регулятор вгору/вниз: збільшення/зменшення гучності
- ③ Натиснути регулятор вниз: відхилення/завершення виклику (завершення голосового діалогу)

### Ведення діалогу з LINGUATRONIC

Для діалогу з LINGUATRONIC в якості голосових команд можуть використовуватися цілі речення, наприклад, «Покажи мені перелік останніх дзвінків» або «Яка температура ззовні?». Для цього не потрібно переходити у відповідний додаток, наприклад, «Телефон» або «Функції автомобіля».

- ▶ **Активуйте або продовжуйте діалог ключовим словом:** скажіть «Привіт, Mercedes», щоб активувати LINGUATRONIC. У мультимедійній системі має бути увімкнена активація голосом (→ стор. 208). Для цього не потрібно натискати вгору регулятор на багатофункціональному рульовому колесі. Активацію голосом можна прямо комбінувати з голосовою командою, наприклад,



«Привіт, Mercedes! З якою швидкістю тут можна їхати?».

або

- ▶ Натисніть вгору регулятор  на багатофункціональному рульовому колесі. Після звукового сигналу можна промовити голосову команду.
- ▶ **Редагування введених даних:** промовте голосову команду Correction (Редагувати).
- ▶ **Вибір запису у списку вибору:** промовте номер рядка або його вміст.
- ▶ **Гортання списку вибору:** промовте голосові команди Continue (Наступна сторінка) або Previous page (Попередня сторінка).
- ▶ **Припинити діалог:** промовте голосову команду Pause (Пауза). Можна продовжити діалог голосовою командою «Привіт, Mercedes!» або натиснувши регулятор  на багатофункціональному рульовому колесі вгору.
- ▶ **Перейти до попереднього діалогу:** промовте голосову команду Back (Назад).
- ▶ **Перейти назад до найвищого рівня діалогу:** промовте голосову команду Home (На початок).
- ▶ **Припинити діалог:** промовте голосову команду Cancel (Скасувати) або натисніть кнопку  або  на багатофункціональному рульовому колесі.
- ▶ **Розмова під час мовленнєвого виводу:** під час голосового діалогу говоріть вже тоді, коли система ще відповідає. Мовленнєвий вивід буде скорочений, і мета буде досягнута швидше.  
Для цього слід увімкнути в мультимедійній системі відповідну опцію.

## Функції управління

За допомогою системи голосового управління LINGUATRONIC, залежно від оснащення, можна керувати такими системами:

- Телефон
- SMS
- Навігація
- Адресна книга
- Радіоприймач
- Носії даних
- Функції автомобіля

- Погода

Повний об'єм функцій доступний лише у разі активації голосового управління в режимі онлайн (→ стор. 208).

## Огляд типів голосових команд

Розрізняють такі голосові команди:

- **Глобальні голосові команди** можна надавати в будь-який час і незалежно від поточного додатку, наприклад, голосові команди Navigate to"(Перейти до), Dial (Набрати) або Text message to (SMS).
- **Спеціальні голосові команди для додатків** доступні лише для активних додатків.

Разом з активним додатком на дисплеї для прикладу відображаються глобальні голосові команди та відповідні спеціальні голосові команди на телесуфлері. Списки можна прокручувати або керувати ними голосом.

## Функції цифрового введення

- Допустимими є цифри від нуля до дев'яти.
- Телефонні номери можна вводити у вигляді окремих цифр.

## Поради щодо налаштування мови

Ви можете змінити мову LINGUATRONIC у налаштуваннях мови системи. Якщо LINGUATRONIC не підтримує налаштовану мову системи, обирається англійська (Englisch).

LINGUATRONIC пропонує вам такі мови:

- Німецька
- Англійська
- Французька
- Італійська
- Нідерландська
- Польська
- Португальська
- Російська
- Шведська
- Іспанська
- Чеська
- Турецька

## Налаштування LINGUATRONIC (мультимедійна система)

### Передумови

Для голосового управління онлайн:

- Ваш автомобіль пов'язаний з вашим обліковим записом користувача Mercedes PRO (→ стор. 221).
- Інтернет-з'єднання встановлене (→ стор. 283).

Для активації контактів з метою використання онлайн:

- Активовано голосове управління в режимі онлайн.

Мультимедійна система:

 **Налаштування** **Система**  
**LINGUATRONIC**

### Активация голосом системы LINGUATRONIC, увімкнення/вимкнення

▶ Виберіть **Голосова активація «Hey Mercedes»**.

Функція вмикається або вимикається залежно від попереднього стану.

Якщо функція активна, за допомогою голосової команди «Привіт, Mercedes!» можна активувати голосове управління.

### Промовляння під час мовленнєвого виводу, увімкнення

▶ Виберіть **Промовляння під час мовленнєвого виводу**.

Коли функція активна, під час мовленнєвого виводу системи можна промовляти команди.

### Голосове управління в режимі онлайн, увімкнення/вимкнення

▶ Увімкніть **Голосове управління онлайн**.

**i** Голосове управління в режимі онлайн активується на заводі.

▶ Виберіть **Гол. упр. онлайн-абонемент**. Ви будете перенаправлені до порталу Mercedes PRO.

▶ Активуйте голосове управління в режимі онлайн на порталі Mercedes PRO.

### Активация контактів для використання онлайн



▶ Виберіть **Контакти для використання онлайн**.

Якщо функція активна, за допомогою голосового вводу ви зможете простіше та швидше знайти контакти. Також буде покращена якість вимови контактів системою.

## Ефективне використання LINGUATRONIC

### Допоміжні функції

Ви можете отримати інформацію та допомогу щодо:

- **Оптимального управління:** промовте голосову команду Voice control tutorial (Введення для голосового управління) або через виклик електронного керівництва з експлуатації, наприклад, за допомогою команди Could you go to the LINGUATRONIC tutorial please? (Відкрити керівництво з експлуатації LINGUATRONIC). При зупиненому автомобілі електронне керівництво з експлуатації доступне в повному обсязі.
- **Поточного додатку:** натисніть вгору регулятор  на багатофункціональному рульовому колесі та промовте голосову команду Help (Довідка). Ви отримаєте пропозиції та інформацію щодо управління LINGUATRONIC для поточного варіанту застосування.
- **Подальшого перебігу процесу голосового управління:** задайте голосову команду Help (Довідка) під час голосового управління. Ви отримаєте інформацію, адаптовану до кожного кроку діалогу.
- **Певної функції:** промовте голосову команду до потрібної функції, наприклад, «Привіт, Mercedes! Мені потрібна довідка за темою «Радіоприймач» або після натискання вгору регулятора  на багатофункціональному рульовому колесі промовте, наприклад, голосову команду Help for phone (Довідка щодо телефону).

### Вказівки щодо поліпшення якості голосового управління

LINGUATRONIC не розуміє вас:

- Активуйте онлайн-служби. Розпізнавання буде покращено.

- Керуйте LINGUATRONIC лише з сидіння водія.
- Промовляйте голосові команди зв'язно та чітко, але не перебільшуйте.
- При цьому уникайте виникнення голосних сторонніх шумів, наприклад, через розмови у задній частині салону.
- Вимовляйте команди при голосовому управлінні якомога рівнішим тоном.
- **Для записів у телефоні та адресній книзі:**
  - Створюйте лише повноцінні записи в адресній книзі системи/мобільного телефона: вказуйте ім'я та прізвище у відповідних полях.
  - Не використовуйте скорочування, зайві пробіли та спеціальні символи.
- **Для назв радіостанцій:** промовте голосову команду Read out station list (Зачитати перелік радіостанцій) і промовте назву потрібної радіостанції так, як вона звучить у мовленнєвому виводі.

### Інформація щодо онлайн-служб

Онлайн-служби забезпечують якісніше розпізнавання та, завдяки зовнішній інформації, надають кращі, повніші результати, наприклад,

щодо погоди або повідомлень. Тому ми радимо активувати онлайн-служби.

Для цього вам знадобиться профіль користувача на порталі Mercedes PRO. Якщо ви ще не маєте профілю користувача, вам потрібно його створити.

Щоб отримати додаткову інформацію, зверніться до фахівців авторизованої станції техобслуговування Mercedes-Benz або відвідайте портал Mercedes PRO: <http://www.mercedes.pro>.

### Важливі голосові команди

#### Вказівки щодо голосових команд

Крім точних голосових команд (див. колонку «Голосова команда» у наступних таблицях) для виклику певних функцій система LINGUATRONIC розуміє вас у більшості випадків, навіть коли ви використовуєте розмовну мову. Деякі приклади для цього наведені у колонці «Розмовні приклади». Для окремих мов ці фрази доступні лише в обмеженому обсязі.

### Огляд голосових команд для перемикання

Голосові команди перемикання можуть використовуватися для відкривання певних додатків.

### Голосові команди перемикання

Голосові команди	Розмовні приклади	Функціонування
Switch to navigation (Перейти до навігації)	I want to start the navigation system (Відкрити систему навігації)	Перехід до навігації
Switch to address book (Перейти до адресної книги)	Switch to address book (Викликати телефонну книгу)	Перехід до адресної книги
Switch to phone (Перейти до телефону)	Switch to telephone (Показати телефон)	Перехід до телефону
Switch to messages (Перейти до повідомлень)	Open messages application (Виклик служб повідомлень)	Перехід до додатків для повідомлень
Switch to Radio (Перейти до радіоприймача)	Switch to radio (Перемкнутися на радіоприймач)	Перехід до радіоприймача

Голосові команди	Розмовні приклади	Функціонування
Switch to Media (Перейти до носіїв даних)	Switch to media application (Перейти до додатка носія даних)	Перехід до носіїв даних
Switch to comfort (Перейти до налаштувань комфорту)	I want to switch to the comfort menu (Викликати меню комфорту)	Перехід до налаштувань комфорту
Switch to vehicle info (Перейти до інформації про автомобіль)	I want to switch to the vehicle application (Показати дані автомобіля)	Перехід до інформації про автомобіль
Switch to settings (Перейти до налаштувань)	I want to open the settings menu (Відкрити меню налаштувань)	Перехід до меню з можливостями налаштувань

### Огляд голосових команд навігації

За допомогою голосових команд навігації ви можете вводити особливі об'єкти або адреси, що часто використовуються, та безпосередньо виконувати важливі налаштування навігації.

Перелік, наведений нижче, містить лише декілька прикладів можливих голосових команд навігації. Ви отримаєте інші пропозиції, якщо промовите Help for Navigation (Довідка щодо навігації).

### Голосові команди навігації

Голосові команди	Розмовні приклади	Функціонування
Navigate to <address> (Прокласти маршрут до <Адреса>)	Navigate to Kyiv, Topolna street, 10 (Прокласти маршрут за адресою Київ, вул. Топольна, 10)	Прямий запуск навігації до адреси з адресної книги
Navigate to <Name> (Прокласти маршрут до <Ім'я>)	I would like to navigate to the contact «John Smith, business» (Прокласти маршрут до приватної адреси Петра Петренка)	Введення пункту призначення до контакту в адресній книзі
Home (Додому)	Home/To my home (Додому/До моєї власної адреси)	Розпочати навігацію додому
Can you please take me to this entry? (Прокласти маршрут до <Адреса з трьох слів>)	Navigate to Mercedes-Benz Museum (Прокласти маршрут до музею Mercedes-Benz)	Запуск навігації до адреси з трьох слів, наприклад, до музею Mercedes-Benz

Голосові команди	Розмовні приклади	Функціонування
Work (Робота)	Navigate to workplace please (До місця роботи, будь ласка)	Запуск навігації до місця роботи
Navigate to <POI> (Прокласти маршрут до <Особливий об'єкт>)	Navigate to «Globe Theatre in London» (Прокласти маршрут до особливого об'єкта «Театр Глобус у Лондоні»)	Прямий запуск навігації до особливого об'єкта
Enter POI (Ввести особливий об'єкт)	Navigate to point of interest (Прокласти маршрут до особливого об'єкта)	Створення пункту призначення для особливого об'єкта, наприклад, особливий об'єкт «Бранденбурзькі ворота».
Navigate to online POI <POI> (Навігація до особливого об'єкта онлайн <Особливий об'єкт>)	Search for an online <POI> (Знайти в Інтернеті особливий об'єкт <POI>)	Пошук особливого об'єкта виключно в Інтернеті
Address in <country> (Ввести адресу в <Країна>)	I would like to enter a new address in «France» (Прокласти маршрут до адреси у Франції)	Введення пункту призначення в потрібній країні
Enter country (Вказати країну)	Enter new country (Ввести нову країну призначення)	Вказати країну
Enter city (Ввести місто)	Can you take me to a city? (Ввести назву міста)	Вказати назву населеного пункту
Enter district (Ввести район)	Search for district (Пошук району міста)	Вказати конкретне місце населеного пункту
Enter junction (Вказати перехрестя)	I want to start navigation to a junction (Я хочу прокласти маршрут до перехрестя)	Вказати перехрестя
Enter house number (Вказати номер будинку)	The house number please (Ввести номер)	Вказати номер будинку
Enter postcode (Вказати поштовий індекс)	I would like to enter a postcode (Я б хотів запустити навігацію до поштового індексу)	Вказати поштовий індекс

Голосові команди	Розмовні приклади	Функціонування
Last destinations (Останні пункти призначення)	Display the previous destinations (Відображення попередніх пунктів призначення)	Вибір пункту призначення зі списку пунктів призначення, введених раніше
Show alternative routes (Показати альтернативні маршрути)	Can you display an alternative route? (Показати альтернативні маршрути)	Переключення навігації до пункту призначення на інший маршрут
Start route guidance (Запустити навігацію до пункту призначення)	Can you start route guidance? (Розпочати навігацію до пункту призначення)	Запуск навігації до пункту призначення після введення актуального пункту призначення
Cancel route guidance (Скасувати навігацію до пункту призначення)	Could you cancel navigation? (Зупинити навігацію до пункту призначення)	Припинення навігації до пункту призначення
Driving recommendations on (Увімкнути вказівки щодо руху)	I would like to listen to the driving recommendations (Я б хотів прослухати вказівки щодо руху)	Увімкнення мовленнєвого виводу навігації до пункту призначення
Driving recommendations off (Вимкнути вказівки щодо руху)	Could you mute the driving instruction? (Переключити вказівки щодо руху в беззвучний режим)	Вимкнення мовленнєвого виводу навігації до пункту призначення
Show traffic map (Відобразити дорожню карту)	Switch on traffic jam info (Увімкнути карту з перешкодами на маршруті)	Увімкнення дорожньої карти
Hide traffic map (Приховати дорожню карту)	Switch off traffic jam info (Вимкнути повідомлення про затори)	Вимкнення дорожньої карти
POI icons on (Показати символи особливих об'єктів)	Can you show me the icons for POIs on the map? (Увімкнути на карті символи особливих об'єктів)	Увімкнення індикації символів особливих об'єктів на карті
POI icons off (Вимкнути символи особливих об'єктів)	Close all point of interest icons (Видалити позначки особливих об'єктів)	Вимкнення індикації символів особливих об'єктів на карті

### Огляд голосових команд для телефону

За допомогою голосових команд для телефону ви можете телефонувати або виконувати пошук

в адресній книзі. Перелік, приведений нижче, містить лише декілька прикладів можливих голосових команд для телефону. Ви отримаєте

інші пропозиції, якщо промовите Help for phone (Довідка щодо телефону).

### Голосові команди для телефону

Голосові команди	Розмовні приклади	Функціонування
Call <0-9_plus> (Викликати <номер телефону>)	Can you ring «+44 1234 567890», please? (Можеш набрати «+44 1234 567890», будь ласка?)	Здійснення прямого телефонного виклику шляхом введення номера телефону
Call <contact> (Викликати <Контакт>)	Please call address book entry «John Smith» (Будь ласка, зателефонуй Олені Петренко)	Пряме здійснення телефонного виклику шляхом введення імені з адресної книги
Missed calls (Пропущені виклики)	Can you please show me the list of calls missed? (Показати список пропущених викликів)	Відображається перелік пропущених телефонних викликів
Call name (Викликати ім'я)	Dial phone book entry (Викликати контакт)	Здійснення телефонного виклику. Доступні усі імена адресної книги.
Search for contact (Шукати контакт)	I'd like to search the phone book for a contact (Я б хотів знайти контакт у телефонній книзі)	Пошук контакту. Доступні усі імена адресної книги.
Show last calls (Показати останні виклики)	Can you show me a list of all calls? (Можеш відобразити перелік викликів?)	Індикація усіх вхідних, вихідних та пропущених викликів
Missed calls (Пропущені виклики)	Can you please show me the list of calls missed? (Показати список пропущених викликів)	Відображається перелік пропущених телефонних викликів
Incoming calls (Отримані дзвінки)	Show me a list of all incoming calls (Покажи мені список прийнятих викликів)	На дисплеї з'явиться перелік вхідних викликів
Outgoing calls (Здійснені виклики)	Show me the list of outgoing calls (Покажи мені список здійснених телефонних викликів)	На дисплеї з'явиться перелік здійснених викликів

Голосові команди	Розмовні приклади	Функціонування
Redial number (Повторний набір номера)	Redial last phone number (Набрати останній номер)	Вибір номера телефону, який був набраний попереднього разу
Change phone (Змінити мобільний телефон)	I would like to change phone (Я б хотів змінити мобільний телефон)	Зміна основного телефону
Call MB emergency (Викликати центр екстрених ситуацій Mercedes-Benz)	Could you call the Mercedes-Benz emergency centre? (Викликати центр допомоги при аваріях Mercedes-Benz)	Здійснюється екстрений виклик
Call Mercedes PRO (Викликати Mercedes PRO)	I would like to call the MB concierge number (Я б хотів набрати номер служби технічної допомоги на дорозі Mercedes-Benz)	Здійснюється виклик Mercedes PRO

### Огляд голосових команд для управління радіоприймачем

Голосові команди для управління радіоприймачем можна використовувати, навіть якщо додаток радіо увімкнений у фоновому режимі, а на передньому плані видно інший додаток. Наступ-

ний перелік пропонує лише невеликий вибір можливих голосових команд управління радіоприймачем. Ви отримаєте інші пропозиції, якщо промовите Help for Radio (Довідка щодо радіо).

### Голосові команди для управління радіоприймачем

Голосові команди	Розмовні приклади	Функціонування
Station <...> (Радіостанція <Назва радіостанції>)	Can I listen to the station «BBC Radio 2»? (Я можу послухати радіостанцію «BBC Radio 2»?)	Вибір названої радіостанції
Radio station <...> (Радіостанція <Назва радіостанції>)	I would like you to select radio station «Cool FM» (Я б хотів послухати радіостанцію «Cool FM»)	Вибір названої радіостанції
<Frequency> <frequency> Частота (<частота>)	Play frequency «One thousand and forty». (Перейти до радіостанції/радіочастоти «Вісімдесят сім крапка п'ять мегагерц»).	Введення радіочастоти, наприклад, для УКХ-діапазону



Голосові команди	Розмовні приклади	Функціонування
Next station (Наступна радіостанція)	Switch to next station (Пошук наступної радіостанції)	Перемикання на наступну радіостанцію, яка приймається
Next radio station (Наступна радіостанція)	I would like you to search for the next station (Знайди, будь ласка, наступну радіостанцію)	Відкривається наступна радіостанція в переліку
Previous station (Попередня радіостанція)	Play previous radio station (Перейти до попередньої радіостанції)	Перемикання на попередню радіостанцію
Save station (Зберегти радіостанцію)	Save station (Зберегти назву радіостанції)	Збереження поточної радіостанції в якості обраного
Save radio station (Зберегти радіостанцію)	Save the radio station (Зберегти назву радіостанції)	Збереження назви для радіостанції
Show station list (Показати перелік радіостанцій)	Show me a list of all stations (Покажи мені перелік усіх станцій)	Відображення переліку всіх радіостанцій, що приймаються
Read out station list (Зачитати перелік радіостанцій)	Read out station/ program list (Зачитати перелік радіостанцій/ програм вголос)	Прослухати назви усіх радіостанцій, що приймаються
Read out radio station list (Зачитати перелік радіостанцій)	I'd like you to read out the radio station list (Зачитай, будь ласка, перелік радіостанцій)	Зачитування переліку доступних радіостанцій обраної наразі радіосистеми
Switch on traffic announcement (Увімкнути радіопередачу дорожньої інформації)	Switch on traffic announcement (Увімкнути повідомлення про ситуацію на дорогах)	Увімкнути оповіщення про ситуацію на дорозі
Switch off traffic announcement (Вимкнути радіопередачу дорожньої інформації)	Switch off traffic announcement (Вимкнути звук для радіопередачі дорожньої інформації)	Вимкнення радіопередачі дорожньої інформації

Голосові команди	Розмовні приклади	Функціонування
Radio info on (Увімкнути інформацію про радіо)	Turn on additional radio station text (Увімкнути додаткову інформацію про радіостанцію)	Увімкнення інформації про поточну радіостанцію
Radio info off (Вимкнути інформацію про радіо)	Turn off additional radio station text (Вимкнути додаткову інформацію про радіостанцію)	Вимкнення інформації про поточну радіостанцію

### Огляд голосових команд для управління медіа-програвачем

Голосові команди для управління медіапрогравачем можна використовувати, навіть якщо медіапрогравач увімкнений в фоновому режимі, а на передньому плані розгорнутий

інший додаток. Зазначений перелік пропонує лише невеликий вибір можливих голосових команд медіа-програвача. Ви отримаєте інші пропозиції, якщо промовите Help for media (Довідка щодо медіа-програвача) або Help for player (Довідка щодо плеєра).

### Голосові команди для управління медіа-програвачем

Голосові команди	Розмовні приклади	Функціонування
Play <Title/albums/artists/composers/music genres> (Відтворити <Назва/альбоми/виконавці/композитори/музичні жанри>)	I would like to listen to «Michael Jackson, Bad» (Я б хотів послухати «Michael Jackson, Bad»)	Під час пошуку приймаються до уваги усі наявні композиції, альбоми, виконавці, композитори або музичні жанри. При однозначному результаті пошуку знайдена композиція одразу починає відтворюватися.
Play title <Title> (Відтворити композицію <Композиція>)	I'd like to hear the track «Yellow Submarine» (Я б хотів послухати «Yellow Submarine»)	Відтворення доступних композицій.
Play album (Відтворити альбом <Альбом>)	I'd like to hear something from the album «Bad» (Я б хотів щось послухати з альбому «Bad»)	Відтворення доступних альбомів.
Play artist <artist> (Відтворити виконавця <Виконавець>)	I'd like to listen to the artist «Michael Jackson» now (Я б хотів прослухати щось у виконанні «Майкла Джексона»)	Відтворення композицій обраних виконавців.

Голосові команди	Розмовні приклади	Функціонування
Play composer <composer> (Відтворити композитора <Композитор>)	Play composer «Beethoven» (Відтворити якийсь твір композитора Бетховена)	Відтворення композицій обраних композиторів.
Play music genre <music genre> (Відтворити музичний жанр <Музичний жанр>)	I'd like to hear the music genre «Rock» (Я б хотів щось послухати зі стилю «Рок»)	Відтворення відповідних музичних жанрів.
Search for title <Title> (Пошук назви <Назва>)	I would like to search for the song «Sailing» (Я б хотів послухати пісню «Sailing»)	Під час пошуку враховуються назви всіх наявних композицій. З'являється список вибору, із якого можна обрати бажану музику. Якщо бажаєте відтворити всі композиції зі списку вибору, промовте «Відтворити всі композиції».
Search for album <Album> (Пошук альбому <Назва>)	I'd like to search for the album «A Night at the Opera» (Я б хотів знайти музичний альбом «A Night at the Opera»)	Під час пошуку приймаються до уваги імена усіх наявних альбомів. З'являється список вибору, із якого можна обрати бажану музику. Якщо бажаєте відтворити всі композиції зі списку вибору, промовте «Відтворити всі композиції».
Search for an artist <Artist> (Пошук виконавця <Ім'я>)	Search for artist «Joni Mitchell» (Показати артистку «Джоні Мітчелл»)	Під час пошуку приймаються до уваги імена усіх наявних виконавців. З'являється список вибору, із якого можна обрати бажану музику. Якщо бажаєте відтворити всі композиції зі списку вибору, промовте «Відтворити всі композиції».
Search for composer <Composer> (Пошук композитора)	I would like to search for the composer «Beethoven» (Я б хотів знайти композитора Бетховена)	Під час пошуку приймаються до уваги імена усіх наявних композиторів. З'являється список вибору, із якого можна обрати бажану музику. Якщо бажаєте відтворити всі композиції зі списку вибору, промовте «Відтворити всі композиції».
Search for music genre <music genre> (Знайти музичний жанр <Музичний жанр>)	I would like to search for the genre «Pop» (Я б хотів знайти музичний жанр «Поп»)	Під час пошуку приймаються до уваги назви усіх наявних музичних жанрів. З'являється список вибору, із якого можна обрати бажану музику. Якщо бажаєте відтворити всі композиції зі списку вибору, промовте «Відтворити всі композиції».
Next track (Наступна композиція)	I would like to listen to the next track (Я б хотів послухати наступну композицію)	Відтворення наступної композиції
Previous track (Попередня композиція)	I'd like to hear the last track (Я б хотів послухати попередню композицію)	Відтворення попередньої композиції

Голосові команди	Розмовні приклади	Функціонування
Repeat this track (Повторити цю композицію)	I'd like to listen to this track again (Я б хотів послухати цю композицію ще раз)	Поточна композиція відтворюється з початку
Play similar music (Відтворити подібну музику)	I'd like to hear similar music (Я б хотів послухати схожу музику)	Відтворення подібних треків
Play random music (Відтворити випадкову музику)	I'd like to listen to some music (Я б хотів послухати будь-яку композицію)	Відтворення випадкових треків
Random track list on (Увімкнути програвання в довільному порядку)	I'd like to switch on random playback (Активувати програвання в довільному порядку)	Увімкнення програвання у довільному порядку
Random track list off (Вимкнути програвання в довільному порядку)	Random playback off (Вимкнути програвання в довільному порядку)	Вимкнення програвання у довільному порядку
What am I listening to? (Поточна композиція)	What music is playing? (Що зараз відтворюється?)	Зачитується інформація про поточну відтворювану композицію

### Огляд голосових команд для повідомлень

За допомогою голосових команд для повідомлень можна створювати, обробляти і прослуховувати SMS-повідомлення та електронні листи. Перелік, приведений нижче,

містить лише декілька прикладів можливих голосових команд для повідомлень. Ви отримуєте інші пропозиції, якщо промовите Help for messaging (Довідка щодо повідомлень).

### Голосові команди для повідомлень

Голосові команди	Розмовні приклади	Функціонування
Text message to <Name> (Повідомлення для <Ім'я>)	I want to send a text to «John Smith, business» (Продиктувати нове текстове повідомлення моєму брату Петру)	Створення SMS-повідомлення. Доступні усі імена адресної книги.
SMS to <Name><Text> (Повідомлення для <Ім'я><Текст>)	Text message to «John Smith»: «I'll call later» (Повідомлення для пані Галини Петренко: «Я зателефоную пізніше»)	Написання SMS-повідомлення для контакту, що викликається. Текстовий вміст може бути негайно зачитаний, якщо увімкнене голосове управління онлайн.

Голосові команди	Розмовні приклади	Функціонування
Forward text message (Переслати SMS)	Forward text message (Переслати SMS-повідомлення)	Пересилання обраного чи відкритого SMS-повідомлення.
Read out new text messages (Зачитати нові SMS-повідомлення)	Read out all new messages (Зачитати всі нові текстові повідомлення)	Зачитування нових SMS-повідомлень.
Read out the last text message from <Name> (Зачитати останнє SMS від <Im'я>)	I would like you to read out the last text message from «John Smith» (Я б хотів прослухати останнє приватне SMS від Ольги)	Зачитування останнього SMS-повідомлення від контакту, що викликається.
Reply (Відповідь)	I would like to reply sender of this «WhatsApp» message (Я би хотів відповісти відправникові цього повідомлення у «WhatsApp» )	Відповідь на повідомлення.
Reply in <language> (Відповісти на <мова>)	Respond to the SMS in German (Відповісти на повідомлення німецькою мовою)	На щойно прочитане повідомлення буде надана відповідь іншою мовою.

### Огляд голосових команд для автомобіля

За допомогою голосових команд для автомобіля можна безпосередньо викликати відповідні меню налаштувань автомобіля. Перелік, наведений нижче, містить лише декілька прикладів

можливих голосових команд для автомобіля. Ви отримуєте інші пропозиції, якщо промовите Help for vehicle settings (Довідка щодо налаштувань автомобіля) або Help for vehicle functions (Довідка щодо функцій автомобіля).

### Голосові команди для автомобіля

Голосові команди	Розмовні приклади	Функціонування
Current speed limit (Поточне обмеження швидкості)	Tell me the maximum permitted speed (Назви максимально припустиму швидкість)	Запит поточного обмеження швидкості
Outside temperature (Температура зовнішнього повітря)	How cold is it outside? (Яка температура ззовні?)	Запит температури зовнішнього повітря

Голосові команди	Розмовні приклади	Функціонування
Average consumption (Середнє споживання)	I would like to know the average fuel consumption (Я б хотів дізнатися про поточне споживання палива)	Запит середнього споживання
Vehicle data (Дані автомобіля)	Display the vehicle data menu (Відобразити дані автомобіля)	Запит даних автомобіля
Engine data (Параметри двигуна)	Display engine data (Покажи параметри двигуна)	Запит параметрів двигуна
Next service (Наступний термін проведення техобслуговування)	Tell me my next service appointment (Покажи наступний термін проведення техобслуговування)	Запит наступного терміну проведення техобслуговування
Range (Запас ходу)	Tell me the current range (Покажи значення поточного запасу ходу)	Запит даних про запас ходу
Consumption (Споживання)	Open the consumption menu (Відкрити меню споживання)	Виклик меню споживання
Display and styles menu (Меню індикації та стилю)	Switch to display and styles menu (Перейти до налаштування індикації та стилю)	Відображення налаштувань дисплея
Assistance menu (Меню допоміжних систем)	Display driver's assistance (Показати налаштування допоміжних систем)	Відображення налаштувань допоміжних систем
Light menu (Меню налаштування освітлення)	I would like to switch to the ambient light setting (Я б хотів перейти до налаштувань освітлення)	Відображення налаштувань освітлення

## Інформація про Mercedes PRO

Якщо ви увійшли в обліковий запис на порталі Mercedes PRO, для вас доступні послуги та пропозиції Mercedes-Benz Vans.

Наявність залежить від країни. На цій сторінці можна перевірити доступність Mercedes PRO у вашій країні: <http://www.mercedes.pro>

Для отримання детальнішої інформації щодо Mercedes PRO зверніться до фахівців авторизованої станції техобслуговування Mercedes-Benz або відвідайте портал Mercedes PRO.

## Інформація щодо Mercedes PRO connect

Mercedes PRO connect пропонує, зокрема, такі послуги:

- Допомога при ДТП та незначних несправностях (кнопка виклику при незначному пошкодженні або автоматичне розпізнавання ДТП або незначних несправностей)

Здійснення виклику до центру підтримки клієнтів Mercedes-Benz за допомогою кнопки виклику при незначному пошкодженні у стельовій блок-панелі управління (→ стор. 221).

Також ви можете обрати пункт меню у мультимедійній системі (→ стор. 221).

- Mercedes-Benz Система екстреного виклику  
Здійснення виклику до центру екстрених викликів Mercedes-Benz за допомогою кнопки  (кнопка SOS) у стельовій блок-панелі управління (→ стор. 221).

Для використання послуг вам цілодобово доступні служба допомоги при ДТП та незначних несправностях Mercedes PRO connect та центр екстрених викликів Mercedes-Benz.

Зважайте на те, що служба Mercedes PRO connect надається як послуга компанії Mercedes-Benz. В екстрених випадках обов'язково звертайтеся за місцевими номерами екстреного зв'язку. В екстрених випадках ви також можете використовувати Mercedes-Benz систему екстреного виклику (→ стор. 322).

Для використання послуги Mercedes PRO connect в автомобілі повинні бути виконані такі умови:

- Ви маєте доступ до мережі GSM.
- У даному регіоні наявне покриття мережі GSM сторони договору.

- Для автоматичної передачі даних автомобіля запалювання повинно бути увімкненим.

## Виклик центру підтримки клієнтів Mercedes-Benz за допомогою мультимедійної системи

Мультимедійна система:





- ▶ Викличте Mercedes PRO connect.  
За вашою згодою мультимедійна система надсилає необхідні дані автомобіля. Передача даних відображається на мультимедійному дисплеї.

Потім ви можете обрати сервісне обслуговування та зв'язатися з відповідальною контактною особою центру підтримки клієнтів Mercedes-Benz.

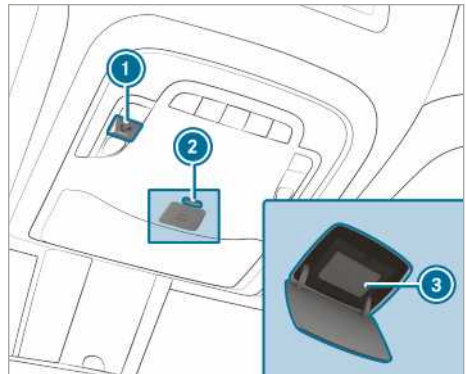
## Здійснення викликів через стельову блок-панель управління



- 1 Кнопка виклику при незначному пошкодженні
- 2 Розблокування кришки кнопки  (кнопка SOS)
- 3 Кнопка  (кнопка SOS)

▶ **Здійснення виклику при незначному пошкодженні:** натисніть кнопку 1.

▶ **Здійснення екстреного виклику:** короткочасно натисніть на блокування кришки кнопки SOS  2, щоб відкрити її.

▶ Натисніть та утримуйте кнопку  3 щонайменше одну секунду.

Екстрений виклик може бути здійснений незважаючи на те, що є активним виклик при незначному пошкодженні. Він має перевагу над усіма іншими активними викликами.

### Інформація щодо виклику при аварії через стельову блок-панель управління

Виклик кнопкою виклику при аварії центру підтримки клієнтів Mercedes-Benz був здійснений через стельову блок-панель управління.

Ви отримаєте підтримку в разі аварії:

- Кваліфікований спеціаліст Mercedes-Benz виконає ремонтні роботи на місці та/або автомобіль буде відбуксировано до найближчої авторизованої станції техобслуговування Mercedes-Benz.  
За ці послуги можуть стягуватися додаткові кошти.

Зокрема, ви можете отримати інформацію щодо таких тем:

- активація Mercedes PRO connect
- експлуатація автомобіля
- найближча авторизована станція техобслуговування Mercedes-Benz
- інші товари та послуги Mercedes-Benz

Під час з'єднання з центром підтримки клієнтів Mercedes-Benz відбувається передача даних (→ стор. 222).

### Інформація про службу екстреної допомоги Mercedes PRO connect

Служба екстреної допомоги Mercedes PRO connect доповнює Mercedes-Benz систему екстреного виклику (→ стор. 322).

Після аварії здійснюється екстрений виклик до центру аварійних викликів Mercedes-Benz :

- Встановлюється голосовий зв'язок із відповідальною контактною особою центру екстрених викликів Mercedes-Benz.
- Якщо потрібно, контактна особа центру викликів при аварії Mercedes-Benz переадресовує виклик до служби екстреної допомоги Mercedes PRO connect.
- Якщо потрібно, автомобіль буде відбуксировано до авторизованої станції техобслуговування Mercedes-Benz.

Якщо автомобіль розпізнає незначну аварію, у мультимедійній системі з'являється повідомлення.

Повідомлення було підтверджене в мультимедійній системі:

- Встановлюється голосовий зв'язок із відповідальною контактною особою служби екстреної допомоги Mercedes PRO connect.
- Якщо потрібно, автомобіль буде відбуксировано до авторизованої станції техобслуговування Mercedes-Benz.

### Надання згоди на передачу даних для Mercedes PRO connect

#### Передумови

- Відбувається виклик при незначному пошкодженні (→ стор. 221).

Якщо послуги допомоги при ДТП та незначних несправностях не активовані на Mercedes PRO, з'являється повідомлення [Бажаєте передати дані та положення авто в сервісний центр Mercedes-Benz для кращої обробки вашого запиту?](#)

▶ Виберіть **Так**.

Необхідні ідентифікаційні дані передаються автоматично.

Детальніша інформація про Mercedes PRO і умови використання: <http://www.mercedes.pro>

### Дані, що передаються під час виклику при аварії

В окремих країнах необхідно підтвердити передачу даних.

Якщо ви здійснюєте виклик при аварії через Mercedes PRO connect, відбувається передача даних.

Залежно від активованої служби під час виклику передаються такі дані:

- ідентифікаційний номер автомобіля
- причина виклику
- налаштована мова мультимедійної системи
- підтвердження конфіденційності запитів
- актуальне місцезнаходження автомобіля
- пробіг і дані технічного обслуговування
- обрані дані щодо стану автомобіля



Якщо служби не активовані та підтверджено конфіденційність запитів, передаються такі дані:

- ідентифікаційний номер автомобіля
- причина виклику
- налаштована мова мультимедійної системи
- підтвердження конфіденційності запитів

Якщо конфіденційність запитів відхилено, передаються такі дані:

- причина виклику
- відхилення конфіденційності запитів

## Огляд та експлуатація

### Огляд мультимедійної системи MBUX

**⚠ УВАГА!** Небезпека відволікання інформаційними системами або системами комунікації

Якщо ви під час руху користуєтесь інтегрованими інформаційними системами та засобами зв'язку, то це може відволікти вас від ситуації на дорозі. Крім того, ви можете втратити контроль над керуванням автомобіля.

- ▶ Користуйтеся цими пристроями лише у випадках, коли ситуація на дорозі це дозволяє.
- ▶ Якщо цього не можна гарантувати, зупиніться відповідно до правил дорожнього руху і виконайте введення, коли автомобіль стоїть.

Під час експлуатації мультимедійної системи дотримуйтеся законодавства країни, в якій ви наразі перебуваєте. MBUX означає досвід користувачів Mercedes-Benz.

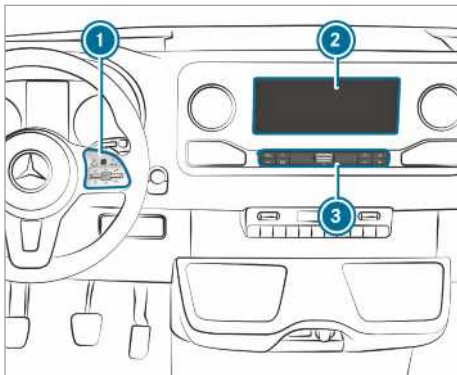

- ① Панель сенсорного керування і група керування мультимедійної системи
- ② Мультимедійний дисплей з функцією сенсорного керування  
Відкриття та закриття речевого відділення та закриття речевого відділення центральної консолі над дисплеєм (→ стор. 83)
- ③ Панель керування, виклик програм

У речовому відділенні центральної консолі є такі роз'єми та інтерфейси:

- Два роз'єми USB або один роз'єм USB  
Роз'єм USB із символом  забезпечує можливість підключення мобільного телефону до мультимедійної системи за допомогою відповідного кабелю. Ви можете використовувати функції мобільного телефону через Apple CarPlay™ або Android Auto.
- Речове відділення з зарядним та NFC-інтерфейсом (якщо доступно)

Керування мультимедійною системою виконується за допомогою таких центральних елементів керування:

- Панель сенсорного керування ①  
Управління виконується за допомогою рухів курсору.
- Мультимедійний дисплей (сенсорний екран) ②
- Кнопки на панелі керування ③

① Ви також можете вести голосовий діалог з LINGUATRONIC (→ стор. 206).

Користувачеві пропонуються численні програми. Їх можна викликати, використовуючи домашній екран або кнопки на панелі управління ③.

Ви можете зручно викликати і додавати обране клавішним регулятором  на рульовому колесі. Меню швидкого доступу на домашньому екрані і в додатках призначені для швидкого вибору функцій.

Якщо ви використовуєте функцію вивчення звичок мультимедійної системи, під час експлуатації вам будуть пропонуватися найбільш імовірні пункти призначення, радіостанції та контакти. Конфігурація пропозицій відбувається у профілі. Ваш власний профіль складається з різних налаштувань автомобіля і налаштувань мультимедійної системи.

Центр сповіщень збирає сповіщення, що надходять, наприклад, про наявні оновлення програмного забезпечення. Залежно від типу, сповіщення пропонує різноманітні дії. Центр сповіщень можна викликати на домашньому екрані та в меню додатків.

За допомогою глобального пошуку в автомобілі ви можете виконувати пошук стаціонарно за багатьма категоріями та онлайн у мережі Інтернет. Глобальний пошук можна використовувати на домашньому екрані та у сповіщеннях.

## Протиугінна функція

Цей пристрій оснащений технічними засобами для захисту від крадіжки. Детальнішу інформацію щодо протиугінної функції ви отримаєте на будь-якій спеціалізованій СТО.

## Вказівки щодо мультимедійного дисплея

Дотримуйтеся вказівок щодо догляду за салонним автомобіля (→ стор. 318).

## Огляд домашнього екрана

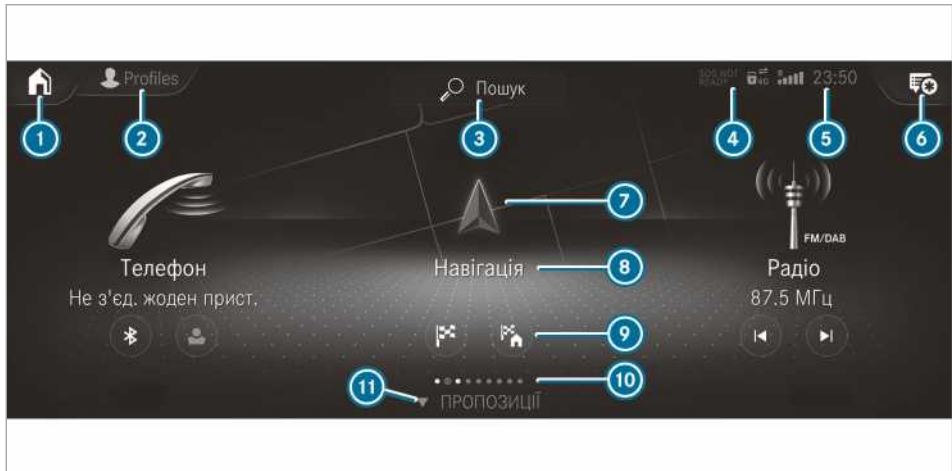

- ❶ На домашньому екрані: відображення перших трьох додатків  
В інших випадках: виклик домашнього екрана
- ❷ Виклик профілів
- ❸ Виклик глобального пошуку
- ❹ Якщо система екстреного виклику Mercedes-Benz недоступна, відобра-

- жується лише індикація SOS NOT READY
- ❺ Відображення, наприклад, мережі, стану акумуляторної батареї під'єданого мобільного телефона, інтенсивності сигналу мережі мобільного зв'язку, часу
- ❻ Виклик центру сповіщень  
Зірочка вказує на наявність нових сповіщень.

- ❼ Виклик програми за допомогою символу
- ❽ Назва додатку, зокрема поточний вибір або поточна інформація
- ❾ Швидкий доступ (на зразку: виклик введення пункту призначення та введення адреси для руху додому)
- ❿ Кількість програм і наразі обрана зона індикації
- ⓫ Виклик ПРОПОЗИЦІЇ і ОБРАНЕ

**Автоматичне вимкнення при екстремальних температурах:** якщо температура занадто висока, у першу чергу автоматично зменшується яскравість. Після цього мультимедійний дисплей може тимчасово повністю вимкнутися.

- ❶ Користування сонцезахисними окулярами з поляризаційним ефектом може ускладнити або обмежити зчитування з мультимедійного дисплея.

## Сенсорне керування

### Експлуатація панелі сенсорного керування (мультимедійна система)

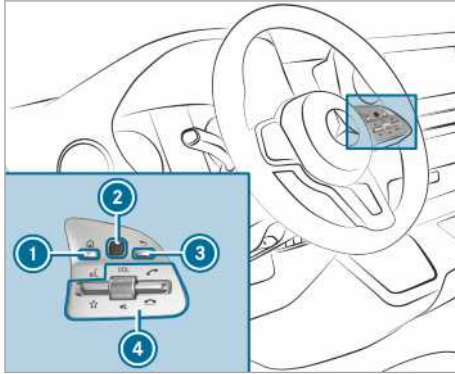

- ❶ Кнопка Виклик домашнього екрану
- ❷ Панель сенсорного керування
- ❸ Кнопка «Назад»  
Назад до попередньої індикації
- ❹ Група керування, мультимедійна система  
Натискання клавішного регулятора вниз: відображення обраного  
Повертання поворотного регулятора: налаштування гучності  
Натискання поворотного регулятора: вимкнення звуку  
Натискання клавішного регулятора вгору: здійснення або приймання виклику  
Натискання клавішного регулятора вниз: відхилення або завершення виклику

▶ **Виклик домашнього екрана:** натисніть кнопку ❶.

або

- ▶ Натисніть та утримуйте кнопку ❸.
- ▶ **Відкриття меню або списку:** натисніть панель сенсорного керування ❷.
- ▶ **Закриття меню або списку:** натисніть кнопку ❸.
- ▶ **Вибір пункту меню:** проведіть по панелі сенсорного керування ❷ вгору, вниз, вліво або вправо.
- ▶ Натисніть панель сенсорного керування ❷.
- ▶ **Переміщення цифрової карти:** проведіть пальцем у будь-якому напрямку.

### Налаштування чутливості панелі сенсорного керування

Мультимедійна система:

- ➔ ▶▶ Налаштування ▶▶ Система
- ➔ Ел. управління ▶▶ Чутливість Touch-Control
- ▶ Оберіть **Швидко**, **Середній** або **Повільно**.

### Звуковий відгук на спрацювання елементів панелі сенсорного керування, увімкнення/вимкнення

Мультимедійна система:

- ➔ ▶▶ Налаштування ▶▶ Система
- ➔ Ел. управління

Функція надає підтримку при виборі зі списку.

- ▶ Оберіть **Звуковий відгук**.
- ▶ Налаштуйте **Звичайний**, **Голосно** або **Вимк..**  
Якщо функція увімкнена, під час гортання списку ви чуєте клацання. Якщо досягається початок або кінець списку, звук клацання змінюється.

## Сенсорний екран

### Керування сенсорним екраном

#### Дотик

- ▶ **Вибір пункту меню або запису:** торкніться символу або запису.
- ▶ **Збільшення масштабу карти:** двічі швидко торкніться пальцем.
- ▶ **Зменшення масштабу карти:** торкніться двома пальцями.
- ▶ **Введення числа за допомогою клавіатури:** торкніться кнопки.

#### Ковзаючі рухи одним пальцем

- ▶ **Навігація в меню:** проведіть вгору, вниз, вліво або вправо.
- ▶ **Переміщення цифрової карти:** проведіть пальцем у будь-якому напрямку.
- ▶ **Рукописне введення тексту:** напишіть символи пальцем на сенсорному екрані.

#### Ковзаючі рухи двома пальцями

- ▶ **Збільшення або зменшення масштабу карти:** розімкніть або зімкніть два пальці.
- ▶ **Зменшення або збільшення частини веб-сторінки:** розімкніть або зімкніть два пальці.
- ▶ **Повертання карти:** покрутіть двома пальцями вліво або вправо.

## Дотик, утримування та переміщення

- ▶ **Переміщення карти:** торкніться сенсорного екрана та проведіть пальцем у будь-якому напрямку.
- ▶ **Регулювання гучності на шкалі:** доторкніться до сенсорного екрана та проведіть пальцем вліво або вправо.

## Дотик та утримування

- ▶ **Збереження пункту призначення на карті:** доторкніться до сенсорного екрана та утримуйте, поки не з'явиться повідомлення.
- ▶ **Виклик глобального меню в додатках:** доторкніться до сенсорного екрана та утримуйте, поки не з'явиться меню ОПЦІЇ.

## Налаштування звукового відгуку сенсорного екрана

Мультимедійна система:

- ▶  ▶ Налаштування ▶ Система
- ▶ Ел. управління ▶ Чутливість Touch-Control

Функція надає підтримку при виборі зі списку.



- ▶ Виберіть **Звуковий відгук**.
- ▶ Налаштуйте **Звичайний**, **Голосно** або **Вимк..**. Якщо функція увімкнена, під час гортання списку ви чуєте клацання. При досягненні початку або кінця списку ви почуєте інший клацаючий звук.

## Додатки

### Виклик додатків

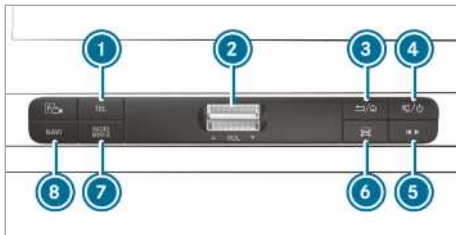



#### За допомогою кнопок на панелі керування



- ① Кнопка  Виклик телефону
- ② Клавішний регулятор гучності Налаштування гучності (→ стор. 228)
- ③ Кнопка 

Короткочасне натискання: назад до попередньої індикації

Тривале натискання: виклик домашнього екрана

- ④ Кнопка   Короткочасне натискання: вимкнення звуку  
Тривале натискання: увімкнення/вимкнення мультимедійної системи
- ⑤ Кнопка швидкого доступу до носіїв даних  
Виклик меню управління медіа-джерела, яке було активне попереднього разу
- ⑥ Кнопка «Автомобіль»  
Налаштування функцій автомобіля
- ⑦ Кнопка  Виклик потрібного аудіоджерела через повторне натискання кнопки
- ⑧ Кнопка  Виклик навігації

#### Швидкий доступ для радіостанцій і музичних композицій:

натисніть кнопку ⑤.  
З'являється меню управління для аудіоджерела, яке було активне попереднього разу.

▶ Проведіть вліво або вправо.  
Радіоприймач: вмикається попередня або наступна радіостанція.

Медіа-джерело: обирається попередній або наступний трек.

▶ **Закривання меню управління:** натисніть кнопку ⑤.

#### За допомогою домашнього екрана

Під час запуску автомобіля на мультимедійному дисплеї відображається домашній екран.

▶ Виберіть додаток, провівши та натиснувши пальцем.

або

▶ **У будь-якій індикації:** натисніть кнопку  на панелі сенсорного керування.

або

▶ Торкніться символу  на сенсорному екрані.  
Відображуються програми.

▶ Виберіть додаток, провівши та натиснувши пальцем.

#### Зміна розташування додатків на домашньому екрані

▶ Викличте домашній екран.

- ▶ На сенсорному екрані торкніться додатка і не відпускайте палець, поки не з'являться символи.
- ▶ Натисніть ◀ або ▶ і перемістіть додаток у меню.
- ▶ Торкніться ☑.

### Звук, увімкнення/вимкнення

#### На багатофункціональному рульовому колесі

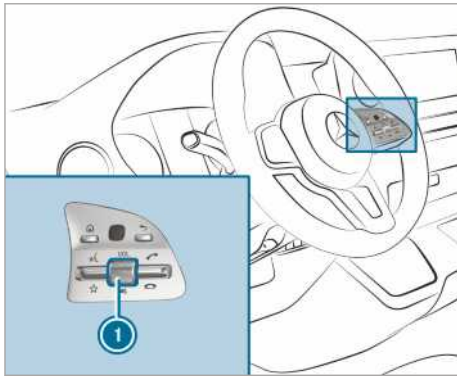

- ▶ **Вимкнення звуку:** натисніть регулятор гучності ①.  
У рядку стану дисплея мультимедійної системи з'являється символ 🔇.  
Ви почуєте повідомлення про ситуацію на дорозі та голосові вказівки навігаційної системи, навіть якщо звук вимкнено.
- ▶ **Увімкнення:** поверніть регулятор гучності ① або змініть медіа-джерело.

#### У мультимедійній системі



- ▶ **Вимкнення:** короткочасно натисніть кнопку ①.  
У рядку стану дисплея мультимедійної системи з'являється символ 🔇.

- Ви почуєте повідомлення про ситуацію на дорозі та голосові вказівки навігаційної системи, навіть якщо звук вимкнено.
- ▶ **Увімкнення:** короткочасно натисніть кнопку ① або змініть медіа-джерело.

### Налаштування гучності

#### На багатофункціональному рульовому колесі

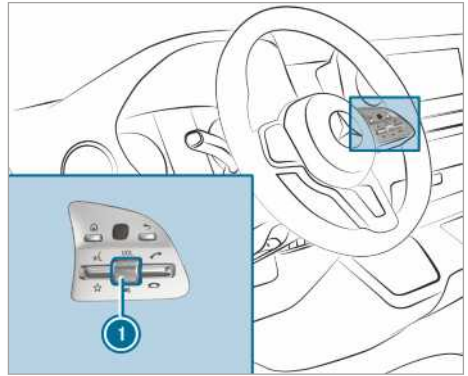

- ▶ Покрутіть регулятор гучності ①.  
Налаштується гучність поточного радіо-або медіа-джерела. Гучність інших джерел звуку налаштується окремо.

Відкоригуйте гучність у таких ситуаціях:

- Під час повідомлення про ситуацію на дорозі
- Під час голосової вказівки навігаційної системи

Гучність голосової вказівки навігаційної системи змінюється залежно від гучності поточного медіа-джерела.

- Під час телефонної розмови

#### У мультимедійній системі

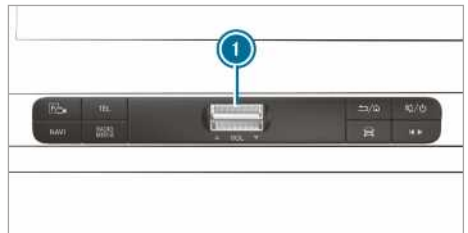

- ▶ **Покрокове збільшення/зменшення:** короткочасно натисніть регулятор  вгору або вниз.
- ▶ **Плавне збільшення/зменшення:** натисніть і утримуйте регулятор  вгору або вниз, поки не буде досягнута потрібна гучність.

## Профілі

### Огляд профілів

За допомогою мультимедійної системи можна створити в автомобілі до семи профілів.

У профілях зберігаються ваші особисті налаштування автомобіля та мультимедійної системи.

Якщо автомобіль використовують декілька водіїв, то перед поїздкою кожен водій може вибрати свій профіль, не змінюючи налаштування інших водіїв.

Ви можете обирати профіль:

- під час посадки (→ стор. 229)
- на домашньому екрані (→ стор. 225)

Налаштування профілю активуються відразу після його вибору.

### Вміст профілю





У профілі можуть зберігатись, наприклад, такі налаштування:

- Радіоприймач (включно з переліком радіостанцій)
- Попередні пункти призначення
- Обране та рекомендації

### Створення нового профілю

Мультимедійна система:

→    Профілі

- ▶ Виберіть  Створити профіль .
- ▶ Оберіть графічне зображення.
- ▶ Введіть ім'я та підтвердіть за допомогою .
- ▶ Виберіть  Далі .
- ▶ **Збереження поточних налаштувань у профілі:** оберіть **Поточні налаштування**.
- ▶ Виберіть **Зберегти**.

або

- ▶ **Відновлення заводських налаштувань:** зразу оберіть **Зберегти**.

 Докладніша інформація щодо налаштування профілю користувача (→ стор. 229).

- ▶ Активуйте Bluetooth® та оберіть **Підключити телефон**, щоб з'єднати мобільний телефон з профілем користувача (→ стор. 272).

Також можна завершити створення профілю користувача, не реєструючи мобільний телефон.

- ▶ Виберіть **Готово**.  
Профіль користувача буде створено.

### Вибір опцій профілю

Мультимедійна система:

→    Профілі



- ▶ Оберіть  для профілю.
- ▶ **Редагування профілю:** оберіть **Редагувати профіль**.
- ▶ Оберіть графічне зображення.
- ▶ У разі потреби змініть ім'я.
- ▶ Оберіть **Зберегти**.
- ▶ **Конфігурування пропозицій:** оберіть **Налаштування пропозицій** (→ стор. 230).
- ▶ **Скидання обраного:** оберіть **Скинути обране до заводських налаштувань**.
- ▶ Оберіть **Так**.
- ▶ **Скидання профілю:** оберіть **Скинути профіль до заводських налаштувань**.
- ▶ Оберіть **Так**.
- ▶ **Видалення профілю:** оберіть **Видалити профіль**.
- ▶ Оберіть **Так**.

 Гостьовий профіль видалити неможливо.

### Вибір профілю

Мультимедійна система:

→    Профілі

- ▶ Оберіть профіль.
- ▶ Підтвердіть повідомлення за допомогою .
- ▶ Профіль завантажується й активується.
- ▶  Альтернативно можна вибрати профіль уже під час посадки (→ стор. 229).

### Відображення вибору профілю під час посадки

#### Передумови

- Створено принаймні один профіль.

Мультимедійна система:



- ▶ Оберіть **Загальні налаштування**.
- ▶ Увімкніть **Показати вибір профілів при посадці**.  
Якщо відбувається запуск автомобіля, на мультимедійному дисплеї відображається активний профіль.

## Пропозиції

### Огляд пропозицій

Автомобіль може «вивчати» звички водія стосовно використання. На основі вивчених звичок у пункті **ПРОПОЗИЦІЇ** пропонуються найімовірніші пункти призначення, музичні композиції, радіостанції та контакти.

Пропозиції відображаються, якщо виконано такі передумови:

- Створено профіль (→ стор. 229).  
У профілі **Стандартний профіль** пропозицій немає.
- Вибрано профіль.
- Ви погодилися на збір даних.
- Для початку використання мультимедійна система має проаналізувати поведінку користувача. Якщо даних достатньо, пропозиції доступні.

Якщо перелічені передумови не виконано, у меню **ПРОПОЗИЦІЇ** з'являється огляд з описом функції.

Для покращення пропозицій ви можете налаштувати збір даних (→ стор. 230) або видалити невідповідні пропозиції (→ стор. 231).

### Виклик пропозицій

#### Передумови

- Індивідуальний профіль користувача створений і обраний (→ стор. 229).
- ① Під час першого запуску мультимедійної системи активується гостьовий профіль.
- ▶ Торкніться на мультимедійному дисплеї.  
З'являється домашній екран.
- ▶ Переміщуйте палець вгору, поки не з'явиться меню **ПРОПОЗИЦІЇ**.
- ▶ Оберіть пункт призначення, композицію, радіостанцію або контакт.

- ① Якщо навігація до пункту призначення наразі активна, можна запустити пропозицію як нову навігацію до пункту призначення або визначити як нову точку існуючого маршруту.

### Конфігурування пропозицій

Мультимедійна система:



- ▶ Оберіть для профілю.
- ▶ Оберіть **Налаштування пропозицій**.
- ▶ **Увімкнення/вимкнення відображення пропозицій:** увімкніть або вимкніть **Надати рекомендації щодо пункт. призн., Надати рекомендації щодо музики і Надати рекомендації щодо контактів**.  
Якщо опція увімкнена, відображаються пропозиції щодо пунктів призначення, композицій, радіостанцій або контактів.  
Якщо опція вимкнена, пропозиції не відображаються.
- ▶ **Вимкнення функції вивчення звичок на один день:** увімкніть **Навчан. 24год деакт..**  
Для активного профілю впродовж 24 годин не проводиться жодних нових дій і не збираються дані. Пропозиції продовжують відображатися. Час, що залишився, відображається поряд із пунктом **Навчан. 24год деакт..**  
Перед закінченням часу з'являється повідомлення про те, що мультимедійна система скоро продовжить вивчення.  
Приклад: якщо опція увімкнена і розраховано маршрут для нового пункту призначення, цей пункт призначення не враховується для функції вивчення звичок.
- ▶ **Скидання історії пропозицій:** оберіть **Скинути історію пропозицій**.

- ① Цю дію неможливо скасувати.

- ▶ Оберіть **Так**.

### Переименування пропозицій

Переименувати можна лише пункти призначення.

- ▶ Торкніться символу на мультимедійному дисплеї.  
Відображається домашній екран.
- ▶ Проведіть вгору, доки не відобразиться меню **ПРОПОЗИЦІЇ**.



- ▶ Відзначте пункт призначення та натискайте на нього, доки не відобразиться меню **ОПЦІЇ**.
- ▶ Оберіть **Перейменувати**.
- ▶ Введіть назву.
- ▶ **Підтвердити введення:** оберіть **Так**.

### Видалення пропозиції

- ▶ Торкніться  на мультимедійному дисплеї. Відображається домашній екран.
- ▶ Переміщуйте палець вгору, поки не почне відображатися меню **ПРОПОЗИЦІЇ**.
- ▶ Позначте пропозицію і утримуйте її натиснутою, доки не відкриється меню **ОПЦІЇ**.
- ▶ Оберіть **Видалити**.

### Видалення пропозицій у додатках

Ви можете видаляти пропозиції в попередніх пунктах призначення, в переліку радіостанцій та в переліку контактів.

- ▶ Оберіть пропозицію за допомогою .
- ▶ Оберіть **Більше не пропонувати**.
- ▶ **Видалення пропозиції з поточного переліку:** оберіть **Не зараз**. Пізніше пропозиція буде знову відображена в переліку.
- ▶ **Остаточне видалення пропозиції:** оберіть **Ніколи**.
- ▶ Оберіть **Так**. У подальшому пропозиція більше не відображатиметься. Усі пропозиції скидаються.
- ▶ **Скасування функції:** оберіть **Скасувати**.

## Обране

### Огляд обраного

Обране надає можливість швидкого доступу до часто використовуваних функцій. Загалом можна призначити 20 позицій обраного.

Ви можете вибрати обране з категорій або додавати обране безпосередньо з додатка.

### Виклик обраного

#### На мультимедійному дисплеї



- ▶ Торкніться . Відображається домашній екран.
- ▶ Переміщуйте палець вгору, поки не почне відображатися **ОБРАНЕ**.

### На рульовому колесі

- ▶ Натисніть регулятор  на рульовому колесі вниз.

### Додавання обраного

#### Вибір обраного з категорій

- ▶ Торкніться  на мультимедійному дисплеї. Відображається домашній екран.
- ▶ Переміщуйте палець вгору, поки не почне відображатися **ОБРАНЕ**.
- ▶ Оберіть  **Додати обране**. На дисплеї з'являються категорії.
- ▶ Оберіть категорію. На дисплеї відображається обране.
- ▶ Виберіть обране. Обране зберігається на наступній вільній позиції.
- ▶ **Усі позиції в обраному зайняті:** підтвердіть повідомлення, яке відображується, кнопкою **ОК**. Перелік відображує все обране.
- ▶ Оберіть обране, яке треба замінити.

#### Додавання обраного з додатків

Приклади додавання з програми:

- Збереження контакту.
- Збереження радіостанції.
- Додавання медіа-джерела.
- Збереження пункту призначення для навігації.

#### Збереження контакту як загального обраного

оберіть контакт (→ стор. 276). На дисплеї відображається детальна інформація.



- ▶ Натисніть і утримуйте номер телефону, поки не з'явиться меню **ОПЦІЇ**.
- ▶ Оберіть **Зберегти як обране**. Контакт додається до обраного.
- ▶ **Збереження радіостанції як глобального обраного:** налаштування радіостанції (→ стор. 295).
- ▶ Натисніть та утримуйте радіостанцію, поки не з'явиться меню **ОПЦІЇ**.
- ▶ Оберіть **Зберегти як обране**. Радіостанцію додано як обране.

### Переименування обраного



- ▶ Торкніться  на мультимедійному дисплеї. Відображається домашній екран.
- ▶ Переміщуйте палець вгору, поки не почне відображатися **ОБРАНЕ**.
- ▶ Натисніть та утримуйте обране, поки не з'явиться меню **ОПЦІЇ**.
- ▶ Оберіть **Переименувати**.
- ▶ Введіть назву.
- ▶ Оберіть **ОК**.

### Переміщення обраного

#### Переміщення обраного в меню «Обране»

- ▶ Торкніться  на мультимедійному дисплеї. Відображається домашній екран.
- ▶ Переміщуйте палець вгору, поки не почне відображатися **ОБРАНЕ**.
- ▶ Натисніть і тримайте натисненим обране, поки не з'явиться меню **ОПЦІЇ**.
- ▶ Оберіть **Перемістити**.
- ▶ Перемістіть обране на нове місце.
- ▶ Торкніться .

#### Переміщення меню «Обране» в персоналізації

- ▶ Торкніться  на мультимедійному дисплеї. Відображається домашній екран.
- ▶ Переміщуйте палець вгору, поки не почне відображатися **Визначити нову послідовн..**
- ▶ Оберіть **Визначити нову послідовн..**
- ▶ Перемістіть **Обране** на нову позицію.
- ▶ Торкніться .
- ▶ **Закривання меню:** оберіть **Закривання**.

### Видалення обраного

- ▶ Торкніться  на мультимедійному дисплеї. Відображається домашній екран.
- ▶ Переміщуйте палець вгору, поки не почне відображатися **ОБРАНЕ**.
- ▶ Натисніть і тримайте натисненим обране, поки не з'явиться меню **ОПЦІЇ**.
- ▶ Оберіть **Видалити**.
- ▶ Оберіть **Так**.

### Центр сповіщень

#### Огляд центру сповіщень

У центрі сповіщень збираються такі повідомлення:

- Повідомлення, що генеруються автомобілем або мультимедійною системою.
- Повідомлення, що надходять внаслідок використання служб і сервісів.

Доступні такі типи сповіщень:

- Пункти призначення та маршрути для навігації
- Повідомлення (SMS)
- Наявна системна інформація, наприклад, щодо оновлення програмного забезпечення
- Інші сповіщення, наприклад, від інших замовлених онлайн-служб

Центр сповіщень  ви знайдете на домашньому екрані, в меню та в навігаційній карті вгорі справа (→ стор. 225).

Зірка на символі  інформує про нові повідомлення.

Як правило, нові повідомлення ненадовго відображаються на екрані. Це відбувається майже в усіх додатках, які ви наразі використовуєте. Якщо не виконувати жодних дій, вони зберуться в центрі сповіщень для подальшого використання.

Сповіщення відсортовані у хронологічній послідовності. Найновіше сповіщення знаходиться зверху.



Сповіщення відображає таку інформацію:

- Символ або зображення **1** додатка
- Заголовок **2**, наприклад ім'я, номер телефону або пункт призначення
- Службу, що відправила повідомлення, та докладнішу інформацію **3**
- Мітку часу **5**

- При наявності декількох доступних дій символ  для закривання або відкривання сповіщень.

Залежно від типу сповіщення доступні чотири різні дії .

Приклади дій:

- Зачитування
- Виклик
- Відповідь
- Виклик веб-сторінки
- Навігація

Деякі сповіщення, наприклад, пункт призначення, зберігаються довше. Тому вам не потрібно виконувати доступні дії відразу після надходження сповіщення. Запустити навігацію до пункту призначення можна пізніше.



 У центрі сповіщень можна розпочати глобальний пошук (→ стор. 234).

### Виклик сповіщень



Мультимедійна система:





### Відкривання центру сповіщень

 **На сенсорному екрані:** торкніться символу  центру сповіщень.

або



-  **На панелі сенсорного керування:** позначте символ  центру сповіщень, провівши пальцем.
-  Натисніть елемент керування.

### Вибір сповіщення

-  Проведіть вгору або вниз.
-  Торкніться або натисніть елемент керування.

### Виклик старіших сповіщень

Якщо сповіщення через чотири години не викликають, вони переносяться в архів.



-  Проведіть вгору та оберіть [Архів](#).
-  Оберіть сповіщення.



### Вибір дій для сповіщення

Доступні такі можливості:

- Вибір дії безпосередньо після надходження та відображення в додатку.
- Вибір дії пізніше після виклику центру сповіщень.

 **Доступна одна дія:** оберіть дію.



 **Доступні декілька дій:** якщо сповіщення не відкрилось, оберіть символ .

-  Оберіть дію.
-  Сповіщення доступне й надалі.

### Редагування сповіщень

Мультимедійна система:



-  Викличете центр сповіщень (→ стор. 233).
-  **Виконання налаштувань:** оберіть .

 Якщо неможливо виконати жодних налаштувань, з'являється повідомлення.

 Увімкнення або вимкнення налаштування.

 **Видалення:** оберіть кошик.

 Оберіть **Видалити** або **Видалити все**. **Видалити** видаляє окреме сповіщення.

**Видалити все** видаляє усі відображені наразі сповіщення.

 Натисніть **Готово**, щоб вийти з режиму видалення.

### Глобальний пошук

#### Огляд глобального пошуку

Глобальний пошук можна використовувати на домашньому екрані та у сповіщеннях.

Глобальний пошук видає результати про такі категорії та їх підкатегорії:

- Навігація
- Носії даних
- Телефон, соціальні мережі
- Інтерфейс користувача та електронне керівництво з експлуатації
- Інтернет

За його допомогою можна, наприклад, шукати міста, вулиці та визначні місця в межах навігації.

 Ви можете також здійснювати пошук за адресами, що складаються з трьох слів (→ стор. 248).

Коли ви вводите адресу з трьох слів у глобальний пошук, розділяйте слова відповідно пробілом або крапкою.

Під час введення під полем для пошуку відображаються найімовірніші пропозиції. Якщо ввести «S», буде, наприклад, відображено «Stuttgart», «Steak» і «Sandra». Якщо ви обираєте

«Stuttgart», ви отримуєте, наприклад, пропозиції «Starbucks», «Steak» і «Stadtbahn».

Результати пошуку відображаються в переліку, відсортованому за категоріями. Поряд із категорією вказано кількість збігів. Перед кожною категорією показано найточніші збіги. Інші збіги ви знайдете після вибору відповідної категорії.

Якщо ви підтверджуєте введення за допомогою **OK**, всі категорії та кількість збігів відображаються в огляді. Після вибору категорії можна обирати результати пошуку в категорії. Якщо ви обираєте результат пошуку, відкривається детальний вид. У детальному огляді можна обрати дії, які ви бажаєте виконати з отриманими результатами пошуку. Можна, наприклад, розпочати навігацію до пункту призначення або зателефонувати контакту. Дії позначені відповідним чином.

Виконати пошук можна за допомогою таких способів введення:

- Введення символів за допомогою екранної клавіатури
- Введення символів із розпізнаванням шрифту
- Функція диктування

### Використання глобального пошуку

Мультимедійна система:



▶ Виберіть **Пошук** або

▶ Відкрийте сповіщення (→ стор. 233).

▶ Виберіть **Пошук**.

▶ Введіть пошуковий запит у поле пошуку. Використовуйте введення символів.

Під час введення під полем для пошуку пропонується три найімовірніші варіанти.

У переліку праворуч для категорії відображаються 2 найточніші результати пошуку.

Ви також можете скористатись функцією диктування .

▶ **Приймання пропозиції:** оберіть пропозицію.

Пропонуються три найімовірніші варіанти.

▶ Продовжіть пошук або прийміть пропозицію.

▶ **Приймання 2 найточніших результатів пошуку:** оберіть результат пошуку.

Розпочинається виконання дії або відображається перелік.

▶ У переліку оберіть результат пошуку або дію.

▶ **Відображення всіх категорій:** оберіть **OK**.

▶ **Відображення результатів пошуку для категорії:** оберіть категорію.

▶ **Відображення детальної інформації:** оберіть результат пошуку.

▶ **Початок виконання дії:** оберіть дію.

Після вибору дії виконується, наприклад, відтворення композиції або розрахунок вас маршруту до пункту призначення.

### Введення символів

#### Використання введення символів

**⚠ УВАГА!** Небезпека відволікання інформаційними системами або системами комунікації

Якщо ви під час руху користуєтесь інтегрованими інформаційними системами та засобами зв'язку, то це може відволікти вас від ситуації на дорозі. Крім того, ви можете втратити контроль над керуванням автомобіля.

▶ Користуйтеся цими пристроями лише у випадках, коли ситуація на дорозі це дозволяє.

▶ Якщо цього не можна гарантувати, зупиніться відповідно до правил дорожнього руху і виконайте введення, коли автомобіль стоїть.

Під час експлуатації мультимедійної системи дотримуйтеся законодавства країни, в якій ви наразі перебуваєте.

Введення символів можна виконувати за допомогою таких елементів керування:

- Панель сенсорного керування
- Сенсорний екран (мультимедійний дисплей)

На панелі сенсорного керування введення символів відбувається за допомогою курсору.

Введення символів можна розпочати на одному елементі керування та продовжити на іншому.

▶ Якщо відображається клавіатура, символи вводяться на елементі керування рухами

пальця і натисканням або торканням (сенсорний екран).

або

▶ Символи пишуться на сенсорному екрані.

Приклади використання введення символів:

- Переименування обраного.
- Введення адреси пункту призначення в системі навігації.

- Введення веб-адреси.

### Введення символів на сенсорному екрані

#### Передумови

- Для деяких функцій потрібне діюче з'єднання з Інтернетом.

#### Відомості про клавіатуру



① Рядок введення

② Відображення пропозицій під час введення (якщо доступно)

③ Видалення запису

④ Видалення

Натискання або торкання видаляє попередньо введений символ

Якщо торкнутися і не відпустити палець, видаляються всі введені символи

⑤ Застосування введеного

⑥ Перемикання на рукописне введення

⑦ Введення пробілів

⑧ Зміна мови клавіатури

⑨ Перемикання на введення спеціальних символів

⑩ Перемикання на введення цифр та інших спеціальних символів (коли це доступно для актуального набору символів)

ABC – перемикання на введення букв (рівень 2)

⑪ Натисканням або торканням виконується перемикання між великими та малими літерами (коли це доступно для актуального набору символів)



Тривале натискання налаштує режим великих літер

За допомогою символу  можна перемикається на голосовий ввід, коли ця функція доступна.

▶ Виклик введення символів, наприклад, для переименування обраного (→ стор. 232). Відображується клавіатура.

▶ Торкніться кнопки символу. Символ вноситься в рядок введення ①. Пропозиції відображаються в ②.

▶ **Вибір пропозиції:** оберіть одну з пропозицій.

▶ Якщо доступно, вкажіть інші пропозиції за допомогою  або .

▶ Продовжуйте введення символів.

▶ **Введення альтернативного символу:** тривалий час натискайте символ.

▶ Оберіть символ.

▶ **Завершення введення символів:** натисніть кнопку .

① Доступні функції редагування залежать від мети редагування, налаштування мови введення і рівня символів.

## Інформація про рукописне введення

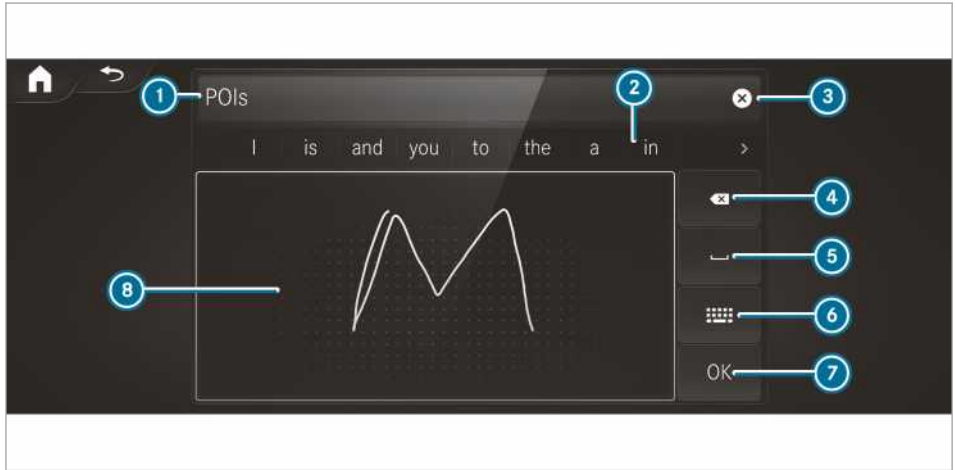

- |  |   |   |
|--|---|---|
| ① Рядок введення   | Якщо торкнутися і не відпустити палець, видаляються всі введені символи | ⑧ Написання символу в області креслення |
| ② Відображення пропозицій під час введення                 |   |   |
| ③ Видалення запису   | ⑤ Додавання пробілів  |   |
| ④ Видалення  | ⑥ Перемикання для введення з клавіатури                                 |   |
| Натискання або торкання видаляє попередньо введений символ | ⑦ Застосування введеного  |   |

За допомогою символу  можна перемикається на голосовий ввід, коли ця функція доступна.

- ▶ Виклик введення символів, наприклад, для перейменування обраного (→ стор. 232).
- ▶ Якщо відображується клавіатура, оберіть .
- ▶ Напишіть пальцем символ на сенсорному екрані. Символ вноситься в рядок введення ①. Пропозиції відображаються в ②.
- ▶ **Вибір пропозиції:** оберіть одну з пропозицій.
- ▶ Якщо доступно, вкажіть інші пропозиції за допомогою  або .
- ▶ Продовжуйте введення символів. Символи можна писати поруч або один над іншим.
- ▶ **Завершення введення символів:** натисніть кнопку .

### Налаштування клавіатури для введення символів

Мультимедійна система:

- ↳ [Налаштування](#) ▶ [Система](#)
- ▶ [Ел. управління](#)
- ▶ [Клавіатури та рукописне введення тексту](#)
- ▶ Підтвердіть **Вибір клавіатури**. Оберіть мову клавіатури зі списку.

### Системні налаштування

#### Дисплей

### Конфігурування налаштувань дисплея

Мультимедійна система:

- ↳  ▶ [Налаштування](#) ▶ [Система](#)
- ▶ [Стилі та індикації](#)

#### Стилі

- ▶ Оберіть **Класичний**, **Спортивний** або **Прогресивний**.

### Яскравість дисплея

- ▶ Оберіть **Яскравість дисплея**.

- ▶ Оберіть значення освітленості.

### Дисплей, увімкнення/вимкнення

- ▶ **Вимкнення:** оберіть [Вимкнути дисплей](#).
- ▶ **Увімкнення:** натисніть кнопку, наприклад, .

### Дизайн дисплея

- ▶ Оберіть [Стиль диспл. день/ніч](#).
- ▶ Оберіть [Автоматично](#), [Стиль дисплею: день](#) або [Стиль дисплею: ніч](#).

## Час та дата

### Автоматичне налаштування часу та дати

Мультимедійна система:

 ▶ Система ▶ Час і дата

- ▶ Вимкніть [Коригування часу вручну](#) . Час і дата налаштовуються автоматично, згідно з обраним часовим поясом та варіантом переходу на літній час.
- ▶  Точний час необхідний для таких функцій:
  - навігація до пункту призначення з вказівками щодо руху, які залежать від часу
  - розрахунок очікуваного часу прибуття

### Налаштування часового поясу

#### Передумови

- Для **ручного налаштування часового поясу:** функція [Автоматичне налашт. час. поясу](#) вимкнена.

Мультимедійна система:

 ▶ Налаштування ▶ Система ▶ Час і дата

### Налаштування часового поясу вручну

- ▶ Оберіть [Часовий пояс:](#).

Відображається перелік країн.

- ▶  Якщо у країні є декілька часових поясів, вони відображаються після вибору країни.
- ▶ Оберіть країну і, якщо треба, часовий пояс. Налаштований часовий пояс відображається в полі [Часовий пояс:](#).

### Автоматичне налаштування часового поясу

- ▶ Увімкніть [Автоматичне налашт. час. поясу](#).

### Налаштування формату відображення часу і дати

Мультимедійна система:

 ▶ Налаштування ▶ Система ▶ Час і дата ▶ Налаштувати формат

- ▶ Налаштуйте формат відображення часу і дати .

### Налаштування часу та дати вручну

#### Передумови

- Функція [Коригування часу вручну](#) увімкнена.
- Для **налаштування дати вручну:** в автомобілі не встановлено GPS.

Мультимедійна система:

 ▶ Налаштування ▶ Система ▶ Час і дата

### Налаштування часу (без часового поясу)

- ▶ Виберіть [Налаштування часу](#).
- ▶ Налаштуйте час.

### Налаштування часу (з часовим поясом)

- ▶ Виберіть [Налаштування часу](#).

Якщо налаштовано часовий пояс, час автоматично визначається за ним. Час можна регулювати в один або інший бік максимум на 60 хвилин.

- ▶ Налаштуйте час за допомогою регулятора.

### Налаштування дати

- ▶ Виберіть [Налаштування дати](#).
- ▶ Налаштуйте дату.
- ▶  В автомобілях з GPS дату не можна налаштувати також при активному налаштуванні часу вручну. Дата налаштовується автоматично залежно від вибраного часового поясу.

## Bluetooth®

### Інформація про Bluetooth®

Bluetooth® — це технологія бездротової передачі даних у коротких діапазонах до 10 м.

Використовуючи Bluetooth®, ви можете підключити ваш мобільний телефон до мультимедійної системи та користуватися такими функціями:

- Пристрій гучного зв'язку з доступом до таких опцій:

- Переліки викликів (→ стор. 278)
- Інтернет-з'єднання
- Прослуховування музики через Bluetooth® Audio
- Передача візитних карток (vCards) в автомобіль

Bluetooth® – зареєстрована торгова марка компанії Bluetooth Special Interest Group (SIG) Inc.

 Інтернет-з'єднання через Bluetooth® доступне не в усіх країнах.

### Bluetooth®, увімкнення/вимкнення

Мультимедійна система:

 **Налаштування** **» Система**  
**» WLAN та Bluetooth**

- ▶ **Увімкнення Bluetooth®:** оберіть **Підключ.через Bluetooth.**
- ▶ Увімкніть **Bluetooth.**
- ▶ **Вимкнення Bluetooth®:** оберіть **Налаштування.**
- ▶ Вимкніть **Bluetooth.**

## WLAN

### Огляд WLAN-з'єднання

Ви можете використовувати WLAN для того, щоб встановити зв'язок з мережею WLAN та отримати доступ до Інтернету або інших пристроїв мережі.

Доступні такі функції з'єднання:

- WLAN-з'єднання  
WLAN-з'єднання встановлюється з пристроєм, який підтримує WLAN, наприклад з мобільним телефоном замовника або планшетним комп'ютером.
- Мультимедійна система як точка доступу WLAN  
Для цього з'єднуються, наприклад, планшетний комп'ютер або ноутбук.

Для встановлення з'єднання ви можете використовувати такі методи:

- PIN-код WPS  
З'єднання з безпечною мережею WLAN відбувається за допомогою PIN-коду.
- WPS PBC

З'єднання з безпечною мережею WLAN відбувається за допомогою натискання кнопок (кнопка).

- Ключ безпеки

З'єднання з безпечною мережею WLAN відбувається за допомогою ключа безпеки.

## Налаштування WLAN

### Передумови

- Під'єднаний пристрій підтримує один із трьох описаних типів з'єднання.

Мультимедійна система:

 **Налаштування**  
**» System (System (Система))**  
**» WLAN та Bluetooth**

### Увімкнення WLAN

- ▶ Виберіть **Мережа WLAN.**  
Увімкнеться WLAN і можна буде під'єднати мультимедійну систему до зовнішньої точки доступу.

### Вимкнення WLAN

- ▶ Виберіть **Налаштування.**
- ▶ Вимкніть **Мережа WLAN.**  
Якщо **Мережа WLAN** вимкнена, зв'язок через WLAN з усіма пристроями втрачено. Також не можна встановити з'єднання з комунікаційним модулем. У такому разі деякі функції, наприклад динамічна навігація до пункту призначення з інформаційним сервісом Live Traffic Information, недоступні.

### Підключення мультимедійної системи до нового пристрою через WLAN

Якщо комунікаційний модуль не встановлений, ця функція доступна.



Тип встановлення з'єднання необхідно обирати в мультимедійній системі та на під'єднаному пристрої.

-  Завершення строку підключення може відрізнятись залежно від пристрою. Висуніть вказівки, що відображаються на дисплеї. Докладніша інформація (див. керівництво з експлуатації, надане виробником).

- ▶ Виберіть **Налаштування Інтернет.**
- ▶ Виберіть **Підключення WLAN.**
- ▶ Виберіть **Додати точку доступу.**



### Підключення за допомогою ключа безпеки

- ▶ Оберіть параметри  потрібної мережі WLAN.
- ▶ Виберіть **З'єднати через код безпеки**.
- ▶ Показати ключ безпеки на під'єднуваному пристрої (див. керівництво з експлуатації, надане виробником).
- ▶ Введіть цей ключ безпеки в мультимедійній системі.
- ▶ Підтвердіть введення за допомогою .
- ① Тип з'єднання через ключ безпеки підтримують усі пристрої.

### Підключення за допомогою PIN-коду WPS

- ▶ Оберіть параметри  потрібної мережі WLAN.
- ▶ Виберіть **Підключити з використанням пін-коду WPS**.  
Мультимедійна система генерує восьмизначний PIN-код.
- ▶ Введіть цей PIN-код на під'єднуваному пристрої.
- ▶ Підтвердіть введення.

### Підключення за допомогою натискання кнопки

- ▶ Оберіть параметри  потрібної мережі WLAN.
- ▶ Виберіть **Підключити через WPS PBC**.
- ▶ На під'єднуваному пристрої в опціях оберіть «Підключення за допомогою системи WPS-PBC» (див. керівництво з експлуатації, надане виробником).
- ▶ Натисніть кнопку WPS на під'єднуваному пристрої.
- ▶ У мультимедійній системі оберіть **Далі**.

### Активація автоматичного з'єднання

- ▶ Виберіть **Підключення WLAN**.
- ▶ Оберіть параметри  потрібної мережі WLAN.
- ▶ Увімкніть **Постійне Інтернет-підключення**.

### Підключення до вже відомої мережі WLAN

- ▶ Виберіть **Підключення WLAN**.
- ▶ Оберіть мережу WLAN.  
З'єднання встановлюється знову.

### Встановлення точки доступу WLAN

Мультимедійна система:

- ↳  **Налаштування**
- ↳ **System (System (Система))**
- ↳ **WLAN та Bluetooth**

### Конфігурація мультимедійної системи як точки доступу WLAN

Вид встановлення з'єднання залежить від під'єднуваного пристрою. Функція повинна підтримуватися мультимедійною системою та під'єднуваним пристроєм. Тип встановлення з'єднання необхідно обрати в мультимедійній системі та на під'єднуваному пристрої.

- ▶ Оберіть **Точка доступу автомобіля**.
- ▶ Оберіть **Підкл. пристр. до т.доступу автомобіля**.

### Підключення з використанням генерування PIN-коду WPS

- ▶ Оберіть **Підключити, використ. генер. пін-коду WPS**.
- ▶ Введіть та підтвердіть на під'єднуваному пристрої PIN-код, який відображається на мультимедійному дисплеї.

### Підключення за допомогою введення PIN-коду WPS

- ▶ Оберіть **Підключити з використанням пін-коду WPS**.
- ▶ Введіть PIN-код, який відображається на дисплеї зовнішнього пристрою, у мультимедійній системі.

### Підключення за допомогою натискання кнопки

- ▶ Оберіть **Підключити через WPS PBC**.
- ▶ Натисніть кнопку на під'єднуваному пристрої (див. керівництво з експлуатації, надане виробником).
- ▶ Оберіть **Далі**.

### Підключення за допомогою ключа безпеки

- ▶ Оберіть **Підкл. пристр. до т.доступу автомобіля**.  
Відображується ключ безпеки.
- ▶ Оберіть автомобіль на під'єднуваному пристрої. Він відображається під мережевим іменем **DIRECT-MB Hotspot 12345**.
- ▶ Введіть на під'єднуваному пристрої ключ безпеки, що відображається на мультимедійному дисплеї.

- ▶ Підтвердіть введення.

### Підключення за допомогою NFC

- ▶ Оберіть **Підключити через NFC**.
- ▶ Активуйте NFC на мобільному пристрої (див. керівництво з експлуатації, надане виробником).
- ▶ Помістіть мобільний пристрій в зону NFC автомобіля (→ стор. 274).
- ▶ Оберіть **Готово**.  
Тепер мобільний пристрій підключений через NFC до точки доступу мультимедійної системи.

### Генерація нового ключа безпеки:

- ▶ Оберіть **Точка доступу автомобіля**.
- ▶ Оберіть **Генерувати код безпеки**.  
Надалі з'єднання встановлюватиметься за допомогою новоствореного ключа безпеки.
- ▶ **Збереження ключа безпеки:** оберіть **Зберегти**.  
Якщо збережено новий ключ безпеки, то усі наявні з'єднання WLAN розриваються. Якщо з'єднання WLAN встановлюються знову, необхідно ввести новий ключ безпеки.

### Мова системи

#### Вказівки щодо мови системи

Ця функція дозволяє налаштувати мову для індикацій меню та голосових вказівок навігаційної системи. Вибір мови впливає на можливість введення символів. Голосові вказівки навігаційної системи не підтримують усі мови. Якщо мова не підтримується, голосова вказівка навігаційної системи надається англійською мовою.

#### Налаштування мови системи

Мультимедійна система:

-  ▶▶ **Налаштування** ▶▶ Система
- ▶▶ Мова

- ▶ Налаштуйте мову.

- ⓘ Якщо ви використовуєте арабські карти, відображення текстової інформації на навігаційній карті також можна отримувати арабськими літерами. Для цього оберіть мову **العربية** з переліку мов. У такому випадку голосові вказівки навігаційної системи будуть відтворюватись арабською мовою.

### Налаштування одиниць вимірювання для відстані

Мультимедійна система:

-  ▶▶ Система ▶▶ **Одиниці вимір**

- ▶ Оберіть **км** або **милі**.
- ▶ Для індикації на багатофункціональному дисплеї дисплея приладів увімкніть **Додатковий спідометр**.

### Імпорт і експорт даних

#### Функція імпорту/експорту даних

Можливі такі функції:

- Передавання даних з однієї системи чи автомобіля на іншу систему або автомобіль.
- Створення резервної копії персональних даних та їх відновлення.
- Захист ваших особистих даних за допомогою PIN-коду від їх небажаної передачі.
- ⓘ Зважайте на те, що файлова система NTFS не підтримується. Рекомендовано застосувати файлову систему FAT32.

#### Дані, імпорт/експорт

**!** **ВКАЗІВКА** Втрата даних через передчасне видалення

- ▶ Не виймайте носій даних під час експорту даних.

Mercedes-Benz не несе відповідальності за можливу втрату даних.

#### Передумови

- Автомобіль не рухається.
- Запалювання увімкнене.
- USB-пристрій підключений.

Мультимедійна система:

-  ▶▶ Система ▶▶ **Резервн. копійов**

- ▶ Оберіть **Імпортувати дані** або **Експортувати дані**.

#### Імпорт

- ▶ Оберіть носій даних.  
З'являється запит, чи дійсно ви бажаєте перезаписати поточні дані. Якщо дані походять з іншого автомобіля, це буде виявлено під час зчитування.

Якщо дані імпортовано, мультимедійна система перезапускається.

- ❶ Після імпорту можна змінити поточні налаштування автомобіля.

### Експорт

Якщо захист PIN-кодом увімкнений, відбудеться запит PIN-коду.

- ▶ Введіть чотиризначний PIN-код.
- ▶ Оберіть носій даних. Дані експортуються. Експорт даних може тривати кілька хвилин.

- ❶ Після успішного експорту на носії даних знаходиться каталог «МуMercedesBackup», де збережені експортовані дані.

### Захист PIN-кодом, увімкнення/вимкнення

Мультимедійна система:

- ▶  ▶ Налаштування ▶ Система
- ▶ Захист PIN

### Встановлення PIN-коду

- ▶ Оберіть **Встановити PIN**.
- ▶ Введіть чотиризначний PIN-код.
- ▶ Знову введіть чотиризначний PIN-код. Якщо обидва PIN-коди збігаються, захист PIN-кодом активний.

### Зміна PIN-коду

- ▶ Оберіть **Змінити налаштування**.
- ▶ Введіть поточний PIN-код.
- ▶ Оберіть **Змінити PIN**.
- ▶ Встановіть новий PIN-код.

### Активізація захисту PIN-кодом від небажаного експорту даних

- ▶ Оберіть **Змінити налаштування**.
- ▶ За допомогою PIN-коду підтвердіть вибір.
- ▶ Оберіть **Захист експорту даних**.
- ▶ Увімкніть або вимкніть функцію.

### Розблокування PIN-коду

- ▶ Зверніться на авторизовану станцію техобслуговування Mercedes-Benz, щоб скинути захист PIN-кодом.

### Оновлення програмного забезпечення

#### Інформація щодо оновлення програмного забезпечення

Процедура оновлення програмного забезпечення складається з трьох кроків:

- Завантаження або копіювання даних, необхідних для встановлення
- Встановлення оновлення
- Активація оновлення за допомогою перезавантаження системи

Якщо доступні оновлення, мультимедійна система відображає відповідну вказівку.

Залежно від джерела ви можете виконати наступні оновлення:

#### Оновлення програмного забезпечення

Джерело оновлення	Тип оновлення
Інтернет	Навігаційні карти, системні оновлення, електронне керівництво з експлуатації
Зовнішній накопичувач, наприклад, USB-накопичувач	Навігаційні карти

#### Переваги оновлення програмного забезпечення

Завдяки оновленню програмного забезпечення ваш автомобіль завжди відповідає сучасним технічним вимогам.

Для постійного покращення якості наших послуг пізніше ви отримаєте оновлення для мультимедійної системи, послуг Mercedes PRO connect і комунікаційного модуля вашого автомобіля. Ці оновлення будуть надані зручним способом, через систему мобільного зв'язку вашого автомобіля, і в багатьох випадках виконуються автоматично. На порталі Mercedes PRO можна в будь-який час перевірити стан вашого оновлення і отримати інформацію про актуальні новинки.

Огляд ваших переваг:

- Зручне приймання оновлень програмного забезпечення через мережу мобільного зв'язку
- Забезпечення тривалої якості та доступності послуги Mercedes PRO connect
- Оновлення мультимедійної системи і комунікаційного модуля до актуального стану

Докладніша інформація щодо оновлення програмного забезпечення на <http://www.mercedes.pro>

### Проведення оновлення програмного забезпечення

#### Передумови

- Для **онлайн-оновлень**: інтернет-з'єднання встановлено (→ стор. 283).
- Для **автоматичного оновлення в режимі онлайн**: ваш автомобіль забезпечений вбудованим комунікаційним модулем.

Мультимедійна система:

- ➔ Налаштування ➤ Система
- Актуалізація ПЗ

#### Автоматично

- ▶ Увімкніть **Автоматичне оновлення онлайн**. Оновлення завантажуються та встановлюються автоматично.
- ▶ Відображається стан поточного оновлення.

#### Вручну

- ▶ Вимкніть **Автоматичне оновлення онлайн**.
- ▶ Оберіть у списку оновлення та розпочніть актуалізацію.

### Активізація оновлення програмного забезпечення

- ▶ Перезапустіть систему. Зміни оновлення програмного забезпечення активуються.

#### Важливі системні оновлення

Для безпеки даних вашої мультимедійної системи можуть знадобитися важливі системні оновлення. Встановіть їх, інакше гарантувати безпеку вашої мультимедійної системи буде неможливо.

- ⓘ Якщо автоматичне оновлення програмного забезпечення активовано, системні оновлення завантажуються автоматично (→ стор. 242).

Як тільки оновлення доступне для завантаження, на мультимедійному дисплеї з'являється відповідне повідомлення.

Ви маєте такі можливості для вибору:

- **Завантажити**  
Оновлення завантажуються у фоновому режимі.
- **Подробиці**

Відображається інформація щодо запропонованого системного оновлення.

- **Пізніше**

Оновлення пізніше можна завантажити вручну (→ стор. 242).

#### Глибоке оновлення системи

Глибокі оновлення системи охоплюють налаштування автомобіля або системи, а тому можливі, лише якщо автомобіль зупинений, а запалювання вимкнене.

Якщо завантаження глибокого оновлення системи завершено і оновлення готове до встановлення, ви будете проінформовані про це, наприклад, після перемикання запалювання.

- ⓘ Розташуйте автомобіль у безпечному місці згідно з правилами дорожнього руху, перш ніж ви розпочнете інсталяцію.

Передумови для встановлення:

- Запалювання вимкнене.
- Вказівки та попередження прочитані та прийняті.
- Стоянкове гальмо зафіксоване.

Якщо виконані усі передумови, оновлення встановлюється. Під час встановлення оновлення не можна керувати мультимедійною системою, функції автомобіля обмежені.

Якщо під час встановлення виникає помилка, автоматично виконується спроба відновлення попередньої версії. Якщо відновлення попередньої версії неможливе, на мультимедійному дисплеї з'являється відповідний символ. Щоб усунути проблему, відвідайте спеціалізовану СТО.

#### Функція Reset (скидання)

Мультимедійна система:

- ➔  ➤ Налаштування ➤ Система
- Скинути

#### Скидання за допомогою мультимедійної системи

Видаляються особисті дані, наприклад:

- пам'ять радіостанцій
- підключені мобільні телефони
- приватний профіль користувача

- ⓘ При скиданні гостьовий профіль повертається до заводських налаштувань.

▶ Оберіть **Так**.

Якщо захист PIN-кодом активний, з'являється запит, чи слід під час скидання до заводських налаштувань також скинути код.

▶ Оберіть **Так**

▶ Введіть поточний PIN-код.  
PIN-код скидається.

Або:

▶ Оберіть **Ні**.

Після скидання поточний PIN-код залишається.

ⓘ Якщо ви забули ваш PIN-код, захист за допомогою PIN-коду можна деактивувати на авторизованій станції техобслуговування Mercedes-Benz.

Знову з'явиться запит, чи дійсно треба виконати скидання.

▶ Оберіть **Так**.

Відбувається скидання налаштувань мультимедійної системи до заводських параметрів.

**Скидання за допомогою натискання кнопки**

▶ Одночасно натисніть та утримуйте натиснутими кнопки **TEL** і **☎**, доки мультимедійна система не перезапуститься (щонайменше 15 секунд).  
Мультимедійна система перезапущається.  
Під час цього процесу дані не видаляються.

**Інформація про автомобіль****Відображення даних автомобіля**

Мультимедійна система:

→  ▶ **Інфо**

▶ Оберіть **Автомобіль**.

Відображаються дані автомобіля.

**Відображення параметрів двигуна**

Мультимедійна система:

→  ▶ **Інфо**

▶ Оберіть **Двигун**.

Відображаються параметри двигуна.

ⓘ Показники потужності двигуна та крутного моменту двигуна можуть відрізнятися від номінальних значень.

Впливовими факторами є, наприклад:

- частота обертання двигуна
- висота над рівнем моря
- якість палива
- температура зовнішнього повітря

**Виклик індикації споживання**

Мультимедійна система:

→  ▶ **Інфо**

▶ Оберіть **Споживання**.

З'явиться індикація з поточними та середніми значеннями споживання.

**Навігація****Увімкнення навігації**

Мультимедійна система:

→  ▶ **Navigation** (Навігація)

▶ Альтернатива: натисніть кнопку **NAVI**.  
З'являється карта. Вказується поточне місцезнаходження автомобіля. Відображається меню «Навігація».

Якщо навігація до пункту призначення активна, меню «Навігація» приховується.

**Меню «Навігація», виклик/приховування**

→  ▶ **Navigation** (Навігація)

Якщо навігація до пункту призначення не активована, з'являється карта. Відображається меню «Навігація».

Якщо навігація до пункту призначення активна, меню «Навігація» приховується.

▶ **Відображення:** торкніться сенсорного екрану.

або

▶ Натисніть панель сенсорного керування.

▶ **Приховування:** меню «Навігація» приховується автоматично.

## Огляд навігації



Цифрова карта з меню «Навігація» (приклад)

- ① Введення особливого об'єкта або адреси та інші можливості введення пункту призначення
  - ② Припинення навігації до пункту призначення (якщо навігація до пункту призначення активна)
  - ③ Повторення голосової вказівки навігаційної системи та увімкнення/вимкнення голосових вказівок навігаційної системи
  - ④ Виклик меню **У ДОРОЗІ**
    - Відображення **Огляд маршруту**
    - Вибір **Альтернативні маршрути**
    - **Повідомлення про подію на дорозі (Car-to-X)**
    - Виклик меню **ДОРОЖНІЙ РУХ**
      - ◇ Відображення **Повідомлення про ситуацію на дорозі**
      - ◇ Відображення **Повідомлення щодо місцевості**
      - ◇ Відображення **Інформація про абонемент Live Traffic**
    - Відображення **Список маршрутів**
  - ⑤ Виклик меню **МІСЦЕ РОЗТАШУВАННЯ**
    - ◇ **Зберегти місце розташування**
    - ◇ Відображення **Компас**
    - ◇ Відображення **Кібла** (доступно в певних країнах)
  - ⑤ Швидкий доступ і налаштування
    - Відображення **Дорожній рух**
    - Відображення **Парковка**
    - Відображення **Інфо про автомагістраль**
    - Виклик через **Розширені опції до Вид, Повідомлення і Маршрут**
- ① Деякі опції доступні не в усіх країнах.
- ① Адреси з трьох слів можна вводити в онлайн пошуку (→ стор. 248). Ця опція доступна не в усіх країнах.

### Введення пункту призначення

#### Вказівки щодо введення пункту призначення

**⚠ УВАГА** Небезпека відволікання внаслідок користування комунікаційними приладами під час поїздки

Використання в автомобілі інтегрованих інформаційних систем під час руху може відволікти вас від ситуації на дорозі. Крім того, ви можете втратити контроль над керуванням автомобіля.

- ▶ Користуйтеся цими пристроями лише у випадках, коли ситуація на дорозі це дозволяє.
- ▶ Якщо цього не можна гарантувати, зупиніться відповідно до правил дорожнього руху і виконайте введення, коли автомобіль стоїть.

Під час експлуатації мультимедійної системи дотримуйтеся законодавства країни, в якій ви наразі перебуваєте.

### Введення особливого об'єкта або адреси

**⚠ УВАГА!** Небезпека відволікання інформаційними системами або системами комунікації

Якщо ви під час руху користуєтесь інтегрованими інформаційними системами та засобами зв'язку, то це може відволікти вас від ситуації на дорозі. Крім того, ви можете втратити контроль над керуванням автомобіля.

- ▶ Користуйтеся цими пристроями лише у випадках, коли ситуація на дорозі це дозволяє.

- ▶ Якщо цього не можна гарантувати, зупиніться відповідно до правил дорожнього руху і виконайте введення, коли автомобіль стоїть.

Під час експлуатації мультимедійної системи дотримуйтеся законодавства країни, в якій ви наразі перебуваєте.

### Передумови

- Для пошуку онлайн: доступна служба Mercedes PRO connect.
- У вас є обліковий запис користувача на порталі Mercedes PRO.
- Служба доступна.
- Служба активована на авторизованій станції техобслуговування Mercedes-Benz.

Докладнішу інформацію ви знайдете за адресою: <http://www.mercedes.pro>

Мультимедійна система:

- ▶   ▶▶ **Navigation** (Навігація)
- ▶▶  **Куди?**

### Використання автономного пошуку



Для автономного пошуку система введення пункту призначення використовує базу даних, збережену в мультимедійній системі.

Країна, в якій знаходиться автомобіль, налаштована **1**.

- ▶ Введіть особливий об'єкт або адресу за допомогою клавіатури (показана на малюнку) або системи розпізнавання рукописного тексту **6** в **2**. Введення може відбуватися в будь-якій послідовності. Під час введення пункту призначення під **2** відобразяться варіанти, запропоно-

вані мультимедійною системою. Вибір пункту призначення відбувається у списку **3** або за допомогою **OK**.

Якщо мультимедійна система оснащена малим дисплеєм, виконується виклик списку **3** за допомогою символу списку вгорі справа.

Наприклад, можна ввести такі дані:

- місто, вулиця, номер будинку
- вулиця, місто
- поштовий індекс (PLZ)
- назва особливого об'єкта
- категорія особливого об'єкта, наприклад, **Tankstelle** (Заправка)
- місто, назва особливого об'єкта
- номер телефону, якщо він доступний для особливого об'єкта
- контактне ім'я

Приклади швидкого введення адреси:

- Якщо ви, наприклад, шукаєте Кенігштрассе в Штутгарті, ви можете ввести STUT та KÖN.
- Якщо ви шукаєте, наприклад, особливий об'єкт у Великій Британії, можна ввести THE SHARD.

Якщо ви бажаєте спробувати обидва варіанти, то в деяких випадках треба змінити країну.

- ▶ Альтернативно можна використовувати голосовий ввід **3**.
- ▶ **Перемикання на розпізнавання рукописного тексту:** оберіть **6**.
- ▶ Символи пишуться на сенсорному екрані. Символи можна писати поруч або один над іншим (→ стор. 235).
- ▶ **Повернення до введення за допомогою клавіатури:** оберіть **☰**.
- ▶ **Видалення запису:** оберіть **4**. Символи видаляються по одному.

або

- ▶ Якщо символи введені в **2**, оберіть поруч з рядком введення **⊗**.
- Увесь запис повністю видаляється.
- ▶ **Перемикання на великі або малі літери:** оберіть **11**.
- ▶ **Перемикання на введення цифр, спеціальних знаків та символів:** оберіть **10**. 123 змінюється на ABC.

Індикація **11** змінюється на **#+=**.

- ▶ Оберіть **11** та перемкніть на введення інших спеціальних знаків.
- ▶ **Введення пробілу:** оберіть **7**.
- ▶ **Налаштування мови шрифту:** оберіть **9**.
- ▶ Оберіть мову шрифту.
- ▶ **i** Ця функція доцільна для країн, в яких підтримується кілька наборів символів. Приклад – Росія, де використовується кирилиця і латиниця.
- ▶ **Зміна країни:** оберіть код країни **1**.
- ▶ Введіть код країни, наприклад, F для Франції. Список фільтрується.
- ▶ Оберіть країну у списку **3**. Можна вводити пункт призначення.
- ▶ **Приймання пункту призначення:** оберіть пункт призначення у списку **3**.
- ▶ Якщо пункт призначення багатозначний, оберіть пункт призначення у списку. Відображається адреса пункту призначення. Можна розрахувати маршрут.

### Використання онлайн-пошуку

- ▶ **i** Передумови: на мультимедійному дисплеї в рядку стану відображається інтернет-з'єднання у вигляді символу подвійної стрілки.

Онлайн-пошук доступний не в усіх країнах.

Система введення пункту призначення використовує картографічні служби, що знаходяться в Інтернеті. Якщо система автономного пошуку не знаходить відповідного пункту призначення або якщо ви знаходитесь в іншій країні, можна скористатися онлайн-пошуком.

В якості пункту призначення можна ввести адресу, особливий об'єкт або адресу з трьох слів.

- ▶ Оберіть код країни **1**.
- ▶ Оберіть у списку країн оператора інтернет-служби.

або

- ▶ Якщо автономний пошук не дав результату, оберіть **Онлайн-пошук**.
- ▶ Введіть пункт призначення в рядок введення. При цьому послідовність введення може бути довільною, наприклад, вулиця і місто.



Використовуйте функції, які були описані для автономного пошуку.

Відображаються результати пошуку.

- ▶ Оберіть пункт призначення у списку. Відображається детальний вид маршруту.

### Вибір попередніх пунктів призначення

#### Передумови

- Попередні пункти призначення збережені.
- **Для пропозицій щодо пунктів призначення:** ви створили профіль (→ стор. 229).
- Увімкнена опція **Надавати рекомед. щодо пункт. призн.** (→ стор. 230).
- Мультимедійна система вже збрала достатньо даних, щоб показати пропозиції щодо пунктів призначення.

Мультимедійна система:

🔗  ▶ **Навігація** ▶  **Куди?**

▶ **ОСТ. ПУНКТИ ПРИЗН.**

Можна обрати такі пункти призначення:

- пропозиції щодо пунктів призначення (→ стор. 260)
- пункти призначення
- маршрути
- ▶ Оберіть пункт призначення або маршрут. Відображається адреса пункту призначення. Можна розрахувати маршрут.
- ⓘ Якщо ви збережете попередній або запропонований пункт призначення як обране (→ стор. 260), ви зможете викликати його з меню «Обране» (→ стор. 249).

### Вибір особливого об'єкту

#### Передумови

- **Для використання особистих особливих об'єктів:** USB-пристрій підключений до мультимедійної системи.
- На USB-пристрої збережені особисті особливі об'єкти у форматі даних GPS Exchange (.gpx) у папці «PersonalPOI».

Мультимедійна система:

🔗  ▶ **Навігація** ▶  **Куди?**

▶ **ОСОБЛ. ОБ'ЄКТИ**

### Пошук за допомогою категорій (без навігації до пункту призначення)

- ▶ Оберіть категорію.

або

- ▶ Виберіть **Усі категорії**.

- ▶ Оберіть категорію і підкатегорію (якщо доступно). Пошук відбувається навколо поточного місця знаходження автомобіля. Результати пошуку сортуються за зростанням відстані.

Особливі об'єкти показують таку інформацію:

- Прямолінійний напрямок до особливого об'єкта (стрілка)
- Назва особливого об'єкта
- Прямолінійна відстань до особливого об'єкта

- ▶ **Фільтрація за категоріями або в результатах пошуку:** введіть пошуковий запит у текстовому полі  **Пошук**.

- ▶ Оберіть особливий об'єкт у списку. Відображається адреса пункту призначення. Можна розрахувати маршрут.

### Пошук за категоріями (навігація до пункту призначення активна)

- ▶ Оберіть категорію, наприклад, **Tankstelle** (Заправка).

або

- ▶ Виберіть **Усі категорії**.

- ▶ Оберіть категорію і підкатегорію (якщо доступно).

- ▶ **Фільтрація за категоріями або в результатах пошуку:** введіть пошуковий запит у текстовому полі  **Пошук**.

- ▶ Оберіть одну з позицій пошуку **Поблизу, Поблизу заданої цілі** або **На маршруті**.

- ▶ Якщо є точки маршруту і було обрано **Поблизу заданої цілі**, оберіть особливий об'єкт в огляді маршруту.

- ▶ Оберіть особливий об'єкт у списку. Відображається адреса пункту призначення. Можна розрахувати маршрут.

### Пошук особистих особливих об'єктів

- ▶ Виберіть **Особисті об'єкти підвищеного інтересу**.

- ▶ Оберіть категорію.



- ▶ Якщо активна навігація до пункту призначення, оберіть позиції пошуку **Поблизу, Поблизу заданої цілі** або **На маршруті**.

- ▶ Виберіть особистий особливий об'єкт. Відображається адреса пункту призначення. Можна розрахувати маршрут.

або

- ▶ Введіть у полі пошуку пошуковий запит і відфільтруйте список.
- ▶ Виберіть особистий особливий об'єкт.





### Обробка категорії особистих особливих об'єктів

- ▶ У списку оберіть категорію особистих особливих об'єктів .
- ▶ Відкривається меню.
- ▶ **Зміна імені:** оберіть **Змінити ім'я**.
- ▶ Введіть назву.
- ▶ Виберіть .
- ▶ **Зміна символу:** оберіть **Змінити піктограму**.
- ▶ Оберіть символ.
- ▶ **Видалення категорії особистих особливих об'єктів:** оберіть **Видалити**.
- ▶ Виберіть **Так**.

### Конфігурація категорій для швидкого доступу

Категорії для швидкого доступу можна конфігурувати.

Якщо, наприклад, підраховується маршрут, перші три категорії доступні для вибору у вигляді символів.



- ▶ Виберіть **Усі категорії**.
- ▶ Оберіть категорію і підкатегорію (якщо доступно).
- ▶ Оберіть  або .
- ▶  додає категорію.
- ▶  видаляє категорію.
- ▶ Якщо всі доступні позиції для швидкого доступу зайняті, оберіть категорію, яку слід замінити.

### Вибір контакту для введення пункту призначення

#### Передумови

- Мобільний телефон підключений до мультимедійної системи (→ стор. 272).

Мультимедійна система:

  **Навігація**  **Куди?**  
▶ **КОНТАКТИ**

### За допомогою списку контактів

- ▶ Оберіть контакт.
- ▶ Відображаються дані контакту.

- ▶ Оберіть адресу.

### За допомогою запитів для пошуку



- ▶ У полі пошуку введіть, наприклад, ім'я або номер телефону.
- ▶ Оберіть .
- ▶ Оберіть контакт.
- ▶ Оберіть адресу.
- ▶ Відображається адреса пункту призначення. Можна розрахувати маршрут.



 Навігація за адресою контакту можлива в таких випадках:

- Адреса контакту повна.
- Дані контакту узгоджуються з даними цифрової карти.

### Введення географічних координат

Мультимедійна система:

  **Навігація**  **Куди?**  
▶ **ГЕОГРАФ. КООРДИН.**

- ▶ Оберіть **Широта** або **Довгота**.
- ▶ Оберіть географічні координати у вигляді широти та довготи у градусах, хвилинах та секундах. Для цього відповідно проведіть пальцем вгору або вниз.
- ▶ На карті вказується розташування.
- ▶ Підтвердіть введення за допомогою .
- ▶ **Встановлення пункту призначення:** оберіть  або .
- ▶ Розрахунок маршруту (→ стор. 250).

### Введення пункту призначення у вигляді адреси з трьох слів

#### Передумови

- Пошук пункту призначення за адресою з трьох слів можливий у пошуку онлайн (→ стор. 245).
- На мультимедійному дисплеї в рядку стану відображається інтернет-з'єднання у вигляді символу подвійної стрілки.

 Функція пошуку пункту призначення за адресою з трьох слів доступна не в усіх країнах.

Мультимедійна система:

  **Навігація**  **Куди?**

- ▶ Виберіть код країни.
- ▶ Оберіть у списку країн оператора інтернет-служби.

або

- ▶ Якщо автономний пошук не дав результату, оберіть **Онлайн-пошук**.
- ▶ Введіть адресу пункту призначення, яка складається з трьох слів. Відокремлюйте кожне слово крапкою. Відображуються результати пошуку.
- ▶ Оберіть пункт призначення у списку. Відображається адреса пункту призначення. Можна розрахувати маршрут.

**i** Адреси what3words, які складаються з трьох слів, — це альтернативна система адресації для багатомовної системи геокодування місць, розподілених на квадрати зі стороною три метри. Така rasterизація дозволяє охоплювати навіть об'єкти на поверхні землі, за якими не закріплена адреса, наприклад вулиця або номер будинку.

Наприклад, Бранденбурзькі ворота у Берліні мають таку адресу, яка складається з трьох слів та залежить від мови:

- Німецька мова:  
**tapfer.gebäude.verliehen**
- Англійська мова: **that.lands.winning**
- Французька мова:  
**posteaux.bobineur.ombrant**

Адреси, які складаються з трьох слів, легко запам'ятовуються та створені на основі щоденних прикладів вжитку.

Конвертацію адрес у адреси, які складаються з трьох слів, і навпаки ви можете виконати тут за допомогою:

- веб-сайту <http://what3words.com>
- додатків what3words

### Вибір пункту призначення на карті

Мультимедійна система:

  ▶▶ **Навігація**

- ▶ Переміщення карти (→ стор. 265).
- ▶ Якщо пункт призначення позначений курсором, тривало натисніть елемент керування. Відобразиться адреса пункту призначення. Якщо біля курсора знаходяться декілька пунктів призначення, список показує доступні особливі об'єкти та вулиці.
- ▶ Оберіть пункт призначення у списку. Відображається адреса пункту призначення. Можна розрахувати маршрут.

### Відображення особливих об'єктів, що знаходяться в зоні карти

Якщо в районі курсору знаходиться кілька пунктів призначення, функція доступна.

- ▶ Оберіть .
- ▶ Оберіть **Об'єкти підвищ.інтер.побл.**. З'являється карта.
- ▶ На елементі керування проведіть пальцем вліво або вправо. На карті позначається попередній або наступний особливий об'єкт. Відображається назва або адреса.
- ▶ Оберіть символ особливого об'єкта.

або

- ▶ **Фільтрація індикації за категорією особливих об'єктів:** на елементі керування зробіть прокрутку.



- ▶ Оберіть категорію особливого об'єкта.

### Вибір пункту призначення з обраного

#### Передумови

- Пункти призначення збережені як обране. Збереження попереднього пункту призначення або пропозиції пункту призначення як обраного (→ стор. 260).

Мультимедійна система:

  ▶▶ **Навігація**  
▶▶  **Куди?** ▶▶ **ОБРАНЕ**

- ▶ Виберіть обране. Відображається адреса пункту призначення. Можна розрахувати маршрут.

У меню «Обране» доступні такі опції:

- Збереження домашньої і робочої адрес
- Призначення обраного
- Видалення обраного

- ▶ **Ще не збережена жодна домашня і робоча адреса:** оберіть **Дім** або **Робота**.

- ▶ Підтвердіть запит, натиснувши **Так**.

- ▶ Введіть обране як особливий об'єкт або адресу (→ стор. 245).

- ▶ **Створення обраного:** оберіть **Додавання до обраного**.

- ▶ Введіть обране як особливий об'єкт або адресу (→ стор. 245).

або

▶ Якщо всі позиції в обраному зайняті, спочатку оберіть запис обраного, який необхідно перезаписати (→ стор. 231).

▶ Дотримуйтеся інструкцій.

▶ **Видалення обраного:** для пункту призначення оберіть .

▶ Виберіть **Видалити**.

або

▶ Натисніть та утримуйте обране, поки не з'явиться меню **ОПЦІЇ**.

▶ Виберіть **Видалити**.

## Маршрут

### Розрахунок маршруту

#### Передумови

- Пункт призначення введений.
- Відображається адреса пункту призначення.

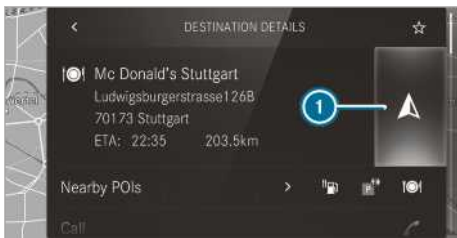

①  Маршруту ще немає

 Маршрут вже є

▶ Виберіть .

Розраховується маршрут до пункту призначення. На карті відображається маршрут.

Після цього починається навігація до пункту призначення.

або

▶ Виберіть .

Якщо маршрут вже є, відобразиться запит.

▶ Виберіть **Визн. як пром. пункт приз.**

Обрана адреса пункту призначення визначається як наступна точка маршруту. Починається навігація до пункту призначення.

Якщо вже є чотири точки маршруту, мультимедійна система запитує, чи слід видалити 4 точку маршруту. Підтвердіть запит, натиснувши **Так**.

або

▶ Виберіть **Нова навіг. до пунк. приз.**

Обрана адреса пункту призначення визначається як новий пункт призначення. Попередній пункт призначення і точки маршруту видаляються. Розпочинається навігація до нового пункту призначення.

### Пошук особливих об'єктів поблизу

① Символи особливого об'єкта справа поруч із **Об'єк.підв.інтер.поблизу** показують перші три категорії для швидкого доступу. Ви можете конфігурувати ці категорії (→ стор. 247).

▶ Оберіть символ особливого об'єкта. Відображаються результати пошуку.

▶ Оберіть особливий об'єкт.

Відображається адреса пункту призначення. Можна розрахувати маршрут.

або

▶ Оберіть **Об'єк.підв.інтер.поблизу** .

▶ Виконайте пошук за категоріями, введіть пошуковий запит або виконайте пошук особливих об'єктів (→ стор. 247).

▶ Оберіть особливий об'єкт.

Відображається адреса пункту призначення. Можна розрахувати маршрут.

### Подальші функції меню

▶ **Збереження пункту призначення:** оберіть .

▶ Оберіть опцію.

Доступні такі опції:

- **Збер. в «Ост. пункти призн.»**
- **Зберегти як обране**
- **Зберегти як «Дім»**
- **Зберегти як «Робота»**

▶ **Телефонний виклик пункту призначення:** якщо доступний номер телефону, оберіть **Зателефонувати**.

▶ **Передача пункту призначення через NFC або через QR-код:** оберіть **Передати через NFC або QR-код**.

▶ Тримайте зону NFC мобільного телефону (див. керівництво з експлуатації, надане виробником) на килимку або покладіть мобільний телефон на нього (→ стор. 274).

або

▶ Тримайте мобільний телефон біля мультимедійної системи і проскануйте QR-код.

- ▶ **Виклик веб-адреси:** якщо доступна веб-адреса, оберіть [www](#).
- ▶ **Індикація на карті:** оберіть [Показати на карті](#).

### Вибір типу маршруту

Мультимедійна система:

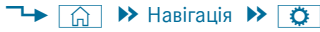

▶ Розширені ▶ Маршрут

- ▶ Оберіть тип маршруту. Якщо маршруту немає, наступний маршрут розраховується за новим типом. Якщо маршрут вже існує, маршрут розраховується за новим типом.

Доступні такі типи маршрутів:

- **Швидкий**  
Маршрут розраховується з коротшим часом руху.
- **Короткий**  
Маршрут розраховується з коротшою відстанню.
- **Економ.**  
Розраховується економічний маршрут. Час руху може бути дещо довшим, ніж при швидшому маршруті.
- **Причеп**  
Цю опцію можна використовувати, коли до автомобіля під'єднаний причеп. У мультимедійній системі відображується запит. Підтвердіть запит. Маршрут оптимізується для режиму експлуатації з причепом.

### Для маршрутів цих типів можна вибрати наступні опції динамічної навігації до пункту призначення:

- ▶ Виберіть [Дин.нав.до пункт.призн.](#)
- ▶ Оберіть [Автоматично](#), [Після запиту](#) або [Вимкн..](#)

Пояснення опцій:

- **Автоматично**  
Маршрут розраховується згідно з наразі налаштованим типом маршруту. Враховуються повідомлення про ситуацію на дорозі від служби Live Traffic Information або FM RDS-TMC (→ стор. 261). Live Traffic Information і FM технологія RDS-TMC доступні не в усіх країнах.

### Після запиту

Якщо на основі повідомлень про ситуацію на дорозі визначається новий маршрут із коротшою тривалістю руху, з'являється запит. Ви можете залишитися на поточному маршруті або обрати динамічний маршрут (→ стор. 263).

### Вимкн.

Для маршруту не враховуються повідомлення про ситуацію на дорозі.

### Розрахунок альтернативних маршрутів

- ▶ Увімкніть [Запроп.альтерн. маршрут](#). Дисплейна кнопка активована. Для кожного маршруту розраховуються альтернативні маршрути.
- ▶ Оберіть альтернативний маршрут (→ стор. 253).

### Вибір опцій маршруту

Мультимедійна система:



▶ Розширені ▶ Маршрут

### Уникнення ділянок на маршруті

- ▶ Виберіть [Опції уникнення](#).
- ▶ Виберіть [Уникнення ділянок](#) (→ стор. 267).

### Уникнення або використання автомагістралей, поромних переправ, тунелів, автопоїздів, ґрунтових доріг

- ▶ Виберіть [Опції уникнення](#).
- ▶ Увімкніть або вимкніть опцію уникнення. **Уникнення:** дисплейна кнопка активована. У маршруті уникається використання, наприклад, автомагістралей. **Використання:** дисплейна кнопка вимкнена. У маршруті використовуються, наприклад, автомагістралі. Обрані опції маршруту не завжди можуть бути враховані. Таким чином, маршрут може містити, наприклад, поромні переправи, хоча опція уникнення [Уникн. поромн. переправ](#) увімкнена. Потім з'явиться повідомлення та ви почуєте голосову вказівку.

### Уникнення або використання платних доріг

- ▶ Виберіть [Опції уникнення](#).
- ▶ Виберіть [Платні дороги](#).
- ▶ Увімкніть або вимкніть [Уникати усі](#).

або

- ▶ Увімкніть або вимкніть опції **Розрах.готівк.або картою і Безготівковий розрахунок**.

**Уникнення:** дисплейна кнопка активована. У маршруті уникається використання платних доріг з вибраним способом оплати.

**Використання:** дисплейна кнопка вимкнена. Маршрут враховує вулиці, для яких необхідно розрахувати плату за використання (дорожній збір) згідно з обраним типом розрахунку.

### Уникнення або використання доріг з дорожнім збором

- ▶ Виберіть **Опції уникнення**.
- ▶ Виберіть **Дороги з дорожн. збором**.
- ▶ Увімкніть або вимкніть **Всі**.

або

- ▶ Увімкніть або вимкніть країни.
- Уникнення:** дисплейна кнопка активована. У маршруті уникаються дороги з дорожнім збором у вибраних країнах.

**Використання:** дисплейна кнопка вимкнена. Маршрут враховує дороги у вибраній країні, які вимагають сплати обмежених часом зборів (дорожніх зборів). Наліпка про сплату дорожнього збору дозволяє тимчасове використання маршрутної мережі.

- ⓘ Опції маршрутів доступні не для всіх країн.

### Вибір повідомлень

#### Передумови

- Для акустичного сигналу при наближенні до особистого особливого об'єкта: USB-пристрій містить особисті особливі об'єкти.
- USB-пристрій підключений до мультимедійної системи.
- Увімкнена категорія, до якої належить особистий особливий об'єкт.

Мультимедійна система:



- ▶ Увімкніть **Оголошувати назви доріг**. Дисплейна кнопка активована. У вказівках щодо руху вказуються назви доріг, на які слід повернути. Опція підтримується не в усіх країнах та не на всіх мовах.

### Вибір повідомлень для **ДОРОЖНІЙ РУХ**

- ▶ Увімкніть повідомлення. Дисплейна кнопка активована. Доступні такі опції:

- **Перешкоди на дорозі**

Оголошуються події на дорозі, наприклад, ремонтні роботи та перекриття дороги.

Функція підтримується не в усіх країнах та не на всіх мовах.

- **Оголош. попереджен.**

Оголошуються попереджувальні повідомлення, наприклад, перед небезпечними кінцями заторів (якщо доступно).

Функція підтримується не в усіх країнах та не на всіх мовах.

### Акустичний сигнал при наближенні до особистого особливого об'єкта

- ▶ Виберіть **Особ. об'єкти підв.інтер..**

- ▶ Увімкніть категорію.

Дисплейна кнопка активована. При наближенні до особистого особливого об'єкта цієї категорії лунає акустичний сигнал.

### Відображення інформації про пункт призначення для маршруту

#### Передумови

- Пункт призначення введений.

Мультимедійна система:



- ▶ Оберіть **Огляд маршруту**.

Коли навігація до пункту призначення активна, відображається пункт призначення і точки маршруту, якщо вони задані і ще не пройдені.

Маршрут може містити до чотирьох точок маршруту.

- ▶ Оберіть пункт призначення або точку маршруту.

Відображається така інформація:

- відстань, що лишилась
- час прибуття
- час, що залишився
- назва, адреса пункту призначення
- номер телефону (якщо доступно)
- веб-адреса (якщо доступно)

## Планування маршруту

Мультимедійна система:

  **» Навігація**

**»**  **» Огляд маршруту**

- ▶** Оберіть **Встанов. проміжн. пункт призн.**
- ▶** Введіть точку маршруту, наприклад, як особливий об'єкт або адресу (→ стор. 245).
- ▶** Оберіть точку маршруту. Після вибору точки маршруту знову відображається огляд маршруту.
- ▶** Розрахунок маршруту з точками маршруту (→ стор. 253).

**(i)** Якщо вже введено чотири точки маршруту, видаліть одну з них (→ стор. 253).

## Редагування маршруту з додатковими точками







### Передумови

- Пункт призначення введений.
- Для функції переміщення додатково наявна принаймні одна точка маршруту.

Мультимедійна система:

  **» Навігація**

**»**  **» Огляд маршруту**

- ▶ Зміна послідовності пунктів призначення:** для точки маршруту або пункту призначення оберіть . Відкривається меню.
- ▶** Оберіть **Перемістити**. Виділений пункт .
- ▶** Перемістіть точку маршруту або пункт призначення за допомогою  або  в потрібну позицію.
- ▶** Торкніться .
- ▶ Видалення пункту призначення:** для точки маршруту або пункту призначення оберіть .
- ▶** Оберіть **Видалити**. Пункт призначення видалений.

## Розрахунок маршруту з урахуванням точки маршруту

### Передумови

- Введені пункт призначення та принаймні одна точка маршруту.

Мультимедійна система:

  **» Навігація**

**»**  **» Огляд маршруту**

**▶** Оберіть **Запустити навігацію до вказаної цілі**.

або

- ▶** Якщо маршрут відредагований, оберіть **До навігації** .
- ▶** Підтвердіть запит, натиснувши **Так**. Розраховується маршрут. Починається навігація до пункту призначення.

## Відображення списку маршрутів

Мультимедійна система:

  **» Навігація** **»** 

- ▶** Виберіть **Список маршрутів**. У переліку показані ділянки маршруту. Поточне місцезнаходження автомобіля позначене на карті.  
Поточне місцезнаходження автомобіля відображується з такою інформацією:
  - Відображається символ поточного місцезнаходження автомобіля .
  - Відображається назва вулиці, по якій в даний час рухається автомобіль.
  - Відображається назва дороги, по якій в даний час рухається автомобіль.
- Список маршрутів поновлюється під час руху.
- ▶ Відображення ділянок маршруту:** на елементі керування проведіть пальцем вгору або вниз.  
На карті відобразиться відрізок маршруту.

## Вибір альтернативного маршруту

### Передумови

- Увімкнена опція **Запропонувати альтернативний маршрут** (→ стор. 251).

Мультимедійна система:

  **» Навігація** **»** 

- ▶** Виберіть **Альтернативні маршрути**. Маршрути відображаються відповідно до їх налаштування в налаштуваннях маршруту. Маршрути пронумеровані.
- ▶** Оберіть альтернативний маршрут.
- ▶ Індикація маршруту на карті:** оберіть **Показати на карті**.

- ▶ Переміщення карти (→ стор. 265).
- ▶ Налаштування масштабу карти (→ стор. 264).

### Активация маршруту «Домівка-Робота»

#### Передумови

- Ви створили профіль (→ стор. 229).
- Увімкнена опція [Надавати рекомед. щодо пункт. призн.](#) (→ стор. 230).
- Увімкнена опція [Активувати маршрут "Домівка-Робота"](#).
- Мультимедійна система збрала достатньо даних, щоб показати пропозиції щодо пунктів призначення.
- Для цих пропозицій збережено маршрути.

Мультимедійна система:



- ▶ Увімкніть [Акт. маршр. «Дім-робота»](#). Дисплейна кнопка активована. Система навігації автоматично розпізнає, що автомобіль знаходиться на маршруті «Домівка-Робота». Вона самостійно розпочинає маршрут без мовленнєвого виводу.

Для щоденного маршруту «Домівка-Робота» навіть під час руху без активної навігації до пункту призначення повідомляються події на дорозі.

### Автоматичний пошук автозаправної станції, увімкнення/вимкнення

Мультимедійна система:



- ▶ Увімкніть або вимкніть [АЗС](#). Якщо досягнутий резервний запас палива і активована ця дисплейна кнопка, з'являється сповіщення з пропозицією почати пошук автозаправної станції.

### Запуск автоматичного пошуку автозаправних станцій

#### Передумови

- Автоматичний пошук АЗС увімкнений (→ стор. 254).

#### Дорожня ситуація

Рівень заповнення паливного баку сягає резервного запасу.

Відображається повідомлення [Резерв пального. Розпочати пошук найближчих АЗС?](#)

- ▶ Оберіть [Так](#). Розпочинається автоматичний пошук АЗС. Відображаються доступні АЗС вздовж маршруту або біля поточного місцезнаходження автомобіля.
- ▶ Оберіть автозаправну станцію. Відображається адреса автозаправної станції.
- ▶ Розрахунок маршруту (→ стор. 250). Обрана заправна станція визначається як пункт призначення або наступна точка маршруту.
- ▶ **Якщо вже введено чотири точки маршруту:** при запиті оберіть [Так](#). АЗС буде внесена в огляд маршруту. Точка маршруту 4 видаляється. Починається навігація до пункту призначення.

### Запуск автоматичного пошуку місць відпочинку

#### Передумови

- ATTENTION ASSIST і функція [Запроп. місце відпоч.](#) увімкнені (→ стор. 183).
- Місця відпочинку знаходяться вздовж відрізку шляху попереду.

#### Дорожня ситуація

Відображається повідомлення [Запропонувати місце відпочинку. Бажаєте розпочати пошук місця відпочинку?](#)

- ▶ Оберіть [Так](#). Запускається пошук місць для відпочинку. Відображаються доступні місця для відпочинку вздовж маршруту та навколо поточного місцезнаходження автомобіля.
- ▶ Оберіть місце відпочинку. Відображується адреса місця для відпочинку.
- ▶ Розрахунок маршруту (→ стор. 250). Обране місце відпочинку визначається як пункт призначення або наступна точка маршруту.
- ▶ **Якщо вже введено чотири точки маршруту:** при запиті оберіть [Так](#). Місце відпочинку додається до огляду маршруту. Точка маршруту 4 видаляється. Починається навігація до пункту призначення.



## Відображення збереженого маршруту на карті

### Передумови

- USB-пристрій зі збереженими маршрутами підключений до мультимедійної системи.
- Маршрут збережений у форматі даних GPS Exchange Format (.gpx) у папці «Routes».

Мультимедійна система:

  **»» Навігація**  **Куди?**

**»» ЗБЕРЕЖЕНІ МАРШРУТИ**

- ▶ Оберіть маршрут.
- ▶ Виберіть **Показати на карті**.
- ▶ Переміщення карти (→ стор. 265).

## Запуск збереженого маршруту

### Передумови



- USB-пристрій зі збереженими маршрутами підключений до мультимедійної системи.
- Маршрут збережений у форматі даних GPS Exchange Format (.gpx) у папці «Routes».

Мультимедійна система:

  **»» Навігація**  **Куди?**

**»» ЗБЕРЕЖЕНІ МАРШРУТИ**

- ▶ Оберіть маршрут.
- ▶ Оберіть **Нав. до пункту призн. з початку маршр.** або **Увімк. навігацію до цілі з поточного місця**.  
Починається навігація до пункту призначення.

 У меню можна зберігати маршрут за допомогою  (→ стор. 250).

## Побудова маршруту

### Передумови

- USB-пристрій підключений до мультимедійної системи.

Мультимедійна система:

  **»» Навігація**  **Куди?**

**»» ЗБЕРЕЖЕНІ МАРШРУТИ**

- ▶ **Запуск запису:** оберіть **Розпочати прийом нового маршруту**.  
Відображається червоний символ запису.  
Маршрут зберігається на USB-пристрої.
- ▶ **Зупинка запису:** оберіть **Закінчити прийом**.

## Збереження побудованого маршруту

### Передумови

- USB-пристрій підключений до мультимедійної системи.

Мультимедійна система:

  **»» Навігація**  **Куди?**

**»» ЗБЕРЕЖЕНІ МАРШРУТИ**

- ▶ Оберіть маршрут.
- ▶ Оберіть .
- ▶ Виберіть **Збер. в «Ост. пункти призн.»**.  
Маршрут зберігається в пам'яті «Останні пункти призначення» і його можна звідти викликати для навігації до пункту призначення.

## Обробка збереженого маршруту



### Передумови

- USB-пристрій зі збереженими маршрутами підключений до мультимедійної системи (→ стор. 291).

Мультимедійна система:

  **»» Навігація**  **Куди?**

**»» ЗБЕРЕЖЕНІ МАРШРУТИ**

- ▶ Оберіть маршрут за допомогою .
  - ▶ **Введення назви:** оберіть **Змінити ім'я**.
  - ▶ Введіть назву.
  - ▶ Виберіть **ОК**.
- або
- ▶ Якщо ім'я було змінене, натисніть кнопку .
  - ▶ Оберіть **Так**.
  - ▶ **Видалення маршруту:** оберіть **Видалити**.
  - ▶ Оберіть **Так**.

## Навігація до пункту призначення

### Вказівки щодо навігації до пункту призначення

 **УВАГА** Небезпека відволікання внаслідок користування комунікаційними приладами під час поїздки

Використання в автомобілі інтегрованих інформаційних систем під час руху може відволікти вас від ситуації на дорозі. Крім того, ви можете втратити контроль над керуванням автомобіля.

- ▶ Користуйтеся цими пристроями лише у випадках, коли ситуація на дорозі це дозволяє.
- ▶ Якщо цього не можна гарантувати, зупиніться відповідно до правил дорожнього руху і виконайте введення, коли автомобіль стоїть.

Під час експлуатації мультимедійної системи дотримуйтеся законодавства країни, в якій ви наразі перебуваєте.

Після розрахунку маршруту починається навігація до пункту призначення.

Правила дорожнього руху завжди мають пріоритет перед вказівками щодо руху, які надає мультимедійна система.

До вказівок щодо руху належать:

- голосові вказівки навігаційної системи
- відображення навігації до пункту призначення
- рекомендації щодо смуги руху

Якщо ви не дотримуєтеся вказівок щодо руху або виїхали за межі розрахованого маршруту, автоматично розраховується новий маршрут.

Вказівки щодо руху можуть відрізнятись від реальної дорожньої ситуації:

- Трасу змінено.
- Напрямок на дорозі з одностороннім рухом змінено на протилежний.

Тому під час руху звертайте увагу на відповідні дорожні знаки, а також на поточну дорожню ситуацію.

Маршрут може відрізнятись від ідеального в таких ситуаціях:

- дорожні роботи
- неповні цифрові картографічні дані

### Вказівки щодо прийому GPS

Правильне функціонування навігаційної системи залежить, зокрема, від приймання сигналу GPS. У певних ситуаціях прийом сигналу GPS може бути ускладненим, можуть існувати перешкоди або прийом взагалі неможливий, наприклад у тунелях або на критих стоянках.

### Огляд маневрів руху

Маневр відображається на таких індикаціях:

- Детальне відображення перехрестя

Індикація з'являється при виїзді на перехрестя.

- Тривимірне зображення

Індикація з'являється при проїзді по дорогах без перехресть, наприклад на виїздах на автомагістралі або автомобільних розв'язках.



Детальне відображення перехрестя з наступним маневром (приклад)

- ① Поточна відстань до точки маневру
- ② Маневрування
- ③ Поточне місцезнаходження автомобіля
- ④ Точка маневру

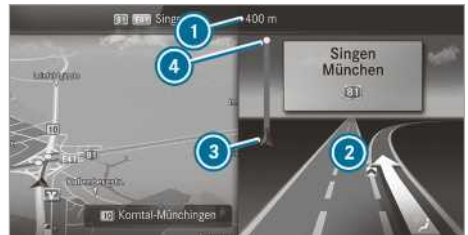

Тривимірне зображення наступного маневру (приклад)

- ① Поточна відстань до точки маневру
- ② Маневрування
- ③ Поточне місцезнаходження автомобіля
- ④ Точка маневру

Маневр складається з трьох фаз:

- Підготовчий етап

Якщо між маневрами достатньо часу, мультимедійна система готує водія до наступного маневру. Лунає голосова вказівка навігаційної системи, наприклад, «Після цього поверніть праворуч».

Карта з'являється в повноекранному режимі.

У рядку стану відображаються: інформація про напрямок або назва дороги, на яку слід повернути, та відстань до точки маневру.

#### • Етап сповіщення

Мультимедійна система інформує про найближчі маневри, наприклад, за допомогою голосової вказівки «Через 100 м поверніть праворуч».

Індикація ділиться на дві частини. Зліва з'являється карта, а справа — деталізоване зображення перехрестя або 3D-зображення наступного маневру.

#### • Етап маневру

Мультимедійна система інформує про маневри, що слід виконати незабаром, наприклад за допомогою голосової вказівки «Зараз поверніть праворуч».

Індикація ділиться на дві частини.

Маневр відбувається, коли відстань до точки маневру складає ④ 0 м і символ поточного місцезнаходження автомобіля ③ досягнув точки маневру ④.

Якщо маневр завершений, з'являється карта в повноекранному режимі.

- ① Маневри також відображаються на дисплеї приладів.

### Огляд рекомендацій щодо смуги руху

Індикація з'являється при русі по дорозі з декількома смугами.

Якщо цифрова карта містить відповідні дані, мультимедійна система може відобразити рекомендації щодо смуги руху.



- ① Рекомендована смуга руху (біла стрілка на синьому тлі)
- ② Допустимі смуги руху (білі стрілки)
- ③ Не рекомендовані смуги руху (сірі стрілки)

Пояснення щодо відображуваних смуг руху:

- Рекомендована смуга руху ①

На цій смузі руху можливо здійснити два наступні маневри.

- Допустима смуга руху ②

На цій смузі руху можливо здійснити лише наступний маневр.

- Не рекомендована смуга руху ③

На цій смузі руху неможливо здійснити наступний маневр без зміни смуги руху.

Під час виконання маневру можна змінити смугу руху.

- ① Рекомендації щодо смуги руху можуть відображатися також на дисплеї приладів.
- ① Служба Live Traffic Information доступна не в усіх країнах.

### Використання інформації про автомагістраль

#### Передумови

- Увімкнена опція [Інфо про автомагістраль](#) (→ стор. 266).



Впродовж руху по швидкісній автомагістралі в огляді відображаються об'єкти магістралі ① та доступні сервісні пункти ②. Наприклад, автозаправні станції, парковки, місця відпочинку або виїзди на автомагістраль.

- ▶ **Розгортання індикації:** оберіть .

Записи впорядковані за принципом збільшення відстані від поточного місцезнаходження автомобіля.

- ▶ **Згортання індикації:** торкніться карти.

або

- ▶ **Використання інформації про автомагістраль:** оберіть запис.

▶ Якщо доступні кілька сервісних пунктів, оберіть сервісний пункт із переліку.

Відображаються адреса пункту призначення і місце на карті.

- ▶ Розрахунок маршруту (→ стор. 250).

або

▶ Пошук особливого об'єкта у прилеглому районі.

або

▶ Використання інших функцій, наприклад, збереження адреси сервісного пункту як пункту призначення.

### Використання швидкого доступу до пункту призначення, альтернативних маршрутів і особливих об'єктів

#### Передумови

- Сконфігуровані категорії особливих об'єктів для швидкого доступу (→ стор. 247).



▶ Якщо діє навігація до пункту призначення, оберіть . Відобразиться адреса пункту призначення або найближчої точки маршруту.

#### Використання альтернативного маршруту

- ▶ Виберіть **Альтернативний маршрут**. Маршрути відображаються відповідно до їх налаштування в налаштуваннях маршруту. Маршрути пронумеровані.
- ▶ Оберіть альтернативний маршрут.

#### Встановлення особливого об'єкта як точки маршруту

- ▶ Оберіть символ категорії, наприклад, місця для паркування.
- ▶ Оберіть особливий об'єкт у списку. Вибір здійснюється на маршруті. Відображається адреса пункту призначення. Можна розрахувати маршрут.
- ▶ **Використовуються категорії особливих об'єктів для швидкого доступу:** оберіть одну з позицій пошуку **Поблизу**, **Поблизу заданої цілі** або **На маршруті**.
- ▶ Оберіть особливий об'єкт у списку.

або

▶ Введіть у полі пошуку пошуковий запит і відфільтруйте список.

▶ Оберіть особливий об'єкт у списку. Відображається адреса пункту призначення. Можна розрахувати маршрут.

#### Збереження поточного місцезнаходження автомобіля

▶ Виберіть **Зберегти місце розташування**. Поточне місцезнаходження автомобіля збережене в пам'яті попередніх пунктів призначення.

#### Прибуття до пункту призначення

Якщо ви прибули в пункт призначення, на дисплеї відображається фінішний прапорець . Навігація до пункту призначення завершена.

Якщо точка маршруту досягнута, відображається прапорець точки маршруту з її номером . Продовжується навігація до пункту призначення.

#### Голосові вказівки навігаційної системи, увімкнення/вимкнення

▶ **Вимкнення:** під час голосової вказівки навігаційної системи натисніть регулятор гучності на рульовому колесі або кнопку / на мультимедійній системі (→ стор. 228). З'являється повідомлення **Голосові вказівки навігації вимкнені**.

або

- ▶ Викличте меню «Навігація» (→ стор. 243).
- ▶ Виберіть . Символ змінюється на .
- ▶ **Увімкнення:** оберіть . Відтворюється поточна голосова вказівка навігаційної системи. Символ змінюється на .

① Цю функцію можна додати до обраного в категорії «Навігація» і викликати.

#### Голосові вказівки навігаційної системи під час телефонних розмов, увімкнення або вимкнення

- ▶ Натисніть кнопку на рульовому колесі.
- ▶ Натисніть та утримуйте кнопку / на мультимедійній системі.

або

- ▶ Торкніться на мультимедійному дисплеї.
- ▶ Виберіть **Налаштування**.
- ▶ Виберіть **Система**.

- ▶ Виберіть **Аудіо**.
- ▶ Виберіть **Навігація та повід. дорожн. радіо-служб**.
- ▶ Увімкніть або вимкніть **Вказівки навігації під час телеф.розмови**.  
Якщо ця опція увімкнена, активована дисплейна кнопка.
- ▶ **Вихід з меню:** оберіть .

### Налаштування гучності голосових вказівок навігаційної системи

Мультимедійна система:

- ▶  ▶ **Налаштування** ▶ **Система**
- ▶ **Аудіо**
- ▶ **Навігація та повід. дорожн. радіо-служб**
- ▶ Оберіть **Гучність рекомен. щодо руху**.
- ▶ Налаштуйте гучність.

### Навігація до пункту призначення активна

- ▶ Під час відтворення голосової вказівки навігаційної системи повертайте регулятор гучності на рульовому колесі.



або

- ▶ Натисніть регулятор на мультимедійній системі вгору або вниз.

### Зменшення гучності аудіо під час голосових вказівок навігаційної системи, увімкнення або вимкнення

- ▶ Натисніть кнопку  на рульовому колесі.

або

- ▶ Натисніть та утримуйте кнопку  /  на мультимедійній системі.

або

- ▶ Торкніться  на мультимедійному дисплеї.
- ▶ Оберіть **Налаштування**.
- ▶ Оберіть **Система**.
- ▶ Оберіть **Аудіо**.
- ▶ Увімкніть або вимкніть **Зниження гучності аудіосистеми**.



### Повторення голосових вказівок навігаційної системи

#### Передумови

- Наявний маршрут.
- Навігація до пункту призначення активна.

Мультимедійна система:

#### ▶ **Навігація**

- ▶ Оберіть .
- ▶ Оберіть .
- ▶ Поточна голосова вказівка навігаційної системи повторюється.
- ▶  Цю функцію можна додати до обраного в категорії «Навігація» і викликати.

### Припинення навігації до пункту призначення

#### Передумови

- Наявний маршрут.
- Навігація до пункту призначення активна.

- ▶ Викличте меню «Навігація».

- ▶ Оберіть у меню навігації  (→ стор. 244).

### Огляд навігації до пункту призначення, що знаходиться на бездоріжжі

Пункт призначення, що знаходиться на бездоріжжі, знаходиться в межах цифрової карти. На карті не вказана дорога, яка веде до пункту призначення.

Можна вводити пункти призначення, що знаходяться на бездоріжжі, на карті, а також використовувати для цього географічні координати або адресу, яка складається з трьох слів. Навігація до пункту призначення продовжується доти, доки можливі голосові вказівки навігаційної системи та навігаційні вказівки на дорогах, які розпізнаються мультимедійною системою.

Перед наближенням до останньої відомої позиції на карті ви почуєте голосову вказівку, наприклад, «Рухайтесь у напрямку стрілки». На індикації ви побачите стрілку та пряму лінію до пункту призначення.

### Огляд навігації до пункту призначення від положення поза шляхом до пункту призначення

Позиція на бездоріжжі означає, що автомобіль знаходиться в межах електронної карти у віддаленні від доступних доріг.

Наступні індикації з'являються на початку навігації до пункту призначення:

- З'являється повідомлення, що дорога не виявлена.
- Стрілка вказує напрямок руху до пункту призначення по прямій лінії.

Якщо автомобіль повертається на розпізнану мультимедійною системою дорогу, навігація до пункту призначення відбувається у звичайний спосіб.

### Огляд руху по бездоріжжю під час навігації до пункту призначення

Фактичне розташування доріг може відрізнятися від даних електронної карти, наприклад, внаслідок прокладання нових доріг. У таких випадках мультимедійна система може тимчасово не визначати місцезнаходження автомобіля на цифровій карті. Автомобіль знаходиться на бездоріжжі.

Якщо автомобіль знаходиться на бездоріжжі, з'являються такі індикації:

- З'являється повідомлення, що дорога не виявлена.
- Стрілка напрямку вказує напрямком руху до пункту призначення по прямій лінії.

Якщо автомобіль повертається на розпізнану мультимедійною системою дорогу, навігація до пункту призначення відбувається у звичайний спосіб.

## Пункт призначення

### Збереження поточного місцезнаходження автомобіля

Мультимедійна система:

→  >> **Навігація**  
 >>  >> **Місце розташування**

- ▶ Оберіть **Зберегти місце розташування**. Поточне місцезнаходження автомобіля збережене в пам'яті попередніх пунктів призначення.

### За допомогою меню швидкого доступу



- ▶ Якщо діє навігація до пункту призначення, оберіть **1**. Відобразиться адреса пункту призначення або найближчої точки маршруту.

- ▶ Виберіть **Зберегти місце розташування**.

### Редагування попередніх пунктів призначення

#### Передумови

- Для обробки пропозицій щодо пунктів призначення: увімкнена опція **Надавати рекомендації щодо пункту призначення**. (→ стор. 230).
- Мультимедійна система збирає достатньо даних, щоб показати пропозиції щодо пунктів призначення.

Мультимедійна система:

→  >> **Навігація** >>  **Куди?**  
 >> **ОСТ. ПУНКТИ ПРИЗН.**

Можна редагувати такі пункти призначення:



- пункти призначення
- пропозиції щодо пунктів призначення

- ▶ **Не відображати пропозицію щодо пункту призначення:** для пропозиції щодо пункту призначення оберіть .



- ▶ Оберіть **Більше не пропонувати**.

### Збереження попереднього пункту призначення як обраного

- ▶  Пункт призначення можна викликати з пам'яті через обране (→ стор. 231).

- ▶ Оберіть пункт призначення .
- ▶ Виберіть  **Зберегти як обране**.
- ▶ **Зберегти як обране:** оберіть **Зберегти як обране**.
- ▶ **Зберегти як домашню адресу:** оберіть **Зберегти як «Дім»**.
- ▶ **Зберегти як робочу адресу:** оберіть **Зберегти як «Робота»**.

### Видалення попереднього пункту призначення

- ▶ **Видалення пункту призначення:** оберіть попередній пункт призначення за допомогою .
- ▶ Виберіть **Видалити**.
- ▶ Виберіть **Так**.
- ▶ **Видалення усіх пунктів призначення:** оберіть .
- ▶ Виберіть **Видалити все**.
- ▶ Виберіть **Так**.

## Навігація до пункту призначення з поточними повідомленнями про дорожню ситуацію

### Огляд інформації щодо дорожнього руху

 Сервіси доступні не в усіх країнах.

Повідомлення про ситуацію на дорозі приймаються за допомогою таких служб:

- Live Traffic Information
- FM технологія RDS-TMC

Використовувати обидві служби одночасно неможливо.

Live Traffic Information або FM RDS-TMC відображаються відповідним символом.

 Попередження про небезпеку на дорозі приймаються за допомогою служби Car-to-X.

 Можливі розбіжності між повідомленнями про ситуацію на дорозі, що передаються до автомобіля, та фактичною ситуацією на дорозі.

Корисна інформація про Live Traffic Information:

- Поточні повідомлення про ситуацію на дорозі приймаються через інтернет-з'єднання (у певних країнах).
- Транспортна ситуація оновлюється регулярно через короткий проміжок часу.
- Абонементна служба в окремих країнах безкоштовна протягом трьох років від дати виробництва автомобіля.

Інформація абонементу відображає стан (→ стор. 261).

Реєстрація Live Traffic Information:

- Службу потрібно зареєструвати на авторизованій станції техобслуговування Mercedes-Benz (→ стор. 261):

Це забезпечить три роки безкоштовного використання.

Дані про місцезнаходження автомобіля регулярно передаються до концерну Daimler AG. Daimler AG робить дані анонімними та передає їх постачальникам дорожньої інформації. Завдяки цим даним до автомобіля передаються повідомлення про ситуацію на дорозі, які є релевантними для поточного місцезнаходження автомобіля. Автомобіль одночасно є датчиком для транспортного потоку та допомагає покра-

щити якість повідомлень про ситуацію на дорозі.

Якщо не бажаєте надсилати дані про місцезнаходження автомобіля, у вас є такі можливості:

- Деактивуйте службу на Mercedes PRO connect.
- Доручіть фахівцям на авторизованій станції техобслуговування Mercedes-Benz деактивувати службу.

Корисна інформація про FM RDS-TMC:

- FM RDS-TMC передає повідомлення про ситуацію на дорозі разом з радіопрограмою.
- FM RDS-TMC доступна не в усіх країнах.

### Відображення інформації абонементу для Live Traffic Information

#### Передумови

- Автомобіль має функцію Live Traffic Information.

Мультимедійна система:

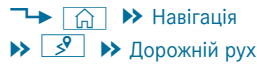

 **Увімкнення індикації вручну:** оберіть **Інформація про абонемент Live Traffic**. Відображаються логотип постачальника автодорожньої інформації та стан абонементу. Абонемент чинний або закінчився.

Індикація про завершення абонементу з'явиться автоматично:

- за місяць до закінчення строку його дії
- за тиждень до закінчення строку його дії
- за день до закінчення строку його дії

 Якщо дія абонементу завершилася, то в певних країнах доступна FM технологія RDS-TMC. Строк дії абонементу можна продовжити (→ стор. 262).

### Реєстрація Live Traffic Information

#### Передумови

- Автомобіль має функцію Live Traffic Information.
- У вас є обліковий запис на веб-сайті Mercedes PRO.

Служба Live Traffic Information має бути зареєстрована. Це забезпечить три роки використання.

- ▶ Створіть обліковий запис Mercedes PRO на сайті: <http://www.mercedes.pro>. Для цього знадобиться дійсна адреса електронної пошти.
- ▶ Вкажіть ідентифікаційний номер автомобіля (VIN).
- ▶ **Реєстрація на авторизованій станції техобслуговування Mercedes-Benz:** доручіть виконання підключення фахівцем на авторизованій станції техобслуговування Mercedes-Benz.

### Продовження дії абонементу Live Traffic Information

#### Передумови

- Автомобіль має функцію Live Traffic Information.
- У вас є обліковий запис на веб-сайті Mercedes PRO.
- ▶ Відкрийте веб-сайт Mercedes PRO.
- ▶ Відкрийте обліковий запис Mercedes PRO.
- ▶ Перейдіть від Mercedes PRO connect до онлайн-магазину, використовуючи реєстраційні дані автомобіля.
- ▶ Оберіть службу Live Traffic Information.
- ▶ Оберіть термін подовження.
- ▶ Покладіть вибраний продукт до кошика.
- ▶ Підтвердіть загальні та спеціальні умови використання.  
Live Traffic Information активується на обраний термін подовження. Дата подовження є початком строку використання.

### Відображення інформації щодо дорожнього руху

#### Передумови

- Індикація **Дорожній рух** увімкнена (→ стор. 263).
- Увімкнено такі засоби індикації для дорожнього руху (→ стор. 263):  
[Події на дорозі](#)  
[Вільний рух](#)  
[Затримка](#)

Мультимедійна система:



- ▶ Виберіть [Навігація](#).

На карті відображається така інформація щодо дорожнього руху:

- Події на дорозі, наприклад:
  - ремонтні роботи
  - перекриття дороги
  - попереджувальні повідомлення

При активній навігації до пункту призначення символи для подій на маршруті відображаються в кольоровому режимі. За межами маршруту вони відображаються сірим кольором.

- Символи попереджувальних повідомлень:
  - Символ 
  - Вказівки щодо безпеки руху, наприклад, у разі наближення до кінця затору  
При наближенні автомобіля до небезпечного місця на маршруті відображається попереджувальне повідомлення на карті. Додатково може оголошуватися попереджувальне повідомлення.
- Інформація щодо ситуації на дорозі:
  - ділянки з заторами (червона лінія)
  - ускладнений рух (помаранчева лінія)
  - інтенсивний рух (жовта лінія)
  - вільний рух (зелена лінія)
- Відображення сповільнення руху на маршруті тривалістю від однієї хвилини

### Відображення подій на дорозі

#### Передумови

- Індикація **Перешкоди на дорозі** увімкнена (→ стор. 263).

Мультимедійна система:



- ▶ Виберіть [Повідомлення про ситуацію на дорозі](#).

Перелік відсортований за відстанню й відображає отримані події на дорозі. Спочатку відображаються події на маршруті. Подія на дорозі відображає таку інформацію:



- Номер дороги
- Символ події на дорозі  
На маршруті: кольоровий  
За межами маршруту: сірий



- Причина
  - Дорожній символ (подія на дорозі на маршруті)
  - Відстань від поточного місцезнаходження автомобіля
- ▶ Оберіть подію на дорозі.  
Відображується докладна інформація, наприклад, ділянка маршруту.

### Відображення подій на дорозі в зоні відображення карти

- ▶ Оберіть на карті символ події на дорозі. На дисплеї відобразиться докладна інформація щодо події на дорозі.
- ▶ Виберіть .
- ▶ Виберіть **Події поблизу**.  
На карті з'являються символи подій на дорозі у прилеглому районі.  
Інформація про подію на дорозі відображається в рядку стану:
- Символ події на дорозі
  - Причина події на дорозі, наприклад, будівельні роботи
  - Попереджувальне повідомлення (на червоному тлі)

▶ **Вибір символу події на дорозі:** оберіть  або .

▶ **Вибір фрагмента карти:** торкніться сенсорного екрана.

або

- ▶ Натисніть панель сенсорного керування.
- ▶ Перемістіть карту.
- ▶ **Повернення до навігаційної карти:** натисніть .

або

- ▶ Натисніть кнопку  на панелі сенсорного керування.

### Відображення інформації щодо дорожнього руху, увімкнення

Мультимедійна система:



- ▶ Увімкніть **Дорожній рух**.  
Дисплейна кнопка активована.

### Увімкнення подій на дорозі, вільного проїзду та затримок транспортного потоку

- ▶ Виберіть **Розширені**.
- ▶ Виберіть **Вид**.

▶ Виберіть **Елементи карти**.

- ▶ У розділі **ДОРОЖНІЙ РУХ** увімкніть пункти **Події на дорозі**, **Вільний рух** і **Затримка**.  
Якщо була прийнята інформація щодо дорожнього руху, то відображаються такі події на дорозі, як ремонтні роботи, перекриття дороги, локальні повідомлення (наприклад, туман) і попереджувальні повідомлення.  
Відображається уповільнення руху для поточного маршруту. Враховується уповільнення руху тривалістю від однієї хвилини.

### Відображення локальних повідомлень

Мультимедійна система:



- ▶ Оберіть **Повідомлення щодо місцевості**.  
Відображаються локальні повідомлення, наприклад, туман або сильний дощ.
- ▶ Оберіть локальне повідомлення.  
На дисплеї відображається детальна інформація.

### Приймання рекомендації об'їзду після запиту

#### Передумови

- У меню **ДИНАМ. НАВ. ДО П. ПРИЗН.** увімкнено **Після запиту** • (→ стор. 251).
- Навігація до пункту призначення активна.
- Для поточного маршруту наявні повідомлення про ситуацію на дорозі.

У разі визначення маршруту з коротшим часом руху відображається поточний і новий маршрут.

 В іншому додатку з'являється сповіщення. Підтвердіть сповіщення.

▶ **Приймання нового маршруту:** оберіть **Прийняти рекомендацію об'їзду**.

▶ **Збереження поточного маршруту:** оберіть **Зберегти поточний маршрут**.

### Car-to-X-Communication

#### Огляд Car-to-X-Communication

Для використання Car-to-X-Communication мають бути виконані наступні передумови:

- Автомобіль обладнаний мультимедійною системою з навігацією та комунікаційним модулем з активованою інтегрованою SIM-картою.

- Ви маєте обліковий запис на Mercedes PRO.
- Активовано службу Car-to-X-Communication.

**i** Служба Car-to-X-Communication доступна в окремих країнах.

Комунікаційний модуль після увімкнення запалювання автоматично встановлює інтернет-з'єднання. Якщо наявні повідомлення про небезпеку на дорозі, вони з'являються через деякий час. Час надання даних залежить від мобільного зв'язку та складає від однієї секунди до однієї хвилини.

Переваги Car-to-X-Communication:

- Небезпеки можуть розпізнаватися автомобілем автоматично у фоновому режимі або про них може повідомляти водій. Після цього така інформація за допомогою служби Car-to-X-Communication надсилається до автомобілів у найближчому оточенні.
- Якщо доступно, отримується поточна інформація про небезпечні місця навколо місця, де наразі перебуває автомобіль.  
Таким чином ви маєте змогу вчасно адаптувати ваш стиль водіння до дорожніх умов.

Використання служби Car-to-X-Communication вимагає регулярного відправлення даних автомобіля до Daimler AG. Daimler AG одразу псевдонімізує дані. Дані автомобіля видаляються через певний час (декілька тижнів) і не зберігаються постійно.

**i** Дані, що використовуються для ідентифікації, замінюються на псевдонімізовані дані. Це забезпечує захист ваших особистих даних від доступу неуповноважених третіх осіб.

### Відображення повідомлень про небезпеку

Мультимедійна система:



▶ Виберіть **Навігація**.

У разі наявності повідомлень про небезпеку вони відображаються на карті.

На карті відображаються такі повідомлення про небезпеку:

- транспортні засоби, що вийшли з ладу (незначні пошкодження)
- ДТП
- небезпеки, пов'язані з погодними умовами
- загальні небезпеки

- аварійна світлова сигналізація, якщо увімкнена

- рухомі будівельні майданчики

Індикація доступна не у всіх країнах і регіонах.

Наразі індикація доступна в Федеративній Республіці Німеччина в землі Гессен.

- i** Мовленнєвий вивід «Подія на дорозі попереду» лунає у випадку наближення до небезпечного місця, якщо швидкість руху автомобіля перевищує 60 км/год. Голосове повідомлення не відтворюється для небезпек, пов'язаних із погодними умовами.

### Надсилання повідомлень про небезпеку

Автомобіль надсилає повідомлення про автоматично розпізнані небезпечні ситуації.

▶ **Надсилання повідомлень про небезпеку самостійно:** коли відображається карта, торкніться мультимедійного дисплея. Відображається меню «Навігація».

▶ Виберіть

▶ Виберіть **Повідомлення про подію на дорозі**. Відображується запит.

▶ Виберіть **Так**.

З'являється повідомлення **Дякуємо за підтримку в попередженні нещасних випадків!**

### Карта та компас

#### Налаштування масштабу карти

Мультимедійна система:



#### Збільшення

▶ Якщо відображається карта, короткочасно двічі поспіль торкніться пальцем мультимедійного дисплея.

або

▶ Розведіть на мультимедійному дисплеї два пальці в різні боки.

#### Зменшення

▶ Торкніться двома пальцями мультимедійного дисплея.

або

▶ Зведіть на мультимедійному дисплеї два пальці разом.

**i** Можна налаштувати одиницю вимірювання для масштабу карти (→ стор. 240).

## Переміщення карти

Мультимедійна система:



- ▶ Коли відображається карта, проведіть пальцем на сенсорному екрані в будь-якому напрямку.

Якщо карта була переміщена, у рядку стану з'являється, наприклад, така інформація:

- Відображається відстань від поточного місцезнаходження автомобіля.
- Відображається інформація щодо поточного положення карти, наприклад, назва вулиці.

Доступні такі функції:

- Вибір пункту призначення на карті (→ стор. 249).
- Вибір особливого об'єкта (→ стор. 247).
- Відображення подій на дорозі на карті (→ стор. 262).

Функція доступна не в усіх країнах.

- ▶ **Скидання карти до поточного місцезнаходження автомобіля:** торкніться символу

## Повертання карти

- ▶ На мультимедійному дисплеї поверніть два пальці вліво або вправо.

## Вибір орієнтування карти

Мультимедійна система:



▶ Розширені

- ▶ Виберіть Вид.
- ▶ Виберіть Орієнтування карти.
- ▶ Оберіть опцію. Позначка ● показує поточне налаштування.

Доступні такі опції:

- Опція **Напрямок руху в 2D:** карта в 2-вимірному вигляді і спрямована за напрямком руху автомобіля.
- Опція **Північн. напрям. 2D:** карта в 2-вимірному вигляді і орієнтована на північ.
- Опція **3D:** карта в 3-вимірному вигляді і спрямована за напрямком руху автомобіля.

або

- ▶ **За допомогою меню швидкого доступу:** кілька разів торкніться на карті символу компаса

Огляд змінюється в такій послідовності: **3D, Напрямок руху в 2D, Північн. напрям. 2D.**

Якщо карта переміщується, можна обирати між **3D і Північн. напрям. 2D.**

## Вибір символів особливих об'єктів для відображення на карті

Мультимедійна система:



Особливими об'єктами є, наприклад, заправні станції та готелі. Вони можуть відображатися на карті як символи. Не усі особливі об'єкти є усюди доступними.

Особисті особливі об'єкти — це пункти призначення, збережені вами, наприклад, на пристрої USB.

- ▶ Індикацію символів особливих об'єктів на карті можна вмикати та вимикати як обране.

- ▶ **Увімкнення/вимкнення за допомогою швидкого доступу:** якщо доступно, увімкніть або вимкніть **Симв.об'єкт.підв. інтересу.**

Символи особливих об'єктів відображаються на карті відповідно до обраних категорій.

або

- ▶ **Увімкнення/вимкнення в меню:** оберіть **Розширені.**

- ▶ Виберіть Вид.

- ▶ Виберіть Елементи карти.

- ▶ Виберіть **Симв.об'єкт.підв. інтересу.** Відображається меню **СИМВ.ОБ'ЄКТ. ПІДВ. ІНТЕР..**

- ▶ Увімкніть або вимкніть **Індик.об'єкт.підв. інтересу.**

## Вибір категорій

- ▶ У меню оберіть **СИМВ.ОБ'ЄКТ. ПІДВ. ІНТЕР. Усі категорії**

- ▶ Увімкніть або вимкніть **Показати всі.**



Якщо опція увімкнена, на карті відображатимуться символи особливих об'єктів усіх категорій.

або

- ▶ Оберіть категорії та підкатегорії (якщо доступно)

- ▶ Увімкніть або вимкніть категорії. На карті відображаються символи особливих об'єктів обраних категорій.

### Вибір особистих особливих об'єктів

- ▶ У меню оберіть **СИМВ.ОБ'ЄКТ. ПІДВ. ІНТЕР. Особ. об'єкти підв.інтер.** .
- ▶ Оберіть категорію .
- ▶ Увімкніть або вимкніть **Відображ. на карті**. Якщо індикацію увімкнено і автомобіль наближається до особистого особливого об'єкта цієї категорії, може надаватися візуальний і акустичний сигнал.
- ▶ **Сигнал при наближенні до особливого об'єкта:** оберіть категорію або особистий особливий об'єкт .
- ▶ Увімкніть або вимкніть **Візуальна вказівка та Акустичн. вказівка**.

### Увімкнення/вимкнення індикації категорій для швидкого доступу



- ▶ У меню **СИМВ.ОБ'ЄКТ. ПІДВ. ІНТЕР.** увімкніть або вимкніть категорію.

### Скидання індикації символів особливих об'єктів

- ▶ У меню оберіть **СИМВ.ОБ'ЄКТ. ПІДВ. ІНТЕР. Скидання об'єкт.підв.інт..** Налаштування скидаються на стандартні.

### Вибір текстової інформації для відображення на карті

Мультимедійна система:

- ▶   **▶▶ Навігація** 
- ▶▶ **Розширені**

- ▶ Виберіть **Вид**.
- ▶ Виберіть **Текстова інформація**.
- ▶ У розділі **НИЖНІЙ РЯДОК** оберіть опцію. Позначка ● показує поточне налаштування.

Доступні такі опції:

- Опція **Актуальна дорога**  
У нижньому рядку відображається дорога, по якій зараз їде даний автомобіль. Якщо карта переміщується, під курсором з'являється назва вулиці, назва особистого особливого об'єкта або область.
- Опція **Географічні координати** відображає в нижньому рядку таку інформацію:
  - Широта та довгота
  - Індикація висоти

Індикація висоти може відрізнитися від реальної.

- Кількість супутників, які приймаються  
Якщо карта не переміщується, інформація не з'являється.
- Опція **Жодної**  
Мультимедійний дисплей не відображає текстову інформацію в нижньому рядку.

### Інформація про автомагістраль, увімкнення/вимкнення

Мультимедійна система:

- ▶   **▶▶ Навігація** 

- ▶ **За допомогою швидкого доступу:** увімкніть або вимкніть **Інфо про автомагістраль**. Дисплейна кнопка активована або вимкнена.

або

- ▶ **За допомогою меню:** оберіть **Розширені**.

- ▶ Виберіть **Вид**.
- ▶ Виберіть **Текстова інформація**.
- ▶ Увімкніть або вимкніть **Інфо. про автомагістраль**.  
Якщо ця дисплейна кнопка активована, під час руху по автомагістралі з'являється додаткова інформація про об'єкти попереду. А саме: парковки, місця для відпочинку або виїзди на автомагістраль.

### Відображення наступного перехрестя

#### Передумови

- Навігація до пункту призначення не активна.

Мультимедійна система:

- ▶   **▶▶ Навігація** 
- ▶▶ **Розширені**

- ▶ Виберіть **Вид**.
- ▶ Виберіть **Текстова інформація**.
- ▶ Увімкніть **Наступне перехрестя**. Дисплейна кнопка активована. Якщо ця опція увімкнена і поїздка відбувається без навігації до пункту призначення, біля верхнього краю дисплея відображається назва найближчої вулиці, що перетинає поточну.

## Відображення версії карти

Мультимедійна система:



▶▶ Розширені

- ▶ Виберіть Вид.
- ▶ Виберіть Версія карти. Відображається детальна інформація.
- ▶ (i) За допомогою послуги оновлення картографічних даних онлайн, яка надається Mercedes PRO connect, можна оновити картографічні дані (→ стор. 268). Коли доступна нова версія карти, на мультимедійному дисплеї відображається відповідне сповіщення.
- ▶ (i) Інформацію про нові версії цифрової карти ви отримуєте на авторизованій станції техобслуговування Mercedes-Benz.

## Огляд уникнення ділянки маршруту

Ви можете уникати ділянки на маршруті, якими не бажаєте їхати.

Для маршруту враховуються автомагістралі або багатосмугові швидкісні дороги, що проходять через ділянку, яку потрібно уникнути.

## Уникнення нової ділянки маршруту

Мультимедійна система:



▶▶ Розширені ▶▶ Маршрут

▶▶ Опції уникнення ▶▶ Уникнення ділянок

- ▶ Виберіть Уникати нової місцевості.
- ▶ **Запуск на карті:** оберіть По карті.
- ▶ Переміщення карти (→ стор. 265).
- ▶ **Запуск через пошук пункту призначення:** оберіть За доп. введення адреси.
- ▶ Введіть адресу (→ стор. 245).
- ▶ Оберіть пункт призначення в переліку або прийміть за допомогою . З'являється карта.
- ▶ **Відображення ділянки:** торкніться або натисніть елемент керування. З'являється червоний прямокутник. Він виділяє ділянку, яку треба уникнути.
- ▶ **Зміна масштабу карти:** розведіть або зведіть два пальці на мультимедійному дисплеї. Масштаб карти збільшується або зменшується.
- ▶ **Встановлення ділянки:** натисніть елемент керування. Ділянка внесена до списку.

## Змінити ділянку, яку потрібно оминати

Мультимедійна система:



▶▶ Розширені ▶▶ Маршрут

▶▶ Опції уникнення ▶▶ Уникнення ділянок

- ▶ Оберіть ділянку у списку.
- ▶ Виберіть Редагувати.
- ▶ **Переміщення ділянки на карті:** на елементі керування проведіть пальцем у будь-якому напрямку.
- ▶ **Зміна розміру ділянки:** торкніться або натисніть елемент керування.
- ▶ На елементі керування проведіть пальцем вгору або вниз.
- ▶ Торкніться або натисніть елемент керування.
- ▶ **Врахування ділянки для маршруту:** оберіть ділянку в списку.
- ▶ Увімкніть Уникати ділянки. Дисплейна кнопка активована. Якщо навігація до пункту призначення активна, розраховується новий маршрут. Якщо маршрут досі відсутній, налаштування враховується для наступної навігації до пункту призначення. У наступних випадках маршрут може містити ділянку, яку потрібно оминати:
  - Пункт призначення розташований на ділянці, яку потрібно оминати.
  - Маршрут містить автомагістралі або багатокілісні швидкісні шосе, що проходять через ділянку, яку потрібно оминати.
  - Немає доцільної альтернативи маршруту.

## Видалення ділянки

Мультимедійна система:



▶▶ Розширені ▶▶ Маршрут

▶▶ Опції уникнення ▶▶ Уникнення ділянок

- ▶ **Видалення ділянки:** оберіть ділянку в списку.
- ▶ Виберіть Видалення.
- ▶ Підтвердіть запит, натиснувши Так.
- ▶ **Видалення всіх ділянок:** якщо вказано принаймні дві ділянки, які потрібно уникнути, оберіть Видалити все.

► Підтвердіть запит, натиснувши **Так**.

### Огляд оновлення картографічних даних

#### Виконання оновлення на авторизованій станції техобслуговування Mercedes-Benz

Дані цифрової карти застарівають так само, як і звичайні дорожні карти. Оптимальна навігація до пункту призначення можлива лише з актуальними картографічними даними. Інформацію про нові версії цифрової карти ви отримаєте на авторизованій станції техобслуговування Mercedes-Benz.

Оновлення даних можна виконати на авторизованій станції техобслуговування Mercedes-Benz.

#### Оновлення карт онлайн

За допомогою послуги оновлення картографічних даних онлайн, яка надається Mercedes PRO connect, відбувається оновлення картографічних даних.

Ця послуга підтримується не в усіх країнах.

Можна використовувати такі можливості під час оновлення:

- Для одного регіону (автоматичне оновлення карт)

Для автоматичного оновлення карти повинно бути активоване системне налаштування **Автоматичне оновлення онлайн** (→ стор. 242).

- Для кількох або всіх регіонів (оновлення карт вручну)

Картографічні дані спочатку завантажуються на носії даних, а потім оновлюються в мультимедійній системі.

Докладніша інформація про оновлення карт онлайн: <http://www.mercedes.pro>.

### Огляд картографічних даних

Ваш автомобіль постачається з заводу з картографічними даними. Залежно від країни картографічні дані для вашого регіону встановлені або додаються на носії даних.

Якщо картографічні дані уже використовувалися в автомобілі та ними потрібно скористатися знову, код активації вводити не потрібно.

Для картографічних даних, які були отримані з носія даних, необхідно ввести наданий код активації.

- ⓘ Якщо ви зберігаєте картографічні дані на носії даних, використовуючи службу онлайн-оновлення карт, введення коду не

потрібне. Код активації зберігається на носії даних при завантаженні.

При введенні коду активації зважайте на те, що:

- Код активації дійсний для одного автомобіля.
- Не можна передавати код активації.
- Код активації шестизначний.

Зверніться до фахівців авторизованої станції техобслуговування Mercedes-Benz при виникненні нижчезазначених проблем:

- Мультимедійна система не приймає код активації.
- Ви втратили код активації.

### Відображення компаса

Мультимедійна система:

►   ► **Навігація**

►  ► **Місцезнаходження**

► Виберіть **Компас**.

Індикація компаса відображає таку інформацію:

- поточний напрямок руху з кутом напрямку (формат 360°) і напрямком за компасом
- координати довготи і широти в градусах, хвилинах і секундах
- висота (округлена)
- кількість супутників GPS, що приймаються

Інформація доступна не в усіх країнах.

### Відображення кібли

Мультимедійна система:

►   ► **Навігація**

►  ► **Місцезнаходження**

Функція доступна не в усіх країнах.

► Оберіть **Кібла**.

Стрілка компаса вказує напрямок на Мекку, базуючись на поточному напрямку руху.

Відображається кількість супутників, які приймаються.

### Автоматичне налаштування масштабу карти

Мультимедійна система:

►   ► **Навігація** ► 

► **Розширені**

► Виберіть **Вид**.

► Виберіть **Орієнтування карти**.

▶ Увімкніть **Автоматичне наближення**. Дисплейна кнопка активована. Масштаб карти налаштовується автоматично залежно від швидкості руху автомобіля та класу дороги.

ⓘ Автоматично налаштований масштаб карти можна змінювати вручну. Він знову автоматично налаштовується через декілька секунд.

### Відображення супутникової карти

Мультимедійна система:



▶ Розширені

▶ Виберіть **Вид**.

▶ Виберіть **Елементи карти**.

▶ Увімкніть або вимкніть **Супутникова карта**. Якщо дисплейна кнопка активована, супутникові карти відображаються в масштабі від 2 км.

Якщо дисплейна кнопка вимкнена, супутникові карти не відображаються в масштабах карти від 2 км до 20 км.

ⓘ Супутникові карти цих масштабів доступні не в усіх країнах.

### Відображення подальшої інформації та іншого змісту карт

#### Передумови

- Ви маєте обліковий запис користувача на Mercedes PRO connect.
- Служба доступна.
- Служба була активована.

Мультимедійна система:



▶ Розширені

▶ Виберіть **Вид**.

▶ Виберіть **Елементи карти**.

▶ Прокрутіть вгору і викличте розділ **ЗМІСТ КАРТ ОНЛАЙН**.

Відображаються доступні послуги. Послуги надаються Mercedes PRO connect.

▶ Увімкніть послугу, наприклад, **Погода**.

На навігаційній карті відображається поточна інформація про погоду, наприклад, температура або хмарність. Інформація, пов'язана з послугами, наприклад, символ погоди, відображається не в усіх масштабах карти.

Докладніша інформація щодо доступних послуг та відображення інформації в масштабах карт: <http://www.mercedes.pro>  
Сервіси доступні не в усіх країнах.

## Служба паркування

### Вказівки щодо служби паркування

**⚠ УВАГА!** Небезпека ДТП та травмування внаслідок недотримання максимально припустимої висоти в'їзду

Якщо висота автомобіля перевищує максимально припустиму висоту в'їзду критих стоянок і підземних гаражів, можна пошкодити дах та інші частини автомобіля.

Можлива небезпека травмування пасажирів.

▶ Перш ніж заїжджати до критої стоянки або підземного гаража, слід врахувати дані максимально припустимої висоти в'їзду, вказані на місці на спеціальному знаку.

▶ Коли висота автомобіля перевищує максимально припустиму висоту в'їзду, враховуючи наявні встановлені додаткові конструкції, заборонено заїжджати до критої стоянки або підземного гаража.

Ця служба доступна не в усіх країнах.

### Вибір місця для парковки

**!** **ВКАЗІВКА** Перед вибором місця паркування

Дані базуються на інформації, наданій відповідним постачальником послуг.

Mercedes-Benz не несе відповідальності за точність наданої інформації, яка стосується критої стоянки або місця паркування.

▶ Завжди враховуйте місцеву інформацію та умови.

### Передумови

- Навігаційна служба доступна, підключена та активована на порталі Mercedes PRO.

До обсягу навігаційних служб належить служба паркування.

- **Парковка** увімкнено (→ стор. 270).

Мультимедійна система:



»» **Навігація**

▶ Торкніться на карті **P**.

▶ Виберіть місце для парковки.

На карті відображаються місця для паркування поблизу.

Відображається така інформація (якщо доступно):

- Адреса пункту призначення, відстань від поточного місцезнаходження автомобіля та час прибуття
- Інформація про криту стоянку/місце для паркування

Наприклад, години роботи, плата за парковку, поточна наявність вільних місць, макс. тривалість парковки, **макс.**

#### **висота в'їзду**

Відображення службою паркування максимальної висоти в'їзду не скасовує необхідність урахування фактичних умов.

- Наявні можливості оплати (Mercedes pay, монети, банкноти, картка)
- Подробиці про тарифи паркування
- Кількість вільних місць на автостоянці
- Тип оплати (наприклад, в автоматі)
- Служби/об'єкти можливостей паркування

- Телефонний номер

▶ Розрахунок маршруту (→ стор. 250).

Додатково можна вибрати такі функції (якщо доступно):

- Пошук особливих об'єктів у прилеглому районі.
- Збереження пункту призначення.
- Виклик пункту призначення.
- Передача пункту призначення через NFC або QR-код.
- Виклик веб-адреси.
- Відображення пункту призначення на карті.

### **Відображення на карті можливостей паркування**

#### **Передумови**

- Навігаційна служба доступна, підключена та активована на порталі Mercedes PRO.

До обсягу навігаційних служб належить служба паркування.

Мультимедійна система:



»» **Навігація**



▶ Увімкніть **Парковка**.

Дисплейна кнопка активована. Відображаються можливості паркування навколо поточного місцезнаходження автомобіля.

**Телефон**

**Телефонія**



## Огляд меню телефону

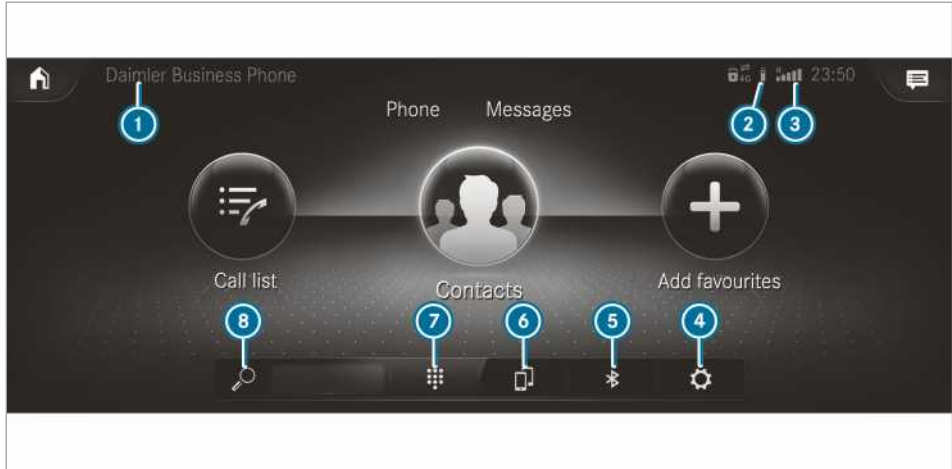

- ① Ім'я пристрою Bluetooth® наразі підключеного мобільного телефону/ мобільного телефона на передньому плані (режим підключення двох телефонів)
- ② Стан акумуляторної батареї підключеного мобільного телефона
- ③ Інтенсивність сигналу мережі мобільного зв'язку
- ④ Опції
- ⑤ Диспетчер пристроїв
- ⑥ Заміна мобільного телефона (режим підключення двох телефонів)
- ⑦ Цифровий блок
- ⑧ Пошук контактів

## Огляд профілю Bluetooth®

Профіль Bluetooth® мобільного телефона	Функціонування
PBAP (Phone Book Access Profile)	Контакти відображаються в мультимедійній системі автоматично
MAP (Message Access Profile)	Можна використовувати функції повідомлень

## Огляд режимів роботи телефону

Доступні такі режими роботи телефону:

- Мобільний телефон підключений за допомогою Bluetooth® до мультимедійної системи (→ стор. 272).
- Два мобільні телефони підключені за допомогою Bluetooth® до мультимедійної системи (режим підключення двох телефонів).

- За допомогою мобільного телефона на передньому плані ви може користуватися повним обсягом функцій мультимедійної системи.
- За допомогою мобільного телефона на задньому плані ви можете приймати вхідні дзвінки та повідомлення. Ви можете в будь-який час змінити мобільний телефон на передньому плані на телефон на задньому плані (→ стор. 273).

- ① Незалежно від цього функціями профілю Bluetooth® Audio можна користуватися за допомогою будь-якого мобільного телефона (→ стор. 292).

## Вказівки щодо телефонії

**⚠ УВАГА** Небезпека відволікання внаслідок користування комунікаційними приладами під час поїздки

Використання в автомобілі інтегрованих інформаційних систем під час руху може

відволікти вас від ситуації на дорозі. Крім того, ви можете втратити контроль над керуванням автомобіля.

- ▶ Користуйтеся цими пристроями лише у випадках, коли ситуація на дорозі це дозволяє.
- ▶ Якщо цього не можна гарантувати, зупиніться відповідно до правил дорожнього руху і виконайте введення, коли автомобіль стоїть.

**⚠ УВАГА!** Небезпека відволікання внаслідок користування мобільними приладами під час поїздки

Використання під час руху мобільних систем комунікації може відволікти вас від ситуації на дорозі. Крім того, ви можете втратити контроль над керуванням автомобіля.

- ▶ Використовуйте ці пристрої лише після зупинки автомобіля.

Під час експлуатації пристроїв мобільного зв'язку в автомобілі дотримуйтеся законодавчих положень країни, в якій ви наразі перебуваєте.

Докладнішу інформацію ви отримаєте на авторизованій станції техобслуговування Mercedes-Benz або за адресою: <http://www.mercedes-benz.com/connect>

### Інформація щодо телефонії

Під час руху розмова може припинитись у таких ситуаціях:

- На ділянці шляху відсутнє достатнє покриття мережі зв'язку.
- Ви змінюєте одну прийомопередавальну станцію стільникового зв'язку на іншу, яка не має вільного каналу голосового зв'язку.
- SIM-карта, що використовується, не є сумісною з доступною мережею.
- Мобільний телефон з двома картами одночасно працює в мережі обох SIM-карт.

Для кращої якості розмови мультимедійна система підтримує розмови в форматі HD Voice®. Для цього мобільні телефони та оператор мобільного зв'язку співрозмовника мають підтримувати формат HD Voice®.

Якість розмови залежить від якості зв'язку.

## Підключення мобільного телефону

### Передумови

- Bluetooth® на мобільному телефоні увімкнений (див. керівництво з експлуатації, надане виробником).
- Bluetooth® у мультимедійній системі увімкнений (→ стор. 238).

Мультимедійна система:



### Пошук мобільного телефону

- ▶ Виберіть **Підключ. новий пристрій**.

### Підключення мобільного телефону (авторизація через підключення Secure Simple Pairing)

- ▶ Оберіть мобільний телефон.
- ▶ У мультимедійній системі та на мобільному телефоні відображається код.
- ▶ **Коди збігаються:** підтвердіть код на мобільному телефоні.

- ⓘ У старіших моделях мобільних телефонів введіть для авторизації 1-16-значний цифровий код на мобільному телефоні та в мультимедійній системі.
- ⓘ У мультимедійній системі можна авторизувати до 15 мобільних телефонів. Авторизовані мобільні телефони підключаються автоматично.
- ⓘ Підключений мобільний телефон можна також використовувати як аудіопристрій Bluetooth® (→ стор. 292).

### Підключення другого мобільного телефону (режим підключення двох телефонів)

### Передумови

- Принаймні один мобільний телефон уже підключений за допомогою Bluetooth® до мультимедійної системи.

Мультимедійна система:



- ▶ Оберіть **Підключ. новий пристрій**.
- ▶ Оберіть мобільний телефон.
- ▶ Оберіть **3 <Mobile phone>**.
- ▶ Обраний мобільний телефон підключений до мультимедійної системи.

## Функції мобільних телефонів у режимі підключення двох телефонів

### Огляд функцій

Функції мобільного телефона на передньому плані	Функції мобільного телефона на задньому плані
Повний обсяг функцій	Вхідні дзвінки та повідомлення

## Зміна мобільного телефона (режим підключення двох телефонів)

Мультимедійна система:

Телефон

▶ Оберіть

У зазначених підменю ви також можете змінювати два підключені мобільні телефони:

- Контакти
- Перелік викликів
- Повідомлення

Після заміни мобільних телефонів в одному з підменю мобільний телефон на передньому плані замінюється на мобільний телефон на задньому плані.

## Зміна функції мобільного телефона

Мультимедійна система:

Телефон ▶▶

### Активізація функцій

▶ Оберіть у рядку мобільного телефона сірий символ.  
Активується відповідна функція.

### Деактивація функцій

- ▶ **Активна одна функція:** оберіть у рядку мобільного телефона кольоровий символ. Мобільний телефон від'єднується від мультимедійної системи.
- ▶ **Активні декілька функцій:** оберіть у рядку мобільного телефона сірий символ. Відповідна функція деактивується.

## Заміна мобільного телефона

Мультимедійна система:

Телефон ▶▶

- ▶ **Відсутній авторизований мобільний телефон:** оберіть **Підключ. новий пристрій**.
- ▶ Оберіть мобільний телефон.

▶ **Мобільний телефон, який авторизується вперше:** підтвердіть на мобільному телефоні цифровий код.

## Використання в режимі підключення одного телефона

▶ Виберіть **Лише Device\_name**.  
Мобільний телефон, який авторизується вперше, під'єднується в режимі підключення одного телефону.

Якщо мобільний телефон вже був авторизований і був під'єднаний у режимі підключення одного телефона, він знову під'єднується в режимі одного телефона.

Якщо мобільний телефон вже був авторизований і був під'єднаний у режимі підключення двох телефонів разом з іншим мобільним телефоном, у подальшому він під'єднуватиметься в режимі одного телефона.

## Використання в режимі підключення двох телефонів

▶ Виберіть **3 <Mobile phone>**.  
Мобільний телефон, який авторизується вперше, з'єднується разом з вибраним мобільним телефоном у режимі підключення двох телефонів.

Якщо мобільний телефон вже був авторизований і під'єднаний у режимі підключення одного телефона, у подальшому він під'єднуватиметься разом із вибраним мобільним телефоном у режимі підключення двох телефонів.

Якщо мобільний телефон раніше був підключений до іншого мобільного телефона, це з'єднання буде розірване.

## Мобільний телефон, роз'єднання/деавторизація

Мультимедійна система:

Телефон ▶▶

- ▶ Оберіть у рядку мобільного телефона.
- ▶ **Роз'єднання:** оберіть **Роз'єднання**.  
У разі потреби мобільний телефон автоматично підключиться під час наступного запуску автомобіля.
- ▶ **Скасування авторизації:** оберіть **Скасування авторизації**.

## Інформація про Near Field Communication (NFC)

Використовуючи NFC, на короткій відстані можна безконтактно здійснювати обмін даними або підключати мобільний телефон до мультимедійної системи.

Без авторизації мобільного телефона доступні такі функції:

- надсилання URL або контакту для перегляду в мультимедійній системі (див. керівництво з експлуатації, надане виробником)
- налаштування даних для доступу автомобіля до бездротової локальної мережі (WLAN) через системні налаштування (→ стор. 239)

Докладнішу інформацію ви знайдете за посиланням: <http://www.mercedes-benz.com/connect>

## Використання мобільного телефона через Near Field Communication (NFC)

### Передумови

- Функцію NFC на мобільному телефоні увімкнено (див. керівництво з експлуатації, надане виробником).
- Екран мобільного телефона увімкнено та розблоковано (див. керівництво з експлуатації, надане виробником).

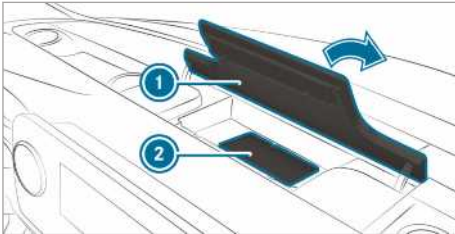

- ▶ Відкрийте кришку речового відділення ① над мультимедійним дисплеєм.
- ▶ **Підключення мобільного телефона:** тримайте зону NFC мобільного телефона (див. керівництво з експлуатації, надане виробником) на килимку ② або покладіть мобільний телефон на нього.
- ▶ Дотримуйтеся подальших вказівок на мультимедійному дисплеї, щоб підключити мобільний телефон. Мобільний телефон у режимі підключення одного телефона (→ стор. 272). Підключення мобільного телефона в режимі підключення двох телефонів (→ стор. 272).

- ▶ **Підключення мобільного телефона:** тримайте зону NFC мобільного телефона (див. керівництво з експлуатації, надане виробником) на килимку або покладіть мобільний телефон на нього.
- ▶ Дотримуйтеся подальших вказівок на мультимедійному дисплеї для зміни мобільного телефона в режимі підключення одного або двох телефонів (→ стор. 273).
- ▶ У разі потреби підтвердіть вказівки на вашому мобільному телефоні (див. керівництво з експлуатації, надане виробником).

Докладнішу інформацію ви знайдете за посиланням: <http://www.mercedes-benz.com/connect>

## Налаштування гучності прийому та передачі

### Передумови

- Мобільний телефон підключений (→ стор. 272).

Мультимедійна система:



Ця функція забезпечує оптимальну якість розмови.

- ▶ Виберіть **Гучність**.
- ▶ Налаштуйте **Гучність прийому** та **Гучність передачі**.

Більше інформації щодо рекомендованого режиму прийому та гучності передачі: <http://www.mercedes-benz.com/connect>

## Налаштування сигналу виклику

Мультимедійна система:



- ① Врахуйте, що для регулювання гучності прийому і передачі слід вибрати відповідний мобільний телефон.
- ▶ Виберіть **Сигнали виклику**.
- ▶ Налаштування сигналу виклику.
- ① Якщо на мобільному телефоні підтримується функція передачі сигналу виклику, замість сигналу автомобіля ви почуєте сигнал виклику мобільного телефона.

## Функція розпізнавання мовлення мобільним телефоном, увімкнення/вимкнення



### Передумови

- Мобільний телефон на передньому плані підключений до мультимедійної системи (→ стор. 272).

### Увімкнення функції розпізнавання мовлення мобільним телефоном

- Натисніть та утримуйте протягом однієї секунди кнопку на багатофункціональному рульовому колесі . Ви можете використовувати функцію розпізнавання мовлення мобільним телефоном.

### Вимкнення функції розпізнавання мовлення мобільним телефоном

- На багатофункціональному рульовому колесі натисніть кнопку  або .
-  Якщо мобільний телефон підключений за допомогою інтеграції смартфона, то функція розпізнавання мовлення на цьому мобільному телефоні вмикається або вимикається.



## Виклики

### Телефонні розмови

Мультимедійна система:

   Телефон

### Здійснення виклику через набір номера

- Оберіть .
- Наберіть номер.
- Оберіть . Здійснюється виклик.

### Приймання виклику

- Оберіть  **Прийняти**.

### Відхилення виклику



- Оберіть  **Відхилити**.

### Завершення телефонної розмови

- Оберіть .

### Активція функцій під час виклику

Під час виклику доступні такі функції:

-  **Завершити виклик**
-  **Вимк. мікроф**

 **Цифр. клав.** (відображується для відправлення сигналів DTMF)

 **Дод. виклику**

 **Через тел.** (розмова в режимі гучного зв'язку перемикається на мобільний телефон)

- Оберіть функцію.

### Телефонні розмови з кількома абонентами

#### Передумови

- Дзвінок активний (→ стор. 275).
- Додаткова телефонна розмова розпочата.

#### Перемикання між телефонними розмовами

- Оберіть контакт. Обрана телефонна розмова в активному режимі. Інший виклик переходить у режим утримання.

#### Активція утримуваного дзвінка

- Виберіть контакт утримуваного дзвінка.

#### Ведення телефонної конференції

- Виберіть  **Конференція**. Новий учасник підключається до телефонної конференції.

#### Завершення активної телефонної розмови

- Виберіть  **Завершити виклик**.

 У деяких мобільних телефонах утриманий виклик переходить в активний стан одразу після завершення поточної розмови.

#### Приймання/відхилення виклику другої лінії

#### Передумови

- Дзвінок активний (→ стор. 275).

Якщо під час телефонної розмови надходить ще один дзвінок, відображається вказівка.

Залежно від мобільного телефона та оператора мобільного зв'язку лунає сигнал попередження про вхідний виклик.

Крім того, у режимі підключення двох телефонів ви чуєте звуковий сигнал, якщо виклик надходить на інший (ще не активний) мобільний телефон.

- Оберіть  **Прийняти**. Вхідний дзвінок активний.

Якщо до мультимедійної системи підключений лише один мобільний телефон, попередній виклик утримується.

Якщо під час розмови в режимі підключення двох телефонів ви приймаєте виклик на інший мобільний телефон, то поточний виклик завершується.

▶ Оберіть  [Відхилити](#).

① Доступ до функції та функціональні можливості залежать від вашого оператора мобільного зв'язку та мобільного телефона (див. керівництво з експлуатації, надане виробником).

## Контакти

### Інформація щодо меню «Контакти»

Меню «Контакти» містить у собі всі контакти з наявних джерел даних, наприклад, мобільного телефона або носія даних.

Залежно від джерела даних ви можете зберігати таку кількість контактів:

- контакти для тривалого зберігання: 3000 позицій
- контакти, завантажені з мобільного телефона: 5000 записів для одного мобільного телефона

У меню «Контакти» ви можете виконувати такі дії:

- телефонувати, наприклад, викликати контакти (→ стор. 277)
- здійснювати навігацію (→ стор. 248)
- створювати повідомлення (→ стор. 279)
- інші опції (→ стор. 277)

Контакти мобільного телефона відображаються автоматично, якщо мобільний телефон підключений до мультимедійної системи (→ стор. 272) та увімкнене автоматичне завантаження контактів (→ стор. 276).

Мультимедійна система може відображати рекомендації, спираючись на контакти, що часто використовуються, і вхідні та вихідні дзвінки (→ стор. 230). Рекомендації відображаються зверху у списку контактів.

### Завантаження контактів мобільного телефона

Мультимедійна система:

→  ▶▶ [Телефон](#) ▶▶ 

- ▶ Оберіть підключений мобільний телефон.
- ▶ Виберіть [Контакти та перел. викл.](#)

### Автоматично

- ▶ Увімкнення [Автоматична синхронізація контактів](#): активуйте світлодіодний символ.

### Вручну

- ▶ Вимкнення [Автоматична синхронізація контактів](#): деактивуйте світлодіодний символ.
- ▶ Оберіть [Синхронізація контактів](#).

### Виклик контакту

Мультимедійна система:

→  ▶▶ [Телефон](#) ▶▶ 

Для пошуку контактів доступні такі опції:

- пошук за ініціалами
- пошук за іменем
- пошук за номером телефона
- ▶ Введіть символи в полі пошуку.
- ▶ Оберіть контакт.  
На дисплеї з'являться детальні відомості контакту.

Контакт може містити такі дані:

- номери телефонів  
Номери телефонів можна зберігати в загальному обраному (→ стор. 231).
- адреси для навігації
- географічні координати
- інтернет-адреса
- адреса електронної пошти
- зв'язок (якщо задано)
- інформація щодо служб повідомлень

### Зміна формату імені контактів

Мультимедійна система:

→  ▶▶ [Телефон](#) ▶▶ 

- ▶ Виберіть [Загальні](#).
- ▶ Оберіть [Формат зображення](#).

Доступні такі опції:

- [Прізвище, ім'я](#)
- [Прізвище ім'я](#)
- [Ім'я, прізвище](#)
- ▶ Оберіть опцію.

## Огляд для імпорту контактів

### Контакти з різних джерел

Джерело	Передумови
 USB-пристрій	USB-пристрій підключений до роз'єму USB.
 Bluetooth®-з'єднання	Якщо Bluetooth® підтримує пересилання візитних карток vCards, ви можете отримати їх, наприклад, через мобільний телефон або ноутбук.  Bluetooth® активований у мультимедійній системі та на відповідному пристрої (див. керівництво з експлуатації, надане виробником).

### Імпорт контактів у меню «Контакти»

Мультимедійна система:

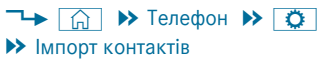





- ▶ Оберіть опцію.

### Збереження контакту мобільного телефона

Мультимедійна система:



- ▶ Вибір у рядку контакту мобільного телефона () .
- ▶ Оберіть .
- ▶ Оберіть **Зберегти в автомобілі**.
- ▶ Оберіть **Так**. Контакт, який збережений у мультимедійній системі, позначається в телефонній книзі символом .

### Виклик контакту

Мультимедійна система:





- ▶ Виберіть  **Пошук контакту**.
- ▶ Введіть символи в полі пошуку.
- ▶ Оберіть контакт.
- ▶ Оберіть номер телефону. Виконується виклик.

### Вибір інших опцій в меню «Контакти»

Мультимедійна система:



- ▶ Оберіть у рядку контакту .
- ▶ Оберіть .

Залежно від збережених даних для вибору доступні такі опції:

- [Додати голосову мітку/Видалити голосову мітку](#)
- [Визначити категорію/Видалити категорію](#)
- [Надіслати сигнали DTMF](#) (якщо номер із сигналами DTMF)  
Функція доступна при активному виклику.

- ▶ Оберіть опцію.



### Вибір опцій для рекомендацій у меню «Контакти»

#### Передумови

- Профіль призначено (→ стор. 229).
- Налаштування [Надавати рекомендації щодо контактів](#) увімкнене (→ стор. 230).

Мультимедійна система:



- ▶ Оберіть  **Переліки викликів**.
- ▶ Оберіть у рядку рекомендованого контакту .

Для вибору пропонуються такі опції:

- **Зберегти як обране**  
Пропозиції зберігаються в загальному обраному та з'являються на домашньому екрані.
- **Більше не пропонувати**
- ▶ Оберіть опцію.

### Видалення контактів

#### Передумови

- Контакти збережено в автомобілі.
- Для видалення окремого контакту він був вручну імпортований в автомобіль.

Мультимедійна система:





### Видалення усіх контактів

- ▶ Оберіть .
- ▶ Оберіть **Загальні**.

- ▶ Оберіть [Видалити контакти](#).
- ▶ Оберіть опцію.

### Видалення контакту

- ▶ Оберіть .
- ▶ Оберіть у рядку контакту .
- ▶ Оберіть .
- ▶ Оберіть [Видалити контакт](#).
- ▶ Оберіть [Так](#).

### Збереження контакту як обраного

Мультимедійна система:



- ▶ Оберіть контакт.
- ▶ Оберіть у рядку контакту .
- ▶ Оберіть номер телефону.  
Контакт буде збережений в огляді меню телефону як обраний.



### Видалення обраного в огляді меню телефону

Мультимедійна система:



- ▶ Виберіть обране в огляді меню телефону (→ стор. 278).
- ▶ Тривало натискайте на обране.
- ▶ Виберіть [Видалити](#).
- ▶ Виберіть [Так](#).

### Видалення всього обраного

- ▶ Торкніться  на мультимедійному дисплеї.
- ▶ Виберіть [Телефон](#).
- ▶ Виберіть .
- ▶ Оберіть підключений телефон.
- ▶ Виберіть [Контакти та перел. викл..](#)
- ▶ Виберіть [Видалити все обране?](#)
- ▶ Виберіть [Так](#).

## Перелік викликів

### Огляд переліку викликів

Залежно від того, чи підтримує ваш мобільний телефон профіль Bluetooth® PBAP, це може мати різний вплив на зовнішній вигляд і функції списку викликів.

Якщо підтримується профіль Bluetooth® PBAP, це має такі наслідки:

- Переліки викликів мобільного телефона відображаються в мультимедійній системі.
- При підключенні мобільного телефона в разі потреби підтвердіть з'єднання для профілю Bluetooth® PBAP.

Якщо профіль Bluetooth® PBAP не підтримується, спостерігаються такі особливості:

- Мультимедійна система створює свій власний перелік викликів, як тільки виклики були зроблені в автомобілі.
- Цей перелік викликів не синхронізований із переліками викликів у мобільному телефоні.

На основі часто використовуваних контактів, а також вхідних та вихідних викликів мультимедійна система може відображати пропозиції (→ стор. 230). Вони відображаються в переліку викликів.

### Здійснення виклику з переліку викликів

Мультимедійна система:





- ▶ Оберіть  [Переліки викликів](#).
- ▶ Оберіть запис.  
Здійснюється виклик.

### Виклик інших опцій у переліку викликів

Мультимедійна система:



- ▶ Виберіть  [Переліки викликів](#).
- ▶ Якщо контакти вже збережені: у рядку запису виберіть . Відображаються опції.
- ▶ Якщо контакти не збережені: виберіть .

### Вибір опцій для пропозицій у переліку викликів

#### Передумови

- Створено профіль (→ стор. 229).
- Налаштування [Надавати рекомендації щодо контактів](#) увімкнене (→ стор. 230).

Мультимедійна система:



- ▶ Виберіть  [Переліки викликів](#).



- ▶ Оберіть у рядку запропонованого запису .

Для вибору пропонуються такі опції:

- **Зберегти як обране**
  - **Більше не пропонувати**
- ▶ Оберіть опцію.

### Видалення переліку викликів

Мультимедійна система:



- ▶ Оберіть підключений мобільний телефон.
- ▶ Виберіть **Контакти та перел. викл.**
- ▶ Виберіть **Видалення переліку викликів**.
- ▶ Виберіть **Так**.

- ⓘ Ця функція доступна, лише якщо ваш мобільний телефон не підтримує профіль Bluetooth® PBAP.

## SMS

### Огляд функцій повідомлень

У меню «Повідомлення» ви можете приймати та відправляти SMS.

Якщо підключений мобільний телефон підтримує профіль Bluetooth® MAP, в мультимедійній системі можна використовувати функції повідомлень.

Більш детальну інформацію щодо налаштувань та функцій, наявних у мобільних телефонах із підтримкою Bluetooth®, ви отримаєте на авторизованій станції техобслуговування Mercedes-Benz або за адресою : <http://www.mercedes-benz.com/connect>

Деякі мобільні телефони вимагають після з'єднання з мультимедійною системою додаткових налаштувань (див. керівництво з експлуатації, надане виробником).

### Налаштування відображуваних повідомлень

Мультимедійна система:



- ▶ Оберіть підключений мобільний телефон.
  - ▶ Оберіть **Індикація повідомлення**
- Для вибору пропонуються такі опції:
- **Усі повідомлення**
  - **Нові та непрочитані повідомлення**
  - **Повідомлення під час руху**

- **Вимкнено** (функція повідомлень більше не доступна.)

- ▶ Оберіть налаштування.

### Зачитування повідомлення

Мультимедійна система:



- ▶ Оберіть журнал повідомлень із контактом.

### Використання функції «Зачитування»

- ▶ Оберіть повідомлення.

- ▶ Виберіть  .  
Повідомлення зачитується.

### Диктування та надсилання нового повідомлення

#### Передумови

- Інтернет-з'єднання встановлене.

Мультимедійна система:



- ▶ Оберіть нове повідомлення .

#### Додавання адресата

- ▶ Виберіть .
- ▶ Оберіть контакт.

#### Диктування тексту

- ▶ Виберіть  .  
Активується функція диктування.
- ▶ Промовте повідомлення.  
Після обробки голосового повідомлення воно відображається у вигляді тексту.

#### Надсилання повідомлення

- ▶ Виберіть **Надіслати**.

- ⓘ Під час зупинки автомобіля ви можете використовувати клавіатуру, щоб написати повідомлення. Для використання клавіатури інтернет-з'єднання не є необхідним.

### Відповідь на повідомлення в журналі повідомлень

Мультимедійна система:





- ▶ Оберіть журнал повідомлень із контактом.
- ▶ Виберіть  .  
Активується функція диктування.

- ▶ Промовте повідомлення.  
Після обробки голосового повідомлення воно відображається у вигляді тексту.
- ▶ Виберіть **Надіслати**.

**Використання шаблону для повідомлень**  
Мультимедійна система:

→  ▶ **Телефон** ▶ **Повідомлення**

**Надіслати шаблон як нове повідомлення**

- ▶ Оберіть нове повідомлення .
- ▶ Додайте адресата за допомогою .

Оберіть шаблон .

**Відповісти на повідомлення шаблоном**

- ▶ Оберіть журнал повідомлень із контактом.

Оберіть символ .

Оберіть шаблон .

**Пересилання повідомлення**

Мультимедійна система:

→  ▶ **Телефон** ▶ **Повідомлення**

- ▶ Оберіть журнал повідомлень із контактом.
- ▶ Тривалий час натискайте повідомлення.
- ▶ **Пересилання повідомлення:** оберіть **Переслати**.

**Виклик відправника повідомлення**

Мультимедійна система:

→  ▶ **Телефон** ▶ **Повідомлення**

- ▶ Оберіть журнал повідомлень із контактом.
- ▶ Оберіть .
- ▶ Оберіть **Зателефонувати**.

**Використання номера телефону або URL з SMS**

**Передумови**

- Для виклику URL наявне інтернет-з'єднання.

Мультимедійна система:

→  ▶ **Телефон** ▶ **Повідомлення**

- ▶ Оберіть журнал повідомлень із контактом.
- ▶ Оберіть номер телефону або URL у повідомленні.
- ▶ Під час вибору URL відкривається браузер.

Під час вибору номера телефону можливі такі варіанти:

- **Зателефонувати**
  - **Написати нове СМС-повідомлення**
- ▶ Оберіть опцію.

**Видалення повідомлення**

Мультимедійна система:

→  ▶ **Телефон** ▶ **Повідомлення**

- ▶ Оберіть контакт.
- ▶ Тривалий час натискайте повідомлення.
- ▶ **Видалення повідомлення:** оберіть **Видалити**.

**Apple CarPlay™**

**Огляд Apple CarPlay™**

**⚠ УВАГА!** Небезпека відволікання інформаційними системами або системами комунікації

Якщо ви під час руху користуєтесь інтегрованими інформаційними системами та засобами зв'язку, то це може відволікти вас від ситуації на дорозі. Крім того, ви можете втратити контроль над керуванням автомобіля.

- ▶ Користуйтеся цими пристроями лише у випадках, коли ситуація на дорозі це дозволяє.
- ▶ Якщо цього не можна гарантувати, зупиніться відповідно до правил дорожнього руху і виконайте введення, коли автомобіль стоїть.

Під час експлуатації мультимедійної системи дотримуйтеся законодавства країни, в якій ви наразі перебуваєте.

За допомогою Apple CarPlay™ можна користуватися функціями iPhone® через мультимедійну систему. Управління здійснюється за допомогою сенсорного екрана, панелі сенсорного керування або голосового управління Siri®. Голосове управління активується тривалим натисканням кнопки  на багатофункціональному рульовому колесі.

При застосуванні Apple CarPlay™ за допомогою голосового управління можна продовжувати керувати мультимедійною системою, використовуючи LINGUATRONIC (→ стор. 206).

Через Apple CarPlay™ до мультимедійної системи завжди можна підключити лише один мобільний телефон.

Також у режимі підключення двох телефонів при використанні Apple CarPlay™ за допомогою Bluetooth® до мультимедійної системи можна підключити лише наступний мобільний телефон.

Можливість використання Apple CarPlay™ залежить від країни.

Відповідальним за додаток та пов'язані з ним послуги і зміст є провайдер.

### Інформація щодо Apple CarPlay™

Під час використання Apple CarPlay™ медіа-джерело iPod® не доступне для iPhone®, який використовується.

Завжди може бути активною лише навігація за одним маршрутом. Якщо на мобільному телефоні запускається навігація за маршрутом і навігація за маршрутом активна в мультимедійній системі, вона завершується.



### Підключення iPhone® через Apple CarPlay™

#### Передумови

- Використовується поточна версія операційної системи вашого пристрою (див. керівництво з експлуатації, надане виробником).
- Повна функціональність Apple CarPlay™ можлива лише за наявності інтернет-з'єднання.
- iPhone® підключений через відповідний кабель до роз'єму USB  в мультимедійній системі (→ стор. 291).

Мультимедійна система:

 **Mercedes PRO та додатки**  
 ▶▶ **Смартфон** ▶▶ **Apple CarPlay**  
 ▶▶ **Запуск Apple CarPlay**

▶ Альтернатива: якщо Apple CarPlay™ активний (наприклад, коли відтворюється музика або використовується навігація), додаток можна викликати кнопками ,  або  (→ стор. 227).

### Приймання/відхилення положення щодо захисту даних

Під час першого запуску додатка: з'являється повідомлення з положеннями щодо захисту даних.

▶ Виберіть **Прийняти і запустити**.



### Вихід із Apple CarPlay™

▶ Натисніть кнопку .

▶ Apple CarPlay™ запускається автоматично, після того, як iPhone® з'єднають кабелем із системою. Якщо перед останнім відключенням Apple CarPlay™ не відобразився на передньому плані, при наступному підключенні додаток запускається у фоновому режимі. Apple CarPlay™ можна викликати через головне меню.



### Виклик налаштування звучання Apple CarPlay™

Мультимедійна система:

 ▶▶ **Mercedes PRO та додатки**  
 ▶▶ **Смартфон** ▶▶ **Apple CarPlay** ▶▶   
 ▶ Оберіть налаштування звучання.

### Налаштування управління за допомогою кнопок додатку

Мультимедійна система:

 ▶▶ **Mercedes PRO та додатки**  
 ▶▶ **Смартфон** ▶▶ **Apple CarPlay** ▶▶   
 ▶▶ **Загальні**

▶ Увімкнення **Управління за допомогою кнопок додатків**: активуйте світлодіодний символ.

▶ Вимкнення **Управління за допомогою кнопок додатків**: деактивуйте світлодіодний символ.

### Завершення роботи Apple CarPlay™

▶ **Завершення з'єднання Apple CarPlay™ (кабельного)**: завершіть з'єднання через кабель підключення між iPhone® і мультимедійною системою.

▶ Mercedes-Benz рекомендує від'єднувати кабель підключення лише під час зупинки автомобіля.

### Android Auto

#### Огляд Android Auto

**⚠ УВАГА!** Небезпека відволікання інформаційними системами або системами комунікації

Якщо ви під час руху користуєтесь інтегрованими інформаційними системами та засобами зв'язку, то це може відволікти вас від ситуації на дорозі. Крім того, ви можете

втратити контроль над керуванням автомобіля.

- ▶ Користуйтеся цими пристроями лише у випадках, коли ситуація на дорозі це дозволяє.
- ▶ Якщо цього не можна гарантувати, зупиніться відповідно до правил дорожнього руху і виконайте введення, коли автомобіль стоїть.

Під час експлуатації мультимедійної системи дотримуйтеся законодавства країни, в якій ви наразі перебуваєте.

За допомогою Android Auto функціями мобільних телефонів, які мають систему Android, можна користуватися через мультимедійну систему. Управління здійснюється за допомогою сенсорного екрану або голосового управління. Голосове управління активується тривалим натисканням кнопки  на багатофункціональному рульовому колесі.

При застосуванні Android Auto через голосове управління можна продовжувати керувати мультимедійною системою, використовуючи LINGUATRONIC (→ стор. 206).

Через Android Auto до мультимедійної системи завжди можна підключити лише один мобільний телефон.

Це також стосується режиму підключення двох телефонів.

Можливість використання додатків Android Auto та Android Auto Apps залежить від країни.

Відповідальним за додаток та пов'язані з ним послуги і зміст є провайдер.

### Інформація щодо Android Auto

Під час роботи з Android Auto різні функції мультимедійної системи, наприклад, медіа-джерело Bluetooth® Audio, стають недоступними.

Завжди може бути активною лише навігація за одним маршрутом. Якщо на мобільному телефоні запускається навігація за маршрутом і навігація за маршрутом активна в мультимедійній системі, вона завершується.

### Підключення мобільного телефона через Android Auto

#### Передумови

- Мобільний телефон підтримує Android Auto від Android 5.0.



- На мобільному телефоні налаштований Android Auto.
- Для використання телефонних функцій мобільний телефон підключений за допомогою Bluetooth® до мультимедійної системи (→ стор. 272).

Якщо до цього з'єднання не встановлювалося, воно встановлюється при використанні мобільного телефона з Android Auto.

- Мобільний телефон підключений через відповідний кабель до роз'єму USB  в мультимедійній системі (→ стор. 291).
- Для забезпечення повної функціональності Android Auto наявне інтернет-з'єднання.

Мультимедійна система:

- ➔  **Mercedes PRO та додатки**
- ➔ **Смартфон** ➔ **Android Auto**
- ➔ **Запуск Android Auto**

▶ Альтернатива: якщо Android Auto активний (наприклад, коли відтворюється музика або використовується навігація), додаток можна викликати кнопками ,  або  (→ стор. 227).

- ⓘ З міркувань техніки безпеки перша активація Android Auto в мультимедійній системі повинна проводитися, коли автомобіль не рухається.

### Приймання/відхилення положення щодо захисту даних

З'являється повідомлення з положеннями щодо захисту даних.

- ▶ Виберіть **Прийняти і запустити**.

- ⓘ З міркувань техніки безпеки перша активація Android Auto в мультимедійній системі повинна проводитися, коли автомобіль не рухається.

### Вихід із Android Auto

- ▶ Натисніть кнопку .

- ⓘ Android Auto запускається автоматично після того, як мобільний телефон з'єднають кабелем із системою. Якщо Android Auto перед останнім роз'єднанням не відобразився на передньому плані, при наступному підключенні додаток запускається у фоновому режимі. Android Auto можна викликати, скориставшись головним меню.

**Виклик налаштувань звучання Android Auto**

Мультимедійна система:



 Mercedes PRO та додатки  



 Android Auto

 Оберіть налаштування звучання.

**Налаштування управління за допомогою кнопок додатку**

Мультимедійна система:





 Mercedes PRO та додатки  



 Android Auto  

 Загальні

-  Увімкнення **Управління за допомогою кнопок додатків**: активуйте світлодіодний символ.
-  Вимкнення **Управління за допомогою кнопок додатків**: деактивуйте світлодіодний символ.

**Завершення роботи Android Auto**

-  Розірвіть з'єднання між мобільним телефоном та мультимедійною системою, встановлене через кабель підключення.

Mercedes-Benz рекомендує від'єднувати кабель підключення лише під час зупинки автомобіля.

**Дані автомобіля, передані з Android Auto і Apple CarPlay™****Огляд переданих даних автомобіля**

При використанні Android Auto або Apple CarPlay™ на мобільний телефон передаються певні дані автомобіля. Це забезпечує оптимальне використання обраних послуг мобільного телефону. Активний доступ до даних автомобіля не виконується.

Передаються такі системні дані:

- версія програмного забезпечення мультимедійної системи
- ID системи (анонімно)

Передача цих даних призначена для оптимізації зв'язку між автомобілем та мобільним телефоном.

Для цього та для закріплення кількох автомобілів за мобільним телефоном довільно генерується ідентифікаційний код автомобіля.

Він ніяк не пов'язаний з ідентифікаційним номером автомобіля (VIN) і видаляється при скиданні мультимедійної системи (→ стор. 242).

Передаються такі дані стану автомобіля:

- встановлене положення коробки передач
- різниця між паркуванням, зупинкою, коченням та рухом
- денний/нічний режим комбінації приладів

Передача цих даних призначена для адаптації зображення до ситуації на дорозі.

Передаються такі дані розташування:



- координати
- швидкість
- напрямок компаса
- напрямок прискорення

Ці дані передаються лише при активній навігації для її покращення (наприклад, для продовження роботи в тунелі).

**Онлайн- та інтернет-функції****Інтернет-з'єднання****Інформація щодо інтернет-з'єднання**

**⚠ УВАГА!** Небезпека відволікання інформаційними системами або системами комунікації

Якщо ви під час руху користуєтесь інтегрованими інформаційними системами та засобами зв'язку, то це може відволікти вас від ситуації на дорозі. Крім того, ви можете втратити контроль над керуванням автомобіля.

-  Користуйтеся цими пристроями лише у випадках, коли ситуація на дорозі це дозволяє.
-  Якщо цього не можна гарантувати, зупиніться відповідно до правил дорожнього руху і виконайте введення, коли автомобіль стоїть.

Під час експлуатації мультимедійної системи дотримуйтеся законодавства країни, в якій ви наразі перебуваєте.

**⚠ УВАГА!** Небезпека відволікання внаслідок користування мобільними приладами під час поїздки

Використання під час руху мобільних систем комунікації може відволікти вас від ситуації на дорозі. Крім того, ви можете

втратити контроль над керуванням автомобіля.

▶ Використовуйте ці пристрої лише після зупинки автомобіля.

При використанні в автомобілі мобільних комунікаційних пристроїв дотримуйтеся законодавчих положень країни, в якій ви наразі перебуваєте.

Залежно від оснащення автомобіля, ви маєте такі можливості для встановлення інтернет-з'єднання:

- **Автомобілі з комунікаційним модулем:** використання Інтернету разом із сервісами Mercedes PRO connect та роумінгом даних (→ стор. 284).

Доступність Mercedes PRO connect залежить від країни. На цій сторінці можна перевірити доступність Mercedes PRO у вашій країні: <http://www.mercedes.pro>

- **Автомобілі без комунікаційного модуля:**
  - за допомогою Bluetooth®, використовуючи мобільний телефон, який підтримує передачу даних (→ стор. 284)
  - за допомогою WLAN, використовуючи мобільний телефон, який підтримує передачу даних (→ стор. 284)

Під час руху використання інтернет-функцій є обмеженим.

### Використання функцій інтернету за допомогою комунікаційного модуля

В автомобілях зі стаціонарним комунікаційним модулем інтернет-з'єднання надається через стаціонарно встановлену SIM-карту.

Щоб використовувати комунікаційний модуль для доступу до Інтернету, мають бути виконані такі передумови:

- Автомобіль оснащений стаціонарним комунікаційним модулем.
- Створено обліковий запис Mercedes PRO (→ стор. 221)
- Служба Mercedes PRO connect активна та готова до роботи.
- Служба Mercedes PRO connect активована для доступу до Інтернету.

❗ Для використання веб-браузера, інтернет-радіо або точки доступу WLAN необхідно придбати обсяг даних безпосередньо в оператора мобільного зв'язку. Для придбання

обсягу даних необхідно підключити ваш мобільний кінцевий пристрій до точки доступу WLAN автомобіля та зареєструватися в оператора мобільного зв'язку (→ стор. 239).

Дізнайтеся на авторизованій станції техобслуговування Mercedes-Benz, чи можливе придбання обсягу даних у вашій країні.

Якщо обсяг даних доступний, ви можете використовувати для кінцевого мобільного пристрою веб-браузер, інтернет-радіо та точку доступу WLAN.

### Встановлення інтернет-з'єднання без комунікаційного модуля через WLAN

#### Передумови

- Функція WLAN у мультимедійній системі активована (→ стор. 238).
- Функція WLAN на зовнішньому пристрої активована (див. керівництво з експлуатації, надане виробником).
- Дозвіл на доступ до Інтернету через WLAN активований (див. керівництво з експлуатації, надане виробником).

Інтернет-з'єднання через Bluetooth може погіршитись або не працювати, якщо:

- Мобільний телефон вимкнений.
- Функція використання мобільних даних у мобільному телефоні деактивована.
- Функція WLAN у мультимедійній системі вимкнена.
- Функція WLAN на зовнішньому пристрої вимкнена.
- На зовнішньому пристрої деактивовано дозвіл на доступ до Інтернету через WLAN.

Мультимедійна система:

- ▶  ▶▶ Налаштування ▶▶ Система
- ▶▶ WLAN та Bluetooth
- ▶▶ Налаштування Інтернет
- ▶▶ Підключення WLAN
- ▶ Оберіть мережу.
- ▶ Зареєструйтеся в мережі WLAN (→ стор. 238).

### Встановлення інтернет-з'єднання без комунікаційного модуля через Bluetooth®

#### Передумови

- Мобільний телефон підтримує профіль Bluetooth® PAN (Personal Area Network)

- Мобільний телефон підключений за допомогою Bluetooth® до мультимедійної системи (→ стор. 272).

Інтернет-з'єднання через Bluetooth® може погіршитись або не працювати, якщо:

- Мобільний телефон вимкнений.
- Мобільний телефон підключений як додатковий мобільний телефон.
- Покриття мобільної мережі недостатнє.
- Функція використання мобільних даних у мобільному телефоні деактивована.
- Функція Bluetooth® в мультимедійній системі вимкнена, мобільний телефон необхідно підключити через Bluetooth®.
- Функція Bluetooth® у мобільному телефоні вимкнена, мобільний телефон необхідно підключити через Bluetooth®.
- Мережа мобільного зв'язку або мобільний телефон не дозволяє одночасно використовувати телефонний зв'язок та мережу Інтернет.
- У мобільному телефоні не підтримується доступ до Інтернету через Bluetooth®.

Якщо мобільний телефон вперше підключений за допомогою Bluetooth® до мультимедійної системи, асистент допоможе вам встановити інтернет-з'єднання.

Ви також можете налаштувати інтернет-з'єднання вручну.

Докладнішу інформацію ви отримаєте за адресою <http://www.mercedes-benz.com/connect> або на авторизованій станції техобслуговування Mercedes-Benz.

Мультимедійна система:

→  ► [Налаштування](#) ► [Система](#)  
 ► [WLAN та Bluetooth](#)  
 ► [Налаштування Інтернет](#)  
 ► [Підключ.через Bluetooth](#)

- Оберіть мобільний телефон. Інтернет-з'єднання встановлено.

### Встановлення автоматичного інтернет-з'єднання

Мультимедійна система:

→  ► [Налаштування](#)  
 ► [WLAN та Bluetooth](#)  
 ► [Налаштування Інтернет](#)

- Позначте мобільний телефон.

- Оберіть .

- Увімкніть [Постійне Інтернет-підключення](#) .

### Скасування дозволу для доступу до Інтернету мобільного телефона

Мультимедійна система:

→  ► [Налаштування](#) ► [Система](#)  
 ► [WLAN та Bluetooth](#)  
 ► [Налаштування Інтернет](#)

- Оберіть у рядку мобільного телефона .
- Оберіть [Видалити налаштування конфігурації](#).
- Оберіть [Так](#).

### Відображення детальної інформації щодо мобільного телефона

Мультимедійна система:

→  ► [Налаштування](#) ► [Система](#)  
 ► [WLAN та Bluetooth](#)  
 ► [Налаштування Інтернет](#)

- Оберіть у рядку мобільного телефона .
- Оберіть [Детальніше](#).

### Встановлення інтернет-з'єднання

Мультимедійна система:

→  ► [Mercedes PRO та додатки](#)

- Наприклад, оберіть  [Браузер](#).

- ⓘ Мультимедійна система встановлює інтернет-з'єднання, як правило, автоматично. Якщо мультимедійна система не з'єднана з Інтернетом, інтернет-з'єднання встановлюється із застосуванням відповідної програми.

### Налаштування автоматичного розірвання інтернет-з'єднання без комунікаційного модуля

Мультимедійна система:

→  ► [Налаштування](#) ► [Система](#)  
 ► [WLAN та Bluetooth](#)  
 ► [Налаштування Інтернет](#)

- Оберіть  у рядку мобільного телефона.
- Виберіть [Роз'єднати при неактивності](#).

Для вибору пропонуються такі опції:

- 5 хвилин
- 10 хвилин
- 20 хвилин
- Необмежено

- ▶ Оберіть опцію.

## Стан з'єднання

### Огляд стану з'єднання



- ① Індикація поточного з'єднання та напруженості поля прийнятих сигналів комунікаційного модуля або підключеного пристрою Bluetooth®

### Відображення стану з'єднання

Мультимедійна система:

- [Home] ▶ Налаштування ▶ Система
- ▶ WLAN та Bluetooth

- ▶ Оберіть Статус інтернет-підключення.

- ① При з'єднанні через пристрій WLAN або Bluetooth® відображається приблизний обсяг переданих даних. Точні значення ви можете дізнатись у вашого оператора мобільного зв'язку.
- ① У випадку з'єднання через комунікаційний модуль відображається така інформація про стан:
  - Тип мережі
  - Стан онлайн/офлайн

## Веб-браузер

### Виклик веб-сторінки

**▲ УВАГА!** Небезпека відволікання інформаційними системами або системами комунікації

Якщо ви під час руху користуєтесь інтегрованими інформаційними системами та засо-

бами зв'язку, то це може відволікти вас від ситуації на дорозі. Крім того, ви можете втратити контроль над керуванням автомобіля.

- ▶ Користуйтеся цими пристроями лише у випадках, коли ситуація на дорозі це дозволяє.
- ▶ Якщо цього не можна гарантувати, зупиніться відповідно до правил дорожнього руху і виконайте введення, коли автомобіль стоїть.

Під час експлуатації мультимедійної системи дотримуйтеся законодавства країни, в якій ви наразі перебуваєте.

Мультимедійна система:

- [Home] ▶ MERCEDES PRO ТА ДОДАТКИ
- ▶ [Globe] Браузер

### Виклик нової веб-сторінки

- ▶ Виберіть **[URL]**.
- ▶ Введіть веб-адресу.
- ▶ Виберіть **[ok]**.
- ① Під час руху автомобіля сторінки можуть не відобразитися.

### Виклик веб-сторінки з історії запитів

- ▶ Виклик попередньої або наступної веб-сторінки з історії запитів: оберіть ← або →.
- ① Доступність веб-браузера залежить від країни.  
Автомобілі з комунікаційним модулем: для використання веб-браузера необхідно додатково придбати обсяг даних через оператора мобільного зв'язку. Для придбання обсягу даних необхідно підключити ваш мобільний кінцевий пристрій до точки доступу WLAN автомобіля та зареєструватися в оператора мобільного зв'язку (→ стор. 239).



## Огляд веб-браузера

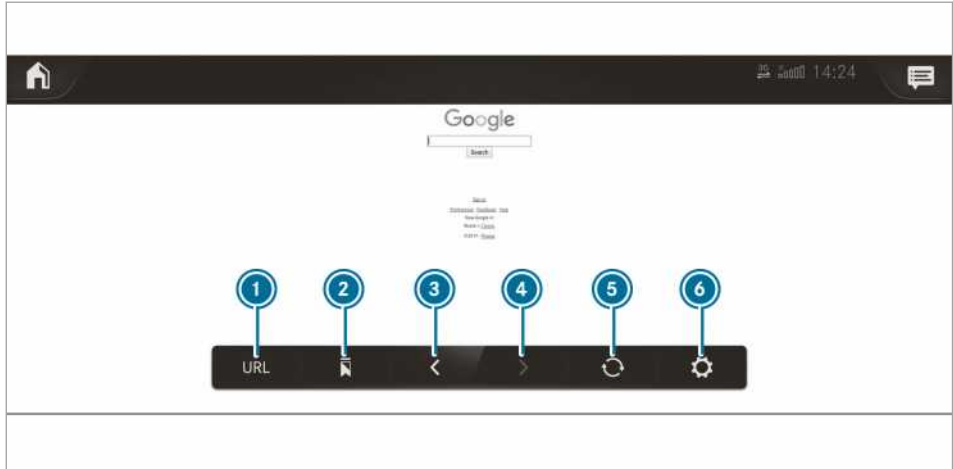

❶ Введення URL

❷ Закладки

❸ Попередня веб-сторінка

❹ Наступна веб-сторінка

❺ Оновлення/припинення

❻ Опції

### Виклик параметрів веб-браузера

Мультимедійна система:

MERCEDES PRO ТА ДОДАТКИ  
 >> Браузер >>

Для вибору пропонуються такі функції:

- [Закладки](#)
- [Опції з налаштуваннями:](#)
  - [Налаштування браузера](#)
  - [Видалити дані браузера](#)

Оберіть опцію.

Виконайте налаштування.

### Виклик налаштувань веб-браузера

Мультимедійна система:

MERCEDES PRO ТА ДОДАТКИ  
 >> Браузер >>  
 >> Налаштування браузера

Для вибору пропонуються такі функції:

- [Блокувати спливаючі вікна](#)
- [Активувати Javascript](#)
- [Дозволити куки](#)
- Увімкніть  або вимкніть  функцію.

### Видалення історії запитів в Інтернеті

Мультимедійна система:

MERCEDES PRO ТА ДОДАТКИ  
 >> Браузер >>  
 >> Видалити дані браузера

Для вибору пропонуються такі опції:

- [Всі](#)
- [Кеш](#)
- [Куки](#)
- [Введені URL](#)
- [Дані бланків](#)

Оберіть опцію.

Виберіть [Так](#).

### Управління закладками

Мультимедійна система:

MERCEDES PRO ТА ДОДАТКИ  
 >> Браузер

Виберіть .

### Вибір закладки

Оберіть запис.

### Створення закладки

Виберіть [Додати поточну сторінку до закладок](#).

Введіть назву.

▶ Виберіть **Bestätigen** (Підтвердити).

### Редагування закладки

▶ Оберіть  за закладкою.

▶ Виберіть **Редагувати**.

▶ Введіть назву.

▶ Виберіть **Bestätigen** (Підтвердити).

### Видалення закладки

▶ Оберіть  за закладкою.

▶ Виберіть **Видалити**.

▶ Виберіть **Так**.

### Завершення роботи веб-браузера

Мультимедійна система:

 **MERCEDES PRO TA ДОДАТКИ**

 Браузер

▶ Оберіть .

• Служба доступна.

• Дані наявні.

Залежно від країни, їх необхідно купувати.

• Наявне швидке інтернет-з'єднання для безперешкодної передачі.

Послуги залежать від країни.

Щоб отримати детальну інформацію, зверніться до фахівців авторизованої станції техобслуговування Mercedes-Benz.

Мультимедійна система:

 **Радіо**

▶ Оберіть **TuneIn Radio** (Радіо TuneIn).

З'явиться меню «Інтернет-радіо». Ви почуєте станцію, налаштовану попереднього разу.

ⓘ Якість зв'язку залежить від локального прийому мобільного сигналу.

## Інтернет-радіо

### Виклик інтернет-радіо

#### Передумови

ⓘ Функція «Інтернет-радіо» доступна лише в окремих країнах.

### Огляд інтернет-радіо



① Додаткова інформація щодо поточної станції

② Індикація при підключенні до облікового запису користувача

③ Передача даних

④ Опції

⑤ Обране

- 6 Початок/завершення роботи
- 7 Пошук в Інтернеті
- 8 Пошук радіостанцій
- 9 Обрані категорії
- 10 Оператор інтернет-радіо

### Вибір та підключення інтернет-радіостанцій

Мультимедійна система:

- ▶ Оберіть
- ▶ Оберіть категорію.
- ▶ Оберіть станцію.  
Підключення встановлюється автоматично.

або

- ▶ Оберіть рядок пошуку.
- ▶ Введіть назву станції, скориставшись полем введення.

Під час використання інтернет-радіо може передаватись велика кількість даних.

### Збереження/видалення Інтернет-радіостанції як обраної

Мультимедійна система:

- ▶ Оберіть станцію.
- ▶ Оберіть
- З'явиться список швидкого вибору зі збереженими станціями.
- ▶ Оберіть [Додати до обраного](#).

або

- ▶ Створіть обліковий запис в онлайн-оператора (радіо TuneIn) та зареєструйтеся після цього в мультимедійній системі.  
Ваше обране відтворюється в мультимедійній системі.

### Видалення обраного

- ▶ Оберіть станцію.
- ▶ Оберіть
- ▶ Оберіть [Видалити обране](#).

### Налаштування опцій інтернет-радіо

Мультимедійна система:

Для вибору пропонуються такі опції:

- [Select stream](#) (Вибір трансляції): вибір якості прямої трансляції.
- [Login to TuneIn account](#) (Вхід в обліковий запис TuneIn): вхід у ваш обліковий запис користувача TuneIn.

- [Log out of account](#) (Вихід з облікового запису): вихід з вашого облікового запису користувача TuneIn.

- ▶ Оберіть опцію.

### Виклик переліку радіостанцій категорії, обраної попереднього разу

Мультимедійна система:

- ▶ Натисніть на обкладинку поточної радіостанції.  
Перелік радіостанцій відображається з урахуванням того, яким чином було обрано радіостанцію.

### Носії даних

#### Інформація щодо режиму відтворення з зовнішніх носіїв

#### Інформація щодо підтримуваних форматів і носіїв даних

**УВАГА!** Небезпека відволікання через використання носіїв даних

Використання носіїв даних під час руху може відволікти вас від ситуації на дорозі. Крім того, ви можете втратити контроль над керуванням автомобіля.

- ▶ Використовуйте носії даних лише при зупиненому автомобілі.

#### Мультимедійна система підтримує такі формати і носії даних:

Допустимі файлові системи	FAT32, exFAT, NTFS
Допустимі носії даних	USB-пристрої, iPod® / iPhone®, пристрої MTP, аудіопристрої Bluetooth®
Підтримувані формати	<b>Аудіо:</b> MP3, WMA, AAC, WAV, FLAC, ALAC <b>Відео:</b> MPEG, AVI, DivX, MKV, MP4, M4V, WMV

- Загалом мультимедійна система працює з підтримуваними файлами в кількості до 50000 шт.
- Підтримуються носії даних об'ємом до 2 Тбайт (32-бітний діапазон адрес).

**i** Звертайте увагу на такі вказівки:

- Через велику різноманітність наявних відеофайлів, які відрізняються кодуванням, частотою дискретизації і швидкістю передачі, відтворення не можна гарантувати.
- Через різноманітність представлених на ринку USB-пристроїв неможливо гарантувати відтворення з усіх USB-пристроїв.
- Підтримуються відео, роздільна здатність яких не перевищує FullHD (1920 x 1080).
- Музичні або відеофайли, захищені від копіювання, або файли, закодовані системою DRM (Digital Rights Management), не відтворюються.
- MP3-плеєри повинні підтримувати протокол передачі мультимедіа (MTP).

#### **Інформація щодо авторських прав і торгових марок**

На аудіофайли, які ви створюєте для відтворення або можете відтворити, поширюються норми авторського права. У багатьох країнах без попередньої згоди правовласника не можна здійснювати копіювання, навіть для приватного використання. Дізнайтеся про відповідні діючі норми авторського права для кожного окремого випадку та дотримуйтесь їх.



Виготовлено за ліцензією Dolby Laboratories. Dolby, Dolby Audio та символ подвійної D є товарними знаками компанії Dolby Laboratories.



Gracenote, MusicID, Playlist Plus, логотип Gracenote та напис «Powered by Gracenote» є зареєстрованими торговими марками компанії Gracenote, Inc. в США та/або в інших країнах.



Інформацію щодо DTS патентів див. за адресою <http://patents.dts.com>. Виготовлено за ліцензією DTS Licensing Limited. DTS, символ, а також DTS разом з символом є зареєстрованими марками, а DTS TruVolume є торговою маркою компанії DTS, Inc. © DTS, Inc. Усі права захищені.

## Огляд меню «Носії даних»

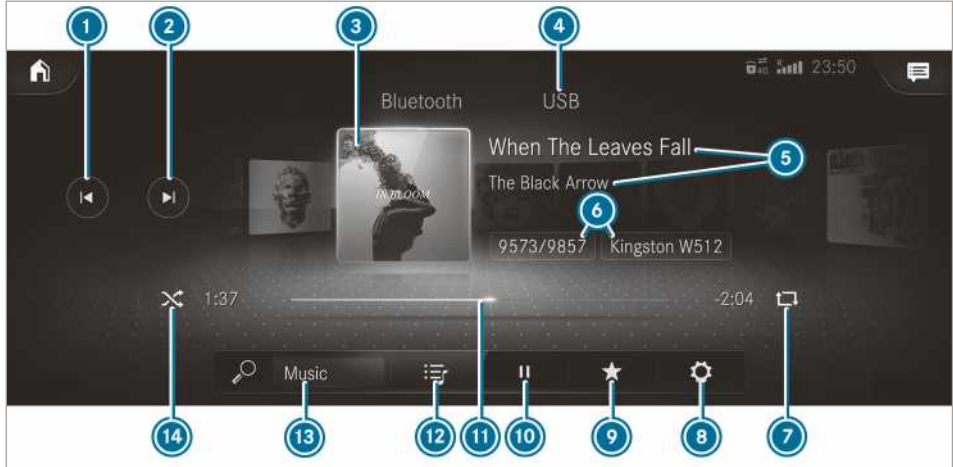

- |   |   |                                    |
|---|---|------------------------------------|
| ① Попередня композиція або швидке перемотування назад | ⑤ Композиція і виконавець   | ⑨ Інші опції                       |
| ② Наступна композиція або швидке перемотування вперед | ⑥ Поточний номер композиції/композиція у списку відтворення та активний носій даних | ⑩ Керування відтворенням           |
| ③ Обкладинка альбому                                  | ⑦ Повторення  | ⑪ Часова шкала                     |
| ④ Активне медіа-джерело                               | ⑧ Налаштування  | ⑫ Категорії                        |
|   |   | ⑬ Пошук музики                     |
|   |   | ⑭ Відтворення в довільному порядку |

## Носій даних підключений до мультимедійної системи

## Підключення USB-пристроїв

**!** **Вказівка** Пошкодження при високій температурі

Прилади USB можуть пошкодитися при високій температурі.

▶ Після використання вийміть прилади USB і приборіть з автомобіля.

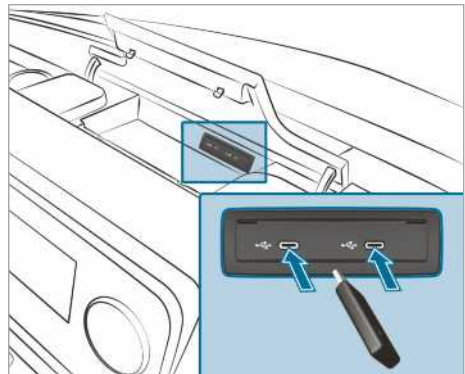

Модуль підключення мультимедійних пристроїв розташований у речовому відділенні центральної консолі та має два роз'єми USB типу C.

▶ Підключіть USB-пристрій до роз'єму USB.

- i** Якщо підключені кілька пристроїв Apple® одночасно, зважайте на послідовність підключення пристроїв. Мультимедійна система з'єднується лише з пристроєм, що був підключений першим. Інші пристрої Apple®, підключені в той же час, лише отримують живлення.

## Пошук та авторизація аудіопристрою Bluetooth®

### Передумови

- На мультимедійній системі та в аудіопристрої увімкнений Bluetooth®.
- Аудіопристрій підтримує аудіопротоколи Bluetooth® A2DP та AVRCP.
- Аудіопристрій «видимий» для інших пристроїв.

Мультимедійна система:



### Авторизація нового аудіопристрою Bluetooth®

- ▶ Виберіть **Підключити новий прилад**. Знайдені пристрої відображаються в переліку пристроїв.
- ▶ Оберіть аудіопристрій. Розпочинається авторизація. У мультимедійній системі та на мобільному телефоні відображається код.
- ▶ Якщо коди збігаються, підтвердіть на аудіопристрої.
- ▶ Виберіть **Лише як аудіопристрій Bluetooth**. Аудіопристрій Bluetooth® підключається до мультимедійної системи.

### Підключення вже авторизованого аудіопристрою Bluetooth®

- ▶ Виберіть аудіопристрій Bluetooth® зі списку. Встановлюється з'єднання.

## Запуск відтворення з носія даних

Носій даних підключений до мультимедійної системи.

Мультимедійна система:



- ▶ Оберіть як медіа-джерело **USB** або **Bluetooth**.

## Керування відтворенням з носія даних

Мультимедійна система:



- ▶ **Призупинення відтворення:** оберіть
  - ▶ **Продовження відтворення:** оберіть
  - ▶ **Повторне відтворення композиції:** оберіть
- Для повторення існують такі налаштування:
- **Одноразовий вибір:** активний список відтворення повторюється.
  - **Дворазовий вибір:** поточна композиція повторюється.
  - **Триразовий вибір:** повторення деактивується.
- ▶ **Відтворення композицій у довільній послідовності:** оберіть
  - ▶ **Перемотування композиції вперед або назад:** торкніться потрібного місця часової шкали.
  - ▶ **Вибір наступної композиції:** оберіть
  - ▶ **Вибір попередньої композиції:** оберіть
  - ▶ **Швидке гортання композицій:** натисніть і утримуйте кнопку або .
  - ▶ **Відображення поточного списку композицій:** виберіть показане зображення для композицій.

## Налаштування інших опцій відтворення з носія даних

Мультимедійна система:



### Виклик інших опцій

- ▶ Виберіть . Відобразяться інші опції.

Доступні такі опції:

- **Відтворити подібні заголовки**  
Оберіть під час відтворення композиції, щоб створити список відтворення зі схожими композиціями.
- **Випадкові композиції**  
Створюється список відтворення з випадково обраними композиціями.
- **Додати до улюблених пісень**

Поточна композиція додається до улюблених пісень.

- Видалити із улюблених

Поточна композиція видаляється зі списку улюблених пісень.

- ▶ Оберіть опцію.

## Пошук мультимедіа

### Інформація щодо пошуку в категоріях

Використовуючи , можна виконати пошук усіх наявних мультимедійних файлів. Для цього пропонуються для вибору різні категорії. Відображення категорій залежить від підключеного пристрою і формату даних.

Доступні категорії для аудіопристроїв Bluetooth®:

- Поточ. список композ. Відображаються папки і категорії підключеного пристрою.

Наявні категорії аудіофайлів:

- Поточ. список композ.
- Списки відтворення
- Папка
- Альбоми
- Виконавці
- Назва
- Улюблені пісні
- Часто відтворювані
- Нещодавно додані
- Настрій (→ стор. 294)
- Музичні жанри
- Рік
- Автори
- Вибір за обкладинкою
- Підкасти (пристрої Apple®)
- Аудіокниги (пристрої Apple®)

Наявні категорії відеофайлів:

- Папка
- Відео

- ⓘ Категорії стають доступними, як тільки був зчитаний і проаналізований увесь вміст носія даних.

### Запуск пошуку в категоріях

Мультимедійна система:



- ▶ Оберіть категорію. Мультимедійні файли відображаються згідно з обраною категорією, наприклад, при категорії **Альбоми** відображаються всі альбоми.

### Сортування відображених результатів або відтворення усіх знайдених носіїв даних

- ▶ Виберіть .
- ▶ **Відтворення всіх знайдених результатів у категорії:** оберіть **Відтворити усі**. Якщо активна, наприклад, категорія «Альбоми», відтворюються усі знайдені альбоми виконавця.
- ▶ **Сортування результатів за алфавітом:** оберіть **Сортувати від А до Я**.
- ▶ **Сортування результатів у послідовності, протилежній алфавіту:** оберіть **Сортувати від Я до А**.

- ⓘ Доступні опції залежать від обраної категорії та підключеного пристрою.

### Використання пошуку за ключовими словами

Мультимедійна система:



У категоріях у пункті  можна виконувати пошук за ключовими словами з вільним введенням тексту.

- ▶ Оберіть категорію.
- ▶ Оберіть **Пошук**. З'являється клавіатура для введення символів.
- ▶ Введіть розшукуваний термін.
- ⓘ Пошук розпочинається після введення першого символу. Чим більше вводять символів, тим конкретнішим є результат пошуку.
- ▶ Оберіть бажаний запис зі списку результатів. Якщо обраний результат пошуку – це альбом, пісня або список відтворення, розпочинається відтворення. Якщо обраний результат – це нова категорія, то вона відкривається в пошуку.

**Пошук композиції за настроєм**

Мультимедійна система:



Використовуючи пошук «Моя музика», можна знайти треки, що відповідають вашому настрою.

▶ Оберіть **Настрій**.

З'являється поле з такими настройми:

- Позитивний
- Спокійний
- Похмурий
- Жвавий

## ▶ Перемістіть регулятор у потрібне положення.

Пошук композицій відбувається з урахуванням заданого настрою.

## ▶ Оберіть пропорції.

**Налаштування повноекранного режиму**

## ▶ Оберіть

**Радіоприймач****Радіоприймач, увімкнення**

Мультимедійна система:



## ▶ Альтернатива: натисніть кнопку . З'являється вікно для режиму радіо. Ви почуєте радіостанцію, налаштовану попереднього разу, у діапазоні частот, який також був визначений попереднього разу.

**Виконання налаштувань відео**

Мультимедійна система:

▶ Оберіть **Налаштування відео**.**Огляд радіоприймача**

- |  |                                     |         |
|--|-------------------------------------|---------|
| ① Активний діапазон частот                             | ④ Опції                             | ⑧ Пошук |
| ② Назва станції або налаштована частота                | ⑤ Повноекранний режим/DAB слайд-шоу |         |
| ③ Виконавець, назва композиції, альбому та радіо-текст | ⑥ Функція вимкнення звуку           |         |
|  | ⑦ Перелік радіостанцій              |         |



## Налаштування діапазону частот

Мультимедійна система:



- ▶ Оберіть діапазон частот.

## Налаштування радіостанції

Мультимедійна система:



- ▶ На елементі керування проведіть вліво або вправо.

## Виклик переліку радіостанцій

Мультимедійна система:



- ▶ Оберіть . З'являється перелік радіостанцій
- ▶ Оберіть радіостанцію.

## Пошук радіостанції за назвою або за допомогою безпосереднього введення частоти

Мультимедійна система:



- ▶ Оберіть .
- ▶ Оберіть .
- ▶ Введіть назву радіостанції або частоту.
- ▶ Оберіть радіостанцію.

## Збереження радіостанції

Мультимедійна система:



- ▶ Оберіть радіостанцію.

## Наявна вільна комірка в пам'яті радіостанцій

- ▶ Оберіть .
- або

- ▶ Натисніть та утримуйте радіостанцію.

## Заміна запису в пам'яті радіостанцій

- ▶ Тривало натисніть на запис у пам'яті радіостанцій.
- ▶ Оберіть Так.

## Редагування пам'яті радіостанцій

Мультимедійна система:



### Перемістити радіостанцію:

- ▶ Тривало натискайте на збережену радіостанцію.
- ▶ Оберіть **Перемістити**.
- ▶ Перемістіть радіостанцію на нове місце.

### Видалити радіостанцію:

- ▶ Тривало натискайте на радіостанцію.
- ▶ Оберіть **Видалити**.

### Заміна радіостанції:

- ▶ Тривало натискайте на радіостанцію.
- ▶ Оберіть **Замінити радіостанцію**.

## Функція фіксування частоти, увімкнення/вимкнення

Мультимедійна система:



- ▶ Оберіть **Фіксування частоти** для увімкнення або вимкнення. Якщо функція увімкнена, налаштована частота зберігається навіть при поганому прийомі сигналу.

## Оповіщення про ситуацію на дорозі, увімкнення/вимкнення

Мультимедійна система:



- ▶ Увімкніть або вимкніть **Сповіщення дорожньої радіослужби**.

## Налаштування підвищення гучності радіопередачі дорожньої інформації

Мультимедійна система:



- ▶ Виберіть **Навігація та повід. дорожн. радіослужб**.
- ▶ Виберіть **Зробити гучн.пер.дорож.інф..**
- ▶ Налаштуйте бажане значення.
- ▶ Прийміть значення за допомогою .

## Відображення радіотексту

Мультимедійна система:



- ▶ Увімкніть або вимкніть **Показати радіотексту** інформацію.

Мультимедійна система:



▶▶ Звучання

- ▶ Налаштуйте баланс лівих і правих динаміків та баланс передніх і задніх динаміків.

## Звук

### Налаштування звучання

#### Інформація про акустичну систему

Акустичну систему можна використовувати в режимі радіоприймача та в режимі відтворення з зовнішніх носіїв. Налаштування, наприклад, еквалайзера впливають на відтворення усіх медіа-джерел.

#### Виклик меню звуку

Мультимедійна система:



▶▶ Звучання

Для вибору пропонуються такі функції:

- Еквалайзер
- Баланс звуку і мікшер
- Автомат. адаптація гучності

- ▶ Оберіть меню звуку.

#### Налаштування високих, середніх та низьких частот

Мультимедійна система:



▶▶ Звучання

- ▶ Налаштуйте **ВИСОКІ**, **СЕР. ЧАС.** або **НИЗ. ЧАС.**

#### Адаптація гучності, увімкнення/вимкнення

Мультимедійна система:



▶▶ Звучання

Автоматична адаптація гучності вирівнює відносну різницю гучності при перемиканні між аудіоджерелами.

- ▶ Увімкніть або вимкніть **Автомат. адаптація гучності**.

#### Налаштування балансу лівих і правих динаміків/балансу передніх і задніх динаміків

Доступність цієї функції залежить від обладнання автомобіля.

### Вказівка до директив щодо завантаження автомобіля

#### **▲ НЕБЕЗПЕКА** Небезпека отруєння відпрацьованими газами

Під час роботи двигунів внутрішнього згоряння утворюються отруйні гази, наприклад, монооксид вуглецю. Якщо під час роботи двигуна відкриті двері задньої стінки, зокрема, під час руху, відпрацьовані гази можуть потрапити в салон автомобіля.

- ▶ Перш ніж відкрити двері задньої стінки, завжди вимикайте двигун.
- ▶ Ніколи не допускайте руху автомобіля з відкритими дверима задньої стінки.

#### **▲ УВАГА!** Небезпека травмування через залишені без контролю предмети в автомобілі

Якщо предмети незафіксовані або недостатньо добре зафіксовані, вони можуть переміститися, перекинутися або впасти на людей в салоні автомобіля.

Це стосується також:

- багажу або вантажу
- знятих сидінь, які у якості внятку транспортуються в автомобілі.

Таким чином, виникає небезпека поранення пасажирів, особливо під час гальмування або раптового маневрування!

- ▶ Завжди фіксуйте предмети у автомобілі так, щоб вони не могли перекинутися під час руху.
- ▶ Перед початком поїздки фіксуйте предмети, багаж або вантаж так, щоб вони не могли переміститися або перекинутися.
- ▶ Якщо ви зняли сидіння, то бажано зберігати його поза межами автомобіля.

#### **▲ УВАГА!** Небезпека травми внаслідок неналежного розміщення предметів

Якщо ви неналежним чином розмістите предмети у салоні автомобіля, вони можуть зміститися або розлетіться і зачепити пасажирів. Крім того, підстанники, відкриті речові відділення та кріплення мобільного телефону під час ДТП не завжди можуть втримати предмети, які там знаходяться.

Існує небезпека травмування, особливо під час гальмування або раптового маневрування!

- ▶ Завжди розміщуйте предмети таким чином, щоб вони у цьому чи подібних випадках не могли розлетіться.
- ▶ Слідкуйте, щоб предмети ніколи не стирчали з речових відділень, багажних сіток або сіток-кишень.
- ▶ Перед початком поїздки закривайте речові відділення, що закриваються.
- ▶ Завжди розташовуйте важкі, тверді, гострі, крихкі та габаритні предмети в багажному відділенні.

#### **▲ УВАГА!** Небезпека отримати опіки при контакті з випускною трубою та насадкою випускної труби

Випускна труба і насадка випускної труби можуть сильно нагріватися. Дотик до цих деталей транспортного засобу може призвести до опіків.

- ▶ Під час роботи поряд із випускною трубою і насадкою випускної труби слід бути особливо обережними, зокрема наглядати за дітьми у цій ділянці.
- ▶ Перед тим як торкатися до елементів автомобіля, дайте їм охолонути.

Якщо застосовується багажний кронштейн на даху, слід не перевищувати максимальне навантаження на дах і максимальну тримкість багажного кронштейна на даху.

Інформацію щодо максимального навантаження на дах ви знайдете в розділі «Технічні характеристики», а інформацію щодо багажних кронштейнів на даху — у розділі «Системи кріплення багажу».

При перевезенні на даху вантажу, що виступає більш ніж на 40 см над краєм даху, можливе виникнення перешкод для систем руху, що використовують відеокамери, та для роботи датчиків внутрішньосалонного дзеркала. Переконайтесь, що вантаж не виступає більш ніж на 40 см.

Динамічні властивості вашого автомобіля залежать від розподілу ваги. Тому під час завантаження слід дотримуватись таких вказівок:

- Вантаж разом із пасажирами не повинен перевищувати повну нормативну масу та допустиме навантаження на вісь автомобіля.
- Не навантажуйте багажне відділення вище верхнього краю спинок сидіння.
- Якщо можливо, завжди транспортуйте вантаж у вантажному відсіку.
- Зафіксуйте багаж за допомогою кріпильних вушок та навантажуйте їх рівномірно.
- Використовуйте кріпильні вушка та кріпильні матеріали, що розраховані на масу та розмір вантажу.

### Розподіл вантажу

#### **1** ВКАЗІВКА Небезпека пошкодження підлогового покриття

Занадто високі точкові навантаження на підлогу вантажного відсіку або на вантажну платформу спричиняють погіршення ходових характеристик і можуть пошкодити підлогове покриття.

- ▶ **Автомобілі з заднім приводом:** рівномірно розподіліть завантаження. При цьому стежте за тим, щоб загальний центр ваги завантаження завжди був максимально глибше, по центру та між мостами ближче до заднього мосту.
- ▶ **Автомобілі з переднім приводом:** рівномірно розподіліть завантаження. При цьому стежте за тим, щоб загальний центр ваги завантаження завжди був максимально глибше, по центру та між мостами ближче до переднього мосту.
- ▶ **Автомобілі з повним приводом:** рівномірно розподіліть завантаження. При цьому стежте за тим, щоб загальний центр ваги завантаження завжди був максимально глибше, по центру та між мостами.

Занадто високі точкові навантаження на підлогу багажного відділення або на вантажну платформу спричиняють погіршення ходових характеристик і можуть пошкодити підлогове покриття.

У фургоні і мікроавтобусах:

- Завжди транспортуйте вантаж у вантажному відсіку.
- Завжди прихильте вантаж до спинки заднього багатомісного сидіння.
- Великий і важкий вантаж пересувайте максимально далі у напрямку руху вперед на заднє багатомісне сидіння. Від заднього багатомісного сидіння зберігайте врівень.
- Завжди додатково закріплюйте вантаж придатними допоміжними засобами для транспортування та кріплення вантажу.
- Не навантажуйте вище верхнього краю спинок сидіння.
- Транспортуйте вантаж за незайнятими сидіннями.
- Якщо заднє багатомісне сидіння зайняте, вставляйте ремінь безпеки навхрест у відповідний протилежний замок ременя безпеки.

### Кріплення вантажу

#### Вказівки щодо кріплення вантажу

#### **▲** УВАГА! Небезпека аварії та травмивання при неправильному використанні кріпильного ременя

Якщо неправильно накласти кріпильний ремінь під час кріплення вантажу, під час різких змін напрямку руху, маневрів з гальмуванням або аварій відбувається наступне:

- Через перевищення допустимого навантаження кріпильне вушко може відірватися або кріпильний ремінь може порватися.
- Вантаж може не утримуватися.

Вантаж може зісковзнути, перекинутись або переміститись, та впасти на людей у салоні автомобіля.

- ▶ Завжди належно натягуйте кріпильні ремені лише між вказаними кріпильними вушками.
- ▶ Завжди використовуйте кріпильні ремені, що здатні витримувати очікувані навантаження.

**i** Дотримуйтеся значень максимально допустимого навантаження окремих точок кріплення. Якщо для кріплення вантажу використовуються комбінації різних місць кріплення, завжди враховуйте максимально допустиме навантаження найслабшого місця кріплення. Наприклад, під час гальмування до повної зупинки діють сили, які можуть значно перевищувати вагу вантажу. Щоб рівномірно розподілити вплив фізичних сил, завжди використовуйте кілька місць кріплення. Рівномірно навантажуйте кріпильні вушка або місця кріплення.

Використовуючи кріпильний ремінь, завжди виконуйте інструкції, викладені в керівництві з експлуатації, або дійте згідно з вказівками виробника ременя.

Беріть до уваги інформацію щодо максимально допустимого навантаження місць кріплення (→ стор. 393).

Водій несе повну відповідальність за наступне:

- За кріплення вантажу для захисту від зісковзування, перекидання, перекочування або падіння.

Враховуйте стандартні умови на дорогах, а також маневри чи гальмування до повної зупинки та погані відрізки шляху.

- Кріплення вантажу відповідає чинним технічним вимогам та правилам кріплення вантажу.

Якщо згадані умови не були виконані, водій може бути покараний залежно від законодавства і наслідків недотримання вимог. Враховуйте особливості законодавства відповідної країни.

Перевіряйте кріплення вантажу перед кожною поїздкою, а також періодично протягом тривалої поїздки. Виправляйте неправильне або недостатньо міцне кріплення вантажу. Інформацію щодо правильного кріплення вантажу ви отримуєте, наприклад, у виробників допоміжних засобів транспортування або засобів кріплення вантажу.

При кріпленні вантажу враховувати наступне:

- Заповнюйте без порожнин проміжки між вантажем, стінками багажного відділення і брызговиком. Для цього використовуйте допоміжні засоби транспортування зі стабільною формою, наприклад, клини, ущільнювальні бруски чи прокладки.

- Для забезпечення стійкості вантажу до перекидання і зсування закріпіть його в усіх напрямках.

Використовуйте місця кріплення або кріпильні вушка, а також кріпильні планки в багажному відділенні або на вантажних поверхнях.

Використовуйте лише засоби кріплення, перевірені відповідно до чинних норм (наприклад, DIN EN), як-от упорні балки, блокуючі штанги або кріпильні сітки і кріпильні ремені. Завжди використовуйте найближчі до вантажу місця кріплення та закривайте гострі краї.

Для кріплення використовуйте в першу чергу кріпильні вушка, зокрема у випадку важкого вантажу.

- i** Засоби для кріплення вантажу, перевірені згідно з чинними нормами (наприклад, DIN EN) можна придбати у спеціалізованій крамниці або на спеціалізованій СТО.

#### **Вказівки щодо перегородки**

Транспортні засоби, які отримали дозвіл на використання як комерційні автомобілі (N1, N2), без перегородки не відповідають стандарту ISO27956, який описує пристосування для належного закріплення вантажів у автомобілях-фургонках. При використанні автомобіля для транспортування вантажів наполегливо рекомендується додатково встановити перегородку, оскільки належне закріплення вантажів у транспортних засобах без перегородки можна здійснити лише докладаючи значних зусиль.

## Огляд точок кріплення

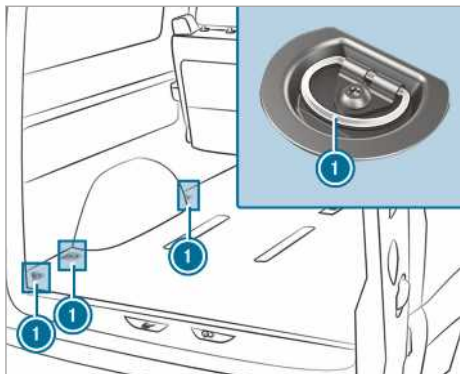

Точки кріплення (приклад, мікроавтобус)

- ① Кріпильні вушка

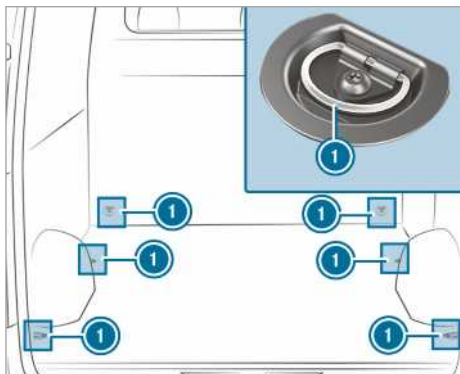

Точки кріплення (приклад, фургон без кріпильних планок)

- ① Кріпильні вушка

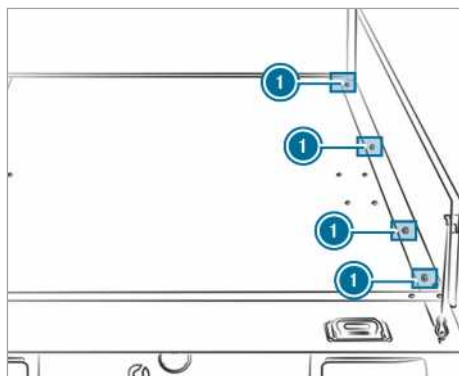

Точки кріплення (приклад, бортовий автомобіль)

- ① Кріпильні вушка

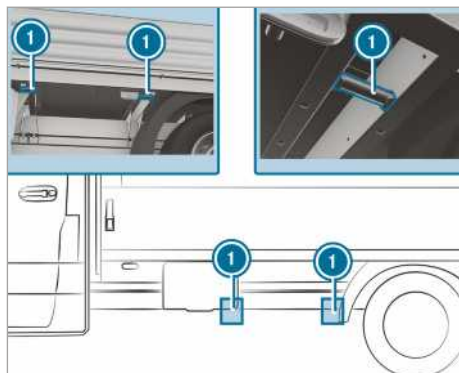

Точки кріплення (приклад, бортовий автомобіль)

- ① Кріпильні вушка

Якщо ви демонтували стінки бортової платформи, можна також використовувати точки кріплення внизу поперечини праворуч та ліворуч.

Насипний вантаж, особливо на вантажній поверхні бортової платформи, можна закріпити перевіреною кріпильною сіткою або тентом.

Завжди закріплюйте кріпильну сітку або тент, використовуючи усі доступні точки кріплення. При цьому стежте за тим, щоб кріпильні гаки були захищені від ненавмисного відкриття.

Якщо у вашому автомобілі є напрямні планки у підлозі, можна встановлювати упорні балки безпосередньо перед і за вантажем. Упорні

балки безпосередньо протидіють силам, що спричиняють зміщення.

Кріплення вантажу на підлозі багажного відділення за допомогою поперечного кріплення рекомендується використовувати, лише якщо вантаж легкий. Для покращення фіксації покладіть під вантаж протиковзкий килимок.

### Монтаж та демонтаж кріпильних вушок

► **Монтаж:** по можливості встановіть кріпильні вушка якомога ближче до отвору, що щільно прилягає до вантажу, у вантажну планку, поки вона не зафіксується в отворі.

❗ Коли ви потягнете фіксатор вгору з отвору, кріпильні вушка перемістяться до вантажної планки. Слідкуйте за тим, щоб фіксатор завжди фіксувався в отворі.

► Перевірте міцність кріплення кріпильного вушка.

► **Демонтаж:** потягніть фіксатор вгору і зніміть кріпильне вушко з вантажної планки в напрямку фіксатора через отвір.

### Системи кріплення багажу

#### Інформація щодо багажного кронштейна на даху

⚠ **УВАГА!** Небезпека аварії внаслідок перевищення максимально допустимого навантаження на дах

Якщо ви навантажуюте дах та всі внутрішні і зовнішні додаткові елементи, центр ваги автомобіля збільшується та змінюються ходові властивості автомобіля, а також керуваність і гальмівні характеристики. Автомобіль сильніше нахилиється під час руху на поворотах та може повільніше реагувати на поворот рульового колеса.

Якщо ви перевищите максимально допустиме навантаження на дах, динамічні властивості, а також поведінка автомобіля під час його керування та гальмування суттєво погіршаться.

► Обов'язково дотримуйтеся максимально допустимого навантаження на дах і адаптуйте свій стиль керування.

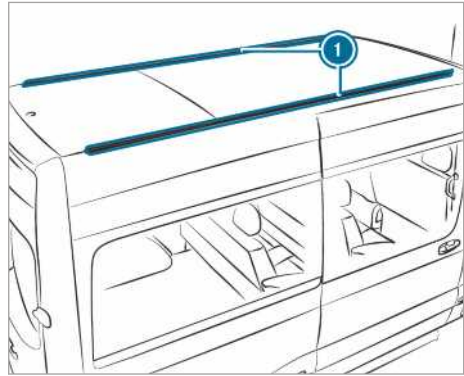

#### ❶ Кріпильні рейки

Інформацію щодо максимального навантаження на дах ви знайдете в розділі «Технічні характеристики» (→ стор. 394).

Дотримуйтеся наступних правил для монтажу багажного кронштейна на даху:

- Гвинти багажного кронштейна на даху загвинчують у спеціальні пазові сухарі з крутним моментом 8 Н·м – 10 Н·м.
- Гвинти в затягнутому стані не повинні торкатися рейок.
- Стежте за тим, щоб пазові сухарі не знаходилися в області пластикових кришок.
- Пазові сухарі повинні мати правильний поперечний переріз.
- Кріпильні рейки не повинні бути забруднені всередині.
- Слід рівномірно затягнути гвинти приблизно через 500 км.

Mercedes-Benz рекомендує застосовувати лише перевірені та дозволені для застосування в Mercedes-Benz багажні кронштейни на даху. Вони допоможуть уникнути пошкодження автомобіля.

Якщо ви бажаєте додатково встановити кріпильні рейки, зверніться до фахівців спеціалізованої СТО. Інакше можна пошкодити автомобіль.

Якщо ваш автомобіль оснащений кріпильними рейками на даху, ви можете встановити багажний кронштейн на даху. Для цього існують спеціальні елементи кріплення (повзуни) в якості приладдя.

Елементи кріплення можна отримати на будь-якій авторизованій станції техобслуговування Mercedes-Benz.

### Кронштейн для сходів

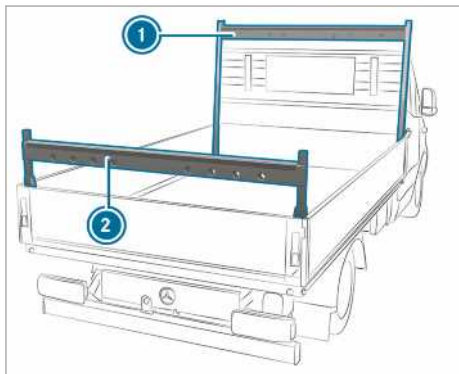

Кронштейн для сходів на бортовому автомобілі (приклад)

- ① Передній кронштейн для сходів
- ② Задній кронштейн для сходів

Зверніть увагу на важливі вказівки з техніки безпеки в розділі «Вказівки щодо завантаження» (→ стор. 81).

Інформацію щодо максимального навантаження кронштейна для сходів ви знайдете в розділі «Технічні дані» (→ стор. 395).

### Використання системи внутрішніх багажних кріплень

**⚠ УВАГА!** Небезпека травмування незакріпленим вантажем

Під час закріплення або звільнення вантажу, вантаж може впасти і травмувати людей у салоні автомобіля.

▶ При закріпленні або вийманні вантажу не стійте під вантажем.

**! ВКАЗІВКА** Небезпека пошкодження стрічок ременя та повзунів

Надто високі точкові навантаження на стрічки ременя та повзуни можуть призвести до обриву стрічок ременя чи до виламування повзунів з рейлінгу.

▶ Рівномірно розподіліть вантаж. Слідкуйте при цьому, щоб загальний центр ваги вантажу завжди розташовувався якомога ближче до центру і між рейлінгом даху і між вантажним рейлінгом.

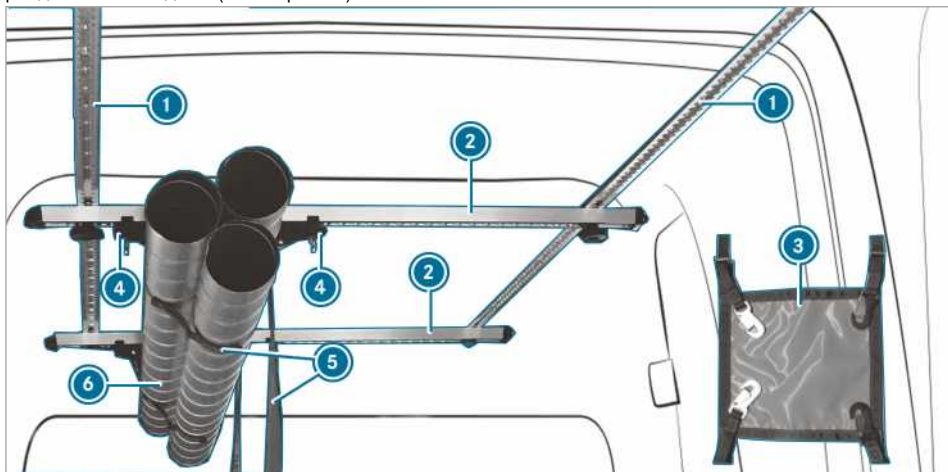



За допомогою системи внутрішніх багажних кріплень на даху можна кріпити вантаж. Вона також придатна для кріплення довгого вантажу.

- ⓘ Максимальне навантаження системи внутрішніх багажних кріплень на даху становить 50 кг.

Система внутрішніх багажних кріплень на даху складається з наступних компонентів:

- Стельові рейлінги ①, що кріпляться до стелі автомобіля.
- Вантажні рейлінги ② кріпляться до стельових рейлінгів і можуть регулюватись шляхом пересування.
- Вантажний рейлінг ② оснащується повзуною парою ④. Повзунова пара ④ з проведеною через неї стрічкою ременя ⑤ може переміщуватись. З метою фіксації вантаж ⑥ вкладається в стрічку ременя ⑤ і затягується нею.
- Двома верхніми стяжками ③ вантаж повинен бути закріплений у напрямку руху та проти напрямку руху.

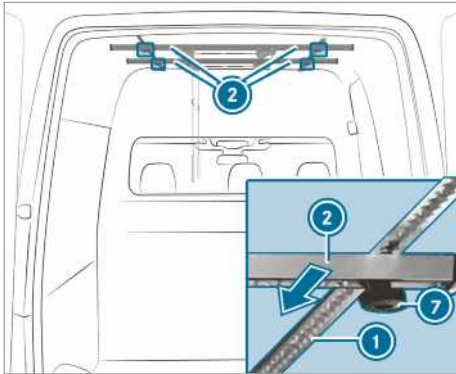

- ▶ **Пересування вантажного рейлінгу:** відкрутити гайки із зіркоподібною рукояткою ⑦ ліворуч.
- ▶ Пересунути вантажний рейлінг ② в потрібне положення вздовж стельового рейлінгу ①.
- ▶ Затягнути гайки із зіркоподібною рукояткою ⑦, обертаючи їх за годинниковою стрілкою.
- ▶ Перевірити надійність кріплення вантажного рейлінгу.

## Пересунути повзун

- ⚠ **УВАГА!** Небезпека травмування недостатньо закріпленим вантажем

Якщо повзун системи внутрішніх багажних кріплень на даху зафіксований неправильно, вантаж може звільнитись, впасти і травмувати людей, наприклад, під час завантаження чи розвантаження вантажного відсіку або при вході в нього.

- ▶ Завжди правильно фіксуйте повзун.

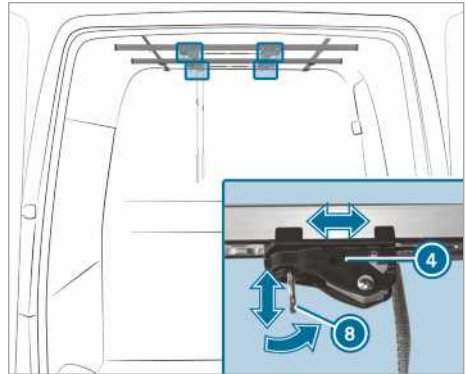

- ⓘ Кільце ⑧ повзуна ④ завжди повинне стояти під кутом 90° до вантажного рейлінгу ②, щоб повзун ④ правильно фіксувався.

- ▶ **Якщо кільце повзуна стоїть під кутом 90° до вантажного рейлінгу:** кільце ⑧ повзуна ④ потягнути донизу, одночасно переміщуючи повзун ④ в потрібне положення.
- ▶ Досягнувши потрібного положення, відпустити кільце ⑧.
- ▶ Додатково трохи пересунути повзун ④ по вантажному рейлінгу ②, щоб повзун ④ самостійно зафіксувався.
- ▶ **Якщо кільце повзуна стоїть паралельно до вантажного рейлінгу:** пересунути повзун ④ у потрібне положення.
- ▶ Встановити кільце ⑧ повзуна ④ під кутом 90° до вантажного рейлінгу ②. Повзун ④ зафіксований.

## Регулювання стрічки ремня

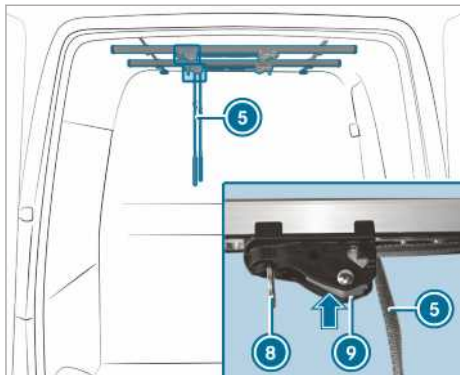

- ▶ Натиснути фіксатор на повзуніві ⑨ і утримувати його в натиснутому положенні.
- ▶ Затягнути або послабити стрічку ремня ⑤.
- ▶ Відпустити фіксатор на повзуніві ⑨.

ⓘ При закріпленні або вийманні вантажу не стійте під вантажем.

### Фіксація та звільнення вантажу

- ▶ **Фіксація вантажу:** покласти вантаж на стрічки ремнів вантажних рейлінгів.
- ▶ Покласти вантаж урівень на перегородку.
- ▶ Затягнути стрічку ремня ⑤.
- ▶ Перевірити надійність кріплення вантажу.
- ▶ **Виймання вантажу:** натиснути фіксатор на повзуніві ⑨ і утримувати в натиснутому положенні.
- ▶ Потягнути кільце ⑧ повзуна донизу і одночасно пересунути повзун від вантажу.
- ▶ Послабити стрічку ремня ⑤ і одночасно стежити за тим, щоб вантаж не впав зі стрічки ремня.
- ▶ Вийняти вантаж зі стрічок ремня.

### Встановлення кріпильних вушок



- ▶ Повернути кільце кріпильного вушка ⑪ паралельно до поздовжньої осі кріпильного вушка ⑫.
- ▶ Тримавши кріпильне вушко ⑫ між вказівним та середнім пальцями, вставити великий палець через кільце кріпильного вушка ⑪ на середню точку натискання.
- ▶ Натиснути великим пальцем фіксуючий штифт до упору донизу.
- ▶ Вдавити кріпильне вушко ⑫ поруч з вантажем в пази вантажного рейлінгу ② і зсунути приблизно на 12 мм.
- ▶ Прийняти великий палець з точки натискання і зсунути кріпильне вушко ⑫, щоб воно зафіксувалось.
- ▶ Повернути кільце кріпильного вушка ⑪ перпендикулярно до поздовжньої осі кріпильного вушка ⑫.
- ▶ Кріпильне вушко ⑫ зафіксоване.

### Знімання кріпильних вушок

- ▶ Повернути кільце кріпильного вушка ⑪ паралельно до поздовжньої осі кріпильного вушка ⑫.
- ▶ Взяти кріпильне вушко ⑫ згідно з описом порядку встановлення і натиснути великим пальцем фіксуючий штифт до упору донизу.
- ▶ Зсунути кріпильне вушко ⑫ і вийняти донизу через пази у вантажному рейлінгу ②.

### Кріплення верхньої стяжки

**⚠ УВАГА!** Небезпека травмування через неправильно зафіксований вантаж

Якщо гаки верхньої стяжки зачіплені за кільця кріпильних вушок, повзуни можуть звільнитися. Вантаж може звільнитися, впасти і травмувати людей, наприклад, під час завантаження чи розвантаження вантажного відсіку або при вході в нього.

- ▶ Закріплюйте гаки верхньої стяжки лише за кільця кріпильних вушок.

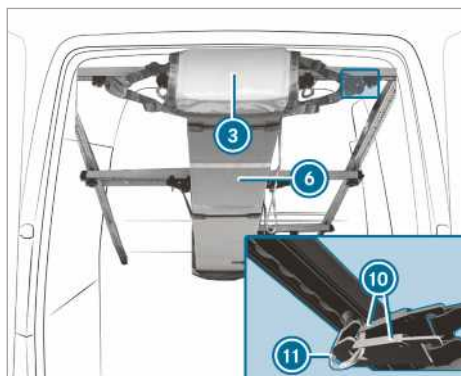

і Гаки верхньої стяжки 3 можна зачіпляти тільки за кільця кріпильних вушок 11.

▶ Перевірити надійність кріплення вантажу.

▶ **Кріплення верхньої стяжки:** натягнути верхню стяжку 3 на обидва кінці вантажу 6 і зачепити два гаки 10 верхньої стяжки за кільця кріпильних вушок 11.

### Завантаження колісної ніші

Зверніть увагу на важливі вказівки з техніки безпеки в розділі «Вказівки щодо завантаження» (→ стор. 81).

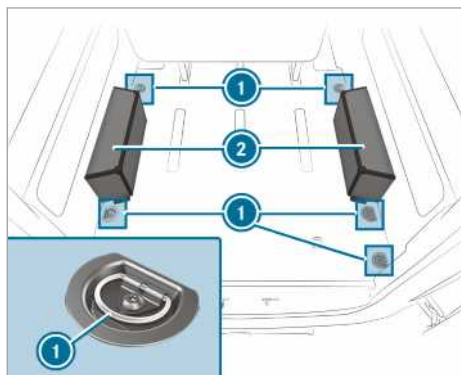

▶ Розмістіть предмети на колісній ніші 2 та зафіксуйте їх за допомогою кріпильного вушка 1 (→ стор. 300).

і Навантаження на одну колісну нішу може складати 150 кг.

## Індикація міжсервісного інтервалу ASSYST PLUS

### Функціонування індикації міжсервісного інтервалу ASSYST PLUS

Індикація міжсервісного інтервалу ASSYST PLUS інформує на дисплеї приладів про період або пробіг, які залишилися до терміну проведення наступного техобслуговування.

За допомогою кнопки «Назад» зліва на рульовому колесі можна закрити повідомлення про сервісне обслуговування.

Інформацію щодо сервісного обслуговування вашого автомобіля ви отримуєте на спеціалізованій СТО, наприклад, на авторизованій станції техобслуговування Mercedes-Benz.

### Відображення терміну проведення техобслуговування

Бортовий комп'ютер:

→ Сервіси ► ASSYST PLUS

Відобразиться наступний термін проведення техобслуговування.

► **Вихід з індикації:** натисніть на кнопку «Назад» зліва на рульовому колесі.

Також зверніть увагу на наступні корисні теми:

- Управління бортовим комп'ютером (→ стор. 198)

### Регулярне виконання сервісних робіт

**!** **Вказівка** Передчасне зношення через недотримання терміну проведення техобслуговування

Невчасні або неповністю проведені роботи з сервісного обслуговування можуть призвести до підвищення зносу або пошкодження автомобіля.

- Завжди дотримуйтеся рекомендованих міжсервісних інтервалів.
- Проводьте рекомендовані роботи з сервісного обслуговування на спеціалізованій СТО.

### Спеціальні заходи техніки безпеки

Приписаний міжсервісний інтервал відповідає нормальній експлуатації автомобіля. При ускладнених умовах експлуатації або підвище-

ному навантаженні автомобіля сервісні роботи слід виконувати частіше, ніж приписано.

Приклади ускладнених умов експлуатації:

- регулярні поїздки містом з частими проміжними зупинками
- переважно поїздки на короткі відстані
- часта експлуатація у горах або на поганих дорогах
- часта, тривала робота на холостому ходу
- високий вміст пилу та/чи часте використання режиму рециркуляції повітря

У таких або подібних умовах експлуатації слід частіше міняти салонний фільтр, повітряний фільтр двигуна, моторне масло і масляний фільтр. При підвищеному навантаженні слід частіше перевіряти шини. Докладнішу інформацію ви отримуєте на спеціалізованій СТО.

### Тривалі простой з від'єднаною акумуляторною батареєю

**Система індикації міжсервісного інтервалу ASSYST PLUS розраховує термін проведення техобслуговування лише при приєднаній акумуляторній батареї.**

► Перед від'єднанням акумуляторної батареї запитайте відображення на дисплеї приладів та запишіть термін проведення техобслуговування (→ стор. 306).

### Моторний відсік

#### Відкриття та закриття капота

**⚠ УВАГА!** Небезпека аварії через розблокований капот під час руху

Розблокований капот під час руху може відкритися та перекрити огляд.

- Ніколи не розблокуйте капот під час руху.
- Перед кожною поїздкою переконайтеся, що капот заблокований.

**⚠ УВАГА** Небезпека отримання опіків при відкритті капота

За умови перегрівання двигуна або пожежі в моторному відсіку під час відкриття капота разом з гарячим газом можуть виділятися і

продукти згоряння експлуатаційних матеріалів.

- ▶ Перед відкриттям капоту дайте перегрітому двигуну охолонути.
- ▶ У випадку пожежі в моторному відсіку закрийте капот і зверніться до пожежної охорони.

### **▲ УВАГА!** Небезпека травмування через рухомі частини

Певні компоненти у моторному відсіку, навіть при вимкненому запалюванні, можуть продовжувати працювати або раптово розпочати роботу, наприклад, вентилятор радіатора.

При проведенні робіт у моторному відсіку слід дотримуватися наступних правил:

- ▶ Вимкніть запалювання.
- ▶ Ніколи не торкайтесь рухомих компонентів у небезпечній зоні, наприклад, у зоні обертання вентилятора.
- ▶ Зніміть прикраси та годинники.
- ▶ Одяг та волосся тримайте на відстані від рухомих частин.

### **▲ УВАГА!** Небезпека травмування при контакт з компонентами, що знаходяться під напругою

Система запалювання та система уприскування палива знаходяться під високою напругою. Якщо ви торкайтесь електричних компонентів, ви можете отримати ураження електричним струмом.

- ▶ Ніколи не торкайтесь компонентів системи запалювання або системи уприскування палива при увімкненому запалюванні.

До струмопровідних компонентів системи впорскування палива належать, наприклад, інжектори.

До струмопровідних компонентів системи запалювання належать, наприклад, такі компоненти:

- катушка запалювання
- наконечник свічки запалювання
- контрольна розетка

### **▲ УВАГА!** Небезпека виникнення пожежі через гарячі компоненти в моторному відсіку

Певні компоненти в моторному відсіку можуть бути дуже гарячі, наприклад, двигун, радіатор та елементи системи випуску відпрацьованих газів.

- ▶ Дайте охолонути двигуну та торкайтесь лише описаних в наступному розділі компонентів.

Якщо потрібно виконати роботи в моторному відсіку, торкайтесь лише таких компонентів:

- капот
- запірні кришки заливної горловини моторного масла
- запірні кришки бачка склоомивача
- запірні кришки розширювального бачка системи охолодження

### **▲ УВАГА!** Небезпека травмування при використанні склоочисників при відкритому капоті двигуна

Заміна щіток склоочисників при відкритому капоті двигуна і працюючих механізмах важелів може призвести до защемлення.

- ▶ Перед відкриттям капота завжди вимикайте склоочисник та запалювання.

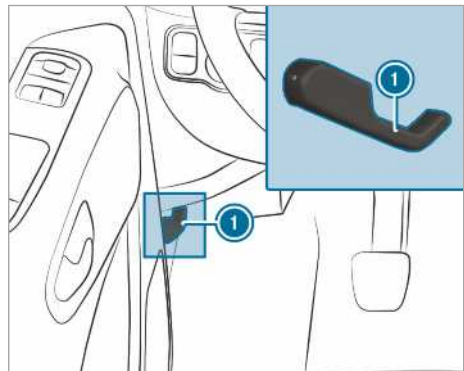

- ▶ Зупиніть автомобіль, дотримуючись правил дорожнього руху, на якомога рівнішій горизонтальній поверхні.
- ▶ Вимкніть двигун.
- ▶ Зафіксуйте автомобіль для попередження його відкочування.

**⚠ УВАГА!** Небезпека травмування під час відкриття капота

При відкритті капот може стрімко перейти в кінцеве положення.

Для осіб, які знаходяться в зоні підняття капота, існує ризик травмування!

- ▶ Перш ніж відпустити капот, переконайтеся, що опора надійно закріплена у тримачі.
- ▶ Відкривайте капот лише тоді, коли в зоні підняття капота нікого немає.

- ▶ **Відкриття:** потягніть за ручку ❶, щоб розблокувати капот.
- ▶ Візьміться у шпарині за ручку запобіжника капота та натисніть її вгору.
- ▶ Відкрийте та утримуйте капот.

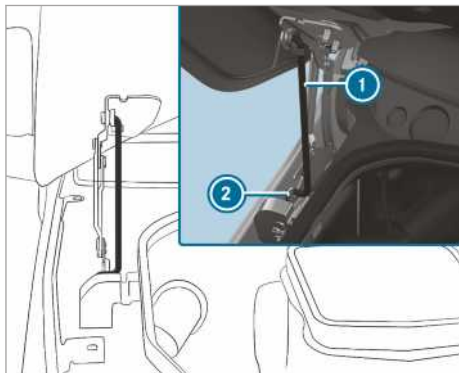

- ▶ Витягніть опору ❶ з тримача на капоті та опустіть її вниз.
- ▶ Опустіть опору вниз у тримач ❷.

**⚠ УВАГА!** Небезпека пожежі внаслідок займання горючих матеріалів у моторному відсіку або системі випуску відпрацьованих газів

Ганчірки, залишені в моторному відсіку, або інші займісті матеріали можуть загорітись від гарячих частин двигуна або системи випуску відпрацьованих газів.

- ▶ Переконайтеся, що після проведення робіт із технічного обслуговування у моторному відсіку або у системі випуску відпрацьованих газів не зали-

шилось сторонніх займих матеріалів.

**⚠ УВАГА!** Небезпека- аварії та травмування під час відкриття та закриття капота

При відкритті та закриванні капот може стрімко перейти в кінцеве положення.

Для осіб, які знаходяться в зоні підняття капота, існує ризик травмування!

- ▶ Відкривайте або закривайте капот лише, коли в зоні підняття капота не перебуває жодна особа.

**! ВКАЗІВКА** Пошкодження капота

Якщо натиснути на капот руками, він може пошкодитися.

- ▶ Для закривання капота відпустіть його на вказаній висоті.

- ▶ **Закривання** трохи підніміть капот.
- ▶ Відведіть опору капота ❶ до тримача і зафіксуйте, натиснувши з невеликим зусиллям.
- ▶ Трохи опустіть капот, а потім відпустіть його з висоти приблизно 15 см.
- ▶ Якщо капот ще трохи підіймається, відкрийте його ще раз та відпустіть з висоти приблизно 20 см до правильної фіксації.

## Моторне масло

### Перевірка рівня моторного масла за допомогою бортового комп'ютера

#### Передумови

- При вимірюванні автомобіль стоїть на рівній поверхні.
- Капот закритий.
- Залежно від профілю руху індикація рівня масла доступна лише через 30 хвилин після початку руху або при увімкненому запалюванні

Бортовий комп'ютер:

➔ Сервіси ➔ Рівень мастила:

**Одне з таких повідомлень з'являється на багатофункціональному дисплеї:**

- ▶ Рівень моторн. масла Вимірювання...: вимірювання рівня масла ще не доступне.

Повторіть запит максимум через 30 хвилин після початку руху.

- ▶ **Рівень мастила в нормі** та ризика з зазначенням рівня масла на багатофункціональному дисплеї має зелений колір і знаходиться між «min» та «max»: рівень масла в нормі.
- ▶ **Вимір. рівня масла. Двигун має бути прогрітим:** прогрійте двигун до робочої температури.
- ▶ **Рівень моторн. масла Під час вимірювання розміщуйте авто на рівній поверхні:** розмістіть автомобіль на рівній поверхні.
- ▶ **Рівень мастила долийте 1,0 l** ризика з зазначенням рівня масла на багатофункціональному дисплеї має помаранчевий колір і знаходиться нижче «min»: долийте 1 л моторного масла.
- ▶ **Зменшити рівень мастила** ризика з зазначенням рівня масла на багатофункціональному дисплеї має помаранчевий колір і знаходиться вище позначки «max»: зайве моторне масло слід злити. Відвідайте спеціалізовану СТО.
- ▶ **Для вимір. моторн. масла увімк. запалювання:** увімкніть запалювання, щоб перевірити рівень моторного масла.
- ▶ **Рівень моторного масла. Система не працює:** датчик несправний або не встановлений. Відвідайте спеціалізовану СТО.
- ▶ **Рівень моторного масла. Наразі недоступн.:** закрийте капот.

- ❗ Автомобілі з індикацією стану холодного масла: після довгого часу простою автомобіля на багатофункціональному дисплеї автоматично відображається рівень масла. Якщо вимірювання рівня моторного масла неможливе, з'явиться відповідне повідомлення.

### Доливання моторного масла

- ⚠ **УВАГА!** Небезпека виникнення пожежі через гарячі компоненти в моторному відсіку

Певні компоненти в моторному відсіку можуть бути дуже гарячі, наприклад, двигун, радіатор та елементи системи випуску відпрацьованих газів.

- ▶ Дайте охолонути двигуну та торкайтесь лише описаних в наступному розділі компонентів.

- ⚠ **УВАГА** Небезпека отримання опіків при відкриванні капоту

За умови перегрівання двигуна або пожежі в моторному відсіку під час відкриття капоту разом з гарячим газом можуть виділятися і продукти згоряння експлуатаційних матеріалів.

- ▶ Перед відкриванням капоту дайте перегрітому двигуну охолонути.
- ▶ У випадку пожежі в моторному відсіку закрийте капот і зверніться до пожежної охорони.

Якщо потрібно виконати роботи в моторному відсіку, торкайтесь лише таких компонентів:

- капот
- запірна кришка заливної горловини моторного масла
- запірна кришка бачка склоомивача
- запірна кришка розширювального бачка системи охолодження

- ⚠ **УВАГА!** Небезпека виникнення пожежі і ризик травмувань через моторне масло

Якщо моторне масло потрапить на гарячі компоненти в моторному відсіку, воно може загорітися.

- ▶ Слідкуйте за тим, щоб моторне масло не потрапило за межі заливної горловини.
- ▶ Дайте двигуну охолонути та ретельно очистіть забруднені моторним маслом компоненти перед тим, як його запусити.

- ❗ **ВКАЗІВКА** Пошкодження двигуна через неправильний масляний фільтр, неправильне масло або присадки

- ▶ Не використовувати моторне масло або масляний фільтр з іншими специфікаціями, відмінними від приписаних для міжсервісного інтервалу.

Mercedes-Benz рекомендує використовувати перевірені запчастини та сервісні деталі.

- ▶ На змінювати моторне масло або масляний фільтр, щоб досягти

довшого інтервала заміни, ніж приписано.

- ▶ Не використовувати присадки.
- ▶ Дотримуватися вказівок індикації міжсервісних інтервалів для заміни масла.

**!** **ВКАЗІВКА** Пошкодження через надлишок моторного масла

Надмірна кількість моторного масла може пошкодити двигун або каталізатор.

- ▶ Зайве моторне масло слід видалити на спеціалізованій СТО.

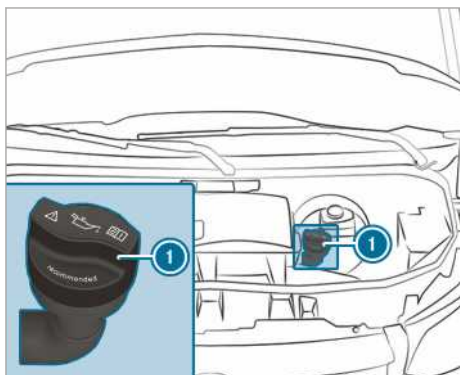

Двигун OM651

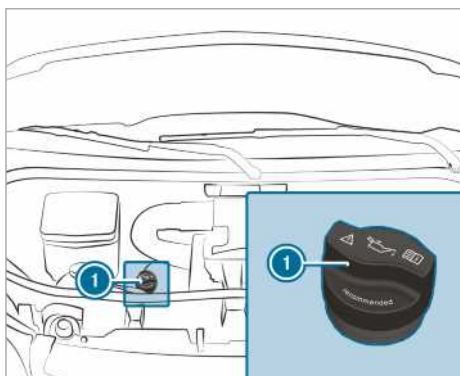

Двигун OM642

- ▶ Поверніть запірну кришку ❶ ліворуч і зніміть її.
- ▶ Долийте моторне масло.
- ▶ Встановіть запірну кришку ❶ та повертайте праворуч, поки вона не зафіксується.

- ▶ Знову перевірте рівень масла (→ стор. 308).

### Перевірка рівня охолоджувальної рідини

**!** **УВАГА!** Небезпека виникнення пожежі через гарячі компоненти в моторному відсіку

Певні компоненти в моторному відсіку можуть бути дуже гарячі, наприклад, двигун, радіатор та елементи системи випуску відпрацьованих газів.

- ▶ Дайте охолонути двигуну та торкайтесь лише описаних в наступному розділі компонентів.

Якщо потрібно виконати роботи в моторному відсіку, торкайтесь лише таких компонентів:

- капот
- запірна кришка заливної горловини моторного масла
- запірні кришки бачка склоомивача
- запірні кришки розширювального бачка системи охолодження

**!** **УВАГА!** Небезпека отримання опіків при відкритті капоту

За умов перегрівання двигуна або пожежі в моторному відсіку під час відкриття капоту разом з гарячим газом можуть виділятися і продукти згоряння експлуатаційних матеріалів.

- ▶ Перед відкриттям капоту дайте перегрітому двигуну охолонути.
- ▶ У випадку пожежі в моторному відсіку закрийте капот і зверніться до пожежної охорони.

**!** **УВАГА!** Небезпека отримання опіку через гарячу охолоджувальну рідину

Система охолодження двигуна знаходиться під тиском, особливо при нагрітому двигуні. При відкритті запірної кришки існує небезпека опіків гарячими бризками охолоджувальної рідини.

- ▶ Перед відкриттям запірної кришки необхідно дати двигуну охолонути.
- ▶ При відкритті вдягайте захисні рукавиці та захисні окуляри.



- ▶ Щоб зменшити тиск, повільно відкрийте запірну кришку.

Дайте двигуну та системі охолодження охолонути перед перевіркою рівня охолоджувальної рідини або доливанням охолоджувальної рідини.

**!** **ВКАЗІВКА** Пошкодження лакофарбового покриття охолоджувальною рідиною

Якщо на лаковані поверхні потрапить охолоджувальна рідина, лак може бути пошкоджено.

- ▶ Наливайте охолоджувальну рідину дуже обережно.
- ▶ Видаліть пролиту охолоджувальну рідину.

### Перевірка рівня охолоджувальної рідини

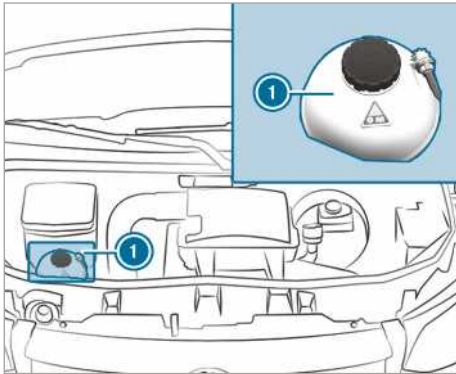

Розширювальний бачок системи охолодження (приклад)

- ▶ Розмістіть автомобіль на рівній поверхні.
- ▶ Відкрийте капот (→ стор. 306).
- ▶ Повільно поверніть запірну кришку розширювального бачка для охолоджувальної рідини ① в півоберту ліворуч, щоб знизити надлишковий тиск.
- ▶ Потім відкрутіть і зніміть запірну кришку розширювального бачка для охолоджувальної рідини ①.
- ▶ Перевірте рівень охолоджувальної рідини. Якщо рівень охолоджувальної рідини сягає позначки MAX на розширювальному бачку системи охолодження, то в розширюваль-

ному бачку системи охолодження достатньо охолоджувальної рідини.

### Доливання охолоджувальної рідини

- ▶ Налийте охолоджувальну рідину до позначки MAX на розширювальному бачку системи охолодження.

Щоб уникнути пошкодження системи охолодження двигуна, використовуйте тільки охолоджувальну рідину, дозволена для Mercedes-Benz.

- ▶ Встановіть запірну кришку розширювального бачка системи охолодження ① та закрутіть її праворуч.
- ▶ Запустіть двигун.
- ▶ Приблизно через п'ять хвилин знову вимкніть двигун і дочекайтеся його охолодження.
- ▶ Повторно перевірте рівень охолоджувальної рідини та долийте її, якщо потрібно.

① Враховуйте докладну інформацію про охолоджувальну рідину (→ стор. 391).

### Заправка склоомивача

**!** **УВАГА!** Небезпека виникнення пожежі через гарячі компоненти в моторному відсіку

Певні компоненти в моторному відсіку можуть бути дуже гарячі, наприклад, двигун, радіатор та елементи системи випуску відпрацьованих газів.

- ▶ Дайте охолонути двигуну та торкайтеся лише описаних в наступному розділі компонентів.

Якщо потрібно виконати роботи в моторному відсіку, торкайтеся лише таких компонентів:

- капот
- запірні кришки заливної горловини моторного масла
- запірні кришки бачка склоомивача
- запірні кришки розширювального бачка системи охолодження

**!** **УВАГА** Небезпека отримання опіків при відкритті капоту

За умови перегрівання двигуна або пожежі в моторному відсіку під час відкриття капоту разом з гарячим газом можуть виділятися і

продукти згоряння експлуатаційних матеріалів.

- ▶ Перед відкриттям капоту дайте перегрітому двигуну охолонути.
- ▶ У випадку пожежі в моторному відсіку закрийте капот і зверніться до пожежної охорони.

**⚠ УВАГА!** Небезпека виникнення пожежі і ризик травмувань через концентрат склоомиваючої рідини

Концентрат склоомиваючої рідини легкозаймистий. У випадку потрапляння на гарячі деталі двигуна або систему випуску відпрацьованих газів, він може загорітися.

- ▶ Слідкуйте за тим, щоб концентрат склоомиваючої рідини не потрапив за межі заливної горловини.

### Доливання рідини омивача

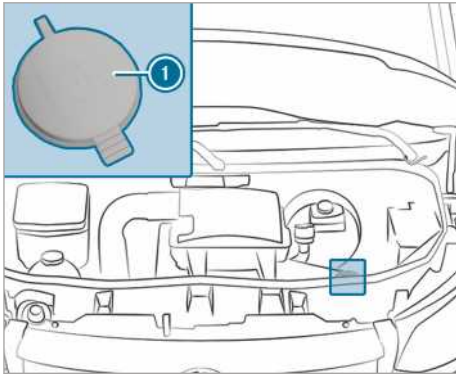

#### Бачок склоомивача (приклад)

- ▶ Змішайте в баку рідину омивача у правильному співвідношенні компонентів суміші.
- ▶ Зупиніть та заблокуйте автомобіль на рівній поверхні для попередження його відкочування (→ стор. 157).
- ▶ Відкрийте капот (→ стор. 306).
- ▶ Потягніть запірну кришку ❶ бачка склоомивача за скобу вгору.
- ▶ Долейте підготовлену рідину омивача.
- ▶ Притисніть запірну кришку ❶ до заливної горловини, поки вона не зафіксується з чутним звуком.
- ▶ Закрийте капот (→ стор. 306).

- ❶ Врахуйте більш докладну інформацію щодо рідини склоомивача (→ стор. 391)

### Очищення клапана водостоку повітрязабірного короба

**⚠ УВАГА!** Небезпека травмування через рухомі частини

Певні компоненти у моторному відсіку, навіть при вимкненому запалюванні, можуть продовжувати працювати або раптово розпочати роботу, наприклад, вентилятор радіатора.

При проведенні робіт у моторному відсіку слід дотримуватися наступних правил:

- ▶ Вимкніть запалювання.
- ▶ Ніколи не торкайтесь рухомих компонентів у небезпечній зоні, наприклад, у зоні обертання вентилятора.
- ▶ Зніміть прикраси та годинники.
- ▶ Одяг та волосся тримайте на відстані від рухомих частин.

**⚠ УВАГА!** Небезпека виникнення пожежі через гарячі компоненти в моторному відсіку

Певні компоненти в моторному відсіку можуть бути дуже гарячі, наприклад, двигун, радіатор та елементи системи випуску відпрацьованих газів.

- ▶ Дайте охолонути двигуну та торкайтесь лише описаних в наступному розділі компонентів.

Якщо потрібно виконати роботи в моторному відсіку, торкайтесь лише таких компонентів:

- капот
- запірні кришки заливної горловини моторного масла
- запірні кришки бачка склоомивача
- запірні кришки розширювального бачка системи охолодження

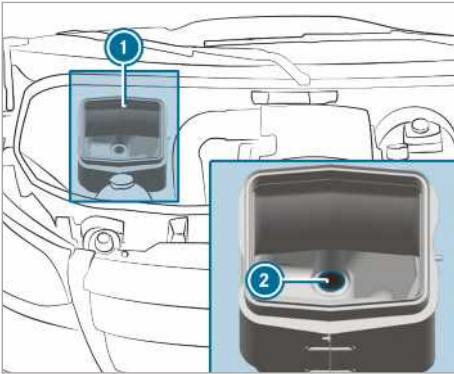

- ▶ Відкрийте капот (→ стор. 306).
- ▶ Видаліть забруднення на клапані водостоку ② повітрязабірного короба ①.

### Видалення води з паливного фільтра

**⚠ УВАГА!** Небезпека виникнення пожежі та вибуху через паливо

Паливо легкозаймисте.

- ▶ Уникайте відкритого вогню, прямого світла, паління та утворення іскор.
- ▶ Перед заправкою вимикайте двигун і додатковий обігрівач (за наявності).

**⚠ УВАГА!** Небезпека виникнення пожежі та вибуху через паливо

Паливо легкозаймисте. Контакт з гарячими компонентами становить загрозу виникнення пожежі та вибуху.

- ▶ Дайте двигуну та системі випуску відпрацьованих газів охолонути.

**! ВКАЗІВКА** Пошкодження двигуна через невчасне видалення рідини з паливного фільтра

**Автомобіль з дизельним двигуном:** невчасне видалення рідини з паливного фільтра може призвести до пошкодження двигуна.

Якщо починає світитися контрольна лампа , це означає, що слід негайно видалити рідину з паливного фільтра.



### ВКАЗІВКА ЩОДО ОХОРОНИ

**ДОВКІЛЛЯ** Забруднення доквілля через утилізацію, яка не відповідає нормам захисту доквілля



Утилізуйте водно-паливну емульсію відповідно до норм захисту доквілля.

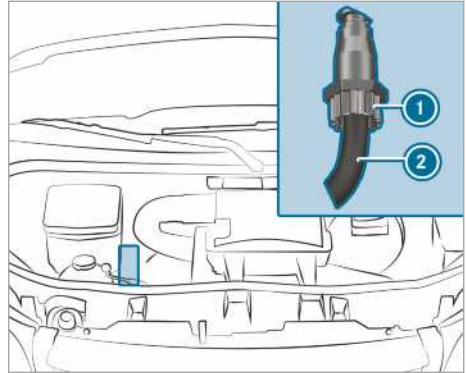

Двигун OM642

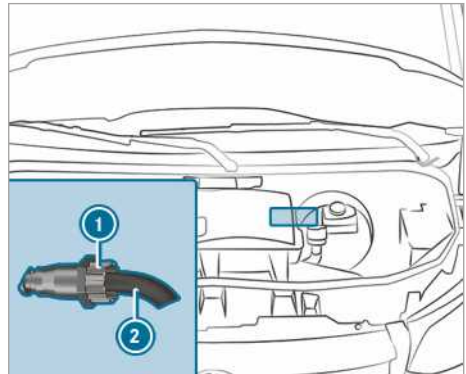

OM651, передній привід

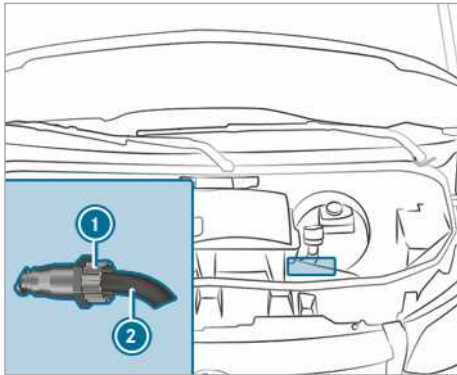

OM651, задній привід

- ▶ Зупиніть автомобіль відповідно до вимог безпеки руху та зафіксуйте від відкочування.
- ▶ Вимкніть додатковий обігрівач (→ стор. 116).
- ▶ Вимкніть двигун.
- ▶ Відкрийте капот (→ стор. 306).
- ▶ Помістіть придатний контейнер під зливний піддон ②.
- ▶ Увімкніть запалювання.
- ▶ Відкручіть різьбову пробку зливного отвору ① до тих пір, поки зі зливного шланга ② не виллється водно-паливна емульсія.
- ▶ Закрутіть різьбову пробку зливного отвору ①, як тільки виллється прибіл. 0,2 л водно-паливної емульсії. Через 30 секунд електричний паливний насос самостійно зупинить зливання водно-паливної емульсії.
- ▶ Після зливання води вимкніть запалювання.
- ▶ Утилізуйте зливу водно-паливну емульсію відповідно до норм захисту довкілля, наприклад, на спеціалізованій СТО.
- ▶ Перевірте, чи різьбова пробка зливного отвору ① закручена. Якщо двигун працює і різьбова пробка зливного отвору ① не закручена, автомобіль втрачає паливо через зливний шланг ②.
- ▶ Закрийте капот (→ стор. 306).
- ▶  **Контрольна лампа не вимикається після видалення рідини:** видаліть рідину з паливного фільтра ще раз.

- ▶  **Контрольна лампа не вимикається після другого видалення рідини:** зверніться на спеціалізовану СТО.

Компанія Mercedes-Benz рекомендує проводити видалення рідини з паливного фільтра на спеціалізованій СТО.

### Очищення та догляд

#### Вказівки щодо миття автомобіля на мийній установці

- ▲ **УВАГА!** Небезпека нещасного випадку через зменшений ефект гальмування після миття автомобіля

Після миття автомобіля гальма мають зменшений ефект гальмування.

- ▶ Після миття автомобіля пригальмуйте особливо обережно, враховуючи ситуацію на дорозі, доки повний ефект гальмування не відновиться.

Слідкуйте за тим, щоб мийна установка відповідала розміру автомобіля.

Перед миттям автомобіля на мийній установці складіть зовнішні дзеркала та демонтуйте додаткову антену (при наявності). Інакше можна пошкодити зовнішні дзеркала, антену чи автомобіль.

Під час виїзду з мийної установки простежте за тим, щоб зовнішні дзеркала знову були повністю розкладені, а додаткова антена (при наявності) — встановлена.

Щоб уникнути пошкоджень вашого автомобіля, перед використанням мийної установки переконайтеся в тому, що:

- Бокове та зсувне скло повністю закриті.
- Вентилятор системи вентиляції/обігрівач вимкнені.
- Вимикач склоочисника в положенні 0.

Якщо автомобіль сильно забруднений, то перш ніж вирушити на мийну установку, виконайте попереднє очищення автомобіля.

- ① Видалення воску з вітрового скла та гумових елементів щіток склоочисника після миття автомобіля допоможе уникнути утворення смуг та зменшити рівень шуму під час роботи склоочисників.

## Вказівки для використання очищувача високого тиску

**⚠ УВАГА!** Небезпека аварії при використанні очищувачів високого тиску з круглоструминним соплом

Струмінь води з круглоструминного сопла (грязьова фреза) може призвести до невидимих зовнішніх пошкоджень шин або елементів ходової частини.

Пошкоджені внаслідок цього компоненти можуть вийти з ладу.

- ▶ Забороняється використовувати очищувач високого тиску з круглоструминним соплом для очищення автомобіля.
- ▶ При пошкодженні шини або елементів ходової частини необхідно одразу замінювати їх новими.

У жодному разі не використовуйте очищувач високого тиску в салоні автомобіля. Об'єм води під тиском, яку використовує очищувач високого тиску, та пов'язаний з цим туман від розбризкування можуть суттєво пошкодити автомобіль.

Щоб уникнути пошкоджень автомобіля при використанні очищувача високого тиску, дотримуйтеся зазначених порад:

- Дотримуйтеся відстані до автомобіля не менше 30 см для плоскоструминних сопел 25° та грязьових фрез або 70 см для круглоструминних сопел і враховуйте дані керівництва з експлуатації виробника приладу.
- Не спрямовуйте сопла очищувача високого тиску безпосередньо на легкошкодувані деталі, такі як шини, шви, електричні компоненти, акумуляторні батареї, джерела світла і вентиляційні отвори.
- Дотримуйтеся мінімальної відстані для камери заднього виду 50 см.

## Очищення автомобіля вручну

Дотримуйтеся законодавства, наприклад, в окремих країнах ручна мийка дозволена лише у спеціально призначених для цього місцях. У цьому випадку переконайтеся, що ручна мийка здійснюється у спеціально призначеному місці для мийки.

- ▶ Використовуйте м'який засіб для очищення, наприклад, шампунь для автомобілів.
- ▶ Очищуйте автомобіль теплою водою і м'якою автомобільною губкою. При цьому не залишайте автомобіль під прямим сонячним промінням.
- ▶ Обережно збризніть автомобіль водою і висушіть замшевою ганчіркою. Забороняється спрямовувати струмінь води безпосередньо в повітрязабірну решітку. Не запускайте при цьому вентилятор.
- ▶ Не залишайте засіб для очищення висихати на лакофарбовому покритті.

Під час зимової експлуатації ретельно та якомога швидше видаляйте всі залишки сольових протиожеледних засобів.

## Вказівки щодо догляду за лакофарбовим покриттям та матовим лаком

**⚠ ВКАЗІВКА** Пошкодження лакофарбового покриття і корозія через недостатній догляд

Якщо не видаляти ретельно та своєчасно забруднення пташиним послідом або інші залишки, це може спричинити пошкодження лакофарбового покриття і в результаті корозію.

- ▶ По можливості негайно і ретельно очищуйте лак і матовий лак від забруднення.

## Дотримуйтеся наступних вказівок:

	Вказівки щодо очищення та догляду	Запобігання пошкодженням лакофарбового покриття
<b>Лакофарбове покриття</b>	<ul style="list-style-type: none"> <li>Рештки комах: змочіть засобом для видалення комах і після цього промийте.</li> <li>Пташиний послід: змочіть водою і після цього промийте.</li> <li>Охолоджуючу рідину, деревну смолу, мастило, паливо та змазку слід видаляти за допомогою ганчірки, змоченої бензином для очищення або для запальничок, без надмірного натискання.</li> <li>Гальмівна рідина: промийте водою.</li> <li>Гудронові набризки: видаляйте засобом для видалення гудрону.</li> <li>Віск: використовуйте засіб для видалення силікону.</li> </ul>	<ul style="list-style-type: none"> <li>Не наклеюйте наклейки, фольгу тощо.</li> <li>Забруднення бажано видаляти одразу.</li> </ul>
<b>Матовий лак</b>	<ul style="list-style-type: none"> <li>Використовуйте лише засоби для догляду, дозволені для Mercedes-Benz.</li> </ul>	<ul style="list-style-type: none"> <li>Забороняється полірувати автомобіль та легкосплавні колісні диски.</li> <li>У мийних установках забороняється використовувати програми, що передбачають обробку гарячим воском наприкінці.</li> <li>Забороняється використовувати очищувачі для лаку, шліфувальні і полірувальні продукти та засоби для збереження блиску, такі як віск.</li> <li>Заходи по відновленню лаку можуть проводитись лише кваліфікованим персоналом спеціалізованої СТО.</li> </ul>

## Вказівки щодо догляду за деталями автомобіля

**▲ ПОПЕРЕДЖЕННЯ!** Небезпека защемлення під час чищення вітрового скла через увімкнений склоочисник

Не намагайтеся встановити щітки склоочисників під час очищення вітрового скла або під час їх руху, це може призвести до защемлення.

▶ Завжди вимикайте склоочисник та запалювання, перш ніж очищувати вітрове скло або щітки склоочисників.

**▲ УВАГА!** Небезпека отримати опіки при контакті з випускною трубою та насадкою випускної труби

Випускна труба і насадка випускної труби можуть сильно нагріватися. Дотик до цих деталей транспортного засобу може призвести до опіків.

▶ Під час роботи поряд із випускною трубою і насадкою випускної труби слід бути особливо обережними, зокрема наглядати за дітьми у цій ділянці.

- ▶ Перед тим як торкатись до елементів автомобіля, дайте їм охолонути.

### Дотримуйтеся таких вказівок:

	<b>Вказівки щодо очищення та догляду</b>	<b>Заходи для уникнення пошкодження автомобіля</b>
<b>Колеса/ колісні ободи</b>	Використовуйте воду та засоби для очищення дисків, що не містять кислот.	<ul style="list-style-type: none"> <li>• Забороняється використовувати кислотні очищувачі для видалення гальмівного пилю. Інакше вони можуть пошкодити колісні болти та елементи гальмівної системи.</li> <li>• Щоб уникнути утворення корозії на гальмівних дисках та гальмівних накладках, проїдьте після мийки кілька хвилин і лише після цього зупиніть автомобіль. Гальмівні диски та гальмівні накладки нагріваються і висихають.</li> </ul>
<b>Вікна</b>	Очищуйте вікна зсередини та ззовні вологою ганчіркою й засобом для догляду та очищення, рекомендованим Mercedes-Benz.	Для очищення внутрішньої сторони забороняється використовувати сухі ганчірки, абразивні матеріали або засоби для очищення з вмістом розчинників.
<b>Щітки склоочисників</b>	Очищуйте відігнуті щітки склоочисників м'якою ганчіркою.	Не рекомендується очищувати щітки склоочисників занадто часто.
<b>Зовнішнє освітлення</b>	Очищуйте вікна вологою губкою та м'яким засобом для очищення, наприклад, шампунем для автомобілів.	Очищуйте пластикові поверхні лише відповідними засобами для очищення або ганчірками.
<b>Датчики</b>	Очищуйте датчики на передньому та задньому бампері, а також на панелі облицювання радіатора м'якою ганчіркою та шампунем для автомобілів.	Під час використання очищувача високого тиску тримайте його на відстані 30 см.
<b>Камера заднього виду та система камер з оглядом на 360°</b>	Очищуйте об'єктиви камери м'якою ганчіркою, змоченою в чистій воді.	Забороняється використовувати очищувач високого тиску.

	Вказівки щодо очищення та догляду	Заходи для уникнення пошкодження автомобіля
<b>Тягово-зчіпний пристрій</b>	<ul style="list-style-type: none"> <li>• Видаляйте наліт іржі зі сферичної частини, наприклад, металевою щіткою.</li> <li>• Видаляйте бруд за допомогою тканини без ворсу.</li> <li>• Після очищення змастіть кульову головку невеликою кількістю масла.</li> <li>• Дотримуйтеся вказівок щодо догляду, наведених у керівництві з експлуатації, наданому виробником тягово-зчіпного пристрою.</li> </ul>	Забороняється очищувати ніжку зчіпної кулі за допомогою очищувача високого тиску.
<b>Зсувні двері</b>	<ul style="list-style-type: none"> <li>• Видаліть сторонні предмети в зоні контактних плат та контактних стрижнів зсувних дверей.</li> <li>• Очистіть контактні плати та контактні стрижні за допомогою м'якого засобу для очищення та м'якої тканини.</li> </ul>	Не змащуйте контактні плати і контактні стрижні маслом чи мастилом.
<b>Сходинки</b>	<ul style="list-style-type: none"> <li>• Очищуйте електричні сходинки та їх корпус очищувачем високого тиску.</li> <li>• Після очищення обприскайте бічні напрямні силіконовим спреєм.</li> <li>• Очищуйте сходинки в бампері очищувачем високого тиску.</li> </ul>	Забороняється використовувати жир та масло в якості мастила.
<b>Алюмінієві борти</b>	<ul style="list-style-type: none"> <li>• Очищуйте алюмінієвий борт водою та нейтральним або злегка підлуженим мийним засобом.</li> </ul>	Для очищення борту забороняється використовувати абразивні матеріали.

### Вказівки щодо догляду за салоном автомобіля

**▲ УВАГА!** Небезпека травмування через використання пластикових елементів після використання очисних засобів для догляду, що містять розчинники.

Внаслідок використання очисних засобів та засобів для догляду, що містять розчинники, поверхні матеріалів, що використовуються у зоні органів управління, можуть стати пористими.

Це може призвести до того, що під час спрацювання надувної подушки безпеки пластикові елементи можуть відламитись.

▶ Забороняється використовувати засоби для догляду та очисні засоби, що містять розчинники для очищення поверхонь зони органів.

**▲ УВАГА!** Небезпека травмування або небезпека для життя через контакт з очищеним ремінцем безпеки

Відбілювання або фарбування ременя безпеки може негативно вплинути на його характеристики.

Тому, ремінь безпеки, може, наприклад, під час аварії розірватися або не спрацювати.

▶ У жодному випадку не відбілюйте і не фарбуйте ремені безпеки.



**▲ НЕБЕЗПЕКА!** Небезпека через ураження електричним струмом

Витираючи розетку на 230 В вологою тканиною, ви піддаєтесь небезпеці ураження електричним струмом.

Існує небезпека для життя!

Під час витирання обійдіть ділянку навколо розетки на 230 В.

**Дотримуйтеся таких вказівок:**

	<b>Вказівки щодо очищення та догляду</b>	<b>Заходи для уникнення пошкодження автомобіля</b>
<b>Ремені безпеки</b>	Очищуйте чистою помірно теплою водою з мильним розчином.	<ul style="list-style-type: none"> <li>• Забороняється використовувати хімічні засоби очищення.</li> <li>• Забороняється висушувати ремені безпеки шляхом нагрівання до температури понад 80 °C або під прямими сонячними променями.</li> </ul>
<b>Дисплей</b>	Обережно очищуйте поверхню ганчіркою з мікрофібри та засобом для очищення LCD/TFT дисплеїв.	<ul style="list-style-type: none"> <li>• Вимкніть та залишіть дисплей охолджуватися.</li> <li>• Забороняється використовувати інші засоби.</li> </ul>
<b>Пластикові облицювання</b>	<ul style="list-style-type: none"> <li>• Очищуйте вологою ганчіркою з мікрофібри.</li> <li>• При сильному забрудненні використовуйте засоби для очищення, рекомендовані Mercedes-Benz.</li> </ul>	<ul style="list-style-type: none"> <li>• Не наклеюйте наклейки, фольгу тощо.</li> <li>• Уникайте контакту з косметикою, засобами захисту від комах та кремами від сонця.</li> </ul>
<b>Натуральна деревина та декоративні елементи</b>	<ul style="list-style-type: none"> <li>• Очищуйте ганчіркою з мікрофібри.</li> <li>• Обробка під рояльний лак чорного кольору: очищуйте вологою ганчіркою з мильним розчином.</li> <li>• При сильному забрудненні використовуйте засоби для очищення, рекомендовані Mercedes-Benz.</li> </ul>	Забороняється використовувати засоби для очищення на основі розчинника, віск та засоби для полірування.
<b>Стельова оббивка</b>	Очищуйте м'якою щіткою або сухим шампунем.	
<b>Оббивка сидінь із тканини</b>	<p>Видаліть за допомогою пилососа забруднення, наприклад, крихти або пил, а потім очистіть всю оббивку сидіння вологою ганчіркою з мікрофібри з 1% мильним розчином. Не слід виконувати вибіркове очищення.</p> <p>Застосовуйте засоби для очищення і догляду, рекомендовані для Mercedes-Benz.</p>	Забороняється використовувати засоби для очищення і догляду, які містять оливи та інші нафтопродукти.

<b>Вказівки щодо очищення та догляду</b>		<b>Заходи для уникнення пошкодження автомобіля</b>
<b>Оббивка сидінь зі штучної шкіри</b>	<p>Видаліть за допомогою пилососа забруднення, наприклад, крихти або пил, а потім очистіть всю оббивку сидіння вологою бавовняною тканиною з 1% мильним розчином. Не слід виконувати вибіркове очищення.</p> <p>Застосовуйте засоби для очищення і догляду, рекомендовані для Mercedes-Benz.</p>	<p>Забороняється використовувати ганчірку з мікрофібри.</p> <p>Забороняється використовувати засоби для очищення і догляду, які містять оливи та інші нафтопродукти.</p>
<b>Оббивка сидінь із натуральної шкіри</b>	<p>Регулярно видаляйте за допомогою пилососа забруднення, наприклад, крихти або пил, а потім очищуйте всю оббивку сидіння вологою бавовняною тканиною.</p> <p>При сильному забрудненні використовуйте засоби для догляду за шкірою, рекомендовані для Mercedes-Benz для додаткової обробки.</p>	<p>Забороняється використовувати ганчірку з мікрофібри.</p> <p>Забороняється використовувати засоби для очищення і догляду, які містять оливи та інші нафтопродукти.</p>
<b>Рульове колесо та важіль селектора/перемикачів</b>	Очищуйте вологою ганчіркою.	
<b>Педаль та підлогу килимки</b>	Очищуйте вологою ганчіркою.	Забороняється використовувати засоби для очищення і догляду.
<b>Салон автомобіля</b>	Очищуйте вологою ганчіркою.	<ul style="list-style-type: none"> <li>• Забороняється використовувати очищувач високого тиску.</li> <li>• Салон автомобіля слід після очищення повністю просушити.</li> <li>• Не допускайте затікання рідин в шпари і приховані порожнини.</li> </ul>
<b>Завіски</b>	Обирайте для завісок лише хімічне чищення.	Забороняється прати завіски.

## Надзвичайна ситуація

### Виймання світловідбиваючого жилета

Світловідбиваючий жилет знаходиться в речовому відділенні дверей водія.

▶ Вийміть світловідбиваючий жилет з речового відділення.

ⓘ Світловідбиваючі жилети можна зберігати у речових відсіках задніх дверей та дверей переднього пасажирів.

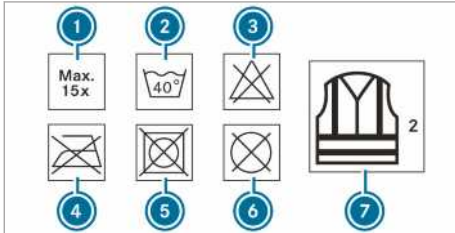

- Ⓛ Максимальна кількість циклів прання
- Ⓜ Максимальна температура прання
- Ⓝ Не відбілювати
- Ⓞ Не прасувати
- Ⓟ Не використовувати сушильну машину
- Ⓠ Не віддавати до хімістки
- Ⓡ Цей жилет відповідає класу 2

Встановлені законодавчими нормами вимоги будуть виконані, лише якщо світловідбиваючий жилет матиме відповідний розмір та буде повністю закритий.

Заміна світловідбиваючого жилета:

- у випадку пошкоджень або забруднень світловідбиваючих стрічок, які не видаляються
- при перевищенні максимальної кількості циклів прання
- при погіршенні флуоресцентних якостей

### Знак аварійної зупинки

#### Виймання знаку аварійної зупинки

Знак аварійної зупинки знаходиться в речовому відділенні дверей переднього пасажирів.

▶ Вийміть знак аварійної зупинки з речового відділення.

### Встановлення знаку аварійної зупинки

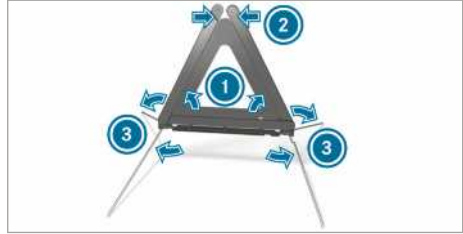

▶ Бокові відбивачі ① потягніть вгору до утворення трикутної форми і з'єднайте верхню кнопку ②.

▶ Відкніть бокові стійки ③ вниз.

### Виймання сумки аптечки

Сумка-аптечка знаходиться у речовому відділенні у дверях переднього пасажирів.

▶ Вийміть сумку-аптечку з речового відділення.

### Виймання сигнальної лампи

Сигнальна лампа знаходиться у речовому відділенні у дверях переднього пасажирів.

▶ Вийміть сигнальну лампу з речового відділення.

### Виймання та зберігання вогнегасника

**⚠ УВАГА!** Небезпека аварії через неправильно закріплений вогнегасник у зоні ніг водія

Вогнегасник у зоні ніг водія може обмежувати хід педалей або блокувати натиснуту педаль.

Це створює загрозу для експлуатаційної безпеки та безпеки дорожнього руху автомобіля.

Крім того, вогнегасник, розташований у зоні ніг водія, може вискочити із кріплення та травмувати водія або інших людей у салоні автомобіля.

▶ Під час їзди вогнегасник повинен бути завжди правильно розташований та закріплений на тримачі.

▶ Не виймайте вогнегасник впродовж руху.

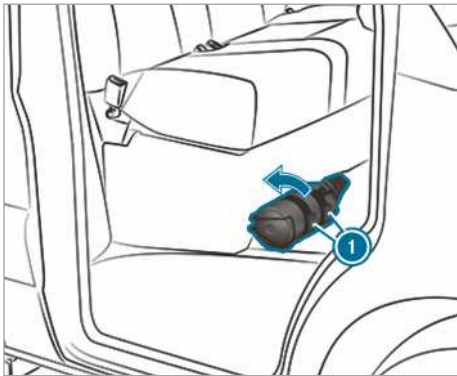
**Виймання**

- ▶ Потягніть кріплення на тримачі вогнегасника ❶ вгору.
- ▶ Вийміть вогнегасник.

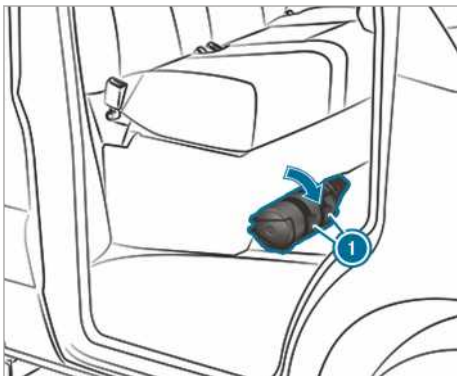
**Завантаження**

- ▶ Завантажте вогнегасник.
  - ▶ Притисніть кріплення на тримачі вогнегасника ❶ вниз.
- ❶ У автомобілях з правостороннім керуванням вогнегасник знаходиться ліворуч від сидіння переднього пасажира у напрямку руху.

### Mercedes-Benz Система екстреного виклику

#### Інформація щодо системи екстреного виклику Mercedes-Benz

Система екстреного виклику Mercedes-Benz працює лише в місцевостях, де присутне

покриття мережі відповідного оператора. Внаслідок недостатнього покриття мережі оператора може статися так, що екстрений виклик не відбудеться.

Для задіяння функції автоматичного екстреного виклику запалювання має бути увімкненим.

- ❶ Система екстреного виклику Mercedes-Benz активована на заводі-виробнику. Використання системи екстреного виклику Mercedes-Benz безкоштовне.

#### Огляд системи екстреного виклику Mercedes-Benz

Система екстреного виклику Mercedes-Benz може допомогти суттєво скоротити час прибуття рятувальної служби до місця ДТП. Вона забезпечує визначення місцезнаходження автомобіля у випадку недостатньої видимості місця ДТП.

Екстрений виклик може здійснюватися автоматично (→ стор. 323).

Наявна також можливість ручного здійснення екстреного виклику (→ стор. 323). Використуйте екстрений виклик лише для порятунку себе або інших людей. Не користуйтеся екстреним викликом при незначному пошкодженні та в подібних ситуаціях.

#### Індикація на мультимедійному дисплеї:

**SOS NOT READY:** запалювання не увімкнене або наявна несправність системи екстреного виклику.

Це не обов'язково означає повну відмову системи екстреного виклику. Незважаючи на проблему, можна надсилати сигнали екстреного виклику.

Індикація стосується лише автомобіля і не враховує доступність мереж мобільного зв'язку і центру екстрених викликів Mercedes-Benz.

Система екстреного виклику в автомобілі готова до роботи, якщо індикація **SOS NOT READY** перестає світитися після увімкнення запалювання.

Під час активного екстреного виклику на дисплеї з'являється **SOS**.

Інформацію про наявність системи екстреного виклику Mercedes-Benz у певних регіонах ви можете отримати на сторінці: [http://www.mercedes-benz.com/connect\\_ecall](http://www.mercedes-benz.com/connect_ecall)

- ❗ Якщо екстрений виклик недоступний внаслідок технічних проблем в автомобілі, на багатофункціональному дисплеї комбінації приладів з'являється відповідне повідомлення.

## Здійснення автоматичного екстреного виклику Mercedes-Benz

### Передумови

- Запалювання увімкнене.
- Стартерна акумуляторна батарея достатньо заряджена.

Система екстреного виклику Mercedes-Benz автоматично ініціює екстрений виклик після активації систем утримання пасажирів, а саме подушки безпеки або аварійного натягувача ременя безпеки, після ДТП.

При активації екстреного виклику:

- Встановлюється голосовий зв'язок із центром екстрених викликів Mercedes-Benz.
- Повідомлення з даними про ДТП передається до центру екстрених викликів Mercedes-Benz.  
Центр екстрених викликів Mercedes-Benz може передавати дані до державного центру екстрених викликів згідно з місцезнаходженням автомобіля.
- За певних умов до центру екстрених викликів Mercedes-Benz передаються додаткові дані по голосовому каналу.  
Це дозволяє в найкоротший час вжити заходів щодо порятунку, надання допомоги або буксирування на авторизовану станцію техобслуговування Mercedes-Benz.

Кнопка SOS у стельовій блок-панелі управління блимає доти, доки екстрений виклик не буде завершено.

Функцію автоматичного екстреного виклику неможливо вимкнути негайно.

Якщо система екстреного виклику Mercedes-Benz не може з'єднатися з центром екстрених викликів Mercedes-Benz, виклик автоматично переадресується до державного центру екстрених викликів.

Якщо з'єднання з державним центром екстрених викликів неможливо встановити, на дисплеї з'являється відповідне повідомлення.

- ▶ Наберіть номер екстреного виклику **112** на мобільному телефоні.

Якщо екстрений виклик було здійснено:

- Залишайтеся в автомобілі, якщо це дозволяє дорожня ситуація, поки не буде встановлений голосовий зв'язок з оператором сервісної служби центру екстрених викликів.
- На основі даних про аварію оператор сервісної служби вирішує, чи необхідно задіювати рятувальні служби та/або поліцію на місці аварії.
- Якщо жодна людина в салоні автомобіля не відповідає, до автомобіля відразу буде відіслана карета швидкої допомоги.

## Здійснення екстреного виклику Mercedes-Benz вручну

- ▶ **За допомогою кнопки SOS на стельовій блок-панелі управління:** натисніть та утримуйте кнопку SOS щонайменше одну секунду.
- ▶ **За допомогою голосового управління:** використовуйте голосову команду LINGUATRONIC "Mercedes emergency call" (Викликати центр допомоги при аваріях Mercedes)(→ стор. 212).

При активації екстреного виклику:

- Встановлюється голосовий зв'язок із центром екстрених викликів Mercedes-Benz.
- Повідомлення з даними про ДТП передається до центру екстрених викликів Mercedes-Benz.  
Центр екстрених викликів Mercedes-Benz може передавати дані до державного центру екстрених викликів згідно з місцезнаходженням автомобіля.
- Залишайтеся в автомобілі, якщо це дозволяє дорожня ситуація, поки не буде встановлений голосовий зв'язок з оператором сервісної служби центру екстрених викликів.
- На основі даних про аварію оператор сервісної служби вирішує, чи необхідно задіювати рятувальні служби та/або поліцію на місці аварії.
- За певних умов до центру екстрених викликів Mercedes-Benz передаються додаткові дані по голосовому каналу.  
Це дозволяє в найкоротший час вжити заходів щодо порятунку, надання допомоги або

буксирування на авторизовану станцію техобслуговування Mercedes-Benz.

Якщо система екстреного виклику Mercedes-Benz не може з'єднатися з центром екстрених викликів Mercedes-Benz, виклик автоматично переадресується до державного центру екстрених викликів.

Якщо з'єднання з державним центром екстрених викликів встановити неможливо, на мультимедійному дисплеї з'являється відповідне повідомлення.

▶ Наберіть номер екстреного виклику **112** на мобільному телефоні.

### Завершення випадково здійсненого екстреного виклику Mercedes-Benz

▶ Оберіть  на багатофункціональному рульовому колесі.

### Передача даних Mercedes-Benz під час використання системи екстреного виклику

При автоматичному або ручному екстреному виклику, а також під час екстреного виклику **112** дані передаються до центру екстрених викликів Mercedes-Benz або до державного центру екстрених викликів.

Передаються наступні дані:

- GPS-дані положення автомобіля
- GPS-дані маршруту (менше 100 м до місця ДТП)
- напрямок руху
- ідентифікаційний номер автомобіля
- тип приводу автомобіля
- приблизна кількість осіб в автомобілі
- наявність або відсутність Mercedes PRO connect
- екстрений виклик здійснений автоматично або вручну
- час виникнення ДТП
- мовні налаштування мультимедійної системи

Для з'ясування обставин ДТП через годину після здійсненого екстреного виклику можуть бути виконані такі дії:

- Може бути надісланий запит про поточне місцезнаходження автомобіля.
- Може бути встановлений голосовий зв'язок із пасажиром автомобіля.

❗ Для Росії: протягом двох годин після здійснення екстреного виклику не можна використовувати різноманітні функції, наприклад, приймати інформацію щодо дорожнього руху.

### Функція самодіагностики системи екстреного виклику (Росія)

Ваш автомобіль виконує перевірку функціональних можливостей системи екстреного виклику щоразу, коли вмикається запалювання. При виході системи з ладу ви будете попереджені текстовим повідомленням на комбінації приладів та червоною індикацією **SOS NOT READY** на мультимедійному дисплеї.

Переконайтеся, що протягом 30 секунд після увімкнення запалювання червона індикація **SOS NOT READY** у правому верхньому куті на мультимедійному дисплеї вимкнулася. Це означає, що система екстреного виклику успішно виконала діагностику. У разі потреби увімкніть мультимедійний дисплей, якщо він був вимкнений раніше.

### Початок/завершення роботи тестового режиму ERA-GLONASS (Росія)

#### Передумови

- Стартерна акумуляторна батарея достатньо заряджена.
- Запалювання увімкнене.
- Автомобіль не рухається щонайменше 1 хвилину.

▶ **Розпочати роботу тестового режиму:** натисніть та утримуйте кнопку  на багатофункціональному рульовому колесі або кнопку  на стельовій блок-панелі управління щонайменше протягом п'яти секунд.

Роботу тестового режиму буде розпочато та автоматично завершено після закінчення тестування.

▶ **Ручна зупинка тестового режиму:** вимкніть запалювання або натисніть та утримуйте кнопку  на стельовій блок-панелі управління щонайменше протягом п'яти секунд.

Робота тестового режиму припиняється.

## Пошкодження шини

### Вказівки при пошкодженні шини

**⚠ УВАГА!** Небезпека аварії через втрату тиску в шинах

Шина з низьким тиском сильно погіршує ходові властивості, а також керуваність та гальмівні характеристики автомобіля.

- ▶ Не рухайтесь з шинами з недостатнім тиском.
- ▶ Замініть колесо з шиною з низьким тиском на запасне або зверніться на спеціалізовану СТО.

Залежно від оснащення автомобіля у разі несправності шини ви можете:

- **Автомобілі з Mercedes PRO connect:** у випадку аварії ви можете здійснити виклик при аварії за допомогою кнопки виклику при аварії у стельовій блок-панелі управління (→ стор. 221).
- **Усі автомобілі:** замініть колесо (→ стор. 368).

## Акумуляторна батарея

### Вказівки щодо 12-вольтової акумуляторної батареї

**⚠ ПОПЕРЕДЖЕННЯ!** Існує небезпека нещасного випадку через неправильне обслуговування акумуляторної батареї

Некваліфіковане обслуговування акумуляторної батареї може стати причиною, наприклад, короткого замикання. Таким чином, можливі обмеження функцій систем, пов'язаних з технікою безпеки, наприклад, система освітлення, ABS (антиблокувальна система) або ESP® (електронна система курсової стабілізації). Може обмежитися експлуатаційна безпека вашого автомобіля.

Ви можете втратити контроль над керуванням автомобіля у наступних ситуаціях:

- при гальмуванні
- при раптовому повороті керма та / або невідповідній швидкості
- ▶ У випадку короткого замикання або подібних інцидентів негайно звертайтеся на спеціалізовану СТО .

- ▶ Подальша експлуатація автомобіля забороняється!
- ▶ Завжди проводьте роботи з обслуговування акумуляторної батареї на спеціалізованій СТО.

- Докладніша інформація щодо ABS (→ стор. 164)
- Докладніша інформація щодо ESP® (→ стор. 165)

Mercedes-Benz рекомендує виконувати заміну 12-вольтової акумуляторної батареї на спеціалізованій СТО, наприклад на авторизованій станції техобслуговування Mercedes-Benz.

Якщо ви бажаєте самостійно замінити акумуляторну батарею, дотримуйтеся зазначених вказівок:

- Замінійте несправну акумуляторну батарею лише на акумуляторну батарею, що відповідає спеціальним вимогам автомобіля.
- Зніміть навісні деталі, наприклад вентиляційний шланг, коліно та кришку клем, з акумуляторної батареї, яку слід замінити.
- Стежте за тим, щоб вентиляційний шланг завжди був підключений до належного отвору збоку акумуляторної батареї.

Встановіть наявні або включені до комплекту поставки пробки.

Інакше можуть виходити гази або вилитися електроліт.

- Стежте за тим, щоб навісні деталі були знову підключені аналогічним чином.

З міркувань безпеки Mercedes-Benz рекомендує використовувати лише акумуляторні батареї, що пройшли перевірку та отримали схвалення Mercedes-Benz для вашого автомобіля. Ці акумуляторні батареї мають підвищений захист від витікання, щоб пасажирів не зазнали хімічних опіків у випадку пошкодження акумуляторної батареї під час аварії.

**⚠ УВАГА!** Виникає небезпека вибуху через електростатичний заряд

Електростатичний заряд може призвести до іскріння та, таким чином, запалити вибухо-небезпечні горючі суміші акумуляторної батареї.

- ▶ Для того, щоб усунути існуючий електростатичний заряд, доторкніться до

металевого кузова, перед тим як торкатись акумуляторної батареї.

Під час заряджання акумуляторної батареї, а також під час пуску двигуна від зовнішнього джерела утворюється легкозаймиста суміш газів.

**⚠ УВАГА!** Небезпека хімічного опіку електролітом

Електроліт їдкий.

- ▶ Уникайте контакту зі шкірою, очима або одягом.
- ▶ Не нахилийтеся над акумуляторною батареєю.
- ▶ Не вдихайте гази, які виділяє акумуляторна батарея.
- ▶ Тримайте дітей подалі від акумуляторної батареї.
- ▶ Одразу ретельно змийте бризки електроліту великою кількістю чистої води і негайно зверніться до лікаря.

**🍂 ВКАЗІВКА ЩОДО ОХОРОНИ ДОВКІЛЛЯ** Шкода для навколишнього середовища через неналежну утилізацію батарейок



До складу батарейок входять шкідливі речовини. Законом заборонено утилізувати батарейки разом з побутовим сміттям.



Утилізування батарейки відповідно до норм захисту довкілля. Розряджені батарейки слід здавати у спеціалізованій СТО чи в пункт приймання відпрацьованих елементів живлення.

Якщо необхідно підключити 12-вольту акумуляторну батарею, зверніться на спеціалізовану СТО.

Під час роботи з акумуляторними батареями дотримуйтеся вказівок із техніки безпеки та вживайте запобіжних заходів.



Небезпека вибуху



Вогонь, пряме сонячне світло та паління поряд з акумуляторною батареєю заборонені. Уникайте утворення іскор.



В акумуляторах використовуються їдкі електроліти або кислоти. Уникайте їх контакту зі шкірою, очима або одягом. Носіть відповідний захисний одяг, зокрема рукавиці, фартух та захист для обличчя. Негайно змивайте бризки електроліту або кислоти чистою водою. У разі потреби зверніться до лікаря.



Носіть захисні окуляри.



Не дозволяйте дітям перебувати в небезпечній зоні.



Дотримуйтеся вказівок цього керівництва з експлуатації.

Якщо ви не використовуєте автомобіль протягом тривалого часу або регулярно здійснюєте короткі поїздки:

- Підключіть акумуляторну батарею до зарядного пристрою, рекомендованого Mercedes-Benz.
- Зверніться на спеціалізовану СТО для від'єднання акумуляторної батареї від клем.

### Пуск двигуна від зовнішнього джерела та заряджання 12-вольтової акумуляторної батареї

- ▶ Для забезпечення пуску двигуна від зовнішнього джерела живлення та заряджання акумуляторної батареї завжди використовуйте контактний вивід для пуску двигуна від зовнішнього джерела живлення, що знаходиться в моторному відсіку.



**!** **Вказівка** Пошкодження акумуляторної батареї через надмірну напругу

При заряджанні зарядним пристроєм без обмеження напруги заряджання, акумуляторна батарея або електроніка автомобіля може пошкодитись.

- ▶ Використовуйте лише зарядні пристрої з максимальною напругою заряджання 14,8 В.

**!** **УВАГА!** Небезпека вибуху через займитий газоподібний водень

У процесі заряджання акумуляторна батарея виділяє газоподібний водень. Якщо відбувається коротке замикання або іскріння, може запалитись газоподібний водень.

- ▶ Пильнуйте, щоб плюсова клемка підключеної акумуляторної батареї не доторкалась до деталей автомобіля.
- ▶ Ніколи не кладіть металеві предмети або інструменти на акумуляторну батарею.
- ▶ При під'єднанні та від'єднанні акумуляторної батареї від клем завжди дотримуйтесь описаної послідовності клем акумуляторної батареї.
- ▶ При запуску двигуна від зовнішнього джерела завжди звертайте увагу на те, щоб полюси акумуляторної батареї завжди з'єднувались лише з ідентичною полярністю.
- ▶ Під час пуску двигуна від зовнішнього джерела обов'язково дотримуйтесь описаної послідовності приєднання та від'єднання кабелю допомоги запуску двигуна.
- ▶ Не приєднуйте/-не від'єднуйте клеми акумуляторної батареї при увімкненому двигуні.

**!** **УВАГА!** Небезпека вибуху в процесі заряджання та під час пуску двигуна від зовнішнього джерела

У процесі заряджання та під час пуску двигуна від зовнішнього джерела можуть виділятися вибухонебезпечні суміші газів акумуляторної батареї.

- ▶ Уникайте відкритого вогню, прямих сонячних променів, утворення іскор та паління.
- ▶ У процесі заряджання та під час пуску двигуна від зовнішнього джерела забезпечуйте достатню вентиляцію.
- ▶ Не нахиляйтеся над акумуляторною батареєю.

**!** **ПОПЕРЕДЖЕННЯ!** Небезпека вибуху при замороженні акумуляторної батареї

Розряджена акумуляторна батарея може замерзнути вже при температурах близьких до точки замерзання.

Якщо в такому разі скористатися пуском двигуна від зовнішнього джерела, або заряджати акумуляторну батарею, з неї може виділитися газ.

- ▶ Перед заряджанням або пуском двигуна від зовнішнього джерела, необхідно дати відтанути замороженій акумуляторній батареї.

Якщо при низьких температурах близько точки замерзання або нижче контрольні/сигнальні лампи на дисплеї приладів не вмикаються, існує велика ймовірність того, що розряджена акумуляторна батарея замерзла.

У такому випадку дотримуйтесь наступних правил:

- Не виконуйте пуск двигуна від зовнішнього джерела і не заряджайте акумуляторну батарею.
- Термін служби розмороженої акумуляторної батареї може суттєво скоротитися.
- Пускові характеристики можуть погіршитися, особливо при низькій температурі.
- Рекомендується виконати перевірку розмороженої акумуляторної батареї на спеціалізованій СТО.

**!** **Вказівка** Пошкодження через численні або тривалі спроби пуску двигуна

Через декілька спроб або через тривалі спроби пуску двигуна, каталізатор може пошкодитись через неспалене паливо.

- ▶ Уникайте здійснення декількох спроб або довготривалих спроб пуску двигуна.

Під час пуску двигуна від зовнішнього джерела та заряджання акумуляторної батареї дотримуйтеся зазначених вказівок:

- Використовуйте лише непошкоджений кабель пуску двигуна від зовнішнього джерела / зарядний кабель з достатнім поперечним перерізом та ізольованими полюсними клемами.
- Неізольовані частини полюсних клем не повинні торкатися інших металевих частин, поки кабель пуску двигуна від зовнішнього джерела / зарядний кабель підключений до акумуляторної батареї / контактному виводу для пуску двигуна від зовнішнього джерела живлення.
- Кабель пуску двигуна від зовнішнього джерела / зарядний кабель не повинен торкатися жодних деталей, які можуть рухатися під час роботи двигуна.
- Завжди стежте за тим, щоб ані у вас, ані в акумуляторної батареї не було електростатичного заряду.
- Обов'язково уникайте дії вогню та прямого сонячного світла.
- Не нахиляйтеся над акумуляторною батареєю.
- **Під час заряджання:** використовуйте лише ті зарядні пристрої, що схвалені та рекомендовані компанією Mercedes-Benz. Перед заряджанням слід ознайомитися з керівництвом з експлуатації зарядного пристрою.

Під час пуску двигуна від зовнішнього джерела дотримуйтеся зазначених вказівок:

- Дозволяється пуск двигуна від зовнішнього джерела лише від акумуляторних батарей з номінальною напругою 12 В.
- Автомобілі не мають торкатися один одного.

- ▶ **Автомобіль з головним вимикачем акумуляторної батареї:** перевірте, чи увімкнений головний вимикач акумуляторної батареї (→ стор. 135).
- ▶ Зафіксуйте автомобіль стоянковим гальмом.
- ▶ **Автомобілі з автоматичною коробкою передач:** переведіть коробку передач у положення **P**.
- ▶ **Автомобілі з механічною коробкою передач:** встановіть режим холостого ходу.
- ▶ Вимкніть запалювання та всі електричні споживачі.

- ▶ Відкрийте капот (→ стор. 306).

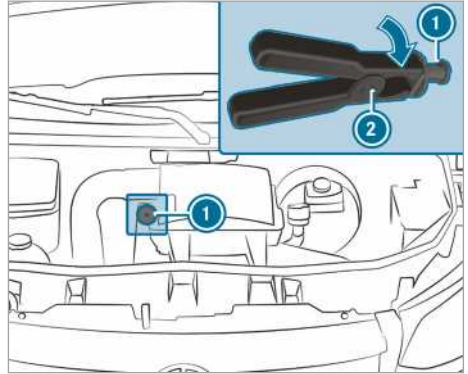

Контактний вивід для пуску двигуна від зовнішнього джерела живлення (приклад)

- ▶ **Автомобілі з правостороннім розташуванням керма:** контактні виводи для пуску двигуна від зовнішнього джерела живлення можуть знаходитися на протилежній стороні.

- ▶ Зніміть накладку з плюсового полюса зовнішнього акумулятора.
- ▶ Спочатку під'єднайте плюсову клему кабелю пуску двигуна від зовнішнього джерела / зарядного кабелю до плюсового полюса зовнішнього акумулятора.
- ▶ За допомогою плюсової клемми (2) кабелю для пуску двигуна від зовнішнього джерела живлення (1) перемістіть червоний захисний ковпачок на контактному виводі для пуску двигуна від зовнішнього джерела живлення, повернувши його праворуч.
- ▶ Приєднайте плюсову клему до плюсового контактної виводу для пуску двигуна від зовнішнього джерела живлення (1).

- ▶ **Під час пуску двигуна від зовнішнього джерела:** залиште двигун допоміжного автомобіля працювати з частотою обертання холостого ходу.

- ▶ За допомогою кабелю пуску двигуна від зовнішнього джерела / зарядного кабелю з'єднайте мінусовий полюсний вивід зовнішнього акумулятора з точкою маси на вашому автомобілі. При цьому починайте з зовнішнього акумулятора.

- ▶ **Під час пуску двигуна від зовнішнього джерела:** запустіть двигун вашого автомобіля.
- ▶ **Під час заряджання:** активуйте процес заряджання.
- ▶ **Під час пуску двигуна від зовнішнього джерела:** залиште двигуни працювати кілька хвилин.
- ▶ **Під час пуску двигуна від зовнішнього джерела:** перед від'єднанням кабелю для пуску двигуна від зовнішнього джерела живлення увімкніть електричний споживач вашого автомобіля, наприклад обігрів заднього скла або освітлення.

Після завершення процесу заряджання / пуску двигуна від зовнішнього джерела:

- ▶ Кабель пуску двигуна від зовнішнього джерела / зарядний кабель необхідно спочатку від'єднати від точки маси та мінусового полюсного виводу зовнішнього акумулятора, а потім від'єднати від плюсового контакту контактного виводу для пуску двигуна від зовнішнього джерела живлення ① та плюсового полюсу зовнішнього акумулятора. При цьому починайте відповідно з контактів вашого автомобіля. Під час від'єднання плюсової клеми ② від контактної виводу для пуску двигуна від зовнішнього джерела живлення ① червоний захисний ковпачок повертається у своє початкове положення.

Докладнішу інформацію ви отримаєте на спеціалізованій СТО.

### Монтаж і демонтаж підлогового покриття (автомобілі з заднім приводом)

**⚠ УВАГА** Небезпека аварії через предмети у зоні ніг водія

Предмети у зоні ніг водія можуть обмежувати хід педалей або блокувати натиснуту педаль.

Це створює загрозу для експлуатаційної безпеки -та безпеки дорожнього руху автомобіля.

- ▶ Складайте всі предмети у автомобілі безпечно, щоб вони не потрапляли у зону ніг водія.
- ▶ Перевірте, щоб підлогові килимки були надійно закріплені та не ковзали,

та щоб для педалі було достатньо вільного місця.

- ▶ Не кладіть кілька підлогових килимків один на один.

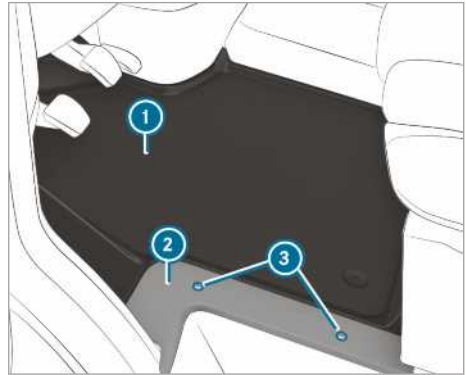

- ▶ Вимкніть всі електричні споживачі.
- ▶ **Демонтаж:** ослабте гвинти ③ та зніміть кришку ②.
- ▶ Зніміть підлогове покриття ①.
- ▶ **Монтаж:** встановіть підлогове покриття ① та вирівняйте біля ящика під сидінням водія та входу.
- ▶ Встановіть кришку ② та знову закрутіть гвинти ③.

### Від'єднання стартерної акумуляторної батареї

**1 ВКАЗІВКА** Пошкодження електричних агрегатів

Від'єднання стартерної акумуляторної батареї до зупинки двигуна та виймання ключа із замка запалювання може призвести до пошкодження електричних агрегатів.

- ▶ Вимкніть двигун і вийміть ключ із замка запалювання. Після цього відпустіть клеми стартерної акумуляторної батареї.
- ▶ Завжди від'єднуйте в першу чергу стартерну акумуляторну батарею в коробі акумуляторної батареї в лівому просторі для ніг. Інакше можливе пошкодження електричних агрегатів, наприклад, генератора.

**1 ВКАЗІВКА** Пошкодження електронного обладнання автомобіля

Якщо від'єднати стартерну акумуляторну батарею не так, як описано далі, можна пошкодити електронне обладнання автомобіля.

▶ Завжди від'єднуйте стартерну акумуляторну батарею згідно з зазначеним порядком та в жодному разі не переплутуйте клеми акумуляторної батареї! Інакше можна пошкодити електронне обладнання автомобіля.

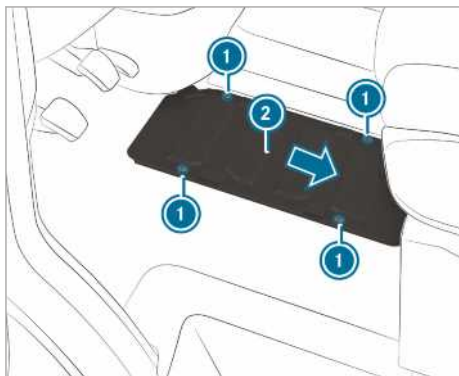

Автомобілі з заднім приводом

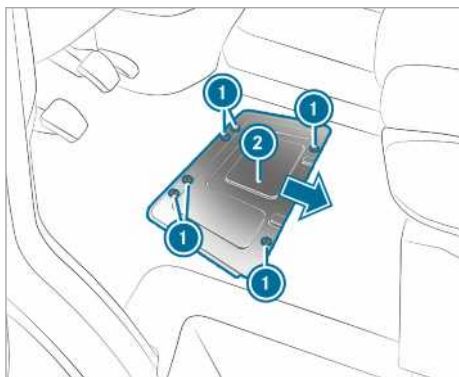

Автомобілі з переднім приводом

Якщо очікуваний час простою автомобіля складає більш ніж три тижні, від'єднайте акумуляторні батареї. Це запобігає розряджанню акумуляторної батареї споживачами струму.

- ▶ **Автомобілі з головним вимикачем акумуляторної батареї:** вимкніть головний вимикач акумуляторної батареї .
- ▶ **Автомобілі без головного вимикача акумуляторної батареї:** вимкніть усі електричні споживачі.
- ▶ Зупиніть двигун і вимкніть електроживлення.
- ▶ Зніміть підлогове покриття (→ стор. 329).
- ▶ Ослабте гвинти ① та перемістіть кришку акумуляторної батареї ② в напрямку стрілки.
- ▶ Гвинти мають знаходитися над великими заглибленнями.
- ▶ Зніміть кришку акумуляторної батареї ② вгору.

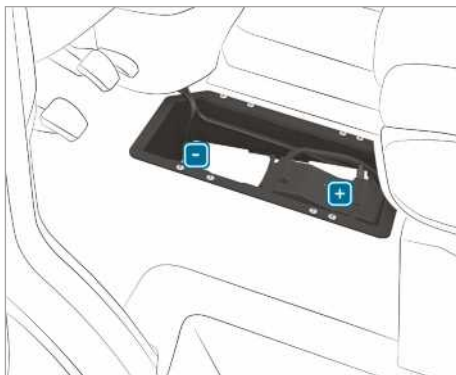

- ▶ Спочатку ослабте мінусову клему акумуляторної батареї та зніміть її так, щоб вона не торкалася полюса.
- ▶ Зніміть накладку плюсової клеми.
- ▶ Послабте плюсову клему і за допомогою бокового блока силових запобіжників відхиліть її вгору.

## Демонтаж і монтаж стартерної акумуляторної батареї

### Автомобілі із заднім приводом: демонтаж стартерної акумуляторної батареї



- ▶ Від'єднання стартерної акумуляторної батареї (→ стор. 329).
- ▶ Від'єдняйте вентиляційний шланг ① з кутку з'єднання від роз'єму кришки газовідводу батареї.

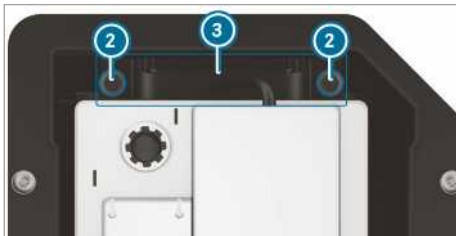

- ▶ Вийміть гвинти ② тримача ③ у напрямку вгору.
- ▶ Висуньте стартерну акумуляторну батарею з кріплення в напрямку руху.
- ▶ Відхиліть ручку стартерної акумуляторної батареї вгору і витягніть її з короба акумуляторної батареї.

### Автомобілі із заднім приводом: монтаж стартерної акумуляторної батареї

- ▶ Під час під'єднання стартерної акумуляторної батареї дотримуйтеся захисних мір та вказівок із техніки безпеки (→ стор. 326).

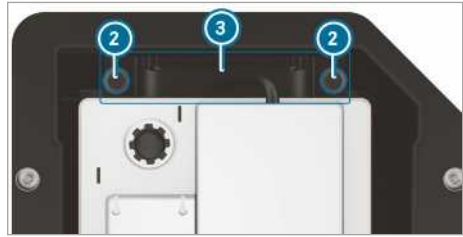

- ▶ Вставте стартерну акумуляторну батарею в короб акумуляторної батареї.
- ▶ Відхиліть ручку стартерної акумуляторної батареї вниз.
- ▶ Встановіть стартерну акумуляторну батарею в кріплення проти напрямку руху.
- ▶ Встановіть тримач ③.
- ▶ Закрутіть гвинти ② тримача ③, які захищають стартерну акумуляторну батарею від зісковзування.



- ▶ Під'єдняйте вентиляційний шланг ① з кутку з'єднання до роз'єму кришки газовідводу батареї.
- ▶ Під'єдняйте стартерну акумуляторну батарею (→ стор. 329).

Mercedes-Benz рекомендує виконувати заміну стартерної акумуляторної батареї на спеціалізованій СТО, наприклад, на авторизованій станції техобслуговування Mercedes-Benz.

Якщо ви бажаєте самостійно замінити стартерну акумуляторну батарею, слід виконувати наступні вказівки:

- Замініть несправну стартерну акумуляторну батарею лише на стартерну акумуляторну батарею, що відповідає спеціальним вимогам автомобіля.
- Зніміть навісні деталі, наприклад, вентиляційний шланг, коліно та кришку клем, зі стартерної акумуляторної батареї, яку слід замінити.

- Стежте за тим, щоб вентиляційний шланг завжди був підключений до належного отвору збоку акумуляторної батареї. Встановіть наявні або включені до комплекту поставки пробки. Інакше можуть виходити гази або виливатися електrolіт.
- Стежте за тим, щоб навесні деталі були знову підключені аналогічним чином.

### Автомобілі з переднім приводом: демонтаж стартерної акумуляторної батареї

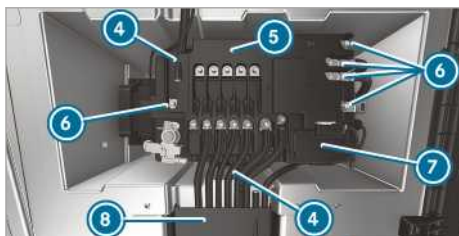

- ▶ Від'єднання стартерної акумуляторної батареї (→ стор. 329).
- ▶ Відкрийте кришку кабельного каналу 8.
- ▶ Відкрийте кришку плюсового полюса 7.

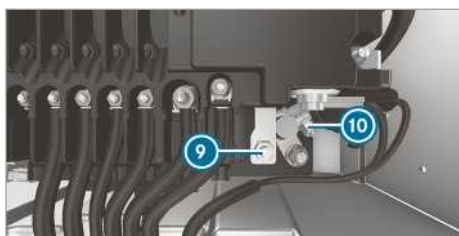

- ▶ Послабте гайку 9 і плюсовий полюс 10.
- ▶ Викрутіть гайки ліній 6, зніміть лінії і відкладіть вбік.
- ▶ Зафіксуйте затискач-фіксатор 4 на блоці силових запобіжників 5.
- ▶ Підніміть блок силових запобіжників 5 з батареї і зсуньте вперед праворуч.
- ▶ Відкиньте блок силових запобіжників 5 вгору назад.



- ▶ Від'єднайте вентиляційний шланг 1 з кутом з'єднання від роз'єму кришки газовідводу батареї.

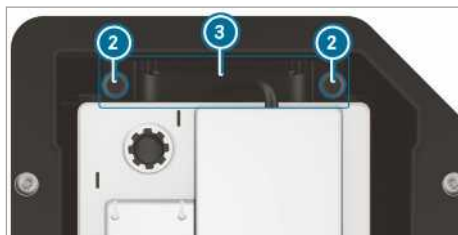

- ▶ Викрутіть гвинти 2 тримача 3 і витягніть тримач у напрямку вгору.
- ▶ Висуньте стартерну акумуляторну батарею з кріплення впоперек до напрямку руху.
- ▶ Підніміть ручку стартерної акумуляторної батареї вгору і витягніть її з короба акумуляторної батареї.

### Автомобілі з переднім приводом: монтаж стартерної акумуляторної батареї

- ▶ Під час під'єднання стартерної акумуляторної батареї дотримуйтеся захисних мір та вказівок із техніки безпеки (→ стор. 326).
- ▶ Вставте стартерну акумуляторну батарею в короб акумуляторної батареї.

- ⓘ Стежте, щоб лінії не затискалися.
- ▶ Відхиліть ручку стартерної акумуляторної батареї вниз.
- ▶ Висуньте стартерну акумуляторну батарею з кріплення впоперек до напрямку руху.

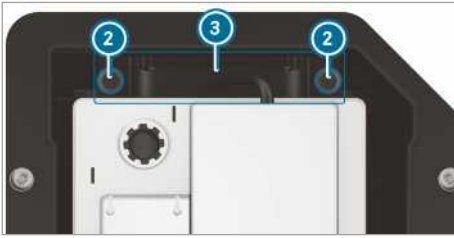

- ▶ Встановіть тримач **3**.
- ▶ Закрутіть гвинти **2** тримача **3**, які захищають стартерну акумуляторну батарею від зйомкування.



- ▶ Під'єднайте вентиляційний шланг **1** з кутом з'єднання до роз'єму кришки газівідводу батареї.
- ▶ Встановіть на батарею блок силових запобіжників.

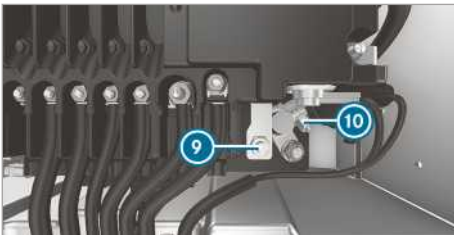
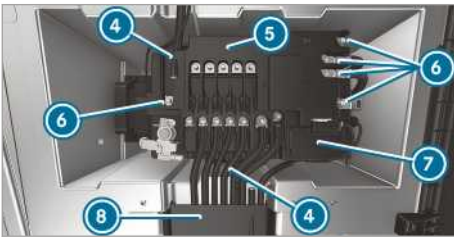

- ▶ Затисніть плюсовий полюс **10** і закрийте кришку **7**.

- ▶ Встановіть проводи на монтажні пальці.
- ▶ Затягніть гайки для проводів **6** з крутним моментом, вказаним на блоці силових запобіжників **5**.

Mercedes-Benz рекомендує виконувати заміну стартерної акумуляторної батареї на спеціалізованій СТО, наприклад, на авторизованій станції техобслуговування Mercedes-Benz.

Якщо ви бажаєте самостійно замінити стартерну акумуляторну батарею, слід виконувати наступні вказівки:

- Замінійте несправну стартерну акумуляторну батарею лише на стартерну акумуляторну батарею, що відповідає спеціальним вимогам автомобіля.
- Зніміть навісні деталі, наприклад, вентиляційний шланг, коліно та кришку клем, зі стартерної акумуляторної батареї, яку слід замінити.

- Стежте за тим, щоб вентиляційний шланг завжди був підключений до належного отвору збоку акумуляторної батареї.

Встановіть наявні або включені до комплекту поставки пробки.

Інакше можуть виходити гази або виливатися електроліт.

- Стежте за тим, щоб навісні деталі були знову підключені аналогічним чином.

### Від'єднання додаткової акумуляторної батареї у моторному відсіку

#### **1** ВКАЗІВКА Пошкодження електричних агрегатів

Від'єднання стартерної акумуляторної батареї до зупинки двигуна та виймання ключа із замка запалювання може призвести до пошкодження електричних агрегатів.

- ▶ Вимкніть двигун і вийміть ключ із замка запалювання.. Після цього відпустіть клему стартерної акумуляторної батареї.
- ▶ Завжди від'єднуйте в першу чергу стартерну акумуляторну батарею в коробі акумуляторної батареї в лівому просторі для ніг. Інакше можливе пошкодження електричних агрегатів, наприклад, генератора.

**!** **ВКАЗІВКА** Пошкодження електронного обладнання автомобіля

Неправильний порядок дій при від'єднанні додаткової акумуляторної батареї може призвести до пошкодження електроніки автомобіля.

- ▶ Від'єднуйте додаткову акумуляторну батарею завжди згідно з наведеним нижче порядком дій. В жодному разі не міняйте місцями клеми батареї!

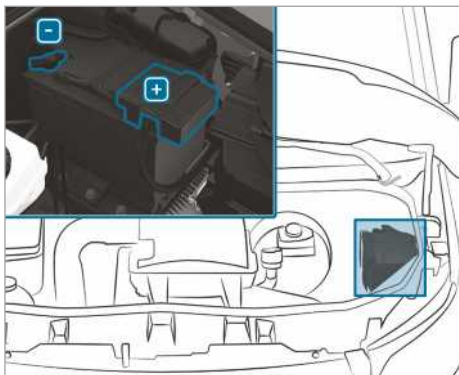

- ▶ Під час від'єднання додаткової акумуляторної батареї дотримуйтеся захисних мір та вказівок з техніки безпеки (→ стор. 326)
- ▶ Вимкніть всі електричні споживачі.
- ▶ Зупиніть двигун і вимкніть електроживлення.
- ▶ Відкрийте капот (→ стор. 306).
- ▶ Спочатку ослабте мінусову клему додаткової акумуляторної батареї та зніміть її так, щоб клемка не торкалася полюса.
- ▶ Зніміть накладку плюсової клеми.
- ▶ Ослабте та зніміть плюсову клему.

**Від'єднання додаткової акумуляторної батареї під двомісним сидінням передніх пасажирів**

**!** **ВКАЗІВКА** Пошкодження електричних агрегатів

Від'єднання стартерної акумуляторної батареї до зупинки двигуна та виймання ключа із замка запалювання може призвести до пошкодження електричних агрегатів.

- ▶ Вимкніть двигун і вийміть ключ із замка запалювання.. Після цього від-

пустіть клеми стартерної акумуляторної батареї.

- ▶ Завжди від'єднуйте в першу чергу стартерну акумуляторну батарею в коробі акумуляторної батареї в лівому просторі для ніг. Інакше можливе пошкодження електричних агрегатів, наприклад, генератора.

**!** **ВКАЗІВКА** Пошкодження електронного обладнання автомобіля

Неправильний порядок дій при від'єднанні додаткової акумуляторної батареї може призвести до пошкодження електроніки автомобіля.

- ▶ Від'єднуйте додаткову акумуляторну батарею завжди згідно з наведеним нижче порядком дій. В жодному разі не міняйте місцями клеми батареї!

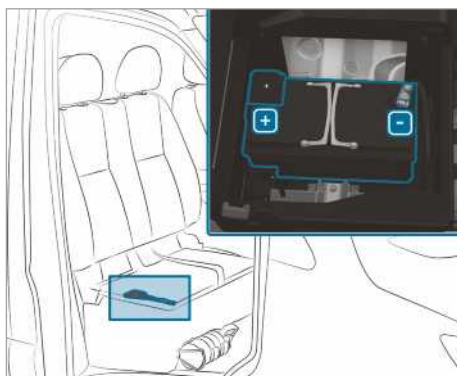

- ▶ Під час від'єднання додаткової акумуляторної батареї дотримуйтеся захисних мір та вказівок з техніки безпеки (→ стор. 326)
- ▶ Вимкніть всі електричні споживачі.
- ▶ Зупиніть двигун і вимкніть електроживлення.
- ▶ Відкиньте поверхню подушки двомісного сидіння передніх пасажирів догори (→ стор. 75).
- ▶ Спочатку ослабте мінусову клему додаткової акумуляторної батареї та зніміть її так, щоб клемка не торкалася полюса.
- ▶ Зніміть накладку плюсової клеми.
- ▶ Ослабте та зніміть плюсову клему.



- ❗ Якщо додаткова акумуляторна батарея знаходиться під сидінням переднього пасажира без відкидної поверхні подушки, доручіть від'єднання та демонтаж додаткової акумуляторної батареї спеціалізованій СТО.

## Буксирування або відбуксирування

### Огляд дозволених методів буксирування

Компанія Mercedes-Benz рекомендує у випадку поломки перевозити автомобіль, а не буксирувати його.

❗ **Вказівка** Можливе пошкодження автомобіля через неналежне буксирування

▶ Дотримуйтеся вказівок та інструкцій щодо буксирування.

❗ **ВКАЗІВКА** Пошкодження через штовхання автомобіля

Якщо автомобіль з переднім приводом і автоматичною коробкою передач з вимкненим двигуном штовхати або тягти занадто далеко і швидко, його можна пошкодити.

▶ Не штовхайте автомобіль більше 15 м при максимальній швидкості пішохода.

- ❗ **Автомобілі з автоматичною коробкою передач і заднім приводом:** у випадку несправності електрообладнання автоматична коробка передач може заблокуватися в положенні **[P]**.

Якщо автоматичну коробку передач неможливо перевести в положення **[N]**, автомобіль слід транспортувати (→ стор. 338). Для транспортування автомобіля потрібен буксир з підйомним механізмом.

- ❗ **Автомобілі з автоматичною коробкою передач і переднім приводом:** у випадку несправності електрообладнання автоматична коробка передач може заблокуватися в положенні **[P]**. Паркувальне блокування можна усунути вручну (→ стор. 141). Якщо автоматичну коробку передач неможливо перевести в положення **[N]**, автомобіль слід транспортувати (→ стор. 338). Для транспортування автомобіля потрібен буксир з підйомним механізмом.

## Допустимі способи буксирування

			
	<b>Обидва мости на дорозі</b>	<b>З піднятим переднім мостом</b>	<b>З піднятим заднім мостом</b>
Автомобілі з механічною коробкою передач	Так. Максимально 100 км зі швидкістю 50 км/год	Так. Максимально 100 км зі швидкістю 50 км/год	Так. Максимально 50 км зі швидкістю 50 км/год
Автомобілі з автоматичною коробкою передач і заднім приводом	Так. Максимально 50 км зі швидкістю 50 км/год	Так. Максимально 50 км зі швидкістю 50 км/год	Так. Коли рульове колесо зафіксоване механізмом у центральному положенні.
Автомобілі з автоматичною коробкою передач і переднім приводом	Ні (з вимкненим двигуном) Так (коли двигун працює). Максимально 5 км зі швидкістю 20 км/год	Так	Ні (з вимкненим двигуном) Так (коли двигун працює). Максимально 5 км зі швидкістю 20 км/год
Автомобілі з повним приводом	Так. Максимально 50 км зі швидкістю 50 км/год	Ні	Ні

**Буксирування з піднятим переднім мостом:** буксирування має здійснювати відповідне буксирувальне підприємство.

### Буксирування автомобіля з обома мостами на дорозі

- ▶ Дотримуйтеся вказівок щодо дозволених способів буксирування (→ стор. 335).
- ▶ Переконайтеся, що акумуляторна батарея під'єднана та заряджена.

Якщо акумуляторна батарея розряджена, унаслідок цього:

- Двигун запустити неможливо.
- Неможливо встановити або відпустити електричне стоянкове гальмо.
- **Автомобілі з автоматичною коробкою передач:** автоматичну коробку передач неможливо перевести в положення **[N]** або **[P]**.

#### **I** ВКАЗІВКА Пошкодження через штовхання автомобіля

Якщо автомобіль з переднім приводом і автоматичною коробкою передач з вимкненому двигуном штовхати або тягти занадто далеко і швидко, його можна пошкодити.

- ▶ Не штовхайте автомобіль більше 15 м при максимальній швидкості пішохода.

#### **I** Вказівка Пошкодження внаслідок високої швидкості або великої дальності буксирування

Якщо буксирувати автомобіль надто швидко або надто далеко, можна пошкодити трансмісію.

- ▶ Забороняється буксирувати автомобіль зі швидкістю, яка перевищує 50 км/год.
- ▶ Забороняється буксирувати автомобіль на відстань, більшу ніж 50 км.

- i** **Автомобілі з автоматичною коробкою передач і заднім приводом:** у випадку несправності електрообладнання автоматична коробка передач може заблокуватися в положенні **[P]**. Якщо автоматичну коробку передач неможливо перевести в положення **[N]**, автомобіль слід транспортувати (→ стор. 338). Для

транспортування автомобіля потрібен буксир з підйомним механізмом.

- i** **Автомобілі з автоматичною коробкою передач і переднім приводом:** у випадку несправності електрообладнання автоматична коробка передач може заблокуватися в положенні **[P]**. Паркувальне блокування можна усунути механічно (→ стор. 141).

Якщо автоматичну коробку передач неможливо перевести в положення **[N]**, автомобіль слід транспортувати (→ стор. 338). Для транспортування автомобіля потрібен буксир з підйомним механізмом.

#### **A** УВАГА! Буксирування автомобіля із надто великою вагою може призвести до аварії

Якщо автомобіль, який буксирують, має більшу масу, ніж повна нормативна маса вашого автомобіля, можуть виникнути такі ситуації:

- може тріснути буксирне вушко
- з'єднані автомобілі можуть розгойдуватися і навіть перекинутися

- ▶ Якщо ви буксируєте інший автомобіль, його маса не повинна перевищувати повну нормативну масу вашого автомобіля.

Якщо автомобіль потрібно буксирувати, його вага не повинна перевищувати повну нормативну масу тягача.

- ▶ Дані щодо повної нормативної маси автомобіля можна дізнатися з заводської таблички автомобіля.
- ▶ **Автомобілі з автоматичною коробкою передач:** не відкривайте двері переднього пасажирського або водія, інакше автоматична коробка передач автоматично перемкнеться в положення **[P]**.
- ▶ Встановіть буксирне вушко (→ стор. 339).
- ▶ Закріпіть буксирувальний пристрій.

#### **I** Вказівка Пошкодження внаслідок неправильного закріплення

- ▶ Слід прикріплювати буксирний трос або буксирну штангу лише до буксирної провешини.

**i** Ви також можете закріпити буксирувальний пристрій на тягово-зчіпному пристрої.

**!** **ВКАЗІВКА** Пошкодження та небезпека аварії при буксируванні буксирним тросом

Якщо не дотримуватися заходів безпеки та захисту при буксируванні з буксирним тросом, виникає небезпека аварії.

При буксируванні з буксирним тросом звертайте увагу на такі вимоги:

- ▶ Закріплюйте буксирний трос, якщо можливо, на однакових сторонах обох автомобілів.
- ▶ Зважайте на те, щоб буксирний трос не перевищував приписану законодавчо довжину.
- ▶ Позначте буксирний трос посередині, наприклад, білою ганчіркою (30 × 30 см). Таким чином інші учасники дорожнього руху зрозуміють, що виконується буксирування.
- ▶ Під час руху звертайте увагу на літтар сигналу гальмування автомобіля, який виконує буксирування. Підтримуйте таку дистанцію, щоб буксирний трос не провисав.
- ▶ Не використовуйте для буксирування сталевий трос або ланцюги. Інакше можна пошкодити автомобіль.

- ▶ Вимкніть автоматичне блокування (→ стор. 52).
- ▶ Не активуйте функцію HOLD.
- ▶ Вимкніть захист від буксирування (→ стор. 66).
- ▶ Вимкніть активний асистент екстреного гальмування (→ стор. 169).
- ▶ **Автомобілі з автоматичною коробкою передач:** встановіть автоматичну коробку передач у положення **N**.
- ▶ **Автомобілі з механічною коробкою передач:** встановіть режим холостого ходу **N**.
- ▶ Відпустіть стоянкове гальмо.
- ▶ **Автомобілі з механічною коробкою передач:** увімкніть запалювання, інакше може відбутися блокування рульового колеса.

**!** **УВАГА!** Небезпека аварії, пов'язана з обмеженнями функцій підтримання безпеки під час буксирування

Функції підтримання безпеки обмежені або не діють у наступних ситуаціях:

- Запалювання вимкнене.
- Несправність гальмівної системи або підсилювача рульового управління.
- Несправність енергоживлення або бортової мережі.

Якщо автомобіль транспортувати за таких умов, для кермування і гальмування може знадобитися значно більше зусиль.

- ▶ Використовуйте буксирну штангу.
- ▶ Перед буксируванням переконайтеся, що кермо вільно повертається.

**!** **Вказівка** Пошкодження, викликане надто великими тяговими зусиллями

Якщо рвучко починати рух, надто великі тягові зусилля можуть пошкодити автомобіль.

- ▶ Слід починати рух плавно, без поштовхів.

## Буксирування автомобіля з підняттям переднього або заднього мосту

**!** **ВКАЗІВКА** Пошкодження при увімкненні запалювання

Якщо при буксируванні автомобіля з підняттям переднього або заднього мосту залишити запалення увімкненим, втручання системи ESP® може пошкодити гальмівну систему.

- ▶ Запалювання повинно бути вимкненим.

**!** **ВКАЗІВКА** Пошкодження через неналежний демонтаж або монтаж карданного валу

Якщо при монтажі карданного валу ви не використовуєте нові гвинти, карданний вал може пошкодитися.

Під час монтажу карданного валу завжди використовуйте нові гвинти.

Для проведення монтажу та демонтажу карданного валу звертайтеся лише до кваліфікованих спеціалістів.

- ❗ У випадку несправності переднього мосту піднімайте автомобіль за передній міст, а при несправності переднього мосту – за задній.
- ❗ **Автомобілі з автоматичною коробкою передач і заднім приводом:** у випадку несправності електрообладнання автоматична коробка передач може заблокуватися в положенні **P**. Якщо автоматичну коробку передач неможливо перевести в положення **N**, автомобіль слід транспортувати (→ стор. 338). Для транспортування автомобіля потрібен буксир з підйомним механізмом.
- ❗ **Автомобілі з автоматичною коробкою передач і переднім приводом:** у випадку несправності електрообладнання автоматична коробка передач може заблокуватися в положенні **P**. Паркувальне блокування можна усунути механічно (→ стор. 141). Якщо автоматичну коробку передач неможливо перевести в положення **N**, автомобіль слід транспортувати (→ стор. 338). Для транспортування автомобіля потрібен буксир з підйомним механізмом.
- ▶ Дотримуйтеся вказівок щодо дозволених способів буксирування (→ стор. 335).
- ▶ При перевищенні максимально припустимої відстані буксування потрібно встановити карданний вал на повідний міст.
- ▶ **Автомобілі з автоматичною коробкою передач:** встановіть автоматичну коробку передач у положення **N**.
- ▶ **Автомобілі з механічною коробкою передач:** встановіть режим холостого ходу **N**.
- ▶ Відпустіть стоянкове гальмо.
- ▶ Вимкніть запалювання.

### Завантаження автомобіля для транспортування

- ▶ Дотримуйтеся вказівок щодо буксирування (→ стор. 337) (→ стор. 336).
- ▶ Для завантаження автомобіля закріпіть буксирувальний пристрій за буксирне вушко.

▶ **Автомобілі з автоматичною коробкою передач:** переведіть автоматичну коробку передач у положення **N**.

❗ **Автомобілі з автоматичною коробкою передач:** у випадку несправності електрообладнання автоматична коробка передач може заблокуватися в положенні **P**. Для перемикання в положення **N** слід забезпечити бортову мережу напругою (→ стор. 326).

▶ **Автомобілі з механічною коробкою передач:** встановіть режим холостого ходу **N**.

▶ Завантаження автомобіля.

▶ **Автомобілі з автоматичною коробкою передач:** переведіть автоматичну коробку передач у положення **P**.

▶ **Автомобілі з механічною коробкою передач:** увімкніть першу передачу **1** або передачу заднього ходу **R**.

▶ Закріпіть автомобіль для попередження його відкочування за допомогою стоянкового гальма.

▶ Закріплюйте автомобіль лише за колеса.

### Автомобілі з повним приводом/автомобілі з автоматичною коробкою передач

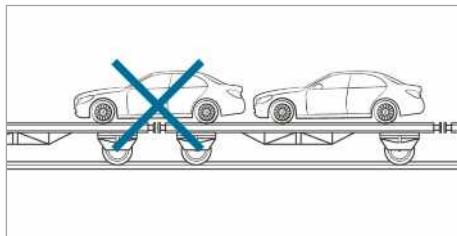

▶ Стежте за тим, щоб передній і задній мости стояли на одному засобі для перевезення.

❗ **ВКАЗІВКА** Пошкодження трансмісії через неправильне розташування

▶ Заборонено розміщувати автомобіль у місці з'єднання транспортного засобу.

❗ **ВКАЗІВКА** Пошкодження автомобіля через неправильне завантаження

Якщо в автомобілі з повним приводом при завантаженні гідравлічною платформою

кузов нахилиється, пересувається або рухається, він може пошкодитися.

- ▶ Автомобіль з повним приводом при завантаженні пересувати та позиціонувати власним приводом.
- ▶ Якщо витягнутий ключ або відкриті двері, автомобіль та його поверхні опори більше не рухаються.

### Місце для зберігання буксирного вушка

Буксирне вушко знаходиться у комплекті бортового інструменту у просторі для ніг переднього пасажира (→ стор. 341).

### Буксирне вушко, встановлення/зняття

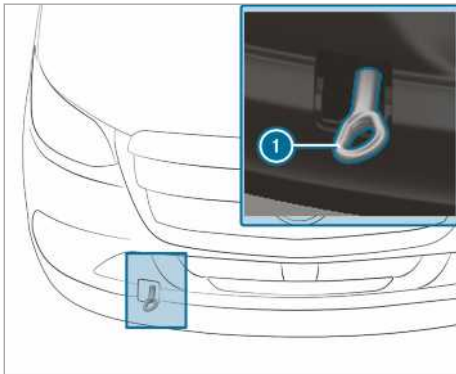

Буксирне вушко спереду, встановлення/зняття

- ▶ **Встановлення буксирного вушка спереду:** натисніть на заглибку вгору і витягніть її.
- ▶ Вкрутіть буксирне вушко ❶ до упору праворуч і затягніть.
- ▶ **Зняття буксирного вушка спереду:** викрутіть буксирне вушко ❶ ліворуч.
- ▶ Вставте заглибку виступом вгору та притисніть вниз, поки вона не зафіксується.

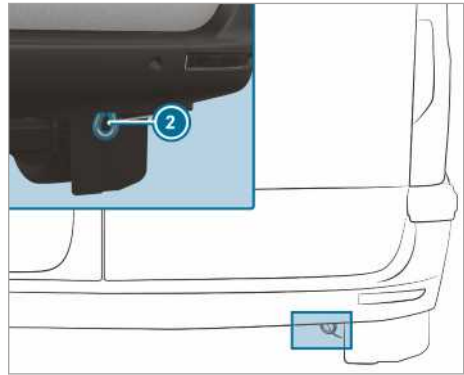

Буксирне вушко позаду (автомобілі, зареєстровані як легкові)

- ❶ Буксирне вушко позаду ❷ міцно прикручене до автомобіля.

**!** **Вказівка** Пошкодження через неправильне використання буксирного вушка

Під час виконання аварійно-рятувальних заходів, при відбуксовуванні автомобіля за допомогою буксирного вушка, можливі пошкодження автомобіля.

- ▶ Використовуйте буксирне вушко лише для відбуксування та буксування для пуску двигуна.

### Буксування автомобіля для пуску двигуна (аварійний пуск двигуна)

**Автомобілі з автоматичною коробкою передач**

**!** **Вказівка** Пошкодження автоматичної коробки передач внаслідок буксування для пуску двигуна

Під час буксування автомобіля з автоматичною коробкою передач для пуску двигуна може пошкодитися автоматична коробка передач.

- ▶ Автомобілі з автоматичною коробкою передач заборонено заводити буксуванням.

- ▶ Автомобілі з автоматичною коробкою передач забороняється запустити буксуванням для пуску двигуна.

## Автомобілі з механічною коробкою пере- дач

- ▶ Дотримуйтеся вказівок щодо буксирування (→ стор. 335).
- ▶ За потреби дайте двигуну та системі випуску відпрацьованих газів охолонути.
- ▶ Увімкніть запалювання.
- ▶ Встановіть другу або третю передачу.
- ▶ Відпустіть стоянкове гальмо.
- ▶ Буксируйте автомобіль при повністю натисненій педалі зчеплення.
- ▶ Повільно відпустіть педаль зчеплення.
- ▶ Як тільки двигун запуститься, негайно перейдіть до режиму холостого ходу.
- ▶ Зупиніться згідно з правилами дорожнього руху.
- ▶ Зніміть буксирувальний пристрій.
- ▶ Демонтуйте буксирне вушко.
- ▶ Автомобіль слід перевірити на спеціалізованій СТО.

тричних ланцюгів. Якщо спрацьовує запобіжник, наступні компоненти та пов'язані з ними функції припиняють роботу.

Несправні запобіжники необхідно замінити аналогічними запобіжниками відповідного кольору та з відповідним значенням номінального струму. Схему розташування запобіжників та інші вказівки до електричних запобіжників та реле див. у керівництві з експлуатації додаткового обладнання «Призначення запобіжників».

### **!** Вказівка Ушкодження або порушення функціонування через вологу

Волога може призвести до порушення функціонування або ушкодження електричних компонентів.

- ▶ При відкритому коробі запобіжників слідкуйте за тим, щоб волога не потрапила в короб запобіжників.
- ▶ Під час закривання короба запобіжників переконайтеся, що ущільнення кришки правильно прилягає у коробі запобіжників.

## Електричні запобіжники

### Вказівки щодо електричних запобіжників

**!** **УВАГА!** Аварія- та небезпека травмування через перевантаження електропроводки.

Заміна несправного запобіжника на запобіжник, що розрахований на більший номінальний струм, як і виконання шунтування, може призвести до перевантаження електропроводки.

Це може спричинити пожежу.

- ▶ Завжди замінюйте несправні запобіжники на відповідні нові запобіжники з таким же номінальним струмом.

**!** **ВКАЗІВКА** Пошкодження через неправильні запобіжники

Через неправильні запобіжники можливі пошкодження електричних компонентів або систем.

- ▶ Використовуйте лише дозволені Mercedes-Benz запобіжники з відповідними приписаними значеннями.

Якщо нові встановлені запобіжники знову вийшли з ладу, доручіть визначення та усунення причини фахівцям спеціалізованої СТО.

Перед заміною запобіжників переконайтеся в тому, що:

- Автомобіль зафіксований від відкочування.
- Усі електричні споживачі вимкнені.
- Запалювання вимкнене.

Електричні запобіжники розподілені по різних коробах запобіжників:

- Короб запобіжників у зоні для ніг переднього пасажира (→ стор. 341)
- Короб запобіжників у коробі підставки сидіння водія (→ стор. 341)

Електричні запобіжники вашого автомобіля призначені для відключення несправних елек-

### Відкриття короба запобіжників у коробі підставки сидіння водія

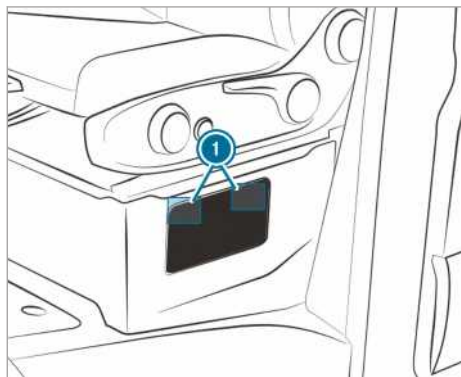

- ▶ **Відкриття:** натисніть на замки ① на кожусі та роз'єднайте їх.
- ▶ Зніміть кожух.

### Відкриття короба запобіжників у зоні для ніг переднього пасажира

- ▶ Розблокуйте та зніміть кришку речового відсіку в зоні для ніг переднього пасажира (→ стор. 341).

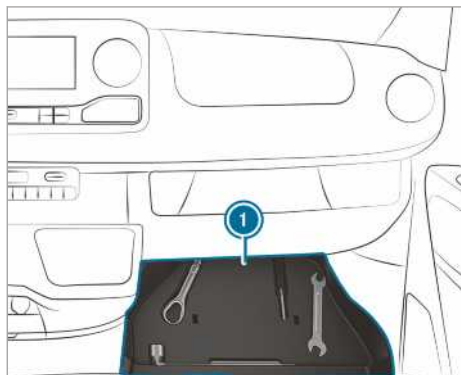

- ▶ Вийміть вставку ① за допомогою комплекту бортового інструменту.

### Комплект бортового інструменту

#### Інформація щодо комплекту бортового інструменту

Комплект бортового інструменту знаходиться у речовому відсіку зі сторони переднього пасажира у просторі для ніг (→ стор. 341).

У комплект бортового інструменту входять:

- одне буксирне вушко
- одна викрутка з хрестовою та пласкою насадками, а також насадкою у вигляді шестигранника

Додатково у комплекті бортового інструменту можуть бути, наприклад:

- один ріжковий гайковий ключ
- один колісний гайковий ключ

#### Розблокування та знімання кришки речового відсіку

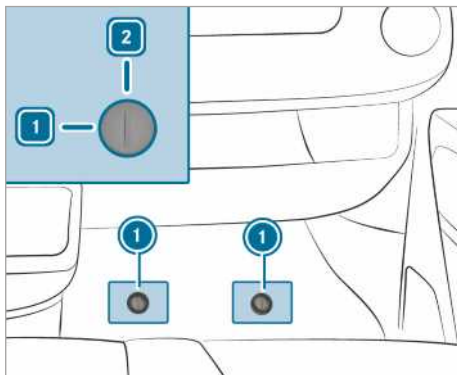

- ▶ Приберіть гумовий килимок з зони для ніг переднього пасажира.
- ▶ **Розблокування:** поверніть швидкороз'ємне з'єднання ① ліворуч у положення ①.
- ▶ Трохи підніміть кришку та витягніть.

#### Вставлення та блокування кришки

- ▶ Вставте кришку та натисніть вниз.
- ▶ Натисніть швидкороз'ємне з'єднання ① вниз до фіксації.
- ▶ **Блокування:** поверніть швидкороз'ємне з'єднання ① праворуч у положення ②.

## Виймання комплекту бортового інструменту

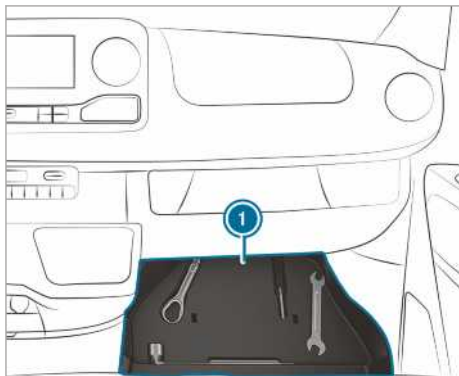

- ▶ Вийміть комплект бортового інструменту з речового відсіку ❶.

## Гідравлічний автомобільний домкрат

### Інформація щодо гідравлічного автомобільного домкрата

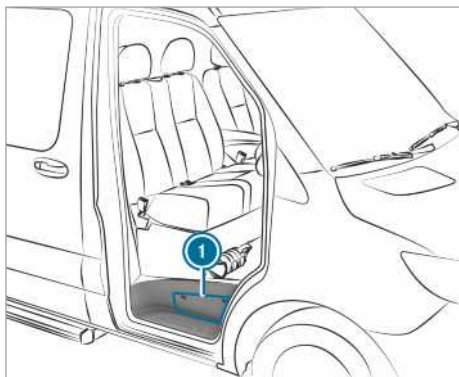

Гідравлічний автомобільний домкрат розташований у боковому відділенні ❶ над сходишкою дверей переднього пасажирів.

Автомобільний домкрат залежно від комплектації має вагу максимум 7,5 кг. Вантажопідйомність автомобільного домкрата ви знайдете в таблиці, що наклеєна на ньому. Якщо він не працює, зверніться на спеціалізовану СТО.

Технічне обслуговування автомобільного домкрата:

- після використання очистіть всі рухомі деталі та повторно змастіть.

- раз на півроку повністю виводьте і вводьте назад поршень.

## Виймання автомобільного домкрата та ручки домкрата

### Передумови

- Двері переднього пасажирів відкриті.

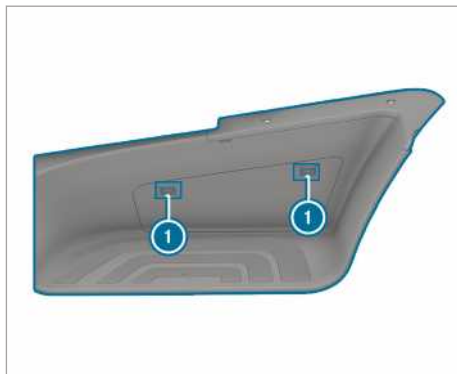

- ▶ **Відкриття:** натисніть на кріплення ❶ кришки та роз'єднайте їх.
- ▶ Зніміть кожух.
- ▶ Повністю вийміть кріпильний пристрій і покладіть його на сходинку.



- ▶ Вийміть автомобільний домкрат ❷ і ручку домкрата.
- ▶ **Закривання:** притисніть кожух, щоб кріплення ❶ зафіксувалися.



### Вказівки щодо утворення шуму або незвичайних динамічних характеристик

Під час руху звертайте увагу на вібрації, шум та незвичайну поведінку автомобіля, наприклад, затягування на один бік. Це може свідчити про пошкодження коліс або шин. При підозрі на дефект шин слід зменшити швидкість. Якомога швидше зупиніться та перевірте, чи не пошкоджено колеса або шини і чи функціонують вони відповідно до призначення. Причиною такої незвичайної поведінки автомобіля під час руху можуть також бути приховані пошкодження шин. Якщо не вдалося виявити пошкодження, слід звернутися на спеціалізовану СТО для перевірки шин та коліс.

### Вказівки щодо регулярної перевірки коліс та шин

**⚠ УВАГА!** Небезпека аварії через пошкодження шин

Пошкодження шин може призвести до втрати в них тиску.

Це в свою чергу може призвести до втрати водієм контролю над автомобілем.

► Регулярно проводьте перевірку шин на пошкодження та замінійте пошкоджені шини негайно.

Регулярно перевіряйте наявність пошкоджень коліс та шин, принаймні кожні два тижні, а також після руху по бездоріжжю та на поганих ділянках дороги. Пошкодження коліс може призвести до втрати тиску повітря в шинах.

Звертайте увагу, наприклад, на наступні пошкодження:

- надрізи на шинах
- проколи в шинах
- тріщини на шинах
- спучування на шинах
- викривлення або сильна корозія коліс

**⚠ УВАГА!** Небезпека аквапланування через занадто низький профіль шин

При надто малій глибині малюнка профілю протектора шини погіршується зчеплення з дорогою. Такий протектор не може більше відводити воду.

Тому на мокрій дорозі виникає небезпека ковзання по воді, особливо при невідповідній швидкості.

При надто високому чи надто низькому тиску в шинах бігова поверхня шин може зношуватися по-різному в різних місцях.

► Слід регулярно перевіряти глибину малюнка протектора та стан поверхні кочення шини по всій ширині на всіх шинах.

Мінімальна глибина малюнка протектора для

- Літні шини: 3 мм
- Шини M + S: 4 мм

► Заміняйте шини з міркувань безпеки перед досягненням законодавчо встановленої мінімальної залишкової глибини малюнка протектора.

Здійсніть такі перевірки для усіх чотирьох коліс регулярно, щонайменше один раз на місяць або, якщо це потрібно, наприклад, перед довгою поїздкою або поїздкою по бездоріжжю:

- перевірка тиску в шинах (→ стор. 345)
- перевірка ковпачків клапанів

Клапани повинні бути захищені від вологи та бруду за допомогою ковпачків, дозволених Mercedes-Benz спеціально для вашого автомобіля.

- візуальний контроль залишкової глибини малюнка протектора шин та поверхні кочення шини по всій ширині.

Мінімальна залишкова глибина малюнка протектора для літніх шин складає 3 мм, а для зимових шин — 4 мм.

### Інформація щодо руху з використанням літніх шин

При температурі нижче 10 °C, літні шини помітно втрачають свою еластичність, а також зчепні та гальмівні властивості. Переобладнайте автомобіль на шини M + S. Через експлуатацію в холодну погоду на літніх шинах можуть утворюватися тріщини, що призводять до їх значного пошкодження. Mercedes-Benz не несе відповідальності за подібні збитки.

При встановлених літніх шинах обов'язково звертайте увагу на максимально допустиму швидкість .

Якщо ви встановили літні шини:

- Перевірка тиску в шинах(→ стор. 345)
- Перезапуск системи контролю тиску в шинах (→ стор. 361)

### Інформація про шини M + S

При температурі нижче 10 °C використовуйте зимові шини або всесезонні шини з позначенням M+S на всіх колесах.

У зимових дорожніх умовах найкраще зчеплення забезпечують лише зимові шини з додатковим символом сніжинки  поруч із позначенням M+S.

Лише з цими шинами такі системи безпеки руху, як ABS та ESP®, можуть оптимально функціонувати навіть взимку. Ці шини спеціально призначені для руху по снігу.

Для безпечного руху використовуйте на всіх колесах шини M + S, які виготовлені одним виробником та мають однаковий профіль.

При встановленні шин M+S обов'язково звертайте увагу на максимально допустиму швидкість .

Якщо ви встановлюєте шини M+S з максимально допустимою швидкістю меншою, ніж максимальна конструктивна швидкість автомобіля, ви повинні розмістити табличку з відповідним написом у полі зору водія. Таку табличку ви отримаєте на спеціалізованій СТО.

Автомобілі з обмежувачем швидкості: у такому випадку слід додатково обмежувати максимальну конструктивну швидкість постійним обмежувачем швидкості до рівня максимально допустимої швидкості шин M+S (→ стор. 172)

Якщо ви встановили зимові шини, виконайте такі дії:

- Перевірте тиск в шинах (→ стор. 345)
- Перезапуск системи контролю тиску в шинах (→ стор. 361)

### Вказівки щодо ланцюгів протиковзання

**▲ УВАГА!** Небезпека аварії через неправильне встановлення ланцюгів протиковзання

**Автомобілі з заднім приводом:** якщо ви встановлюєте ланцюги протиковзання на передні колеса, вони можуть торкатися елементів кузова або деталей ходової частини.

Це може спричинити пошкодження автомобіля або шин.

- ▶ Забороняється встановлювати ланцюги протиковзання на передні колеса.
- ▶ На задні колеса ланцюги протиковзання слід встановлювати парами.
- ▶ **Автомобілі зі здвоєними шинами:** монтуйте ланцюги протиковзання на зовнішні колеса.

**▲ УВАГА!** Небезпека аварії через неправильне встановлення ланцюгів протиковзання

**Автомобілі з переднім приводом:** якщо ви встановлюєте ланцюги протиковзання на задні колеса, вони можуть торкатися елементів кузова або деталей ходової частини.

Це може спричинити пошкодження автомобіля або шин.

- ▶ Забороняється встановлювати ланцюги протиковзання на задні колеса.
- ▶ Встановлюйте ланцюги протиковзання на передні колеса попарно.

**▲ УВАГА!** Небезпека аварії через невідповідні ланцюги протиковзання

Автомобілі з повним приводом або переднім приводом і одинарними шинами не мають достатньо вільного простору на передньому мосту для ланцюгів протиковзання.

Якщо ви встановлюєте стандартні ланцюги протиковзання, ланцюги можуть відчепитися і пошкодити ходову частину або гальмівні шланги.

- ▶ В автомобілях із повним приводом або переднім приводом і одинарними шинами встановлюйте лише ланцюги протиковзання, дозволені Mercedes-Benz для таких шин.

Mercedes-Benz рекомендує з міркувань безпеки використовувати лише перевірені та дозволені ланцюги протиковзання. Докладнішу інформацію щодо рекомендованих Mercedes-Benz ланцюгів протиковзання ви знайдете в огляді коліс та шин за адресою <https://www.mercedes-benz.de>.

**!** **Вказівка** Пошкодження декоративних ковпаків колес через вмонтований ланцюг протиковзання

У випадку встановлення ланцюгів протиковзання на сталеві диски можна пошкодити ковпак колеса.

► Перед встановленням ланцюгів протиковзання зніміть декоративний ковпак колеса зі сталевих дискових колес.

При використанні ланцюга протиковзання враховуйте наступні вказівки:

- Ланцюги протиковзання дозволені лише для певних комбінацій дискових коліс і шин. Інформацію про це ви отримаєте на спеціалізованій СТО.
- З міркувань безпеки слід використовувати лише ланцюги протиковзання, схвалені Mercedes-Benz, або ланцюги, виготовлені за аналогічним стандартом якості.
- Підтягуйте ланцюги протиковзання приблизно через 1 км пробігу. Лише так можлива оптимальна посадка ланцюгів протиковзання і вільний хід відносно сусідніх компонентів.
- **Автомобілі з повним приводом:** встановлюйте ланцюги протиковзання на всі колеса. На автомобілях зі здвосними шинами встановлюйте ланцюги протиковзання на зовнішніх колесах. Дотримуйтеся вимог керівництва з монтажу, яке надане виробником.
- Використовуйте ланцюги протиковзання лише для руху по сніговому покриву. Якщо на дорозі немає снігу, ланцюги протиковзання слід зняти.
- Регіональні постанови можуть обмежувати застосування ланцюгів протиковзання. Перед встановленням ланцюгів протиковзання дотримуйтеся відповідних вимог.
- Перед рушанням із ланцюгами протиковзання увімкніть повний привід (→ стор. 142).

- Максимально допустима швидкість руху зі встановленими ланцюгами протиковзання складає 50 км/год.
- **Автомобілі з системою допомоги при паркуванні:** не використовуйте систему допомоги при паркуванні PARKTRONIC зі встановленими ланцюгами протиковзання.

- i** Ви можете встановити постійне обмеження швидкості автомобіля при режимі експлуатації на зимових шинах (→ стор. 172).
- i** Ви можете вимкнути ESP® при рушанні (→ стор. 166). Таким чином колеса будуть прокручуватися і виробляти підвищену силу тяги.

### Тиск у шинах

#### Вказівки щодо тиску в шинах

**!** **УВАГА!** Небезпека аварії через занадто низький або занадто високий тиск в шині

Шини з надто високим чи надто низьким тиском можуть бути небезпечними з наступних причин

- Шини можуть розірватися, особливо при збільшенні навантаження та швидкості.
- Шини можуть надмірно та/або нерівномірно зношуватися, що може сильно погіршити їх зчеплення з дорогою.
- Можуть суттєво погіршитися ходові властивості автомобіля, а також керування і гальмівні характеристики.

► Звертайте увагу на рекомендований тиск в шинах та контролюйте тиск в усіх шинах включно із запасним колесом:

- Не рідше, ніж щомісяця
- При зміні навантаження
- Перед початком тривалої поїздки
- При зміні умов експлуатації, наприклад, при позашляховій поїздки
- При потребі коригуйте тиск в шині.

Надто низький або високий тиск у шинах має такі наслідки:

- Термін експлуатації шин скорочується.
- Створюються сприятливі умови для пошкодження шин.

- Погіршується керуваність автомобіля під час руху, а також безпека руху, наприклад, під час аквапланування.

**⚠ УВАГА!** Небезпека аварії при повторювальному падінні тиску в шинах

Якщо тиск у шині повторно знижується, можливе пошкодження колеса, клапана або шини.

Надто низький тиск у шині може призвести до розриву шини.

- ▶ Перевірте шини на наявність сторонніх предметів.
- ▶ Перевірте, чи не є колесо або клапан непроникним.
- ▶ Якщо ви не можете усунути пошкодження, звертайтеся на спеціалізовану СТО.

Дані щодо рекомендованого тиску в шинах, які встановлені на ваш автомобіль виробником, ви знайдете в таблиці тиску повітря в шинах, що знаходиться на коробі підставки сидіння або на стійці В зі сторони водія .

Для перевірки тиску в шинах слід використовувати лише спеціальний шинний манометр. Зовнішній вигляд шини не дозволяє зробити висновок про тиск у ній.

**Автомобілі з системою контролю тиску в шинах:** ви також можете перевірити тиск у шинах через бортовий комп'ютер.

Коригувати тиск слід лише в холодних шинах. Умови для холодних шин:

- Автомобіль не менше трьох годин стояв припаркований на цих шинах і на них не потрапляло сонячне проміння.
- Автомобіль проїхав менше 1,6 км.

**Тиск в шинах переднього моста на автомобілях з переднім приводом**  
**Макс. навантаження на передню вісь 1750 кг**

Колесо з шиною/дискове колесо	Ступінь завантаження	Макс. навантаження на передню вісь 1750 кг
225/65R16C 112/110R	Повністю завантажено	360 кПа (3,6 бар, 52 psi)
225/65R16C 112/110R	Без навантаження	330 кПа (3,3 бар, 48 psi)
225/75R16C 118/116R	Повністю завантажено	320 кПа (3,2 бар, 46 psi)
225/75R16C 118/116R	Без навантаження	300 кПа (3,0 бар, 44 psi)

Нагрівання температури шин на 10 °C підвищує тиск у шинах приблизно на 10 кПа(0,1 бар, 1,5 psi). Якщо доводиться контролювати тиск у нагрітих шинах, враховуйте цю інформацію.

**Вказівки щодо режиму експлуатації з причепом**

Тиск у шинах заднього моста повинен відповідати значенню, що вказане в таблиці тиску повітря в шинах для повного навантаження.

**Таблиця тиску повітря в шинах**

Таблицю тиску повітря в шинах можна знайти на коробі підстави сидіння або на стійці В зі сторони водія.

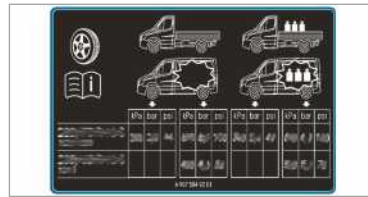

Таблиця тиску повітря в шинах відображає рекомендований тиск в шинах для всіх шин, рекомендованих виробником для даного автомобіля. Рекомендовані значення тиску в шинах діють для шин у холодному стані та при різних ступенях завантаження автомобіля.

Якщо значення тиску в шинах згадуються лише для одного або кількох розмірів шин, усі ці дані дійсні лише для наведених розмірів шин.

Якщо до вказаних розмірів шин додано символ , то зазначені показники вказують альтернативний тиск в шинах.

Ступінь завантаження «Без навантаження» чи «Повністю завантажено» вказується в таблиці за допомогою різної кількості ваги.

Колесо з шиною/дискове колесо	Ступінь завантаження	Макс. навантаження на передню вісь 1750 кг
225/75R16C 121/120R	Повністю завантажено	320 кПа (3,2 бар, 46 psi)
225/75R16C 121/120R	Без навантаження	300 кПа (3,0 бар, 44 psi)
235/60R17C 117/115R <sup>1)</sup>	Повністю завантажено	340 кПа (3,4 бар, 49 psi)
235/60R17C 117/115R <sup>1)</sup>	Без навантаження	310 кПа (3,1 бар, 45 psi)
235/60R17C 117/115S <sup>1)</sup>	Повністю завантажено	340 кПа (3,4 бар, 49 psi)
235/60R17C 117/115S <sup>1)</sup>	Без навантаження	310 кПа (3,1 бар, 45 psi)

<sup>1)</sup> Шини запасного колеса: 235/65 R16C  
121/119R або 235/65 R16C 118/116R – тиск  
повітря: 4,9бар

#### Макс. навантаження на передню вісь 1850 кг

Колесо з шиною/дискове колесо	Ступінь завантаження	Макс. навантаження на передню вісь 1850 кг
225/65R16C 112/110R	Повністю завантажено	390 кПа (3,9 бар, 57 psi)
225/65R16C 112/110R	Без навантаження	330 кПа (3,3 бар, 48 psi)
225/75R16C 118/116R	Повністю завантажено	350 кПа (3,5 бар, 51 psi)
225/75R16C 118/116R	Без навантаження	300 кПа (3,0 бар, 44 psi)
225/75R16C 121/120R	Повністю завантажено	350 кПа (3,5 бар, 51 psi)
225/75R16C 121/120R	Без навантаження	300 кПа (3,0 бар, 44 psi)
235/60R17C 117/115R <sup>1)</sup>	Повністю завантажено	360 кПа (3,6 бар, 52 psi)
235/60R17C 117/115R <sup>1)</sup>	Без навантаження	310 кПа (3,1 бар, 45 psi)
235/60R17C 117/115S <sup>1)</sup>	Повністю завантажено	360 кПа (3,6 бар, 52 psi)
235/60R17C 117/115S <sup>1)</sup>	Без навантаження	310 кПа (3,1 бар, 45 psi)

<sup>1)</sup> Шини запасного колеса: 235/65 R16C  
121/119R або 235/65 R16C 118/116R – тиск  
повітря: 4,9бар

**Макс. навантаження на передню вісь 2000 кг**

Колесо з шиною/дискове колесо	Ступінь завантаження	Макс. навантаження на передню вісь 2000 кг
225/65R16C 112/110R	Повністю завантажено	-
225/65R16C 112/110R	Без навантаження	-
225/75R16C 118/116R	Повністю завантажено	380 кПа (3,8 бар, 55 psi)
225/75R16C 118/116R	Без навантаження	300 кПа (3,0 бар, 44 psi)
225/75R16C 121/120R	Повністю завантажено	380 кПа (3,8 бар, 55 psi)
225/75R16C 121/120R	Без навантаження	300 кПа (3,0 бар, 44 psi)
235/60R17C 117/115R <sup>1)</sup>	Повністю завантажено	400 кПа (4,0 бар, 58 psi)
235/60R17C 117/115R <sup>1)</sup>	Без навантаження	310 кПа (3,1 бар, 45 psi)
235/60R17C 117/115S <sup>1)</sup>	Повністю завантажено	400 кПа (4,0 бар, 58 psi)
235/60R17C 117/115S <sup>1)</sup>	Без навантаження	310 кПа (3,1 бар, 45 psi)

<sup>1)</sup> Шини запасного колеса: 235/65 R16C  
121/119R або 235/65 R16C 118/116R – тиск  
повітря: 4,9бар

**Макс. навантаження на передню вісь 2100 кг**

Колесо з шиною/дискове колесо	Ступінь завантаження	Макс. навантаження на передню вісь 2100 кг
225/65R16C 112/110R	Повністю завантажено	-
225/65R16C 112/110R	Без навантаження	-
225/75R16C 118/116R	Повністю завантажено	410 кПа (4,1 бар, 60 psi)
225/75R16C 118/116R	Без навантаження	300 кПа (3,0 бар, 44 psi)
225/75R16C 121/120R	Повністю завантажено	410 кПа (4,1 бар, 60 psi)
225/75R16C 121/120R	Без навантаження	300 кПа (3,0 бар, 44 psi)
235/60R17C 117/115R <sup>1)</sup>	Повністю завантажено	420 кПа (4,2 бар, 61 psi)
235/60R17C 117/115R <sup>1)</sup>	Без навантаження	310 кПа (3,1 бар, 45 psi)
235/60R17C 117/115S <sup>1)</sup>	Повністю завантажено	420 кПа (4,2 бар, 61 psi)
235/60R17C 117/115S <sup>1)</sup>	Без навантаження	310 кПа (3,1 бар, 45 psi)

<sup>1)</sup> Шини запасного колеса: 235/65 R16C  
121/119R або 235/65 R16C 118/116R – тиск  
повітря: 4,9бар

**Тиск в шинах заднього мосту на автомобілях з переднім приводом**  
**Макс. навантаження на задню вісь 2100 кг**

Колесо з шиною/дискове колесо	Ступінь завантаження	Макс. навантаження на задню вісь 2100 кг
225/65R16C 112/110R	Повністю завантажено	450 кПа (4,5 бар, 65 psi)
225/65R16C 112/110R	Без навантаження	330 кПа (3,3 бар, 48 psi)
225/75R16C 118/116R	Повністю завантажено	410 кПа (4,1 бар, 60 psi)
225/75R16C 118/116R	Без навантаження	300 кПа (3,0 бар, 44 psi)
225/75R16C 121/120R	Повністю завантажено	410 кПа (4,1 бар, 60 psi)
225/75R16C 121/120R	Без навантаження	300 кПа (3,0 бар, 44 psi)
235/60R17C 117/115R <sup>1)</sup>	Повністю завантажено	420 кПа (4,2 бар, 61 psi)
235/60R17C 117/115R <sup>1)</sup>	Без навантаження	310 кПа (3,1 бар, 45 psi)
235/60R17C 117/115S <sup>1)</sup>	Повністю завантажено	420 кПа (4,2 бар, 61 psi)
235/60R17C 117/115S <sup>1)</sup>	Без навантаження	310 кПа (3,1 бар, 45 psi)

<sup>1)</sup> Шини запасного колеса: 235/65 R16C  
 121/119R або 235/65 R16C 118/116R – тиск  
 повітря: 4,9бар

**Макс. навантаження на задню вісь 2430 кг**

Колесо з шиною/дискове колесо	Ступінь завантаження	Макс. навантаження на задню вісь 2430 кг
225/65R16C 112/110R	Повністю завантажено	-
225/65R16C 112/110R	Без навантаження	-
225/75R16C 118/116R	Повністю завантажено	490 кПа (4,9 бар, 71 psi)
225/75R16C 118/116R	Без навантаження	300 кПа (3,0 бар, 44 psi)
225/75R16C 121/120R	Повністю завантажено	490 кПа (4,9 бар, 71 psi)
225/75R16C 121/120R	Без навантаження	300 кПа (3,0 бар, 44 psi)
235/60R17C 117/115R <sup>1)</sup>	Повністю завантажено	500 кПа (5,0 бар, 73 psi)
235/60R17C 117/115R <sup>1)</sup>	Без навантаження	310 кПа (3,1 бар, 45 psi)
235/60R17C 117/115S <sup>1)</sup>	Повністю завантажено	500 кПа (5,0 бар, 73 psi)
235/60R17C 117/115S <sup>1)</sup>	Без навантаження	310 кПа (3,1 бар, 45 psi)

<sup>1)</sup> Шини запасного колеса: 235/65 R16C  
121/119R або 235/65 R16C 118/116R – тиск  
повітря: 4,9бар

**Тиск в шинах переднього мосту в кемперах з переднім приводом**  
**Кемпер, макс. навантаження на передню вісь 1850 кг**

Колесо з шиною/дискове колесо	Ступінь завантаження	Макс. навантаження на передню вісь 1850 кг
225/75R16CP 118R	Повністю завантажено	350 кПа (3,5 бар, 51 psi)
225/75 R16C 121/120 R	Повністю завантажено	350 кПа (3,5 бар, 51 psi)
235/60R17C 117/115R <sup>1)</sup>	Повністю завантажено	360 кПа (3,6 бар, 52 psi)
235/60R17C 117/115S <sup>1)</sup>	Повністю завантажено	360 кПа (3,6 бар, 52 psi)

<sup>1)</sup> Шини запасного колеса: 235/65 R16C  
121/119R або 235/65 R16C 118/116R – тиск  
повітря: 4,9бар

**Кемпер, макс. навантаження на передню вісь 2000 кг**

Колесо з шиною/дискове колесо	Ступінь завантаження	Макс. навантаження на передню вісь 2000 кг
225/75R16CP 118R	Повністю завантажено	380 кПа (3,8 бар, 55 psi)
225/75 R16C 121/120 R	Повністю завантажено	380 кПа (3,8 бар, 55 psi)
235/60R17C 117/115R <sup>1)</sup>	Повністю завантажено	400 кПа (4,0 бар, 58 psi)
235/60R17C 117/115S <sup>1)</sup>	Повністю завантажено	400 кПа (4,0 бар, 58 psi)

<sup>1)</sup> Шини запасного колеса: 235/65 R16C  
121/119R або 235/65 R16C 118/116R – тиск  
повітря: 4,9бар

**Кемпер, макс. навантаження на передню вісь 2100 кг**

Колесо з шиною/дискове колесо	Ступінь завантаження	Макс. навантаження на передню вісь 2100 кг
225/75R16CP 118R	Повністю завантажено	410 кПа (4,1 бар, 60 psi)
225/75 R16C 121/120 R	Повністю завантажено	410 кПа (4,1 бар, 60 psi)
235/60R17C 117/115R <sup>1)</sup>	Повністю завантажено	420 кПа (4,2 бар, 61 psi)
235/60R17C 117/115S <sup>1)</sup>	Повністю завантажено	420 кПа (4,2 бар, 61 psi)



<sup>1)</sup> Шини запасного колеса: 235/65 R16C  
121/119R або 235/65 R16C 118/116R – тиск  
повітря: 4,9бар

 Тиск в шинах без навантаження через велику власну масу кемпера не передбачений і не дозволений.

**Тиск в шинах заднього мосту в кемперах з переднім приводом**  
**Кемпер, макс. навантаження на задню вісь 2 100 кг**

Колесо з шиною/дискове колесо	Ступінь завантаження	Макс. навантаження на задню вісь 2 100 кг
225/75R16CP 118R	Повністю завантажено	480 кПа (4,8 бар, 70 psi)
225/75 R16C 121/120 R	Повністю завантажено	480 кПа (4,8 бар, 70 psi)
235/60R17C 117/115R <sup>1)</sup>	Повністю завантажено	480 кПа (4,8 бар, 70 psi)
235/60R17C 117/115S <sup>1)</sup>	Повністю завантажено	480 кПа (4,8 бар, 70 psi)

<sup>1)</sup> Шини запасного колеса: 235/65 R16C  
121/119R або 235/65 R16C 118/116R – тиск  
повітря: 4,9бар

**Кемпер, макс. навантаження на задню вісь 2430 кг**

Колесо з шиною/дискове колесо	Ступінь завантаження	Макс. навантаження на задню вісь 2430 кг
225/75R16CP 118R	Повністю завантажено	550 кПа (4,8 бар, 70 psi)
225/75 R16C 121/120 R	Повністю завантажено	550 кПа (4,8 бар, 70 psi)
235/60R17C 117/115R <sup>1)</sup>	Повністю завантажено	530 кПа (4,8 бар, 70 psi)
235/60R17C 117/115S <sup>1)</sup>	Повністю завантажено	530 кПа (4,8 бар, 70 psi)

<sup>1)</sup> Шини запасного колеса: 235/65 R16C  
121/119R або 235/65 R16C 118/116R – тиск  
повітря: 4,9бар

**Кемпер, макс. навантаження на задню вісь 2500 кг**

Колесо з шиною/дискове колесо	Ступінь завантаження	Макс. навантаження на задню вісь 2500 кг
225/75R16CP 118R	Повністю завантажено	550 кПа (5,5 бар, 80 psi)
225/75 R16C 121/120 R	Повністю завантажено	550 кПа (5,5 бар, 80 psi)

**Кемпер, з трьома осями, макс. навантаження на задню вісь 1800 кг**

Колесо з шиною/дискове колесо	Ступінь завантаження	Макс. навантаження на задню вісь 1800 кг
225/75R16CP 118R	Повністю завантажено	400 кПа (4,0 бар, 58 psi)
225/75 R16C 121/120 R	Повністю завантажено	400 кПа (4,0 бар, 58 psi)

- i** Тиск в шинах без навантаження через велику власну масу кемпера не передбачений і не дозволений.

**Тиск в шинах переднього мосту на автомобілях із заднім приводом та шинами Single  
Макс. навантаження на передню вісь 1650 кг**

Колесо з шиною/дискове колесо	Ступінь завантаження	Макс. навантаження на передню вісь 1650 кг
205/75R16C 110/108R	Повністю завантажено	360 кПа (3,6 бар, 52 psi)
205/75R16C 110/108R	Без навантаження	330 кПа (3,3 бар, 48 psi)
225/75R16C 121/120R	Повністю завантажено	300 кПа (3,0 бар, 44 psi)
225/75R16C 121/120R	Без навантаження	300 кПа (3,0 бар, 44 psi)
225/75R16C 118/116R	Повністю завантажено	300 кПа (3,0 бар, 44 psi)
225/75R16C 118/116R	Без навантаження	300 кПа (3,0 бар, 44 psi)
235/65R16C 115/113R	Повністю завантажено	300 кПа (3,0 бар, 44 psi)
235/65R16C 115/113R	Без навантаження	300 кПа (3,0 бар, 44 psi)
235/65R16C 121/119R	Повністю завантажено	300 кПа (3,0 бар, 44 psi)
235/65R16C 121/119R	Без навантаження	300 кПа (3,0 бар, 44 psi)
235/65R16C 118/116R	Повністю завантажено	300 кПа (3,0 бар, 44 psi)
235/65R16C 118/116R	Без навантаження	300 кПа (3,0 бар, 44 psi)
235/60R17C 117/115R	Повністю завантажено	320 кПа (3,2 бар, 46 psi)
235/60R17C 117/115R	Без навантаження	310 кПа (3,1 бар, 45 psi)
235/60R17C 117/115S	Повністю завантажено	320 кПа (3,2 бар, 46 psi)
235/60R17C 117/115S	Без навантаження	310 кПа (3,1 бар, 45 psi)

**Макс. навантаження на передню вісь 1740 кг**

<b>Колесо з шиною/дискове колесо</b>	<b>Ступінь завантаження</b>	<b>Макс. навантаження на передню вісь 1740 кг</b>
205/75R16C 110/108R	Повністю завантажено	380 кПа (3,6 бар, 55 psi)
205/75R16C 110/108R	Без навантаження	330 кПа (3,3 бар, 48 psi)
225/75R16C 121/120R	Повністю завантажено	320 кПа (3,2 бар, 46 psi)
225/75R16C 121/120R	Без навантаження	300 кПа (3,0 бар, 44 psi)
225/75R16C 118/116R	Повністю завантажено	320 кПа (3,2 бар, 46 psi)
225/75R16C 118/116R	Без навантаження	300 кПа (3,0 бар, 44 psi)
235/65R16C 115/113R	Повністю завантажено	320 кПа (3,2 бар, 46 psi)
235/65R16C 115/113R	Без навантаження	300 кПа (3,0 бар, 44 psi)
235/65R16C 121/119R	Повністю завантажено	320 кПа (3,2 бар, 46 psi)
235/65R16C 121/119R	Без навантаження	300 кПа (3,0 бар, 44 psi)
235/65R16C 118/116R	Повністю завантажено	320 кПа (3,2 бар, 46 psi)
235/65R16C 118/116R	Без навантаження	300 кПа (3,0 бар, 44 psi)
235/60R17C 117/115R	Повністю завантажено	340 кПа (3,4 бар, 49 psi)
235/60R17C 117/115R	Без навантаження	310 кПа (3,1 бар, 45 psi)
235/60R17C 117/115S	Повністю завантажено	340 кПа (3,4 бар, 49 psi)
235/60R17C 117/115S	Без навантаження	310 кПа (3,1 бар, 45 psi)

**Макс. навантаження на передню вісь 1860 кг**

<b>Колесо з шиною/дискове колесо</b>	<b>Ступінь завантаження</b>	<b>Макс. навантаження на передню вісь 1860 кг</b>
205/75R16C 110/108R	Повністю завантажено	-
205/75R16C 110/108R	Без навантаження	-
225/75R16C 121/120R	Повністю завантажено	350 кПа (3,5 бар, 51 psi)
225/75R16C 121/120R	Без навантаження	300 кПа (3,0 бар, 44 psi)
225/75R16C 118/116R	Повністю завантажено	350 кПа (3,5 бар, 51 psi)
225/75R16C 118/116R	Без навантаження	300 кПа (3,0 бар, 44 psi)
235/65R16C 115/113R	Повністю завантажено	350 кПа (3,5 бар, 51 psi)
235/65R16C 115/113R	Без навантаження	300 кПа (3,0 бар, 44 psi)
235/65R16C 121/119R	Повністю завантажено	350 кПа (3,5 бар, 51 psi)

Колесо з шиною/дискове колесо	Ступінь завантаження	Макс. навантаження на передню вісь 1860 кг
235/65R16C 121/119R	Без навантаження	300 кПа (3,0 бар, 44 psi)
235/65R16C 118/116R	Повністю завантажено	350 кПа (3,5 бар, 51 psi)
235/65R16C 118/116R	Без навантаження	300 кПа (3,0 бар, 44 psi)
235/60R17C 117/115R	Повністю завантажено	380 кПа (3,8 бар, 55 psi)
235/60R17C 117/115R	Без навантаження	310 кПа (3,1 бар, 45 psi)
235/60R17C 117/115S	Повністю завантажено	380 кПа (3,8 бар, 55 psi)
235/60R17C 117/115S	Без навантаження	310 кПа (3,1 бар, 45 psi)

**Макс. навантаження на передню вісь 2000 кг**

Колесо з шиною/дискове колесо	Ступінь завантаження	Макс. навантаження на передню вісь 2000 кг
205/75R16C 110/108R	Повністю завантажено	-
205/75R16C 110/108R	Без навантаження	-
225/75R16C 121/120R	Повністю завантажено	370 кПа (3,7 бар, 54 psi)
225/75R16C 121/120R	Без навантаження	300 кПа (3,0 бар, 44 psi)
225/75R16C 118/116R	Повністю завантажено	370 кПа (3,7 бар, 54 psi)
225/75R16C 118/116R	Без навантаження	300 кПа (3,0 бар, 44 psi)
235/65R16C 115/113R	Повністю завантажено	-
235/65R16C 115/113R	Без навантаження	-
235/65R16C 121/119R	Повністю завантажено	380 кПа (3,8 бар, 55 psi)
235/65R16C 121/119R	Без навантаження	300 кПа (3,0 бар, 44 psi)
235/65R16C 118/116R	Повністю завантажено	380 кПа (3,8 бар, 55 psi)
235/65R16C 118/116R	Без навантаження	300 кПа (3,0 бар, 44 psi)
235/60R17C 117/115R	Повністю завантажено	400 кПа (4,0 бар, 58 psi)
235/60R17C 117/115R	Без навантаження	310 кПа (3,1 бар, 45 psi)
235/60R17C 117/115S	Повністю завантажено	400 кПа (4,0 бар, 58 psi)
235/60R17C 117/115S	Без навантаження	310 кПа (3,1 бар, 45 psi)

**Тиск в шинах заднього мосту на автомобілях із заднім приводом та шинами Single  
 Макс. навантаження на задню вісь 1800 кг**

Колесо з шиною/дискове колесо	Ступінь завантаження	Макс. навантаження на задню вісь 1800 кг
205/75R16C 110/108R	Повністю завантажено	400 кПа (4,0 бар, 58 psi)
205/75R16C 110/108R	Без навантаження	330 кПа (3,3 бар, 48 psi)
225/75R16C 121/120R	Повністю завантажено	330 кПа (3,3 бар, 48 psi)
225/75R16C 121/120R	Без навантаження	300 кПа (3,0 бар, 44 psi)
225/75R16C 118/116R	Повністю завантажено	330 кПа (3,3 бар, 48 psi)
225/75R16C 118/116R	Без навантаження	300 кПа (3,0 бар, 44 psi)
235/65R16C 115/113R	Повністю завантажено	340 кПа (3,4 бар, 49 psi)
235/65R16C 115/113R	Без навантаження	300 кПа (3,0 бар, 44 psi)
235/65R16C 121/119R	Повністю завантажено	340 кПа (3,4 бар, 49 psi)
235/65R16C 121/119R	Без навантаження	300 кПа (3,0 бар, 44 psi)
235/65R16C 118/116R	Повністю завантажено	340 кПа (3,4 бар, 49 psi)
235/65R16C 118/116R	Без навантаження	300 кПа (3,0 бар, 44 psi)
235/60R17C 117/115R	Повністю завантажено	350 кПа (3,5 бар, 51 psi)
235/60R17C 117/115R	Без навантаження	310 кПа (3,1 бар, 45 psi)
235/60R17C 117/115S	Повністю завантажено	350 кПа (3,5 бар, 51 psi)
235/60R17C 117/115S	Без навантаження	310 кПа (3,1 бар, 45 psi)

**Макс. навантаження на задню вісь 2000 кг**

Колесо з шиною/дискове колесо	Ступінь завантаження	Макс. навантаження на задню вісь 2000 кг
205/75R16C 110/108R	Повністю завантажено	-
205/75R16C 110/108R	Без навантаження	-
225/75R16C 121/120R	Повністю завантажено	380 кПа (3,8 бар, 55 psi)
225/75R16C 121/120R	Без навантаження	300 кПа (3,0 бар, 44 psi)
225/75R16C 118/116R	Повністю завантажено	380 кПа (3,8 бар, 55 psi)
225/75R16C 118/116R	Без навантаження	300 кПа (3,0 бар, 44 psi)
235/65R16C 115/113R	Повністю завантажено	380 кПа (3,8 бар, 55 psi)
235/65R16C 115/113R	Без навантаження	300 кПа (3,0 бар, 44 psi)

Колесо з шиною/дискове колесо	Ступінь завантаження	Макс. навантаження на задню вісь 2000 кг
235/65R16C 121/119R	Повністю завантажено	380 кПа (3,8 бар, 55 psi)
235/65R16C 121/119R	Без навантаження	300 кПа (3,0 бар, 44 psi)
235/65R16C 118/116R	Повністю завантажено	380 кПа (3,8 бар, 55 psi)
235/65R16C 118/116R	Без навантаження	300 кПа (3,0 бар, 44 psi)
235/60R17C 117/115R	Повністю завантажено	400 кПа (4,0 бар, 58 psi)
235/60R17C 117/115R	Без навантаження	310 кПа (3,1 бар, 45 psi)
235/60R17C 117/115S	Повністю завантажено	400 кПа (4,0 бар, 58 psi)
235/60R17C 117/115S	Без навантаження	310 кПа (3,1 бар, 45 psi)

**Макс. навантаження на задню вісь 2250 кг**

Колесо з шиною/дискове колесо	Ступінь завантаження	Макс. навантаження на задню вісь 2250 кг
205/75R16C 110/108R	Повністю завантажено	-
205/75R16C 110/108R	Без навантаження	-
225/75R16C 121/120R	Повністю завантажено	430 кПа (4,3 бар, 62 psi)
225/75R16C 121/120R	Без навантаження	300 кПа (3,0 бар, 44 psi)
225/75R16C 118/116R	Повністю завантажено	430 кПа (4,3 бар, 62 psi)
225/75R16C 118/116R	Без навантаження	300 кПа (3,0 бар, 44 psi)
235/65R16C 115/113R	Повністю завантажено	450 кПа (4,5 бар, 65 psi)
235/65R16C 115/113R	Без навантаження	300 кПа (3,0 бар, 44 psi)
235/65R16C 121/119R	Повністю завантажено	450 кПа (4,5 бар, 65 psi)
235/65R16C 121/119R	Без навантаження	300 кПа (3,0 бар, 44 psi)
235/65R16C 118/116R	Повністю завантажено	450 кПа (4,5 бар, 65 psi)
235/65R16C 118/116R	Без навантаження	300 кПа (3,0 бар, 44 psi)
235/60R17C 117/115R	Повністю завантажено	460 кПа (4,6 бар, 67 psi)
235/60R17C 117/115R	Без навантаження	310 кПа (3,1 бар, 45 psi)
235/60R17C 117/115S	Повністю завантажено	460 кПа (4,6 бар, 67 psi)
235/60R17C 117/115S	Без навантаження	310 кПа (3,1 бар, 45 psi)

**Макс. навантаження на задню вісь 2430 кг**

<b>Колесо з шиною/дискове колесо</b>	<b>Ступінь завантаження</b>	<b>Макс. навантаження на задню вісь 2430 кг</b>
205/75R16C 110/108R	Повністю завантажено	-
205/75R16C 110/108R	Без навантаження	-
225/75R16C 121/120R	Повністю завантажено	490 кПа (4,9 бар, 71 psi)
225/75R16C 121/120R	Без навантаження	300 кПа (3,0 бар, 44 psi)
225/75R16C 118/116R	Повністю завантажено	490 кПа (4,9 бар, 71 psi)
225/75R16C 118/116R	Без навантаження	300 кПа (3,0 бар, 44 psi)
235/65R16C 115/113R	Повністю завантажено	-
235/65R16C 115/113R	Без навантаження	-
235/65R16C 121/119R	Повністю завантажено	490 кПа (4,9 бар, 71 psi)
235/65R16C 121/119R	Без навантаження	300 кПа (3,0 бар, 44 psi)
235/65R16C 118/116R	Повністю завантажено	490 кПа (4,9 бар, 71 psi)
235/65R16C 118/116R	Без навантаження	300 кПа (3,0 бар, 44 psi)
235/60R17C 117/115R	Повністю завантажено	500 кПа (5,0 бар, 73 psi)
235/60R17C 117/115R	Без навантаження	310 кПа (3,1 бар, 45 psi)
235/60R17C 117/115S	Повністю завантажено	500 кПа (5,0 бар, 73 psi)
235/60R17C 117/115S	Без навантаження	310 кПа (3,1 бар, 45 psi)

**Тиск в шинах переднього мосту на автомобілях із заднім приводом та подвійними шинами  
Макс. навантаження на передню вісь 1850 кг**

<b>Колесо з шиною/дискове колесо</b>	<b>Ступінь завантаження</b>	<b>Макс. навантаження на передню вісь 1850 кг</b>
195/75R16C 107/105R	Повністю завантажено	440 кПа (4,4 бар, 64 psi)
195/75R16C 107/105R	Без навантаження	400 кПа (4,0 бар, 58 psi)
205/75R16C 110/108R	Повністю завантажено	410 кПа (4,1 бар, 60 psi)
205/75R16C 110/108R	Без навантаження	360 кПа (3,6 бар, 52 psi)
205/75R16C 113/111R	Повністю завантажено	-
205/75R16C 113/111R	Без навантаження	-

**Макс. навантаження на передню вісь 2000 кг**

Колесо з шиною/дискове колесо	Ступінь завантаження	Макс. навантаження на передню вісь 2000 кг
195/75R16C 107/105R	Повністю завантажено	-
195/75R16C 107/105R	Без навантаження	-
205/75R16C 110/108R	Повністю завантажено	440 кПа (4,4 бар, 64 psi)
205/75R16C 110/108R	Без навантаження	360 кПа (3,6 бар, 52 psi)
205/75R16C 113/111R	Повністю завантажено	-
205/75R16C 113/111R	Без навантаження	-

**Макс. навантаження на передню вісь 2100 кг**

Колесо з шиною/дискове колесо	Ступінь завантаження	Макс. навантаження на передню вісь 2100 кг
195/75R16C 107/105R	Повністю завантажено	-
195/75R16C 107/105R	Без навантаження	-
205/75R16C 110/108R	Повністю завантажено	-
205/75R16C 110/108R	Без навантаження	-
205/75R16C 113/111R	Повністю завантажено	480 кПа (4,8 бар, 70 psi)
205/75R16C 113/111R	Без навантаження	380 кПа (3,8 бар, 55 psi)

**Тиск в шинах заднього мосту на автомобілях із заднім приводом та подвійними шинами****Макс. навантаження на задню вісь до 3200 кг**

Колесо з шиною/дискове колесо	Ступінь завантаження	Макс. навантаження на задню вісь до 3200 кг
195/75R16C 107/105R	Повністю завантажено	410 кПа (4,1 бар, 60 psi)
195/75R16C 107/105R	Без навантаження	350 кПа (3,5 бар, 51 psi)
205/75R16C 110/108R	Повністю завантажено	370 кПа (3,7 бар, 54 psi)
205/75R16C 110/108R	Без навантаження	320 кПа (3,2 бар, 46 psi)
205/75R16C 113/111R	Повністю завантажено	-
205/75R16C 113/111R	Без навантаження	-



**Макс. навантаження на задню вісь 3500 кг**

Колесо з шиною/дискове колесо	Ступінь завантаження	Макс. навантаження на задню вісь 3500 кг
195/75R16C 107/105R	Повністю завантажено	440 кПа (4,4 бар, 64 psi)
195/75R16C 107/105R	Без навантаження	350 кПа (3,5 бар, 51 psi)
205/75R16C 110/108R	Повністю завантажено	410 кПа (4,1 бар, 60 psi)
205/75R16C 110/108R	Без навантаження	320 кПа (3,2 бар, 46 psi)
205/75R16C 113/111R	Повністю завантажено	-
205/75R16C 113/111R	Без навантаження	-

**Макс. навантаження на задню вісь 3600 кг**

Колесо з шиною/дискове колесо	Ступінь завантаження	Макс. навантаження на задню вісь 3600 кг
195/75R16C 107/105R	Повністю завантажено	-
195/75R16C 107/105R	Без навантаження	-
205/75R16C 110/108R	Повністю завантажено	-
205/75R16C 110/108R	Без навантаження	-
205/75R16C 113/111R	Повністю завантажено	430 кПа (4,3 бар, 62 psi)
205/75R16C 113/111R	Без навантаження	340 кПа (3,4 бар, 49 psi)

**Тиск в шинах переднього мосту на автомобілях із заднім приводом та шинами Super-Single  
Макс. навантаження на передню вісь 1850 кг**

Колесо з шиною/дискове колесо	Ступінь завантаження	Макс. навантаження на передню вісь 1850 кг
225/75R16C 121/120R (122L)	Повністю завантажено	340 кПа (3,4 бар, 49 psi)
225/75R16C 121/120R (122L)	Без навантаження	300 кПа (3,0 бар, 44 psi)

**Макс. навантаження на передню вісь 2000 кг**

Колесо з шиною/дискове колесо	Ступінь завантаження	Макс. навантаження на передню вісь 2000 кг
225/75R16C 121/120R (122L)	Повністю завантажено	370 кПа (3,7 бар, 54 psi)
225/75R16C 121/120R (122L)	Без навантаження	300 кПа (3,0 бар, 44 psi)

**Тиск в шинах заднього мосту на автомобілях із заднім приводом та шинами Super-Single  
Макс. навантаження на задню вісь до 3200 кг**

Колесо з шиною/дискове колесо	Ступінь завантаження	Макс. навантаження на задню вісь до 3200 кг
225/75R16C 121/120R (122L)	Повністю завантажено	690 кПа (6,9 бар, 100 psi) <sup>2</sup>
225/75R16C 121/120R (122L)	Без навантаження	690 кПа (6,9 бар, 100 psi) <sup>2</sup>
285/65R16C 131R	Повністю завантажено	460 кПа (4,6 бар, 67 psi)
285/65R16C 131R	Без навантаження	400 кПа (4,0 бар, 58 psi)

<sup>2</sup> Дійсно для використання в якості запасного колеса заднього мосту для відрізка шляху,

довжина якого не перевищує 100 км, і максимальної швидкості 55 км/год.

**Макс. навантаження на задню вісь 3500 кг**

Колесо з шиною/дискове колесо	Ступінь завантаження	Макс. навантаження на задню вісь 3500 кг
225/75R16C 121/120R (122L)	Повністю завантажено	690 кПа (6,9 бар, 100 psi) <sup>2</sup>
225/75R16C 121/120R (122L)	Без навантаження	690 кПа (6,9 бар, 100 psi) <sup>2</sup>
285/65R16C 131R	Повністю завантажено	520 кПа (5,2 бар, 75 psi)
285/65R16C 131R	Без навантаження	400 кПа (4,0 бар, 58 psi)

<sup>2</sup> Дійсно для використання в якості запасного колеса заднього мосту для відрізка шляху, довжина якого не перевищує 100 км, і максимальної швидкості 55 км/год.

Також обов'язково ознайомтеся з такими темами:

- Вказівки щодо тиску в шинах (→ стор. 345)

**Система контролю тиску в шинах****Функція системи контролю тиску в шинах Single**

За допомогою датчика тиску повітря в шині система контролює температуру повітря та тиск у шинах, встановлених на автомобілі.

Нові датчики тиску повітря в шинах, наприклад, на зимових шинах, автоматично програмуються під час першої поїздки.

На багатофункціональному дисплеї відображаються тиск у шинах та температура в шинах (→ стор. 199).

При значній втраті тиску шин відбувається попередження:

- через повідомлення на дисплеї (→ стор. 413).
- через сигнальну лампу  на комбінації приладів .

Водій зобов'язаний встановити рекомендований тиск у шинах, відповідно до режиму роботи для холодних шин. Встановіть потрібний тиск у холодних шинах за допомогою шинного манометра. Зважайте на те, що системі контролю тиску в шинах спочатку необхідно вказати, який тиск буде оптимальним для поточної робочої ситуації.

У більшості випадків система контролю тиску в шинах оновлює опорні значення автоматично, після того як користувач змінює тиск у шинах. Але опорні значення можна також оновити вручну через новий запуск системи контролю тиску в шинах (→ стор. 361).

### Системні межі

Система може працювати з порушеннями або не працювати в таких ситуаціях:

- при неправильно налаштованому тиску в шинах
- при раптовій втраті тиску, яка може бути спричинена, наприклад, проникненням стороннього предмету
- при завадах, викликаних іншим джерелом радіосигналу

Обов'язково ознайомтеся з інформацією щодо:

- Вказівки щодо тиску в шинах (→ стор. 345)

### Перевірка тиску в шинах за допомогою системи контролю тиску в шинах

#### Передумови

- Запалювання увімкнене.

Бортовий комп'ютер:

 Сервіси  Шини

З'являється одна з таких індикацій:

- Поточний тиск і температура в шині кожного колеса:

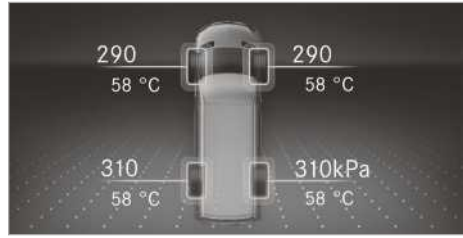

Кольоровий дисплей приладів

- Поточний тиск у шині кожного колеса

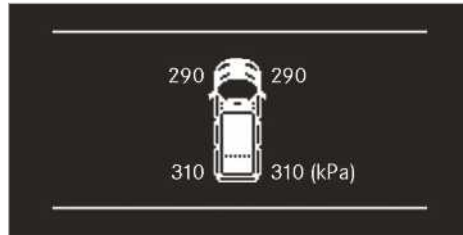

Відображення дисплея приладів на чорно-білому дисплеї

- **Індикац. тиску в шинах відображається через декілька хвилин руху:** процес ініціалізації системи ще не завершився. Після цього розпочинається контроль тиску в шинах.

▶ Вирівняйте тиск у шинах відповідно до рекомендованого тиску в шинах для поточного робочого стану . При цьому дотримуйтеся вказівок щодо температури шин (→ стор. 345).

ⓘ Значення, що відображаються на багатофункціональному дисплеї, можуть відрізнятися від значень шинного манометра. Це залежить від висоти над рівнем моря. У місцях, що знаходяться занадто високо над рівнем моря, манометр показує вищий тиск у шинах, ніж бортовий комп'ютер. У такому випадку не треба зменшувати тиск у шинах.

Обов'язково ознайомтеся з інформацією щодо:

- Вказівки щодо тиску в шинах (→ стор. 345)

### Перезапуск системи контролю тиску в шинах

#### Передумови

- Рекомендований тиск у шинах встановлений правильно в усіх колесах для відповідного робочого стану (→ стор. 345).

- **Перезапустіть систему контролю тиску в шинах у таких ситуаціях:**

- Тиск у шинах був змінений.
- Колеса або шини були замінені або встановлені повторно.

Бортовий комп'ютер:

↳ Сервіси ▶ Шини

▶ Прогортайте меню вниз.  
На багатофункціональному дисплеї з'являється повідомлення **Прийняти поточ. знач. як орієнтовні?**.

▶ Підтвердіть повідомлення, щоб почати повторний запуск.  
На багатофункціональному дисплеї з'являється повідомлення **Перевірка тиску в шинах запущена повторно**.

Поточні попереджувальні повідомлення видаляються, і жовта сигнальна лампа  вимикається.

Через кілька хвилин руху система перевіряє, чи знаходяться поточні значення тиску в шинах у попередньо заданих межах. Після цього поточні значення тиску в шинах приймаються як нові опорні значення, і починається контроль тиску.



Обов'язково ознайомтеся з інформацією щодо:

- Вказівки щодо тиску в шинах (→ стор. 345)





### Дозвіл на використання радіосигналу системою контролю тиску в шинах



#### Номери допуску радіоканалу

Країна	Номер допуску радіоканалу
Аргентина	 CNC ID: H-20027
Австралія	

Країна	Номер допуску радіоканалу
Бразилія	 MODELO: TSSRE4A ANATEL: 05181-17-06643 Este equipamento opera em caráter secundário, isto é, não tem direito à proteção contra interferência prejudicial, mesmo de estações do mesmo tipo e não pode causar interferência a sistemas operando em caráter primário.
Канада	IC: 4008C-TSSRE4A Operation is subject to the following two conditions: (1) this device may not cause harmful interference, and (2) this device must accept any interference received, including interference that may cause undesired operation.
Європейський союз Ісландія Норвегія	 Компанія Huf Hülsbeck & Fürst GmbH & Co. KG заявляє, що радіосистеми типу TSSRE4A & TSSSG4G6 відповідають Директиві 2014/53/ЄС. Повний текст декларації відповідності ЄС доступний за наступною інтернет-адресою: <a href="http://www.huf-group.com/eudoc">http://www.huf-group.com/eudoc</a> Діапазон частот: 433,92 МГц Максимальна потужність випромінювання передавача: <10 мВт Виробник: Huf Electronics Bretten GmbH Gewerbestr. 40 750 15 Bretten Germany

Країна	Номер допуску радіоканалу
Індонезія	TSSRE4A & TSSSG4G6 52166/SDPPI/2017 3533
Ізраїль	A. The use of this product does not need a wireless operation license. B. The product does not include an RF disturbance protection, and should not disturb other licensed products. C. It is forbidden to replace the antenna or to make any change in this product.
Йорданія	Kingdom of Jordan Type approval for Tyre Pressure Sensor and ECU Manufacturer: Huf Electronics Bretten GmbH Model: TSSRE4A Type Approval Number: TRC/LPD/2017/421 Model: TSSSG4G6 Type Approval Number: TRC/LPD/2017/422
Малайзія	 CIDF17000184 Model: TSSRE4A & TSSSG4G6 RAQP/57A/0817/S(17-2424)
Марокко	AGREE PAR L'ANRT MAROC Modele: TSSRE4A Numero d'agrement: MR 14320 ANRT 2017 Date d'agrement: 07/07/2017 Modele: TSSSG4G6 Numero d'agrement: MR 14319 ANRT 2017 Date d'agrement: 07/07/2017
Мексика	Model: TSSRE4A, IFETEL: RLVHUTS17-0806

Країна	Номер допуску радіоканалу
Молдова	 1024
Оман	OMAN - TRA R/4516/17 D100428
Філіппіни	 NTC Type Approved. No: ESD-1715393C
Росія	
Сінгапур	Complies with IDA Standards DA103787
Південна Африка	 TA-2017/1393 TA-2017/1391

Країна	Номер допуску радіоканалу	Країна	Номер допуску радіоканалу
Південна Корея	 <p>R-CRM-HHF-TSSRE4A R-REM-HHF-TSSSG4G6 Applicant name: Huf Hülsbeck &amp; Fürst GmbH &amp; Co. KG Equipment name: Tire Pressure Monitoring System Manufacturing Year/Month: on the product Manufacturer: Huf Electronics Bretten GmbH Country of origin: Germany 해당 무선 설비 기기는 운용 중 전파혼신 가능성이 있으므로 인명안전과 관련된 서비스는 할 수 없음. (This device is not allowed to provide service related human body since it has possibility of frequency interference during on operation.)</p>	Тайвань	 <p>CCAO 17LP0380T4 CCAO 17LP0390T7 經型式認證合格之低功率射頻電機,非經許可,公司、商號或使用者均 不得擅自變更頻率、加大功率或變更原設計之特性及功能。 低功率射 頻電機之使用不得影響飛航安全及干擾合法通信;經發現有干擾現象 時,應立即停用,並改善至無干擾時方得繼續使用。前項合法通信,指依 電信法規定作業之無線電通信。低功率射頻電機須忍受合法通信或工 業、科學及醫療用電波輻射性電機設備之干擾。 According to “Administrative Regulations on Low Power Radio Waves Radiated Devices”. Without permission granted by the DGT, any company, enterprise, or user is not allowed to change frequency, enhance transmitting power or alter original characteristic as well as performance to a approved low power radio-frequency devices. The low power radio-frequency devices shall not influence aircraft security and interfere legal communications; If found, the user shall cease operating immediately until no interference is achieved. The said legal communications means radio communications is operated in compliance with the Telecommunications Act. The low power radio-frequency devices must be susceptible with the interference from legal</p>

Країна	Номер допуску радіоканалу
	communications or ISM radio wave radiated devices.
Таїланд	This telecommunication equipment conforms to NTC technical requirement.
Україна	 <p>Model: TSSRE4A &amp; TSSSG4G6 UA.TR.109.0109-17</p>
Об'єднані Арабські Емірати	<p>Huf Electronics Bretten GmbH Model: TSSRE4A Model: TSSSG4G6 TRA Registered No: ER57807/17 Dealer No: DA36976/14 TRA Registered No: ER57806/17 Dealer No: DA36976/14</p>
США	<p>FCC ID: YGOTSSRE4A This device complies with Part 15 of the FCC Rules. Operation is subject to the following two conditions: (1) this device may not cause harmful interference, and (2) this device must accept any interference received, including interference that may cause undesired operation. WARNING: Any changes or modification not expressly approved by the party responsible for compliance could void the user's authority to operate this equipment.</p>

### Заміна колеса

#### Вказівки щодо вибору, монтажу та заміни шин

Інформацію щодо допустимих комбінацій дискових коліс і шин можна дізнатися на авторизованій станції техобслуговування Mercedes-Benz.

#### **▲ УВАГА!** Небезпека аварії через неправильні розміри коліс та шин

При встановленні шин та коліс з неправильними розмірами можна пошкодити колісні гальма або компоненти підвіски коліс.

► Завжди замінюйте колеса та шини на такі, що відповідають технічним умовам оригінальних деталей.

При цьому для коліс звертайте увагу на наступне:

- позначення
- тип
- припустиме навантаження на колесо
- виліт диска

При цьому для шин звертайте увагу на наступне:

- позначення
- виробник
- тип
- індекс допустимого навантаження на шину
- індекс швидкості

#### **▲ ПОПЕРЕДЖЕННЯ!** Небезпека аварії через перевищення допустимого навантаження на шину або допустимий індекс швидкості

Перевищення вказаного максимально допустимого навантаження на шину або дозволеного індексу швидкості може призвести до пошкодження та розриву шин.

► Використовуйте лише типи шин та -розміри, що дозволені для даного типу автомобіля.

► Слід дотримуватися допустимого навантаження на шини та індексу швидкості, визначених для даного автомобіля.

#### **! ВКАЗІВКА** Пошкодження автомобіля та шин через використання типів шин та розмірів, що не відносяться до рекомендованих

З міркувань безпеки використовуйте лише шини, колеса та запасні частини, які Mercedes-Benz рекомендує спеціально для вашого автомобіля.

Такі шини спеціально призначені для таких систем управління, як, наприклад, ABS або ESP®.

Інакше окремі характеристики, наприклад динамічні якості, шум під час руху автомобіля та витрата палива, можуть погіршитися. Крім того, використання шини іншого розміру може спричинити торкання шини до кузова та елементів моста. Внаслідок цього може пошкодитися шина або автомобіль.

▶ Використовуйте лише ті шини, колеса та приладдя, які перевірені та рекомендовані компанією Mercedes-Benz.

**!** **ВКАЗІВКА** Загроза безпеці руху через відновлені шляхом накладання протектора шини

Відновлені шляхом накладання протектора шини не перевіряються і не рекомендуються Mercedes-Benz, оскільки при відновленні не завжди можна виявити існуючі пошкодження.

У зв'язку з цим безпеку руху гарантувати неможливо.

▶ Не використовуйте вживані шини, попередня експлуатація яких невідома.

**!** **ВКАЗІВКА** Пошкодження електронних компонентів через використання монтажних інструментів

**Автомобілі з системою контролю тиску в шинах:** у колесі є електронні компоненти. Заборонено застосовувати монтажні інструменти в зоні клапана.

Інакше електронні компоненти можуть пошкодитися.

▶ Для заміни шин звертайтеся лише до фахівців спеціалізованої СТО.

Приладдя, яке не рекомендоване компанією Mercedes-Benz для даного автомобіля або використовується не за призначенням, може негативно вплинути на безпеку руху.

Перед придбанням та використанням не рекомендованого компанією приладдя слід проконсультуватися на спеціалізованій СТО щодо:

- доцільності
- законодавчих норм
- рекомендацій виробника

Під час вибору, монтажу та заміни шин враховуйте:

- Вимоги місцевих приписів стосовно шин, котрі вимагають використання певного типу шин для вашого автомобіля.

Крім того, для певних регіонів та галузей застосування можуть бути рекомендовані певні типи шин.

- Використовуйте шини та колеса лише одного типу (літні шини, зимові шини, все-сезонні шини) та одного виробника.
- Встановлюйте на міст колеса лише однакового розміру та виконання профілю (ліворуч та праворуч).

Цього правила можна не дотримуватися лише під час поїздки на СТО у разі несправності.

- На колеса слід встановлювати лише відповідні шини.
- Забороняється проводити додаткові роботи з модифікації гальмівної системи, коліс та шин.

Забороняється використовувати компенсаційні шайби та пілозахисні щитки, це може призвести до анулювання дозволу на використання автомобіля.

- **Автомобілі з системою контролю тиску в шинах:** усі колеса, що встановлюються, повинні бути оснащені справними датчиками контролю тиску в шинах.
- При температурі нижче 10 °С, використовуйте на всіх колесах зимові шини або все-сезонні шини з позначкою M+S.  
У зимову пору року найкраще зчеплення забезпечують зимові шини з додатковим символом сніжинки  поруч із позначенням M+S.
- При встановленні шин M+S використовуйте лише шини з однаковим профілем.
- Зверніть увагу на значення максимально допустимої швидкості встановлених шин M+S.

Якщо значення максимально допустимої швидкості для шин нижче максимально допустимої швидкості автомобіля, інформація про це повинна бути розміщена на таблиці в полі зору водія.

- На нових шинах перші 100 км слід рухатися з помірною швидкістю.



- Незалежно від ступеня зношення, шини слід замінювати не пізніше ніж через шість років.

За докладнішою інформацією щодо коліс та шин слід звернутися на спеціалізовану СТО.

Також обов'язково ознайомтеся з такими темами:

- Вказівки щодо тиску в шинах (→ стор. 345)
- Таблиця тиску повітря в шинах
- Вказівки щодо аварійного запасного колеса (→ стор. 375)

### Вказівки щодо заміни коліс

**⚠ УВАГА!** Небезпека аварії через різні розміри коліс

Якщо при різних розмірах колес або шин ви міняєте передні колеса з задніми колесами, ходові характеристики можуть сильно погіршитись.

Крім того, дискові гальма або компоненти підвіски колеса можуть пошкодитись.

- ▶ Міняйте місцями передні- та задні колеса лише тоді, коли колеса та шини мають однакові розміри.

Якщо при різних розмірах коліс або шин поміняти місцями передні і задні колеса, це може призвести до анулювання дозволу на експлуатацію.

В автомобілях з однаковим розміром коліс замінійте колеса залежно від ступеня зношення кожен інтервал 5000 – 10000 км. При встановленні коліс слід враховувати напрямок обертання.

При цьому дотримуйтеся вказівок та правил техніки безпеки, наведених у розділі «Заміна коліс».

### Група діаметрів колісного диска коліс

Визначена швидкість автомобіля відображається у комбінації приладів і є важливою для управління системами безпеки руху та допомоги водієві. Точність індикації спідометра та лічильника пробігу приписана законодавчо. Визначення інформації про швидкість залежить від розміру шин та окружності котіння коліс. Діаметр колісного обода завжди зазначається у дюймах.

Тому блоки керування автомобіля можна кодувати для наступних трьох груп діаметрів колісного диска:

група діаметрів колісного диска 1

- 195/75 R16C
- 205/75 R16C
- 225/65 R16C
- 235/65 R16C
- 235/60 R17C

група діаметрів колісного диска 2

- 225/75 R16C

група діаметрів колісного диска 3

- 225/75 R16C передній міст
- 285/65 R16C задній міст

**i** Mercedes-Benz рекомендує при заміні шини залишатися у межах однієї групи діаметрів колісного диска. Таким чином можна уникнути перекодування блоків керування.

Якщо змінюєте розмір коліс свого автомобіля, наприклад, при заміні колеса для зимової експлуатації, перевіряйте їх належність до груп діаметрів колісного диска. Якщо зміниться призначення до групи діаметрів колісного диска, потрібно доручити перекодувати блоки керування свого автомобіля у спеціалізованій СТО.

Інакше точність індикації спідометра і лічильника пробігу знаходиться за межами законодавчо приписаного допуску. Також вона може відхилитися в напрямку зменшення, тобто фактична швидкість руху більша ніж швидкість, яку показує спідометр. У випадку відхилення за межами допуску системи безпеки руху та допомоги водієві можуть функціонувати неправильно або розпізнати несправність і відключитися.

### Інформація про напрямок обертання шин

Шини з вказаним напрямком обертання надають додаткові переваги, наприклад, при акваплануванні. Ви можете скористатися цими перевагами, лише якщо ви дотримуєтеся цього напрямку обертання.

На напрямок обертання шини вказує стрілка на боковині.

Вам дозволяється встановлювати запасне колесо також проти напрямку обертання. Звертайте увагу на обмеження терміну експлуатації

та швидкісні обмеження, що зазначені на запасному колесі.

### Вказівки щодо зберігання коліс

При зберіганні коліс дотримуйтесь наступних правил:

- Зняті колеса слід зберігати в сухому прохолодному приміщенні, за можливості в темряві.
- Не допускайте потрапляння на шини масла, мастила та палива.

### Огляд інструменту для заміни коліс

До необхідного інструментів для заміни коліс можуть належати:

- Автомобільний домкрат
  - Колісний гайковий ключ
- i** Значення максимальної тримкості автомобільного домкрата зазначене на табличці, що наклеєна на ньому. Автомобільний домкрат не потребує сервісного обслуговування. Якщо він не працює, зверніться на спеціалізовану СТО.

### Автомобілі з заднім приводом

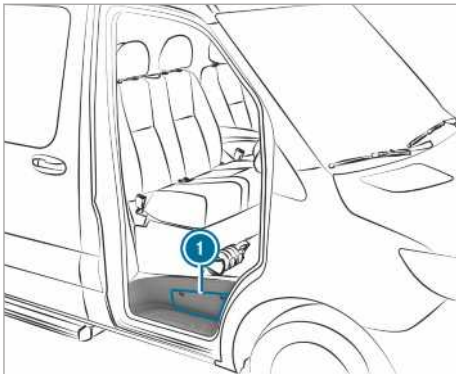

Інструмент для заміни коліс знаходиться в речовому відсіку **1** над сходинкою двері переднього пасажира та у речовому відсіку зі сторони переднього пасажира у просторі для ніг.

### Автомобілі з переднім приводом

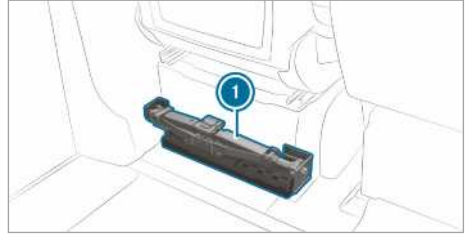

Інструмент для заміни коліс **1** знаходиться за сидінням водія.

### Підготовка автомобіля до заміни колеса

#### Передумови

- Наявний інструмент для заміни коліс.
- Автомобіль не знаходиться на підйомі або спуску.
- Автомобіль знаходиться на твердій, рівній та нековзкій поверхні.

- ▶ Увімкніть стоянкове гальмо.
- ▶ Встановіть передні колеса прямо.
- ▶ **Автомобілі з механічною коробкою передач:** встановіть першу передачу або передачу заднього ходу **R**.
- ▶ **Автомобілі з автоматичною коробкою передач:** переведіть коробку передач у положення **P**.
- ▶ Вимкніть двигун.
- ▶ Переконайтеся, що запустити двигун неможливо.
- ▶ Візьміть комплект бортового інструменту з простору для ніг зі сторони переднього пасажира (→ стор. 341).

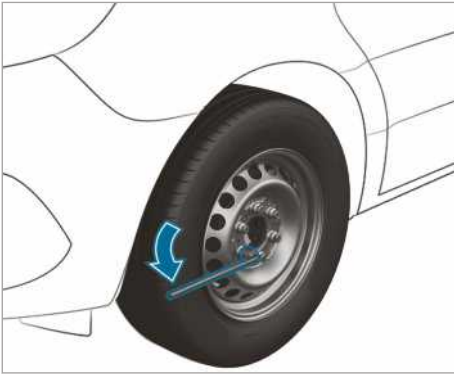

### Автомобілі з заднім приводом

- ▶ Візьміть автомобільний домкрат та інструмент для заміни коліс з речового відсіку (→ стор. 368).
- ▶ Якщо необхідно, зніміть ковпак колеса.
- ▶ З ручки насоса автомобільного домкрата, що складається з трьох частин, візьміть середню штангу та штангу з більшим діаметром і складіть з них подовжувач колісного гайкового ключа.
- ▶ Перемістіть подовжувач колісного гайкового ключа з середньою рукою вперед до упору на колісний гайковий ключ.
- ▶ За допомогою колісного гайкового ключа відпустіть на замінюваному колесі колісні болти або колісні гайки приблизно на один оберт. Не викручуйте колісні болти або колісні гайки.
- ▶ Підніміть автомобіль (→ стор. 369).

### Автомобілі з переднім приводом

- ▶ Вийміть автомобільний домкрат та інструмент для заміни коліс, що знаходяться за сидінням водія (→ стор. 368).
- ▶ Якщо необхідно, зніміть ковпак колеса.
- ▶ За допомогою колісного гайкового ключа відпустіть на замінюваному колесі колісні болти/ колісні гайки приблизно на один оберт. Не викручуйте колісні болти/ колісні гайки.
- ▶ Підніміть автомобіль (→ стор. 369).

## Підняття автомобіля при заміні коліс

**⚠ УВАГА!** Небезпека травмування через перекидання автомобільного домкрата

Якщо ви зупиняєте автомобіль із пневмопідвіскою, пневмопідвіска може залишатися активною до однієї години, навіть якщо запалювання вимкнене. Якщо ви потім піднімаєте автомобіль автомобільним домкратом, пневмопідвіска намагатиметься вирівняти рівень дорожнього просвіту.

Автомобільний домкрат може перекинутися.

- ▶ Натисніть на кнопку «Сервісне обслуговування» перш ніж підняти автомобіль за допомогою пульта дистанційного керування пневмопідвіскою. Це заважає автоматичному регулюванню рівня дорожнього просвіту та ручному підйманню або опусканню.

**⚠ УВАГА!** Небезпека травмування через неправильне встановлення автомобільного домкрата

Якщо домкрат неправильно встановити в спеціальну заглибину на автомобілі, при піднятому автомобілі домкрат може перекинутися.

- ▶ Встановіть автомобільний домкрат лише в спеціальну заглибину на автомобілі. Опорна точка домкрата повинна розташовуватися вертикально під спеціальною заглибиною автомобіля.

**⚠ УВАГА!** Небезпека травмування через перекидання автомобіля

Якщо підняти автомобіль на підйомах та похилих ділянках дороги, автомобільний домкрат може перекинутись.

- ▶ Ніколи не здійснюйте заміну коліс на підйомі або похилих ділянках дороги.
- ▶ Повідомте фахівців спеціалізованої СТО.

**❗ Вказівка** Пошкодження автомобіля автомобільним домкратом

Якщо ви встановили автомобільний домкрат не на спеціальну опорну точку для підйому домкратом, ви можете пошкодити автомобіль.

▶ Автомобільний домкрат встановлюйте лише в спеціальну для цього опорну точку для підйому домкратом.

### Передумови

- В автомобілі немає людей.
- Автомобіль підготовлений для заміни колеса (→ стор. 368).

Встановлюйте домкрат лише таким чином, щоб він потрапляв в опорні точки для підйому домкратом. Інакше можна пошкодити автомобіль.

Важливі вказівки щодо використання автомобільного домкрата:

- Для підймання автомобіля слід використовувати лише спеціально призначені для цього автомобіля, перевірені компанією Mercedes-Benz та рекомендовані нею автомобільні домкрати. Якщо автомобільним домкратом користуватися неналежним чином, він може перекинутися, коли автомобіль буде піднятий.
- Автомобільний домкрат призначений лише для короточасного піднімання автомобіля, а не для профілактичних робіт під ним.
- Не замінюйте колесо на підйомах та похилих ділянках дороги.
- Місце встановлення автомобільного домкрата повинне бути рівним, поверхня — твердою і не слизькою. Якщо потрібно, використовуйте велику, плоску, здатну витримати необхідну вагу, нековзку підкладку.
- Ніжка автомобільного домкрата повинна знаходитися вертикально під опорною точкою для підйому домкратом.

Правила поведінки при піднятому автомобілі:

- Забороняється тримати руки і ноги під автомобілем.
- Ніколи не лягайте під автомобіль.
- Не запускайте двигун та не відпускайте стоянкове гальмо.
- Не відчиняйте та не зачиняйте двері.

### Автомобілі з переднім приводом

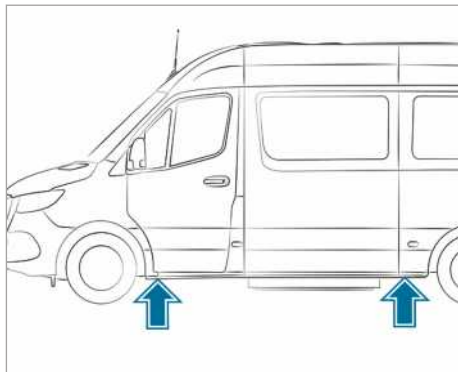

Опорна точка для підйому домкратом

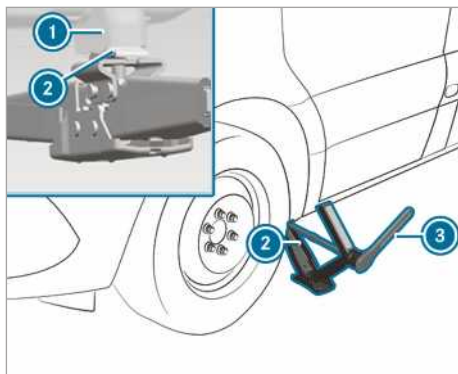

Опорна точка для підйому домкратом, передній міст

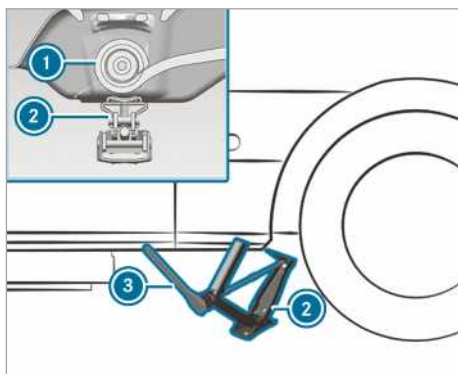

Опорна точка для підйому домкратом, задній міст

- ▶ За необхідності поверніть підйомну головку автомобільного домкрата.
- ▶ Встановіть домкрат ② на опорні точки для підйому домкратом ①.
- ▶ Обертайте ручне колесо, поки тарілка автомобільного домкрата не прилягатиме щільно до опорної точки для підйому домкратом ①.
- ▶ **Передній міст:** встановіть динамометричний накидний ключ ③ із комплекту інструментів для заміни коліс на шестигранник автомобільного домкрата таким чином, щоб було видно напис «AUF».
- ▶ **Задній міст:** встановіть подовжувальну штангу і торцевий гайковий ключ з комплекту інструменту для заміни коліс на шестигранник автомобільного домкрата та динамометричний накидний ключ ③ із комплекту інструментів для заміни коліс на подовжувальну штангу таким чином, щоб було видно напис «AUF».
- ▶ Повертайте динамометричний накидний ключ ③ праворуч, поки автомобільний домкрат ② не встановиться повністю на опорну точку для підйому домкратом ① та не стане рівно на підлогу.
- ▶ Повертайте динамометричний накидний ключ ③, поки шина не опиниться на відстані 3 см від підлоги.
- ▶ Послабте та зніміть колесо (→ стор. 372).

#### Автомобілі з заднім приводом

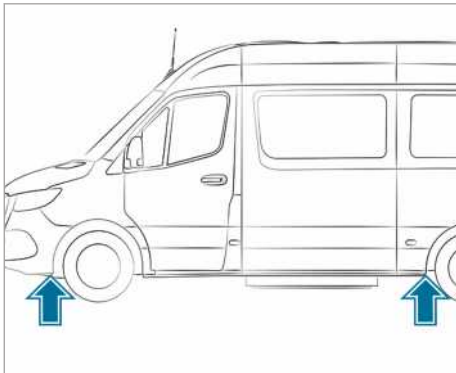

Опорна точка для підйому домкратом

Використовуйте лише середній стрижень і стрижень найбільшого діаметра ручки насоса для автомобільного домкрата у якості подовжувача

колісного гайкового ключа. Вставляйте лише середній стрижень і завжди до упору на колісний гайковий ключ. Інакше стрижні можуть погнутися і деформуватися, так що більше не можна буде користуватися ручкою насоса для автомобільного домкрата.

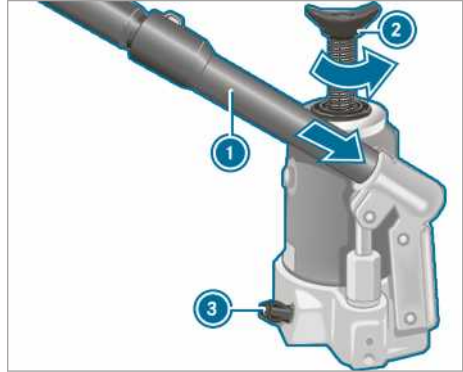

- ▶ **Підготовка гідравлічного автомобільного домкрата:** вставте третій стрижень ручки насоса ① для автомобільного домкрата в подовжувач колісного гайкового ключа.
- ▶ Закрийте різьбову пробку зливного отвору ③.
- ▶ Для цього виїмкою на ручці насоса ① поверніть різьбову пробку зливного отвору ③ праворуч до упору.
- ▶ **i** Поверніть різьбову пробку зливного отвору ③ не більше ніж на два оберти. Інакше рідина для гідросистем може витекти.
- ▶ Вставте ручку насоса ① з великим стрижнем попереду у кріплення автомобільного домкрата і закріпіть, повернувши праворуч.
- ▶ Встановіть автомобільний домкрат вертикально під опорною точкою для підйому домкратом, яка описана далі.

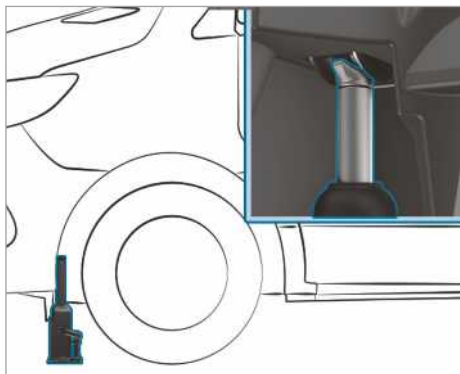

Опорна точка для підйому домкратом, передній міст

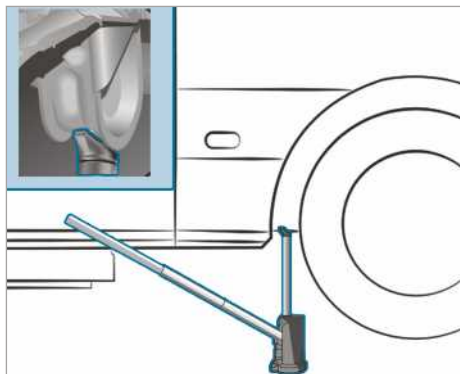

Опорна точка для підйому домкратом, задній міст (на прикладі фургона та мікроавтобуса до 4,0 т)

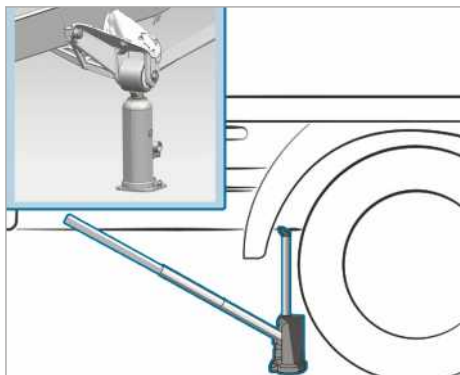

Опорна точка для підйому домкратом, задній міст (на прикладі бортового автомобіля до 3,5 т)

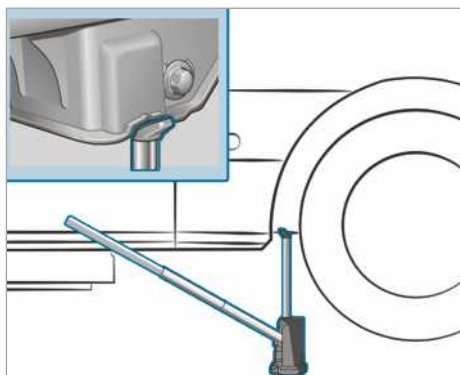

Опорна точка для підйому домкратом, задній міст (автомобілі до 5,0 т)

- ▶ Встановіть автомобільний домкрат під опорною точкою для підйому домкратом.
- ▶ **Автомобілі з повним приводом:** оберніть стрижень автомобільного домкрата ② вліво до упору.
- ▶ Піднімайте автомобіль, доки шина не буде знаходитися на відстані 3 см від землі.
- ▶ Послабте та зніміть колесо (→ стор. 372).

### Знімання колеса

#### Передумови

- Автомобіль піднятий (→ стор. 369).  
При заміні колеса уникайте будь-якого тиску на гальмівні диски, оскільки це може

привести до зниження комфорту під час гальмування.

**1 Вказівка** Пошкодження різьби через забруднений колісний болт

- ▶ Не кладіть колісний болт в пісок або бруд.

- ▶ Викрутіть колісні болти або колісні гайки ключем для колісних гайок.
- ▶ Зніміть кришки колісних гайок з передніх коліс з колісними гайками.
- ▶ Зніміть колесо.

### Встановлення нового колеса

#### Передумови

- Колесо зняте (→ стор. 372).

**▲ УВАГА** Небезпека аварії через втрату колеса

Через те, що колісні болти змащені маслом або жиром, а також колісні болти- або різьба втулки колеса пошкоджені, можуть випасти колісні болти.

Як наслідок — під час їзди колесо може від'єднатися.

- ▶ Ніколи не змащуйте маслом чи жиром колісні болти.
- ▶ Якщо різьба пошкоджена, негайно зверніться на спеціалізовану СТО.
- ▶ Замініть пошкоджені колісні болти або пошкоджені різьби втулок колеса.
- ▶ Подальша експлуатація автомобіля забороняється!

**▲ УВАГА** Небезпека травмування під час загвинчування колісних болтів та -гайок

Якщо ви загвинчуєте колісні гвинти або гайки коли автомобіль піднятий, домкрат може перекинутися.

- ▶ Загвинчіть колісні болти або гайки лише коли автомобіль опущений.

- ▶ Звертайте увагу на вказівки щодо вибору шин (→ стор. 365).
- ▶ З міркувань безпеки використовуйте лише такі колісні болти або гайки, котрі призначені для автомобілів Mercedes-Benz та відповідають колесам, які використовуються.

Якщо ви встановлюєте сталеве запасне колесо, обов'язково використовуйте короткі колісні болти для сталевого дискового колеса. Якщо ви використовуєте під час монтажу сталевого запасного колеса інші колісні болти, це може привести до пошкодження гальмівної системи.

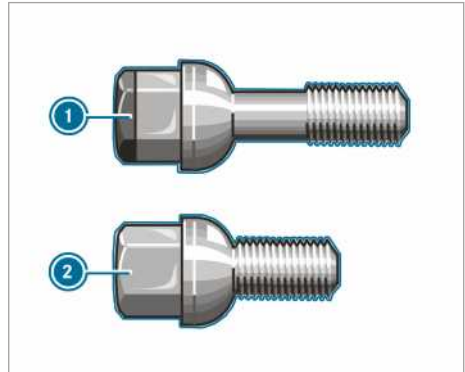

- ① Колісний болт для легкосплавного дискового колеса
- ② Колісний болт для сталевого дискового колеса

- ▶ Очистіть поверхні дотику колеса та маточини колеса.
- ▶ **Автомобілі з шинами Super-Single:** спочатку закріпіть адаптер для вужчого запасного колеса на маточині колеса.
- ▶ При встановленні нового колеса розмістіть його на маточині колеса або адаптері для запасного колеса та притисніть.
- ▶ Розмістіть нове колесо на маточині та притисніть.

#### Для коліс з центруванням колісними болтами:

- ▶ Автомобілі з легкосплавними дисковими колесами: короткі колісні болти, що підходять до сталевого запасного колеса, візьміть у комплекті бортового інструменту.
- ▶ Загвинтіть колісні болти та легко затягніть їх.

#### Для коліс з колісними гайками:

- ▶ Передні колеса з ковпаком колеса: розмістіть ковпак на шпильках кріплення колеса.
- ▶ Загвинтіть три колісні гайки на фіксуючі шайби ковпака колеса.

- ▶ Повертайте колесо так, щоб шпильки кріплення колеса знаходились по центру вихідних отворів.
- ▶ Нагвинтіть решту колісних гайок.
- ▶ Злегка підтягніть усі колісні гайки.

### Опускання автомобіля після заміни колеса

**▲ УВАГА!** Небезпека аварії через неправильний момент затягування

Якщо гвинти та гайки кріплення коліс автомобіля не затягнуті з вказаним моментом затягування, колеса можуть відкрутитися.

- ▶ Переконайтеся, що колісні болти або колісні гайки затягнуті з приписаним моментом затягування.
- ▶ Якщо не впевнені, не рухайте автомобіль. Зверніться до спеціалізованої СТО для негайної перевірки моментів затягування.

### Передумови

- встановлено нове колесо (→ стор. 373).

Дотримуйтеся вказівок щодо піднімання автомобіля (→ стор. 369).

### Автомобілі з переднім приводом

- ▶ **Передній міст:** встановіть динамометричний накидний ключ із комплекту інструменту для заміни коліс на шестигранний ключ автомобільного домкрата таким чином, щоб було видно напис «АВ».
- ▶ **Задній міст:** Діє встановіть подовжувальну штангу із комплекту інструменту для заміни коліс на шестигранний ключ автомобільного домкрата та динамометричний накидний ключ із комплекту інструментів для заміни коліс на подовжувальну штангу таким чином, щоб було видно напис «АВ».
- ▶ **Опускання автомобіля:** поверніть динамометричний накидний ключ автомобільного домкрата ліворуч.

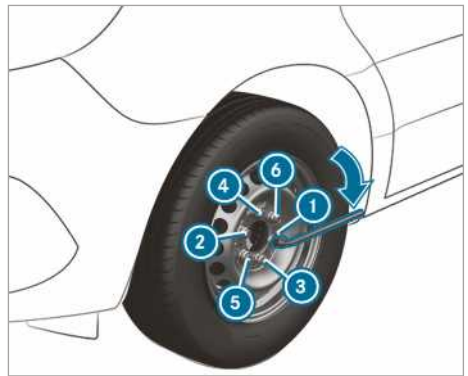

- ▶ Рівномірно затягніть колісні болти або гайки у заданій послідовності від ① до ⑥.

Вказаний момент затягування:

- Болти до сталевих коліс: 240 Нм
- Колісні гайки: 180 Нм
- Болти до коліс із легкого металу: 180 Нм

### Автомобілі з заднім приводом

Використовуйте лише середній стрижень і стрижень найбільшого діаметра ручки насоса для автомобільного домкрата у якості подовжувача колісного гайкового ключа. Вставляйте лише середній стрижень і завжди до упору на колісний гайковий ключ. Інакше стрижні можуть погнутися і деформуватися, так що більше не можна буде користуватися ручкою насоса для автомобільного домкрата.

Автомобілі з шинами Super-Single: при встановленні запасного колеса на задній міст не перевищуйте максимальної швидкості 55 км/год та максимального пробігу 100 км. Інакше через різну частоту обертання коліс можна пошкодити коробку перемикання передач.

- ▶ За допомогою ручки насоса дуже повільно, приблизно на один оберт, відкрийте різьбову спускну пробку автомобільного домкрата та обережно опустіть автомобіль.
- ▶ Відкладіть автомобільний домкрат.
- ▶ Зніміть з ручки насоса опору найменшого діаметра. Вкорочена ручка насоса виконує роль подовжувача колісного гайкового ключа.
- ▶ Перемістіть подовжувач колісного гайкового ключа з середньою ручкою вперед до упору на колісний гайковий ключ.



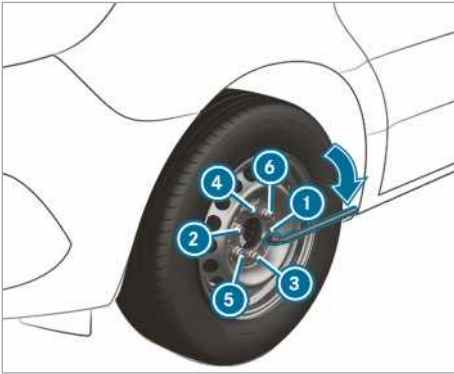

- ▶ Рівномірно затягніть колісні болти або гайки навхрест у заданій послідовності від ❶ до ❷ навхрест.

Вказаний момент затягування:

- Болти до сталевих коліс: 240 Нм
  - Колісні гайки: 180 Нм
  - Болти до коліс із легкого металу: 180 Нм
- ▶ Знову натисніть на поршень гідравлічного автомобільного домкрата та поверніть різьбову спускную пробку.
  - ▶ **Автомобілі з повним приводом:** оберніть стрижень автомобільного домкрата вправо до упору.

- ❶ У сталевих дискових колесах з колісними болтами можна тепер монтувати ковпак маточини колеса. Монтаж залежить від виконання ковпака маточини колеса як декоративного ковпака колеса або як заглушки литого диска.

- ▶ Колесо з декоративним ковпаком колеса: розташуйте декоративний ковпак колеса з пазом для вентиля шини над вентиляем шини.
- ▶ Притисніть декоративний ковпак колеса обома руками по периметру до колісного обода і зафіксуйте. Стежте за тим, щоб спорні виступи декоративного ковпака колеса увійшли у сталеве дискове колесо.
- ▶ **Колесо з заглушкою литого диска:** розташуйте затисний носик над колісними болтами.
- ▶ Зафіксуйте заглушку литого диска ударом по центру жоуха.

- ▶ Закріпіть пошкоджене колесо в кронштейні запасного колеса.
- ▶ **Автомобілі з надширокими шинами:** транспортуйте пошкоджене заднє колесо на вантажній платформі. Заднє колесо завелике для кронштейна запасного колеса.
- ▶ Перевірте тиск у шині щойно встановленого колеса та, якщо потрібно, відрегулюйте.
- ▶ Підтягніть через 50 км колісні болти або колісні гайки з рекомендованим моментом затягування.
- ▶ Якщо ви використовуєте колесо або запасне колесо з новим або наново пофарбованим дисковим колесом: додатково підтягніть колісні болти або колісні гайки приблизно через 1000 км – 5000 км.

- ❶ **Автомобілі з системою контролю тиску в шинах:** усі колеса, що встановлюються, повинні бути оснащені справними датчиками.

Обов'язково ознайомтеся з інформацією щодо:

- Вказівки щодо тиску в шинах (→ стор. 345)

## Запасне колесо

### Вказівки щодо запасного колеса

- ⚠ **УВАГА!** Небезпека аварії через неправильні розміри шин та коліс

Розміри коліс та шин, а також тип шин запасного колеса та замінюваного колеса можуть бути різними. Якщо ви встановлюєте запасне колесо, можуть значно погіршитись ходові характеристики автомобіля.

Щоб уникнути ризиків, зверніть увагу на такі вказівки:

- ▶ Адаптуйте стиль водіння та рухайтесь обережно.
- ▶ Ніколи не встановлюйте більше одного запасного колеса, яке відрізняється від замінюваного колеса.
- ▶ Дозволяється лише короткочасно використовувати запасне колесо, яке відрізняється від замінюваного колеса.
- ▶ Не вимикайте ESP®.
- ▶ Запасне колесо, яке відрізняється за розміром, необхідно замінити на найближчій спеціалізованій СТО. Обов'язково зверніть увагу на те, щоб

колесо, тип та розміри шин співпадали.

При використанні запасного колеса іншого розміру не можна перевищувати максимальну швидкість руху 80 км/год.

**▲ УВАГА!** Небезпека аварії через пошкоджене запасне колесо з шинами Super-Single

#### Автомобілі з шинами Super-Single

Навантаження, що діють на запасне колесо після його встановлення на задній міст, перевищують середні значення. Перевищення максимальної швидкості або максимальної відстані, чи повторне встановлення запасного колеса може призвести до пошкодження його шини. Пошкодження шини можуть бути прихованими і їх можна не відразу виявити.

Пошкоджена шина може призвести до втрати тиску повітря в шині. Через це можна втратити контроль над автомобілем.

- ▶ Використовувати запасне колесо можна лише за умови, що його ще не було встановлено на задній міст.
- ▶ Якщо запасне колесо вже було встановлено на задній міст, потрібно замінити шину запасного колеса після повторної заміни колеса незалежно від пройденої відстані.
- ▶ З міркувань безпеки під час заміни шини стежте за тим, щоб використовувалися лише шини з вентилем рекомендованого типу.

**! ВКАЗІВКА** Пошкодження редуктора

#### Автомобілі з надширокими шинами:

якщо запасне колесо встановлено на задній міст, через різну частоту обертання коліс можна пошкодити редуктор.

- ▶ Якщо запасне колесо встановлено на задній міст, дотримуйтеся максимальної швидкості 55 км/год і максимального відрізу шляху 100 км.

Перевіряйте регулярно міцність посадки запасного колеса та приписаний тиск в шинах (→ стор. 345).

Регулярно перевіряйте, а також перед початком тривалого руху, наступне:

- тиск в шинах запасного колеса (при потребі коригуйте тиск в шинах)
- кріплення кронштейна запасного колеса

Незалежно від ступеня зношення, шини слід міняти не пізніше ніж через шість років. Це також стосується запасного колеса.

- i** Якщо встановили запасне колесо, система контролю тиску в шинах для цього колеса не працює. Запасне колесо не оснащено датчиком для системи контролю тиску в шинах.

- i** Використання запасного колеса без обмежень можливе винятково на передньому мості автомобіля з надширокими шинами.

## Монтаж і демонтаж запасного колеса

### Автомобілі з переднім приводом: демонтаж запасного колеса

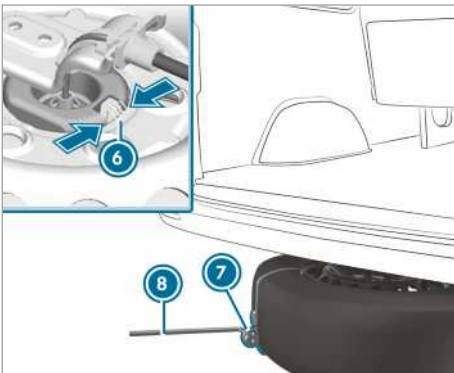
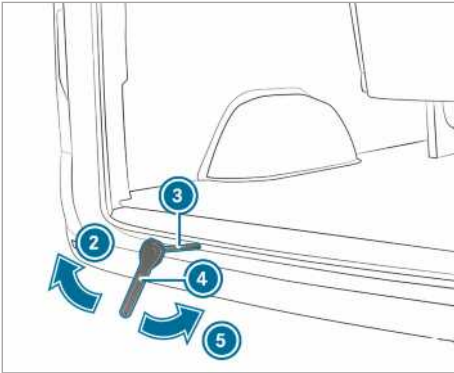
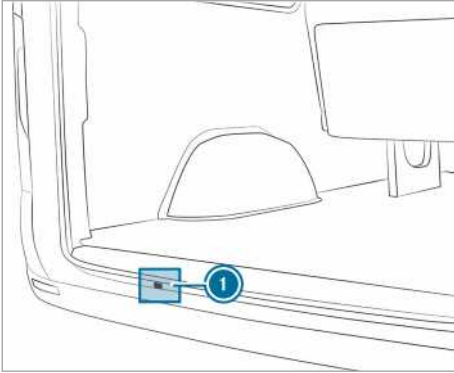

- ▶ Відкрийте двері задньої стінки.
- ▶ Візьміть із комплекту бортового інструменту динамометричний накидний ключ ④ і

додатковий інструмент ③ для підйомника запасного колеса.

- ▶ Вставте додатковий інструмент ③ через отвір ①, доки він не потрапить у напрямну домкрата.
- ▶ Встановіть динамометричний накидний ключ ④ на додатковий інструмент ③ для підйомника запасного колеса так, щоб було видно напис АВ.
- ▶ Повертайте динамометричний накидний ключ ④ у напрямку стрілки ②, доки не відчуватиметься опір або фрикційна муфта не прокручуватиме домкрат.
- ▶ Зачепіть колісним гайковим ключем ⑧ петлю допоміжного засобу для виймання ⑦ на запасному колесі і витягніть запасне колесо з-під автомобіля.
- ▶ Стисніть пружину ⑥ на механізмі для захоплення колеса та відчепіть механізм від запасного колеса.
- ▶ Зніміть допоміжну петлю для виймання ⑦ запасного колеса та покладіть її в надійне місце.

Перевіряйте міцність посадки і положення запасного колеса:

- після кожної заміни колеса
- при кожному плановому міжсервісному інтервалі
- принаймні один раз на рік

### Автомобілі з переднім приводом: монтаж запасного колеса

- і Легкосплавні дискові колеса не можна транспортувати під автомобілем. Тому перевозьте легкосплавне дискове колесо у вантажному відсіку.
- ▶ Візьміть із комплекту бортового інструменту динамометричний накидний ключ ④ і додатковий інструмент ③ для підйомника запасного колеса.
- ▶ Вставте додатковий інструмент ③ через отвір ①, доки він не потрапить у напрямну домкрата.
- ▶ Закріпіть допоміжну петлю для виймання ⑦ на колесі.
- ▶ Покладіть колесо на землю фланцем колісного диска догори.
- ▶ Розташуйте колесо так, щоб петля допоміжного засобу для виймання ⑦ була спрямована назад.

- ▶ Вставте механізм для захоплення колеса під кутом на сталевому тросі у фланець колісного диска.
- ▶ Дещо перемістіть колесо під автомобіль.
- ▶ Встановіть динамометричний накидний ключ ④ на додатковий інструмент ③ для підйомника запасного колеса так, щоб було видно напис «AUF».
- ▶ Повертайте динамометричний накидний ключ ④ у напрямку стрілки ⑤, доки не відчуватиметься опір або фрикційна муфта не прокручуватиме домкрат.
- ▶ Витягніть колісний гайковий ключ ④ і додатковий інструмент ③ для підйомника запасного колеса з отвору для домкрата та покладіть його до комплекту бортового інструменту.
- ▶ Закрийте двері задньої стінки.

#### Автомобілі з заднім приводом: демонтаж запасного колеса (фургон/універсал)

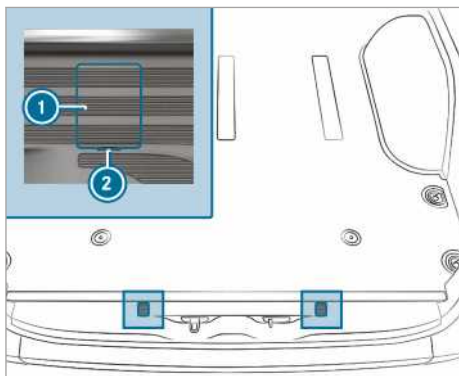

Кришки гвинтів для запобіжних гаків (приклад фургона)

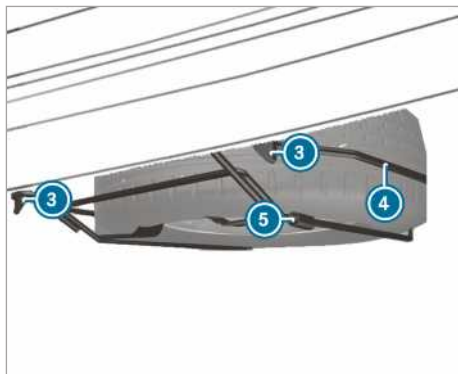

- ▶ Відкрийте двері задньої стінки.
- ▶ Вставте викрутку в прорізи ② та підніміть кришки ①.
- ▶ За допомогою колісного гайкового ключа з комплекту бортового інструменту поверніть видимі тепер гвинти приблизно на 20 обертів ліворуч.
- ▶ Трохи підніміть кронштейн для запасного колеса ④ та відчепіть лівий запобіжний гак ③.
- ▶ Зберіть ручку насоса автомобільного домкрата і вставте її в гільзу ⑤ з правого боку кронштейна для запасного колеса ④.
- ▶ Підніміть кронштейн для запасного колеса ④ за допомогою ручки насоса та відчепіть правий запобіжний гак ③.
- ▶ Повільно опустіть кронштейн для запасного колеса ④ на землю.
- ▶ Трохи підніміть кронштейн для запасного колеса ④ та витягніть ручку насоса з гільзи.
- ▶ За допомогою ручки насоса підніміть запасне колесо над заднім кінцем кронштейна для запасного колеса ④.
- ▶ Обережно вийміть запасне колесо з кронштейна для запасного колеса ④. Запасне колесо важке. Коли ви виймаєте запасне колесо, через велику вагу змінюється центр ваги. Запасне колесо може випасти або перекинутися.

#### Автомобілі з заднім приводом: монтаж запасного колеса (фургон/універсал)

- ▶ Обережно встановіть запасне колесо на кронштейн для запасного колеса ④. Запасне колесо важке. Коли ви встано-

влюєте запасне колесо на кронштейн для запасного колеса ④, через велику вагу змінюється центр ваги. Запасне колесо може випасти або перекинутися.

- ▶ Вставте ручку насоса автомобільного домкрата в гільзу ⑤ на кронштейні для запасного колеса ④.
- ▶ Підніміть кронштейн для запасного колеса ④ за допомогою ручки насоса та зачепіть правий запобіжний гак ③.
- ▶ Трохи підніміть кронштейн для запасного колеса ④ та зачепіть лівий запобіжний гак ③.
- ▶ Витягніть ручку насоса з гільзи ⑤.
- ▶ За допомогою колісного гайкового ключа закрутіть гвинти запобіжного гака ③ праворуч.
- ▶ Встановіть та зафіксуйте кришки ①.
- ▶ Закрийте двері задньої стінки.

#### Автомобілі з заднім приводом: демонтаж запасного колеса (автомобіль з опущеним шасі)

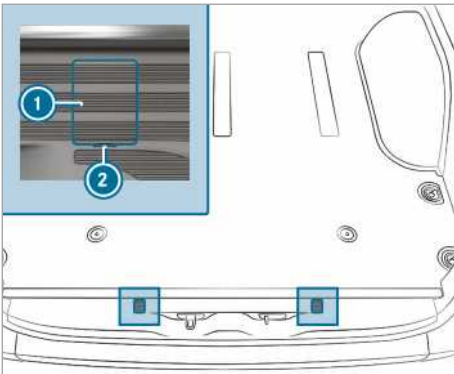

Кришки гвинтів для запобіжних гаків (приклад фургона)

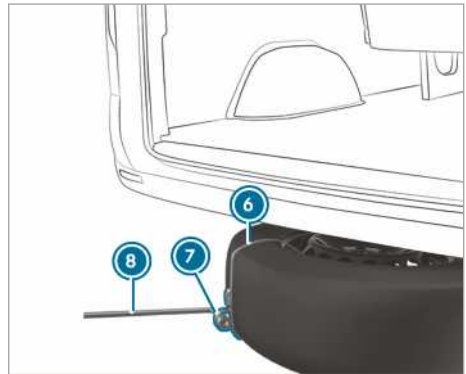
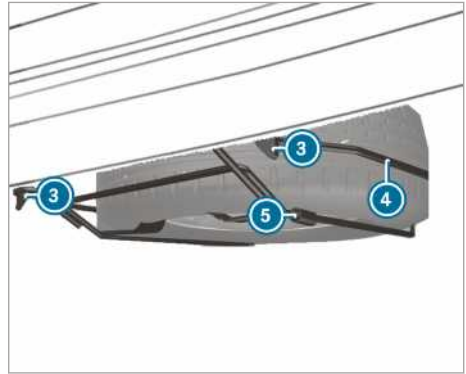

- ▶ Відкрийте двері задньої стінки.
- ▶ Вставте викрутку в прорізи ② та підніміть кришки ①.
- ▶ За допомогою колісного гайкового ключа з комплекту бортового інструменту поверніть видимі тепер гвинти приблизно на 20 обертів ліворуч.
- ▶ Трохи підніміть кронштейн для запасного колеса ④ та відчепіть лівий запобіжний гак ③.
- ▶ Зберіть ручку насоса автомобільного домкрата і вставте її в гільзу ⑤ з правого боку кронштейна для запасного колеса ④.
- ▶ Підніміть кронштейн для запасного колеса за допомогою ручки насоса та відчепіть правий запобіжний гак ③.
- ▶ Розташуйте петлю ⑦ допоміжного засобу для виймання ⑥ на запасному колесі так, щоб пізніше можна було зачепити колісний гайковий ключ ⑧.
- ▶ Підготуйте автомобільний домкрат.

- ▶ Встановіть автомобільний домкрат під відповідною опорною точкою для підйому домкратом.
- ▶ Рухайте ручку насоса вгору та вниз, доки шина не підніметься над землею максимум на 3 см.
- ▶ Зачепіть колісним гайковим ключем ⑧ петлю ⑦ допоміжного засобу для виймання ⑥ на запасному колесі.
- ▶ Обережно вийміть запасне колесо з кронштейна для запасного колеса ④. Запасне колесо важке. Коли ви виймаєте запасне колесо, через велику вагу змінюється центр ваги. Запасне колесо може випасти або перекинутися.
- ▶ Зніміть допоміжну петлю для виймання запасного колеса та покладіть її в надійне місце. Тепер можна встановити запасне колесо на автомобіль.
- ▶ Опустіть автомобіль.

#### Автомобілі з заднім приводом: монтаж запасного колеса (автомобіль з опущеним шасі)

- ① У випадку пошкодження шини пошкоджене колесо можна розташувати лише в салоні автомобіля. Непошкоджене колесо можна розташувати у кронштейні для запасного колеса лише в автомобілі без вантажу. Автомобіль із вантажем перед цим необхідно підняти.
- ▶ Обережно встановіть запасне колесо на кронштейн для запасного колеса ④. Запасне колесо важке. Якщо встановити запасне колесо на кронштейн для запасного колеса ④, через велику вагу змінюється центр ваги. Запасне колесо може випасти або перекинутися.
- ▶ Вставте ручку насоса автомобільного домкрата в гільзу ⑤ на кронштейні для запасного колеса ④.
- ▶ Підніміть кронштейн для запасного колеса ④ за допомогою ручки насоса та зачепіть правий запобіжний гак ③.
- ▶ Трохи підніміть кронштейн для запасного колеса ④ та зачепіть лівий запобіжний гак ③.
- ▶ Витягніть ручку насоса з гільзи ⑤.

- ▶ За допомогою колісного гайкового ключа закрутіть гвинти запобіжного гака ③ праворуч.

- ▶ Встановіть та зафіксуйте кришки ①.
- ▶ Закрийте двері задньої стінки.

#### Демонтаж запасного колеса у вантажному відсіку

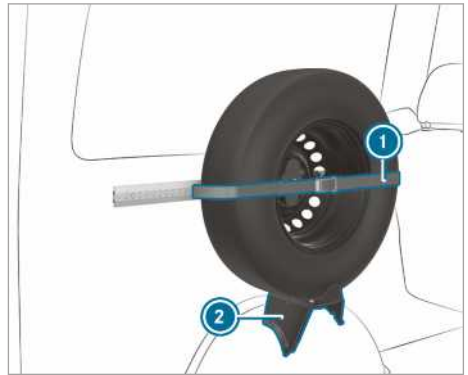

- ▶ Послабте натяжний ремінь ①, відкривши для цього храповик.
- ▶ Обережно вийміть запасне колесо з тримача ②.

#### Встановлення запасного колеса у вантажному відсіку

- ▶ Встановіть запасне колесо у тримач ② і притисніть до стіни.
- ▶ Затягніть натяжний ремінь ① за допомогою храповика.

#### Автомобілі з заднім приводом: демонтаж запасного колеса (шасі)

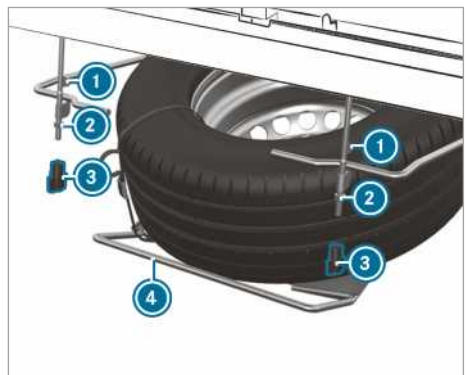

- ▶ Ослабте та відкрутіть вручну баранцеві гайки ③.
- ▶ Відкрутіть гайки ② до кінця нарізки.

- ▶ Трохи підніміть кронштейн для запасного колеса ④ та відчепіть лівий запобіжний гак ①.
- ▶ Зберіть ручку насоса автомобільного домкрата і вставте її в гільзу з правого боку кронштейна для запасного колеса ④.
- ▶ Підніміть кронштейн для запасного колеса ④ за допомогою ручки насоса та відчепіть правий запобіжний гак ①.
- ▶ Повільно опустіть кронштейн для запасного колеса ④ на землю.
- ▶ Трохи підніміть кронштейн для запасного колеса ④ та витягніть ручку насоса з гільзи
- ▶ За допомогою ручки насоса підніміть запасне колесо над заднім кінцем кронштейна для запасного колеса.
- ▶ Обережно вийміть запасне колесо з кронштейна для запасного колеса. Запасне колесо важке. Коли ви виймаєте запасне колесо, через велику вагу змінюється центр ваги. Запасне колесо може випасти або перекинутися.

#### **Автомобілі з заднім приводом: монтаж запасного колеса (шасі)**

- ▶ Обережно встановіть запасне колесо на кронштейн для запасного колеса ④. Запасне колесо важке. Якщо встановити запасне колесо на кронштейн для запасного колеса, через велику вагу змінюється центр ваги. Запасне колесо може випасти або перекинутися.
- ▶ Вставте ручку насоса автомобільного домкрата в гільзу на кронштейні для запасного колеса ④.
- ▶ Підніміть кронштейн для запасного колеса ④ за допомогою ручки насоса та зачепіть правий запобіжний гак ①.
- ▶ Трохи підніміть кронштейн для запасного колеса та зачепіть лівий запобіжний гак ①.
- ▶ Витягніть ручку насоса з гільзи.
- ▶ Закрутіть гайки ②.
- ▶ Встановіть і закрутіть баранцеві гайки ③.

### Інформація щодо технічних характеристик

Технічні характеристики зазначені згідно з директивами ЄС. Представлені дані стосуються винятково автомобілів із серійною комплектацією. Докладнішу інформацію ви отримуєте на спеціалізованій СТО.

**Лише для певних країн:** спеціальні дані автомобіля з зазначенням мас ви знайдете в сертифікатах відповідності СОС (CERTIFICATE OF CONFORMITY). Ці сертифікати ви отримуєте при купівлі автомобіля.

### Електронне обладнання автомобіля

#### Вказівки щодо втручання в електронне обладнання двигуна

**!** **Вказівка** Передчасне зношення через неправильне технічне обслуговування

Через неправильне технічне обслуговування деталі автомобіля можуть швидко зношитися, що призведе до анулювання дозволу на користування автомобілем.

► Здійснюйте перевірку електронного обладнання двигуна та належних до нього елементів лише на спеціалізованій СТО.

### Рація

#### Інформація щодо монтажу рації

**!** **УВАГА!** Небезпека аварії через невідповідну роботу рації

Якщо рації експлуатуються не належним чином або технічно неправильно дооснащені, їх електромагнітне випромінювання може заважати роботі електроніки автомобіля.

Це може поставити під загрозу безпеку експлуатації автомобіля.

► Роботи пов'язані з електричними та електронними пристроями слід проводити тільки на спеціалізованій СТО.

**!** **УВАГА!** Небезпека аварії через неправильне використання рації

Якщо в автомобілі рація експлуатується не належним чином, її електромагнітне випро-

мінювання може заважати роботі електроніки автомобіля, наприклад, коли

- рація не приєднана до зовнішньої антени
- зовнішня антена неправильно встановлена або підключена не через екранований кабель.

Це може поставити під загрозу безпеку експлуатації автомобіля.

- Монтаж зовнішньої антени з екранованим кабелем повинен виконуватись лише на спеціалізованій СТО.
- При експлуатації в автомобілі, завжди підключайте рацію до зовнішньої антени з екранованим кабелем.

**!** **Вказівка** Дозвіл на експлуатацію втрачає силу через недотримання вимог монтажу та використання

Якщо вимоги до встановлення та використання рації не дотримані, дозвіл на експлуатацію може бути анульованим.

- Використовуйте лише дозволені діапазони частот.
- Дотримуйтеся допустимої вихідної потужності в цьому діапазоні частот.
- Використовуйте лише дозволені розміщення антени.

При додатковому монтажі рації дотримуйтеся Технічної директиви ISO/TS 21609 (Road Vehicles — EMC guidelines for installation of aftermarket radio frequency transmitting equipment). Дотримуйтеся законодавчих положень для навісних деталей.

Якщо ваш автомобіль оснащений радіообладнанням, використовуйте передбачені в устаткуванні для установки роз'єми для електроживлення та антени. Під час монтажу дотримуйтеся керівництва з експлуатації додаткового обладнання виробника.

#### Інформація про потужність випромінювання рації

Максимальна потужність випромінювання (PEAK) на вихідній точці антени не повинна перевищувати такі значення:



**Діапазон частот та максимальна потужність випромінювання**

Діапазон частот	Максимальна потужність випромінювання
Короткі хвилі 3 – 54 МГц	100 Вт
діапазон 4 – м – 74 – 88 МГц	30 Вт
діапазон 2 – м – 144 –174 МГц	50 Вт
Транкінговий радіозв'язок/ стандарт Tetra 380 –460 МГц	10 Вт
діапазон 70 – см – 420 –450 МГц	35 Вт
Мобільний зв'язок (2G/3G/4G)	10 Вт

Без обмежень в автомобілі можна використовувати:

- Рації з максимальною потужністю випромінювання до 100 мВт
- Рації з частотами станцій в діапазоні частот 380 - 410 МГц та максимальною потужністю випромінювання до 2 т (транкінговий радіозв'язок/стандарт Tetra)
- Мобільні телефони (2G/3G/4G)

Для наступних діапазонів частот не існує обмежень для розміщення антени на зовнішній частині автомобіля:

- Транкінговий радіозв'язок/стандарт Tetra
- діапазон 70 – см –
- 2G/3G/4G

**Заводська табличка автомобіля, ідентифікаційний номер автомобіля (VIN) і номер двигуна**

**Заводська табличка автомобіля**

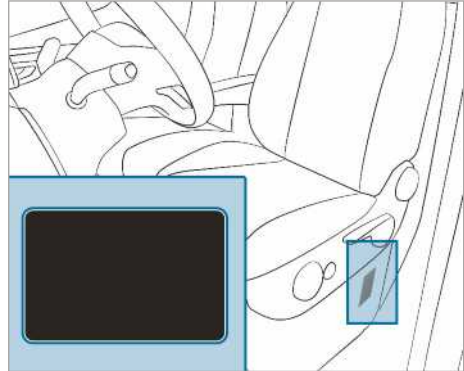

Залежно від типу автомобіля, заводська табличка автомобіля знаходиться на коробі підставки сидіння водія або на стійці В.

- ① Дані залежать від типу автомобіля і можуть відрізнитися від вказаних у цьому документі. Завжди враховуйте дані на заводській табличці вашого автомобіля.



Заводська табличка автомобіля (приклад - країни Перської затоки)

- ① Автовиробник
- ② VIN (ідентифікаційний номер автомобіля)
- ③ Повна нормативна маса
- ④ Припустиме навантаження на передню вісь (кг)
- ⑤ Припустиме навантаження на задню вісь (кг)
- ⑥ Тип двигуна
- ⑦ Дата виробництва

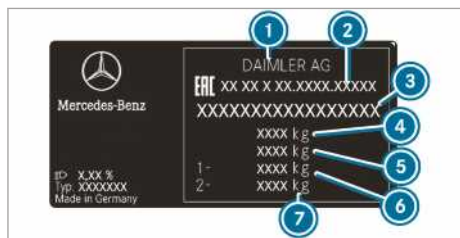

Заводська табличка автомобіля (приклад - Росія)

- ① Автовиробник
- ② Номер дозволу
- ③ VIN (ідентифікаційний номер автомобіля)
- ④ Повна нормативна маса (кг)
- ⑤ Повна нормативна маса тягача з причепом (кг) (лише для певних країн)
- ⑥ Припустиме навантаження на передню вісь (кг)
- ⑦ Припустиме навантаження на задню вісь (кг)

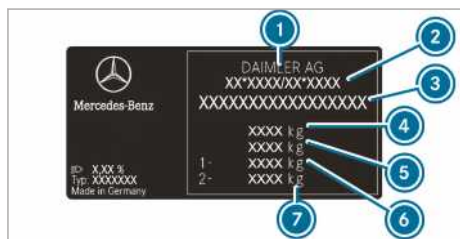

Заводська табличка автомобіля (приклад - усі інші країни)

- ① Автовиробник
- ② Номер дозволу на експлуатацію ЄС (лише для певних країн)
- ③ VIN (ідентифікаційний номер автомобіля)
- ④ Повна нормативна маса (кг)
- ⑤ Повна нормативна маса тягача з причепом (кг) (лише для певних країн)
- ⑥ Припустиме навантаження на передню вісь (кг)
- ⑦ Припустиме навантаження на задню вісь (кг)

Крім того, заводська табличка автомобіля може містити дані про:

- корисне навантаження
- власну масу
- кількість пасажирських сидінь

## Вибитий VIN під капотом

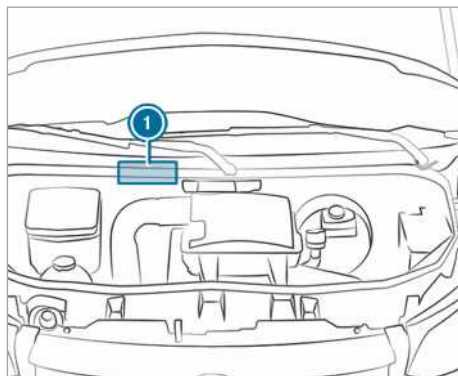

Вибитий VIN ① знаходиться під капотом

## VIN під вітровим склом



Додатково VIN нанесено на табличку на нижньому кінці вітрового скла ②.

Розміщення VIN під вітровим склом доступне лише для певних країн.

## Номер двигуна

Номер двигуна нанесений на блок циліндрів двигуна. Докладну інформацію ви отримуєте на будь-якій спеціалізованій СТО.

## Експлуатаційні матеріали та рівні заповнення

### Вказівки щодо експлуатаційних матеріалів

**▲ УВАГА!** Небезпека травмування через шкідливі для здоров'я експлуатаційні матеріали

Експлуатаційні матеріали можуть бути отруйні та шкідливі для здоров'я.

▶ При використанні, зберіганні та утилізації експлуатаційних матеріалів

дотримуйтесь написів на відповідних оригінальних ємностях.

- ▶ Завжди зберігайте експлуатаційні матеріали в закритих оригінальних ємностях.
- ▶ Завжди зберігайте експлуатаційні матеріали подалі від дітей.



### ВКАЗІВКА ЩОДО ОХОРОНИ

**ДОВКІЛЛЯ** Забруднення довкілля через утилізацію експлуатаційних матеріалів, яка не відповідає нормам захисту довкілля

До експлуатаційних матеріалів належать:

- паливо
- додаткові речовини для нейтралізації відпрацьованих газів, наприклад, AdBlue®
- мастила

Неналежна утилізація експлуатаційних матеріалів може завдати суттєвої шкоди навколишньому середовищу.

- ▶ Безпечна для довкілля утилізація експлуатаційних матеріалів.

До експлуатаційних матеріалів належать:

- паливо
- додаткові речовини для нейтралізації відпрацьованих газів, наприклад, AdBlue®
- мастила
- охолоджувальна рідина
- гальмівна рідина
- рідина склоомивача
- холодоагент системи кондиціонування

Використовуйте лише продукти, рекомендовані Mercedes-Benz. Пошкодження автомобіля, які виникають внаслідок використання нерекондованих продуктів, не підпадають під гарантію Mercedes-Benz та не входять у програму післягарантійної підтримки.

Про рекомендовані Mercedes-Benz експлуатаційні матеріали ви можете дізнатись з наступних написів на ємностях:

- MB-Freigabe (наприклад, MB-Freigabe 229.51)
- MB-Approval (наприклад, MB-Approval 229.51)

Докладніша інформація про дозволені експлуатаційні матеріали:

- у приписах щодо експлуатаційних матеріалів Mercedes-Benz, які знаходяться за посиланням <http://bevo.mercedes-benz.com> (у переліку технічних вимог)
- на спеціалізованій СТО.

**⚠ УВАГА!** Небезпека виникнення пожежі та вибуху через паливо

Паливо легкозаймисте.

- ▶ Уникайте відкритого вогню, прямого світла, паління та утворення іскор.
- ▶ Перед та під час заправки вимикайте запалювання та автономний обігрівач, якщо він наявний.

**⚠ УВАГА!** Небезпека травмування через паливо

Паливо отруйне і шкідливе для здоров'я.

- ▶ Уникайте потрапляння палива на шкіру, в очі або на одяг, а також його ковтання.
- ▶ Не вдихайте паливні випари.
- ▶ Зберігайте паливо подалі від дітей.
- ▶ Двері та вікна тримайте закритими впродовж процесу заправки.

При контакті з паливом дотримуйтесь наступних рекомендацій:

- ▶ Негайно змивайте паливо зі шкіри водою з милом.
- ▶ Якщо паливо потрапило в очі, одразу ретельно промийте очі чистою водою. Слід негайно звернутися за допомогою до лікаря.
- ▶ У випадку проковтування палива негайно зверніться до лікаря. Не викликайте блювоту.
- ▶ Негайно зніміть одяг, на який потрапило паливо.

## Паливо

**Вказівки щодо якості палива для автомобілів із дизельним двигуном**

### Загальні вказівки

Дотримуйтеся вказівок щодо експлуатаційних матеріалів (→ стор. 384).

**⚠ УВАГА!** Небезпека пожежі через паливну суміш

Точка займання паливної суміші дизельного палива, змішаного з бензином, нижче, ніж у чистого дизельного палива.

Коли двигун працює, деталі системи випуску відпрацьованих газів можуть непомітно перегрітися.

- ▶ Ніколи не заправляйте автомобіль з дизельним двигуном бензином.
- ▶ Ніколи не домішуйте в дизельне паливо бензин.

**! ВКАЗІВКА** Пошкодження внаслідок використання невідповідного типу палива

Навіть невелика кількість палива невідповідного типу може пошкодити паливну систему, двигун і систему очищення відпрацьованих газів.

- ▶ Заправляйте лише дизельне паливо без вмісту сірки, яке відповідає європейському стандарту EN 590 або є еквівалентним. У країнах без дизельного палива без вмісту сірки заправляйте лише дизельне паливо з низьким вмістом сірки нижче 50 мг/кг.

У жодному разі не заправляйте наступне:

- бензин
- дизельне паливо, призначене для суден
- мазут
- чисте біодизельне паливо або рослинну олію
- бензин або гас

Якщо випадково заправили неправильне паливо:

- ▶ Не вмикайте запалювання.
- ▶ Повідомте фахівцям спеціалізованої СТО.

Для вашого автомобіля діють наступні маркування сумісності для палива:



- ① Для дизельного палива з не більше 7 об. % біодизелю (метилові ефіри жирних кислот)

Відповідно до європейського стандарту EN 16942 ви знайдете позначки сумісності палива у наступних місцях:

- На автомобілі на інформаційній таблиці у відкідній кришці заправного люка
- По всій Європі на заправних колонках або заправних пістолетах для вашого автомобіля

**Автомобілі, сумісні з XTL**

Як варіант, також можна заправляти парафінове дизельне паливо (наприклад, HVO=гідроване рослинне масло, GTL=Gas-To-Liquid), що відповідає європейському стандарту EN 15940. Парафінове дизельне паливо загалом називається XTL (синтетичне паливо).

Згідно з європейським стандартом EN 16942 для автомобіля з можливістю використання XTL діють вказані нижче позначення щодо сумісності палива.



- ① Для дизельного палива з не більше 7 об. % біодизелю (метилові ефіри жирних кислот)



② Для парафінового дизельного палива

ⓘ **Заправляйте парафінове дизельне паливо відповідно до EN 15940 лише, якщо у відкидній кришці заправного люка є відповідні позначення сумісності.**

### Вказівки щодо низької температури зовнішнього повітря

З початком зимового періоду заправляйте свій автомобіль дизельним паливом, призначеним для зимового сезону, за можливості повністю.

Для переходу на дизельне паливо для зимового сезону необхідно, щоб паливний бак був максимально порожнім. Рівень палива при першій заправці дизельного палива, призначеного для зимового сезону, повинен бути низьким, наприклад, на резерві. Під час наступної заправки можна знову заправляти паливний бак, як звичайно.

Докладнішу інформацію щодо палива ви можете отримати у наступних місцях:

- на АЗС;
- на спеціалізованій СТО.

### Ємність бака та резервний запас палива

Залежно від оснащення, загальна ємність паливного бака може варіюватися.

### Ємність бака та резервний запас палива

Дизельний двигун	Загальна ємність
OM651	бл. 50 л
OM651	бл. 65 л
OM651/OM642	бл. 71 л
OM651	бл. 92 л
OM651/OM642	бл. 93 л

Дизельний двигун	Об'єм резерву
Моделі з загальною ємністю близько 50 л	бл. 12 л
Моделі з загальною ємністю близько 65 л	бл. 12 л
Моделі з загальною ємністю близько 71 л	бл. 12 л
Моделі з загальною ємністю близько 92 л	бл. 12 л
Моделі з загальною ємністю близько 93 л	бл. 12 л

### AdBlue®

#### Вказівки щодо AdBlue®

Дотримуйтеся вказівок щодо експлуатаційних матеріалів (→ стор. 384).

AdBlue® є водорозчинною рідиною для нейтралізації відпрацьованих газів дизельних двигунів.

**❗ ВКАЗІВКА** Пошкодження через присадки в AdBlue® або розведення AdBlue®

Порушення нейтралізації відпрацьованих газів з використанням AdBlue® можливе з наступних причин:

- присадки в AdBlue®
  - розведення AdBlue®
- ▶ Використовуйте лише AdBlue® відповідно до ISO 22241.
- ▶ Не домішуйте присадки.
- ▶ Не розводьте AdBlue®.

**❗ ВКАЗІВКА** Пошкодження та несправності через забруднення в AdBlue®

Забруднення в AdBlue® спричиняють наступне:

- підвищене значення токсичності відпрацьованих газів
- пошкодження каталізатора
- пошкодження двигуна
- пошкодження функції нейтралізації відпрацьованих газів AdBlue®

► Уникайте забруднень в AdBlue®.



### ВКАЗІВКА ЩОДО ОХОРОНИ ДОВКІЛЛЯ Забруднення через AdBlue®

Залишки AdBlue® через деякий час кристалізуються і забруднюють поверхні, на які вони потрапили.

► негайно промийте водою поверхні, які під час заправки контактували з AdBlue® або витріть AdBlue® вологою ганчіркою та холодною водою.

Якщо AdBlue® вже кристалізувався, використовуйте для очищення губку і холодну воду.

Під час відкриття баку з AdBlue® може виходити невелика кількість випарів аміаку. Не вдихайте випари аміаку. Заповнюйте бак для AdBlue® лише в добре провітрюваних приміщеннях.

### Рівень заповнення та витрата AdBlue®

#### Споживання AdBlue®

Витрата AdBlue®, також як і витрата палива, сильно залежить від стилю водіння та умов експлуатації. Витрата AdBlue®, як правило, становить від 0 до 10 процентів від витрати палива. Доливайте AdBlue® у випадку потреби при індикації повідомлення про доливання на комбінації приладів відповідно до посібника. Це може також знадобитися між запланованими технічними обслуговуваннями.

Перевіряйте перед поїздками у країни за межами Європи рівень заповнення AdBlue®.

Заповнення AdBlue® можна здійснити на всіх заправних колонках AdBlue® або через ємності, що є у вільному продажу.

#### Загальний об'єм бака для AdBlue®

Автомобіль	Загальна ємність
Усі моделі	22 л

#### Нейтралізація відпрацьованих газів

Для правильного функціонування нейтралізації відпрацьованих газів експлуатуйте автомобіль з AdBlue®.

Якщо експлуатувати автомобіль без AdBlue® або з порушеннями функціонування, пов'язаними з емісією, допуск автомобіля до експлуатації втрачає чинність. Юридичним наслідком є

заборона використання автомобіля на дорогах загального користування.

Експлуатація автомобіля без використання AdBlue® або з використанням реагенту, що не відповідає характеристикам, наведеним у цьому керівництві з експлуатації є порушенням порядку, за яке в багатьох країнах передбачене покарання.

Для дотримання вимог приписів щодо емісії система управління двигуном контролює компоненти нейтралізації відпрацьованих газів. Система управління двигуном розпізнає спроби експлуатації автомобіля без AdBlue®, з розведеним AdBlue® або з іншим відновлювальним засобом. Інші порушення, пов'язані з емісією, наприклад, дозування або помилка датчика, також розпізнаються та протоколюються.

Система управління двигуном після попереджувального повідомлення унеможливіє подальший пуск двигуна.

Отже, регулярно заповнюйте ємність AdBlue® під час експлуатації автомобіля або, щонайпізніше, після отримання попереджувального повідомлення на комбінації приладів.

### Моторне масло

#### Вказівки щодо моторного масла

Дотримуйтеся вказівок щодо експлуатаційних матеріалів (→ стор. 384).



**Вказівка** Пошкодження двигуна через використання невідповідного масляного фільтра, невідповідного масла або присадок

- Не використовуйте моторне масло та масляний фільтр у випадках, які не зазначені у технічних вимогах та не передбачені для періодичного сервісного обслуговування.
- Не замінюйте моторне масло або масляний фільтр для досягнення більш

тривалого інтервалу заміни, ніж передбачено.

- ▶ Не використовуйте жодних присадок до мастильних матеріалів.
- ▶ Заміняйте моторне масло через визначений проміжок часу.

Компанія Mercedes-Benz радить проводити заміну масла на спеціалізованій СТО.

У двигунах Mercedes-Benz можна використовувати лише моторні масла, рекомендовані компанією Mercedes-Benz.

Докладніша інформація щодо моторного масла і масляного фільтра:

- у приписах щодо експлуатаційних матеріалів Mercedes-Benz, які знаходяться за посиланням <http://bevo.mercedes-benz.com> (у переліку технічних вимог)
- на спеціалізованій СТО.

### Якість та рівень заповнення моторного масла

**i** На канистрах різних моторних масел підписана класифікація ACEA (Асоціація європейських виробників автомобілів) та / або API (Американський нафтовий інститут). Використовуйте лише дозволені моторні масла, що відповідають зазначеним нижче інструкціям Mercedes-Benz щодо експлуатаційних матеріалів та приписаним класифікаціям ACEA та / або API. Моторні масла іншого рівня якості заборонені, вони можуть спричинити втрату Обмеженої гарантії на новий автомобіль. Використання інших, не дозволених моторних масел для дизельних двигунів може спричинити пошкодження сажового фільтра (DPF).

### MB-Freigabe або MB-Approval

Дизельні двигуни	MB-Freigabe або MB-Approval
OM642/OM651	228.51, 229.31, 229.51, 229.52

Якщо наведені у таблиці моторні масла недоступні, однократно можна долити макс. 1,0 л наступних моторних масел:

- MB-Freigabe або MB-Approval 228.5, 229.3 або 229.5

Всесезонні моторні масла приписаного класу SAE (в'язкості) з урахуванням температури зов-

нішнього повітря можна застосовувати цілий рік.

### В'язкість моторного масла

**!** **ВКАЗІВКА** Пошкодження двигуна через неправильний клас SAE (в'язкість) моторного масла

Якщо клас SAE (в'язкість) заповненого моторного масла не придатний для підтримуваних низьких температур зовнішнього повітря, це може спричинити пошкодження двигуна.

Дані температури класу SAE завжди стосуються свіжих масел. У режимі руху моторне масло старіє через залишки сажі та палива. Таким чином особливо при низьких температурах зовнішнього повітря значно погіршуються властивості моторного масла.

- ▶ При низьких температурах зовнішнього повітря використовуйте моторні масла відповідного класу SAE.
- ▶ Використовуйте всесезонні масла.

Дані температури класу SAE завжди стосуються свіжих масел. Температурні характеристики моторного масла уже при низькій температурі зовнішнього повітря можуть погіршитися через старіння у режимі руху.

Mercedes-Benz рекомендує міняти моторне масло перед початком холодної пори року. Для цього використовуйте лише дозволені моторні масла приписаного класу SAE.

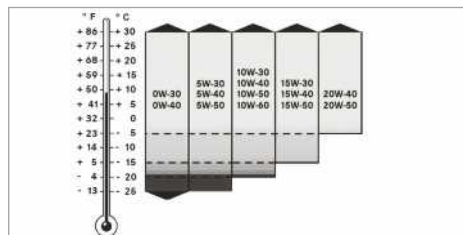

В'язкість позначає текучість рідини. Для моторного масла висока в'язкість рівнозначна густій консистенції, низька в'язкість - рідкій консистенції. Обирайте залежно від відповідної температури зовнішнього повітря моторне масло відповідного класу SAE (в'язкості). У таблиці показані використовувані класи SAE. Властивості моторних масел при низьких температурах можуть значно погіршитися, наприклад через старіння, потрапляння сажі, палива у режимі

експлуатації. Тому настійно рекомендована регулярна заміна масла з використанням дозволеного моторного масла відповідного класу SAE.

### Присадки

**!** **ВКАЗІВКА** Пошкодження двигуна через використання присадок у моторному маслі

Використання додаткових присадок у моторному маслі може пошкодити двигун.

▶ Не використовуйте додаткові присадки у моторному маслі.

### Сумісність моторного масла

У результаті змішування масла погіршуються переваги високоякісних моторних масел.

Ми радимо доливати лише моторні масла з таким самим ступенем якості і класом SAE, що й у масла, залитого під час останньої заміни. Якщо у винятковому випадку немає такого ж моторного масла, яке було залите, долийте інше схвалене мінеральне або синтетичне моторне масло.

Замініть масло по можливості якомога скоріше.

Моторні масла відрізняються за

- маркою
- рівнем якості (MB-Freigabe або MB-Approval)
- класом SAE (в'язкістю)

### Інтервал між замінами масла

Бортовий комп'ютер автоматично відображає на дисплеї момент заміни масла як повідомлення про подію.

Компанія Mercedes-Benz радить проводити заміну масла на спеціалізованій СТО.

### Кількість заповнення моторного масла

Двигун	Моторне масло
OM642	бл. 12,5 л
OM651 (задній привід)	бл. 11,5 л
OM651 (передній привід)	бл. 8 л

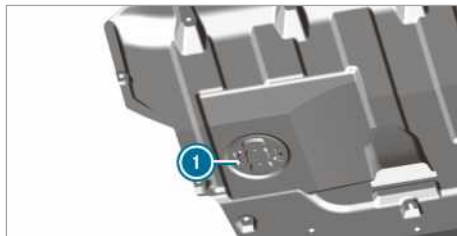

**!** Доступ до різьбової пробки зливного отвору (автомобілі з покриттям днища)

### Інформація щодо витрати масла

Залежно від стилю руху автомобіль споживає максимум 1,0 л моторного масла на 1000 км.

У наступних випадках витрата масла може бути вище:

- Автомобіль новий.
- Ви використовуєте автомобіль переважно у складних умовах експлуатації.
- Ви частіше їздите з високою частотою обертання.

Регулярне технічне обслуговування є передумовою оптимальних показників споживання. Ви можете оцінити витрату масла лише після тривалого відрізка руху. Перевіряйте регулярно, наприклад щотижня або при кожній заправці, рівень масла у двигуні.

### Вказівки щодо гальмівної рідини

Дотримуйтеся вказівок щодо експлуатаційних матеріалів (→ стор. 384).

**!** **УВАГА!** Небезпека аварії через бульбашки пари у гальмівній системі

Гальмівна рідина постійно вбирає вологу з атмосфери. Таким чином точка кипіння гальмівної рідини знижується. Якщо точка кипіння стає занадто низькою, при значному навантаженні на гальма у гальмівній системі можуть утворюватись бульбашки пари.

При цьому ефект гальмування погіршується.

▶ Замінійте гальмівну рідину через визначений проміжок часу.



**!** **ВКАЗІВКА** Пошкодження лаку, пластмаси або гуми через гальмівну рідину

Якщо на лак, пластмасу або гуму потрапила гальмівна рідина, існує небезпека їх пошкодження.

▶ Якщо на лак, пластмасу або гуму потрапила гальмівна рідина, негайно змийте її водою.

Дотримуйтеся вказівок щодо догляду за лакофарбовим покриттям та матовим лаком (→ стор. 315).

Регулярно доливайте гальмівну рідину на спеціалізованій СТО.

Використовуйте лише гальмівну рідину, яка рекомендована компанією Mercedes-Benz згідно з MB-Freigabe або MB-Approval 331.0.

Докладніша інформація щодо гальмівної рідини:

- в інструкціях щодо експлуатаційних матеріалів Mercedes-Benz за посиланням <http://bevo.mercedes-benz.com>
- на спеціалізованій СТО.

## Охолоджувальна рідина

### Вказівки щодо охолоджувальної рідини

Дотримуйтеся вказівок щодо експлуатаційних матеріалів (→ стор. 384).

**!** **УВАГА!** Небезпека пожежі- та травмування через антифриз

Якщо антифриз потрапить на гарячі компоненти у моторному відсіку, він може загорітися.

- ▶ Двигуну необхідно дати охолонути перед тим, як доливати антифриз.
- ▶ Переконайтесь, що антифриз не потрапив за межі заливної горловини.
- ▶ Перед запуском автомобіля ретельно очистіть компоненти, забруднені антифризом.

**!** **ВКАЗІВКА** Пошкодження через невідповідну охолоджуючу рідину

▶ Заливайте лише попередньо змішану охолоджуючу рідину з потрібним захистом від замерзання.

Інформацію щодо охолоджуючої рідини ви можете отримати у наступних місцях:

- у приписах щодо експлуатаційних матеріалів Mercedes-Benz 310.1
  - за адресою <http://bevo.mercedes-benz.com>
  - у застосунку Mercedes-Benz BeVo App
- на спеціалізованій СТО.

**!** **ВКАЗІВКА** Перегрів при високій температурі зовнішнього повітря

Якщо використовується непридатна охолоджуюча рідина, система охолодження двигуна при високих температурах зовнішнього повітря недостатньо захищена від перегріву та корозії.

- ▶ Завжди використовуйте одну з дозволених Mercedes-Benz охолоджуючих рідин.
- ▶ Дотримуйтеся вказівок у приписах щодо експлуатаційних матеріалів Mercedes-Benz 310.1

**!** **ВКАЗІВКА** Пошкодження лакофарбового покриття охолоджувальною рідиною

▶ Забороняється проливати охолоджувальну рідину на лаковані поверхні.

Регулярно проводьте заміну охолоджувальної рідини на спеціалізованій СТО.

Враховуйте частку засобу захисту від корозії/антифризу в системі охолодження двигуна у наступних температурних діапазонах:

- щонайменше 50 % (захист від замерзання до -37 °C)
- максимум 55 % (захист від замерзання до -45 °C)

## Рідина склоомивача

### Вказівки щодо рідини склоомивача

Дотримуйтеся вказівок щодо експлуатаційних матеріалів (→ стор. 384).

**⚠ УВАГА!** Небезпека виникнення пожежі і ризик травмувань через концентрат склоомиваючої рідини

Концентрат склоомиваючої рідини легкозаймистий. У випадку потрапляння на гарячі деталі двигуна або систему випуску відпрацьованих газів, він може загорітися.

▶ Слідкуйте за тим, щоб концентрат склоомиваючої рідини не потрапив за межі заливної горловини.

**! Вказівка** Пошкодження зовнішнього освітлення через використання непридатної рідини склоомивача

Непридатна рідина склоомивача може пошкодити пластикову поверхню зовнішнього освітлення.

▶ Використовуйте рідину склоомивача, яка підходить також для пластикових поверхонь, наприклад, MB SummerFit або MB WinterFit.

**! ВКАЗІВКА** Форсунка, закупорена розчином рідини склоомивача

▶ Не змішуйте MB SummerFit та MB WinterFit з іншими рідинами склоомивача.

Не заливайте дистильовану або деіонізовану воду. Інакше це може призвести до помилкового спрацьовування датчика рівня.

### Інформація щодо рідини склоомивача

Рекомендована рідина склоомивача:

- вище точки замерзання: наприклад, MB SummerFit
- нижче точки замерзання: наприклад, MB WinterFit

### Співвідношення компонентів суміші

Правильні співвідношення компонентів суміші ви знайдете на ємності засобу захисту від замерзання.

Незалежно від сезону змішуйте рідину омивача з рідиною склоомивача.

## Холодоагент

### Вказівки щодо холодоагента

Дотримуйтеся вказівок щодо експлуатаційних матеріалів (→ стор. 384).

**i** Система кондиціонування вашого автомобіля може бути заповнена холодоагентом R-134a. Холодоагент R-134a містить фтористий парниковий газ.

Якщо у вашому автомобілі заправлений холодоагент R-134a, дотримуйтеся наступної вказівки:

**! ВКАЗІВКА** Пошкодження через невідповідний холодоагент

Використання неправильного холодоагента може пошкодити систему кондиціонування.

- ▶ Використовуйте лише холодоагент R-134a або дозволене Mercedes-Benz для вашого автомобіля масло PAG.
- ▶ Дозволене масло PAG не можна змішувати з іншим маслом PAG, яке не дозволене для холодоагента R-134a.

Роботи з обслуговування, наприклад, заправка холодоагента або заміна компонентів, повинні виконуватись лише на спеціалізованій СТО. Необхідно дотримуватись усіх відповідних чинних норм, а також стандарту SAE J639.

Завжди проводьте усі роботи з обслуговування системи кондиціонування на спеціалізованій СТО.

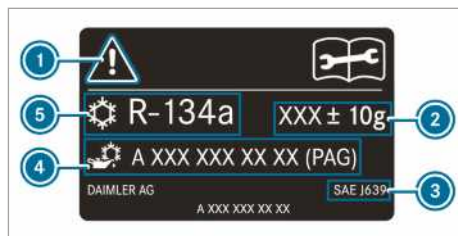

Інформаційна табличка холодоагента (зразок)

- 1 Попереджувальні символи
- 2 Рівень заповнення холодоагента
- 3 Чинні стандарти
- 4 Номер деталі, масло PAG
- 5 Тип холодоагента

Попереджувальні символи **1** вказують на наступне:

- можливі небезпеки
- проведення робіт з обслуговування на спеціалізованій СТО

## Дані автомобіля

### Інформація про параметри автомобіля

У наступному розділі ви знайдете важливі технічні характеристики автомобіля. Подальші технічні характеристики, що залежать від автомобіля та його оснащення, наприклад, основні параметри автомобіля та загальну масу автомобіля, ви знайдете в документах вашого автомобіля.

Поточні технічні характеристики див. також у Інтернеті на <http://www.mercedes-benz.com>.

## Тягово-зчпний пристрій

### Вказівки щодо тягово-зчпного пристрою

**⚠ УВАГА!** Небезпека аварії через недопустимий монтаж тягово-зчпного пристрою

Якщо послідуочий монтаж тягово-зчпного пристрою не допускається, встановлення тягово-зчпного пристрою чи інших частин призведе до послаблення лонжерона рами і до його можливого руйнування. У цьому випадку причіп може від'єднатись від автомобіля.

Виникає небезпека аварії!

Послідуочий монтаж тягово-зчпного пристрою можливий лише в тих випадках, коли це допускається.

Дотримуйтеся вказівок щодо режиму експлуатації з причепом (→ стор. 191).

Наступний монтаж тягово-зчпного пристрою допускається лише тоді, коли маса буксированого вантажу зазначена в документації автомобіля.

Додаткову інформацію про тягово-зчпний пристрій можна отримати на спеціалізованій СТО або в Інтернеті за адресою [https://bb-portal.mercedes-benz.com/portal/kat\\_iv.html?&L](https://bb-portal.mercedes-benz.com/portal/kat_iv.html?&L).

Mercedes-Benz здійснювати додатковий монтаж тягово-зчпного пристрою на авторизованій станції техобслуговування.

Застосовуйте лише тягово-зчпні пристрої, які компанія Mercedes-Benz випробувала та схвалила для вашого автомобіля.

Максимально допустима маса буксированого вантажу для причепа без гальмівної системи становить 750 кг.

## Маса буксированого вантажу

В режимі експлуатації з причепом повна нормативна маса автомобілів з допуском для легкових транспортних засобів збільшується на 100 кг. Необхідно дотримуватись максимального допустимого навантаження на задню вісь. При цьому, згідно з Директивою 92/21/ЄЕС, швидкість руху повинна обмежуватись на 100 км/год або меншим значенням.

Значення допустимих мас та навантажень, які не можна перевищувати, ви знайдете також у наступних інформаційних джерелах:

- документація автомобіля
- заводські таблички тягово-зчпного пристрою, причепа та автомобіля

Якщо дані відрізняються, чинним є найменше значення.

### Максимальне опорне навантаження

Максимальне опорне навантаження становить

- 100 кг з масою буксированого вантажу 2000 кг
- 120 кг з масою буксированого вантажу 2800 кг або 3000 кг
- 140 кг з масою буксированого вантажу 3500 кг

## Точки кріплення та системи кріплення багажу

### Інформація про точки кріплення

**!** **ВКАЗІВКА** Небезпека аварії через перевищення максимального навантаження точок кріплення

Якщо для кріплення вантажу використовуються комбінації різних місць кріплення, завжди враховуйте максимально допустиме навантаження найслабшого місця кріплення.

Наприклад, під час гальмування до повної зупинки діють сили, які можуть значно перевищувати вагу вантажу.

▶ Щоб рівномірно розподілити вплив фізичних сил, завжди використовуйте кілька місць кріплення. Навантажуйте місця кріплення рівномірно.

Додаткова інформація щодо точок кріплення та кріпильних вушок міститься в розділі «Транспортування» (→ стор. 298).

### Кріпильні вушка

#### Макс. розтягувальне навантаження кріпильних вушок

Кріпильні вушка	Допустиме номінальне зусилля розтягування
Мікроавтобус	350 daN
Фургон	800 daN
Бортова платформа з повною нормативною масою до 3,5 т	400 daN
Бортова платформа з повною нормативною масою понад 3,5 т	800 daN

### Кріпильні планки

#### Макс. розтягувальне навантаження місця кріплення у вантажному відсіку

Точка кріплення	Допустиме номінальне зусилля розтягування
Вантажна планка у підлозі вантажного відсіку	500 daN
Нижня вантажна планка у боковині кузова	200 daN
Верхня вантажна планка у боковині кузова	125 daN

Наведені значення чинні лише для вантажів, що стоять на підлозі вантажного відсіку, якщо враховуєте наступне:

- вантаж зафіксований на двох точках кріплення планки.
- відстань до наступного кріплення вантажу на цій планці становить близько 1 м.

### Інформація щодо багажних кронштейнів на даху

**⚠ УВАГА!** Небезпека аварії внаслідок перевищення максимально допустимого навантаження на дах

Якщо ви навантажуєте дах та всі внутрішні і зовнішні додаткові елементи, центр ваги автомобіля збільшується та змінюються ходові властивості автомобіля, а також керуваність і гальмівні характеристики. Автомобіль сильніше нахилиється під час руху на поворотах та може повільніше реагувати на поворот рульового колеса.

Якщо ви перевищите максимально допустиме навантаження на дах, динамічні властивості, а також поведінка автомобіля під час його керування та гальмування суттєво погіршаться.

- ▶ Обов'язково дотримуйтеся максимально допустимого навантаження на дах і адаптуйте свій стиль керування.

**⚠ УВАГА!** Небезпека виникнення аварії через нерівномірне завантаження

Якщо автомобіль нерівномірно завантажити, динамічні властивості, а також поведінка автомобіля під час керування та гальмування можуть суттєво погіршитися

- ▶ Завантажуйте автомобіль рівномірно.
- ▶ Закріплюйте вантаж для запобігання його ковзанню.

Ходові якості автомобіля, гальмівні характеристики і керуваність змінюються залежно від виду вантажу, ваги і положення центра ваги вантажу.

**!** **ВКАЗІВКА** Небезпека виникнення аварії через перевищення максимально допустимого навантаження на дах

Якщо вага багажу на даху включно з багажним кронштейном на даху перевищує максимально допустиме навантаження на дах, існує небезпека виникнення аварії.

- ▶ Стежте за тим, щоб вага багажу на даху та багажного кронштейна на даху не перевищувала максимально допустимого навантаження на дах.

- ▶ Опори багажного кронштейна на даху мають бути розташовані на однаковій відстані.
- ▶ Компанія Mercedes-Benz рекомендує на передньому мості автомобіля встановити стабілізатор.

Докладнішу інформацію щодо захисних мір ви знайдете в розділі «Транспортування» (→ стор. 298).

#### Максимальне навантаження на дах/кількість пар опор багажного кронштейна на даху

Автомобілі з	Максимальне навантаження на дах	Мінімальна кількість пар опор
Звичайний дах (без бортової платформи)	300 кг	6
Звичайний дах (з бортовою платформою)	50 кг	2
Високий дах (без бортової платформи)	150 кг	3
Подвійна кабіна	100 кг	2

Дані є чинними лише для рівномірного розподілу навантаження по всій площі даху.

Для коротшого багажного кронштейна на даху зменшуйте навантаження пропорційно. Максимальне навантаження на кожну пару опор багажного кронштейна на даху становить 50 кг.

Директиву щодо завантаження автомобіля та подальшу інформацію щодо розподілу навантаження та кріплення вантажу ви знайдете в розділі «Транспортування» (→ стор. 298).

#### Інформація щодо кронштейна для сходів

- ⚠ **УВАГА!** Небезпека аварії та травмивання через перевищення опорного навантаження

Якщо допустиме опорне навантаження при використанні транспортного засобу перевищене, система кріплення багажу автомобіля може від'єднатися та поставити під загрозу безпеку інших учасників руху.

- ▶ Завжди дотримуйтесь допустимого опорного навантаження при використанні транспортного засобу.

#### Максимальне навантаження, кронштейн для сходів

	Максимальне навантаження
<b>Передній кронштейн для сходів</b>	200 кг
<b>Задній кронштейн для сходів</b>	100 кг

Дані є чинними лише для рівномірного розподілу навантаження по всій площі кронштейна для сходів.

Директиву щодо завантаження автомобіля та подальшу інформацію щодо розподілу навантаження та кріплення вантажу ви знайдете в розділі «Транспортування» (→ стор. 298).

## Дисплейні повідомлення

### Вступ



#### Функція повідомлень на дисплеї

Повідомлення на дисплеї відображаються на багатофункціональному дисплеї.



Повідомлення на дисплеї з графічними зображеннями можуть наводитися в керівництві з експлуатації у схематичному вигляді і дещо відрізнятися від зображення на багатофункціональному дисплеї. На багатофункціональному дисплеї повідомлення вищої пріоритетності відображаються червоним кольором. Певні повідомлення на дисплеї додатково супроводжуються попереджувальним звуковим сигналом.

Дійте згідно з повідомленнями на дисплеї та дотримуйтеся додаткових вказівок цього керівництва з експлуатації.

Під час деяких повідомлень на дисплеї відображаються додаткові символи:

-  Докладніша інформація
-  Вимкнення відображення повідомлень на дисплеї

Використовуючи ліву панель сенсорного керування, ви можете здійснювати вибір символів, провівши пальцем вліво або вправо. Натис-

нувши на , ви побачите докладнішу інформацію на багатофункціональному дисплеї. Якщо ви натискаєте на , повідомлення на дисплеї закривається.

Повідомлення на дисплеї з низьким пріоритетом можна закрити натисканням на кнопку  або скориставшись лівою панеллю сенсорного керування. При цьому повідомлення на дисплеї зберігаються в пам'яті повідомлень.

Якомога швидше усуньте проблему, яка стала причиною появи повідомлення на дисплеї.



Не можна приховати повідомлення на дисплеї високої пріоритетності. Багатофункціональний дисплей відображає такі повідомлення тривалий час, доки не буде усунуто причину.

#### Виклик збережених повідомлень на дисплеї Бортового комп'ютера:







 Сервіси  1 сообщеніе







Якщо відсутні повідомлення на дисплеї, на багатофункціональному дисплеї відображається **Повідомлень немає.**



 Зробіть ковзаючий рух пальцем вгору або вниз на сенсорному керуванні ліворуч, щоб прогортати повідомлення на дисплеї.

 **Вихід з пам'яті повідомлень:** натисніть кнопку .

### Системи безпеки



исплейні повідомлення	Можливі причини виникнення несправностей/наслідки та Рішення
 <p>Віконна подушка безпеки зліва несправна Зверніться в пункт ТО! (приклад)</p>	<p>* Відповідна віконна подушка безпеки несправна .</p> <div style="border: 1px solid gray; padding: 5px; margin-bottom: 10px;"> <p> <b>УВАГА!</b> Небезпека травмування- або небезпека для життя через несправну віконну подушку безпеки</p> <p>Якщо віконна подушка безпеки несправна, вона може непередбачено активуватися або не спрацювати при аварії з різким гальмуванням автомобіля.</p> <p> Необхідно відразу перевірити віконну подушку безпеки на спеціалізованій СТО і налагодити її.</p> </div> <p> Негайно відвідайте спеціалізовану СТО.</p>
 <p>попереду ліворуч Несправність Зверніться в пункт ТО! (приклад)</p>	<p>* Відповідна система утримання пасажирів несправна .</p> <div style="border: 1px solid gray; padding: 5px; margin-bottom: 10px;"> <p> <b>УВАГА!</b> Небезпека травмування через функціональне порушення у системі утримання пасажирів</p> <p>Якщо система утримання пасажирів несправна, компоненти системи утримання пасажирів можуть випадково активуватися або спрацювати під час аварії не так, як передбачено. Це</p> </div>



исплейні повідомлення	Можливі причини виникнення несправностей/наслідки та Рішення
	<p>може стосуватися, наприклад, аварійного натягувача ременя безпеки або подушки безпеки.</p> <p>▶ Негайно перевірити систему утримання пасажирів у спеціалізованій СТО та відремонтувати.</p> <p>Розпізнавання несправності системи утримання пасажирів:</p> <ul style="list-style-type: none"> <li>• При увімкненому запалюванні сигнальна лампа  системи утримання пасажирів не вмикається.</li> <li>• Під час руху сигнальна лампа  системи утримання пасажирів світиться безперервно або періодично.</li> </ul> <p>▶ Негайно відвідайте спеціалізовану СТО.</p>
 <p>Несправність системи утримання пасажирів Зверніться в пункт ТО!</p>	<p>* Система утримання пасажирів несправна .</p> <p><b>▲ УВАГА!</b> Небезпека травмування через функціональне порушення у системі утримання пасажирів</p> <p>Якщо система утримання пасажирів несправна, компоненти системи утримання пасажирів можуть випадково активуватися або спрацювати під час аварії не так, як передбачено. Це може стосуватися, наприклад, аварійного натягувача ременя безпеки або подушки безпеки.</p> <p>▶ Негайно перевірити систему утримання пасажирів у спеціалізованій СТО та відремонтувати.</p> <p>Розпізнавання несправності системи утримання пасажирів:</p> <ul style="list-style-type: none"> <li>• При увімкненому запалюванні сигнальна лампа  системи утримання пасажирів не вмикається.</li> <li>• Під час руху сигнальна лампа  системи утримання пасажирів світиться безперервно або періодично.</li> </ul> <p>▶ Негайно відвідайте спеціалізовану СТО.</p>
 <p>Паркувальне гальмо не працює</p>	<p>* В системі є несправність, стоянкове гальмо не працює.</p> <p><b>▲ УВАГА!</b> Небезпека аварії при несправності гальмівної системи</p> <p>Якщо гальмівна система несправна, можливе порушення гальмівних характеристик.</p> <ul style="list-style-type: none"> <li>▶ Продовжуйте рух максимально обережно.</li> <li>▶ Необхідно негайно перевірити гальмівну систему на спеціалізованій СТО.</li> </ul> <p>▶ Зупиняйте автомобіль лише на рівній поверхні та блокуйте його від відкочування.</p> <p>▶ <b>Автомобілі з автоматичною коробкою передач:</b> переведіть коробку перемикачів передач у положення <b>P</b>.</p> <p>▶ <b>Автомобілі з механічною коробкою передач:</b> встановіть першу передачу.</p>

исплейні повідомлення	Можливі причини виникнення несправностей/наслідки та Рішення
 <p>Схил занадто крутий, див. посібник з експлуатації</p>	<p>▶ Необхідно негайно перевірити гальмівну систему на спеціалізованій СТО.</p> <p>* Напруга бортової мережі мала або система несправна, сила утримання може бути недостатньою для спусків.</p> <div style="background-color: #f0f0f0; padding: 5px;"> <p><b>▲ УВАГА!</b> Небезпека аварії у випадку недостатньої сили утримання електричного стоянкового гальма</p> </div> <p>Якщо електричне стоянкове гальмо на крутому схилі не має достатньої сили утримання, автомобіль може скотитися.</p> <ul style="list-style-type: none"> <li>▶ Зупиняйте автомобіль лише на рівній поверхні та блокуйте його від відкочування.</li> <li>▶ Автомобіль з автоматичною коробкою передач: переведіть коробку перемикачів передач у положення <b>P</b>.</li> <li>▶ Автомобілі з механічною коробкою передач: встановіть першу передачу.</li> </ul> <p>Дотримуйтеся вказівок щодо зупинки автомобіля (→ стор. 157).</p>
 <p>Паркувальне гальмо див. Посібник з експл.</p>	<p>* Напруга бортової мережі низька або в системі є несправність, можливо, що сила змикання для спусків недостатня.</p> <div style="background-color: #f0f0f0; padding: 5px;"> <p><b>▲ УВАГА!</b> Небезпека аварії при несправності гальмівної системи</p> </div> <p>Якщо гальмівна система несправна, можливе порушення гальмівних характеристик.</p> <ul style="list-style-type: none"> <li>▶ Продовжуйте рух максимально обережно.</li> <li>▶ Необхідно негайно перевірити гальмівну систему на спеціалізованій СТО.</li> </ul> <ul style="list-style-type: none"> <li>▶ Зупиняйте автомобіль лише на рівній поверхні та блокуйте його від відкочування.</li> <li>▶ <b>Автомобілі з автоматичною коробкою передач:</b> переведіть коробку перемикачів передач у положення <b>P</b>.</li> <li>▶ <b>Автомобілі з механічною коробкою передач:</b> встановіть першу передачу.</li> <li>▶ Необхідно негайно перевірити гальмівну систему на спеціалізованій СТО.</li> </ul>
<p>Перевір. гальм. накладки. Див. посіб. з експлуатації</p>	<p>* Гальмівні накладки знаходяться на максимально допустимій межі зношення.</p> <div style="background-color: #f0f0f0; padding: 5px;"> <p><b>▲ УВАГА!</b> Небезпека аварії через неналежний рівень гальмівної потужності</p> </div> <p>Якщо гальмівні накладки знаходяться на межі зносу, рівень гальмівної потужності може зменшитись.</p> <ul style="list-style-type: none"> <li>▶ Продовжуйте рух максимально обережно.</li> <li>▶ Необхідно негайно перевірити гальмівну систему на спеціалізованій СТО.</li> </ul>

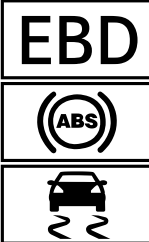



исплейні повідомлення	Можливі причини виникнення несправностей/наслідки та Рішення
 <p>Перевірте рівень гальмівної рідини</p>	<p>▶ Відвідайте спеціалізовану СТО.</p> <p>* У бакку гальмівної системи залишилося замало гальмівної рідини.</p> <div style="border: 1px solid gray; padding: 5px; margin: 5px 0;"> <p><b>⚠ УВАГА!</b> Небезпека аварії при низькому рівні гальмівної рідини</p> <p>Якщо рівень гальмівної рідини занижений, може погіршитися ефект гальмування і таким чином характеристики гальмування.</p> <ul style="list-style-type: none"> <li>▶ Негайно зупиніть автомобіль відповідно до правил дорожнього руху. Подальша експлуатація автомобіля заборонена!</li> <li>▶ Зверніться до фахівців спеціалізованої СТО.</li> <li>▶ Не доливайте гальмівну рідину.</li> </ul> </div> <p>▶ Негайно зупиніть автомобіль відповідно до правил дорожнього руху. Продовжувати рух заборонено!</p> <p>▶ Повідомте фахівців спеціалізованої СТО.</p> <p>▶ Не доливайте гальмівну рідину.</p>
<p>Перегрівання гальма Продовжуйте рух з обережністю</p>	<p>* Коли увімкнений повний привід, гальмівна система може перегрітися під час екстремального використання в умовах бездоріжжя.</p> <p>▶ Менше натискайте педаль акселератора або зупиніться і почекайте, поки гальмівна система охолоне.</p>
<p>Активна система гальм Діапазон функцій обмежений див. Посібник з експл.</p>	<p>* Активний асистент екстреного гальмування несправний.</p> <p>▶ Відвідайте спеціалізовану СТО.</p>
<p>Активна система гальм Діапазон функцій наразі обмежений див. Посібник з експл.</p>	<p>* Активний асистент екстреного гальмування тимчасово недоступний.</p> <p>Умови довкілля не відповідають системним межах (→ стор. 167).</p> <p>▶ Рухайтеся далі. Система буде знову доступна, як тільки умови довкілля відповідатимуть системним межах.</p> <p>▶ Якщо повідомлення на дисплеї не зникає, зупиніться відповідно до правил дорожнього руху і знову запустіть двигун.</p>
<p>Датчики радару забруднені див. Посібник з експлуатації</p>	<p>* Збій радарних датчиків. Можливі причини:</p> <ul style="list-style-type: none"> <li>• забруднення датчиків</li> <li>• сильні опади</li> <li>• тривалий рух по замиській трасі без плавного руху, наприклад, у пустелі</li> </ul> <p>Системи допомоги водієві та системи безпеки руху можуть бути несправними або тимчасово недоступними.</p> <p>Якщо причини несправності усунені, системи допомоги водієві та системи безпеки руху знову доступні.</p>

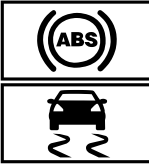

исплейні повідомлення	Можливі причини виникнення несправностей/наслідки та Рішення
	<p>Якщо повідомлення на дисплеї не зникає, дійте наступним чином:</p> <ul style="list-style-type: none"> <li>▶ Зупиніться згідно з правилами дорожнього руху.</li> <li>▶ Очистіть всі датчики (→ стор. 316).</li> <li>▶ Знову запустіть двигун.</li> </ul>
SOS NOT READY	<p>* Система екстреного виклику Mercedes-Benz недоступна.</p> <p>Можливі причини:</p> <ul style="list-style-type: none"> <li>• Запалювання вимкнене.</li> <li>• Система екстреного виклику Mercedes-Benz несправна.</li> </ul> <p>▶ Увімкніть запалювання. Якщо екстрений виклик недоступний, на багатофункціональному дисплеї комбінації приладів з'являється відповідне повідомлення.</p> <p>▶ Відвідайте спеціалізовану СТО.</p> <p>ⓘ Ви можете отримати інформацію про наявність системи екстреного виклику Mercedes-Benz у певних регіонах на сторінці: <a href="http://www.mercedes-benz.com/connect_ecall">http://www.mercedes-benz.com/connect_ecall</a></p>
 <p>Системи не працюють див. Посібник з експлуатації</p>	<p>* Системи EBD, ABS і ESP® несправні.</p> <p>Можлива неправильна робота інших систем руху та систем безпеки руху.</p> <div style="border: 1px solid black; padding: 5px; margin: 10px 0;"> <p><b>⚠ УВАГА!</b> Небезпека заносу при несправності EBD, ABS і ESP®</p> <p>Якщо системи EBD, ABS і ESP® несправні, колеса можуть блокуватися при гальмуванні і ESP® не виконує стабілізацію автомобіля.</p> <p>Це суттєво погіршує керування та гальмівні характеристики автомобіля. Гальмівний шлях у випадку аварійного гальмування може подовжитися. До того ж вимикаються інші системи безпеки руху.</p> <ul style="list-style-type: none"> <li>▶ Продовжуйте рух максимально обережно.</li> <li>▶ Необхідно негайно перевірити гальмівну систему на спеціалізованій СТО.</li> </ul> </div> <p>▶ Продовжуйте рух максимально обережно.</p> <p>▶ Негайно відвідайте спеціалізовану СТО.</p>
 <p>Система не працює див. Посібник з експл.</p>	<p>* ESP® несправна.</p> <p>Можлива неправильна робота інших систем руху та систем безпеки руху.</p> <p>Гальмівна система продовжує працювати з нормальною дією. Гальмівний шлях у випадку аварійного гальмування може подовжитися.</p>

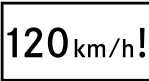

Дисплейні повідомлення	Можливі причини виникнення несправностей/наслідки та Рішення
	<p><b>▲ УВАГА!</b> Небезпека заносу через несправність в ESP®</p> <p>Якщо система ESP® несправна, вона не може стабілізувати автомобіль. До того ж вимикаються інші системи безпеки руху.</p> <ul style="list-style-type: none"> <li>▶ Продовжуйте рух максимально обережно.</li> <li>▶ Перевірте систему ESP® на спеціалізованій СТО.</li> </ul> <p>▶ Продовжуйте рух максимально обережно.</p> <p>▶ Негайно відвідайте спеціалізовану СТО.</p>
 <p>Наразі сист. недоступна див. Посібник з експлуатації</p>	<p>* ESP® тимчасово недоступна.</p> <p>Можлива неправильна робота інших систем руху та систем безпеки руху.</p> <p><b>▲ УВАГА!</b> Небезпека заносу через несправність в ESP®</p> <p>Якщо система ESP® несправна, вона не може стабілізувати автомобіль. До того ж вимикаються інші системи безпеки руху.</p> <ul style="list-style-type: none"> <li>▶ Продовжуйте рух максимально обережно.</li> <li>▶ Перевірте систему ESP® на спеціалізованій СТО.</li> </ul> <p>▶ Обережно проїдьте на відповідній ділянці деякі незначні повороти зі швидкістю понад 30 км/год.</p> <p>▶ Якщо повідомлення на дисплеї не зникає, негайно відвідайте спеціалізовану СТО. При цьому рухайтесь обережно.</p>
  <p>Сист. наразі недоступні див. Посібник з експлуатації</p>	<p>* ABS і ESP® тимчасово недоступні.</p> <p>Інші системи руху та системи безпеки руху також можуть бути тимчасово недоступні.</p> <p><b>▲ УВАГА!</b> Небезпека заносу при несправності ABS і ESP®</p> <p>Якщо несправні системи ABS і ESP®, колеса можуть блокуватися при гальмуванні і ESP® не виконує стабілізацію автомобіля.</p> <p>Це суттєво погіршує керуваність та гальмівні характеристики автомобіля. Гальмівний шлях у випадку аварійного гальмування може подовжитися. До того ж вимикаються інші системи забезпечення безпеки руху.</p> <ul style="list-style-type: none"> <li>▶ Продовжуйте рух максимально обережно.</li> <li>▶ Необхідно негайно перевірити ABS і ESP® на спеціалізованій СТО.</li> </ul> <p>▶ Обережно проїдьте на відповідній ділянці деякі незначні повороти зі швидкістю понад 30 км/год.</p> <p>▶ Якщо повідомлення на дисплеї не зникає, негайно відвідайте спеціалізовану СТО. При цьому рухайтесь обережно.</p>

Ісплейні повідомлення	Можливі причини виникнення несправностей/наслідки та Рішення
 <p>Системи не працюють див. Посібник з експлуатації</p>	<p>* ABS і ESP® несправні.</p> <p>Можлива неправильна робота інших систем руху та систем безпеки руху.</p> <p>Гальмівна система продовжує працювати з нормальною дією. Гальмівний шлях у випадку аварійного гальмування може подовжитися.</p> <div style="border: 1px solid black; padding: 5px; margin: 10px 0;"> <p><b>▲ УВАГА!</b> Небезпека заносу при несправності ABS і ESP®</p> <p>Якщо несправні системи ABS і ESP®, колеса можуть блокуватися при гальмуванні і ESP® не виконує стабілізацію автомобіля.</p> <p>Це суттєво погіршує керуваність та гальмівні характеристики автомобіля. Гальмівний шлях у випадку аварійного гальмування може подовжитися. До того ж вимикаються інші системи забезпечення безпеки руху.</p> <ul style="list-style-type: none"> <li>▶ Продовжуйте рух максимально обережно.</li> <li>▶ Необхідно негайно перевірити ABS і ESP® на спеціалізованій СТО.</li> </ul> </div> <ul style="list-style-type: none"> <li>▶ Продовжуйте рух максимально обережно.</li> <li>▶ Негайно відвідайте спеціалізовану СТО.</li> </ul>

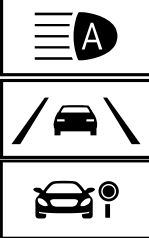

### Системи допомоги водієві

Ісплейні повідомлення	Можливі причини виникнення несправностей/наслідки та Рішення
 <p>Максимальна швидкість перевищена</p>	<p>* Ви перевищили максимально дозовану швидкість (лише для певних країн).</p> <ul style="list-style-type: none"> <li>▶ Зменшіть швидкість.</li> </ul>
<p>Обмеження швидкості (зимові шини) XXX km/h</p>	<p>* Ви досягли збереженої максимальної швидкості руху для зимових шин. Перевищення цієї швидкості неможливе.</p>
 <p>km/h</p>	<p>* Обмежувач швидкості не вмикається, оскільки виконані не всі умови увімкнення.</p> <ul style="list-style-type: none"> <li>▶ Дотримуйтеся умов увімкнення обмежувача швидкості (→ стор. 171).</li> </ul>
<p>Обмежувач не працює</p>	<p>* Обмежувач швидкості несправний.</p> <ul style="list-style-type: none"> <li>▶ Відвідайте спеціалізовану СТО.</li> </ul>
<p>Обмежувач пасивний режим</p>	<p>* Коли ви натискаєте педаль акселератора до точки спрацювання (режим кік-даун), обмежувач швидкості перемикається в пасивний режим (→ стор. 171).</p>

исплейні повідомлення	Можливі причини виникнення несправностей/наслідки та Рішення
 <p>Обмежувач швидкості. Визначена швидкість перевищена</p>	<p>* Ви, використовуючи варіативний обмежувач швидкості, перевищили визначену швидкість більше, ніж на 3 км/год.</p>
<p>ТЕМРОМАТ і обмежувач не працюють</p>	<p>* ТЕМРОМАТ та обмежувач швидкості несправні. ▶ Відвідайте спеціалізовану СТО.</p>
<p>ТЕМРОМАТ не працює</p>	<p>* Несправність ТЕМРОМАТ. ▶ Відвідайте спеціалізовану СТО.</p>
 <p>Вимкн.</p>	<p>* ТЕМРОМАТ вимкнено. Якщо додатково лунає попереджувальний звуковий сигнал, ТЕМРОМАТ вимкнулася автоматично (→ стор. 170).</p>
 <p>--- км/h</p>	<p>* ТЕМРОМАТ не вмикається, оскільки виконані не всі умови увімкнення. ▶ Дотримуйтеся умов увімкнення системи ТЕМРОМАТ (→ стор. 171).</p>
<p>Актив. асист. з контр. безп. дист. не працює</p>	<p>* Активний асистент контролю безпечної дистанції DISTRONIC несправний. Можлива неправильна робота інших систем руху та систем безпеки руху. ▶ Відвідайте спеціалізовану СТО.</p>
<p>Актив. асист. з контр. безп. дист. наразі недоступний. Див. керів. з експл.</p>	<p>* Активний асистент контролю безпечної дистанції DISTRONIC тимчасово недоступний. Умови довкілля не відповідають системним межам (→ стор. 173). ▶ Рухайтесь далі. Система буде знову доступна, як тільки умови довкілля відповідатимуть системним межам.</p>
 <p>наразі недоступн. Камера забруднена</p>	<p>* Огляд камери обмежено. Можливі причини:</p> <ul style="list-style-type: none"> <li>• забруднення вітрового скла в полі огляду камери</li> <li>• сильні опади або туман</li> </ul> <p>Системи допомоги водієві та системи безпеки руху можуть бути несправними або тимчасово недоступними. Якщо причини несправності усунені, системи допомоги водієві та системи безпеки руху знову доступні. Якщо повідомлення на дисплеї не зникає: ▶ Зупиніться згідно з правилами дорожнього руху. ▶ Очистіть вітрове скло. ▶ У разі потреби відвідайте спеціалізовану СТО.</p>

исплейні повідомлення	Можливі причини виникнення несправностей/наслідки та Рішення
 <p>наразі недоступн. Радарні датчики забруднені</p>	<p>* Збій радарних датчиків. Можливі причини:</p> <ul style="list-style-type: none"> <li>• забруднення датчиків</li> <li>• сильні опади</li> <li>• тривалий рух по замській трасі без плавного руху, наприклад, у пустелі</li> </ul> <p>Можуть бути задіяні такі системи:</p> <ul style="list-style-type: none"> <li>• Активний асистент контролю безпечної дистанції DISTRONIC (→ стор. 173)</li> <li>• Система контролю мертвої зони (→ стор. 185)</li> <li>• Активний асистент екстреного гальмування (→ стор. 167)</li> </ul> <p>Системи допомоги водієві та системи безпеки руху можуть бути несправними або тимчасово недоступними.</p> <p>Якщо причини несправності усунені, системи допомоги водієві та системи безпеки руху знову доступні.</p> <p>Якщо повідомлення на дисплеї не зникає:</p> <ul style="list-style-type: none"> <li>▶ Зупиніться згідно з правилами дорожнього руху.</li> <li>▶ Очистіть усі датчики (→ стор. 316).</li> <li>▶ Знову запустіть двигун.</li> <li>▶ У разі потреби відвідайте спеціалізовану СТО.</li> </ul>
<p>Актив. асист. з контр. безп. дист. знову доступний</p>	<p>* Активний асистент контролю безпечної дистанції DISTRONIC знову готовий до роботи та його можна увімкнути (→ стор. 174).</p>
 <p>Вимкн.</p>	<p>* Функція HOLD вимкнена, тому що автомобіль буксує або не виконані умови увімкнення.</p> <ul style="list-style-type: none"> <li>▶ Пізніше знову увімкніть функцію HOLD або перевірте умови увімкнення функції HOLD (→ стор. 176).</li> </ul>
<p>Система розпізнавання дорожніх знаків не працює</p>	<p>* Система розпізнавання дорожніх знаків несправна.</p> <ul style="list-style-type: none"> <li>▶ Відвідайте спеціалізовану СТО.</li> </ul>
<p>Система розпізнавання дорожніх знаків Огляд камери обмежений див. Посібник з експл.</p>	<p>* Огляд камери обмежено. Можливі причини:</p> <ul style="list-style-type: none"> <li>• забруднення вітрового скла в полі огляду камери</li> <li>• сильні опади або туман</li> </ul> <p>Системи допомоги водієві та системи безпеки руху можуть бути несправними або тимчасово недоступними.</p> <p>Якщо причини несправності усунені, системи допомоги водієві та системи безпеки руху знову доступні.</p> <p>Якщо повідомлення на дисплеї не зникає:</p> <ul style="list-style-type: none"> <li>▶ Зупиніться згідно з правилами дорожнього руху.</li> <li>▶ Очистіть вітрове скло.</li> </ul>
<p>Система розпізнавання дорожніх знаків наразі</p>	<p>* Система розпізнавання дорожніх знаків тимчасово недоступна (→ стор. 184).</p>

исплейні повідомлення	Можливі причини виникнення несправностей/наслідки та Рішення
недоступна див. Посібник з еспл.	<p>▶ Рухайтесь далі. Якщо причини несправності усунені, система знову доступна. Вітрове скло забруднене. Очистіть вітрове скло.</p>
Сигнал перестроювання не працює	<p>* Система контролю мертвої зони несправна (→ стор. 185). ▶ Відвідайте спеціалізовану СТО.</p>
Сис. контр. мертв. зони Причеп не контролюється	<p>* Якщо встановлено електричне з'єднання між автомобілем і причепом, система контролю мертвої зони залишається доступною, але зона поруч з причепом не контролюється. Таким чином функціонування системи контролю мертвої зони може бути обмеженим (→ стор. 185). ▶ Натисніть на сенсорному керуванні ліворуч і підтвердіть повідомлення на дисплеї.</p>
Сигнал перестроювання наразі недоступний див. Посібник з еспл.	<p>* Система контролю мертвої зони тимчасово недоступна (→ стор. 185). Досягнуті системні межі (→ стор. 185). ▶ Рухайтесь далі. Якщо причини несправності усунені, система знову доступна. або ▶ Якщо повідомлення на дисплеї не зникає, зупиніться відповідно до правил дорожнього руху і знову запустіть двигун. ▶ Якщо потрібно, очистіть задній бампер. Якщо бампер сильно забруднений, робота датчиків на ньому може бути порушена.</p>
Активна система утримання смуги руху огляд камери обмежений див. Посібник з еспл.	<p>* Огляд камери обмежений (→ стор. 188). Можливі причини:</p> <ul style="list-style-type: none"> <li>• забруднення вітрового скла в полі огляду камери</li> <li>• сильні опади або туман</li> </ul> <p>Системи допомоги водієві та системи безпеки руху можуть бути несправними або тимчасово недоступними. Якщо причини несправності усунені, системи допомоги водієві та системи безпеки руху знову доступні. Якщо повідомлення на дисплеї не зникає: ▶ Зупиніться згідно з правилами дорожнього руху. ▶ Очистіть вітрове скло.</p>
Активна система утримання смуги руху не працює	<p>* Активна система контролю смуги руху несправна (→ стор. 188). ▶ Відвідайте спеціалізовану СТО.</p>
Активна система утримання смуги руху наразі недоступна див. Посібник з еспл.	<p>* Активна система контролю смуги руху тимчасово недоступна (→ стор. 188). Умови довкілля не відповідають системним межах (→ стор. 188). ▶ Рухайтесь далі. Система буде знову доступна, як тільки умови довкілля відповідатимуть системним межах.</p>



исплейні повідомлення	Можливі причини виникнення несправностей/наслідки та Рішення
	<p>Якщо повідомлення на дисплеї не зникає:</p> <ul style="list-style-type: none"> <li>▶ Зупиніться згідно з правилами дорожнього руху.</li> <li>▶ Очистіть вітрове скло.</li> </ul>
 <p>Асистент уваги не працює</p>	<ul style="list-style-type: none"> <li>* Система ATTENTION ASSIST несправна.</li> <li>▶ Відвідайте спеціалізовану СТО.</li> </ul>
 <p>Асистент уваги: зробіть зупинку!</p>	<ul style="list-style-type: none"> <li>* Система ATTENTION ASSIST розпізнала втому або зростаючу неувважність водія (→ стор. 182).</li> <li>▶ Якщо потрібно, зробіть перерву.</li> </ul>



## Двигун

исплейні повідомлення	Можливі причини виникнення несправностей/наслідки та Рішення
 <p>Резерв палива</p>	<ul style="list-style-type: none"> <li>* Запас палива досягнув резервної межі.</li> <li>▶ Заправте автомобіль.</li> </ul>
 <p>Замініть повітряний фільтр</p>	<ul style="list-style-type: none"> <li>* <b>Автомобілі з дизельним двигуном:</b> повітряний фільтр двигуна забруднений і його слід замінити.</li> <li>▶ Відвідайте спеціалізовану СТО.</li> </ul>
	<ul style="list-style-type: none"> <li>* Несправність електродвигуна вентилятора.</li> <li>▶ Без високого навантаження двигуна продовжуйте рух до найближчої спеціалізованої СТО. При цьому стежте за тим, щоб індикація температури охолоджувальної рідини залишалася нижче 120 °С.</li> </ul>
 <p>Паливний фільтр очистити</p>	<ul style="list-style-type: none"> <li>* Накопичена у вологовідділювачі вода досягла максимального рівня заповнення.</li> <li>▶ Видаліть воду з вологовідділювача (→ стор. 313).</li> </ul>
 <p>Вимірювання рівня мастила неможливе</p>	<ul style="list-style-type: none"> <li>* Електричний зв'язок з датчиком рівня масла перервано або датчик рівня масла несправний.</li> </ul> <p>Рівень моторного масла впав до мінімального значення.</p> <ul style="list-style-type: none"> <li>▶ Відвідайте спеціалізовану СТО.</li> </ul>



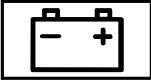
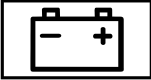

Дисплейні повідомлення	Можливі причини виникнення несправностей/наслідки та Рішення
 <p>Тиск машинного мастила Зупинка Двигун вимкн.</p>	<p>* Повідомлення на дисплеї лише для певної механізації: Рівень тиску моторного масла занадто низький.</p> <div data-bbox="385 264 1005 392" style="border: 1px solid #ccc; padding: 5px;"> <p><b>!</b> <b>ВКАЗІВКА</b> Пошкодження двигуна через рух з занадто низьким тиском моторного масла</p> <p>► Уникайте руху з занадто низьким тиском моторного масла.</p> </div> <p>► Негайно зупиніть автомобіль відповідно до правил дорожнього руху. Продовжувати рух заборонено!</p> <p>► Повідомте фахівців спеціалізованої СТО.</p>
 <p>При заправці долийте 1 літр моторного мастила</p>	<p>* Повідомлення на дисплеї лише для певної механізації: Рівень моторного масла впав до мінімального значення.</p> <div data-bbox="385 584 1005 711" style="border: 1px solid #ccc; padding: 5px;"> <p><b>!</b> <b>Вказівка</b> Пошкодження двигуна через рух з замалою кількістю моторного масла</p> <p>► Уникайте тривалого руху з занадто малою кількістю моторного масла.</p> </div> <p>► Перевірте рівень моторного масла при наступній зупинці для заправки.</p> <p>Долийте моторне масло (→ стор. 309). Дотримуйтеся вказівок щодо моторного масла (→ стор. 388).</p>
 <p>Рівень мастила Зменшіть рівень мастила</p>	<p>* Повідомлення на дисплеї лише для певної механізації: Рівень моторного масла занадто високий.</p> <div data-bbox="385 951 1005 1078" style="border: 1px solid #ccc; padding: 5px;"> <p><b>!</b> <b>Вказівка</b> Пошкодження двигуна через рух з занадто великою кількістю моторного масла</p> <p>► Уникайте тривалого руху з занадто великою кількістю моторного масла.</p> </div> <p>► Негайно відвідайте спеціалізовану СТО та відкачайте моторне масло.</p>
 <p>Рівень мастила Зупинка Двигун вимкн.</p>	<p>* Повідомлення на дисплеї лише для певної механізації: Рівень моторного масла занадто низький.</p> <div data-bbox="385 1238 1005 1366" style="border: 1px solid #ccc; padding: 5px;"> <p><b>!</b> <b>Вказівка</b> Пошкодження двигуна через рух з замалою кількістю моторного масла</p> <p>► Уникайте тривалого руху з занадто малою кількістю моторного масла.</p> </div> <p>► Негайно зупиніть автомобіль відповідно до правил дорожнього руху. Продовжувати рух заборонено!</p> <p>► Вимкніть двигун.</p> <p>► Перевірте рівень моторного масла.</p>









исплейні повідомлення	Можливі причини виникнення несправностей/наслідки та Рішення
 <p>При зупинці на заправку перевірте рівень мастила</p>	<p>Долийте моторне масло (→ стор. 309). Дотримуйтеся вказівок щодо моторного масла (→ стор. 388).</p> <p>* Рівень моторного масла впав до мінімального значення.</p> <div data-bbox="406 300 1031 434" style="border: 1px solid black; padding: 5px;"> <p><b>!</b> <b>Вказівка</b> Пошкодження двигуна через рух з замалою кількістю моторного масла</p> <p>► Уникайте тривалого руху з занадто малою кількістю моторного масла.</p> </div> <p>► Перевірте рівень моторного масла при наступній зупинці для заправки.</p> <p>Долийте моторне масло (→ стор. 309). Дотримуйтеся вказівок щодо моторного масла (→ стор. 388).</p>
 <p>Зупинити автомобіль Залишити двигун працювати</p>	<p>* Рівень заряду акумуляторної батареї надто низький.</p> <p>► Негайно зупиніть автомобіль відповідно до правил дорожнього руху. Продовжувати рух заборонено!</p> <p>► Не вимикайте двигун.</p> <p>► Продовжити рух можна лише тоді, коли зникне відповідне повідомлення на дисплеї.</p>
 <p>Зупинка див. посібник з експлуатації</p>	<p>* Акумуляторна батарея більше не заряджається. Рівень заряду батареї занадто низький.</p> <div data-bbox="406 842 1031 976" style="border: 1px solid black; padding: 5px;"> <p><b>!</b> <b>Вказівка</b> Можливі пошкодження двигуна при продовженні руху</p> <p>► Подальша експлуатація автомобіля забороняється!</p> <p>► Зверніться на спеціалізовану СТО.</p> </div> <p>► Негайно зупиніть автомобіль відповідно до правил дорожнього руху. Продовжувати рух заборонено!</p> <p>► Вимкніть двигун.</p> <p>► Повідомте фахівців спеціалізованої СТО.</p>
 <p>Акумулят. батарея на 12 В Див. посібник з експлуат.</p>	<p>* Двигун вимкнений і рівень заряду акумуляторної батареї надто низький.</p> <p>► Вимкніть непотрібні електричні споживачі.</p> <p>► Дайте двигуну попрацювати кілька хвилин або проїдьте достатньо довгий відрізок. Батарея зарядиться.</p>
 <p>Див. Посібник з експлуатації</p>	<p>* Акумуляторна батарея розряджена.</p> <div data-bbox="406 1353 1031 1487" style="border: 1px solid black; padding: 5px;"> <p><b>!</b> <b>Вказівка</b> Можливі пошкодження двигуна при продовженні руху</p> <p>► Подальша експлуатація автомобіля забороняється!</p> <p>► Зверніться на спеціалізовану СТО.</p> </div>

исплейні повідомлення	Можливі причини виникнення несправностей/наслідки та Рішення
 <p data-bbox="90 376 303 424">Охолодж. рідина Зупинка двигун вимкн.</p>	<ul style="list-style-type: none"> <li>▶ Негайно зупиніть автомобіль згідно з правилами дорожнього руху та вимкніть двигун.</li> <li>▶ Повідомте фахівців спеціалізованої СТО.</li> </ul> <p data-bbox="365 284 757 308">* Охолоджувальна рідина занадто гаряча.</p> <ul style="list-style-type: none"> <li>▶ Негайно зупиніть автомобіль згідно з правилами дорожнього руху та вимкніть двигун.</li> </ul> <div data-bbox="385 395 1005 663" style="border: 1px solid gray; padding: 5px; margin-top: 10px;"> <p data-bbox="404 400 936 448"><b>▲ УВАГА</b> Небезпека отримання опіків при відкриванні капоту</p> <p data-bbox="398 464 967 536">За умови перегрівання двигуна або пожежі в моторному відсіку під час відкриття капоту разом з гарячим газом можуть виділятися і продукти згоряння експлуатаційних матеріалів.</p> <ul style="list-style-type: none"> <li>▶ Перед відкриванням капоту дайте перегрітому двигуну охолонути.</li> <li>▶ У випадку пожежі в моторному відсіку закрийте капот і зверніться до пожежної охорони.</li> </ul> </div> <div data-bbox="385 683 1005 1015" style="border: 1px solid gray; padding: 5px; margin-top: 10px;"> <p data-bbox="404 691 986 738"><b>▲ УВАГА!</b> Небезпека отримання опіку через гарячу охолоджувальну рідину</p> <p data-bbox="398 754 990 850">Система охолодження двигуна знаходиться під тиском, особливо при нагрітому двигуні. При відкриванні запірної кришки існує небезпека опіків гарячими бризками охолоджувальної рідини.</p> <ul style="list-style-type: none"> <li>▶ Перед відкриванням запірної кришки необхідно дати двигуну охолонути.</li> <li>▶ При відкриванні вдягайте захисні рукавиці та захисні окуляри.</li> <li>▶ Щоб зменшити тиск, повільно відкрийте запірну кришку.</li> </ul> </div> <ul style="list-style-type: none"> <li>▶ Зачекайте, поки двигун охолоне.</li> <li>▶ Переконайтеся в тому, що відсутні перешкоди для подачі повітря до радіатора двигуна.</li> <li>▶ Без високого навантаження двигуна продовжуйте рух до найближчої спеціалізованої СТО. При цьому стежте за тим, щоб індикація температури охолоджувальної рідини залишалася нижче 120 °С.</li> </ul>
 <p data-bbox="90 1329 303 1401">Долийте охолодж. рідину див. Посібник з експл.</p>	<p data-bbox="365 1241 837 1265">* Рівень охолоджувальної рідини занадто низький.</p> <div data-bbox="385 1281 1005 1460" style="border: 1px solid gray; padding: 5px; margin-top: 10px;"> <p data-bbox="404 1289 986 1337"><b>▲ УВАГА!</b> Небезпека отримання опіку через гарячу охолоджувальну рідину</p> <p data-bbox="398 1353 990 1449">Система охолодження двигуна знаходиться під тиском, особливо при нагрітому двигуні. При відкриванні запірної кришки існує небезпека опіків гарячими бризками охолоджувальної рідини.</p> </div>

исплейні повідомлення	Можливі причини виникнення несправностей/наслідки та Рішення
	<ul style="list-style-type: none"> <li>▶ Перед відкриванням запірної кришки необхідно дати двигуну охолонути.</li> <li>▶ При відкриванні вдягайте захисні рукавиці та захисні окуляри.</li> <li>▶ Щоб зменшити тиск, повільно відкрийте запірну кришку.</li> </ul> <div style="border: 1px solid black; padding: 5px; margin: 5px 0;"> <p><b>!</b> <b>Вказівка</b> Пошкодження двигуна через занадто малу кількість охолоджуючої рідини</p> </div> <ul style="list-style-type: none"> <li>▶ Уникайте тривалого руху з малою кількістю охолоджуючої рідини.</li> </ul> <p>▶ Долийте охолоджувальну рідину (→ стор. 310).</p>
Регенерація неможлива	<p>* Виконано не всі умови регенерації садового фільтра (→ стор. 135).</p> <p>▶ Рухайтесь в нормальному режимі далі, поки не будуть виконані всі умови регенерації садового фільтра.</p> <p>Ступінь завантаження садового фільтра становить більше 50 %, і на комбінації приладів знову з'являється відповідне повідомлення.</p> <p>▶ Зверніться на спеціалізовану СТО.</p>







### AdBlue® (автомобілі, зареєстровані як легкові)



исплейні повідомлення	Можливі причини виникнення несправностей/наслідки та Рішення
 <p>Долийте AdBlue див. посібн. з експл.</p>	<p>* Запас AdBlue® опустився нижче позначки резерву.</p> <p>▶ Негайно долийте не менше 8 л AdBlue® (→ стор. 153).</p>
 <p>Долийте AdBlue Прод. погір. ч-з XXXкм див. Посібник з експл.</p>	<p>* Низький запас AdBlue® призводить до обмеження швидкості після проходження відображеної відстані.</p> <p>▶ Негайно долийте не менше 8 л AdBlue® (→ стор. 153).</p>
 <p>Долийте AdBlue Погірш. пот.:20км/год Зап. немож. ч-з:XXXкм</p>	<p>* Низький запас AdBlue® призводить до обмеження швидкості до макс. 20 км/год.</p> <p>Після проходження відображеної відстані пуск двигуна більше неможливий.</p> <p>▶ Негайно долийте не менше 8 л AdBlue® (→ стор. 153).</p>

исплейні повідомлення	Можливі причини виникнення несправностей/наслідки та Рішення
 Долити AdBlue Пуск немож.ч.: XXX км	* Запасу AdBlue® вистачить лише для показаного відрізка шляху. ► Негайно долийте не менше 8 л AdBlue® (→ стор. 153). ⓘ Повідомлення зникне через кілька хвилин після початку руху зі швидкістю понад 15 км/год.
 Долити AdBlue Пуск неможливий	* Запас AdBlue® вичерпано. Заборонено запускати двигун. ► Негайно долийте не менше 8 л AdBlue® (→ стор. 153). ► Увімкніть запалювання. ► Знову запустити двигун можна приблизно через хвилину.
 Сист. помилка Пуск нем. ч-з XXXкм	* Система AdBlue® несправна. Після проходження відображеної відстані пуск двигуна більше не можливий. ► Негайно відвідайте спеціалізовану СТО.
 Системна помилка AdBlue див. Посібник з експл.	* Система AdBlue® несправна. ► Негайно відвідайте спеціалізовану СТО.
 Вимірювання рівня заповнення неможливе	* У випадку несправності системи AdBlue® в меню техобслуговування не відображається рівень заповнення бака. Інформування про несправність системи AdBlue® відбувається за допомогою відповідних попереджувальних повідомлень. ► Відвідайте спеціалізовану СТО.
 Системна помилка AdBlue Погір. пот. ч-з XXXкм див. Посібник з експл.	* Система AdBlue® несправна. Системна помилка призводить до обмеження швидкості після проходження відображеної відстані. ► Негайно відвідайте спеціалізовану СТО.
 Системна помилка AdBlue Погір. потужн.: 20км/год Зап. немож. ч-з:XXXкм	* Система AdBlue® несправна. Несправність системи призводить до обмеження швидкості до 20 км/год. Після проходження відображеної відстані пуск двигуна більше неможливий. ► Негайно відвідайте спеціалізовану СТО.
	* Система AdBlue® несправна. Заборонено запускати двигун. ► Негайно повідомте спеціалізовану СТО.



исплейні повідомлення	Можливі причини виникнення несправностей/наслідки та Рішення
Системна помилка AdBlue Запуск неможливий	



**AdBlue® (автомобілі, зареєстровані як вантажні)**

исплейні повідомлення	Можливі причини виникнення несправностей/наслідки та Рішення
 <p>Долити AdBlue див. посібн. з експл.</p>	<p>* Запас AdBlue® опустився нижче позначки резерву.</p> <ul style="list-style-type: none"> <li>▶ Негайно долийте не менше 8 л AdBlue® (→ стор. 153).</li> </ul>
 <p>Долейте AdBlue. Потужність зменшена</p>	<p>* Запас AdBlue® опустився нижче позначки резерву. Потужність обмежена до 75% крутного моменту двигуна.</p> <ul style="list-style-type: none"> <li>▶ Негайно долийте не менше 8 л AdBlue® (→ стор. 153).</li> </ul>
 <p>Долейте AdBlue. Після повт. пуску двигуна Потужн. зменш.: 20 км/год</p>	<p>* Низький запас AdBlue® призводить при наступному пуску двигуна до обмеження швидкості до макс. 20 км/год.</p> <ul style="list-style-type: none"> <li>▶ Негайно долийте не менше 8 л AdBlue® (→ стор. 153).</li> </ul>
 <p>AdBlue nachfüllen Leistung vermindert: 20 км/год</p>	<p>* Якщо запас AdBlue® вичерпано, швидкість буде обмежена до 20 км/год.</p> <ul style="list-style-type: none"> <li>▶ Негайно долийте не менше 8 л AdBlue® (→ стор. 153).</li> <li>▶ Увімкніть запалювання.</li> </ul>
 <p>Системна помилка AdBlue див. Посібник з експл.</p>	<p>* Система AdBlue® несправна.</p> <ul style="list-style-type: none"> <li>▶ Негайно відвідайте спеціалізовану СТО.</li> </ul>
 <p>Системна помилка AdBlue. Потужність зменшена</p>	<p>* Система AdBlue® несправна. Потужність двигуна обмежена, в той час як його максимальний крутний момент при безперешкодному режимі роботи обмежений до 75 % значення.</p> <ul style="list-style-type: none"> <li>▶ Негайно відвідайте спеціалізовану СТО.</li> </ul>



исплейні повідомлення	Можливі причини виникнення несправностей/наслідки та Рішення
 Системна помилка AdBlue. Після повт. пуску двигуна Потужн. зменш.: XXX км/год	* Система AdBlue® несправна. Несправність системи призводить при наступному запуску двигуна до обмеження швидкості до 20 км/год. ► Негайно відвідайте спеціалізовану СТО.
 Системна помилка AdBlue. Потужність зменшена: 20 км/год	* Система AdBlue® несправна. Несправність системи призводить до обмеження швидкості до 20 км/год. ► Негайно повідомте фахівців спеціалізованої СТО.

## Шини

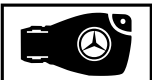

исплейні повідомлення	Можливі причини виникнення несправностей/наслідки та Рішення
Система контролю тиску в шинах не працює. Відсутні датчики в колесах	* У встановлених колесах немає придатних датчиків тиску повітря в шині. Система контролю тиску в шинах вимкнена. ► Встановіть колеса з придатними датчиками тиску повітря в шині.
 Дат.колеса відсутні	* На одній або кількох шинах відсутній сигнал датчика тиску повітря в шині. У пошкодженій шині не відображається значення тиску. ► Замініть несправний датчик тиску повітря в шині на спеціалізованої СТО.
Перевірка тиску в шинах наразі недоступна	* Заважає потужне джерело радіосигналу. Тому не приймаються сигнали датчика тиску повітря в шині. Система контролю тиску в шинах тимчасово недоступна. ► Рухайтесь далі. Як тільки причина усунена, система контролю тиску в шинах вмикається автоматично.
 Увага! дефект шини	* В одній або кількох шинах раптом зменшився тиск. Відобразиться положення колеса. <div style="border: 1px solid black; padding: 5px; margin-top: 10px;"> <p><b>⚠ УВАГА!</b> Небезпека аварії при русі з шинами без тиску</p> <p>Шини без тиску приховують наступні небезпеки:</p> <ul style="list-style-type: none"> <li>• шини можуть надміру нагріватися і спричинити пожежу;</li> <li>• можуть суттєво погіршитися ходові властивості автомобіля, а також керованість і гальмівні характеристики.</li> </ul> <p>Тоді ви можете втратити контроль над керуванням автомобіля.</p> <ul style="list-style-type: none"> <li>► Не їдьте з шинами без тиску.</li> <li>► Дотримуйтеся вказівок щодо пошкодження шин.</li> </ul> </div>

исплейні повідомлення	Можливі причини виникнення несправностей/наслідки та Рішення
	<p>Вказівки при пошкодженні шин (→ стор. 325).</p> <ul style="list-style-type: none"> <li>▶ Зупиніть автомобіль згідно з правилами дорожнього руху.</li> <li>▶ Перевірте шини.</li> </ul>
 <p>Перевірте шини</p>	<p>* В одній або кількох шинах сильно зменшився тиск. Відобразиться положення колеса.</p> <div style="border: 1px solid gray; padding: 5px;"> <p><b>▲ УВАГА!</b> Небезпека аварії через занадто низький тиск в шині</p> <p>Шини з надто низьким тиском можуть бути небезпечними з наступних причин.</p> <ul style="list-style-type: none"> <li>• Шини можуть розірватися, особливо при збільшенні навантаження та швидкості.</li> <li>• Шини можуть надмірно та/або нерівномірно зношуватися, що може сильно погіршити їх зчеплення з дорогою.</li> <li>• можуть суттєво погіршитися ходові властивості автомобіля, а також керованість- і гальмівні характеристики.</li> </ul> <p>Тоді ви можете втратити контроль над керуванням автомобіля.</p> <ul style="list-style-type: none"> <li>▶ Дотримуйтеся рекомендованих значень тиску в шинах.</li> <li>▶ При потребі коригуйте тиск в шині.</li> </ul> </div> <ul style="list-style-type: none"> <li>▶ Зупиніться згідно з правилами дорожнього руху.</li> <li>▶ Перевірте тиск у шинах (→ стор. 345) та шини.</li> </ul>
 <p>Необхідне коригування тиску у шинах</p>	<p>* Принаймні в одній шині тиск занадто низький або тиск у шинах коліс значно відрізняється.</p> <ul style="list-style-type: none"> <li>▶ Перевірте тиск у шинах і за потреби підкачайте повітря.</li> <li>▶ При правильно налаштованому тиску в шинах знову запустіть систему контролю тиску в шинах (→ стор. 361).</li> </ul>
<p>Контр. тиску в шинах не працює</p>	<p>* Система контролю тиску в шинах несправна.</p> <ul style="list-style-type: none"> <li>▶ Відвідайте спеціалізовану СТО.</li> </ul>



### Ключ





исплейні повідомлення	Можливі причини виникнення несправностей/наслідки та Рішення
 <p>Покладіть ключ у зазначений відсік див. Посібник з експл.</p>	<p>* Розпізнавання ключа порушене.</p> <ul style="list-style-type: none"> <li>▶ Змініть місце розташування ключа в автомобілі.</li> <li>▶ Запустіть автомобіль ключем у речовому відділенні (→ стор. 123).</li> </ul>
	<p>* Ключ не розпізнано, і, можливо, він більше не знаходиться в автомобілі.</p>





исплейні повідомлення	Можливі причини виникнення несправностей/наслідки та Рішення
<p>Ключ не розпізнано (червоне повідомлення на дисплеї)</p>	<p>Якщо ключа більше немає в автомобілі і ви зупиняєте двигун:</p> <ul style="list-style-type: none"> <li>• Ви більше не можете запустити двигун.</li> <li>• Ви не можете централізовано заблокувати автомобіль.</li> </ul> <p>▶ Переконайтеся, що ключ знаходиться в автомобілі.</p> <p>Якщо розпізнавання ключа несправне через сильне джерело радіосигналу, дійте наступним чином:</p> <ul style="list-style-type: none"> <li>▶ Негайно зупиніть автомобіль відповідно до правил дорожнього руху.</li> <li>▶ Покладіть ключ у речове відділення для запуску за допомогою ключа (→ стор. 123).</li> </ul>
 <p>Ключ не розпізнано (біле повідомлення на дисплеї)</p>	<p>* На цей час ключ не розпізнаний.</p> <ul style="list-style-type: none"> <li>▶ Змініть місце розташування ключа в автомобілі.</li> <li>▶ Якщо ключ і надалі не розпізнається, запустіть двигун ключем в речовому відділенні (→ стор. 123).</li> </ul>
 <p>Замініть батарейку ключа</p>	<p>* Елемент живлення ключа розряджений.</p> <ul style="list-style-type: none"> <li>▶ Замініть елемент живлення (→ стор. 50).</li> </ul>
 <p>Замініть ключ</p>	<p>* Ключ потрібно замінити.</p> <ul style="list-style-type: none"> <li>▶ Відвідайте спеціалізовану СТО.</li> </ul>



## Автомобіль

исплейні повідомлення	Можливі причини виникнення несправностей/наслідки та Рішення
 <p>Долейте рідину для очищ. скла</p>	<p>* Рівень омиваючої рідини в бачку склоомивача опустився нижче мінімального значення.</p> <ul style="list-style-type: none"> <li>▶ Долейте рідину омивача (→ стор. 311).</li> </ul>
	<p>* Відкриті принаймні одні двері.</p> <ul style="list-style-type: none"> <li>▶ Закрийте всі двері.</li> </ul>
	<p>* Капот відкритий.</p>

исплеїні повідо- млення	Можливі причини виникнення несправностей/наслідки та Рішення
	<p><b>▲ УВАГА!</b> Небезпека аварії через розблокований капот під час руху</p> <p>Розблокований капот під час руху може відкритися та перекрити огляд.</p> <ul style="list-style-type: none"> <li>▶ Ніколи не розблокуйте капот під час руху.</li> <li>▶ Перед кожною поїздкою переконайтеся, що капот заблокований.</li> </ul> <ul style="list-style-type: none"> <li>▶ Негайно зупиніть автомобіль відповідно до правил дорожнього руху.</li> <li>▶ Закрийте капот.</li> </ul>
 <p>Не працює див. Посібник з експл.</p>	<p>* Автономний обігрівач тимчасово несправний.</p> <ul style="list-style-type: none"> <li>▶ В автомобілі, що стоїть на горизонтальній рівній поверхні з охолодженим двигуном: чотири рази з інтервалом у кілька хвилин спробуйте увімкнути автономний обігрівач.</li> <li>▶ Якщо автономний обігрівач не вмикається: відвідайте спеціалізовану СТО.</li> </ul>
 <p>Система не працює Заправте паливом</p>	<p>* У паливному баку занадто мало палива. Автономний обігрівач не вмикається.</p> <ul style="list-style-type: none"> <li>▶ Заправте автомобіль.</li> </ul>
 <p>Система не працює низький заряд батареї</p>	<p>* Занадто низька напруга бортової мережі. Автономний обігрівач вимкнувся.</p> <ul style="list-style-type: none"> <li>▶ Пройдьте довший відрізок, поки акумуляторна батарея достатньо не зарядиться.</li> </ul>
 <p>Перед пуском покрутіть кермо</p>	<p>* <b>Автомобілі з механічною коробкою передач:</b> електричне блокування рульового управління не може розблокувати рульове колесо.</p> <ul style="list-style-type: none"> <li>▶ Вимкніть запалювання.</li> <li>▶ Щоб усунути заклинювання, трохи поверніть рульове колесо ліворуч та праворуч.</li> <li>▶ Знову увімкніть запалювання.</li> </ul>
 <p>Несправність керування Підвищене зусилля див. Посібник з експл.</p>	<p>* Підтримка підсилювача рульового управління несправна.</p> <p><b>▲ УВАГА!</b> Небезпека аварії через зміну керованості</p> <p>Якщо підтримка підсилювача рульового управління несправна частково або повністю, потрібно докладати більше зусиль при керуванні.</p> <ul style="list-style-type: none"> <li>▶ Якщо можливе безпечне керування, продовжуйте обережно їхати далі.</li> <li>▶ Негайно зверніться на спеціалізовану СТО.</li> </ul>







исплейні повідомлення	Можливі причини виникнення несправностей/наслідки та Рішення
 <p>Несправність керування. Негайно зупиніться! див. Посібник з експл.</p>	<ul style="list-style-type: none"> <li>▶ Якщо можливе безпечне керування, обережно рухайтесь далі.</li> <li>▶ Негайно зверніться на спеціалізовану СТО.</li> </ul> <p>* Несправне рульове управління. Керованість помітно погіршилася.</p> <div style="border: 1px solid black; padding: 5px; margin: 5px 0;"> <p><b>⚠ УВАГА!</b> Небезпека аварії при обмеженій керованості</p> <p>Якщо рульове управління не функціонує, так як це передбачалося, існує загроза безпеки при експлуатації автомобіля.</p> <ul style="list-style-type: none"> <li>▶ Негайно зупиніть автомобіль відповідно до правил дорожнього руху. Подальша експлуатація автомобіля забороняється!</li> <li>▶ Зверніться на спеціалізовану СТО.</li> </ul> </div> <ul style="list-style-type: none"> <li>▶ Негайно зупиніть автомобіль відповідно до правил дорожнього руху. Продовжувати рух заборонено!</li> <li>▶ Повідомте фахівців спеціалізованої СТО.</li> </ul>
<p>Для запуску: передача Р або N</p>	<p>* Ви спробувати запустити двигун у положенні коробки передач <b>D</b> або <b>R</b>.</p> <ul style="list-style-type: none"> <li>▶ Перемкніть коробку перемикачів передач у положення <b>P</b> або <b>N</b>.</li> </ul>
<p>Щоб встановити передачу R спочатку натисніть гальма</p>	<p>* Ви спробували переключитися з положення <b>D</b> або <b>N</b> в положення <b>R</b>.</p> <ul style="list-style-type: none"> <li>▶ Натисніть на педаль гальма.</li> <li>▶ Встановіть коробку перемикачів передач у положення <b>R</b>.</li> </ul>
<p>Кондиціонер Несправність див. Посібник з експл.</p>	<p>* Система кондиціонування тимчасово функціонує в обмеженому режимі. Витрата повітря та його подача регулюються автоматично.</p> <ul style="list-style-type: none"> <li>▶ Систему кондиціонування необхідно перевірити на спеціалізованій СТО.</li> </ul>
<p>Резервний акумулятор Несправність</p>	<p>* Аварійна батарея коробки перемикачів передач не заряджається.</p> <ul style="list-style-type: none"> <li>▶ Відвідайте спеціалізовану СТО.</li> <li>▶ До цього часу перед зупинкою двигуна завжди перемикайте вручну коробку перемикачів передач у положення <b>P</b>.</li> <li>▶ Перед тим як залишити автомобіль, встановіть стоянкове гальмо.</li> </ul>
<p>Рухайтесь заднім ходом неможливо Зверніться в пункт ТО!</p>	<p>* Коробка перемикачів передач несправна. Неможливо встановити передачу заднього ходу.</p> <ul style="list-style-type: none"> <li>▶ Відвідайте спеціалізовану СТО.</li> </ul>
<p>Несправність коробки передач Зупиніться</p>	<p>* Коробка перемикачів передач несправна. Коробка перемикачів передач автоматично переключиться в положення <b>N</b>.</p> <ul style="list-style-type: none"> <li>▶ Негайно зупиніть автомобіль відповідно до правил дорожнього руху.</li> <li>▶ Встановіть коробку перемикачів передач у положення <b>P</b>.</li> </ul>

исплейні повідомлення	Можливі причини виникнення несправностей/наслідки та Рішення
 <p>Автом. готовий до експл. Перед виходом вимкніть запалювання</p>	<ul style="list-style-type: none"> <li>▶ Повідомте фахівців спеціалізованої СТО.</li> <li>* Ви збираєтеся залишити автомобіль у стані готовності до руху. <ul style="list-style-type: none"> <li>▶ Якщо ви залишаєте автомобіль, вимкніть запалювання і візьміть з собою ключ.</li> <li>▶ Якщо ви не залишаєте автомобіль, вимкніть електричні споживачі, наприклад, підігрів сидінь. Інакше акумуляторна батарея на 12 В може розрядитися і автомобіль можна буде запустити лише за допомогою зовнішньої батареї (забезпечення пуску двигуна від зовнішнього джерела живлення).</li> </ul> </li> </ul>
<p>Не перемикаючи передачі Зверніться в пункт ТО!</p>	<ul style="list-style-type: none"> <li>* Коробка перемикання передач несправна. Положення коробки передач більше не можна змінити. <ul style="list-style-type: none"> <li>▶ Якщо коробка перемикання передач перебуває у положенні <b>D</b>, не змінюючи положення коробки передач, зверніться на спеціалізовану СТО.</li> <li>▶ При всіх інших положеннях коробки передач зупиніть автомобіль відповідно до правил дорожнього руху.</li> <li>▶ Повідомте фахівців спеціалізованої СТО.</li> </ul> </li> </ul>
<p>Передача Р лише при зупиненому автомобілі</p>	<ul style="list-style-type: none"> <li>* Лише коли автомобіль зупинено, можна переключити коробку перемикання передач в положення <b>P</b>.</li> </ul>
<p>Активовано постійну нейтраль Небезпека відкочування</p>	<ul style="list-style-type: none"> <li>* Під час руху автомобіля коробка перемикання передач буде знаходитись у положенні <b>N</b>. <ul style="list-style-type: none"> <li>▶ Для зупинки натисніть на педаль гальма і під час зупинки автомобіля встановіть коробку перемикання передач у положення <b>P</b>.</li> <li>▶ Для продовження руху переключіть коробку перемикання передач у положення <b>D</b> або <b>R</b>.</li> </ul> </li> </ul>
<p>Небезпека відкочування Відкриті двері водія і не активована передача Р</p>	<ul style="list-style-type: none"> <li>* Двері водія не закриті повністю, а коробка перемикання передач у положенні <b>R</b>, <b>N</b> або <b>D</b>. <ul style="list-style-type: none"> <li>▶ При зупинці автомобіля встановіть коробку перемикання передач у положення <b>P</b>.</li> </ul> </li> </ul>
<p>Для зняття з передачі Р або N, увімкніть гальмо і запустіть двигун</p>	<ul style="list-style-type: none"> <li>* <b>Автомобілі з переднім приводом:</b> ви спробували переключитися з положення <b>P</b> або <b>N</b> в інше положення коробки передач. <ul style="list-style-type: none"> <li>▶ Натисніть на педаль гальма.</li> <li>▶ Запустіть двигун.</li> </ul> </li> </ul>
<p>Для зняття з передачі Р активуйте гальмо</p>	<ul style="list-style-type: none"> <li>* Ви спробували переключитися з положення <b>P</b> в інше положення коробки передач. <ul style="list-style-type: none"> <li>▶ Натисніть на педаль гальма.</li> </ul> </li> </ul>
 <p>Визначення місцезнаходження автомобіля активовано. Докладнішу інформацію можна</p>	<ul style="list-style-type: none"> <li>* В автомобілі активовані служби Mercedes PRO. За певних обставин можливе визначення місцезнаходження автомобіля в рамках Mercedes PRO connect. <ul style="list-style-type: none"> <li>▶ Перегляньте стан активованої служби на веб-сайті <a href="http://mercedes.pro">http://mercedes.pro</a>.</li> <li>▶ Запитайте детальну інформацію у власника автомобіля.</li> </ul> </li> </ul>

исплейні повідомлення	Можливі причини виникнення несправностей/наслідки та Рішення
<p>знайти в керівництві з експлуатації або у відповідному мобільному додатку. або Визначення місцезнаходження авто активов. Див. керівництво з експлуатації або мобільний додаток.</p>	
 <p>Сходинка не розкладається. Див. керівництво з експл. або Сходинка не розкладається. Несправність</p>	<p>* Електрична сходинка не розкладається або розкладається лише частково.</p> <ul style="list-style-type: none"> <li>▶ Прослідкуйте, щоб для електричної сходинки було достатньо місця.</li> <li>▶ Знову відкрийте або закрийте зсувні двері.</li> <li>▶ Якщо електрична сходинка знову не розкладається повністю, витягніть її вручну (аварійне розблокування) (→ стор. 60).</li> <li>▶ Перш ніж пасажери виходитимуть з автомобіля, повідомте їх про відсутність сходинки.</li> </ul>
 <p>Сходинка не складається. Див. керівництво з експл. або Сходинка не складається. Несправність</p>	<p>* Електрична сходинка не склалася або склалася лише частково.</p> <ul style="list-style-type: none"> <li>▶ Прослідкуйте, щоб для електричної сходинки було достатньо місця.</li> <li>▶ Знову відкрийте або закрийте зсувні двері.</li> <li>▶ Якщо електрична сходинка знову не складається повністю, складіть її вручну (аварійне розблокування) (→ стор. 60).</li> </ul>

## Світло

исплейні повідомлення	Можливі причини виникнення несправностей/наслідки та Рішення
<p>Адаптивна система дальнього світла огляд камери обмежено див. Посібник з експл.</p>	<p>* Огляд камери обмежено. Можливі причини:</p> <ul style="list-style-type: none"> <li>• забруднення вітрового скла в полі огляду камери</li> <li>• сильні опади або туман</li> </ul> <p>Системи допомоги водієві та системи безпеки руху можуть бути несправні або тимчасово недоступні.</p> <p>Якщо причини несправності усунені, системи допомоги водієві та системи безпеки руху знову доступні.</p> <p>Якщо повідомлення на дисплеї не зникає:</p> <ul style="list-style-type: none"> <li>▶ Зупиніться згідно з правилами дорожнього руху.</li> <li>▶ Очистіть вітрове скло.</li> </ul>
<p>Адаптивна система дальнього світла наразі недоступна див. Посібник з експл.</p>	<p>* Адаптивна система керування дальнім світлом тимчасово недоступна.</p> <p>Досягнуті системні межі (→ стор. 94).</p>









исплейні повідомлення	Можливі причини виникнення несправностей/наслідки та Рішення
	<ul style="list-style-type: none"> <li>▶ Рухайтесь далі. Якщо причини несправності усунені, система знову доступна. З'являється повідомлення на дисплеї <b>Адаптивна система дальнього світла знову доступна</b>.</li> </ul>
<p>Адаптивна система дальнього світла не працює</p>	<ul style="list-style-type: none"> <li>* Адаптивна система керування дальнім світлом несправна.</li> <li>▶ Відвідайте спеціалізовану СТО.</li> </ul>
 <p>Ввімкнути ближнє світло</p>	<ul style="list-style-type: none"> <li>* Ви рухаєтесь без ближнього світла.</li> <li>▶ Поверніть перемикач освітлення в положення .</li> <li>або</li> <li>▶ Поверніть перемикач освітлення в положення <b>AUTO</b>.</li> </ul>
 <p>Вимкніть світло</p>	<ul style="list-style-type: none"> <li>* Ви залишаєте автомобіль, а світло ще увімкнене.</li> <li>▶ Поверніть перемикач освітлення в положення <b>AUTO</b>.</li> </ul>
 <p>AUTO-світло не працює</p>	<ul style="list-style-type: none"> <li>* Датчик освітленості несправний.</li> <li>▶ Відвідайте спеціалізовану СТО.</li> </ul>
 <p>Несправність див. Посібник з експл.</p>	<ul style="list-style-type: none"> <li>* Зовнішнє освітлення несправне.</li> <li>▶ Відвідайте спеціалізовану СТО.</li> <li><b>Автомобілі з тягово-зчіпним пристроєм:</b> можливе перегорання запобіжника.</li> <li>▶ Зупиніться згідно з правилами дорожнього руху.</li> <li>▶ Перевірте запобіжники і за потреби замініть (→ стор. 340).</li> </ul>
 <p>Ближнє світло ліворуч (приклад)</p>	<ul style="list-style-type: none"> <li>* Відповідне джерело світла пошкоджене.</li> <li>▶ Відвідайте спеціалізовану СТО.</li> <li>або</li> <li>▶ Перевірте, чи можна замінити джерело світла .</li> </ul>

















### Сигнальні та контрольні лампи

#### Огляд сигнальних та контрольних ламп

При увімкненні запалювання деякі системи проводять самотестування. При цьому деякі сигнальні та контрольні лампи можуть тимчасово увімкнутись або блимати. Це не є критичним. Лише коли ці сигнальні та контрольні лампи вмикаються або блимають при пуску двигуна або під час поїздки, тоді це сигналізує про несправність.







#### Сигнальні та контрольні лампи:

-  Ближнє світло (→ стор. 91)
-  Стоянкове світло (→ стор. 91)
-  Дальнє світло (→ стор. 93)
-  Показчик повороту (→ стор. 93)
-  Заднє протитуманнє світло (→ стор. 91)
-  Ремінь безпеки не пристебнутий (→ стор. 426)
-  Гальма (черв.) (→ стор. 421)
-  Гальма (жовт.) (→ стор. 421)

	Система ABS несправна (→ стор. 421)		Електрична помилка(→ стор. 427)
	Передача для руху бездоріжжям		Система утримання пасажирів (→ стор. 421)
	ESP® (→ стор. 421)		Діагностика двигуна (→ стор. 427)
	ESP® OFF (→ стор. 421)		Резервний запас палива з індикацією положення кришки горловини паливного бака (→ стор. 427)
	Активний асистент екстреного гальмування вимкнений (→ стор. 167)		Охолоджувальна рідина занадто гаряча/холодна (→ стор. 427)
	Електричне стоянкове гальмо замкнуте (черв.) (→ стор. 421) (→ стор. 421)		Попередження про небезпечну дистанцію (→ стор. 426)
	Електричне стоянкове гальмо (жовт.)(→ стор. 421) (→ стор. 421)		Передпускове прогрівання
	Несправна підтримка рульового управління (→ стор. 426)		Система контролю тиску в шинах



### Системи безпеки



Сигнальні та контрольні лампи	Можливі причини виникнення несправностей/наслідки та Рішення
 <p>Червона контрольна лампа «Електричне стоянкове гальмо задіяне» не світиться</p>  <p>Світиться жовта контрольна лампа «Електричне стоянкове гальмо несправне»</p>	<p><b>Автомобілі з електричним стоянковим гальмом:</b> червона контрольна лампа «Електричне стоянкове гальмо» не світиться. Світиться жовта контрольна лампа «Електричне стоянкове гальмо».</p> <p>Значення контрольних ламп:</p> <ul style="list-style-type: none"> <li>• Червона контрольна лампа не світиться: електричне стоянкове гальмо відпущене.</li> <li>• Світиться жовта контрольна лампа: електричне стоянкове гальмо несправне.</li> </ul> <ul style="list-style-type: none"> <li>▶ Слідкуйте за повідомленнями на багатофункціональному дисплеї.</li> <li>▶ Вимкніть та увімкніть запалювання.</li> <li>▶ Якщо повідомлення про несправності не зникає, відвідайте спеціалізовану СТО.</li> <li>▶ При паркуванні зупиняйте автомобіль лише на рівній поверхні та блокуйте для попередження його відкочування (→ стор. 160).</li> </ul>
 <p>Світиться червона контрольна лампа «Електричне стоянкове гальмо задіяне»</p>  <p>Світиться жовта контрольна лампа «Електричне стоянкове гальмо несправне»</p>	<p><b>Автомобілі з електричним стоянковим гальмом:</b> світяться червона та жовта контрольні лампи електричного стоянкового гальма.</p> <p>Значення контрольних ламп:</p> <ul style="list-style-type: none"> <li>• Світиться червона контрольна лампа «Електричне стоянкове гальмо»: електричне стоянкове гальмо задіяне.</li> <li>• Світиться жовта контрольна лампа «Електричне стоянкове гальмо»: електричне стоянкове гальмо несправне.</li> </ul> <ul style="list-style-type: none"> <li>▶ Вимкніть та увімкніть запалювання.</li> <li>▶ Якщо повідомлення про несправності не зникає, відвідайте спеціалізовану СТО.</li> <li>▶ Слідкуйте за повідомленнями на багатофункціональному дисплеї.</li> <li>▶ Якщо електричне стоянкове гальмо неможливо відпустити, не використовуйте автомобіль для руху.</li> </ul>

Сигнальні та контрольні лампи	Можливі причини виникнення несправностей/наслідки та Рішення
 <p>Червона контрольна лампа «Електричне стоянкове гальмо задіяне» блимає</p>  <p>Світиться жовта контрольна лампа «Електричне стоянкове гальмо несправне»</p>	<p><b>Автомобілі з електричним стоянковим гальмом:</b> червона контрольна лампа «Електричне стоянкове гальмо» блимає. Світиться жовта контрольна лампа «Електричне стоянкове гальмо».</p> <p>Значення контрольних ламп:</p> <ul style="list-style-type: none"> <li>• Червона контрольна лампа «Електричне стоянкове гальмо» блимає: стан роботи електричного стоянкового гальма невідомий.</li> <li>• Світиться жовта контрольна лампа «Електричне стоянкове гальмо»: електричне стоянкове гальмо несправне.</li> </ul> <ul style="list-style-type: none"> <li>▶ Слідкуйте за повідомленнями на багатофункціональному дисплеї.</li> <li>▶ Вимкніть та увімкніть запалювання.</li> <li>▶ Задійте та відпустіть електричне стоянкове гальмо, коли натиснена педаль гальма, скориставшись перемикачем.</li> <li>▶ Якщо повідомлення про несправності не зникає, зупиніть та заблокуйте автомобіль на рівній поверхні для попередження його відкочування (→ стор. 160).</li> <li>▶ Повідомте фахівців спеціалізованої СТО.</li> <li>▶ Якщо блимає червона контрольна лампа, не використовуйте автомобіль для руху, оскільки можливе перегрівання гальмівної системи.</li> </ul>
 <p>Світиться червона контрольна лампа «Електричне стоянкове гальмо задіяне»</p>  <p>Жовта контрольна лампа «Електричне стоянкове гальмо несправне» не світиться</p>	<p><b>Автомобілі з електричним стоянковим гальмом:</b> світиться червона контрольна лампа «Електричне стоянкове гальмо». Жовта контрольна лампа «Електричне стоянкове гальмо» не світиться.</p> <p>Значення контрольних ламп:</p> <ul style="list-style-type: none"> <li>• Світиться червона контрольна лампа «Електричне стоянкове гальмо»: електричне стоянкове гальмо задіяне.</li> <li>• Жовта контрольна лампа «Електричне стоянкове гальмо» не світиться: електричне стоянкове гальмо справне.</li> </ul> <ul style="list-style-type: none"> <li>▶ Не починайте рух із задіяним електричним стоянковим гальмом.</li> </ul>
 <p>Світиться червона контрольна лампа «Стоянкове гальмо задіяне»</p>	<p><b>Автомобілі з ручним стоянковим гальмом:</b> світиться червона контрольна лампа «Стоянкове гальмо».</p> <p>Значення контрольної лампи:</p> <ul style="list-style-type: none"> <li>• Світиться червона контрольна лампа «Стоянкове гальмо»: стоянкове гальмо задіяне.</li> </ul> <ul style="list-style-type: none"> <li>▶ Не рухайтесь в автомобілі з задіяним стоянковим гальмом.</li> </ul>
 <p>Сигнальна лампа гальма (жовта)</p>	<p>Під час роботи двигуна світиться жовта сигнальна лампа гальмівної системи.</p>





Сигнальні та контрольні лампи	Можливі причини виникнення несправностей/наслідки та Рішення
	<p><b>▲ УВАГА!</b> Небезпека аварії при несправності гальмівної системи</p> <p>Якщо гальмівна система несправна, можливе порушення гальмівних характеристик.</p> <ul style="list-style-type: none"> <li>▶ Продовжуйте рух максимально обережно.</li> <li>▶ Необхідно негайно перевірити гальмівну систему на спеціалізованій СТО.</li> </ul> <ul style="list-style-type: none"> <li>▶ Рухайтесь обережно, з відповідною швидкістю, та дотримуйтеся безпечної відстані до автомобіля, що рухається перед вами.</li> <li>▶ Якщо на багатофункціональному дисплеї відображається повідомлення, вживайте відповідних заходів.</li> <li>▶ Відвідайте спеціалізовану СТО.</li> </ul>
 <p>Сигнальна лампа гальма (червоний)</p>	<p>Під час роботи двигуна світиться червона сигнальна лампа «Гальма».</p> <p>Можливі причини:</p> <ul style="list-style-type: none"> <li>• Посилення гальмівного приводу несправне.</li> <li>• Система EBD (електронна система розподілу гальмівного зусилля) несправна.</li> <li>• У бачку гальмівної системи залишилося замало гальмівної рідини.</li> </ul> <p><b>▲ УВАГА!</b> Небезпека аварії та травмування при несправності посилення гальмівного приводу</p> <p>Якщо посилення гальмівного приводу несправне, для гальмування може знадобитись збільшення сили педалі гальма. Це може погіршити гальмівні характеристики. Гальмівний шлях у випадку аварійного гальмування може подовжитися.</p> <ul style="list-style-type: none"> <li>▶ Негайно зупиніть автомобіль відповідно до правил дорожнього руху. Продовжувати рух заборонено!</li> <li>▶ Повідомте фахівцям спеціалізованої СТО.</li> </ul> <p><b>▲ УВАГА!</b> Небезпека виникнення аварії при несправності системи EBD (електронної системи розподілу гальмівних сил)</p> <p>Якщо система EBD несправна, колеса можуть під час гальмування блокуватися.</p> <p>Це може погіршити гальмівні характеристики.</p> <p>Гальмівний шлях у випадку аварійного гальмування може подовжитися.</p> <ul style="list-style-type: none"> <li>▶ Негайно зупиніть автомобіль відповідно до правил дорожнього руху. Продовжувати рух заборонено!</li> <li>▶ Зверніться до фахівців спеціалізованої СТО.</li> </ul>

Сигнальні та контрольні лампи	Можливі причини виникнення несправностей/наслідки та Рішення
	<p><b>▲ УВАГА!</b> Небезпека аварії при низькому рівні гальмівної рідини</p> <p>Якщо рівень гальмівної рідини занижений, може погіршитися ефект гальмування і таким чином характеристики гальмування.</p> <ul style="list-style-type: none"> <li>▶ Негайно зупиніть автомобіль відповідно до правил дорожнього руху. Подальша експлуатація автомобіля заборонена!</li> <li>▶ Зверніться до фахівців спеціалізованої СТО.</li> <li>▶ Не доливайте гальмівну рідину.</li> </ul> <ul style="list-style-type: none"> <li>▶ Негайно зупиніть автомобіль відповідно до правил дорожнього руху. Продовжувати рух заборонено!</li> <li>▶ Повідомте фахівців спеціалізованої СТО.</li> </ul>
 <p>Сигнальна лампа системи утримання пасажирів</p>	<p>Червона сигнальна лампа системи утримання пасажирів світиться під час роботи двигуна.</p> <p>Система утримання пасажирів несправна.</p> <p><b>▲ УВАГА!</b> Небезпека травмування через функціональне порушення у системі утримання пасажирів</p> <p>Якщо система утримання пасажирів несправна, компоненти системи утримання пасажирів можуть випадково активуватися або спрацювати під час аварії не так, як передбачено. Це може стосуватися, наприклад, аварійного натягувача ременя безпеки або подушки безпеки.</p> <ul style="list-style-type: none"> <li>▶ Негайно перевірити систему утримання пасажирів у спеціалізованій СТО та відремонтувати.</li> </ul> <ul style="list-style-type: none"> <li>▶ Продовжуйте рух максимально обережно.</li> <li>▶ Слідкуйте за повідомленнями на багатофункціональному дисплеї.</li> <li>▶ Негайно відвідайте спеціалізовану СТО.</li> </ul>
 <p>Сигнальна лампа ESP® світиться</p>	<p>Під час роботи двигуна світиться жовта сигнальна лампа ESP®. ESP® несправна.</p> <p>Можлива неправильна робота інших систем руху та систем безпеки руху.</p> <p><b>▲ УВАГА!</b> Небезпека заносу через несправність в ESP®</p> <p>Якщо система ESP® несправна, вона не може стабілізувати автомобіль. До того ж вимикаються інші системи безпеки руху.</p> <ul style="list-style-type: none"> <li>▶ Продовжуйте рух максимально обережно.</li> <li>▶ Перевірте систему ESP® на спеціалізованій СТО.</li> </ul> <ul style="list-style-type: none"> <li>▶ Продовжуйте рух максимально обережно.</li> <li>▶ Слідкуйте за повідомленнями на багатофункціональному дисплеї.</li> <li>▶ Відвідайте спеціалізовану СТО.</li> </ul>

Сигнальні та контрольні лампи	Можливі причини виникнення несправностей/наслідки та Рішення
 <p>Сигнальна лампа ESP® блимає</p>	<p>Під час руху блимає жовта сигнальна лампа ESP®.</p> <p>ESP® втручається (→ стор. 165).</p> <p>▶ Адаптуйте стиль водіння до погодних і дорожніх умов.</p>
 <p>Сигнальна лампа ESP® ВИМКН.</p>	<p>Під час роботи двигуна світиться жовта сигнальна лампа ESP® OFF. Система ESP® вимкнена.</p> <p><b>▲ УВАГА</b> Небезпека заносу при русі з вимкненою ESP®</p> <p>Якщо система ESP® вимкнена, система ESP® не може стабілізувати автомобіль. При цьому інші системи безпеки руху доступні лише обмежено.</p> <ul style="list-style-type: none"> <li>▶ Продовжуйте рух максимально обережно.</li> <li>▶ Вимикайте ESP® лише на той час, що вимагається залежно від ситуації.</li> </ul> <p>Якщо ESP® не вмикається, ESP® несправна.</p> <ul style="list-style-type: none"> <li>▶ Негайно перевірте ESP® на спеціалізованій СТО.</li> </ul> <p>▶ Дотримуйтеся вказівок щодо вимкнення ESP® (→ стор. 165).</p>
 <p>Сигнальна лампа ABS</p>	<p>Під час роботи двигуна світиться жовта сигнальна лампа ABS. Система ABS несправна.</p> <p>При додатковому попереджувальному звуковому сигналі несправна EBD.</p> <p>Можлива неправильна робота інших систем руху та систем безпеки руху.</p> <p><b>▲ УВАГА!</b> Небезпека заносу при несправності EBD або ABS</p> <p>Якщо EBD або ABS не функціонує, колеса під час гальмування можуть заблокуватися.</p> <p>Це суттєво погіршує керуваність та гальмівні характеристики автомобіля. Гальмівний шлях у випадку аварійного гальмування може подовжитися. До того ж вимикаються інші системи забезпечення безпеки руху.</p> <ul style="list-style-type: none"> <li>▶ Продовжуйте рух максимально обережно.</li> <li>▶ Необхідно негайно перевірити гальмівну систему на спеціалізованій СТО.</li> </ul> <p>▶ Продовжуйте рух максимально обережно.</p> <p>▶ Слідкуйте за повідомленнями на багатофункціональному дисплеї.</p> <p>▶ Відвідайте спеціалізовану СТО.</p>

## Ремінь безпеки

Сигнальні та контрольні лампи	Можливі причини виникнення несправностей/наслідки та Рішення
 <p>Сигнальна лампа ременя безпеки блимає</p>	<p>Блимає червона сигнальна лампа ременя безпеки та лунає переривчастий попереджувальний звуковий сигнал.</p> <p>Водій або передній пасажир під час руху не пристебнувся (швидкість перевищує 25 км/год).</p> <ul style="list-style-type: none"> <li>▶ Пристебніться (→ стор. 35).</li> <li>На сидінні переднього пасажира знаходяться сторонні предмети.</li> <li>▶ Приберіть предмети з сидіння переднього пасажира.</li> </ul>
 <p>Сигнальна лампа ременя безпеки світиться</p>	<p>Після пуску двигуна світиться червона сигнальна лампа ременя безпеки.</p> <p>Додатково може лунати попереджувальний звуковий сигнал.</p> <p>Коли автомобіль стоїть: сигнальна лампа ременя безпеки нагадує водієві та передньому пасажирові про необхідність пристебнутися.</p> <ul style="list-style-type: none"> <li>▶ Пристебніться (→ стор. 35).</li> </ul> <p>Через наявність предметів на сидінні переднього пасажира сигнальна лампа ременя безпеки може не вимикатися.</p>

## Системи допомоги водієві

Сигнальні та контрольні лампи	Можливі причини виникнення несправностей/наслідки та Рішення
 <p>Сигнальна лампа попередження про небезпечну дистанцію</p>	<p>Під час руху світиться червона сигнальна лампа попередження про небезпечну дистанцію.</p> <p>Відстань до автомобіля, що рухається попереду, замала для вибраної швидкості.</p> <p>При додатковому попереджувальному звуковому сигналі ви наближаєтеся до перешкоди з занадто високою швидкістю.</p> <ul style="list-style-type: none"> <li>▶ Будьте готові негайно гальмувати.</li> <li>▶ Збільшіть дистанцію.</li> </ul>



## Автомобіль

Сигнальні та контрольні лампи	Можливі причини виникнення несправностей/наслідки та Рішення
 <p>Сигнальна лампа підсилювача рульового управління</p>	<p>Під час роботи двигуна світиться червона сигнальна лампа підсилювача рульового управління.</p> <p>Несправність підтримки підсилювача рульового управління або самого рульового управління.</p> <div style="border: 1px solid black; padding: 5px; margin-top: 10px;"> <p><b>▲ УВАГА!</b> Небезпека аварії при обмеженій керуваності</p> <p>Якщо рульове управління не функціонує, так як це передбачалося, безпечна експлуатація автомобіля знаходиться під загрозою.</p> </div>



Сигнальні та контрольні лампи	Можливі причини виникнення несправностей/наслідки та Рішення
	<p>▶ Повідомте фахівців спеціалізованої СТО.</p> <p>▶ Слідкуйте за повідомленнями на багатофункціональному дисплеї.</p>

## Двигун

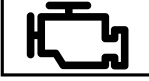
Сигнальні та контрольні лампи	Можливі причини виникнення несправностей/наслідки та Рішення
 <p>Сигнальна лампа охолоджуючої рідини</p>	<p>Під час роботи двигуна світиться червона сигнальна лампа охолоджувальної рідини.</p> <p>Можливі причини:</p> <ul style="list-style-type: none"> <li>• датчик температури несправний</li> <li>• рівень охолоджувальної рідини занадто низький</li> <li>• перешкоди для подачі повітря до радіатора двигуна</li> <li>• несправний вентилятор радіатора двигуна</li> </ul> <p>Якщо додатково лунає попереджувальний звуковий сигнал, це означає, що температура охолоджувальної рідини перевищує 120 °С.</p> <p><b>▲ УВАГА</b> Небезпека отримання опіків при відкритті капоту</p> <p>За умови перегрівання двигуна або пожежі в моторному відсіку під час відкриття капоту разом з гарячим газом можуть виділятися і продукти згоряння експлуатаційних матеріалів.</p> <ul style="list-style-type: none"> <li>▶ Перед відкриттям капоту дайте перегрітому двигуну охолонути.</li> <li>▶ У випадку пожежі в моторному відсіку закрийте капот і зверніться до пожежної охорони.</li> </ul> <p>▶ негайно зупиніть автомобіль згідно з правилами дорожнього руху та вимкніть двигун. Продовжувати рух заборонено!</p> <p>▶ Слідкуйте за повідомленнями на багатофункціональному дисплеї.</p> <p>Якщо індикація температури охолоджувальної рідини знаходиться на нижньому кінці температурної шкали:</p> <p>▶ Повідомте фахівців спеціалізованої СТО.</p> <p>або:</p> <ul style="list-style-type: none"> <li>▶ Вийдіть із автомобіля та не наближайтеся до нього, доки двигун не охолоне.</li> <li>▶ Перевірте рівень охолоджувальної рідини (→ стор. 310).</li> <li>▶ Переконайтеся в тому, що відсутні перешкоди для подачі повітря до радіатора двигуна.</li> <li>▶ Без високого навантаження двигуна продовжуйте рух до найближчої спеціалізованої СТО. При цьому стежте за тим, щоб індикація температури охолоджувальної рідини залишалася нижче 120 °С.</li> </ul>

Сигнальні та контрольні лампи	Можливі причини виникнення несправностей/наслідки та Рішення
 <p>Сигнальна лампа збою електрики</p>	<p>Світиться червона сигнальна лампа порушення роботи електрообладнання. Електрообладнання пошкоджено.</p> <p>► Слідкуйте за повідомленнями на багатофункціональному дисплеї.</p>
 <p>Сигнальна лампа резервного запасу палива</p>	<p>Під час роботи двигуна світиться жовта сигнальна лампа резервного запасу палива. Запас палива досягнув резервної межі.</p> <p>► Заправте автомобіль.</p>
 <p>Сигнальна лампа діагностики двигуна</p>	<p>Під час роботи двигуна світиться жовта сигнальна лампа діагностики двигуна. Несправний двигун, система випуску відпрацьованих газів або паливна система. Це може призвести до перевищення граничного значення токсичності відпрацьованих газів, внаслідок чого двигун працюватиме в аварійному режимі.</p> <p>► Необхідно якомога швидше перевірити автомобіль на спеціалізованій СТО.</p>

## Шини

Сигнальні та контрольні лампи	Можливі причини виникнення несправностей/наслідки та Рішення
 <p>Блимає сигнальна лампа системи контролю тиску в шинах</p>	<p>Жовта сигнальна лампа системи контролю тиску в шинах (втрата тиску/несправність) блимає протягом хвилини, а потім світиться постійно. Система контролю тиску в шинах несправна.</p> <p><b>▲ УВАГА!</b> Небезпека аварії при несправності системи контролю тиску в шинах</p> <p>Якщо система контролю тиску в шинах несправна, вона не може належним чином попереджувати при втраті тиску в одній або кількох шинах. Шини з занадто низьким тиском можуть, наприклад, порушувати стиль їзди, а також керування- і гальмування.</p> <p>► Перевірте систему контролю тиску в шинах на спеціалізованій СТО.</p> <p>► Відвідайте спеціалізовану СТО.</p>
	<p>Світиться жовта сигнальна лампа системи контролю тиску в шинах (втрата тиску/несправність). Система контролю тиску в шинах виявила втрату тиску принаймні в одній шині.</p>

Сигнальні та контрольні лампи	Можливі причини виникнення несправностей/наслідки та Рішення
Світиться сигнальна лампа системи контролю тиску в шинах	<p data-bbox="362 193 983 220"><b>▲ УВАГА!</b> Небезпека аварії через занадто низький тиск в шині</p> <p data-bbox="362 233 932 284">Шини з надто низьким тиском можуть бути небезпечними з наступних причин.</p> <ul data-bbox="372 296 990 459" style="list-style-type: none"><li>• Шини можуть розірватися, особливо при збільшенні навантаження та швидкості.</li><li>• Шини можуть надмірно та/або нерівномірно зношуватися, що може сильно погіршити їх зчеплення з дорогою.</li><li>• можуть суттєво погіршитися ходові властивості автомобіля, а також керованість і гальмівні характеристики.</li></ul> <p data-bbox="362 477 956 499">Тоді ви можете втратити контроль над керуванням автомобіля.</p> <ul data-bbox="362 512 921 568" style="list-style-type: none"><li>▶ Дотримуйтеся рекомендованих значень тиску в шинах.</li><li>▶ При потребі коригуйте тиск в шині.</li></ul> <p data-bbox="348 595 928 649">▶ Зупиніть автомобіль згідно з правилами дорожнього руху. ▶ Перевірте тиск у шинах і шини.</p>

<b>A</b>	
<b>ABS (антиблокувальна система)</b> .....	164
<b>AdBlue®</b>	
Відсутність домішок .....	152, 387
Доливання .....	153
Індикація запасу ходу .....	153
Присадки .....	152, 387
Рівень заповнення .....	388
Рівень заповнення, індикація .....	153
<b>ADR (регулювання робочої частоти обертання)</b>	
Налаштування .....	191
Увімкнення/вимкнення .....	191
Функціонування .....	191
<b>Android Auto</b>	
Вказівка .....	282
Завершення .....	283
Мобільний телефон, підключення ...	282
Налаштування звучання .....	283
Огляд .....	281
Передані дані автомобіля .....	283
<b>Android Auto™</b>	
Управління за допомогою кнопок додатку .....	283
<b>Apple CarPlay™</b>	
Вказівки .....	281
Завершення .....	281
Налаштування звучання .....	281
Огляд .....	280
Передані дані автомобіля .....	283
Підключення iPhone® .....	281
Управління за допомогою кнопок додатку .....	281
<b>ASR (антипробуксовувальна система)</b> .....	
165	
<b>ASSYST PLUS</b>	
Відображення терміну проведення техобслуговування .....	306
регулярні сервісні роботи .....	306
спеціальні заходи техніки безпеки .....	306
Тривалі простої з від'єднаною акумуляторною батареєю .....	306
Функція/вказівки .....	306

**ATTENTION ASSIST**

Налаштування .....	183
Системні межі .....	182
Функція .....	182

**B**

<b>BAS (система екстреного гальмування)</b> .....	165
---	-----

**Bluetooth®**

Встановлення інтернет-з'єднання ...	284
Інформація .....	237
Увімкнення/вимкнення .....	238

**C****Car-to-X-Communication**

Відображення повідомлень про небезпеку .....	264
Надсилання повідомлень про небезпеку .....	264
Огляд .....	263

**D****DISTRONIC**

див. Активний асистент контролю безпечної дистанції DISTRONIC

<b>Drive Away Assist</b> .....	186
--------------------------------	-----

**DSR (Downhill Speed Regulation)**

Вказівки .....	143
Увімкнення/вимкнення .....	144

**E**

<b>EBD (Electronic Brakeforce Distribution)</b> .....	167
---	-----

**EDW (система протиугінної сигналізації)**

Вимкнення сигналізації .....	65
Захист від буксування, увімкнення/вимкнення .....	66
Система охорони салону, увімкнення/вимкнення .....	66
Функція .....	65
Функція захисту від буксування .....	66
Функція системи охорони салону .....	66



**ENR (електронна система регулювання рівня кузова)**

Накачування пневмобалона	
вручну .....	148
Опускання автомобіля .....	147
Піднімання автомобіля .....	147
Проблеми .....	149
Функціонування .....	145

**ESC (Electronic Stability Control)**

див. ESP® (електронна система курсової стабілізації)

**ESP®**

Електронна система стабілізації причепа .....	166
Система стабілізації під час бічного вітру .....	166

**ESP® (електронна система курсової стабілізації)**

Увімкнення/вимкнення .....	166
Функція/вказівки .....	165

**I****Intelligent Light System**

Адаптивна система керування дальнім світлом .....	94
Статична функція освітлення поворотів .....	94

**iPhone®**

див. Apple CarPlay™

**L****LINGUATRONIC**

Акустична допомога .....	208
Багатофункціональне рульове колесо (управління) .....	206
Ведення діалогу .....	206
Вказівки щодо голосових команд ....	209
Глобальні голосові команди .....	207
Голосова команда для телефону ....	212
Голосове управління в режимі онлайн .....	209
Голосові команди для SMS .....	218
Голосові команди для автомобіля ...	219
Голосові команди для перемикання .....	209
Голосові команди для повідомлень .....	218
Голосові команди для управління медіа-програвачем .....	216

Голосові команди для управління радіоприймачем .....	214
Голосові команди навігації .....	210
Мовні налаштування .....	207
Налаштування (мультимедійна система) .....	208
Покращення якості мовлення .....	208
Спеціальні голосові команди для додатків .....	207
Техніка безпеки при експлуатації ...	206
Типи голосових команд .....	207
Функції управління .....	207
Цифрове введення .....	207

**Live Traffic Information**

Відображення дорожньої карти .....	262
Відображення інформації абонементу .....	261
Відображення інформації щодо дорожнього руху, увімкнення .....	263
Відображення локальних повідомлень .....	263
Відображення подій на дорозі .....	262
Подовження дії інформації про абонемент .....	262
Реєстрація на Mercedes PRO .....	261

**LOW RANGE** ..... 143**LOW RANGE, увімкнення/вимкнення** ..... 143**M****Mercedes PRO**

Інформація .....	221
------------------	-----

**Mercedes PRO connect**

Виклик при аварії за допомогою кнопки виклику при аварії .....	222
Виклики центру обслуговування клієнтів .....	221
Згода на передачу даних .....	222
Здійснення викликів через стельову блок-панель управління ....	221
Інформація .....	221
Передані дані .....	222
Служба екстреної допомоги .....	222

<b>N</b>	
<b>Near Field Communication (NFC)</b>	
Використання мобільного теле-фона .....	274
Загальна інформація .....	274
Зміна мобільного телефону .....	274
Підключення мобільного теле-фона до мультимедійної системи ....	274
<b>NFC</b>	
див. Near Field Communication (NFC)	
<b>Q</b>	
<b>QR-код (схема розташування елементів систем безпеки та аварійно-рятувних засобів автомобіля) .....</b>	29
<b>R</b>	
<b>Rear Cross Traffic Alert .....</b>	187
<b>S</b>	
<b>SMS</b>	
Голосові команди (LINGUATRONIC) .....	218
<b>SMS</b>	
див. Повідомлення	
<b>SVHC (Особливо небезпечні речовини) .....</b>	28
<b>T</b>	
<b>TEMPMATIC (панель управління) .....</b>	109
<b>ТЕМПОМАТ</b>	
Вибір .....	171
Виклик швидкості .....	171
Вимкнення .....	171
Збереження швидкості .....	171
Кнопки .....	171
Налаштування швидкості .....	171
Передумови .....	171
Системні межі .....	170
Увімкнення .....	171
Функція .....	170
<b>THERMOTRONIC (панель управління) .....</b>	110
<b>Top Tether .....</b>	42

<b>V</b>	
<b>VIN</b>	
Вітрове скло .....	383
Заводська табличка .....	383
Зчитування .....	383
Сидіння .....	383
<b>W</b>	
<b>WLAN</b>	
Встановлення точки доступу .....	239
Налаштування інтернет-з'єднання ...	284
Огляд .....	238
<b>A</b>	
<b>Аварійний ключ</b>	
Вставлення/виймання .....	49
Двері, блокування .....	53
Двері, розблокування .....	53
<b>Аварійний натягувач ремня безпеки</b>	
Активация .....	33
<b>Аварійний пуск двигуна .....</b>	339
<b>Аварійний режим</b>	
Запуск автомобіля .....	123
<b>Аварія</b>	
Буксирування .....	336
Буксирування для пуску двигуна .....	339
Заміна колеса .....	368
Огляд можливостей допомоги .....	19
Транспортування автомобіля .....	338
<b>Аварія</b>	
див. Пошкодження шини	
<b>Автоматична зупинка двигуна (функція автоматичного запуску та зупинки двигуна ECO) .....</b>	133
<b>Автоматична коробка передач</b>	
Важіль селектора DIRECT SELECT ....	137
Встановлення паркувального положення .....	139
Встановлення передачі заднього ходу .....	138
Встановлення положення для руху .....	139
Встановлення холостого ходу .....	138

Індикація положення коробки передач .....	137	Спеціалізована СТО .....	28
Кік-даун .....	140	Тривала зупинка .....	162
Обмеження діапазону переми- кання передач .....	139	<b>Автомобільний домкрат</b>	
Положення коробки передач .....	137	Виймання гідравлічного автомо- більного домкрата з речового від- сіка .....	342
<b>Автоматичне регулювання дистанції</b>		Гідравлічний .....	342
див. Активний асистент контролю безпечної дистанції DISTRONIC		Місце для зберігання гідравліч- ного автомобільного домкрата .....	342
<b>Автоматичне увімкнення освіт- лення для руху</b> .....	91	Сертифікат відповідності .....	26
<b>Автоматичний пуск двигуна (функ- ція автоматичного запуску та зупинки двигуна ECO)</b> .....	133	<b>Автономний обігрівач</b>	
<b>Автомика</b>		Проблеми .....	119
див. Догляд		<b>Автономний обігрівач</b>	
<b>Автомобіль</b>		див. Повітряний додатковий обігрівач	
QR-код для схеми розташування елементів систем безпеки та ава- рійно-рятівних засобів автомобіля .....	29	<b>Автономний обігрівач/автономна вентиляція</b>	
блокування/розблокування (ава- рійний ключ) .....	53	див. Додатковий обігрівач	
Блокування (автоматично) .....	52	<b>Автономний обігрівач / автономна вентиляція</b>	
Блокування (зсередини) .....	52	див. Рідинний додатковий обігрівач	
Використання за призначенням .....	28	<b>Авторизована станція техобслуговування</b>	
Гарантія якості .....	29	див. Спеціалізована СТО	
Голосові команди		<b>Авторизована станція</b>	
(LINGUATRONIC) .....	219	<b>техобслуговування Mercedes-Benz</b>	
Діагностичний роз'єм .....	27	див. Спеціалізована СТО	
Додатковий замок дверей .....	51	<b>Авторські права</b> .....	31
Електроживлення, увімкнення (кнопка пуску/вимикання дви- гуна) .....	122	<b>Адаптивна система керування дальнім світлом</b>	
запуск (в аварійному режимі) .....	123	Увімкнення/вимкнення .....	95
Зупинка (кнопка пуску/вими- кання двигуна) .....	157	Функція .....	94
Опускання .....	374	<b>Адаптивне регулювання швидкості</b>	
Оснащення .....	24	див. Активний асистент контролю безпечної дистанції DISTRONIC	
Отримання даних .....	29	<b>Адаптивний сигнал гальмування</b> .....	169
Піднімання .....	369	<b>Адресна книга</b>	
Правила поведження з хімічними речовинами .....	28	див. Контакти	
Провітрювання (комфортне від- кривання) .....	63	<b>Аквапланування</b> .....	129
Пуск (кнопка пуску/вимикання двигуна) .....	123	<b>Активна система допомоги при паркуванні</b>	
Реєстрація .....	28	Функція підтримки при маневру- ванні .....	182
Розблокування (зсередини) .....	52	<b>Активна система контролю смуги руху</b>	
		Режим експлуатації з причепом .....	188
		Системні межі .....	188
		Функціонування .....	188

**Активний асистент екстреного гальмування**

Налаштування .....	169
Функція/вказівки .....	167

**Активний асистент контролю безпечної дистанції DISTRONIC**

Виклик швидкості .....	174
Вимкнення/деактивація .....	174
Збереження швидкості .....	174
Збільшення/зменшення швидкості .....	174
Кнопки на рульовому колесі .....	174
Передумови .....	174
Системні межі .....	173
Увімкнення/активація .....	174
Функція .....	173

**Акумуляторна батарея**

Від'єднання додаткової акумуляторної батареї під сидінням переднього пасажирів .....	334
Від'єднання додаткової акумуляторної батареї у моторному відсіку .....	333
Від'єднання стартерної акумуляторної батареї .....	329
Вказівки (автомобіль) .....	325
Демонтаж/монтаж стартерної акумуляторної батареї .....	331
Заряджання .....	326
Заряджання акумуляторної батареї .....	326
Пульт дистанційного керування (автономний обігрівач/вентиляція) .....	118
Пуск двигуна від зовнішнього джерела (автомобіль) .....	326
Стартерна акумуляторна батарея ....	329

**Альтернативний маршрут**

див. Маршрут

**Антиблокувальна система**

див. ABS (антиблокувальна система)

**Б**

**Багажний кронштейн на даху** ..... 394

**Багажний кронштейн на даху (вказівки)** ..... 301

**Багажний кронштейн на даху (внутрішній)** ..... 302

**Багатофункціональне рульове колесо**  
див. Рульове колесо

**Багатофункціональний дисплей (бортовий комп'ютер)** ..... 199

**Бездротова локальна мережа (WLAN)**  
Налаштування ..... 238

**Бездротове заряджання**  
Мобільний телефон ..... 89  
Функція/вказівки ..... 89

**Безкоштовне програмне забезпечення** ..... 31

**Безпека водія і пасажирів**  
див. Подушка безпеки  
див. Ремінь безпеки  
див. Система утримання пасажирів

**Ближнє світло**  
Заміна джерела світла ..... 98  
Налаштування для поїздки за кордон (симетричне) ..... 91  
Увімкнення/вимкнення ..... 91

**Блокування/розблокування**  
Автоматичне блокування, увімкнення/вимкнення ..... 52  
Додатковий замок дверей ..... 51  
Передні двері, розблокування та відкривання зсередини ..... 51

**Блокування для безпеки дітей (двері)** ..... 46

**Бокова подушка безпеки** ..... 36

**Бокове скло**  
Відкривання ключем ..... 63  
Закривання за допомогою ключа ..... 64  
Комфортне відкривання ..... 63  
Комфортне закривання ..... 64  
Опускання ..... 62  
Опускання (всі) ..... 62  
Піднімання ..... 62  
Піднімання (всі) ..... 62  
Проблема ..... 64  
Регулювання ..... 64

**Борти платформи**

Боковини кузова .....	62
Відкривання або закривання .....	61
Встановлення/знімання .....	61, 62

**Бортовий комп'ютер**

Багатофункціональний дисплей .....	199
Відображення терміну проведення техобслуговування .....	306
Меню «Графіка допоміжних систем» .....	201
Меню «Навігація» .....	203
Меню «Налаштування» .....	205
Меню «Носії даних» .....	204
Меню «Поїздка» .....	201
Меню «Сервісне обслуговування» ..	200
Меню «Телефон» .....	204
Меню радіоприймача .....	203
Налаштування автономного обігрівача / автономної вентиляції .....	118
Огляд меню .....	198
Управління .....	198

**Буксирне вушко**

Встановлення/знімання .....	339
Місце для зберігання .....	339

**Буксирне вушко (місце для зберігання)**

див. Комплект бортового інструменту

**Буксирування**

Піднятий передній або задній міст ..	337
--------------------------------------	-----

**Буксирування для пуску двигуна .....**

339

**В****Важіль перемикання передач .....**

136

**Важіль селектора**

див. Важіль селектора DIRECT SELECT

**Важіль селектора DIRECT SELECT**

Автоматичне встановлення паркувального положення .....	139
Встановлення паркувального положення .....	139
Встановлення передачі заднього ходу .....	138
Встановлення положення для руху .....	139
Встановлення холостого ходу .....	138
Функція .....	137

**Варіанти розміщення**

див. Речове відділення

**Вбудовані елементи .....**

23

**Введення пункту призначення**

Введення адреси, яка складається з трьох слів .....	248
Введення географічних координат ..	248
Введення об'єкту підвищеного інтересу або адреси .....	245
Вибір з глобального обраного .....	249
Вибір контакту .....	248
Вибір на карті .....	249
Вибір особливого об'єкту .....	247
Вибір попередніх пунктів призначення .....	247
Вказівки .....	244
Точка маршруту, введення .....	253

**Введення символів**

Налаштування клавіатури .....	236
Функція/вказівки .....	234
через мультимедійний дисплей .....	235

**Веб-браузер**

Видалення закладки .....	287
Видалення історії запитів в Інтернеті .....	287
Виклик веб-сторінки .....	286
Виклик налаштувань .....	287
Виклик параметрів .....	287
Завершення .....	288
Огляд .....	287
Управління закладками .....	287

**Веб-сторінка**

Виклик .....	286
--------------	-----

**Вентиляційні дефлектори**

Задня частина салону .....	115
Налаштування (дах) .....	114
Налаштування (спереду) .....	114

**Вентиляція вантажного відсіку**

Вимкнення .....	121
Налаштування .....	121

**Вживання алкоголю за кермом .....**

124

**Вивід для пуску двигуна від зовнішнього джерела живлення .....**

326

**Виклики**

Активация функцій під час виклику .....	275
Відхилення .....	275
Завершення телефонної розмови ...	275
Здійснення .....	275
Приймання .....	275
Приймання вхідного виклику під час розмови .....	275
Телефонна розмова з декількома учасниками .....	275

<b>Використання противідкатної підпори .....</b>	<b>162</b>
--	------------

<b>Використання режиму кік-даун .....</b>	<b>140</b>
---	------------

<b>Вимкнення сигналізації (EDW, система протиугінної сигналізації) .....</b>	<b>65</b>
--	-----------

<b>Випускна труба (догляд) .....</b>	<b>316</b>
--------------------------------------	------------

**Виявлення неухважності**

див. ATTENTION ASSIST

<b>Відділення для окулярів .....</b>	<b>84</b>
--------------------------------------	-----------

<b>Відкривання/закривання ящика, що блокується, під вітровим склом ....</b>	<b>83</b>
---	-----------

<b>Відкривання підстаканника в задній частині салону .....</b>	<b>85</b>
--	-----------

**Відновлювальний засіб**

див. AdBlue®

<b>Відображення загального пробігу (Меню «Поїздка») .....</b>	<b>201</b>
---	------------

<b>Відображення запасу ходу (Меню «Поїздка») .....</b>	<b>201</b>
--	------------

**Відстеження радіостанцій**

Налаштування .....	295
--------------------	-----

<b>Вікна (догляд) .....</b>	<b>316</b>
-----------------------------	------------

**Вікно**

див. Бокове скло

<b>Віконна подушка безпеки .....</b>	<b>36</b>
--------------------------------------	-----------

**Вітрове скло**

Заміна щіток склоочисників .....	104
----------------------------------	-----

Заміна щіток склоочисників (WET WIPER SYSTEM) .....	105
---	-----

**Вітрове скло**

див. Вітрове скло

<b>Вказівки щодо обкатки .....</b>	<b>124</b>
------------------------------------	------------

**Вказівки щодо руху**

Аквапланування .....	129
----------------------	-----

Вживання алкоголю за кермом .....	124
-----------------------------------	-----

Вказівки щодо обкатки .....	124
-----------------------------	-----

Гальмування .....	127
-------------------	-----

Загальні вказівки щодо руху .....	124
-----------------------------------	-----

Мокре дорожнє полотно .....	127
-----------------------------	-----

Навантаження гальма .....	127
---------------------------	-----

Нові гальмівні диски та гальмівні накладки .....	127
--	-----

Перевезення залізницею .....	127
------------------------------	-----

Поїздка за кордон (інформація) .....	127
--------------------------------------	-----

Поїздка за кордон (симетричне ближнє світло) .....	91
--	----

Похила ділянка дороги .....	127
-----------------------------	-----

Рух взимку .....	129
------------------	-----

Рух по бездоріжжю .....	130
-------------------------	-----

Рух по воді на дорозі .....	129
-----------------------------	-----

Рух по горам .....	132
--------------------	-----

Рух у вологу погоду .....	129
---------------------------	-----

Стоянкове гальмо .....	127
------------------------	-----

<b>Вогнегасник .....</b>	<b>321</b>
--------------------------	------------

<b>Встановлення передачі заднього ходу .....</b>	<b>138</b>
--	------------

<b>Встановлення положення для руху (автоматична коробка передач) .....</b>	<b>139</b>
--	------------

<b>Встановлення холостого ходу (автоматична коробка передач) .....</b>	<b>138</b>
--	------------

**Г****Гальмівна рідина**

Вказівки .....	390
----------------	-----

**Гальмівна система**

ABS (антиблокувальна система) .....	164
-------------------------------------	-----

BAS (система екстреного гальмування) .....	165
--	-----

EBD (Electronic Brakeforce Distribution) .....	167
--	-----

Адаптивний сигнал гальмування .....	169
-------------------------------------	-----

Активний асистент екстреного гальмування .....	167
--	-----

Вказівки щодо обкатки .....	124
-----------------------------	-----

Вказівки щодо руху .....	124
--------------------------	-----

Гальмування стоянковим гальмом ...	127
------------------------------------	-----

Мокре дорожнє полотно .....	127
-----------------------------	-----

Надмірне та недостатнє навантаження .....	127
---	-----

Нові/замінені гальмівні накладки/гальмівні диски .....	124
--	-----

Обмежений ефект гальмування (оброблене сіллю дорожнє покриття) .....	124	<b>Датчики (догляд) .....</b>	316
Похила ділянка дороги .....	127	<b>Двері</b>	
Функція HOLD .....	176	Блокування (аварійний ключ) .....	53
<b>Гальмо</b>		Додатковий замок дверей .....	51
Нові гальмівні диски та гальмівні накладки .....	127	Розблокування (аварійний ключ) .....	53
<b>Гарантія якості (автомобіль) .....</b>	29	<b>Двері задньої стінки</b>	
<b>Глобальний пошук</b>		Відкриття і закриття (ззовні) .....	57
Огляд .....	233	Відкриття та закриття (зсередини) .....	58
Функція .....	234	<b>Двигун</b>	
<b>Головний вимикач акумуляторної батареї</b>		запуск (в аварійному режимі) .....	123
Вказівки .....	135	Зупинка (кнопка пуску/вимикання двигуна) .....	157
Електроживлення, увімкнення/вимкнення .....	136	Номер двигуна .....	383
<b>Голосові вказівки навігаційної системи</b>		Проблеми .....	151
Зниження гучності аудіо, увімкнення/вимкнення .....	259	Пуск (кнопка пуску/вимикання двигуна) .....	123
Налаштування гучності .....	259	Пуск двигуна від зовнішнього джерела живлення .....	326
Повторення .....	259	Функція автоматичного запуску та зупинки двигуна ECO .....	133
Увімкнення/вимкнення .....	258	<b>Двомісне сидіння передніх пасажирів</b>	
<b>Графіка допоміжних систем (бортовий комп'ютер) .....</b>	201	Речовий бокс .....	84
<b>Група діаметрів колісного диска .....</b>	367	Розкладання/складання поверхні подушки сидіння .....	75
<b>Д</b>		<b>Декоративний елемент (догляд) .....</b>	318
<b>Дальнє світло</b>		<b>Дефлектори</b>	
Адаптивна система керування дальнім світлом .....	94	див. Вентиляційні дефлектори	
Заміна джерела світла .....	98	<b>Джерело світла</b>	
Увімкнення/вимкнення .....	93	Світло ліхтаря заднього ходу .....	102
<b>Дані автомобіля</b>		<b>Дзеркала</b>	
Висота автомобіля .....	393	див. Зовнішні дзеркала	
Відображення .....	243	<b>Дизель</b>	
Габаритна довжина автомобіля .....	393	Вказівки .....	385
Габаритна ширина автомобіля .....	393	Низька температура зовнішнього повітря .....	385
Колісна база .....	393	<b>Динамічні характеристики (небажані) .....</b>	343
Передача на Android Auto™ .....	283	<b>Директиви щодо завантаження автомобіля .....</b>	81, 297
Передача на Apple CarPlay™ .....	283	<b>Дисплей (бортовий комп'ютер) .....</b>	199
<b>Дані для доступу</b>		<b>Дисплей (догляд) .....</b>	318
Налаштування (Bluetooth®) .....	284		
<b>Дата</b>			
Автоматичне налаштування дати та часу .....	237		

**Дисплей (мультимедійна система)**

Вказівки .....	225
Домашній екран .....	225
Налаштування .....	236
Управління .....	226

**Дисплей приладів**

Налаштування освітлення .....	200
Огляд .....	8, 197
Функція/вказівки .....	197

**Дисплей приладів**

див. Сигнальна/контрольна лампа

**Дистанційне керування (автономний обігрівач/вентиляція)**

Дисплейні повідомлення .....	117
Налаштування .....	117

**Дитяче сидіння**

ISOFIX (вказівки) .....	40
ISOFIX-(Монтаж) .....	41
Top Tether .....	42
Вказівки щодо безпечного перевезення дітей .....	38
Кріплення (вказівки) .....	44
Посадочні місця придатні для пристебнутих ременем дитячих систем утримання пасажирів .....	44
Рекомендації для дитячих систем утримання пасажирів .....	46
Сидіння переднього пасажира (вказівка) .....	43
Сидіння переднього пасажира (направлене проти/за напрямком руху автомобіля) .....	43
Спрямована проти напрямку руху автомобіля дитяча система утримання пасажирів (вказівки) .....	43

**Діагностичний роз'єм** ..... 27**Діти**

Вказівки щодо безпечного перевезення .....	38
--	----

**Добавки (моторне масло)**

див. Присадки

**Добавки в мастильні матеріали**

див. Присадки

**Добовий пробіг**

Відображення .....	201
Скидання .....	202

**Догляд**

Випускна труба .....	316
Датчики .....	316

Дисплей .....	318
Зовнішнє освітлення .....	316
Камера заднього виду/система камер з оглядом на 360° .....	316
Килим .....	318
Колеса/колісні ободи .....	316
Лакофарбове покриття .....	315
Матовий лак .....	315
Мийна установка .....	314
Натуральна деревина та декоративні елементи .....	318
Оббивка сидіння .....	318
Очищувач високого тиску .....	315
Пластикове облицювання .....	318
Ремінь безпеки .....	318
Ручне миття автомобіля .....	315
Скло .....	316
Стельова оббивка .....	318
Тягово-зчіпний пристрій .....	316
Щітки склоочисників .....	316

**Додатковий замок дверей** ..... 51**Додатковий обігрівач**

Функціонування .....	115
----------------------	-----

**Додатковий покажчик повороту (повнопривідні позашляховики)** ..... 99**Додаткові елементи** ..... 23**Домашній екран (мультимедійний дисплей)** ..... 225**Домашні тварини в автомобілі** ..... 47**Домішки (AdBlue®)**

див. AdBlue®

**Допомога при паркуванні**

див. Система допомоги при паркуванні PARKTRONIC

**Допустиме навантаження на вісь** ..... 383**Допустимі способи буксирування** .... 335**Дорожня карта**

див. Карта

**Е****Експлуатаційні матеріали**

AdBlue® .....	387
Вказівки .....	384
Гальмівна рідина .....	390
Моторне масло .....	388
Охолоджувальна рідина (двигун) .....	391
Паливо (дизель) .....	385



Рідина склоомивача .....	391, 392	<b>Електронна система стабілізації</b>	
Холодоагент (кондиціонер) .....	392	<b>причепи</b> .....	166
<b>Екстрене гальмування</b>		<b>Електронне керівництво з експлуатації</b> .....	21
Електричне стоянкове гальмо .....	162	<b>Електронне обладнання</b> .....	382
Ручне стоянкове гальмо .....	159	<b>Електронне обладнання автомобіля</b>	
<b>Екстрений випадок</b>		Вказівки .....	382
Сигнальна лампа .....	321	Електронне обладнання двигуна .....	382
<b>Електрична сходи́нка</b>		Рація .....	382
Аварійне розблокування .....	60	<b>Електронне обладнання двигуна (вказівки)</b> .....	382
Запобігання складанню .....	59	<b>Елемент живлення</b>	
Перешкода .....	59	Ключ .....	50
Розкладання/складання .....	59		
Функціонування .....	59		
<b>Електричне стоянкове гальмо</b>			
Автоматичне відпускання .....	161		
Автоматичне встановлення .....	160		
Виконання екстреного гальмування .....	162		
Вказівки .....	159		
Ручна фіксація або відпускання .....	161		
<b>Електричний дотягувач дверей</b>			
Вказівки .....	54		
<b>Електричні запобіжники</b>			
див. Запобіжники			
<b>Електричні зсувні двері</b>			
Відкривання/закривання за допомогою ключа .....	56		
Відкривання за допомогою дверної ручки .....	56		
Відкривання кнопкою .....	55		
Програмування ключа .....	56		
Регулювання .....	57		
Розблокування вручну .....	56		
Функція .....	54		
<b>Електроживлення</b>			
вимикання (кнопка пуску / вимикання двигуна) .....	122		
Головний вимикач акумуляторної батареї .....	136		
<b>Електромагнітна сумісність (сертифікати відповідності)</b> .....	25		
<b>Електронна система курсової стабілізації</b>			
див. ESP® (електронна система курсової стабілізації)			
		<b>Є</b>	
		<b>Ємність бака</b>	
		AdBlue® .....	388
		Паливо .....	387
		Резерв (паливо) .....	387
		<b>З</b>	
		<b>Завантаження колісної ніші</b> .....	305
		<b>Заводська табличка</b>	
		Автомобіль .....	383
		Двигун .....	383
		Холодоагент .....	392
		<b>Заводська табличка автомобіля</b>	
		VIN .....	383
		Допустиме навантаження на вісь .....	383
		Код лакофарбового покриття .....	383
		Номер дозволу ЄС .....	383
		Повна нормативна маса .....	383
		<b>Заводська табличка автомобіля</b>	
		див. Модель	
		<b>Задне багатомісне сидіння</b>	
		див. Сидіння	
		<b>Задне протитуманне світло</b> .....	92
		<b>Задня частина салону</b>	
		Датчик руху .....	97
		<b>Закріплення багажу</b> .....	81, 297
		<b>Заміна бічного габаритного ліхтаря (заміна джерела світла)</b> .....	102

**Заміна джерела світла**

Бічний габаритний ліхтар .....	102
Ближнє світло .....	98
Вказівки .....	98
Дальнє світло .....	98
Додатковий покажчик повороту (повнопривідні позашляховики) .....	99
Підсвітка номерного знака .....	101
Плафон освітлення салону (позаду) .....	103
Покажчик повороту (позаду) (фургон і мікроавтобус) .....	100
Покажчик повороту (позаду) (шасі) .....	102
Покажчик повороту (спереду) .....	98
Світло ліхтаря заднього ходу (фургон і мікроавтобус) .....	100
Типи джерел світла, галогенна фара .....	98
Типи джерел світла, задній ліхтар (шасі) .....	101
Типи джерел світла задніх ліхтарів (фургон і мікроавтобус) .....	99

**Заміна колеса**

Встановлення нового колеса .....	373
Знімання колеса .....	372
Опускання автомобіля .....	374
Піднімання автомобіля .....	369
Приготування .....	368

**Заміна лампи**

див. Заміна джерела світла

**Заміна лампи розжарювання**

див. Заміна джерела світла

**Запалювання, увімкнення (кнопка пуску/вимикання двигуна) .....**

122

**Запасне колесо**

Вказівки .....	375
Монтаж/демонтаж .....	377

**Запобіжники**

Вказівки .....	340
Короб запобіжників у зоні для ніг переднього пасажира .....	341
Короб запобіжників у коробі під- ставки сидіння водія .....	341
Перед заміною .....	340

**Заправка**

Доливання AdBlue® .....	153
Запас ходу для AdBlue®, індикація ..	153
Заправка автомобіля .....	149
Індикація рівня заповнення AdBlue® .....	153

**Заправка склоомивача .....**

311

**Запуск**

див. Автомобіль

**Зарядження**

Акумуляторна батарея .....	326
Мобільний телефон (бездротовий) ....	89

**Затемнення внутрішньосалонного дзеркала .....**

107

**Захист PIN-кодом**

Увімкнення/вимкнення .....	241
----------------------------	-----

**Захист від буксирування**

Увімкнення/вимкнення .....	66
Функція .....	66

**Збереження даних про автомобіль**

Електронні блоки керування .....	29
Постачальник послуг .....	30

**Звук**

див. Налаштування звучання

**Звукова сигналізація спрацьовування замків автомобіля**

Увімкнення або вимкнення .....	49
--------------------------------	----

**Зимова експлуатація (ланцюги проти ковзання) .....**

344

**Зимові шини**

Налаштування постійного обме- ження швидкості .....	173
--	-----

**Знак аварійної зупинки**

Виймання .....	321
Встановлення .....	321

**Зовнішнє освітлення**

див. Світло

**Зовнішнє освітлення для руху**

див. Автоматичне увімкнення освітлення для руху

**Зовнішні дзеркала**

Відкривання/закривання .....	106
Можливості налаштування .....	17
Налаштування .....	106

**Зсувні двері**

Блокування для безпеки дітей .....	46
Відкриття (зовні) .....	53
Відкриття (зсередини) .....	54
Вхід, стійка В (кнопка) .....	55
Закриття (зовні) .....	53
Закриття зсередини .....	54
Центральна консоль (кнопка) .....	55

**И****исплейні повідомлення**

 .....	406
 AdBlue nachfüllen Leistung vermindert: 20 км/год .....	412
 AUTO-світло не працює .....	420
 --- км/h .....	403
SOS NOT READY .....	400
TEMPOMAT і обмежувач не працюють .....	403
TEMPOMAT не працює .....	403
 Автом. готовий до експл. Перед виходом вимкніть запалювання .....	418
Адаптивна система дальнього світла наразі недоступна див. Посібник з експл. ....	419
Адаптивна система дальнього світла не працює .....	420
Адаптивна система дальнього світла огляд камери обмежено див. Посібник з експл. ....	419
Актив. асист. з контр. безп. дист. знову доступний .....	404
Актив. асист. з контр. безп. дист. наразі недоступний. Див. керів. з експл. ....	403
Актив. асист. з контр. безп. дист. не працює .....	403
Активна система гальм Діапазон функцій наразі обмежений див. Посібник з експл. ....	399
Активна система гальм Діапазон функцій обмежений див. Посібник з експл. ....	399
Активна система утримання смуги руху наразі недоступна див. Посібник з експл. ....	405
Активна система утримання смуги руху не працює .....	405

Активна система утримання смуги руху огляд камери обмежений див. Посібник з експл. ....	405
Активовано постійну нейтраль	
Небезпека відкочування .....	418
 Акумуля. батарея на 12 В	
Див. посібник з експлуат. ....	408
 Асистент уваги: зробіть зупинку! .....	406
 Асистент уваги не працює .....	406
 Близьке світло ліворуч (приклад) .....	420
 Ввімкнути близьке світло .....	420
Визначення місцезнаходження автомобіля активовано. Докладнішу інформацію можна знайти в керівництві з експлуатації або у відповідному мобільному додатку. або	
Визначення місцезнаходження авто активов. Див. керівництво з експлуатації або мобільний додаток. ....	418
Вимірювання рівня заповнення неможливе .....	411
 Вимірювання рівня мастила неможливе .....	406
 Вимкн. ....	403
 HOLD Вимкн. ....	404
 Вимкніть світло .....	420
 Віконна подушка безпеки зліва несправна Зверніться в пункт ТО! (приклад) .....	396
 Дат. колеса відсутні .....	413
Датчики радара забруднені див. Посібник з експлуатації .....	399
 Див. Посібник з експлуатації .....	408
Для запуску: передача Р або N .....	417
Для зняття з передачі Р або N, увімкніть гальмо і запустіть двигун ..	418
Для зняття з передачі Р активуйте гальмо .....	418
 Долейте AdBlue. Після повт. пуску двигуна Потужн. зменш.: 20 км/год .....	412
 Долейте AdBlue. Потужність зменшена .....	412

 Долийте охолодж. рідину див. Посібник з експл. ....	409	 Не працює див. Посібник з експл. ....	416
 Долийте рідину для очищ. скла .....	415	 Несправність див. Посібник з експл. ....	420
 Долити AdBlue див. посібн. з експл. ....	410, 412	 Несправність керування Негайно зупиніться! див. Посібник з експл. ....	417
 Долити AdBlue Погірш. пот.:20км/год Зап. немож. ч-з:XXXкм .....	410	 Несправність керування Підвищене зусилля див. Посібник з експл. ....	416
 Долити AdBlue Прод. погір. ч-з XXXкм див. Посібник з експл. ....	410	 Несправність коробки передач Зупиніться .....	417
 Долити AdBlue Пуск немож.ч.: XXX км .....	411	 Несправність системи утримування пасажирів Зверніться в пункт ТО! .....	397
 Долити AdBlue Пуск немож-ливий .....	411	 Обмеження швидкості (зимові шини) XXX km/h .....	402
 Замініть батарейку ключа .....	415	 Обмежувач не працює .....	402
 Замініть ключ .....	415	 Обмежувач пасивний режим .....	402
 Замініть повітряний фільтр ....	406	 Охолодж. рідина Зупинка двигун вимкн. ....	409
 Зупинити автомобіль Залишити двигун працювати .....	408	 Паливний фільтр очистити .....	406
 Зупинка див. посібник з експлуатації .....	408	 Паркувальне гальмо див. Посібник з експл. ....	398
 Ключ не розпізнано (біле повідомлення на дисплеї) .....	415	 Паркувальне гальмо не працює .....	397
 Ключ не розпізнано (червоне повідомлення на дисплеї) .....	414	 Перевір. гальм. накладки. Див. посіб. з експлуатації .....	398
 Кондиціонер Несправність див. Посібник з експл. ....	417	 Перевірка тиску в шинах наразі недоступна .....	413
 Контр. тиску в шинах не працює ....	414	 Перевірте рівень гальмівної рідини .....	399
 Максимальна швидкість перевищена .....	402	 Перевірте шини .....	414
 наразі недоступн. Камера забруднена .....	403	 Передача Р лише при зупиненому автомобілі .....	418
 наразі недоступн. Радарні датчики забруднені .....	404	 Перед пуском покрутіть кермо .....	416
 Наразі сист. недоступна див. Посібник з експлуатації .....	401	 Покладіть ключ у зазначений відсік див. Посібник з експл. ....	414
 Небезпека відкочування Відкриті двері водія і не активована передача Р .....	418	 попереду ліворуч Несправність Зверніться в пункт ТО! (приклад) .....	396
 Необхідне коригування тиску у шинах .....	414	 При заправці долийте 1 літр моторного мастила .....	407
 Не перемикаючи передач Зверніться в пункт ТО! .....	418		

 При зупинці на заправку перевірте рівень мастила ..... 408	 Системна помилка AdBlue.
Регенерація неможлива ..... 410	Потужність зменшена ..... 412
Резервний акумулятор Несправність ..... 417	 Системна помилка AdBlue.
 Резерв палива ..... 406	Потужність зменшена: 20 км/год ... 413
 Рівень мастила Зменшіть рівень мастила ..... 407	 Системна помилка AdBlue див. Посібник з експл. .... 411, 412
 Рівень мастила Зупинка Двигун вимкн. .... 407	 Системна помилка AdBlue Запуск неможливий ..... 411
Рухатись заднім ходом неможливо Зверніться в пункт ТО! ..... 417	 Системна помилка AdBlue Погір. пот. ч-з XXXкм див. Посібник з експл. .... 411
Сигнал перестроювання наразі недоступний див. Посібник з експл. .... 405	 Системна помилка AdBlue Погір. потужн.:20км/год Зап. немож. ч-з:XXXкм ..... 411
Сигнал перестроювання не працює ..... 405	 Схил занадто крутий, див. посібник з експлуатації ..... 398
Сис. контр. мертв. зони Причеп не контролюється ..... 405	Сходинка не розкладається. Див. керівництво з експл. або Сходинка не розкладається. Несправність ..... 419
 Сист. наразі недоступні див. Посібник з експлуатації ..... 401	 Тиск машинного мастила Зупинка Двигун вимкн. .... 407
 Сист. помилка Пуск нем. ч-з XXXкм ..... 411	 Увага! дефект шини ..... 413
Система контролю тиску в шинах не працює. Відсутні датчики в колесах ..... 413	Щоб встановити передачу R спочатку натисніть гальма ..... 417
 Система не працює див. Посібник з експл. .... 400	
 Система не працює Заправте паливом ..... 416	
 Система не працює низький заряд батареї ..... 416	
Система розпізнавання дорожніх знаків наразі недоступна див. Посібник з експл. .... 404	
Система розпізнавання дорожніх знаків не працює ..... 404	
Система розпізнавання дорожніх знаків Огляд камери обмежений див. Посібник з експл. .... 404	
<b>EBD</b> Системи не працюють див. Посібник з експлуатації ..... 400	
 Системи не працюють див. Посібник з експлуатації ..... 402	
 Системна помилка AdBlue. Після повт. пуску двигуна Потужн. зменш.: XXX км/год ..... 413	
	<b>I</b>
	<b>Ідентифікаційний номер автомобіля</b> див. VIN
	<b>Імобілайзер</b> ..... 65
	<b>Імпорт/експорт даних</b>
	Імпорт/експорт ..... 240
	Функція/вказівки ..... 240
	<b>Індикатор покажчика повороту</b> див. Покажчик повороту
	<b>Індикація ECO</b>
	Скидання ..... 202
	Функціонування ..... 133
	<b>Індикація міжсервісного інтервалу</b> див. ASSYST PLUS
	<b>Індикація положення коробки передач</b> ..... 137
	<b>Індикація споживання</b>
	Виклик ..... 243
	<b>Інструмент</b>

див. Комплект бортового інструменту	
див. Комплект бортового інструменту, виймання	
див. Комплект бортового інструменту, речовий відсік	
<b>Інструмент для заміни коліс</b> .....	368
<b>Інтернет</b>	
Веб-браузер, завершення роботи ...	288
Видалення закладки .....	287
Видалення історії запитів .....	287
Виклик веб-сторінки .....	286
Управління закладками .....	287
<b>Інтернет-з'єднання</b>	
Автоматичне від'єднання .....	285
Автоматичне встановлення .....	285
Відображення стану з'єднання .....	286
Встановлення .....	285
Встановлення (WLAN) .....	284
Встановлення з'єднання (Bluetooth®) .....	284
Деталі мобільного телефона .....	285
Інформація .....	283
Налаштування даних для доступу (Bluetooth®) .....	284
Обмеження .....	283
Розірвання внаслідок неактивності .....	285
Скасування дозволу (мобільний телефон) .....	285
Стан з'єднання .....	286
Функція комунікаційного модуля ....	284
<b>Інтернет-радіо</b>	
Вибір станції та підключення до неї .....	289
Вибір хвили .....	289
Видалення станції .....	289
Виклик .....	288
Виклик переліку радіостанцій (категорія, обрана попереднього разу) .....	289
Вихід .....	289
Налаштування опцій .....	289
Огляд .....	288
Реєстрація .....	289
Станція, збереження .....	289
Умови використання .....	289
<b>Інтерфейс системи бортової діагностики</b>	
див. Діагностичний роз'єм	
<b>Інформація про погоду</b> .....	269
<b>Інформація щодо дорожнього руху</b>	
Live Traffic Information .....	261
Відображення дорожньої карти .....	262
Відображення подій на дорозі .....	262
Індикація, увімкнення .....	263
Огляд .....	261
<b>К</b>	
<b>Камера</b>	
див. Камера заднього виду	
див. Система камер з оглядом на 360°	
<b>Камера заднього виду</b>	
Автоматичний режим, увімкнення/вимкнення (система камер з оглядом на 360°) .....	182
Догляд .....	316
Функція .....	177
<b>Капот, відкривання/закривання</b> .....	306
<b>Карта</b>	
Автоматичне налаштування масштабу карти .....	268
Вибір орієнтування карти .....	265
Вибір символів об'єктів підвищеного інтересу .....	265
Вибір текстової інформації .....	266
Видалення ділянки .....	267
Відображення версії карти .....	267
Відображення дорожньої карти .....	262
Відображення інформації про погоду .....	269
Відображення кібли .....	268
Відображення компаса .....	268
Відображення наступного перехрестя .....	266
Відображення супутникової карти ...	269
Зміна ділянки .....	267
Інформація про автомагістраль, увімкнення/вимкнення .....	266
Картографічні дані .....	268

Налаштування масштабу .....	264	<b>Колеса</b>	
Оновлення .....	268	Вибір .....	365
Переміщення .....	265	Вказівки щодо монтажу .....	365
Уникнення ділянки .....	267	Догляд .....	316
Уникнення ділянки (огляд) .....	267	Заміна .....	365, 368
<b>Керівництво з експлуатації (електронний варіант) .....</b>	<b>21</b>	Зберігання .....	368
<b>Керівництво з експлуатації (обладнання автомобіля) .....</b>	<b>24</b>	Зміна .....	367
<b>Керування сонцезахисним козирком .....</b>	<b>107</b>	Знімання .....	372
<b>Килим (догляд) .....</b>	<b>318</b>	Ланцюги протиковзання .....	344
<b>Кібла (орієнтир) .....</b>	<b>268</b>	Монтаж .....	373
<b>Клапан водостоку повітрязабірного короба, очищення .....</b>	<b>312</b>	Небажані динамічні характеристики .....	343
<b>Ключ</b>		Перевірка .....	343
Аварійний ключ .....	49	Перевірка температури в шинах (система контролю тиску в шинах) .....	361
Елемент живлення .....	50	Перевірка тиску в шинах (система контролю тиску в шинах) .....	361
Закріплення масивної зв'язки ключів .....	49	Перезапуск системи контролю тиску в шинах .....	361
Звукова сигналізація спрацьовування замків автомобіля .....	49	Пошкодження шини .....	325
Налаштування розблокування .....	49	Система контролю тиску в шинах (функціонування) .....	360
Огляд .....	48	Таблиця тиску повітря в шинах .....	346
Проблема .....	50	Тиск у шинах (вказівки) .....	345
Радіоз'єднання .....	48	Утворення шуму .....	343
Споживання електроструму .....	49	<b>Колісний гайковий ключ .....</b>	<b>368</b>
Функції .....	48	<b>Колісні ободи (догляд) .....</b>	<b>316</b>
<b>Ключ автомобіля</b>		<b>Комбінований перемикач</b>	
див. Ключ		див. Дальнє світло	
<b>Ключ від автомобіля</b>		див. Показчик повороту	
див. Ключ		див. Сигнал дальнім світлом	
<b>Ключ запалювання</b>		<b>Компас .....</b>	<b>268</b>
див. Ключ		<b>Комплект бортового інструменту .....</b>	<b>339, 341</b>
<b>Кнопка пуску/вимикання двигуна</b>		<b>Комплект бортового інструменту, виймання .....</b>	<b>342</b>
Електроживлення або запалювання, увімкнення .....	122	<b>Комплект бортового інструменту, речовий відсік .....</b>	<b>341</b>
Запуск автомобіля .....	123	<b>Компоненти автомобіля, які працюють з використанням радіозв'язку (сертифікат відповідності) .....</b>	<b>25</b>
Зупинка автомобіля .....	157	<b>Комп'ютер</b>	
<b>Кнопка рециркуляції повітря</b>		див. Бортовий комп'ютер	
Комфортне відкривання/закривання .....	113	<b>Комфортне відкривання .....</b>	<b>63</b>
<b>Кнопки</b>			
Рульове колесо .....	198		
<b>Код лакофарбового покриття .....</b>	<b>383</b>		

<b>Комфортне відкривання/закривання за допомогою кнопки рециркуляції повітря</b> .....	113
<b>Комфортне закривання</b> .....	64
<b>Конструктивні зміни</b> .....	23
<b>Контакти</b>	
Вибір опцій для рекомендацій .....	277
Видалення .....	277
Видалення обраного .....	278
Виклик .....	276
Завантаження (з мобільного телефону) .....	276
Збереження .....	277
Збереження як обраного .....	278
Здійснення виклику .....	277
Імпорт .....	277
Імпорт (огляд) .....	277
Інформація .....	276
Опції .....	277
Формат імені .....	276

<b>Коротке повідомлення</b> див. Повідомлення	
<b>Кріпильні вушка</b> .....	301
<b>Кріплення вантажу</b>	
Вказівки .....	298
Монтаж та демонтаж кріпильних вушок .....	301
Точки кріплення .....	300

<b>Кріплення дитячого сидіння ISOFIX</b>	
Вказівки .....	40
Монтаж .....	41

<b>Кронштейн для сходів</b>	
Бортовий автомобіль .....	302
Максимальне навантаження .....	395
Огляд .....	302
Технічні характеристики .....	395

<b>Круговий огляд (Surround View)</b> див. Система камер з оглядом на 360°	
---	--

<b>Л</b>	
<b>Лакофарбове покриття (вказівки щодо очищення)</b> .....	315
<b>Ланцюги протиковзання</b> .....	344
<b>Ланцюги протиковзання</b> див. Ланцюги протиковзання	

<b>Літня шина</b> .....	343
<b>Лічильник добового пробігу</b> див. Добовий пробіг	
<b>Лічильник кілометрів</b> див. Відображення загального пробігу (Меню «Поїздка»)	
<b>Лічильник пробігу</b> див. Добовий пробіг	

**М**

<b>Максимальна швидкість</b> див. Обмежувач швидкості	
<b>Маршрут</b>	
Автоматичний пошук автозаправної станції, увімкнення/вимкнення .....	254
Активация маршруту «Домівка-Робота» .....	254
Альтернативні маршрути (швидкий доступ) .....	258
Вибір альтернативного маршруту ....	253
Вибір опцій .....	251
Вибір повідомлень .....	252
Вибір типу .....	251
Відображення збереженого маршруту на карті .....	255
Відображення списку маршрутів ....	253
Запуск автоматичного пошуку місць відпочинку .....	254
Запуск збереженого маршруту .....	255
Збереження побудованого маршруту .....	255
Обробка збереженого маршруту ....	255
Планування .....	253
Побудова маршруту .....	255
Приймання рекомендації об'їзду після запиту .....	263
Пункт призначення, відображення інформації .....	252
Розрахувати .....	250
Розрахунок із додатковими точками .....	253
<b>Маршрутний комп'ютер</b>	
Відображення .....	201
Скидання .....	202



<b>Маса буксированого вантажу</b> .....	393	<b>Моторне масло</b>	
<b>Масло</b>		Долівання .....	309
див. Моторне масло		Перевірка рівня масла за допо- могою бортового комп'ютера .....	308
<b>Матовий лак (вказівки щодо очи- щення)</b> .....	315	Присадки .....	388
<b>Мекка</b> .....	268	Рівень заповнення .....	389
<b>Меню (бортовий комп'ютер)</b>		<b>Мультимедійна система</b>	
Графіка допоміжних систем .....	201	див. Дисплей (мультимедійна система)	
Навігація .....	203	див. Мультимедійна система	
Налаштування .....	205	MBUX (огляд)	
Носії даних .....	204	див. Панель сенсорного керування	
Огляд .....	198	<b>Мультимедійна система MBUX</b>	
Поїздка .....	201	(огляд) .....	224
Радіоприймач .....	203	<b>Мультимедійний дисплей</b>	
Сервісне обслуговування .....	200	Введення символів .....	235
Телефон .....	204	Вказівки .....	225
<b>Механізм відбору потужності</b>		Домашній екран .....	225
увімкнення і вимкнення .....	190		
<b>Механічна коробка передач</b>		<b>Н</b>	
Встановлення передачі заднього ходу .....	136	<b>Набір телефонного номера (борто- вий комп'ютер)</b> .....	204
Управління важелем переми- кання передач .....	136	<b>Навантаження на вісь</b> .....	383
<b>Мийна установка (догляд)</b> .....	314	<b>Навігаційні вказівки (бортовий комп'ютер)</b> .....	203
<b>Місця для відпочинку</b>		<b>Навігація</b>	
Запуск автоматичного пошуку .....	254	Виклик та закривання меню .....	243
<b>Мобільний</b>		Голосові команди	
див. Мобільний телефон		(LINGUATRONIC) .....	210
див. Телефон		Меню (бортовий комп'ютер) .....	203
<b>Мобільний телефон</b>		Огляд .....	244
Бездротове заряджання .....	89	Оновлення картографічних даних ...	268
Потужність випромінювання		Увімкнення .....	243
(макс.) .....	382	<b>Навігація</b>	
З'єднання дозволу інтернет-		див. Введення пункту призначення	
з'єднання .....	285	див. Інформація щодо дорожнього руху	
Частоти .....	382	див. Маршрут	
<b>Мобільний телефон</b>		див. Навігація до пункту призначення	
див. Android Auto		див. Пункт призначення	
див. Apple CarPlay™		<b>Навігація до пункту призначення</b>	
див. Телефон		Бездоріжжя .....	260
<b>Мова</b>		Вказівки .....	255
Вказівки .....	240	Інформація про автомагістраль .....	257
Налаштування .....	240	Маневрування .....	256
<b>Модель</b> .....	383	Переривання .....	259
		Позиція поза шляхом .....	259
		Прибуття в пункт призначення .....	258
		Пункт призначення знаходиться на бездоріжжі .....	259

Рекомендації щодо смуги руху .....	257	<b>Носії даних</b>	
Точка маршруту досягнута .....	258	Вибір медіа-джерела .....	204
<b>Надзвичайна ситуація</b>		Меню (бортовий комп'ютер) .....	204
Виймання знаку аварійної зупинки .....	321	Управління відтворенням з носія даних .....	204
Вогнегасник .....	321	<b>О</b>	
Встановлення знаку аварійної зупинки .....	321	<b>Оббивка сидіння (догляд) .....</b>	318
Огляд можливостей допомоги .....	19	<b>Обігрівач задньої частини .....</b>	111
Світловідбиваючий жилет .....	321	<b>Обігрів вітрового скла, увімкнення/вимкнення .....</b>	113
Сумка аптечки .....	321	<b>Обігрів заднього скла, увімкнення/вимкнення .....</b>	113
<b>Накачування пневмобалона вручну (ENR) .....</b>	148	<b>Обмеження діапазону перемикання передач .....</b>	139
<b>Налаштування (бортовий комп'ютер) .....</b>	205	<b>Обмеження швидкості .....</b>	126
<b>Налаштування звучання</b>		<b>Обмеження швидкості</b> див. Обмежувач швидкості	
Автоматична адаптація гучності .....	296	<b>Обмеження швидкості зимових шин</b>	
Виклик меню звуку .....	296	Налаштування .....	173
Інформація .....	296	<b>Обмежувач швидкості</b>	
Налаштування балансу лівих і правих динаміків/балансу передніх і задніх динаміків .....	296	Вибір .....	171
Налаштування високих, середніх та низьких частот .....	296	Виклик швидкості .....	171
<b>Налаштування масштабу</b> див. Карта		Вимкнення .....	171
<b>Налаштування одиниць вимірювання для відстані .....</b>	240	Збереження швидкості .....	171
<b>Налаштування розблокування .....</b>	49	Кнопки .....	171
<b>Налаштування формату дати .....</b>	237	Налаштування швидкості .....	171
<b>Налаштування швидкості</b> див. TEMPOMAT		Пасивний режим .....	170
<b>Натуральна деревина (догляд) .....</b>	318	Передумови .....	171
<b>Несправність</b>		Постійне налаштування .....	172
Система утримання пасажирів .....	33	Системні межі .....	170
<b>Ніжка зчпної кулі</b>		Увімкнення .....	171
Встановлення .....	193	Функція .....	170
Демонтаж .....	194	<b>Обов'язкова гарантія .....</b>	29
<b>Номер двигуна .....</b>	383	<b>Обране</b>	
<b>Номер дозволу (ЄС) .....</b>	383	Видалення .....	232
<b>Норми модифікації .....</b>	23	Виклик .....	231
		Додавання .....	231
		Огляд .....	231
		Перейменування .....	232
		Переміщення .....	232
		<b>Одиниці вимірювання</b>	
		Налаштування .....	240

<b>Оновлення програмного забезпечення</b>	
Важливі системні оновлення .....	242
Інформація .....	241
Проведення .....	242
<b>Оповіщення про ситуацію на дорозі</b>	
Увімкнення або вимкнення .....	295
<b>Опорне навантаження (максимальне)</b> .....	393
<b>Оригінальні деталі</b> .....	22
<b>Освітлення</b>	
див. Світло	
<b>Освітлення вантажного відсіку</b>	
Датчик руху .....	97
<b>Освітлення панелі приладів</b>	
див. Підсвітка приладів	
<b>Освітлення простору навколо автомобіля</b>	
Увімкнення/вимкнення .....	95
<b>Освітлення салону</b>	
Багажне відділення .....	97
Задня частина салону .....	97
Налаштування .....	96
Час затримки вимкнення освітлення .....	97
<b>Основні параметри автомобіля</b> .....	393
<b>Особливий об'єкт</b>	
Швидкий доступ .....	258
<b>Особливий об'єкт</b>	
Вибір .....	247
<b>Отримання даних (автомобіль)</b> .....	29
<b>Охолоджувальна рідина (двигун)</b>	
Вказівки .....	391
Перевірка стану .....	310
<b>Охорона довкілля</b>	
Вказівки .....	22
Повернення старих автомобілів для утилізації .....	22
<b>Очищення</b>	
див. Догляд	
<b>Очищувач високого тиску (догляд) ...</b>	315

## П

<b>Паливо</b>	
Видалення рідини з фільтра .....	313
Дизель .....	385
Ємність бака .....	387
Запас пального .....	387
Заправка .....	149
Низька температура зовнішнього повітря .....	385
Проблеми .....	151
Якість (дизель) .....	385
<b>Пам'ять повідомлень</b> .....	396
<b>Пам'ять радіостанцій</b>	
Редагування .....	295
<b>Панель приладів</b>	
див. Передня панель (огляд)	
<b>Панель сенсорного керування</b>	
Управління .....	226
<b>Панель управління дверима</b> .....	17
<b>Параметри двигуна</b>	
Відображення .....	243
<b>Парковка (служба для навігації)</b>	
Вибір місця для парковки .....	269
Відображення на карті можливостей паркування .....	270
Вказівки .....	269
<b>Паркувальне блокування</b>	
Механічне піднімання .....	141
<b>Паркувальне гальмо (вручну)</b>	
див. Ручне стоянкове гальмо	
<b>Паркувальне гальмо (електричне)</b>	
див. Електричне стоянкове гальмо	
<b>Паркувальне положення</b>	
Автоматичне встановлення .....	139
Встановлення .....	139
<b>Паркувальне світло</b> .....	91
<b>Перевезення залізницею</b> .....	127
<b>Перегородка зсувних дверей</b>	
З багажного відділення .....	59
З місця водія .....	58
<b>Передавальне відношення коробки передач</b>	
LOW RANGE .....	143

<b>Передавальне відношення коробки передач</b>	
див. LOW RANGE, увімкнення/вимкнення	
<b>Передані дані автомобіля</b>	
Android Auto .....	283
Apple CarPlay™ .....	283
<b>Передні сидіння</b>	
Без пакета комфортних сидінь .....	68
Можливості налаштування у 8 напрямках .....	72
Повертання .....	74
регулювання (електричне) .....	72
Регулювання (механічне) .....	68
Функція пам'яті .....	72
<b>Передні двері</b>	
Відкривання (зсередини) .....	51
Розблокування (зсередини) .....	51
<b>Передні сидіння</b>	
З пакетом комфортних сидінь .....	70
Налаштування (механічно) .....	70
<b>Передня панель (огляд)</b> .....	6
<b>Перелік викликів</b>	
Вибір опцій .....	278
Видалення .....	279
Здійснення виклику .....	278
Огляд .....	278
<b>Перелік радіостанцій</b>	
Виклик .....	295
<b>Перемикання</b>	
Рекомендація вибору передачі .....	137
<b>Перемикач освітлення (огляд)</b> .....	91
<b>Переоснащення</b> .....	23
<b>Переставляння коліс</b> .....	367
<b>Підвищення гучності радіопередачі дорожньої інформації</b>	
Налаштування .....	295
<b>Підголівники</b>	
Механічне налаштування .....	79
<b>Підлогове покриття</b>	
Демонтаж/монтаж (стартерна акумуляторна батарея) .....	329
<b>Підлоговий килимок</b> .....	90
<b>Підсвітка номерного знака (заміна джерела світла)</b> .....	101
<b>Підсвітка приладів</b> .....	200
<b>Підсилювач гальмівного приводу</b>	
див. BAS (система екстреного гальмування)	
<b>Пластикове облицювання (догляд) ...</b>	318
<b>Плафон освітлення салону (позаду) (заміна джерела світла)</b> .....	103
<b>Повернення старих автомобілів для утилізації (охорона довкілля)</b> .....	22
<b>Повідомлення</b>	
Видалення .....	280
Використання номера/URL .....	280
Використання пропозиції .....	280
Відповідь .....	279
Відправлення .....	279
Голосові команди (LINGUATRONIC) .....	218
Зачитування .....	279
Налаштування поточного SMS .....	279
Огляд .....	279
Пересилання .....	280
Створення .....	279
Телефонний дзвінок відправникові .....	280
Читання .....	279
<b>Повідомлення (багатофункціональний дисплей)</b>	
див. Повідомлення на дисплеї	
<b>Повідомлення на дисплеї</b>	
Виклик (бортовий комп'ютер) .....	396
Вказівки .....	396
<b>Повідомлення про несправності</b>	
див. Повідомлення на дисплеї	
<b>Повітрязабірний короб, очищення клапана водостоку</b> .....	312
<b>Повітряний додатковий обігрівач</b>	
Налаштування таймера .....	119
Налаштування температури/тривалості роботи .....	120
Огляд таймера .....	119
Проблеми .....	120
Режим негайного опалення .....	120
Таймер, увімкнення .....	119
Час відправлення, налаштування ....	120
<b>Повітряні дефлектори</b>	
див. Вентиляційні дефлектори	

<b>Повна маса</b> .....	383	<b>Пошкодження шини</b>	
<b>Повна нормативна маса</b> .....	383	Вказівки .....	325
<b>Повний привід</b>		Заміна колеса .....	368
LOW RANGE .....	143	<b>Пошук АЗС</b>	
Вказівки .....	141	Автоматичний пошук, увім-	
Підключення .....	142	кнення/вимкнення .....	254
Увімкнення/вимкнення .....	142	Запуск автоматичного пошуку .....	254
<b>Подушка безпеки</b>		<b>Правила поведження з хімічними речовинами</b> .....	28
Активация .....	33	<b>Прикурювач</b> .....	86
Бокова подушка безпеки .....	36	<b>Присадки</b>	
Віконна подушка безпеки .....	36	AdBlue® .....	152, 387
Захисний потенціал .....	37	Моторне масло .....	388
Захисний потенціал обмежений .....	38	<b>Прискорення</b>	
Місце монтажу .....	36	див. Використання режиму кік-даун	
Огляд .....	36	<b>Проблисковий маячок, увім-</b>	
Фронтальна подушка безпеки		<b>кнення/вимкнення</b> .....	95
(водій, передній пасажир) .....	36	<b>Програмне забезпечення з відкри-</b>	
<b>Поїздка</b>		<b>тим вихідним кодом</b> .....	31
Індикація загального пробігу .....	201	<b>Противідкатна опора</b>	
Меню (бортовий комп'ютер) .....	201	див. Функція HOLD	
<b>Поїздка за кордон</b>		<b>Противідкатна підпора (задній</b>	
Вказівки .....	127	<b>привід)</b> .....	19
Симетричне ближнє світло .....	91	<b>Протиугінна функція</b>	
<b>Поїздка на коротку відстань</b> .....	126	Додатковий замок дверей .....	51
<b>Показчик повороту</b>		Імобілайзер .....	65
Додатковий показчик повороту		<b>Протиугінна функція</b>	
(повнопривідні позашляховики) .....	99	див. EDW (система протиугінної	
Заміна джерела світла (позаду)		сигналізації)	
(фургон і мікроавтобус) .....	100	<b>Профілі</b>	
Заміна джерела світла (позаду)		Вибір опцій профілю .....	229
(шасі) .....	102	Вибір профілю .....	229
Заміна джерела світла (попереду) .....	98	Видалення пропозицій .....	231
Увімкнення/вимкнення .....	93	Виклик пропозицій .....	230
<b>Попередні пункти призначення</b>		Відображення вибору профілю	
Вибір .....	247	під час запуску .....	229
<b>Поперекова опора</b>		Конфігурування пропозицій .....	230
див. Поперекова підтримка (4 напрямки)		Максимальна кількість профілів .....	229
<b>Поперекова підтримка (4</b>		Огляд .....	229
<b>напрямки)</b> .....	73	Рекомендації (огляд) .....	230
<b>Попільничка</b>		Створення нового профілю .....	229
У речовому відділенні (вітрове		<b>Профілі</b>	
скло) .....	86	див. Профілі користувача	
<b>Потужність двигуна</b>		<b>Профілі користувача</b> .....	229
Вказівки при змінах .....	28	<b>Профіль</b>	
		Редагування рекомендацій .....	230

<b>Профіль шини</b> .....	343	Радіотекст, увімкнення/ вимкнення .....	296
<b>Пульт дистанційного керування (автономний обігрівач/вентиляція)</b>		Увімкнення .....	294
Заміна елемента живлення .....	118	Фіксування частоти .....	295
<b>Пункт призначення</b>		<b>Радіостанція</b>	
Збереження (поточне місцезнаходження автомобіля) .....	260	Видалення .....	295
Редагування попередніх пунктів призначення .....	260	Збереження .....	295
Редагування точок маршруту .....	253	Налаштування .....	295
Швидкий доступ до інформації щодо пункту призначення .....	258	Переміщення .....	295
<b>Пуск двигуна від зовнішнього джерела живлення</b>		Пошук .....	295
див. Вивід для пуску двигуна від зовнішнього джерела живлення		Пряме введення частоти .....	295
		Фіксування частоти .....	295
		<b>Радіотелефон</b>	
		див. Мобільний телефон	
		<b>Рація</b>	
		Вказівки щодо монтажу .....	382
		Потужність випромінювання (макс.) .....	382
		Частоти .....	382
		<b>Регенерація</b>	
		Вказівки .....	134
		Запуск .....	135
		Переривання .....	135
		<b>Регулювання дальності освітлення</b> .....	92
		<b>Регулювання динаміки руху</b>	
		див. ESP® (електронна система курсової стабілізації)	
		<b>Регулювання дистанції</b>	
		див. Активний асистент контролю безпечної дистанції DISTRONIC	
		<b>Регулювання мікроклімату в салоні</b>	
<b>Радарні датчики</b> .....	164	Автоматичне регулювання .....	111
<b>Радіоз'єднання</b>		Автоматичне регулювання (задня частина салону) .....	112
Ключ .....	48	Вентиляційні дефлектори, вмонтовані у дах .....	114
<b>Радіоприймач</b>		Вентиляційні дефлектори в задній частині салону .....	115
Видалення радіостанції .....	295	Вентиляційні дефлектори спереду ..	114
Виклик переліку радіостанцій .....	295	Вентиляція вантажного відсіку .....	121
Відображення інформації .....	296	Видалення конденсату на вікнах .....	112
Відображення радіотексту .....	296	Додатковий обігрівач .....	115
Голосові команди (LINGUATRONIC) .....	214	Налаштування обігрівача задньої частини .....	111
Меню (бортовий комп'ютер) .....	203	Налаштування розподілу повітря .....	112
Налаштування відстежування станцій .....	295		
Налаштування діапазону частот .....	295		
Налаштування підвищення гучності радіопередачі дорожньої інформації .....	295		
Огляд .....	294		
Оповіщення про ситуацію на дорозі, увімкнення/вимкнення .....	295		
Пам'ять каналів, редагування .....	295		
Переміщення радіостанції .....	295		
Пошук радіостанції .....	295		
Пряме введення частоти .....	295		
Радіостанція, збереження .....	295		
Радіостанція, налаштування .....	295		

Обігрів вітрового скла, увімкнення/вимкнення .....	113	Підтримувані формати та носії даних .....	289
Обігрів заднього скла, увімкнення/вимкнення .....	113	Пошук музичної композиції за настроєм .....	294
Панель управління TEMPMATIC .....	109	<b>Режим експлуатації з причепом</b>	
Панель управління THERMOTRONIC .....	110	Активна система контролю смуги руху .....	188
Положення системи розподілу повітря .....	112	Вказівки .....	191
Провітрювання автомобіля (комфортне відкривання) .....	63	Встановлення ніжки зчіпної кулі .....	193
Режим рециркуляції повітря, увімкнення/вимкнення .....	113	Демонтаж ніжки зчіпної кулі .....	194
Рідинний додатковий обігрівач .....	116	Допустиме навантаження на вісь .....	383
Увімкнення/вимкнення .....	110	Маса буксированого вантажу .....	393
Функція кондиціонера (A/C), увімкнення/вимкнення .....	111	Опорне навантаження (максимальне) .....	393
Функція синхронізації, увімкнення/вимкнення (панель управління) .....	112	Приєднання/від'єднання причепа ..	194
Холодоагент .....	392	Розетка .....	194
<b>Реєстрація</b>		Система контролю смуги руху .....	188
Автомобіль .....	28	<b>Режими роботи телефона</b>	
<b>Режим відтворення з зовнішніх носіїв</b>		Бізнес-телефонія .....	271
Авторські права і торгові марки .....	290	Телефонія Bluetooth® .....	271
Видалення улюбленої пісні .....	292	<b>Режим очікування</b>	
Виконання налаштувань відео .....	294	Активізація/деактивація .....	162
Використання пошуку за ключовими словами .....	293	<b>Режим рециркуляції повітря, увімкнення/вимкнення</b> .....	113
Випадкове відтворення .....	292	<b>Рекомендація вибору передачі</b> .....	137
Відтворення подібних треків .....	292	<b>Ремінь</b>	
Додавання улюбленої пісні .....	292	див. Ремінь безпеки	
Запуск відтворення з носія даних ...	292	<b>Ремінь безпеки</b>	
Запуск пошуку в категоріях .....	293	Відстібання .....	36
Інформація про пошук у категоріях .....	293	Догляд .....	318
Керування відтворенням з носія даних .....	292	Захисний потенціал .....	34
Огляд меню «Носії даних» .....	291	Захисний потенціал обмежений .....	34
Підключення USB-пристроїв .....	291	Регулювання по висоті .....	35
Підключення аудіопристрою Bluetooth® .....	292	Сигнальна лампа .....	36
		Створення .....	35
		<b>Речове відділення</b>	
		Відділення для окулярів .....	84
		Двері .....	83
		Передня панель .....	83
		Підлокітник .....	83
		Речовий бокс .....	84
		Речовий ящик .....	83
		Центральна консоль .....	83
		<b>Речовий бокс</b> .....	84
		<b>Речовий відсік</b>	
		див. Речове відділення	

<b>Рівень дорожнього просвіту</b>	
Опускання .....	147
Піднімання .....	147
<b>Рідина омивача</b>	
див. Рідина склоомивача (вказівки)	
<b>Рідина склоомивача</b>	
Інформація .....	392
<b>Рідина склоомивача (вказівки)</b> .....	391
<b>Рідинний додатковий обігрівач</b>	
Дисплейні повідомлення (пульт дистанційного керування) .....	117
Проблеми .....	119
Увімкнення/вимкнення за допомогою бортового комп'ютера .....	118
Увімкнення/вимкнення кнопкою ....	116
Увімкнення/вимкнення пультом дистанційного керування .....	117
Функціонування .....	116
<b>Розетка (12 В)</b>	
Багажне відділення .....	88
Сидіння водія .....	87
Центральна консоль попереду .....	86
<b>Розетка (230 В) (центральна консоль спереду)</b> .....	87
<b>Розетка USB у задній частині салону</b> .....	88
<b>Розетка на 12 В</b>	
див. Розетка (12 В)	
<b>Розетка на 230 В</b> .....	87
<b>Розетка на 230 В</b>	
див. Розетка (230 В) (центральна консоль спереду)	
<b>Розпізнавання смуги руху (автоматично)</b>	
див. Активна система контролю смуги руху	
<b>Розпізнавання втоми</b>	
див. ATTENTION ASSIST	
<b>Розпізнавання втоми водія</b>	
див. ATTENTION ASSIST	
<b>Розподіл вантажу</b> .....	298
<b>Розподілення гальмівного зусилля</b>	
EBD (Electronic Brakeforce Distribution) .....	167
<b>Рульове колесо</b>	
Кнопки .....	198
Налаштування .....	81

**Ручне гальмо (вручну)**

див. Ручне стоянкове гальмо

**Ручне гальмо (електричне)**

див. Електричне стоянкове гальмо

**Ручне миття (догляд)** .....

315

**Ручне стоянкове гальмо**

Виконання екстреного гальму-

вання .....

159

Опускання/піднімання .....

159

Фіксація/відпускання .....

158

**С****Сажовий фільтр**

Автоматична регенерація .....

134

Вказівки .....

134

Запуск регенерації .....

135

Скасування регенерації .....

135

**Світло**

Аварійна світлова сигналізація .....

93

Автоматичне увімкнення освіт-

лення для руху .....

91

Адаптивна система керування

дальнім світлом .....

94

Ближнє світло .....

91

Відповідальність при викори-

станні системи освітлення .....

91

Дальнє світло .....

93

Дальність освітлення .....

92

Заднє протитуманне світло .....

92

Комбінований перемикач .....

93

Налаштування часу затримки

вимкнення зовнішнього освітлення ...

95

Освітлення простору навколо

автомобіля, увімкнення/

вимкнення .....

95

Паркувальне світло .....

91

Перемикач освітлення .....

91

Поїздка за кордон (симетричне

ближнє світло) .....

91

Показчик повороту .....

93

Сигнал дальнім світлом .....

93

Статична функція освітлення

поворотів .....

94

Стоянкове світло .....

91

**Світловідбиваючий жилет** .....

321



**Світло ліхтаря заднього ходу**

Заміна джерела світла .....	102
Заміна джерела світла (фургон та універсал) .....	100

**Сенсорне керування**

Бортовий комп'ютер .....	198
Налаштування звукового відгуку на спрацювання елементів сенсорного керування .....	226
Налаштування чутливості .....	226

**Сенсорний екран (мультимедійний дисплей)**

Налаштування звукового відгуку .....	227
Управління .....	226

**Сервісне обслуговування**

див. ASSYST PLUS

**Сервісне обслуговування (бортовий комп'ютер)**

200

**Сервісний центр гарантійного та технічного обслуговування**

див. Спеціалізована СТО

**Сертифікат відповідності**

Автомобільний домкрат .....	26
Електромагнітна сумісність .....	25
Компоненти автомобіля, які працюють з використанням радіозв'язку .....	25

**Сигнал дальнім світлом**

93

**Сигналізація**

див. EDW (система протиугінної сигналізації)





**Сигнальна/контрольна лампа**

8

**Сигнальна лампа**

321

**Сигнальні та контрольні лампи**

 Блімає сигнальна лампа системи контролю тиску в шинах ....	428
 Жовта контрольна лампа «Електричне стоянкове гальмо несправне» не світиться .....	422
Огляд .....	420
 Світиться жовта контрольна лампа «Електричне стоянкове гальмо несправне» .....	421, 422
 Світиться сигнальна лампа системи контролю тиску в шинах ....	428

 Світиться червона контрольна лампа «Електричне стоянкове гальмо задіяне» .....

421, 422

 Світиться червона контрольна лампа «Стоянкове гальмо задіяне» .....

422

 Сигнальна лампа ABS .....

425

 Сигнальна лампа ESP® блимає .....

425

 Сигнальна лампа ESP® ВИМКН. ....

425

 Сигнальна лампа ESP® світиться .....

424

 Сигнальна лампа гальма (жовта) .....

422

 Сигнальна лампа гальма (червоний) .....

423

 Сигнальна лампа діагностики двигуна .....

428

 Сигнальна лампа збою електрики .....

428

 Сигнальна лампа охолоджуючої рідини .....

427

 Сигнальна лампа підсилювача рульового управління .....

426

 Сигнальна лампа попередження про небезпечну дистанцію ...

426

 Сигнальна лампа резервного запасу палива .....

428

 Сигнальна лампа ременя безпеки блимає .....

426

 Сигнальна лампа ременя безпеки світиться .....

426

 Сигнальна лампа системи утримання пасажирів .....

424

 Червона контрольна лампа «Електричне стоянкове гальмо задіяне» блимає .....

422

 Червона контрольна лампа «Електричне стоянкове гальмо задіяне» не світиться .....

421

**Сидіння**

Без пакета комфортних сидінь .....	68
Встановлення/зняття заднього багатомісного сидіння .....	76
З пакетом комфортних сидінь .....	70
Керування функцією пам'яті .....	73
Механічне налаштування підголівника .....	79
Можливості налаштування .....	17
Можливості налаштування у 8 напрямках .....	72
Налаштування підлокітника (заднє багатомісне сидіння) .....	79
переднє (електричне регулювання) ...	72
Переднє (механічне налаштування, без пакета комфортних сидінь) .....	68
Переднє (механічне налаштування, з пакетом комфортних сидінь) .....	70
Передні (механічне налаштування) ...	70
Повертання (переднє сидіння) .....	74
Поперекова підтримка в 4 напрямках .....	73
Правильне положення сидіння водія .....	68
Регулювання підлокітників .....	75
Регулювання поверхні подушки сидіння (двомісне сидіння передніх пасажирів) .....	75
Розкладання/складання складаного сидіння .....	75
Функція пам'яті .....	72

**Сидіння водія**

див. Сидіння

**Символи об'єктів підвищеного інтересу**

Вибір .....	265
-------------	-----

**Система аварійної світлової сигналізації**

Увімкнення/вимкнення .....	93
----------------------------	----

**Система безпеки руху**

ABS (антиблокувальна система) .....	164
ASR (антипробуксовувальна система) .....	165
BAS (система екстреного гальмування) .....	165
EBD (Electronic Brakeforce Distribution) .....	167
ESP® система стабілізації під час бічного вітру .....	166
Адаптивний сигнал гальмування .....	169
Відповідальність .....	163
Електронна система стабілізації причепа ESP® .....	166
Огляд .....	164
Радарні датчики .....	164

**Система безпеки руху**

див. ESP® (електронна система курсової стабілізації)  
 див. Активний асистент екстреного гальмування

**Система внутрішніх багажних кріплень на даху**

302

**Система голосового діалогу**

див. LINGUATRONIC

**Система голосового управління**

див. LINGUATRONIC

**Система допомоги водієві**

див. ATTENTION ASSIST  
 див. TEMPOMAT  
 див. Активна система контролю смуги руху  
 див. Активний асистент контролю безпечної дистанції DISTRONIC  
 див. Камера заднього виду  
 див. Обмежувач швидкості  
 див. Система допомоги при паркуванні PARKTRONIC  
 див. Система камер з оглядом на 360°  
 див. Система контролю мертвої зони  
 див. Система контролю смуги руху  
 див. Система розпізнавання дорожніх знаків  
 див. Функція HOLD

**Система допомоги при паркуванні PARKTRONIC**

Drive Away Assist .....	186
Вимкнення .....	176
Попереджувальні звукові сигнали, налаштування .....	177
Системні межі .....	176

Увімкнення .....	176	<b>Система кріплення багажу (вказівки) .....</b>	301
Функція .....	176	<b>Система опалення (панель управління) .....</b>	108
<b>Система екстреного виклику</b>		<b>Система охорони салону автомобіля</b>	
див. Система екстреного виклику Mercedes-Benz		Увімкнення/вимкнення .....	66
<b>Система екстреного виклику Mercedes-Benz</b>		Функція .....	66
Автоматичний екстрений виклик .....	323	<b>Система полегшення початку руху</b>	
Запуск/припинення роботи тестового режиму ERA-GLONASS (Росія) .....	324	див. Функція полегшення початку руху на підйомі	
Інформація .....	322	<b>Система протиугінної сигналізації</b>	
Інформація щодо обробки даних .....	324	див. EDW (система протиугінної сигналізації)	
Огляд .....	322	<b>Система регулювання рівня кузова</b>	
Самодіагностика (Росія) .....	324	див. ENR (електронна система регулювання рівня кузова)	
Функція ручного екстреного виклику .....	323	<b>Система розпізнавання дорожніх знаків</b>	
<b>Система екстреного гальмування</b>		Налаштування .....	185
див. BAS (система екстреного гальмування)		Системні межі .....	184
<b>Система камер з оглядом на 360°</b>		Функція/вказівки .....	184
Вибір огляду .....	182	<b>Система сигналізації</b>	
Догляд .....	316	див. EDW (система протиугінної сигналізації)	
Увімкнення/вимкнення автоматичного режиму (камера заднього виду) .....	182	<b>Система стабілізації під час бічного вітру</b>	
Функція .....	180	Функція/вказівки .....	166
<b>Система контролю мертвої зони</b>		<b>Система управління</b>	
Rear Cross Traffic Alert .....	187	Бортовий комп'ютер .....	198
Системні межі .....	185	<b>Система утримання пасажирів</b>	
Увімкнення/вимкнення .....	186	Діти, вказівки щодо безпечного перевезення .....	38
Функція .....	185	Захисний потенціал .....	32
<b>Система контролю смуги руху</b>		Захисний потенціал обмежений .....	32
Режим експлуатації з причепом .....	188	Несправність .....	33
Системні межі .....	188	Самотестування .....	32
Функціонування .....	188	Сигнальна лампа .....	32
<b>Система контролю смуги руху</b>		Функціональна готовність .....	32
див. Активна система контролю смуги руху		Функціонування при аварії .....	33
див. Система контролю смуги руху		<b>Системні налаштування</b>	
<b>Система контролю тиску в шинах</b>		Автоматичне налаштування дати та часу .....	237
Перевірка температури в шинах .....	361	Захист PIN-кодом, увімкнення/вимкнення .....	241
Перевірка тиску в шинах .....	361	Налаштування одиниць вимірювання для відстані .....	240
Перезапуск .....	361		
Технічні характеристики .....	362		
Функція .....	360		
<b>Система контролю уваги водія</b>			
див. ATTENTION ASSIST			

Налаштування формату відображення часу і дати .....	237	<b>Статична функція освітлення поворотів</b> .....	94
Налаштування часового поясу .....	237	<b>Стельова блок-панель управління</b>	
Функція скидання (мультимедійна система) .....	242	Налаштування освітлення салону .....	96
<b>Системні налаштування</b>		Огляд .....	13
див. Bluetooth®		<b>Стельова оббивка (догляд)</b> .....	318
див. WLAN		<b>СТО</b> .....	28
див. Імпорт/експорт даних		<b>Стоянкове гальмо (електричне)</b>	
див. Мова		див. Електричне стоянкове гальмо	
див. Оновлення програмного забезпечення		<b>Стоянкове світло</b> .....	91
<b>Скинути (заводські налаштування)</b>		<b>Сумка аптечки</b> .....	321
див. Функція скидання (мультимедійна система)		<b>Схема розташування елементів систем безпеки та аварійно-рятувальних засобів автомобіля</b> .....	29
<b>Скло</b>			
див. Бокове скло			
<b>Склоочисник</b>		<b>Т</b>	
Заміна щіток склоочисників .....	104	<b>Таблиця тиску повітря в шинах</b> .....	346
Заміна щіток склоочисників (WET WIPER SYSTEM) .....	105	<b>Таймер</b>	
Увімкнення/вимкнення .....	103	Налаштування .....	119
<b>Склоочисник заднього скла</b>		Налаштування температури/тривалості роботи .....	120
Заміна .....	105	Огляд .....	119
Увімкнення/вимкнення .....	104	Режим негайного опалення, увімкнення/вимкнення .....	120
<b>Склопідійомник</b>		Увімкнення .....	119
див. Бокове скло		Час відправлення, налаштування ....	120
<b>Служба підтримки клієнтів</b>		<b>Тварини</b>	
див. ASSYST PLUS		Домашні тварини в автомобілі .....	47
<b>Смартфон</b>		<b>Телефон</b>	
див. Android Auto		Активация функцій під час виклику .....	275
див. Apple CarPlay™		Бездротове заряджання (мобільний телефон) .....	89
див. Телефон		Використання Near Field Communication (NFC) .....	274
<b>Спеціалізована СТО</b> .....	28	Відключення мобільного телефону .....	273
<b>Спідометр (цифровий)</b> .....	201	Вказівки .....	271
<b>Сповідання, типи</b> .....	232	Голосові команди (LINGUATRONIC) .....	212
<b>Споживання електроструму</b>		Гучність прийому та передачі .....	274
Ключ .....	49	Гучність сигналу виклику .....	274
<b>Споживання пального (бортовий комп'ютер)</b> .....	201	Заміна мобільного телефону (Near Field Communication (NFC)) ....	274
<b>Способи буксирування</b> .....	335	Зміна мобільного телефону .....	273
<b>Стан з'єднання</b>			
Відображення .....	286		
Огляд .....	286		
<b>Станція технічного обслуговування</b>			
див. Спеціалізована СТО			

Зміна мобільного телефона (режим підключення двох телефонів) .....	273	Сертифікат відповідності (електромагнітна сумісність) .....	25
Зміна функції мобільного телефону .....	273	Сертифікат відповідності (компоненти автомобіля, які працюють з використанням радіозв'язку) .....	25
Імпорт контактів .....	277	<b>Технічне обслуговування</b> див. ASSYST PLUS	
Імпорт контактів (огляд) .....	277	<b>Технічне обслуговування автомобіля</b> див. ASSYST PLUS	
Інформація .....	272	<b>Технічні характеристики</b>	
Меню (бортовий комп'ютер) .....	204	Вказівки (тягово-зчіпний пристрій) .....	393
Огляд меню телефону .....	271	Заводська табличка автомобіля .....	383
Підключення другого мобільного телефону (Secure Simple Pairing) ....	272	Інформація .....	382
Підключення мобільного телефону (Near Field Communication (NFC)) .....	274	Система контролю тиску в шинах ...	362
Підключення мобільного телефону (Secure Simple Pairing) .....	272	<b>Типи голосових команд (LINGUATRONIC)</b> .....	207
Підключення мобільного телефону (ключ доступу) .....	272	<b>Тиск у шинах</b>	
Приймання вхідного виклику під час розмови .....	275	Вказівки .....	345
Режими роботи .....	271	Перевірка (система контролю тиску в шинах) .....	361
Режим підключення двох телефонів (функція) .....	273	Перезапуск системи контролю тиску в шинах .....	361
Телефонні розмови .....	275	Система контролю тиску в шинах (функціонування) .....	360
Функція розпізнавання мовлення мобільного телефону .....	275	Таблиця тиску повітря в шинах .....	346
<b>Телефонна книга</b> див. Контакти		<b>Точка доступу</b> Встановлення (WLAN) .....	239
<b>Телефонні розмови</b> див. Виклики		<b>Точка маршруту</b>	
<b>Температура шин</b>		Введення .....	253
Перевірка (система контролю тиску в шинах) .....	361	Запуск автоматичного пошуку автозаправних станцій .....	254
Система контролю тиску в шинах (функціонування) .....	360	Запуск автоматичного пошуку місць відпочинку .....	254
<b>Темпомат регулювання дистанції</b> див. Активний асистент контролю безпечної дистанції DISTRONIC		Редагування .....	253
<b>Тестовий режим ERA-GLONASS</b> Запуск/припинення роботи .....	324	Розрахунок маршруту з додатковими точками .....	253
<b>Техніка безпеки при експлуатації</b>		<b>Точки кріплення</b> Інформація .....	393
Зміни потужності двигуна .....	28	<b>Транспортування (аварія автомобіля)</b> .....	338
Інформація .....	24	<b>Тривала зупинка</b> .....	162
Сертифікат відповідності (автомобільний домкрат) .....	26	<b>Тримач для пляшок</b> .....	85
		<b>Тягово-зчіпний пристрій</b>	
		Вказівки щодо режиму експлуатації з причепом .....	191
		Встановлення ніжки зчіпної кулі .....	193

Демонтаж ніжки зчпної кулі .....	194
Догляд .....	316
Загальні вказівки .....	393
Розетка .....	194

**У**

<b>Увімкнення/вимкнення підігріву сидінь</b> .....	80
<b>Утилізація</b>	
див. Повернення старих автомобілів для утилізації (охорона довкілля)	

**Ф**

<b>Філія</b>	
див. Спеціалізована СТО	
<b>Фронтальна подушка безпеки (водій, передній пасажир)</b> .....	36
<b>Функція HOLD</b> .....	176
<b>Функція автоматичного запуску та зупинки</b>	
див. Функція автоматичного запуску та зупинки двигуна ECO	
<b>Функція автоматичного запуску та зупинки двигуна ECO</b>	
Автоматична зупинка двигуна .....	133
Автоматичний пуск двигуна .....	133
Принцип роботи .....	133
Увімкнення/вимкнення .....	133
<b>Функція кондиціонера (А/С), увімкнення/вимкнення</b> .....	111
<b>Функція пам'яті (сидіння)</b> .....	73
<b>Функція полегшення початку руху на підйомі</b> .....	175
<b>Функція попередження про непристібнутий ремінь безпеки</b>	
див. Ремінь безпеки	
<b>Функція розпізнавання мовлення мобільного телефона</b>	
Запуск .....	275
Зупинка .....	275
<b>Функція синхронізації, увімкнення/вимкнення (панель управління)</b> .....	112
<b>Функція скидання (мультимедійна система)</b> .....	242

**Х**

<b>Холодоагент (кондиціонер)</b>	
Вказівки .....	392

**Ц**

<b>Центр сповіщень</b>	
Вибір дій для сповіщень .....	233
Виклик сповіщень .....	233
Використання глобального пошуку .....	234
Глобальний пошук .....	233
Огляд .....	232
Редагування сповіщень .....	233
Типи сповіщень .....	232

**Центр сповіщень**

    див. Сповіщення, типи

<b>Цифровий спідометр</b> .....	201
---------------------------------	-----

**Ч**

<b>Час</b>	
Автоматичне налаштування часу та дати .....	237
Налаштування формату відображення часу і дати .....	237
Налаштування часового поясу .....	237
Налаштування часу вручну .....	237

**Час затримки вимкнення освітлення**

Ззовні .....	95
Зсередини .....	97

**Частоти**

Мобільний телефон .....	382
Рація .....	382

**Ш**

<b>Шина M + S</b> .....	344
<b>Шини</b>	
Вибір .....	365
Вказівки щодо монтажу .....	365
Група діаметрів колісного диска .....	367
Заміна .....	365, 368
Зберігання .....	368
Знімання .....	372
Ланцюги протиковзання .....	344
Літня шина .....	343

Монтаж .....	373
Напрямок обертання .....	367
Небажані динамічні характери- стики .....	343
Перевірка .....	343
Перевірка температури в шинах (система контролю тиску в шинах) .....	361
Перевірка тиску в шинах (система контролю тиску в шинах) .....	361
Перезапуск системи контролю тиску в шинах .....	361
Пошкодження шини .....	325
Система контролю тиску в шинах (функціонування) .....	360
Таблиця тиску повітря в шинах .....	346
Тиск у шинах (вказівки) .....	345
Утворення шуму .....	343
Шина M + S .....	344

## Щ

### Щітки склоочисників

Догляд .....	316
Заміна (WET WIPER SYSTEM) .....	105
Заміна (вітрове скло) .....	104
Заміна (заднє скло) .....	105









## Вихідні дані

### Інтернет

Докладнішу інформацію щодо автомобілів Mercedes-Benz і концерну Daimler AG ви отримуєте в Інтернеті:

<http://www.mercedes-benz.com>

<http://www.daimler.com>

### Редакція

З приводу питань або пропозицій щодо цього керівництва з експлуатації звертайтеся до нашої технічної редакції за адресою:

Daimler AG, НРС: САС, Customer Service, 70546 Stuttgart, Німеччина

© Daimler AG: без письмової згоди компанії Daimler AG забороняється перевидання, переклад та розповсюдження цього документа частково або повністю.

### Автовиробник

Daimler AG

Mercedesstraße 137

70327 Stuttgart

Німеччина

## ВАШІ КЕРІВНИЦТВА З ЕКСПЛУАТАЦІЇ



### **Електронне керівництво в автомобілі**

Переглядайте зміст керівництва з експлуатації безпосередньо в мультимедійній системі вашого автомобіля (пункт меню «Автомобіль»). Почніть зі швидкого переходу або поглиблюйте знання за допомогою корисних порад.



### **Папка для автомобільної документації в автомобілі**

Тут ви знайдете всю інформацію у друкованій формі щодо експлуатації, сервісних послуг та гарантії на ваш автомобіль.



### **Електронне керівництво в мережі Інтернет**

Керівництво з експлуатації ви знайдете домашній веб-сторінці Mercedes-Benz.



### **Електронне керівництво у вигляді застосунку**

Безкоштовна версія застосунку Mercedes-Benz Guides App доступна в популярних App-Store.



Apple® iOS



Android™



9075841003Z131