



Marco Polo

Tillæg til instruktionsbog

Mercedes-Benz



Advarsel vedrørende passagerairbag



⚠ ADVARSEL Fare for personskade eller livsfare ved aktiveret passagerairbag

Hvis passagerairbaggen er aktiveret, kan et barn, der sidder på passagersædet, rammes af passagerairbaggen i tilfælde af en ulykke.

- ▶ Brug **ALDRIG** bagudvendt børnesikkerhedsudstyr på et sæde med **AKTIVERET FRONTAIRBAG**, da dette kan resultere i børns **DØD** eller **ALVORLIGE KVÆSTELSER** hos børn.

Følg anvisningerne i kapitlet "Børn i køretøjet".

Velkommen hos Mercedes-Benz

Læs dette tillæg til instruktionsbogen grundigt, og lær dit køretøj at kende før den første tur. Følg vejledningerne og advarslerne i dette tillæg til instruktionsbogen for din egen sikkerhed og for en længere levetid for dit køretøj. Tilsidesættelse af disse kan føre til skader på køretøjet samt personskader og skader på miljøet.

Dit køretøjs udstyr og produktbetegnelse kan variere og afhænger af de følgende faktorer:

- Model
- Ordre
- National udgave
- Tilgængelighed

Illustrationerne i denne instruktionsbog viser et venstrestyret køretøj. Placeringen af køretøjsdele og betjeningslementer afviger tilsvarende ved højrestyrede køretøjer.

Mercedes-Benz videreudvikler hele tiden sine køretøjer.

Mercedes-Benz forbeholder sig derfor retten til ændringer inden for følgende punkter:

- Form
- Udstyr
- Teknik

Derfor kan beskrivelsen afvige fra dit køretøj i enkelte tilfælde.

Følgende dokumenter er en bestanddel af køretøjet:

- Instruktionsbog på tryk
- Servicehæfte
- Tillæg til instruktionsbog

Medbring altid disse dokumenter i køretøjet. Overdrag alle dokumenter til den nye ejer ved salg af køretøjet.



Symboler	3
Kort oversigt	4
Udstyrsoversigt	4
Generelle oplysninger	5
Miljøbeskyttelse	5
Tillæg til instruktionsbog	5
Sikkerhed	6
Tyverisikring	6
I tilfælde af tordenvejr	6
I tilfælde af brand	6
Sikker transport af børn i bilen	6
Rejsetips	11
Oplysninger om rejsetips	11
Kørsel i udlandet	11
Vinterkørsel	11
Før start af kørslen	12
Tjekliste før start	12
Mercedes-Benz Advanced Control	13
Oversigt over Mercedes-Benz Advanced Control	13
Soundsystem	13
Vis køretøjsinformationer	14
Første tilknytning af den mobile enhed til MBAC	14
Oplåsning og aflåsning	15
Nøgle	15
Vippetag	15
Skydetag	20
Oplysninger om ventilationsruden	22
Op- og aflåsning af møbellåse	22
Åbning og lukning af rullegardin	23
Fastgøring af gardiner i førerkabine	23
Sæder, bord og seng	24
Sæde-køje-kombination	24
Sengeforlænger	29
Oplysninger om den ekstra bagsædebænk	31
Skydebord	31
Tagseng	32

Lys	34
Indvendig belysning	34
Lysscenerier	36
Udskiftning af lyskilde	36
Luftkonditionering	37
Parkeringsvarme (ekstra varmluftopvarmning)	37
Køkken	39
Vask	39
Gaskomfur	40
Køleboks	42
Vand, gas og elektrisk anlæg	44
Vandforsyning	44
Gasanlæg	47
Elsystem	48
Læsning, opbevaring og andet udstyr	55
Opbevaringsrum og hylde	55
Åbning og lukning af mulighed for udvidelse af bagagerumsplads	57
Opbevaring af campingtilbehør	57
Makeupspejl	58
Udendørs bruser	59
Udkøring af markise	59
Vedligeholdelse og service	61
Rengøring	61
Service	64
Tekniske data	65
Typeskilt	65
Bildata	65
Driftsdata	65
påfyldningsmængder	66
Dæktryk	66
Advarselsmeddelelser	67
Advarselsmeddelelser (MBAC)	67
Stikord	68

I tillægget til instruktionsbogen finder du følgende symboler:

⚠ ADVARSEL Fare ved tilsidesættelse af advarsler

Advarsler gør opmærksom på farer, som kan bringe din sundhed eller dit liv i fare, eller som kan bringe andre personers sundhed og liv i fare.

▶ Vær opmærksom på advarsler.

🌿 MILJØOPLYSNING Miljøskader ved tilsidesættelse af miljøoplysninger

Miljøoplysninger fortæller om miljøbevidst handling eller miljøbevidst bortskaffelse.

▶ Vær opmærksom på miljøoplysninger.

! BEMÆRK Materiel skade ved tilsidesættelse af oplysninger om materiel skade

Oplysninger om materiel skade gør opmærksom på risici, der kan medføre skader på bilen.

▶ Vær opmærksom på oplysninger om materiel skade.

i Praktiske oplysninger eller yderligere informationer, som kan være nyttige.

▶ Handlingsinstruktion

(→ side) Yderligere informationer vedrørende et emne

Visning Visning i multifunktionsdisplay/medie-display

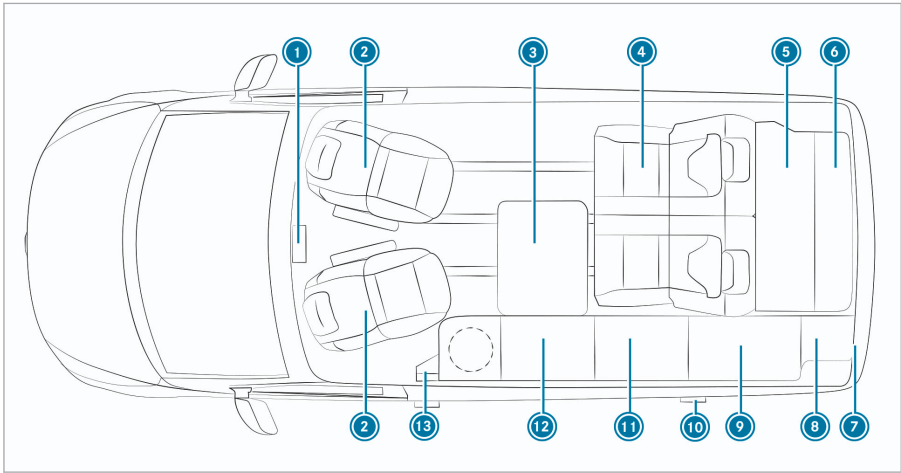

① Multimediesystem	→	13	Sikringsboks	→	52
② Drejeligt fører- og passagersæde (se køretøjets betjeningsvejledning)			Gasstopventil til gaskomfur	→	41
Ekstra batteri i sædekassen under førersædet	→	51	El-tilslutning sæde-køje-kombination	→	27
③ Skydebord	→	31	⑫ Gaskomfur	→	40
④ Sæde-køje-kombination	→	24	Vask	→	39
⑤ Sengefølænger	→	29	Spildevandstank	→	45
⑥ Loftopbevaringskasse med læselamper	→	57	Spildevandstankens stopventil	→	46
⑦ Tilslutning til udendørs bruser	→	59	Nødbetjeningsknap ventilations-tag		
Låsehåndtag vandtank	→	44	⑬ USB-stik	→	49
⑧ Gasflaskebeholder	→	47	230 V-stikdåse	→	49
⑨ Garderobeskab	→	55	HPFI-relæ	→	50
Vandtank	→	44	Uden billede:		
⑩ Vand-påfyldningsstuds	→	44	Ventilationstag	→	15
230 V udvendig stikdåse	→	49	Tagseng	→	32
⑪ Køleboks	→	42	Soltag	→	20

Miljøbeskyttelse



MILJØOPLYSNING Miljøskader på grund af driftsbetingelser og personlig køremåde

Køretøjets udledning af skadelige stoffer hænger direkte sammen med, hvordan den køres.

Kør køretøjet miljøbevidst, så du medvirker til at beskytte miljøet. Vær opmærksom på følgende anbefalinger vedrørende driftsbetingelser og personlig køremåde.

Driftsbetingelser:

- ▶ Sørg for, at dæktrykket er korrekt.
- ▶ Undgå at medbringe unødigt last (fx en tagbagagebærer, der ikke længere er i brug, fyldt fersk- og spildevandstank).
- ▶ Overhold serviceintervallerne. Hvis der regelmæssigt udføres service på bilen, skåner dette miljøet.
- ▶ Få altid servicearbejde udført på et autoriseret værksted.

Personlig køremåde:

- ▶ Træd ikke på speederpedalen ved start af motoren.
- ▶ Undgå varmkøring af bilen, mens den holder stille.
- ▶ Kør forudseende, og hold tilstrækkelig afstand.
- ▶ Undgå hyppige og kraftige accelerationer samt opbremsninger.
- ▶ Skift gear i god tid, og kør kun $\frac{2}{3}$ ud i gearene.
- ▶ Stop motoren i forbindelse med trafikale ventetid, benyt fx ECO start-stop-funktionen.
- ▶ Kør brændstofbesparende. Hold øje med ECO-visningen for energieffektiv kørsel.

Betjeningsvejledningen, de supplerende instruktioner og servicehæftet er vigtige dokumenter og skal opbevares i bilen.

Tillæg til instruktionsbog

Dette tillæg til instruktionsbogen indeholder en beskrivelse af alle modeller og alt det standard- og ekstraudstyr, der var tilgængeligt til din bil på tidspunktet for redaktionens afslutning. Der kan forekomme landespecifikke forskelle. Vær opmærksom på, at dit køretøj evt. ikke er udstyret med alle de beskrevne funktioner. Dette vedrører ligeledes sikkerhedsrelevante systemer og funktioner. Det kan derfor være, at udstyret i dit køretøj afviger fra nogle af beskrivelserne og illustrationerne.

Tyverisikring

Hvis kabinesikringen er slået til, og der registreres en bevægelse i kabinen, fx fordi nogen stikker en hånd ind i kabinen, udløses der et alarmsignal (se bilens instruktionsbog).

- ⓘ Når vippetaget er åbent, eller parkeringsvarmen er slået til, er kabinesikringen deaktiveret.

I tilfælde af tordenvejr

I tilfælde af tordenvejr skal du afbryde 230 V-strømforbindelsen og anden strøm- og kabelforsyning til køretøjet. Dette forhindrer eventuelle skader på grund af lynnedslag og overspænding.

Træk følgende foranstaltninger under tordenvejr:

- Træk strømkablet ud af køretøjets stik, og læg det sammen med kabelforsyningen mindst en meter væk fra køretøjet (→ side 49).
- Frakobl andre linjer og kabler fra køretøjet, og fjern om nødvendigt antenner eller satellitmodtagere.
- Luk vippetaget (→ side 15).
- Bliv i bilen, til uvejret er forbi.

I tilfælde af brand

Forholdsregler

Ved brand:

- Sørg for, at alle passagerer forlader køretøjet.
- Hvis situationen tillader det, skal du lukke for afbryderhanen på gasflasken og afbryde 230 V-strømforbindelsen.
- Advar andre, og tilkald brandvæsenet.
- Bekæmp kun ilden, hvis det er muligt uden at bringe dig selv eller andre i fare.

Forholdsregler

Sørg for at have mindst en godkendt eller ISO 7165-kompatibel ildslukker med 1 kg pulver klar i køretøjet.

Gælder for Taiwan: Hav mindst en godkendt ildslukker klar eller en, der svarer til forskrifterne i "Taiwanese Road and Traffic Safety Regulation" (Annex V). Få kemiske skumslukkere serviceres en gang om året og andre brandslukkere i en interval på tre år i henhold til "Standard for Fire Safety Equipment and Maintenance" (Chapter 3, Article 1). Du kan finde yderligere oplysninger på et autoriseret værksted.

Du skal også udstyre dit køretøj med et kommercielt tilgængeligt brandtæppe til gaskomfuret.

Gør dig bekendt med instruktionerne på din brandslukker og med de brandsikkerhedsforanstaltninger, der er truffet på holdestedet (campingpladsen).

Yderligere oplysninger finder du i bilens instruktionsbog.

Sikker transport af børn i bilen

Vær altid særligt opmærksom, når der er børn i bilen

- ⓘ Vær også opmærksom på de situationsrelaterede sikkerhedsoplysninger. Herved kan du identificere mulige risici og undgå risikosituationer, når der er børn i bilen (→ side 7).

Vær konsekvent

Husk på, at skødesløshed ved sikring af børn i børnesikkerhedsudstyr kan have alvorlige følger. Vær konsekvent, og sørg for at fastspænde børn omhyggeligt før hver køretur.

Med henblik på en bedre beskyttelse af børn under 12 år eller under 1,50 m anbefaler Mercedes-Benz, at følgende overholdes:

- Børn skal fastspændes i børnesikkerhedsudstyr, som er egnet til din Mercedes-Benz.
- Børnesikkerhedsudstyret skal leve op til alders-, vægt- og højdekravene.
- Siddepladsen i bilen skal være egnet til det børnesikkerhedsudstyr, der skal monteres (→ side 9).

Ulykkesstatistikkerne viser, at børn, der er fastspændt på bagsædet, altid er sikret bedre end børn, der er fastspændt på forsædet. Derfor anbefaler Mercedes-Benz på det kraftigste, at børnesikkerhedsudstyr så vidt muligt monteres på et bagsæde.

Børnesikkerhedsudstyr som overbægreb

I dette tillæg til instruktionsbogen anvendes overbægrebet børnesikkerhedsudstyr. Børnesikkerhedsudstyr er fx

- en babystol
- et bagudvendt børnesæde
- et fremadvendt børnesæde
- en selepude med ryglæn og sikkerhedsseleføringer

Børnesikkerhedsudstyret skal leve op til alders-, vægt- og højdekravene.

Overhold love og forskrifter

Overhold de lovmæssige krav for anvendelse af børnesikkerhedsudstyr i bilen.

Sørg for, at børnesikkerhedsudstyret er godkendt i henhold til de gældende kontrolbestemmelser og retningslinjer. Du kan få yderligere oplysninger på et autoriseret værksted. Mercedes-Benz anbefaler et Mercedes-Benz serviceværksted.

Brug kun godkendt børnesikkerhedsudstyr

Kun børnesikkerhedsudstyr med UNECE-standarden UN-R44 må anvendes i bilen.

Vær opmærksom på oplysningerne om godkendelses kategorier for børnesikkerhedsudstyr og angivelserne på godkendelsesmærkaten på børnesikkerhedsudstyret (→ side 9).

Registrering af risiko, undgåelse af fare

Fastgørelsessystemer til børnesikkerhedsudstyr i bilen

Benyt kun følgende fastgørelsessystemer til børnesikkerhedsudstyr:

- Bilens sikkerhedsselesystem
- Top Tether-beslagene

Den enkle montering på fastspændingsbøjlerne i bilen kan nedsætte risikoen for forkert monteret børnesikkerhedsudstyr.

Fordelen ved bagudvendt børnesikkerhedsudstyr

En baby eller et mindre barn skal helst være fastspændt i egnet bagudvendt børnesikkerhedsudstyr under kørsel. Barnet sidder så modsat kørselsretningen og kigger bagud.

Babyer og små børn har en forholdsvis svagt udviklet halsmuskulatur i forhold til hovedets størrelse og vægt. I bagudvendt børnesikkerhedsudstyr kan risikoen for kvæstelser af halshvirvelsøjlen i tilfælde af en ulykke reduceres.

Børnesikkerhedsudstyr skal altid fastspændes korrekt

- ▲ **ADVARSEL** Fare for personskade- eller livsfare på grund af forkert montering af børnesikkerhedssystemet

Barnet kan da ikke beskyttes og fastholdes, som det er meningen.

- ▶ Vær altid opmærksom på monteringsvejledningen fra producenten af børnesikker-

kerhedssystemet samt anvendelsesområdet.

- ▶ Sørg altid for, at hele børnesikkerhedssystemets underflade hviler på sædets sideflade.
- ▶ Læg aldrig genstande under eller bag børnesikkerhedssystemet, fx puder.
- ▶ Anvend kun børnesikkerhedssystemer sammen med det dertil beregnede originalbetræk.
- ▶ Udskift kun beskadigede betræk med originalbetræk.

- ▲ **ADVARSEL** Fare for personskade eller livsfare på grund af ikke fastgjort børnesikkerhedsudstyr i bilen

Hvis børnesikkerhedsudstyret er monteret forkert eller ikke er fastgjort ordentligt, kan det løse sig.

Barnet kan da ikke beskyttes og fastholdes, som det er meningen.

Børnesikkerhedsudstyret, der ikke er i brug, kan blive slynget rundt i bilen og ramme personer i bilen.

- ▶ Vær altid opmærksom på monteringsvejledningen fra producenten af børnesikkerhedsudstyret samt anvendelsesområdet.
- ▶ Montér altid børnesikkerhedsudstyr korrekt, også selv om det transporteres i bilen uden at være i brug.

- Følg altid monterings- og betjeningsvejledningen fra producenten af det benyttede børnesikkerhedsudstyr samt de bilspecifikke oplysninger:
 - Fastgørelse af børnesikkerhedsudstyr på bagsædet med sikkerhedsselen .
 - Fastgørelse af børnesikkerhedsudstyr på passagersædet med sikkerhedsselen . Vær opmærksom på de særlige oplysninger om bagud- og fremadvendt børnesikkerhedsudstyr .
- Vær opmærksom på advarselsskiltene i kabinen og på børnesikkerhedsudstyret.
- Fastgør også Top Tether, hvis disse findes.

Der må ikke foretages ændringer på børnesikkerhedsudstyret

⚠ ADVARSEL Fare for personskade på grund af ændringer på børnesikkerhedssystemet

Børnesikkerhedssystemet kan ikke længere fungere efter hensigten. Der er øget risiko for personskade!

- ▶ Du må aldrig foretage ændringer på et børnesikkerhedssystem.
- ▶ Anbring kun tilbehør, som producenten af børnesikkerhedssystemet har godkendt specifikt til dette børnesikkerhedssystem.

Mercedes-Benz anbefaler, at du anvender Mercedes-Benz plejemidler til rengøring af børnesikkerhedsudstyr, som er anbefalet af Mercedes-Benz.

Benyt kun intakt børnesikkerhedsudstyr

⚠ ADVARSEL Fare for personskade- eller livsfare på grund af anvendelse af beskadigede børnesikkerhedssystemer

Børnesikkerhedssystemer eller tilhørende fastgørelsessystemer, der er beskadiget eller har været udsat for belastning i forbindelse med en ulykke, kan ikke længere beskytte efter hensigten.

Barnet kan eventuelt ikke fastholdes.

- ▶ Børnesikkerhedsudstyr, der er beskadiget eller har været udsat for belastning i forbindelse med en ulykke, skal udskiftes med det samme.
- ▶ Få fastgørelsessystemerne til børnesikkerhedssystemerne kontrolleret på et autoriseret værksted med det samme, inden der igen monteres et børnesikkerhedssystem.

Undgå direkte sol

⚠ ADVARSEL Fare for forbrænding på grund af direkte sol på børnesædet

Hvis børnesikkerhedsudstyret udsættes for direkte sol, kan delene blive meget varme.

Børn kan brænde sig på disse varme dele, især på børnesikkerhedsudstyrets metaldele.

- ▶ Sørg altid for, at børnesikkerhedsudstyret ikke er udsat for direkte sol.

- ▶ Beskyt fx børnesikkerhedsudstyret med et tæppe.
- ▶ Hvis børnesikkerhedsudstyret har været udsat for direkte sol, skal du lade det køle af, inden du fastspænder barnet i det.
- ▶ Lad aldrig børn være alene i bilen.

Udvis opmærksomhed ved standsning eller parkering

⚠ ADVARSEL Fare for ulykke- og personskade ved børn uden opsyn i bilen

Hvis børn opholder sig i bilen uden opsyn, kan de især

- åbne døre og derved udgøre en risiko for andre personer eller trafikanter
- stige ud og komme til skade i trafikken
- betjene bilens udstyr og fx komme i klemme

Desuden kan børnene sætte bilen i bevægelse ved fx at

- deaktivere parkeringsbremsen.
- ændre indstillingen af gearposition.
- start bilen.

- ▶ Lad aldrig børn være alene i bilen.
- ▶ Tag altid nøglen med dig, når du forlader køretøjet, og aflås køretøjet.
- ▶ Opbevar nøglen uden for børns rækkevidde.

Oversigt over anbefalet børnesikkerhedsudstyr

- i** Du kan få yderligere oplysninger om det korrekte børnesikkerhedsudstyr på et autoriseret værksted. Mercedes-Benz anbefaler et Mercedes-Benz serviceværksted.

Fastgørelse med sikkerhedssele på siddeplads i bilen

Vægtgruppe 0 (op til 10 kg og ca. 6 måneder) og vægtgruppe 0+ (op til 13 kg og ca. 15 måneder)

Type ¹	BABY SAFE plus II
Godkendelse	E1 04 301 146
Bestillingsnummer ²	A 000 970 38 02
1 Producent: Britax Römer	2 Med farvekode 9H95

R129 børnesikkerhedsudstyr (vægt op til 13 kg, størrelse 40 til 83 cm og alder fra fødsel op til ca. 15 måneder)

Type ¹	Baby Safe 3 i-Size
Størrelse	R2
Godkendelse	E1 *129R03/04*0060 *02
Bestillingsnummer	A 000 970 68 02
1 Producent: Britax Römer	

Vægtgruppe I (9 til 18 kg og fra ca. 9 måneder til 4 år)

Type ¹	DUO plus
Godkendelse	E1 04 301 133
Bestillingsnummer ²	A 000 970 43 02
1 Producent: Britax Römer	2 Med farvekode 9H95

Vægtgruppe II/III (15 til 36 kg og fra ca. 3 til 12 år)

Type ¹	KIDFIX XP
Godkendelse	E1 04 301 304
Bestillingsnummer ²	A 000 970 49 02
Type ¹	AMG KIDFIX XP
Godkendelse	E1 04 301 304
Bestillingsnummer ²	A 000 970 33 02
1 Producent: Britax Römer	2 Med farvekode 9H95

R129 børnesikkerhedsudstyr (vægt 15 til 36 kg, højde 100 til 150 cm og alder fra ca. 3,5 op til 12 år)



Type ¹	KIDFIX M i-Size
Størrelse	B2
Godkendelse	E1 *129R03/04*0061 *02
Bestillingsnummer	A 000 970 89 02
1 Producent: Britax Römer	

Type ¹	AMG KIDFIX M i-Size
Størrelse	B2
Godkendelse	E1 *129R03/04*0061 *02
Bestillingsnummer	A 000 970 91 02
1 Producent: Britax Römer	

Oversigt over egnede siddepladser i bilen til montering af børnesikkerhedsudstyr

Venstre/højre bagsæde (2. og 3. sæderække)

Foretrukket fastgørelsessystem:

-  ISOFIX-børnesædefastgørelse
-  Fastgør desuden via Top Tether, hvis dette er monteret .

Alternativt fastgørelsessystem:

-  Sikkerhedssele til siddeplads i bilen

Passagersæde

Fastgørelsessystem:

-  Sikkerhedssele til siddeplads i bilen

Vær altid opmærksom på nedenstående:

- Når passagersædet er i brug, skal du før og også under kørslen kontrollere, at passagerairbagen har korrekt status afhængigt af situationen .
- Vær opmærksom på oplysningerne om den automatiske frakobling af passagerairbag .

Godkendelseskategorier for børnesikkerhedsudstyr

Anvend kun godkendt børnesikkerhedsudstyr

Mærkning af børnesikkerhedsudstyret

Der fremgår af godkendelsesmærket på børnesikkerhedsudstyret bl.a. oplysninger om godkendelseskategorien, vægtgruppen og typegodkendelsesnummeret.

Alt efter børnesikkerhedsudstyrets godkendelseskategori kan der være angivet yderligere oplysninger, f.eks. ISOFIX-størrelsesklassen.

Godkendelseskategorier i henhold til UN-R44

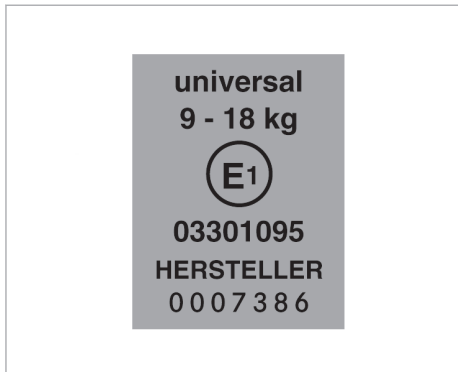

Eksempel på et godkendelsesmærke

- **Universal:** Børnesikkerhedsudstyr i kategorien "universal" er godkendt til montering i køretøjer. Det kan anvendes på de sæder, der er markeret med U, UF eller IUF i henhold til oversigterne over sædernes egnethed til fastspænding af børnesikkerhedsudstyr.

Mærket IUF refererer til ISOFIX-børnesikkerhedsudstyr i kategorien "universal". Dette børnesikkerhedsudstyr skal desuden fastgøres med Top Tether eller et støtteben.

- **Semi-universal:** Børnesikkerhedsudstyr i kategorien "semi-universal" må kun anvendes, hvis køretøjet og siddepladsen er angivet på børnesikkerhedsudstørsproducentens liste over køretøjstyper.
- **Køretøjsspecifik:** Børnesikkerhedsudstyr i kategorien "køretøjsspecifik" må kun anvendes, hvis køretøjet og sædet er angivet på børnesikkerhedsudstørsproducentens liste over køretøjstyper.

Vær opmærksom på sædets egnethed

Alt efter godkendelseskategori findes der fremadvendt og/eller bagudvendt børnesikkerhedsudstyr. Anvendelsen kan være indskrænket for bestemte siddepladser i køretøjet:

- Siddepladsernes egnethed til fastgørelse af børnesikkerhedsudstyr med sele

Oplysninger om rejsetips

Tjeklister og yderligere nyttige oplysninger om rejseplanlægning, overnatningsmuligheder og tip og tricks kan findes på den nationale Mercedes-Benz-hjemmeside under "Vans og autocampere"¹ eller hos de nationale campingforeninger.

Kørsel i udlandet

Før du begynder din rejse, skal du forhøre dig om de bestemmelser, der gælder i transit- og destinationlandene for dit køretøj, fx

- nødvendige dokumenter
- nationalitetsskilte (i den foreskrevne størrelse)
- strømstik, hvis det er nødvendigt med tilslutning til strøm undervejs
- tilladt tophastighed
- overnatningsmuligheder
- overnatningsbestemmelser

Vinterkørsel

På visse betingelser er dit køretøj også egnet til brug om vinteren. Hvis du kontinuerligt opvarmer køretøjet og lader ventilationstaget være lukket, kan vandforsyningen bruges ned til ca. -5 °C.

Ekstra udstyr til vinterkørsel:

- Sneskovl
- Afisningsmiddel
- Frostbeskyttelsesmiddel
- Snekedder
- Kabel til starthjælp

Mercedes-Benz anbefaler følgende ved parkering om vinteren:

- ▶ Sæt gearkassen i et gear, og beskyt køretøjet mod at rulle væk, f.eks. med underlagskiler.
 - ▶ Placer ikke strømforsyningsledninger på gulvet. Så kan de fryse fast.
 - ▶ Hold jorden under køretøjet fri. Lav ikke snedriver direkte på køretøjet. For så fungerer parkeringsvarmen ikke rigtigt (→ side 37).
 - ▶ Udluft kabinen.
- i** Ventilationen og udluftning er særlig vigtig om vinteren. Den høje luftfugtighed forårsaget af udåndingsluft, kogedampe, sne og fugtigt tøj skal kunne slippe ud.

Brug eventuelt en almindelig rumaffugter.

Vær i den forbindelse opmærksom på følgende oplysninger:

- Anbring rumaffugteren et stabilt sted.
- Sørg for at anbringe rumaffugteren utilgængeligt for børn og dyr.
- Rumaffugterens indhold kan medføre hudirritationer. Undgå derfor kontakt med slimhinder, åbne sår og øjnene.
- Sæt ikke rumaffugteren på flader af læder, specialstål eller aluminium.

Læs brugsanvisningen til rumaffugteren, inden den tages i brug.

¹ Disse oplysninger er ikke tilgængelige i alle lande

Tjekliste før start

Kontrollér før hver kørsel, at der ikke ligger nogen løse genstande på nogen hylder. Disse kan udgøre en fare under kørslen.

Udfør følgende, før kørslen påbegyndes:

- Udluft bilen før start.
- Sæt forsæderne i kørestilling (→ side 24).
- Åbn rullegardinerne (→ side 21).
- Stuv skydebordet sikkert (→ side 31).
- Bring sæde-køje-kombination i det sikre område (→ side 24).
- Klap sengeforlængelsen ind (→ side 29).
- Stuv campingbordet og stolene sikkert (→ side 57).
- Klap afdækningerne på køleskabet ned (→ side 22).
- Luk køleboksen (→ side 42).
- Luk afbryderhanen på gasflasken (→ side 47).
- Aflås tagbageseksene (→ side 57).
- Luk ventilationstaget (→ side 15).
- Afbryd 230 V-strømforsyningsforbindelsen (→ side 49).

Oversigt over Mercedes-Benz Advanced Control

Tillægget er et supplement til afsnittet "MBUX multimediesystem" i køretøjets instruktionsbog.

Med Mercedes-Benz Advanced Control (MBAC) kan du betjene forskellige anvendelser i autocamperen og foretage statusaflysninger.

- ① Mercedes-Benz Advanced Control betjenes via mediedisplayet med touchfunktion, touchpaden eller via en mobil slutenhed med installeret app.

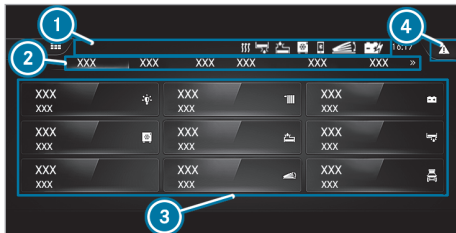

- ① Symbolliste
- ② Hovedmenuer
- ③ Statusoversigt og hurtigvalg
- ④ Advarselsmeddelelser

Følgende hovedmenuer er tilgængelige:

- Oversigt
- Beboelse
- Lys
- Forsyning
- Køretøj
- Telefonindstillinger

Du kan kalde de tilgængelige menuer i oversigten frem direkte via de tilsvarende fliser. I menuerne kan du fx tilkoble varmen eller kontrollere påfyldningsniveauerne.

- ① Når du trykker på knappen , kommer du tilbage til den forrige visning.

Hvis du har installeret Mercedes-Benz App til Marco Polo, kan du også betjene menuerne med din mobile enhed. I appen er nogle funktioner eventuelt ikke eller kun i begrænset omfang tilgængelige.

- ① For at få adgang til køretøjsfunktionerne skal du oprette forbindelse med MBAC (→ side 13) via MBAC-appen og tilføje en Bluetooth®-enhed (→ side 14).



Soundsystem

Anvendelse af soundsystemet i opholdsområdet

Multimediesystem:

- ↳ Mercedes-Benz Advanced Control Unit
- » Ophold » Soundsystem



Forbindelse af mobil enhed med soundsystemet

- ▶ Tilslut Bluetooth®-funktionen på den mobile enhed (se producentens betjeningsvejledning).
- ▶ Vælg **Bluetooth**. Statusvisningen i funktionsflader er farvet blå.
- ▶ Åbn Bluetooth®-menuen på den mobile enhed (se producentens betjeningsvejledning).
- ▶ Vælg soundsystemet med Bluetooth®-navnet Jehnert-BT.
- ▶ Bekræft eventuelle spørgsmål på den mobile enhed. Den mobile enhed er forbundet med soundsystemet.
- ① Lydkilden og lydstyrken styres via den mobile enhed.

Indstilling af lydfokus

Multimediesystem:

- ↳ Mercedes-Benz Advanced Control Unit
- » Ophold » Soundsystem

- ▶ Vælg **Fører**. Lydfokus ligger i førerrum.
- ▶ Vælg **Opholdszone**. Lydfokus ligger i opholdszone.
- ▶ **Indstilling af bas: Vælg Fører** eller **Opholdszone**.
- ▶ Indstil bas med tasterne  og .

Vis køretøjsinformationer

Visning af sengens mål

Multimediesystem:

↳ Mercedes-Benz Advanced Control Unit

» Bil

- ▶ Vælg **Min Marco Polo**.
Sengenes mål vises.

Visning af visninger

Multimediesystem:

↳ Mercedes-Benz Advanced Control Unit

» Bil

- ▶ Vælg **Set fra siden**.
Der vises bilens længde og højde med opslået ventilationstag.
- ▶ Vælg **Set forfra/bagfra**.
Der vises bilens bredde og højde, når ventilationsstaget er slået sammen.

Visning af udetemperatur

Forudsætninger

- Tændingsnøglen er trukket ud.

Multimediesystem:

↳ Mercedes-Benz Advanced Control Unit

» Bil

- ▶ Vælg **Udetemperatur**.
Der vises temperaturen uden for køretøjet.

Første tilknytning af den mobile enhed til MBAC

Forudsætninger

- MBAC-appen skal være installeret på den mobile enhed.
- Bluetooth®-funktionen på den mobile enhed skal være tændt (se producentens betjeningsvejledning).

Multimediesystem:

↳ Mercedes-Benz Advanced Control Unit

» Indstillinger » Bluetooth

- ▶ Følg trinene i MBAC-appen på den mobile enhed indtil punktet "Oversigt over køretøj".
- ▶ **Første forbindelse af MBAC Unit med den mobile enhed: Vælg Forbind ny enhed.**

- ▶ Vælg den ønskede MBAC Unit i køretøjslisten på den mobile enhed (enhedsnavnet begynder med "MBAC...").

- Statusvisningen i funktionsflader er farvet blå.

-  vises i symbollisten.

- ▶ Følg anvisningerne på den mobile enhed.

- Statusvisningen i funktionsfladen er ikke længere blå.

- Den mobile enhed er forbundet med MBAC.

-  slukkes i symbollisten.

Forbindelse af mobil enhed:

- ▶ Den mobile enhed forbindes automatisk med MBAC Unit efter den første opsætning.

- ▶ Hvis MBAC Unit ikke forbindes automatisk med den mobile enhed (fx efter en manuel afbrydelse af den mobile enhed fra MBAC Unit), skal man vælge den ønskede MBAC Unit igen.

Afbrydelse eller sletning af MBAC Unit på den mobile enhed:

- ▶ Strøg eller hold i længere tid på MBAC Unit alt efter styresystemet.

- ▶ Følg anvisningerne på den mobile enhed.

Der kan ikke oprettes forbindelse via Bluetooth®

MBAC Unit vises i oversigten på den mobile enhed, men der kan ikke oprettes forbindelse, selvom appen genstartes.

I dette tilfælde er det nødvendigt at oprette en ny forbindelse mellem MBAC Unit og den mobile enhed.

- ▶ Slet MBAC Unit på den mobile enhed.

- ▶ Fjern MBAC Unit på listen over tilsluttede enheder i Bluetooth®-indstillingerne på den mobile enhed.

- ▶ Slet den eller de mobile enheder i Bluetooth®-indstillingerne på MBAC Unit.

- ▶ Start MBAC-appen igen.

- ▶ Forbind den mobile enhed med MBAC Unit igen.

- ▶ Yderligere oplysninger om rækkefølger og tips til forbindelsen kan ses på <https://www.mercedes-benz-mobile.com>

Nøgler

Udover nøglerne til køretøjet omfatter udstyret yderligere to nøgler. Begge disse nøgler åbner og låser dækslet på vandtanken (→ side 44).

Vippetag

Oplysninger om ventilationstag

⚠ ADVARSEL Fare for ulykker og personska-der, hvis vippetaget ikke er blokeret

Hvis det lukkede vippetag ikke er blokeret, kan det åbne eller endda gå i stykker under kørslen.

- ▶ Kør kun med helt lukket og blokeret vippetag.

! BEMÆRK Skader på vippetaget på grund af vindstød

Det åbne vippetag udgør en stor overflade, som vinden kan gribe fat i.

Meget stærk vind eller vindstød kan beskadige det åbne vippetag.

- ▶ Parker altid køretøjet på en sådan måde, at det vender mod bagenden mod vinden og så vidt muligt aldrig på tværs af vindretningen.

Dit køretøj er muligvis udstyret med et mekanisk eller elektrisk ventilationstag (EASY-UP). Ventilationstaget er udstyret med to læselamper og vinduer, som kan åbnes helt eller delvist ved hjælp af den respektive lynlås.

Yderligere oplysninger om læselamperne i ventilationstaget (→ side 35).

Åbning og lukning af mekanisk ventilationstag

⚠ ADVARSEL Fare for at komme i klemme ved lukningen af vippetaget

Legemsdele kan komme i klemme.

- ▶ Ved lukning skal det sikres sig, at der ikke befinder sig nogen kropsdele i lukkeområdet.
- ▶ Stik ikke fingrene ind i tagmekanikken.
- ▶ Hvis nogen kommer i klemme, skal man straks åbne vippetaget.

⚠ ADVARSEL Klemningsfare på grund af ikke fastlåst vippetag

Hvis det åbnede vippetag ikke er sikret, kan det sænkes.

- ▶ Åbn eller luk vippetaget altid helt, så det er fastlåst.

! BEMÆRK Manchetten kan tage skade, hvis den klemmes sammen

Over- og undertryk kan få manchetten til at bevæge sig for stærkt.

Hvis manchetten kommer i klemme mellem karrosseri og tag, kan den beskadiges.

- ▶ Før betjeningen af vippetaget skal et vindue eller en dør åbnes.
- ▶ Fjern grene og andre objekter fra manchetten, før vippetaget lukkes.
- ▶ Drej sengerammen nedad, og juster madrassen, før vippetaget lukkes.

! BEMÆRK Skader på genstande på grund af overophedning

Tændte læselamper kan overophedes, når vippetaget er lukket.

Omgivende komponenter kan tage skade af varmen.

- ▶ Læselamperne skal slukkes og være afkølede før vippetaget lukkes.

- i** Hvis du trækker taget ned i stroppen, trækkes taget fra et vist punkt pludselig kraftigt nedad og kan ramme dig eller andre personer eller klemme jer inde. Sørg for, at der ikke befinder sig nogen kropsdele i lukkeområdet.

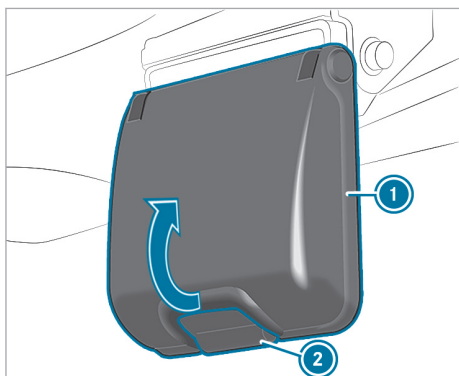

Taglås (eksempel passagerside)

- ▶ **Oplåsning:** Åbn et vindue eller en dør.
- ▶ Tryk på tasten (2) på taglåsen på fører- og passagersiden, og drej håndtaget (1) opad. Ventilationstaget er låst op.

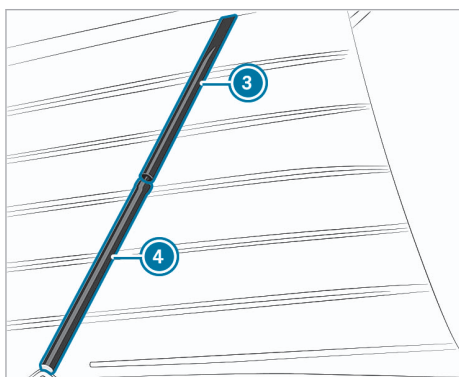

Gastrykfjeder (eksempel passagerside)

- ▶ Tryk ventilationstaget opad med begge hænder, indtil det kan høres, at ratstammen (4) støder mod gastrykfjederens stempel. De to gastrykfjedre i siden holder ventilationstaget åbent.
- ▶ Gastrykfjederen på passagersiden er sikret mod utilsigtet lukning.
- ▶ **Lukning:** Åbn et vindue eller en dør.
- ▶ Sørg for, at taget ikke røres af grene eller genstande.
- ▶ Afbryd alle forbrugere fra USB-stikket i ventilationstaget.
- ▶ Sluk for læselamperne.

- ▶ Sørg for, at der ikke sidder objekter i det smalle mellemrum mellem insektnet og lynlås.
- ▶ Luk lynlåsen for vinduerne i ventilationstaget.
- ▶ Fjern alle objekter fra sengerammen.
- ▶ Drej sengerammen nedad, og ret madrassen til lsætning af tagseng. (→ side 32).
- ▶ Sørg for, at læselamperne ikke berører aluminiumsrammen og ligger plant på taget.
- ▶ Tryk på passagersiden indefra på det sted, der er markeret med "Push", mod ratstammen (4), indtil anslaget ligger på cylinderen (3). Gastrykfjederens cylinder (3) føres via anslaget ind i ratstammen (4).
- ▶ Træk med den anden hånd i stroppen langsomt ventilationstaget ned.

- ⓘ Ved nedtrækningen bør en anden person sikre, at intet kommer i klemme.
- ▶ Sørg for, at manchetten ikke kommer i klemme mellem tag og karrosseriet.
- ▶ Hvis manchetten er kommet i klemme, skal taget åbnes igen og lukkes forsigtigt.

! BEMÆRK Beskadigelse af riglen

- ▶ Sørg for, at knæledet på fører- og passagersiden er sat i via riglen.

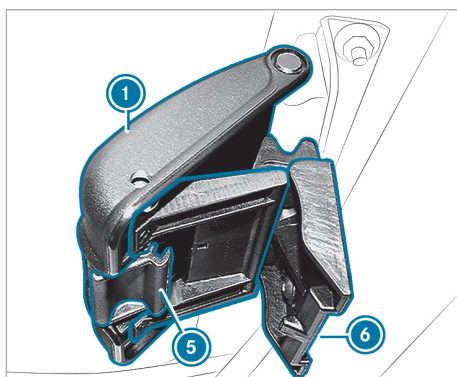

- ▶ **Aflåsning af ventilationstaget:** Sæt knæledet på fører- og passagersiden (6) ind i holderen (5).
- ▶ Tryk håndtaget (1) nedad, indtil det går i indgreb. Ventilationstaget er låst.

- i** Begge håndtag skal gå sikkert og hørbart i indgreb. Hvis et håndtag ikke går sikkert i indgreb, må du ikke køre med køretøjet. Kontakt Mercedes-Benz Service24h. Telefonnumrene for Mercedes-Benz Service24h finder du på mærkatet i fører dørens indstigningsområde og i køretøjets servicehæfte. Du kan kontakte service-hotlinen døgnet rundt.

- ▶ Træk i håndtaget **i** fra siden for at kontrollere, om håndtaget er låst.
- ▶ Når håndtaget **i** springer op, skal håndtaget åbnes helt og drejes nedad, indtil det går i indgreb.
- ▶ Gentag kontrollen, indtil håndtaget ikke længere åbnes ved, at der trækkes fra siden. Ventilationstaget er låst.
- ▶ Opbevar stroppen sikkert.

Kør det elektriske ventilationstag ind og ud (EASY UP)

- ⚠ ADVARSEL** Fare for fastklemning, hvis vippetaget betjenes af børn

Hvis børn betjener vippetaget, kan de blive fastklemmet, især hvis de er uden opsyn.

- ▶ Lad aldrig børn være alene i bilen.
- ▶ Tag altid nøglen med dig, når du forlader køretøjet, og aflås køretøjet.

- ⚠ ADVARSEL** Fare for at komme i klemme ved lukningen af vippetaget

Legemsdele kan komme i klemme.

- ▶ Ved lukning skal det sikres sig, at der ikke befinder sig nogen kropsdele i lukkeområdet.
- ▶ Stik ikke fingrene ind i tagmekanikken.
- ▶ Hvis nogen kommer i klemme, skal man straks åbne vippetaget.

- ! BEMÆRK** Manchetten kan tage skade, hvis den klemmes sammen

Over- og undertryk kan få manchetten til at bevæge sig for stærkt.

Hvis manchetten kommer i klemme mellem karrosseri og tag, kan den beskadiges.

- ▶ Før betjeningen af vippetaget skal et vindue eller en dør åbnes.

- ▶ Fjern grene og andre objekter fra manchetten, før vippetaget lukkes.
- ▶ Drej sengerammen nedad, og juster madrassen, før vippetaget lukkes.

- ! BEMÆRK** Skader på genstande på grund af overophedning

Tændte læselamper kan overophedes, når vippetaget er lukket.

Omgivende komponenter kan tage skade af varmen.

- ▶ Læselamperne skal slukkes og være afkølede før vippetaget lukkes.

Forudsætninger

- Bilen skal have mindst et åbnet vindue eller en dør.
 - Nøglen er drejet til position 2 i tændingslåsen.
 - Motor er standset.
- i** Hvis der opstår fejl i elsystemet, kan du lukke ventilationstaget via en nødbetjening (→ side 18).

Multimediesystem:

- ↳ [Mercedes-Benz Advanced Control Unit](#)
- ↳ [Ophold](#) ↳ [Vippetag](#)

Kør ud:

- ▶ Vælg [Kør ud](#) og hold knappen inde. Drivmotoren slukker.
- ▶  vises i symbollisten.

Kør ind:

- ▶ Sørg for, at bilen står vandret. Ellers lukker ventilationstaget muligvis ikke korrekt.
- ▶ Sørg for, at taget ikke røres af grene eller genstande.
- ▶ Sluk for læselamperne.
- ▶ Afbryd alle forbrugere fra USB-stikket i ventilationstaget.
- ▶ Sørg for, at der ikke sidder objekter i det smalle mellemrum mellem insektnet og lynlås.
- ▶ Luk lynlåsen for vinduerne i ventilationstaget.
- ▶ Fjern alle objekter fra sengerammen.
- ▶ Drej sengerammen nedad, og ret madrassen til (→ side 32).
- ▶ Sørg for, at læselamperne ikke berører aluminiumrammen og ligger plant på taget.

- ▶ Vælg **Kør ind** og hold knappen inde. Ventilationstaget stopper automatisk efter $\frac{2}{3}$ af strækningen.
 - ▶ Kontroller udefra, at manchetten ikke er kommet i klemme. Hvis manchetten er kommet i klemme, skal taget køres ud og køres ind igen.
 - ▶ Vælg **Kør ind** og hold knappen inde. Drivmotoren slukker.
 -  slukkes i symbollisten.
- Ventilationstaget er låst.

- ⓘ Hvis ventilationstaget ikke er låst og du starter motoren, høres en konstant advarselslyd som advarsel mod at køre.
- ▶ Sørg for, at manchetten ikke er kommet i klemme mellem taget og karrosseriet.

Betjening af nødbetjening elektrisk vippe tag

! **BEMÆRK** Manchetten kan tage skade, hvis den klemmes sammen

Over- og undertryk kan få manchetten til at bevæge sig for stærkt.

Hvis manchetten kommer i klemme mellem karrosseri og tag, kan den beskadiges.

- ▶ Før betjeningen af vippetaget skal et vindue eller en dør åbnes.
- ▶ Fjern grene og andre objekter fra manchetten, før vippetaget lukkes.
- ▶ Drej sengerammen nedad, og juster madrassen, før vippetaget lukkes.

! **BEMÆRK** Skader på genstande på grund af overophedning

Tændte læselamper kan overophedes, når vippetaget er lukket.

Omgivende komponenter kan tage skade af varmen.

- ▶ Læselamperne skal slukkes og være afkølede før vippetaget lukkes.

! **BEMÆRK** Beskadigelse af vippetaget, hvis det sidder fast

Hvis vippetaget kommer til at sidde fast under sænkningen, kan det beskadiges.

- ▶ Sænk vippetaget forsigtigt ned. Sænk i den forbindelse enten begge sider lige

meget eller skiftevis én ad gangen med hver maks. 10 cm.

- ▶ Kontrollér flere gange, om vippetaget sænkes ligeligt på begge sider.

Multimediesystem:

- ↳ Mercedes-Benz Advanced Control Unit
- ▶▶ Ophold ▶▶ Vippetag

Det elektriske vippetag kan ikke længere køres rigtigt ind efter en fejl i det elektriske system. Vippetag kan imidlertid stadig væk køres ned via nødbetjeningen.

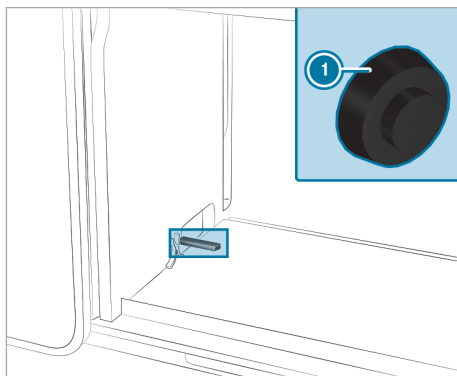

Tasten til aktiveringen af nødbetjeningen **1** findes i skabet under gasapparatet i udskæringen til stopventilen til gråvandstanken (venstre sidevæg).

ⓘ Nødbetjeningen fungerer også, når styreenheden er fejlbehæftet eller defekt.

Kontrolladerne for MBAC overtager følgende funktioner:

- **Kør ud:** Sænk vippetaget på højre side.
- **Kør ind:** Sænk vippetaget på venstre side.

- ▶ Sørg for, at taget ikke røres af grene eller genstande.
- ▶ Afbryd alle forbrugere fra USB-stikket i ventilationstaget.
- ▶ Sørg for, at der ikke sidder objekter i det smalle mellemrum mellem insektnet og lynlås.
- ▶ Luk lynlåsen for vinduerne i ventilationstaget.
- ▶ Fjern alle objekter fra sengerammen.
- ▶ Drej sengerammen nedad, og juster madrassen (→ side 32).
- ▶ Sørg for, at læselamperne ikke berører aluminiumsrammen og ligger plant på taget.

- ▶ Nøglen i tændingslåsen drejes til position 2.
- ▶ Åbn skabet under gaskomfuret.
- ▶ Tryk på tasten til aktivering af nødbetjeningen i 3 sekunder.
Du hører et lydssignal.

i Du skal starte lukkeprocessen via MBAC inden for 15 sekunder.

- ▶ Vælg **Kør ind** og **Kør ud** på skift, så vippetaget sænkes trinvis.
- ▶ Fortsæt processen, indtil vippetaget er lukket helt.

i Hvis vippetaget ikke kan lukkes via nødbetjeningen, bedes du kontakte Mercedes-Benz Service24h.

Telefonnumrene for Mercedes-Benz Service24h finder du på mærkatet i førerdørens indstigningsområde og i køretøjets servicehæfte. Du kan kontakte service-hotlinen døgnet rundt.

- ▶ **Kør vippetaget ud igen:** Kør vippetaget ud efter reglerne (→ side 17).

- ▶ **Kør vippetaget ind igen:** Kør vippetaget ind efter reglerne (→ side 17).

i Hvis vippetaget ikke igen kan køres ind eller ud, er det muligvis låst. Kontakt Mercedes-Benz Service24h.

Telefonnumrene for Mercedes-Benz Service24h finder du på mærkatet i førerdørens indstigningsområde og i køretøjets servicehæfte. Du kan kontakte service-hotlinen døgnet rundt.

Afhjælpning af problemer med vippetaget

Der høres en vedvarende advarselslyd.

Mulige årsager:

- Afgangsadvarsel. Det elektriske vippetag er åbent, og motoren kører.
- ▶ Sluk motoren.
- ▶ Nøglen i tændingslåsen drejes til position 2.
- ▶ Luk det elektriske vippetag.

Vippetaget standser bevægelsen. En advarselstone lyder fem til seks gange i en afstand på et sekund.

Mulige årsager:

- Tagbelastningen er overskredet.
- Vippetaget er læsset ujævnt.

- ▶ Kontroller tagbelastningen og fordelingen af tagbelastningen.
- ▶ Fordel belastningen om nødvendigt igen.
- ▶ Få vippetaget kontrolleret på et autoriseret værksted, hvis problemet fortsætter.

Vippetaget kan ikke betjenes, der lyder en advarselstone i fem sekunder.

Mulige årsager:

- Sikkerhedsfrakobling. Du har flyttet vippetaget for mange gange op og ned efter hinanden.
- ▶ Vent ti minutter.
- ▶ Kontrollér, om vippetaget kan flyttes.
- ▶ Få vippetaget kontrolleret på et autoriseret værksted, hvis problemet fortsætter.

Vippetaget kan ikke betjenes. Der lyder en advarselslyd, så længe du trykker på tasten på MBAC.

Mulige årsager:

- Det ekstra batteris spænding ligger uden for det tilladte område.
- ▶ Kontroller batterispændingen.
- ▶ Få vippetaget kontrolleret på et autoriseret værksted, hvis batterispændingen ligger inden for det tilladte område.
- ▶ Oplad det ekstra batteri (→ side 51) ved for lav spænding.

Vippetaget er ikke fastlåst.

Mulige årsager:

- Bilen står ikke på en plan overflade.
- ▶ Åbn vippetaget igen ca. 10 cm.
- ▶ Tryk forsigtigt oppefra på vippetaget med hjælp fra en anden person.
- ▶ Gentag lukkeprocessen.

Vippetaget kan ikke betjenes.

Mulige årsager:

- Vippetaget er slået fra på grund af underspænding.
- ▶ Oplad det ekstra batteri (→ side 51).

Vippetaget kan ikke betjenes.

Mulige årsager:

- Du har i løbet af fem sekunder trykket oftere end fem gange efter hinanden på en tast på MBAC. Tastens funktion blev derefter blokeret.
- ▶ Vent tre minutter.

- ▶ Tryk på tasten igen.

Vippetaget kan ikke betjenes.

Mulige årsager:

- Den elektriske sikring er defekt.
- ▶ Udskift den elektriske sikring .
- ▶ Få årsagen til den overbrændte sikring kontrolleret på et autoriseret værksted.

Vippetaget kan ikke betjenes.

Mulige årsager:

- Der er fejl i det elektriske system.
- ▶ Luk og fastgør vippetaget ved hjælp af nødbetjeningen .
- ▶ Få det elektriske system kontrolleret på et autoriseret værksted.

Vippetaget kan heller ikke lukkes med nødbetjeningen.

Mulige årsager:

- En elmotor i vippetaget er beskadiget.
- ▶ Få elsystemet kontrolleret og repareret på et autoriseret værksted.

Skydetag

Oplysninger om soltag

⚠ ADVARSEL Fare for at komme i klemme ved åbning og lukning af soltaget

Legemsdele kan komme i klemme i bevægelsesområdet.

- ▶ Sørg for, at der ikke befinder sig legemsdele i bevægelsesområdet ved åbning og lukning.
- ▶ Slip straks tasten, hvis nogen kommer i klemme

eller

- ▶ Under den automatiske funktion: tryk tasten kortvarigt i en vilkårlig retning. Åbningen eller lukningen standses.

⚠ ADVARSEL Fare for at komme i klemme ved børns betjening af soltaget

Hvis børn betjener soltaget, kan de blive fastklemt, især hvis de er uden opsyn.

- ▶ Lad aldrig børn være alene i bilen.

- ▶ Tag altid nøglen med dig, når du forlader bilen, og aflås bilen.

Dit køretøj kan være udstyret med et soltag.

! **BEMÆRK** Funktionsfejl som følge af sne og is

Sne og is kan føre til funktionsfejl for soltaget.

- ▶ Åbn kun soltaget, hvis det er fri for is og sne.

! **BEMÆRK** Køretøjets elektronik kan tage skade, hvis der trænger vand ind i køretøjet

Når skydetaget er åbent, kan der trænge vand ind i køretøjet.

Vand i køretøjets indre kan beskadige køretøjets elektronik.

- ▶ Skydetaget lukkes ikke automatisk, når du låser køretøjet. Luk skydetaget, før du forlader køretøjet.
- ▶ Sørg for, at skydetaget er lukket, når du vasker køretøjet.
- ▶ Åbn først skydetaget, når det er tørt.

! **BEMÆRK** Skade på panoramataget på grund af ikke godkendte tagbagagebærere

Hvis panoramataget åbnes i forbindelse med tagbagagebærere, der ikke er testet og godkendt til Mercedes-Benz, kan panoramataget blive beskadiget på grund af tagbagagebæreren.

- ▶ Du må kun åbne panoramataget, hvis den monterede tagbagagebærer er testet og godkendt til Mercedes-Benz.

For at ventilere kabinen kan panoramataget hæves.

! **BEMÆRK** Skader i køretøjets indre på grund af vandstagnation

Vand eller dugvand kan stagnere på skydetaget. Når skydetaget åbnes, kan der trænge vand ind i køretøjet.

- ▶ Åbn først skydetaget efter nogle meters kørsel, når det ophobede vand er løbet af.

! **BEMÆRK** Skader på skydetaget på grund af utilstrækkelig gennemkørselhøjde

Køretøjet har en højde på 2,04 m når skydetaget er åbent.

► Vær opmærksom på en passende gennemkørselhøjde, hvis du åbner skydetaget i for eksempel garager eller parkeringshuse.

! **BEMÆRK** Glasbrud på grund af beskadiget skydetag

Glasset kan gå i stykker, når man trykker på skydetagets ramme.

► Tryk ikke på skydetagets ramme.

! **BEMÆRK** Skader på rullegardinet på grund af vind under kørsel

Det lukkede rullegardin kan blive beskadiget af vinden.

► Rullegardinet skal åbnes helt ved åbent skydetag.

i Åbent skydetag kan forårsage resonansstøj ud over den sædvanlige vindstøj. Dette skyldes svingninger lave udsving i trykket i kabinen. For at mindske eller fjerne denne støj kan soltagets stilling ændres eller sideruden åbnes lidt.

Åbning og lukning af soltag

Multimediesystem:

→ Mercedes-Benz Advanced Control Unit
 ► Ophold ► Soltag

Soltaget kan også betjenes når tændingen er frakoblet.

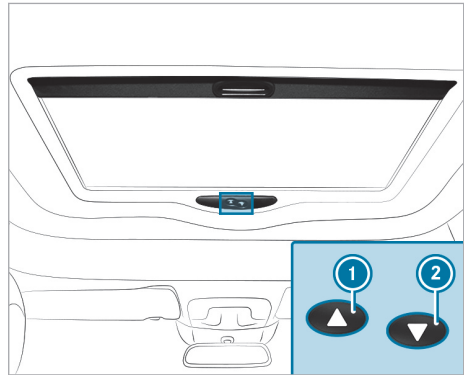

- **Åbne:** Tryk kortvarigt på tasten ①.
- **Lukke:** Tryk kortvarigt på tasten ②.
- **Stoppe:** Tryk kortvarigt på tasten ① eller ②.
- **Vippestilling:** Tryk på tasten ① og hold den inde, til den maksimale vippestilling er nået. Soltaget står stille i ca. 1 sekund.
- **Åbn med MBAC:** Vælg **Åbn**.
- **Luk med MBAC:** Vælg **Luk**.
- **Stop med MBAC:** Vælg kort **Åbn** eller **Luk**.
- **Vippe med MBAC:** Vælg **Åbn**, og hold den inde, indtil den maksimale vippeposition er nået.

Åbning og lukning af rullegardin på soltag

Forudsætninger

- Soltaget er lukket.

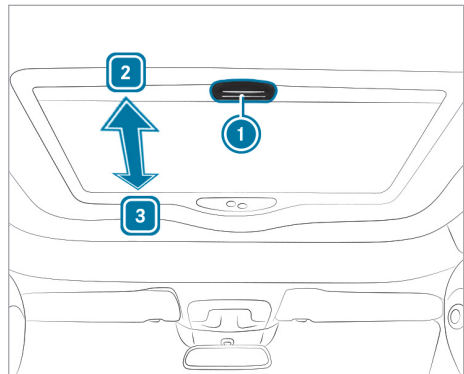

- **Lukning af rullegardin:** Træk håndtaget ① i retning af pilen ③.
- **Åbning af rullegardin:** Træk håndtaget ① i retning af pilen ②.

Afhjælp problemer med soltaget

⚠ ADVARSEL Fare for at komme i klemme eller livsfare ved fornyet lukning af soltaget

Når soltaget lukker igen umiddelbart efter blokering eller justering, sker det med forøget kraft.

▶ Sørg for, at der ikke er legemsdele i lukkeområdet.

▶ Slip straks tasten, hvis nogen kommer i klemme

eller

▶ Under den automatiske lukning: Tryk tasten kortvarigt i en vilkårlig retning. Lukningen stoppes.

Soltaget kan hverken åbnes eller lukkes.

Mulige årsager:

- Det ekstra batteri er tomt (→ side 51).

▶ Opladning af det ekstra batteri.

Soltaget kan hverken åbnes eller lukkes.

Mulige årsager:

- Der foreligger en fejl i strømkredsen. Den elektriske sikring er defekt.

▶ Udskift den elektriske sikring .

Soltaget kan hverken åbnes eller lukkes.

▶ Få det ekstra batteri og den elektriske sikring kontrolleret på et autoriseret værksted.

Soltaget kan ikke lukkes, og du kan ikke se årsagen.

Mulige årsager:

- Hvis soltaget blokerer under lukningen og åbner en smule igen:

▶ Tryk umiddelbart efter blokeringen igen på tasten ②, indtil skydetaget er lukket.

Skydetaget er utæt.

Mulige årsager:

- I pakningen sidder der snavs.

▶ Fjern snavsset fra pakningen.

▶ Rengør pakningen med en fugtig klud.

▶ Behandl pakningen med et ikke-fedtende smøremiddel (silikonespray).

Skydetaget er utæt.

Mulige årsager:

- Hvis skydetaget bliver utæt igen:

▶ Få skydetaget kontrolleret på et autoriseret værksted.

Oplysninger om ventilationsruden

Ventilationsruden bagest til højre kan også betjenes, når tændingen er slukket, så du altid kan åbne og lukke den.

Du kan finde yderligere oplysninger om ventilationsruden i bilens instruktionsbog.

Op- og aflåsning af møbellåse

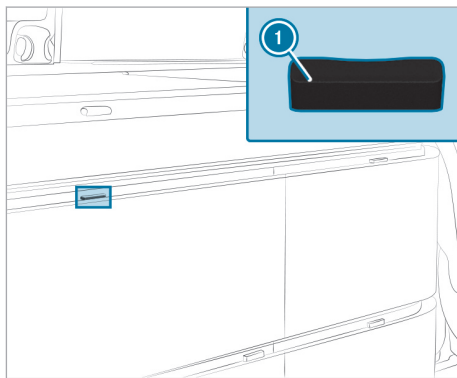

Møbellås skuffe (eksempel)

① Frigørelseshåndtag

Alle opbevaringsrum i køkkenskabet, alle skuffer og klapper er udstyret med møbellåse. Det forhindrer utilsigtet åbning under kørslen.

▶ **Frigørelse:** Tryk på det ønskede frigørelseshåndtag ①. Det pågældende rum er oplåst.

▶ **Låsning:** Før skuffe, skydedør og klap tilbage til anslaget.

Åbning og lukning af rullegardin

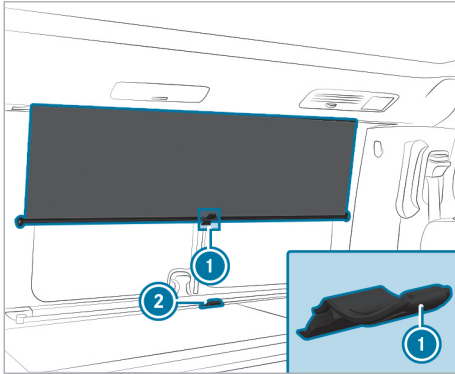

Alle vinduer i passagerafdelingen er udstyret med rullegardiner, der forhindrer indblik udefra. Åbn alle rullegardiner før start af kørsel. Ellers kan de springe ud af holderen under kørslen og blive beskadiget. Desuden begrænser lukkede rullegardiner udsynet bagtil og til siden.

► **Lukning af rullegardiner:** Træk i rullegardinen med lasken i midten (1), og sæt den fast i holderen (2).

► **Åbning af rullegardin:** Tag lasken (1) af holderen (2), og før rullegardinet opad.

ⓘ Overhold plejeanvisningerne for rullegardiner (→ side 61).

Fastgøring af gardiner i førerkabine

Til mørklægning af førerkabinen er køretøjet udstyret med et førerhusgardin.

ⓘ Inden gardinet monteres i førerhuset skal forruden være ren indvendigt. På denne måde undgår man aftryk og sikrer samtidigt, at sugeskopperne sidder godt fast.

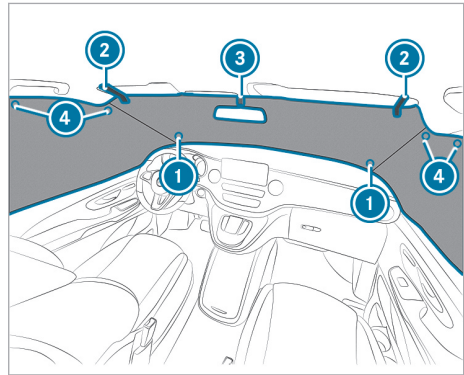

- Fra indersiden trykkes begge sugeskopper (1) på den lange side af førerhusgardinerne i de nederste hjørner fast mod forruden.
- Klap solskærmene fremad.
- Placer sløjferne i førerhusgardinerne (2) omkring skærmene, og luk udsparringen til det indvendige spejl med burrebåndet (3).
- Fastgør førerhusgardinet med de to sugeskopper (4) foroven på fordørenes sideruder.

ⓘ Følg plejeinstruktionerne for førerhusgardinerne (→ side 61).

Sæde-køje-kombination

Anvisninger vedr. sæde-køje-kombination

⚠ ADVARSEL Fare for personskade eller livsfare på grund af forkert sædeposition

Hvis ryglænet ikke er i næsten lodret position, kan sikkerhedsselen ikke beskytte efter hensigten.

Det kan især ske, at du glider ned under sikkerhedsselen og derved kommer til skade.

- ▶ Sørg for at indstille sædet korrekt, inden du kører.
- ▶ Sørg altid for, at ryglænet er i næsten lodret position, og at skulderselen sidder hen over midten af skulderen.

Sæde-køje-kombinationen giver plads til to personer. Du kan justere ryglænets hældning og konturtilpasningen elektrisk. Hvis du lægger ryglænet vandret, får du sammen med sengeforlænger en gennemgående køje. Kør ikke med kraftigt bagud skrånende ryglæn.

Overhold den generelle vejledning og sikkerhedsinstruktioner for sæderne (se køretøjets instruktionsbog).

Indstilling af ryglæn og konturtilpasning

⚠ ADVARSEL Fare for at komme i klemme ved indstilling af sæder

Hvis du indstiller et sæde, kan du eller en anden person i bilen komme i klemme, f.eks. ved sædets føringskinne.

- ▶ Sørg for, at der ikke er nogen kropsdele i sædets bevægelsesområde ved indstilling af et sæde.

⚠ ADVARSEL Fare for at komme i klemme ved børns indstilling af sæderne

Hvis børn indstiller sæderne, kan de komme i klemme, især hvis de er uden opsyn.

- ▶ Tag altid nøglen med dig, når du forlader bilen, og aflås bilen.
- ▶ Lad aldrig børn være alene i bilen.

i Hvis kontakterne trykkes flere gange ukontrolleret, for længe eller for ofte efter hinanden, blokerer en funktionsblokering kontakternes funktion. Efter et minut frigøres blokeringsfunktionen, og ryglænet kan justeres igen.

i Ryglænet kan indstilles, når tændingen er slukket.

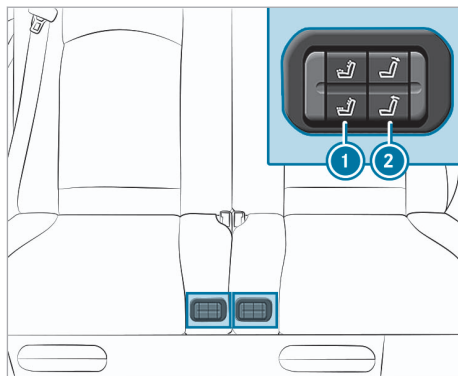

▶ **Indstilling af ryglæn:** Tryk øverst eller nederst på kontakten **2**. Ryglænet sænkes eller rejses.

Fra og med en hældning på ca. 45° af ryglænet kan en pumpestøj høres. En pumpe suger automatisk luften ud af sidevangerne, så der dannes en plan køje.

i Hvis strømforsyningen afbrydes under justeringen, er der bagefter fejl i sæde-køje-kombinationens elektronik. Du skal så genjustere sæde-køje-kombinationen (→ side 26).

▶ **Indstilling af konturtilpasning:** Tryk øverst eller nederst på kontakten **1**. Sidevangerne til ryglænet og siddefladerne fyldes/tømmes automatisk med luft.

i Når pumpelyden stopper, er den maksimale konturering af sidevangerne nået.

Forskydning af sæde-køje-kombination

⚠ ADVARSEL Risiko for personskade ved forskydning af sæde-køje-kombinationen under kørslen

Hvis du forskyder sæde-køje-kombinationen under kørslen, kan den forskydes uventet og rykvis, fx under bremsningen.

Du kan komme i klemme samt støde dig på dele af bilens kabine eller andre personer i bilen.

- ▶ Sæde-køje-kombinationen må kun forskydes, når køretøjet står stille.
- ▶ Kontrollér, at sæde-køje-kombinationen er fastlåst efter forskydningen.

⚠ ADVARSEL Fare for at komme i klemme ved indstilling af bagsædebænken

Når du indstiller en bagsædebænk, kan du eller en anden person i bilen komme i klemme, fx i bagsædebænkens føringskinnene.

- ▶ Sørg for, at der ikke befinder sig legemsdele i bagsædebænkens bevægelsesområde, når du indstiller bagsædebænken.

⚠ ADVARSEL Der er risiko for kvæstelser ved manglende beskyttelsesvirkning af rudeairbaggen

Hvis sædepositionen kommer uden for det markerede område, kan rudeairbaggen ikke længere udfolde sin beskyttelsesvirkning optimalt.

Rudeairbaggens beskyttelsesvirkning aftager gradvist og kan evt. bortfalde helt.

- ▶ Lad sæde-køje-kombinationen gå i hak inden for det markerede område på føringskinnene.

⚠ ADVARSEL Risiko for kvæstelse som følge af for kort afstand mellem personer i bilen og forsædet

Hvis du placerer bagsæderne eller bagsædebænken uden for markeringerne på føringskinnene, kan personen i bilen slå sit hoved på forsædet.

- ▶ Overhold en mindste afstand på 5 cm mellem knæene af de respektive personer i bilen til sædet foran dem.

Sædeposition inden for det optimale sikkerhedsområde

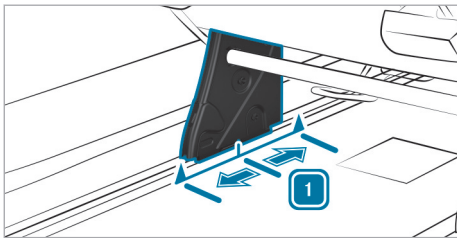

Med grundstillingen **1** som udgangspunkt kan du forskyde sæde-køje-kombinationen for passagerer med 5 cm frem eller tilbage. Vær i denne forbindelse opmærksom på, at passagerernes knæ får mindre plads, hvilket øger risikoen for personskade ved opbremsning.

- i** Hvis du kun griber fat i sæde-køje-kombinationens plastafskærmning på opbevaringsrummene for at foretage forskydningen, kan afskærmningen knække af. Tag altid fat i sædestængernes metalbøjler for at forskyde sæde-køje-kombinationen. Sørg ved forskydningen for, at pladsen foran og bag ved sæde-køje-kombinationen er fri, og at der ikke kan komme objekter i klemme.

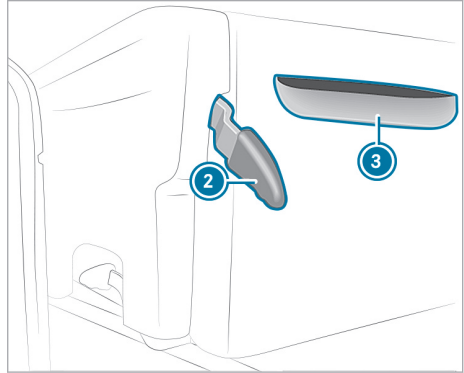

Før du kan forskyde sæde-køje-kombinationen, skal du afmontere endnu et enkelt sæde eller endnu en bagsædebænk. Dette afhænger af bilens model og udstyr (se køretøjets instruktionsbog).

- i** Hvis sædeslæderne for den forreste bagsæderække sidder for langt tilbage i føringskinnene, kan sæde-køje-kombinationen ikke skubbes fremad. Anvend i denne situation sædeslædens håndtag for at flytte sædeslæderne (→ side 28).

Hold sædeforaneringen i køretøjets gulv fri for snavs og genstande. På denne måde sikres det, at sæde-køje-kombinationen holdes sikkert på plads. Sædefastgørelsens grundstilling er markeret på føringskinnene.

- ▶ Hvis sæde-køje-kombinationen skal forskydes til skydebordet område, skal skydebordet bringes i kørselsposition (→ side 31).
- ▶ Træk armen **2** opad igen indtil anslag, og hold den fast. Sæde-køje-kombination er nu låst op.
- ▶ Tag fast i sæde-køje-kombinationens metalbøjle gennem åbningen **3**, og forskyd sæde-køje-kombinationen.
- ▶ Slip armen **2**. Aflåsningen går automatisk i indgreb.
- ▶ Træk i sæde-køje-kombinationen, og kontroller aflåsningen.

Montering og afmontering af køje

⚠ ADVARSEL Risiko for kvæstelser og livsfare ved anvendelse af køjen under kørsel

En passager på en køje kan ikke holdes tilbage.

- Køjen må kun anvendes, når køretøjet holder stille.

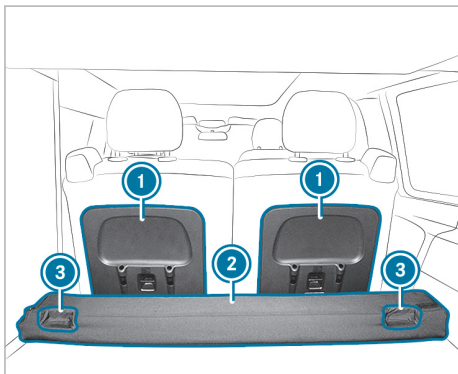

Visning af sæde-køje-kombination bagfra

- ① Holderen til nakkestøtte
 - ② Sengeforlænger
 - ③ Forsænkning til seleopruller
- i Pas på at ingen kommer i klemme, når køjen slås op og ned.
- **Klap op:** Klap sengeforlængerens ② korte del op (→ side 29).
 - Flyt skydebordet i kørselsposition (→ side 31).
 - Flyt sæde-køje-kombinationen frem til markeringen på den forreste føringssskinne (→ side 24).
 - Afmontering af sæde-køje-kombinationens hovedstøtte.
 - Sæt nakkestøtten, der er vendt 180 °, ind i holderen ① på bagsiden af sæde-køje-kombinationen.
 - Læg ryglænet i vandret position.
- i Hvis ryglænene kan flyttes for langt ned, er der fejl i sæde-køje-kombinationens elektronik. Du skal så justere sæde-køje-kombinationen (→ side 26).
- Klap sengeforlængerens ② korte del ned (→ side 29).

- **Klap ned:** Vip sengeforlængerens ② korte del op (→ side 29).
 - Flyt ryglænet til oprejst position.
 - Sæt sæde-køje-kombinationens nakkestøtter i.
- i Hvis du sætter andre nakkestøtter i end dem, der hører til sæde-køje-kombinationen, kan disse muligvis ikke tages ud igen.

Justering af sæde-køje-kombination

⚠ ADVARSEL Fare for at komme i klemme ved indstilling af sæder

Hvis du indstiller et sæde, kan du eller en anden person i bilen komme i klemme, f.eks. ved sædets føringssskinne.

- Sørg for, at der ikke er nogen kroppsdele i sædets bevægelsesområde ved indstilling af et sæde.

Hvis ryglænene kan flyttes længere ned end til den vandrette position, er der fejl i sæde-køje-kombinationens elektronik. Du kan nulstille elektronikken ved hjælp af nulstillingstasten og genstarte justeringen.

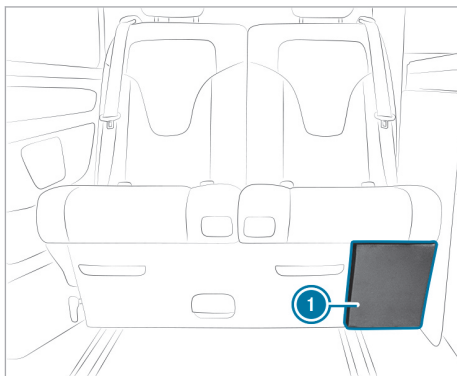

Nulstillingstasten sidder under sæde-køje-kombinationen på førersiden i området for muligheden for udvidelse af bagagerumsplads ①.

- Sæt begge ryglæn i en næsten oprejst position.
- Åbn (→ side 57) muligheden for udvidelse af bagagerumsplads ①.

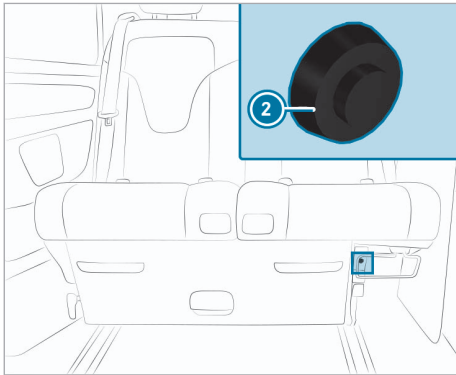

- ▶ Tryk på nulstillingstasten ② på venstre side. Begge ryglæn kører automatisk frem og bliver stående ved det mekaniske anslag.
- ▶ Kør begge ryglæn ca. 20 cm tilbage. Sæde-køje-kombination er justeret.

Afmontering/montering af sæde-køje-kombination

Afmontering

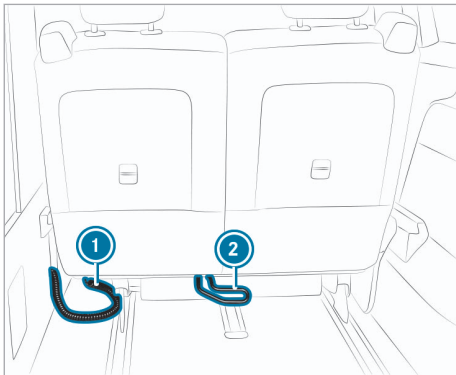

- ① Tilslutningskabel
- ② Greb

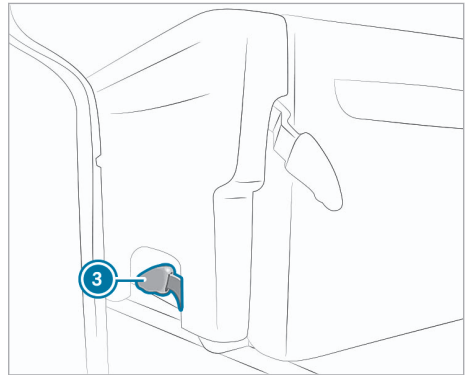

③ Arm

- ① Sæde-køje-kombinationen vejer ca. 79 kg. Få hjælp fra mindst en person mere.
- ▶ Fjern opbevaringsrummet (→ side 56).
- ▶ Fjern afdækningsklappen gennem bagagerumsudvidelsen (→ side 57).
- ▶ Flyt sæde-køje-kombinationen så langt fremad, at sæde-køje-kombinationen stadig kan vippe fremad (→ side 24).
- ▶ Løsn stikkets skruelås, og træk stikket på tilslutningskablet ① ud. Den elektriske forbindelse til sæde-køje-kombinationen er nu frakoblet.
- ▶ Drej grebet ② opad. Når sæde-køje-kombinationen vippes er det nødvendigt at være opmærksom på, at ingen kommer i klemme. Sæde-køje-kombinationen løftes ud af styreskinneerne bagtil og vippes fremad.
- ▶ Træk håndtagene ③ på begge sider af sæde-køje-kombinationen op. Sæde-køje-kombination er nu låst op.
- ▶ Fjern sæde-køje-kombinationen fra køretøjet.

Montering

⚠ ADVARSEL Fare for ulykker- og personskader, hvis sædet ikke er fastgjort

Hvis et sæde ikke er fastgjort, kan det blive slynget rundt under kørslen.

- ▶ Sørg altid for, at alle sæder er fastgjort som beskrevet.

Hold sædeforankringen i køretøjets gulv fri for snavs og genstande. På denne måde sikres det, at sæde-køje-kombinationen holdes sikkert på plads.

❶ Sæde-køje-kombinationen vejer ca. 79 kg. Få hjælp fra mindst en person mere.

- ▶ Fjern opbevaringsrummet (→ side 56).
- ▶ Fjern afdækningsklappen gennem bagagerumsudvidelsen (→ side 57).
- ▶ Sæt sæde-køje-kombinationen vipet fremad i sædeslæderne foran, så den griber fat.

❶ Hvis en sædeslæde har bevæget sig under afmonteringen, er sædeslæderne ikke længere parallelle med hinanden i glideskinnerne. Hvis dette er tilfælde kan sæde-køje-kombinationen ikke indsættes og låses på plads. Flyt først sædeslæderne til den rigtige position (→ side 28).

- ▶ Vip sæde-køje-kombinationen bagud, til den griber fat. Når sæde-køje-kombinationen vippes er det nødvendigt at være opmærksom på, at ingen kommer i klemme. Grebet ❷ klapper nedad i retning af gulvet. Sæde-køje-kombination er nu låst.
- ▶ Tilslut forbindelseskablet ❶, og spænd stikkets skruelås fast.
- ▶ Flyt sæde-køje-kombinationen til den ønskede position, og lås den fast (→ side 24).
- ▶ Opbevaringsrum monteres (→ side 27).
- ▶ Monter afdækningsklappen gennem bagagerumsudvidelsen.

Håndtag på sædeslæde

Oplysninger om håndtag på sædeslæde

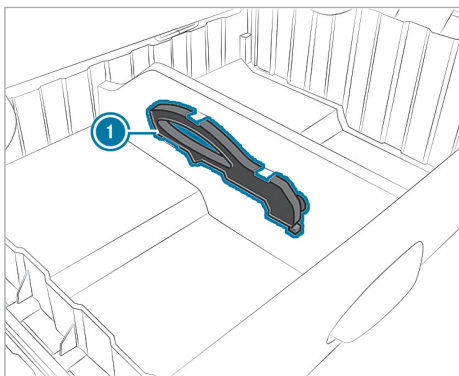

❶ Håndtag på sædeslæde

Under afmonteringen af sæde-køje-kombinationen, en bagsædebænk eller af et sæde kan sædeslæden flyttes i en føringsskinne. Sædeslæderne er

derefter ikke længere parallelle i føringsskinnerne. Hvis sædeslæderne ikke er i samme position i føringsskinnerne, kan det tilsvarende sæde ikke længere installeres.

Med håndtaget ❶ kan sædeslæden bringes i den rigtige position og åbnes og lukkes med slædelåsegrebene. Håndtaget er placeret i opbevaringsrummet i sæde-køje-kombinationen.

Forskydning af sædeslæde

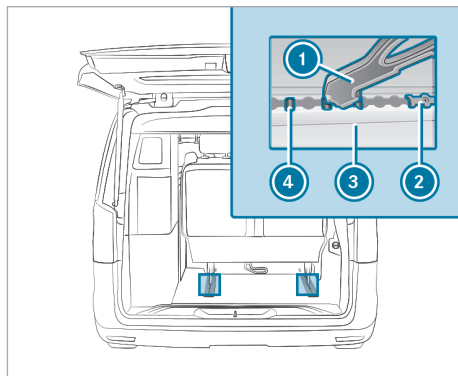

- ▶ Sæt håndtagets håndtagsspids ❶ på den mellemste af de tre bolte ❷.
- ▶ Sving grebet ❶ nedad på sædeslæden.
- ▶ Tryk sædeslædet ❷ med håndtaget ❶ ind i føringsskinnen ❸. Sædeslæden ❷ er frigjort.
- ▶ Flyt sædeslæden ❷ i den korrekte position, og lad den gå i indgreb.
- ▶ Tag håndtaget ❶ af opad fra den mellemste bolt ❷.

Afhjælp problemer med sæde-køje-kombinationen

Ryglæn og polstringskonturtilpasning kan ikke indstilles.

Mulige årsager:

- Sæde-køje-kombinationen er ikke funktionsklar på grund af underspænding.
- ▶ Juster ryglæn på sæde-køje-kombinationen særskilt.
- ▶ Oplad det ekstra batteri (→ side 51).

Ryglæn og polstringskonturtilpasning kan ikke indstilles.

Mulige årsager:

- Den elektriske sikring er defekt.
- ▶ Udskift den elektriske sikring .
- ▶ Få årsagen til den overbrændte sikring kontrolleret på et autoriseret værksted.

Ryglæn og polstringskonturtilpasning kan ikke indstilles.

Mulige årsager:

- Tilslutningskablet er adskilt.
- ▶ Kontroller tilslutningskablet og den elektriske stikforbindelse (→ side 27).

Ryglæn og polstringskonturtilpasning kan ikke indstilles.

Mulige årsager:

- Ved opstilling af ryglænet er der en byrde (f.eks. en kuffert) på ryglænet.
- ▶ Fjern byrden.

Ryglæn og polstringskonturtilpasning kan ikke indstilles.

Mulige årsager:

- Kontakten til indstilling af ryglænet er trykket ind mere end 25 gange på 50 sekunder.
- ▶ Vent og forsøg igen efter et minut.

Ryglæn og polstringskonturtilpasning kan ikke indstilles.

Mulige årsager:

- Kontakten til indstilling af ryglænet er trykket ind i mere end 30 sekunder.
- ▶ Vent og forsøg igen efter et minut.

Ryglæne kan justeres for langt nedad.

Mulige årsager:

- Elektronikken er defekt.
- ▶ Justering af sæde-køje-kombination (→ side 26).

Sengeforlænger

Indstilling af hvileposition

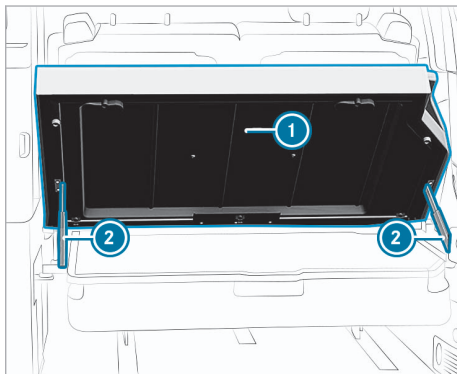

- ▶ **Løftet hvileposition:** Drej sengeforlængerens ① i den ønskede position, indtil låseskinnen ② går i indgreb.
- ▶ **Plan hvileposition:** Bring sengeforlængerens ① i den højeste position og så tilbage til den vandrete position.

Op- og nedklapning af sengeforlænger

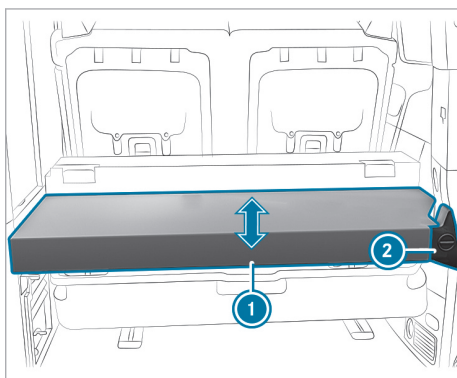

Opklapning

- ▶ Tøm transportposen.
- ▶ Klap sengeforlængerens ① korte del op.
- ▶ Drej drejeknappen ② med uret, og klap sengeforlængerens op på bøjlen til sæde-køje-kombinationens ryglæn.
- ▶ Fastgør sengeforlængerens med holdeselen som er anbragt på bøjlen på den højre nakkestøtte.

Nedklapning

- ▶ Løsn holdeselen fra den højre hovedstøtte.
- ▶ Klap sengeforlænger ned, og drej drejeknappen ② mod uret.
- ▶ Klap sengeforlængerens ① korte del ned.

Afmontering og montering af sengeforlænger

⚠ ADVARSEL Risiko for personskade på grund af faldende eller glidende sengeforlænger

Sengeforlænger er tung og kan glide én ad hænderne ved montering eller afmontering. Sengeforlænger kan falde på fødderne eller klemme legemsdele, fx hænder inde.

- ▶ Gennemfør på- og afmonteringen af sengeforlænger med mindst en person til.
- ▶ Brug skridsikre handsker ved på- og afmonteringen.

! BEMÆRK Beskadigelse af sengeforlænger ved på- og afmonteringen.

Sengeforlænger er tung og kan glide falde ned ved montering eller afmontering.

- ▶ Gennemfør på- og afmonteringen af sengeforlænger med mindst en person til.
- ▶ Brug skridsikre handsker ved på- og afmonteringen.

Afmontering

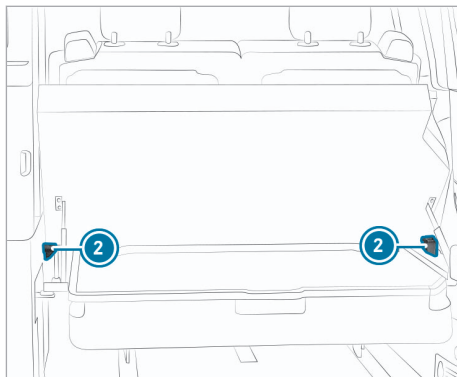
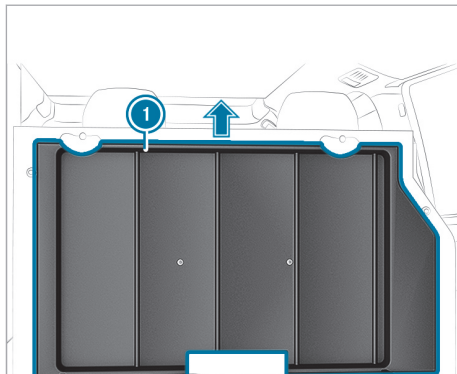

- ▶ Fjern campingstolene og campingbordet (→ side 57).
- ▶ Vip sengeforlænger ① op, og løft den lodret ud af holderne ② på køretøjets væg.

Montering

- ▶ Sæt sengeforlænger ① ind i holderne ② på køretøjets væg, og sænk dem forsigtigt.

Sengeforlænger dele

For at få en ensartet, flad fralægningsflade, kan sengeforlængerens korte del tages af særskilt.

- ▶ Åbn lynlåsen og tag sengeforlængerens korte del af.

Oplysninger om den ekstra bagsædebænk

! **BEMÆRK** Armlænet kan beskadiges, hvis den gnides mod køkkenskabet

Hvis der monteres en ekstra bagsædebænk i kørselsretning, kan armlænet gnides mod køkkenskabet, og listerne på køkkenskabet beskadiges.

► Få armlænet afmonteret af et autoriseret værksted, før en ekstra bagsædebænk monteres i kørselsretning.

Til montering af den ekstra bagsædebænk med ryggen mod kørselsretningen er en afmontering af armlænet ikke nødvendig (se køretøjets betjeningsvejledning).

Vær ved montering af den ekstra bagsædebænk opmærksom på sædepositionen inden for det optimale sikkerhedsområde (→ side 24).

Skydebord

Udklapning af skydebordet

! **BEMÆRK** Skader på grund af for lang udklapning af bordpladen

For lang udklapning af bordpladen kan føre til beskadigelse af køkkenskabets plastikafdækning.

► Skydebordets bordplade må aldrig klappes ud mere end 5° over plan.

Mellem sædebænk og køkkenelementet sidder et skydebord, der kan klappes op.

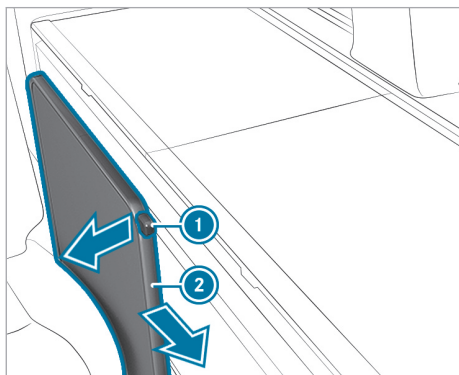

► Træk i frigørelsesarmen ①, og træk skydebordet ② fremad.

i Du kan sætte bordet op i en hvilken som helst position. Et mekanisk anslag begrænser den fremadrettede forskydningsvej.

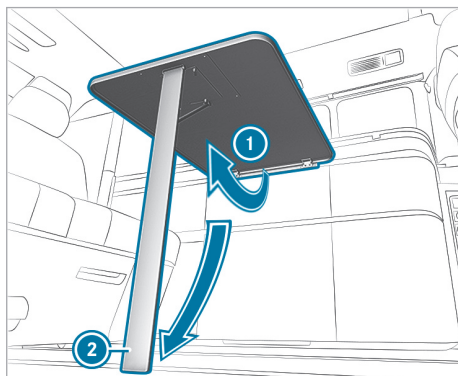

- Løft bordpladen ①.
- Slå bordbenet ② ned, indtil det går i indgreb.
- Sænk bordpladen ①.
- Sørg for, at bordbenet ② står lodret.

Indklapning af skydebordet

! **ADVARSEL** Risiko for personskade ved omkringslyngning af skydebordet

Det udslåede skydebord kan slynges omkring.

- Før start af kørsel skal skydebordet flyttes i kørselsposition.
- Kontrollér, at skydebordet er fastlåst.

! **BEMÆRK** Skader på grund af for lang udklapning af bordpladen

For lang udklapning af bordpladen kan føre til beskadigelse af køkkenskabets plastikafdækning.

► Skydebordets bordplade må aldrig klappes ud mere end 5° over plan.

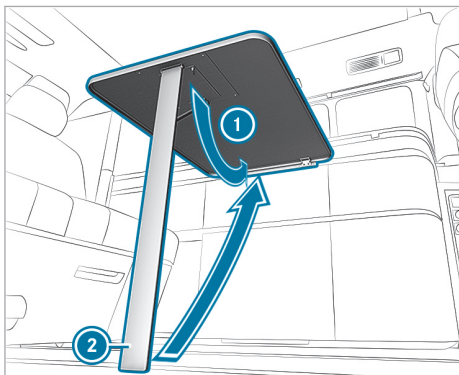

- ▶ Løft bordpladen ①.
- ▶ Fold bordbenet ② sammen.
- ▶ Vip bordpladen ① forsigtigt ned.
- ▶ Skyd skydebordet helt tilbage, indtil det går i indgreb.

Tagseng

Oplysninger om tagseng

⚠ ADVARSEL Livsfare og fare for personskade ved brug af køjen uden sikkerhedsnet

Uden monteret sikkerhedsnet kan en passager ikke holdes fast i køjen.

Montér altid sikkerhedsnettet, før en af køretøjets passagerer benytter køjen.

Vær ved brug af tagsengen med sikkerhedsnet under kørslen opmærksom på de nationale forskrifter og love.

i Tagsengen må maksimalt belastes med 200 kg.

! **BEMÆRK** Sæder og armlæn kan tage skade, hvis de bruges som opstigningshjælp

Armlænene kan brække, og sensorerne i sædet på forsæderne kan tage skade.

- ▶ Ved ind- og udstigning af tagsengen, må armlæn og midtersædet på forsæderækken ikke benyttes som stige.
- ▶ Træd kun på den faste kant omkring sædet.

! **BEMÆRK** Bælgen kan tage skade, hvis den bruges som støtte

Hvis man læner sig mod bælgen, kan både bælgen og imprægneringen tage skade.

Fugt og vand kan trænge ind i køretøjet i tilfælde af kraftig regn.

- ▶ Læn dig ikke mod bælgen på vippetaget, og læn ingen objekter opad det.

Tagsengen har plads til to personer.

Det er muligt at stige op i tagsengen ved at benytte et fastlåst forsæde. Træd kun på den brede og stabile kant af sædet, og støt dig til sengekanten.

Spænd sikkerhedsnettet ud, når der ligger personer i tagsengen (→ side 33).

Vip tagsengen op

⚠ ADVARSEL Fare for personskade hvis sengerammen, der er vippet op, er fastgjort forkert

Hvis du ikke sætter sengerammens kroge fast som beskrevet, kan den vippe ned og ramme en person og klemme legemsdele inde.

- ▶ Sørg altid for, at sengerammen i opslået tilstand sidder i holdeselerne som beskrevet.

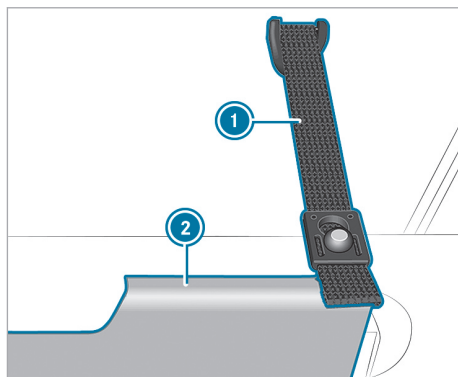

Holdeseler til sengerammen (eksempel venstre køretøjsside)

Hvis du vipper tagsengen ved åbent vippetag opad, bliver der højere til loftet i opholdsområdet.

i Sikkerhedsnettet kan forblive på plads under opadvipningen (→ side 33).

- ▶ Vip sengerammen ② forrest opad, og fastgør den med holderemmene ① i venstre og højre side på vippetaget.
- ▶ **Justering af madras:** Juster madrassen altid, så den ligger midt på sengerammen.

- ⓘ Når du lukker ventilationstaget, kan sikkerhedsnettet forblive på plads. For at stige op i eller forlade tagsengen skal du bare tage de forreste holdeclips ud.

Montering af sikkerhedsnettet

Sikkerhedsnettet beskytter personer mod at falde ud af tagsengen.

- ⓘ Læn dig ikke med hele din vægt mod sikkerhedsnettet, da det kan give efter.

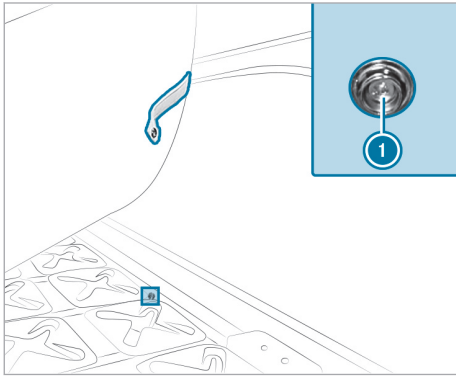

- ▶ Løft madrassen, og fastgør sikkerhedsnettet på de dertil beregnede trykknapper ① på sengerammen.

- ⓘ Der sidder hver to trykknapper i siden og fire trykknapper foran på sengerammen.

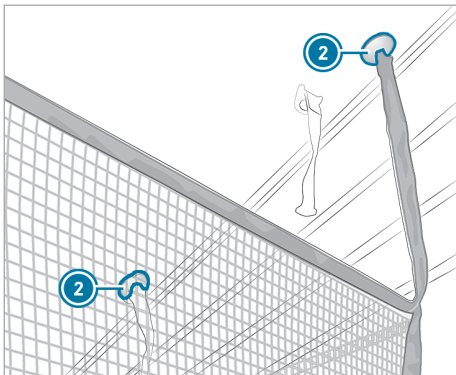

- ▶ Tryk holdeclipsene ② i de dertil beregnede holdere på ventilationstaget, og få dem til at gå i indgreb.

Indvendig belysning

Oversigt over kabinebelysning

Til kabinelyset hører ud over køretøjets lygter følgende lys:

- Dæmpbare læselamper i ventilationstaget (betjenes manuelt)
- Orienteringsbelysning køkkenelement (betjenes manuelt)
- Dæmpbare lamper i tagrammen mellem B- og C-stolpe (automatisk og manuel betjening)
- Læselamper over sæde-køje-kombinationen (manuel betjening)
- Læselamper vedsiden af tagopbevaringsboks (manuel betjening)

Sluk det automatiske kabinelys om natten for ikke at forstyrre medrejsende, hvis du åbner en dør. Vær opmærksom på oplysningerne om automatisk betjent kabinelys (se instruktionsbogen til køretøjet).

- ① Du kan til enhver tid tænde og slukke lyset i tagrammen og over sæde-køje-kombinationen manuelt.

Til- og frakobling af kabinelampen over sæde-køje-kombinationen

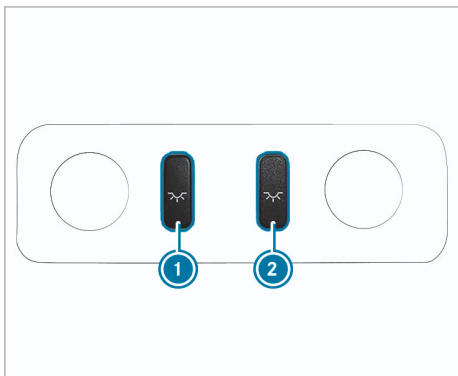

Over sæde-køje-kombinationen er placeret en kabinelampe i tagbeklædningen. De integrerede læselamper til højre og venstre skal tændes og slukkes manuelt.

- ▶ **Tænd eller sluk læselamper:** Tryk på tasten ① eller ②.

Lys i tagramme

Tænding og slukning af lamper i tagrammen

Multimediesystem:

- ▶ Mercedes-Benz Advanced Control Unit
- ▶ Lys ▶ Hovedlys

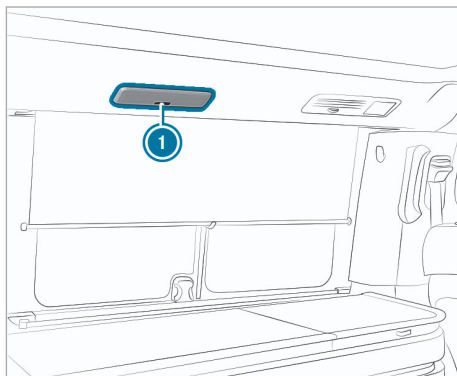

LED-lamperne er placeret på begge sider af køretøjet mellem B- og C-stolperne i tagrammen. De to LED-lamper kan tændes og slukkes både automatisk og manuelt. Desuden kan LED-lamperne dæmpes trinløst.

- ▶ **Tænding og slukning med MBAC:** Vælg .
- ▶ **Slukning af LED-lamper:** Tryk på knappen ① på LED-lampen.
- ▶ **Dæmpning af LED-lamper:** Tryk for anden gang på knappen ① på LED-lampen, og hold den nede, indtil den ønskede lysstyrke er opnået.
- ▶ **Sluk LED-lamper:** Tryk på LED-lampens tast ① en tredje gang.
- ① Hvis du slukker LED-lampen via knappen ① eller i multimediesystemet slukkes begge LED-lamper.

Regulering af lamper i tagrammen

Multimediesystem:

- ▶ Mercedes-Benz Advanced Control Unit
- ▶ Lys ▶ Hovedlys

- ▶ **Indstilling af lysstyrke:** Vælg .
- ▶ Indstil lysstyrken.
- ▶ **Indstilling af farvetemperatur:** Vælg .
- ▶ Indstil farvetemperaturen.

Ambientebelysning

Til- og frakobling af ambientebelysning

Multimediesystem:

- ↳ Mercedes-Benz Advanced Control Unit
- » Lys » Ambientelys

Orienteringsbelysningen i køkkenenheden er placeret i den nederste kant på køkkenenheden.



- ▶ **Tænding eller slukning af orienteringsbelysning:** Vælg .

Med til køretøjets orienteringsbelysning hører dør-grebsbelysning i fordørene og trinlistebelysningen i førerkabinen (se køretøjets instruktionsbog).

Indstilling af ambientebelysning

Multimediesystem:

- ↳ Mercedes-Benz Advanced Control Unit
- » Lys » Ambientelys

- ▶ **Indstilling af lysstyrke:** Vælg .
- ▶ Indstil lysstyrken.
- ▶ **Indstilling af farvetemperatur:** Vælg .
- ▶ Indstil farvetemperaturen.

Læselamper i ventilationstag

Til- og frakobling af læselamperne i vippetaget

- ! **BEMÆRK** Beskadigelse som følge af læselamper, der rager ind i tagrummet

Når vippetaget lukkes, kan det beskadige læselamperne eller manchetten.

- ▶ Inden vippetaget lukkes, skal det sikres, at læselamperne ikke rager ind i tagrummet.

- ! **BEMÆRK** Skader på genstande på grund af overophedning



Tændte læselamper kan overophedes, når vippetaget er lukket.

Omgivende komponenter kan tage skade af varmen.

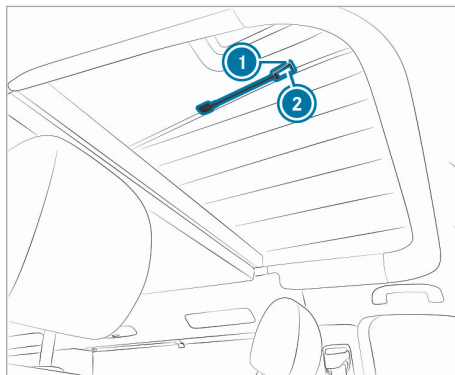
- ▶ Læselamperne skal slukkes og være afkølede før vippetaget lukkes.



I ventilationstager er installeret to læselamper  med bøjelig svanehals.



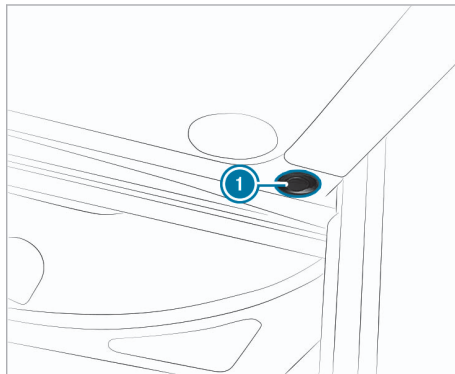

- ▶ **Aktivering af læselampe:** Tryk på tasten .
- ▶ **Dæmpning af læselamper:** Tryk igen på knappen  på læselampen, og hold den nede.
- ▶ **Sluk læselamper:** Tryk på tasten  en tredje gang.

Tænd og sluk kabinebelysningen ved siden af tagopbevaringsboksen



Lamperne til den indvendige belysning er placeret på begge sider ved siden af tagopbevaringsboksen og tændes og slukkes individuelt.

- i De indvendige lamper strømforsynes af det ekstra batteri.

- ▶ **Tænding:** Tryk vippekontakten  i positionen .
- ▶ **Slukning:** Tryk vippekontakten  i positionen .

Lysscenerier

Oplysninger om lysscenerier

Lysscenerierne indstiller hoved- og ambientelyset i forskellige scenarier.

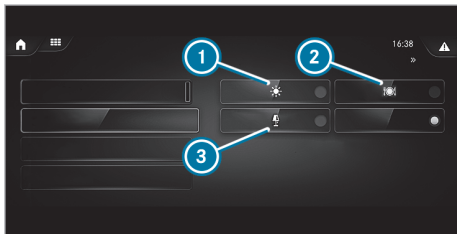

Lysscenerier

- ① Dynamik: Hovedlys
- ② Balance: Hovedlampe og ambientelys
- ③ Komfort: Ambientelys

Indstilling af lysscenerier

Multimediesystem:

↳ Mercedes-Benz Advanced Control Unit

» Lys » Lysscenerier

- ▶ **Regulering af dynamik:** Vælg Lysscenerie: Dynamik.
- ▶ **Justering af balance:** Vælg Lysscenerie: Balance.
- ▶ **Indstilling af komfort:** Vælg Lysscenerie: Komfort.
- ▶ **Slukning for lysscenerier:** Vælg Slået fra.

ⓘ Når lysscenerierne slukkes, forbliver lygterne tændt. Lamperne skal slukkes med **Alt lys**.

Udskiftning af lyskilde

Lamper i tagrammen

Få lysdioderne udskiftet på et autoriseret værksted. Ellers kan de pågældende lamper blive beskadiget.

Orienteringsbelysningens lamper

Få orienteringsbelysningens lysdioder udskiftet på et autoriseret værksted. Ellers kan de pågældende lamper og beklædningen i forrummet blive beskadiget.

Parkeringsvarme (ekstra varmluftopvarmning)

Oplysninger om parkeringsvarmesystemet

⚠ FARE Livsfare på grund af giftig udstødningssgas

Hvis udstødningsafgangsørret er blokeret, eller det ikke er muligt at opnå tilstrækkelig ventilation, kan der trænge giftig udstødningsgas, især kullite, ind i køretøjet. Dette er fx tilfældet i lukkede rum, eller hvis bilen sidder fast i sne.

- ▶ I lukkede rum uden udsugningsanlæg skal du slå parkeringsvarmen fra, fx i en garage.
- ▶ Hvis motoren eller det ekstra varmesystem kører, skal udstødningsafgangsørret og området omkring køretøjet holdes fri for sne.
- ▶ For at sikre en tilstrækkelig friskluftforsyning åbnes en dør eller tagluge på den side af køretøjet, som vender væk fra vinden.

⚠ FARE Det er forbundet med livsfare at parkere køretøjet på uegnede steder med forvalgt tilkoblingstidspunkt for parkeringsvarmen

Hvis tilstrækkelig udluftning ikke er sikret, kan giftige dampe ophobes.

Hvis der findes let antændelige stoffer eller brændbare materialer i nærheden, så er der brand- og eksplosionsfare!

- ▶ Hvis bilen er parkeret under disse eller lignende forhold, skal de forindstillede tilkoblingstidspunkter altid deaktiveres.

⚠ FARE Livsfare på grund af udstødningsgas i forteltet ved tilsluttet parkeringsvarme

Hvis du tænder parkeringsvarmen med forteltet monteret, kan udstødningsgas komme ind i forteltet.

- ▶ Sluk altid for parkeringsvarmen, når personer opholder sig i forteltet.

⚠ ADVARSEL Brandfare på grund af parkeringsvarmens varme dele og udstødningsgas

Der kan gå ild i brændbare materialer, fx løv, græs eller grene.

▶ Når parkeringsvarmen er slået til, skal du sørge for, at

- varme bildele ikke kommer i kontakt med brændbare materialer.
- udstødningsgassen kan strømme uhindret ud af parkeringsvarmens udstødningsrør.
- udstødningsgassen ikke kommer i kontakt med brændbare materialer.

⚠ ADVARSEL Fare for forbrænding som følge af for kort afstand parkeringsvarmens udblæsningsåbning.

Når parkeringsvarmen er tændt, kan meget varm luft blive sendt ud gennem udblæsningsåbningen bag på førersædet.

Dette kan forårsage forbrændinger, hvis man kommer i nærheden af udblæsningsåbningen.

- ▶ Sørg for, at alle passagerer holder tilstrækkelig afstand til udblæsningsåbningen.

! BEMÆRK Batteriafladning ved brug af parkeringsvarme/-ventilation

Brugen af parkeringsvarme/-ventilation belaster batteriet.

- ▶ Kø en længere strækning mindst hver anden gang, du har opvarmet eller ventileret bilen.

! BEMÆRK Beskadigelse af det ekstra varmesystem

Hvis det ekstra varmesystem ikke anvendes i længere tid, kan det tage skade.

- ▶ Aktiver som minimum det ekstra varmesystem én gang om måneden i ca. 10 minutter.

! BEMÆRK Beskadigelse af det ekstra varmesystem pga. overophedning

Hvis varmluftstrømmen er blokeret, kan det ekstra varmesystem overophede og slå fra.

- ▶ Varmluftstrømmen må ikke blokeres.

- i** Indsugningsåbningen er placeret under førersædet. Udstømningsåbningen er placeret bag på bagsiden af førersædet. Hold altid begge åbninger fri for forhindringer.

- (i) Opvarmningen er mulig op til en højde på 2000 m og ved korte ophold over 2000 m. Korte ophold er f.eks. hvilepauser eller kørsel igennem bjergpas.

Parkeringsarmen fungerer uafhængigt og justerer automatisk den indstillede temperatur.

Du kan betjene parkeringsvarmen via MBAC.

De to vigtigste forudsætninger, som skal være opfyldt, er:

- Brændstofftanken skal mindst være fyldt op til reserveniveaueet.
- Spændingen i hjælpebatteriet skal være mere end 10,5 V.

Til- og frakobling af parkeringsvarme

Multimediesystem:

- ↳ Mercedes-Benz Advanced Control Unit
- » Ophold » Varme

- ▶ **Aktivering af parkeringsvarme: Vælg Varme.**

 vises i symbollisten.

Statusvisningen i funktionsflader er farvet blå.

Parkeringsvarmen er slået til.

- (i) Efter aktiveringen skal parkeringsvarmen bruge tre minutter til at starte op.

- ▶ **Deaktivering af parkeringsvarme: Vælg Frakobling Varme.**

 slukkes i symbollisten.



Statusvisningen i funktionsfladen er ikke farvet blå.

Parkeringsvarmen er deaktiveret.

Indstilling af kabinetemperatur

Multimediesystem:

- ↳ Mercedes-Benz Advanced Control Unit
- » Ophold » Varme

- ▶ Indstil den ønskede temperatur med  og .



Indstilling af tidsstyring

Multimediesystem:

- ↳ Mercedes-Benz Advanced Control Unit
- » Ophold » Varme » Tidsstyring

- (i) Når tidsstyringen er aktiveret, vises funktionsfladens statusvisning med blå.

Du kan gemme op til fire tidsstyringer. Aktiverede omkoblingstider gælder for de markerede dage.

- ▶ Indstil den ønskede temperatur med  og .

- ▶ Vælg . Indstillingsmenuen åbnes.

- ▶ Indstil det ønskede tidsrum.

- ▶ Bekræft med .

- ▶ Vælg de ønskede dage.  vises i symbollisten.

Parkeringsvarmen tændes på det indstillede tidspunkt.

- ▶ **Ændring af post:** Vælg  ved siden af posten.

- ▶ **Sletning af post:** Vælg  ved siden af posten.

Indstilling af natsænkning



Multimediesystem:

- ↳ Mercedes-Benz Advanced Control Unit
- » Ophold » Varme » Natsænkning

- (i) Når natsænkningen er aktiveret, vises funktionsfladens statusvisning i blå.

- ▶ Vælg . Indstillingsmenuen åbnes.

- ▶ Vælg den ønskede temperatur og det ønskede tidsrum.

- ▶ Bekræft med .  vises i symbollisten.

Natsænkningen aktiveres på det indstillede tidspunkt.

Vask

Betjening af vaskens vandhane

! **BEMÆRK** Skade på vandpumpen på grund af tørløb

Vandpumpen må ikke køre tom.

Hvis der ikke er tilstrækkeligt vand i vandtanken, så kan vandpumpen tage skade.

▶ Kontrollér vandstanden i vandtanken før brug.

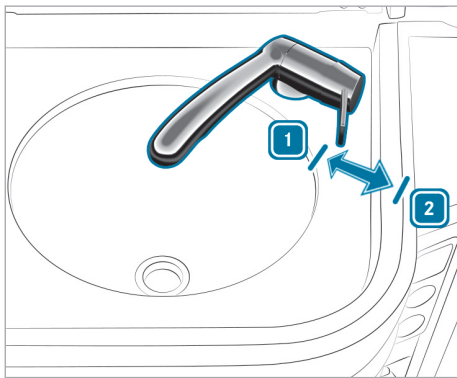

1 Lukning

2 Åbning

Vasken sidder ved siden af gaskomfuret i køkken-skabet.

Hvis du bruger vandhanen, skal følgende forudsætninger være opfyldt:

- Friskvandsbeholderen skal indeholde tilstrækkeligt med vand (→ side 44).
- Spildevandstanken skal stadig væk kunne optage spildevand (→ side 45).

▶ Åbn for vandhanen [2].
Vandpumpen tænder automatisk.

i Du kan dreje vandhanen opad eller nedad.

i Når friskvandsbeholderen er under 25 % fyldt, lukkes vandhanen efter 60 sekunder og kan derefter åbnes igen.

Rensning af afløb

Hvis vaskens afløb er tilstoppet og vandet drænes dårligt eller slet ikke, skal afløbet renses.

▶ Træk skuffen under vasken ud til anslaget.

▶ Tøm skuffen.

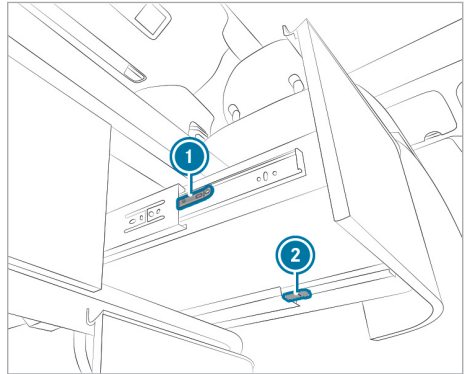

▶ Træk oplåsningshåndtagene 1 og 2 på begge udtrækskinner.

Skuffen er fri fra udtrækskinnerne.

▶ Træk skuffen fremad og ud af skabet.

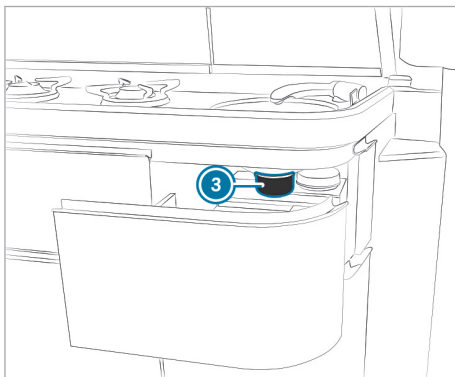
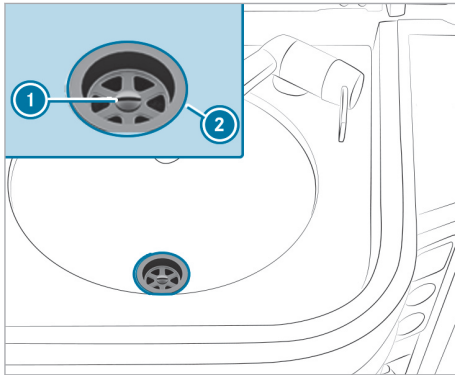

- ① Skruer
- ② Afløbsssi med pakring
- ③ Vandlås med pakring

- ▶ Sæt en opsamlingskål for spildevand, fx en balje, under vaskens vandlås ③.
- ▶ Tag fat i vandlåsen ③, og løs skruen ①.
- ▶ Tag afløbssien ② med pakring og skruen ① af.
- ▶ Tag pakringen af vandlåsen ③.
- ▶ Rengør vandlåsen ③. Sørg i denne forbindelse for, at vandlåsen sidder fast på afløbsslangen.
- ▶ Monter afløbet i omvendt rækkefølge. Sørg i denne forbindelse på pakringenes korrekte position, og spænd skruen ① kun manuelt.
- ▶ Sæt skuffen på udtræksskinnerne.
- ▶ Luk skuffen.
- ▶ Skuffen går i indgreb i udtræksskinnerne.

Gaskomfur

Oplysninger om gaskomfur

- ⚠ **FARE** For ringe ventilation under tilberedning med tændt gaskomfur udgør en livsfare.

Forbrændingens iltforbrug kan føre til bevidstløshed.

- ▶ Sørg for rigelig ventilation under brug af gaskomfur.
- ▶ Brug aldrig gasflammen til opvarmning af camperen.

- ⚠ **ADVARSEL** Fare for brand- og tilskadekomst ved forkert brug af gaskomfurset.

Åben ild udgør en fare for brand- og personskade!

- ▶ Forlad aldrig et tændt gaskomfur.
- ▶ Overhold altid følgende instruktioner og sikkerhedsinstruktioner for brugen af gaskomfur.

- 🔥 **MILJØOPLYSNING** Brug kun gaskomfur med optimal energidnyttelse

- ▶ Vælg en grydestørrelse på mellem 16 og 20 cm i diameter.
- ▶ Brug ikke gryder med en buet bund.
- ▶ Placer gryderne midt over flammen.
- ▶ Vælg egnet flammestørrelse – flammen må ikke række ud over grydens eller pandens bund eller op ad dens sider.

- ⚠ **BEMÆRK** Beskadigelse af køkkenskabsafdækningen

Uforsigtig brug kan beskadige køkkenskabsafdækningen.

- ▶ Anbring ikke varme genstande på køkkenskabsafdækningen.
 - ▶ Luk køkkenskabsafdækningen, før du kører.
 - ▶ Åbn altid begge køkkenskabsafdækninger, før du tænder for gasapparatet.
- Hold brændbare materialer, især fedt og olie, væk fra brænderens flamme under brug af gaskomfuret. Dette gælder også plast, der ikke kun kan brænde, men også smelte.
 - Overophed ikke fedt eller olie.

- Lad ikke grebene på gryder og pander række ud over gaskomfurets kant, så de kan blive skubbet ned.
- Vælg gryder og pander med en diameter, så flammerne ikke rækker ud over bunden.
- Brug kun gryder og pander med en maksimal diameter på 20 cm. Ellers kan de omkringliggende afdækninger og reguleringsventiler tage skade af varmen.
- Lad ikke gaskomfuret være uden opsyn, når det er tændt. Navnlig ikke med børn i campen.
- Brug ikke fugtige klude til at håndtere gryder eller pander, da de kan blive meget varme.

Åbning og lukning af gasstopventilen

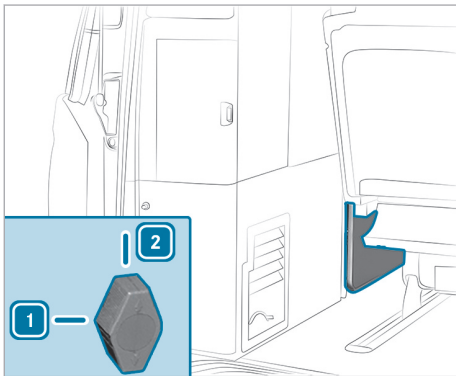

- 1 Åben
2 Lukket

Gasstopventilen er placeret under køleboksen.

- ▶ **Åbning:** Sæt gasstopventilen under køleboksen i vandret position **1**. Gasstopventilen er åben, og gaskomfuret forsynes med gas.
- ▶ **Lukning:** Sæt gasstopventilen under køleboksen i lodret position **2**.

Betjening af gaskomfur

Aktivering af gaskomfur

Gaskomfuret er placeret ved siden af vasken i køkkenskabet.

Gennemfør følgende forberedelser, før gaskomfuret slås til:

- Tilslut gasflasken til gasanlægget.
- Åbn hovedstopventilen på gasflasken.
- Åbn skydevinduet ved køkkenet.
- Åbn ventilationstaget til tvangsudluftning.

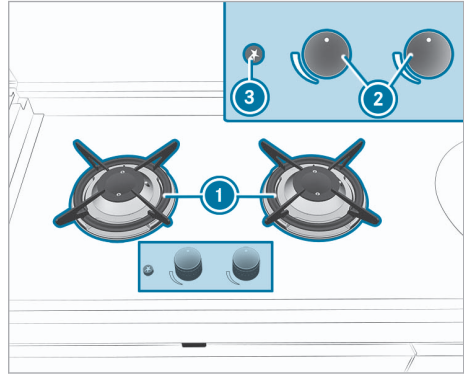

Gaskomfur

- 1 Gaskomfur
2 Reguleringsknapper
3 Elektrisk antænder

- ▶ Klap afdækningen af vasken og gaskomfuret op.
- ▶ Hold reguleringsknappen **2** for det ønskede gasblus **1** nede, og drej den til venstre (stort blus).
- ▶ Tryk kort på den elektriske antænder **3**. Den udstømmende gas antændes.
- ▶ Når blusset er tændt, skal reguleringsknappen **2** holdes nede i endnu ca. 15 sekunder. Tændingssikringen tilsidesættes.
- ▶ **i** Hvis blusset ikke tændes med det samme, skal du dreje reguleringsknappen længere til højre (lille blus) og gentage antændelsesprocessen.

Slukning af gaskomfur

- ▶ Drej reguleringsknappen **2** på nul.
- ▶ Sæt gasstopventilen til gaskomfuret til **2**. Gasstopventilen er lukket.
- ▶ Lad gaskomfuret køle af.
- ▶ Luk eventuelt afdækningen af vasken og gaskomfuret.
- ▶ Luk hovedstopventilen på gasflasken for start af kørsel (→ side 41).

Indstilling af blusstørrelse:

- ▶ Drej reguleringsknappen .
 - Til højre – lille blus
 - Til venstre – stort blus

 Blusset må ikke række ud over grydens eller pandens bund eller op ad dens sider.

Køleboks**Oplysninger om køleboksen**

Køleboksen er fyldt op med kølemidlet R-134a. Kølemidlet R-134a indeholder fluoreret drivhusgas.

Servicearbejde, som fx påfyldning af kølemiddel eller fornyelse af komponenter, må kun udføres på et autoriseret værksted. Alle gældende forskrifter dertil og SAE-standard J639 skal overholdes.

Få altid et autoriseret værksted til at udføre alt arbejde på køleboksen.



MILJØOPLYSNING Optimal energibesparelse i køleboksen

- ▶ Nedkøl køleboksen i forvejen, inden kølevarer lægges i køleboksen. På denne måde køles varerne ned med det samme.
- ▶ Stil ikke varm mad i køleboksen. Lad varm mad køle af, inden den stilles i køleboksen.
- ▶ Køleboksen bør ikke åbnes unødigt. På denne måde forhindres dannelse af rimfrost. Rimfrost reducerer køleboksens effektivitet og kølekapacitet.
- ▶ Fyld ikke køleboksen helt op. Dette begrænser køleluftens cirkulation.

Til- og frakobling af køleboks

Multimediesystem:

- ▶  **Mercedes-Benz Advanced Control Unit**
- ▶▶ **Ophold** ▶▶ **Køleboks**

▶ **Tilkobling af køleboks: Vælg** .

 vises i symbollisten.

Statusvisningen i funktionsflader er farvet blå. Køleboksen er slået til.

▶ **Frakobling af køleboks: Vælg** .

 slukkes i symbollisten.

Statusvisningen i funktionsfladen er ikke farvet blå.

Køleboksen er slået fra.

 Hvis du har slukket for køleboksen, kan kompressoren først tændes igen efter tre minutter.

Indstilling af køletrin

Multimediesystem:

- ▶  **Mercedes-Benz Advanced Control Unit**
- ▶▶ **Ophold** ▶▶ **Køleboks**

▶ Tilkobl køleboksen (→ side 42).

Displayet viser det aktuelt indstillede køletrin.

▶ Indstil køletrinnet med  og .

Følgende køletrin kan indstilles:

- 1 (ca. 8 °C)
- 2 (ca. 5 °C)
- 3 (ca. 1 °C)
- 4 (ca. -3 °C)
- 5 (ca. -10 °C)
- 6 (ca. -18 °C)

 Fra køletrin 3 vises  på symbollisten, og genstande i køleboksen kan fryse.

Køletemperaturen afhænger af:

- omgivelsestemperaturen
- hvor meget køleboksen er fyldt
- hvor hyppigt den åbnes

Kontrollér derfor køletemperaturen regelmæssigt. De omtrentlige køletemperaturer måles 10 cm over køleboksens bund.

Afhjælpning af problemer med køleboksen

Nogle fejl vises i form af advarselsmeddelelser på multimediesystemets display.

 **vises rødt i multimediesystemets display.** Køleboks.

Mulige årsager:

- Køleboksens temperatur er mere end 20°C.

▶ Kontroller, om køleboksens låg er lukket.

▶ Slå køleboksen fra og til igen.

▶ Hvis advarselsmeddelelsen består, skal du kontakte et autoriseret værksted.

 **vises rødt i multimediesystemets display.**

Køleboksens temperatur kan sættes på **1** eller **6**.

Mulige årsager:

- Køleboksens temperatursensor er defekt. Det er kun muligt at anvende køleboksen under konstant drift.

▶ Få temperaturen kontrolleret på et autoriseret værksted.

Køleboksen slukker automatisk eller kan ikke tændes.

Mulige årsager:

- Køleboksen er slået fra på grund af under-spænding.

▶ Oplad det ekstra batteri (→ side 51).

Køleboksen slukker automatisk eller kan ikke tændes.

Mulige årsager:

- Den elektriske sikring er defekt.

▶ Udskift den elektriske sikring (→ side 51).

▶ Få årsagen til den overbrændte sikring kontrolleret på et autoriseret værksted.

Vandforsyning

Vandtank

Oplysninger om friskvandsbeholder

! **BEMÆRK** Skade på vandpumpen på grund af tørlob

Vandpumpen må ikke køre tom.

Hvis der ikke er tilstrækkeligt vand i vandtanken, så kan vandpumpen tage skade.

▶ Kontrollér vandstanden i vandtanken før brug.

! **BEMÆRK** Vandforsyningen tager skade ved tilfrysning

Vand i vand- og spildevandstankene kan fryse til is om vinteren og beskadige tankene.

▶ Hvis vandforsyningen er ikke påkrævet om vinteren, skal vand- og spildevandsbeholder tømmes.

Vandpumpen i vandtanken leverer vand til vandhanen i håndvasken og til den udendørs tilslutning til bruser i bagenden af camperen. Vandpumpen starter automatisk, når der åbnes for en af disse vandhaner.

I tilfælde af tvivl om vandets renhed bør et desinfektionsmiddel tilsættes. Desinfektionsmidler kan købes i campingbutikker og på apoteker.

Visning af friskvandsbeholderens niveau

Multimediesystem:

➔ Mercedes-Benz Advanced Control Unit

➔ Forsyning ➔ Ferskvand

▶ Vælg Ferskvand.

I displayet vises friskvandsbeholderens niveau. 100 % betyder en fyldt friskvandsbeholder. Hvis der vises 25 %, er der stadig ca. 9 l frisk vand i beholderen.

i Når friskvandsbeholderen er under 25 % fyldt, vises konstant  med rødt i symbollisten i MBAC.

Påfyldning af vand

! **BEMÆRK** Risiko for skader via af tryktankpåfyldningssystem

Hvis vandtanken fyldes via et tryktankpåfyldningssystem, kan køretøjets kabine oversvømmes og beskadiges.

▶ Undlad at anvende et tryktankpåfyldningssystem til påfyldning af vandtanken.

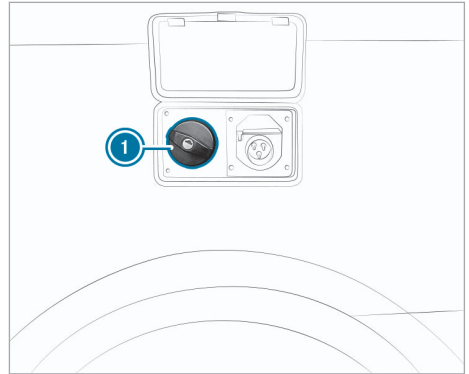

Påfyldningsstudsene til friskvandsbeholderen **1** er placeret bag serviceklappen i hækområdet i førersiden.

- ▶ Vip serviceklappen op.
- ▶ Lås dækslet på påfyldningsstudsene **1** op med nøglen.
- ▶ Drej dækslet mod venstre, og tag det af.
- ▶ Påfyld vand.
- ▶ Sæt dækslet på påfyldningsstudsene **1**, og drej mod højre, til 1. låsehak er nået.
- ▶ Lås dækslet med nøglen.
- ▶ Luk serviceklappen, og tryk på den i begge sider, så de to låsetapper går i indgreb.

i Ved kørsel i kurver og fuld friskvandsbeholder kan der sive små mængder friskvand ud via tvangsventilationen ved siden af dækslet.

Tømning af friskvandsbeholder

Hvis du ikke bruger vandforsyningen i flere dage, skal du tømme friskvandsbeholderen.

- ▶ Niveller køretøjet for at tømme friskvandsbeholderen helt.
- ▶ Åbn vaskens vandhane.

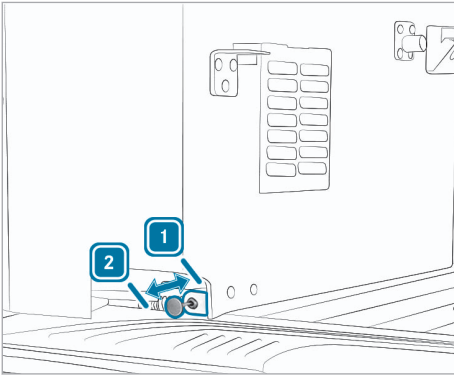

- ▶ Sæt låsehåndtaget i position **2** ved at trække det ud, og vent en time. Tankens indhold og vandet fra slangededningerne af forbrugerne drænes under køretøjets bund.
- ▶ Vent en time.
- ▶ Når friskvandssystemet er tømt, trykkes låsehåndtaget ned og sættes dermed i position **1**.
- ▶ Luk vaskens vandhane.
- ▶ Hvis vandforsyningen ikke er blevet brugt i flere uger, skal rengøringsåbningens låg skrues af (→ side 62). Den resterende fugtighed i friskvandsbeholderen kan fordampe.

Spildevandstank

Oplysninger om spildevandstank

⚠ ADVARSEL Fare for personskade som følge af sundhedsskadeligt spildevand

Spildevand, der indtages eller kommer i kontakt med hud eller øjne, kan være giftigt og sundhedsskadeligt.

- ▶ Ved håndtering af spildevand skal der bæres beskyttelseshandsker mod kemikalier og mikroorganismer samt beskyttelsesbriller.
- ▶ Spildevandet skal opsamles i den dertil beregnede spildevandstank, som skal tømmes regelmæssigt.
- ▶ Spildevandstanken og andre opsamlingsbeholdere skal rengøres jævnligt med desinfektionsmiddel i henhold til vejledningen.

- ▶ De andre opsamlingsbeholdere må ikke længere anvendes til andre formål.

Desinfektionsmidler kan købes i campingbutikker og på apoteker.

! **BEMÆRK** Vandforsyningen tager skade ved tilfrysning

Vand i vand- og spildevandstankene kan fryse til is om vinteren og beskadige tankene.

- ▶ Hvis vandforsyningen er ikke påkrævet om vinteren, skal vand- og spildevandsbeholder tømmes.

🔥 MILJØOPLYSNING Miljøforurening på grund af ukontrolleret overløb af spildevandsbeholderen

Hvis spildevandsbeholderen ikke tømmes i tide, kan den løbe over og forurene jorden.

- ▶ Tøm spildevandsbeholderen i god tid, så det forurenede vand ikke løber ud på ukontrolleret måde.
- ▶ Tøm spildevandstanken på en miljøvenlig måde på en bortskaftelsesstation.

🔥 MILJØOPLYSNING Miljøforurening som følge af ikke-miljørigtig bortskaftelse

- ▶ Bortskaf spildevandet miljømæssigt korrekt.

Nogle campingpladser i Tyskland tilbyder passende faciliteter til direkte bortskaftelse af spildevand. Du kan finde adresser på disse campingpladser i dokumenterne til campingvogne (udgiver: CIVD/ Caravaning Industrie Verband Deutschland) og i campingguider.

Hvis sådant faciliteter ikke er tilgængelige, skal spildevandet opsamles i egnede beholdere. Hæld derefter spildevandet ud i det offentlige kloaksystem.

Hæld aldrig spildevandet i regnvands afløb.

Visning af spildevandstankens niveau

Multimediesystem:

- ▶ Mercedes-Benz Advanced Control Unit
- ▶ Forsyning ▶ Spildevand

▶ Vælg Spildevand.

I displayet vises spildevandsniveauet. 100 % markerer en fyldt spildevandstank. Spildevandsbeholderen kan maksimalt rumme 40 l.

- ⓘ Når spildevandstanken er fuld, vises  med rødt i symbollisten i MBAC.



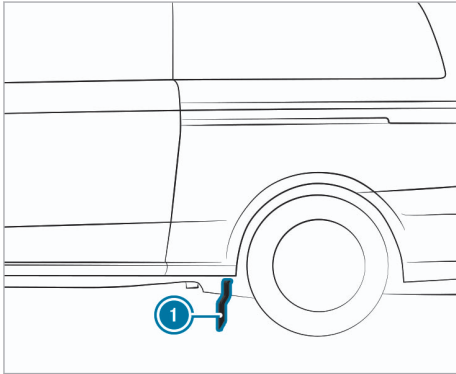

■ Tømning af spildevandstank

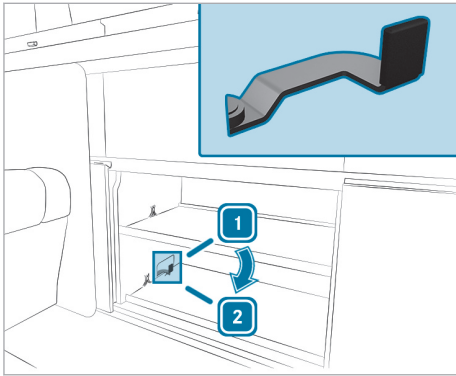

- ▶ Hvis der findes en spildevandstømningsanordning på opholdsstedet, føres slangen på køretøjets underside  ind i spildevandstømningsanordningen.
- ▶ Åbn skabet under gaskomfuret.



-  Stopventil lukket
-  Stopventil åbent

- ▶ Åbn spildevandstankens stopventil .
- Tankens indhold drænes via slangen  ind under køretøjets bund.
 -  slukkes i symbollisten på MBAC.
- ▶ Luk stopventilen, når spildevandstanken er tom .

Afhjælpning af problemer med vandbeholderne

 vises i hvidt i symbollisten.

Mulige årsager:

- Friskvandsbeholderen er under 50% fyldt.
- ▶ Fyld vandtanken (→ side 44).

 vises i rødt i symbollisten.

Mulige årsager:

- Friskvandsbeholderen er under 25% fyldt.
- ▶ Fyld vandtanken (→ side 44).

Niveaumåleren for friskvandsbeholderen er rød og viser 25%.

Mulige årsager:

- Friskvandsbeholderen er næsten tom.
- ▶ Fyld vandtanken (→ side 44).

Niveaumåleren for friskvandsbeholderen viser 0%.

Mulige årsager:

- Friskvandsbeholderen er næsten tom.
- ▶ Fyld vandtanken (→ side 44).

 vises i hvidt i symbollisten.

Mulige årsager:

- Spildevandstanken er over 75% fyldt.
- ▶ Tøm spildevandstanken (→ side 46).

 vises i rødt i symbollisten.

Mulige årsager:

- Spildevandstanken er fuld.
- ▶ Tøm spildevandstanken (→ side 46).

Niveaumåleren for vandtanken er rød og viser 75%.

Mulige årsager:

- Spildevandstanken er næsten fuld.
- ▶ Tøm spildevandstanken (→ side 46).

Niveaumåleren for spildevandstanken er rød og viser 100%.

Mulige årsager:

- Spildevandstanken er fuld.
- ▶ Tøm spildevandstanken (→ side 46).

Symbolet for spildevandstanken er streget ud.

Mulige årsager:

- Spildevandstankens niveausensor er defekt.
- ▶ Få niveausensoren kontrolleret på et autoriseret værksted.

Gas anlæg**Oplysninger om gas anlæg**

⚠ FARE Fare for eksplosion ved ændringer af gas anlægget

Gas anlæggets driftssikkerhed kan blive bragt i fare af ændringer eller arbejde, som ikke udføres fagligt korrekt. Hvis der trænger gas ud, kan du blive kvælt, eller gassen kan blive antændt.

- ▶ Arbejde på gas anlægget skal altid udelukkende udføres på et autoriseret værksted.
- ▶ Hvis der foretages ændringer, eller rørsystemets sammenskrivninger løsnes, skal der efterfølgende udføres en tætheds- og funktionsprøvning på et autoriseret værksted.
- ▶ Gas anlægget må kun forsynes med butangas fra den beskrevne gasflaske.

En tætheds- og funktionstest af gas anlægget skal udføres hvert 2. år af et kvalificeret, autoriseret specialværksted. Brugeren er ansvarlig for at sikre, at denne kontrol udføres.

Reglerne kan afvige for kommercielle køretøjer. Dette afhænger af den lokale lovgivning. I disse tilfælde skal gas anlægget f.eks. kontrolleres iht. brancheorganisationernes forskrifter.

Gas anlægget inkluderer:

- gaskomfur
- gashane på gasforsyningen til gaskomfuret
- rørsystemet.

Gas anlægget forsynes med butangas fra en gasflaske med et nettoindhold på 2,75 kg af typen Camping Gaz, 907.

Skift af gasflaske

⚠ ADVARSEL Brand- og eksplosionsfare ved skift af gasflaske

Gas er letantændelig og eksplosiv..

- ▶ Før gasflasken udskiftes, skal gaskomfurets gashane og gasflaskens hovedstopventil lukkes.
- ▶ Undgå ild, åben ild, rygning og gnistdannelse.

Gasflaskebeholderen er placeret under garderobereskabet i hækområdet.

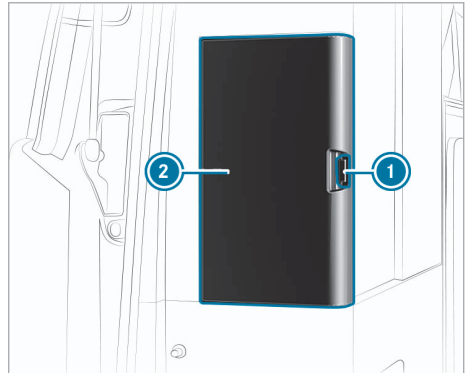

- ▶ **Afmontering:** Luk gasstopventilen (→ side 41).
- ▶ Oplås (→ side 22) møbellåsen ①.
- ▶ Åbn garderobereskabets venstre side ②.

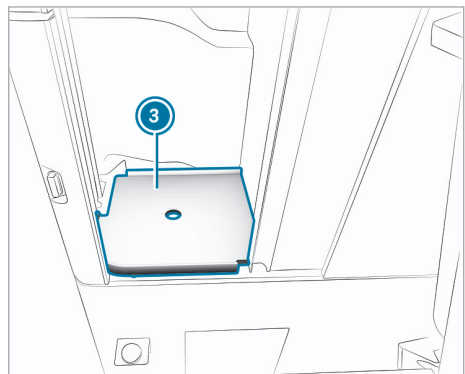

- ▶ Tag garderobereskabets mellembund ③ ud.

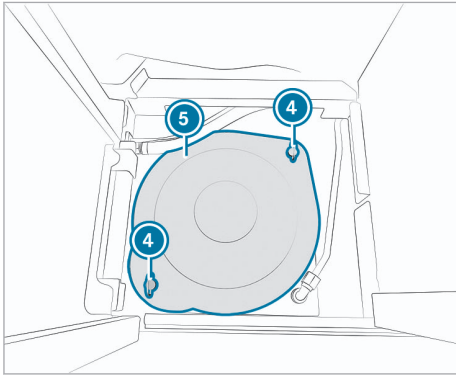

- ④ Snaplåse
- ⑤ Gasflaskebeholderens låg

- ▶ Drej snaplåsene ④ ca. 1/4 omgang mod venstre.
- ▶ Tag gasflaskebeholderens låg ⑤ af.

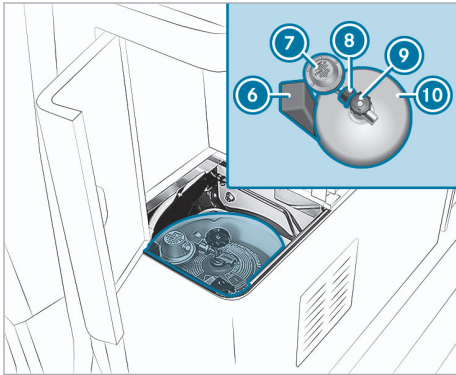

- ⑥ Klemkile
- ⑦ Trykregulator (30 mbar)
- ⑧ Omløbermøtrik
- ⑨ Hovedstopventil
- ⑩ Gasflaske

- ▶ Drej hovedstopventilen ⑨ på gasflasken ⑩ mod højre.
- ▶ Løsn omløbermøtrikken ⑧ ved at dreje den mod højre (venstregevind), og tag trykregulatoren ⑦ af gasflasken ⑩.
- ▶ Tag klemkilen ⑥ ud sammen med gasflasken ⑩.

- ▶ **Montering:** Fjern eventuelt dækkappen eller bærelåsen fra gasflasken, og skru hovedstopventilen ⑨ på med sikkerhedsventilen.
- ▶ Kontroller tvangsventilationen i bunden af gasflaskebeholderen. Bundventilationen må ikke være lukket.
- ▶ Sæt gasflasken ⑩ i gasflaskebeholderen, og juster den som vist på billedet.
- ▶ Sæt gasflasken ⑩ fast med klemkilen ⑥ på det på billedet viste sted, så den ikke kan flytte sig.

- ① I gasflaskebeholderen er der en udsparring til klemkilen.
- ▶ Sæt trykregulatoren ⑦ på hovedstopventilen ⑨, og spænd omløbermøtrikken ⑧ ved at dreje den mod venstre. Sørg for, at sammenskrivningen med hovedstopventilen ⑨ på gasflasken ⑩ lukker tæt.
- ▶ Juster gasflaskebeholderens låg ⑤, og sæt det på.
- ① Udbulinger på låget ved snaplåsene har forskellige radier.
- ▶ Tryk snaplåsene ④ lidt ned, og drej dem ca. 1/4 omgang mod højre. Gasflaskebeholderens låg ⑤ er låst.
- ▶ Sæt garderobeskabets mellembund ③ i.
- ▶ Luk garderobeskabet ②.
- ① Oplysninger om gaskomfur og gasstopventil findes i kapitlet "Køkken" (→ side 40).

Elsystem

Oplysninger om elsystemet

Bilen er udstyret med følgende to net til spændingsforsyning af elsystemet:

- 12 V-ledningsnet (jævnspænding)
Spændingsforsyningen sker via det ekstra batteri eller via tilslutning til 230 V-nettet med lokalt net (landstrøm).
- 230 V-net (vekselspænding)
Spændingsforsyningen sker ved hjælp af tilslutning til 230 V-nettet fra lokalt net (landstrøm).

Startbatteriet og det ekstra batteri er indbyrdes forbundet. Derfor oplades startbatteriet via 230 V-netforbindelsen fra det lokale net (landstrøm), så snart det ekstra batteri er ca. 2/3 opladet.

- ① Den maksimale ladestrøm til opladning af startbatteriet er 4 A.

12-V-stikdåser

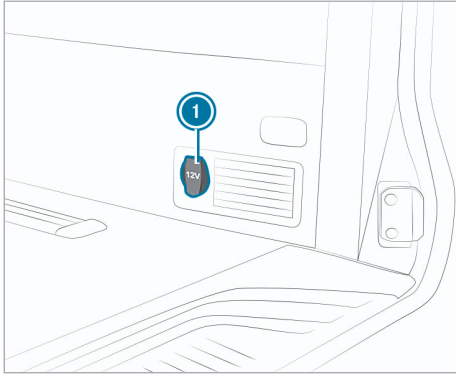

1 12-V-stikdåse

12-V-stikdåser er placeret følgende steder i bilen:

- I midterkonsollen
- I den højre sidebeklædning bagi
- I den højre sidebeklædning ved siden af last-rumsdøren

Du kan anvende en stikdåse til 12-V-tilbehør op til maksimalt 120 W. Stikdåsen virker kun, når tændingen er slået til.

- ⓘ Hvis tændingen er slået til, men motoren ikke er startet (kontaktposition 2), kan forbrugeren dybdeaflade startbatteriet, og motoren kan ikke længere starte.

USB-stik

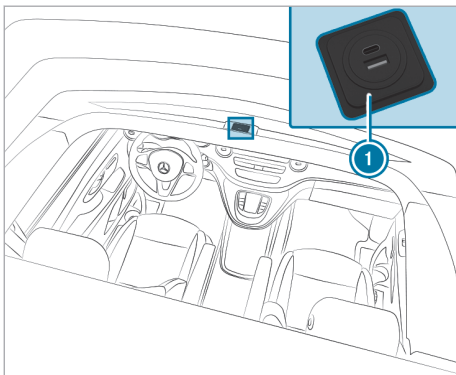

Din bil er udstyret med fire ekstra USB-stik:

- To bag førersædet på køkkenskabets endeflade
- To på tagrammen i vippe-tagets forreste område ①

- ⓘ USB-stikkene er udstyret med henholdsvis en USB-C- og en USB-A-tilslutning.

Du kan oplade forbrugere i et USB-stik med et USB-tilslutningskabel. Før du lukker vippe-taget, skal du fjerne forbrugeren fra USB-stikket i vippe-taget.

- ⓘ USB-stikkene forsynes fra 230-V- og 12-V-nettet.

230-V-stikdåse

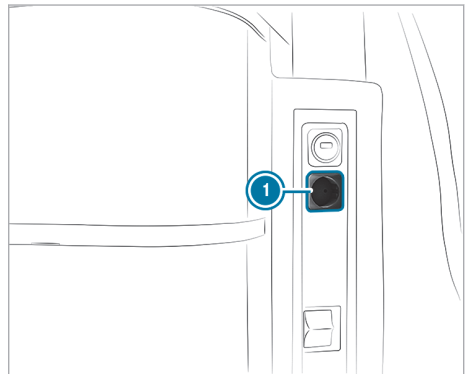

230-V-stikdåsen ① er placeret bag førersædet på køkkenskabets endeflade.

Når der er etableret tilslutning til 230-V-nettet, og HPFI-relæet er slået til (→ side 50), er 230-V-stikdåsen klar til brug (→ side 49).

- ⓘ 230-V-stikdåsen er udstyret med en børnesikring. Du mærker således en lille modstand, når du sætter et stik i.

230-V-net

Tilslutning og afbrydelse af 230-V-nettilslutning

- ⚠ **ADVARSEL** Brandfare som følge af upassende nettilslutningskabel

Hvis nettilslutningskablet er for langt eller har et for lille tværsnit, kan det blive meget varmt.

- ▶ Anvend kun forlænger kabler, som har et tværsnit på mindst 2,5 mm², og som er højst 25 m lange.

- ▶ Mercedes-Benz anbefaler, at du anvender et nettilslutningskabel fra bilens tilbehørsprogram.
- ▶ Ved brug af en kabeltromle skal kablet vikles helt ud.

Tilslutning til 230-V-nettet sker via et stik og en forbindelse i henhold til CEE 17 (Europa-standard). Nettilslutningskablet er tilbehør. Det kan købes på et Mercedes-Benz serviceværksted.

230-V-nettilslutningen er placeret sammen med friskvandspåfyldningsstudsden bag en serviceklap i hækområdet i førersiden.

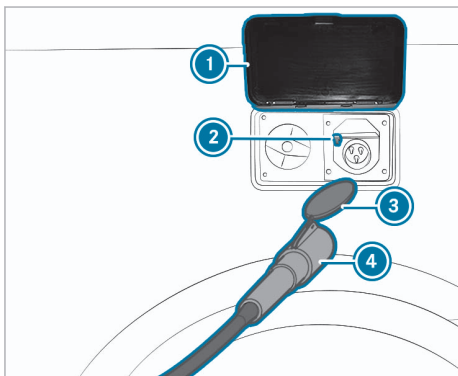

- ① Serviceklap
- ② Arm på 230-V-nettilslutning
- ③ Koblingsdæksel
- ④ Nettilslutningskabel

Tilslutning af 230-V-nettilslutning

- ▶ Åbn serviceklappen ①.
- ▶ Sæt nettilslutningskablet ④ i 230-V-stikdåsen. Sørg for, at koblingsdækslet ③ på nettilslutningskablet ④ forsvinder ned i stikdåseskaktten.
- ▶ Vip serviceklappen ① ned.
- ▶ Forlæng om nødvendigt nettilslutningskablet ④, og tilslut det til det lokale 230-V-net.
- ▶ Slå HPFI-relæet til, og kontrollér det (→ side 50).

Afbrydelse af 230-V-nettilslutning

Du skal afbryde tilslutningen til nettet, før kørslen påbegyndes. Ellers hører du ved tilkobling af tændingen en konstant advarselslyd som advarsel mod at sætte i gang.

- ▶ Afbryd HPFI-relæet.

- ▶ Afbryd nettilslutningskablet ④ fra det lokale 230-V-net.
- ▶ Åbn serviceklappen ①.
- ▶ Tryk armen ② nedad, og træk nettilslutningskablet ④ ud af 230-V-stikdåsen.
- ▶ Luk serviceklappen ①, og tryk på den i begge sider, så de to låsetapper går i indgreb.

HPFI-relæ

■ Til- eller frakobling af HPFI-relæ

HPFI-relæet ① er placeret bag førersædet på køkkenskabets endeflade.

HPFI-relæet slår automatisk fra i følgende situationer:

- Ved en fejlstrøm på 30 mA – personbeskyttelse
- Ved en for kraftig belastning i strømmettet (over 13 A) eller ved kortslutning – ledningsbeskyttelse

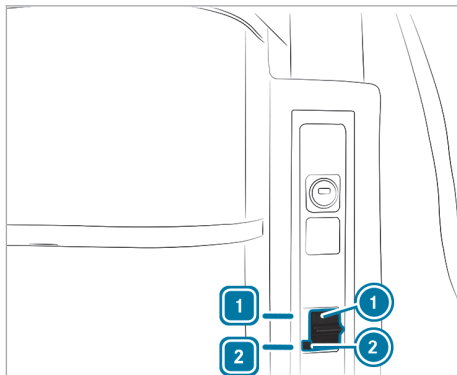

- ▶ **Tilkobling:** Sæt kontaktbroen ① i position 1.
- ▶ **Frakobling:** Sæt kontaktbroen ① i position 2.

① Kontrollér HPFI-relæets funktion, hver gang du har etableret en tilslutning til 230 V-nettet, samt hver 6. måned (→ side 50).

■ Kontrol af HPFI-relæ

- ▶ Sæt kontaktbroen ① i position 1.
- ▶ Tryk på kontrolltasten ②. Kontaktbroen ① hopper til position 2.
- ▶ Sæt kontaktbroen i position 1 for at slå relæet til igen.

Ekstra batteri

Oplysninger om ekstra batteri

! **BEMÆRK** Beskadigelse på grund af opladning af et uegnet ekstra batteri

Hvis det ekstra batteri udskiftes med et batteri af en anden type og oplades med opladeren, kan bilen blive beskadiget.

Ukorrekt udført arbejde eller ændringer på elsystemet kan udgøre en fare for driftssikkerheden.

▶ Udskift kun det ekstra batteri med et AGM-batteri af samme type.
eller

▶ Få det ekstra batteri udskiftet på et autoriseret værksted.

! **BEMÆRK** Beskadigelse på grund af dybdeafledning af det ekstra batteri

Hvis det ekstra batteri er dybdeafledt i en periode på mere end otte uger, kan det ekstra batteri blive beskadiget.

▶ Oplad altid det ekstra batteri inden for fire uger.

Det ekstra batteri er placeret i førersædets sædekasse (se bilens instruktionsbog).

Når batteriet er fuldt opladet, og der ikke er tilsluttet nogen forbrugere, er det sikret mod dybdeafledning i 4 uger.

i Ved en længere stilstandstid uden genopladning er batterikapaciteten begrænset. Vær i den forbindelse opmærksom på, at bestemte forbrugere er udstyret med en underspændingsbeskyttelse eller afbrydes en efter en i hviletilstand.

! Visning af opladningstilstand for det ekstra batteri

Multimediesystem:

↳ Mercedes-Benz Advanced Control Unit

▶ Forsyning ▶ Ekstra batteri

▶ Vælg **Ekstra batteri**.

Displayet viser opladningstilstanden og den resterende tid for det ekstra batteri.

i Hvis spændingen ligger under 11,8 V, vises  med rødt i MBAC's symbollinje. Det ekstra batteris spænding er lav, og MBAC og for-

brugere vil snart blive afbrudt. Oplad det ekstra batteri for at undgå en dybdeafledning.

! Afslutning af det ekstra batteris hviletilstand

Hvis batterispændingen i det ekstra batteri kommer under 11,5 V, bliver forbrugere afbrudt, og det ekstra batteri sættes i hviletilstand. Hviletilstanden forhindrer, at det ekstra batteri aflades yderligere.

Følgende forbrugere afbrydes i den nævnte rækkefølge:

- Køleboks
- Parkeringsvarme
- Ventilationstag
- Sensorer, fx niveausensorer, udetemperatursensor

i Den indvendige belysning og USB-stikkene virker stadigvæk. Hvis du gør brug af dem, falder batterispændingen yderligere.

▶ Oplad det ekstra batteri til mindst 12,5 V, hvis batterispændingen ligger under 11,5 V.

! Opladning af ekstra batteri

Oplad det ekstra batteri regelmæssigt. På den måde bibeholder du dets kapacitet.

▶ Kør en længere strækning med bilen. Motorens generator oplader bilens startbatteri og det ekstra batteri.

i Også på længere ture kan det ske, at ladestrømmen ikke er tilstrækkelig til at oplade det ekstra batteri helt. Oplad i så fald altid det ekstra batteri med opladeren.

▶ **Opladning af ekstra batteri:** Tilslut 230 V-nettilslutningen til bilen (→ side 49).

▶ Slå HPFI-relæet til (→ side 50).

-  vises i symbolbjælken for Mercedes-Benz Advanced Control
- Det ekstra batteri oplades via opladeren.

i Den maksimale ladestrøm er på 15 A.

Udskiftning af sikringer

Oplysninger om sikringer

! **ADVARSEL** Fare for ulykke og personskade på grund af overbelastede ledninger

Hvis du manipulerer, brokobler eller erstatter en defekt sikring med en sikring med et højere amperetal, kan ledningerne blive overbelastet.

Dette kan medføre, at der opstår brand.

- ▶ Udskift altid defekte sikringer med nye specificerede sikringer med korrekt amperetal.

! **BEMÆRK** Beskadigelse som følge af forkerte sikringer

Hvis de forkerte sikringer anvendes, kan elektriske komponenter eller systemer tage skade.

- ▶ Anvend altid kun sikringer, der er godkendt af Mercedes-Benz, og som har det foreskrevne amperetal.

Formålet med sikringerne i bilen er at afbryde defekte strømkredse. En udløst sikring bevirker, at de efterfølgende komponenter og de dermed forbundne funktioner afbrydes.

Sikringer, der er sprunget, skal udskiftes med identiske sikringer, som kan kendes på amperetallet. Sikringsoversigten og yderligere oplysninger om sikringer og relæ kan du finde i instruktionsbogstlægget "Oversigt over sikringer".

! **BEMÆRK** Beskadigelse eller fejlfunktioner på grund af fugt

Fugt kan medføre fejlfunktioner eller beskadigelser på elsystemet.

- ▶ Når sikringsboksen er åben, skal du sørge for, at der ikke kan trænge fugt ind i sikringsboksen.
- ▶ Når du lukker sikringsboksen, skal du sørge for, at dækslets tætning sidder korrekt på sikringsboksen.

i **Gælder for højrestyrede biler:** Sikringsboksen "i førersædets sædekasse" er faktisk placeret i passagersædets sædekasse. Sikringsboksen "i passagersædets sædekasse" er placeret i førersædets sædekasse.

Hvis en ny sikring, der lige er sat i, brænder over igen, skal du få årsagen konstateret og fejlen afhjulpet på et autoriseret værksted.

Før sikringsskiftet skal du sørge for følgende:

- Bilen er sikret mod at sætte sig i bevægelse.
- Alle elforbrugere er afbrudt.
- Tændingen er slået fra.

Sikringerne er fordelt på forskellige sikringsbokse:

- Sikringsboks under passagersædet
- Sikringsboks under førersædet

- Sikringsboks i køkkenskabet
- Sikringsboks under køleboksen
- Sikringsboks bagi

■ Sikringsboks på køkkenskabet

■ Åbning og lukning af sikringsboks på køkkenskab

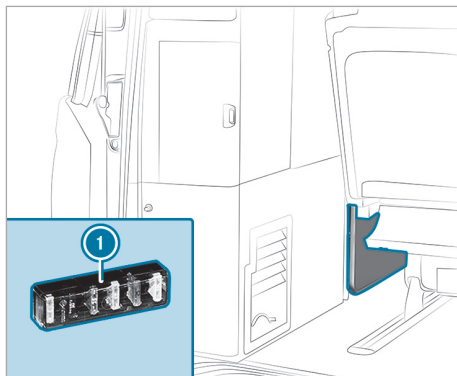

Sikringsboks under køleboksen (eksempel)

Åbning:

- ▶ Skyd sæde-køje-kombinationen til den forreste position (→ side 24).
- ▶ Vip dækkappen **1** af sikringsholderen.

Lukning:

- ▶ Sæt dækkappen **1** på sikringsholderen på en sådan måde, så styrestiften griber ind i dækkappens not.
- ▶ Tryk dækkappen **1** på plads, så den går i indgreb.

■ Sikringstilslutning i køkkenskab

Nr.	Forbruger	Amperetal
1	Multimediesystem 1	15 A
2	Multimediesystem 2, indvendig belysning	7,5 A
3	Køleboks	15 A
4	Sæde-køje-kombination	20 A
5	Elektrisk vippe-tag (EASY UP)	25 A
6	Soltag	15 A

Nr.	Forbruger	Amperetal
7	Soundsystem	25 A
8	Fotovoltaik	30 A

Sikringsboks under førersædet

Betegnelse	Forbruger	Amperetal
F60/2	Opladning af det ekstra batteri	50 A
F60/14	Opladningstilstand for startbatteri	50 A
F60/6	Hovedsikring 1	50 A
F60/12	Hovedsikring 2	50 A
F60/8	Tilførsel PDC-F, E3 (biler med ekstra varmesystem med varm luft i forbindelse med ekstra batteri)	40 A
F60/9	Forsyning stikdåser i den bageste del af kabinen (ved ekstra batteri)	50 A

Sikringer under passagersædet

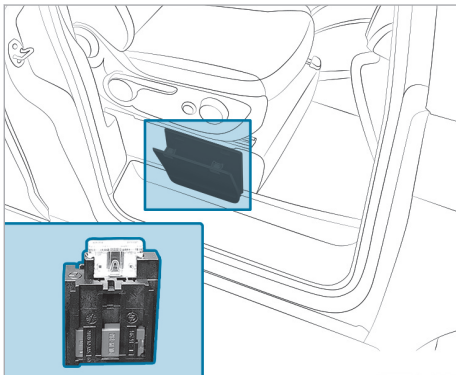

Betegnelse	Forbruger	Amperetal
F60/1	Opladningstilstand for startbatteri	30 A
F60/10	Opladningstilstand for startbatteri	30 A

Sikringsboks i bageste del af kabinen

Åbning og lukning af sikringsboks bagi

! **BEMÆRK** Beskadigelse eller fejlfunktioner på grund af fugt

Fugt kan medføre fejlfunktioner eller beskadigelser på elsystemet.

- ▶ Når sikringsboksen er åben, skal du sørge for, at der ikke kan trænge fugt ind i sikringsboksen.
- ▶ Når du lukker sikringsboksen, skal du sørge for, at dækslets tætning sidder korrekt på sikringsboksen.

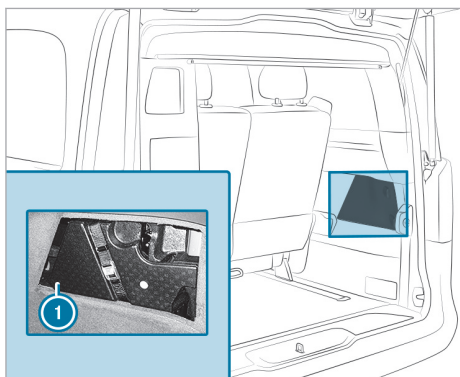

Åbning

- ▶ Åbn bagklappen.
- ▶ Tag bilens værktøj, hvis dette forefindes, ud af opbevaringsrummet bagi (se bilens instruktionsbog).
- ▶ Tag værktøjsholderen ❶ ud af sidebeklædningen.
De tre eller fire sikringsholdere er synlige.

Lukning

- ▶ Sæt værktøjsholderen ❶ ind i opbevaringsrummet bagi, og lad den gå i indgreb.
- ▶ Læg eventuelt værktøj og udstyret på plads, og sæt afdækningen til opbevaringsrummet i, og lås den (se bilens instruktionsbog).
- ▶ Luk bagklappen.

■ Sikringstilslutninger i den bageste del af kabinen

Sikringsboks med tre forbrugere (placering fra venstre mod højre)

Nr.	Forbruger	Amperetal
1	12 V-stikdåse 2. sæderække, til højre	15 A
2	12 V-stikdåse 2. sæderække, til venstre	15 A

Opbevaringsrum og hylder

Oplysninger om opbevaringsmuligheder

⚠ ADVARSEL Der er fare for personskade ved uegnet opbevaring af genstande

Hvis genstande opbevares på en uegnet måde i kabinen, kan disse glide eller blive slynget rundt og derved ramme passagererne. Desuden kan kopholder, åbne opbevaringsrum og mobiltelefonholder ved en ulykke ikke holde genstandene, som ligger deri, tilbage i alle tilfælde.

Der er fare for personskade, især ved bremsemanøvrer eller pludselige retningsskift!

- ▶ Opbevar altid genstande, således at de ikke kan slynges omkring.
- ▶ Sørg altid for, at genstande ikke stikker ud af opbevaringsrum, bagagenet eller opbevaringsnet.
- ▶ Luk altid opbevaringsrum, som kan lukkes, inden du kører.
- ▶ Tunge, hårde, spidse, skarpkantede, skrøbelige eller for store genstande skal altid opbevares i bagagerummet og fastgøres.

Du finder yderligere oplysninger om lastning i bilens instruktionsbog. Dit køretøjs køreegenskaber er afhængige af belastningsfordelingen. Vær opmærksom på vægtspecifikationerne i læsseplanen, når du læsset dit køretøj (→ side 55).

Vær opmærksom følgende, når køretøjet læsset:

- Lasten inklusive personer må ikke føre til, at bilens tilladte totalvægt eller hjulbelastninger (halvdelen af aksellasten) overskrides. Vær opmærksom på, at dit køretøjs egenvægt stiger ved installation af specialudstyr og tilbehør.
- Opbevar tunge genstande, f.eks. fødevarer, konservesdåser i de nederste opbevaringsrum og skabe.
- Opbevar kun lette genstande, f.eks. tøj eller vasketøj i de øverste rum og hylder.
- Opbevar sengetøj på sengeforlængelsen bag sæde-køje-kombinationen.
- Kasser med drikkevarer, kufferter og andre pladskrævende genstande transporteres sikrest på gulvet under sengeforlængelsen.

Læsseplan

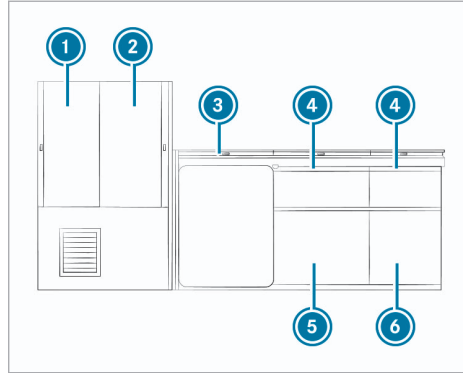

- ① Garderobeskab venstre side (maksimal last 6 kg)
- ② Garderobeskab højre side (maksimal last 6 kg)
- ③ Køleboks (maksimal last 10 kg)
- ④ Skuffe øverst (maksimal last 3 kg)
- ⑤ Skuffe nederst (maksimal last 5 kg)
- ⑥ Opbevaringsrum med skydedør (maksimal last 10 kg)

Opbevaringsrum under sæde-køje-kombinationen (maksimal last 13 kg)

Opbevaringsboks over forrude (maksimal last 3 kg)

Opbevaringsrum under sæde-køje-kombinationen

■ Oplysninger om opbevaringsrum

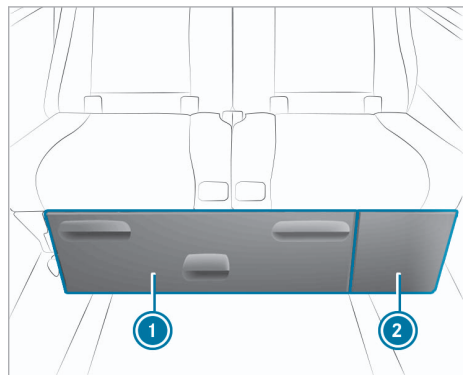

Sæde-køje-kombination

- ① Opbevaringsrum
- ② Mulighed for udvidelse af bagagerumsplads

Under sæde-køje-kombinationen sidder der et opbevaringsrum, som du kan trække fremad og ud (→ side 56).

- i Sørg for start af kørsel på, at opbevaringsrummet altid er lukket og låst.

Af- eller påmontering af opbevaringsrum

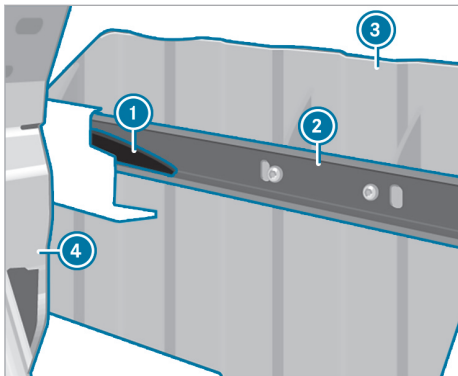

Afmontering

Du kan afmontere opbevaringsrummet og således udvide køretøjets lastrum.

- ▶ Skub sæde-køje-kombinationen ④ så langt bagud som muligt (→ side 24).
- ▶ Træk opbevaringsrummet ③ ud til anslaget.
- ▶ Tryk plastungen på venstre side set i kørselsretning ① ned, og træk samtidigt opbevaringsrummet ③ en smule ud.
- i Plastungens bevægelsesretning til oplåsning af anslaget er stanset ind i føringskinnen.
- ▶ Tryk højre plastunge ① opad, og træk samtidigt opbevaringsrummet ③ en smule ud. Anslagene er oplåst.
- ▶ Træk opbevaringsrummet ③ ud.

Montering

- ▶ Skub sæde-køje-kombinationen ④ så langt bagud som muligt (→ side 24).
- ▶ Skub opbevaringsrummet ③ i føringskinnerne ② under sæde-køje-kombinationen. Kunststofungerne ① går automatisk i indgreb.

Opbevaringsnet under taget

Under tagskallen er der to opbevaringsnet, hvor der kan opbevares lette, små genstande.

- i Opbevaringsnettene under taget må maks. belastes med 2 kg.

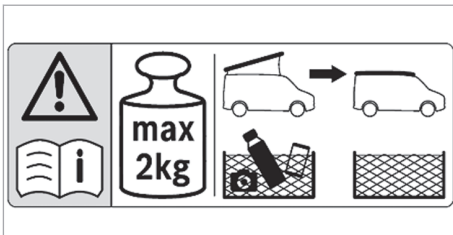

- ▲ **ADVARSEL** Fare for personskade som følge af faldende genstande, når vippetaget køres ind

Når vippetaget køres ind, kan genstande, som opbevares i opbevaringsnettene, falde ud og forårsage personskade. Desuden kan de opbevarede genstande beskadige tagskallen.

- ▶ Tøm opbevaringsnettene, før vippetaget køres ind.

Åbning og lukning af vippetag (→ side 15)

Opbevaringstaske

Opbevaringstasken kan anvendes til sikker opbevaring af lette, små genstande eller flasker.

- i Opbevaringstasken må maks. belastes med 2 kg.

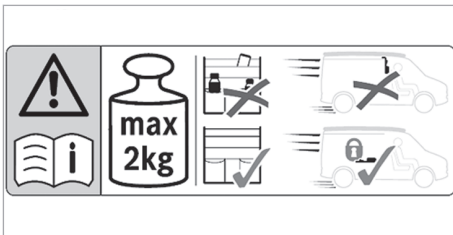

Opbevaringstasken kan fastgøres på trykknapperne på sengerammens del.

- i Opbevaringstasken kan hænges ind i begge retninger.

- ▲ **ADVARSEL** Fare for personskade som følge af faldende genstande

Ved op- og nedvipping af tagsengen kan genstande falde ud af opbevaringstasken og forårsage personskade.

- ▶ Tøm opbevaringstasken, før tagsengen vippes op og ned.

Opbevaringstasken skal være pakket væk under kørslen. Ellers kan den nedsætte udsynet.

- ⓘ Før kørslen påbegyndes, skal du sørge for, at opbevaringstasken er trukket af trykknapperne og pakket sikkert væk.

Hægt sikkerhedsnettet fast på trykknapperne. (→ side 33)

Loftopbevaringskasse

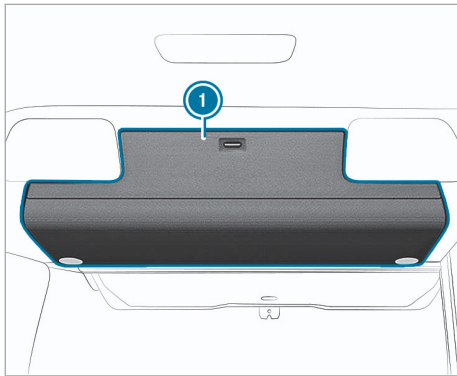

Loftopbevaringskassen, som kan klappes op ①, er placeret i hækområdet. Klappen er sikret med en møbellås.

Du kan bruge loftopbevaringskassen til den sikre opbevaring af lette, små genstande. Sørg før start af kørsel på, at loftopbevaringskassens klap altid er lukket og låst.

Åbning og lukning af mulighed for udvidelse af bagagerumsplads

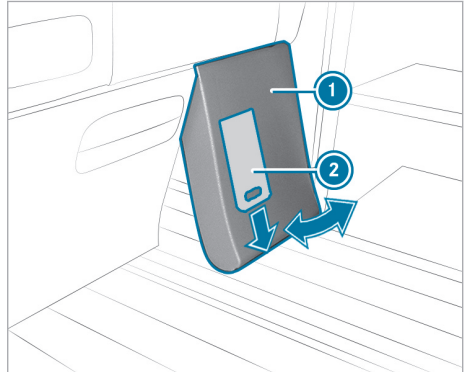

- ▶ Hvis du skal transportere genstande i bunden af køretøjet, kan du gøre brug af muligheden for udvidelse af bagagerumsplads. Muligheden for udvidelse af bagagerumsplads findes under sæde-køje-kombinationen ved siden af køkken-skabet.

Åbning

- ▶ Tag fat med hånden nedefra bag afskærmningen ①, og træk metallasken ② ned.
- ▶ Træk først afskærmningen ① af nederste del af sæde-køje-kombinationens holdestang, og klap den op.
- ▶ Træk afskærmningen ① fremad og af den øverste del af holdestangen.

Lukning

- ▶ Tryk afskærmningen ① på den øverste del af sæde-køje-kombinationens holdestang.
- ▶ Træk metallasken ② nedad.
- ▶ Vip afskærmningen ① mod den nederste del af holdestangen, indtil den går i indgreb.
- ▶ Slip metallasken ②. Afskærmningen sidder fast.

Opbevaring af campingtilbehør

En transporttaske under sengeforlængelsen har plads til 2 campingstole. Det tilhørende campingbord placeres på undersiden af sengeforlængelsen.

i Opbevaringsmulighederne er kun beregnet til det originale campingbord og -stole. Andet campingtilbehør kan muligvis ikke fastgøres korrekt.

▶ Inden du starter rejsen, skal du sørge for, at campingstolene og campingbordet er korrekt fastgjort.

Sådan fjerner du campingbordet og -stolene fra sengeforlængelsen:

▶ Klap sengeforlængelsen op (→ side 29).

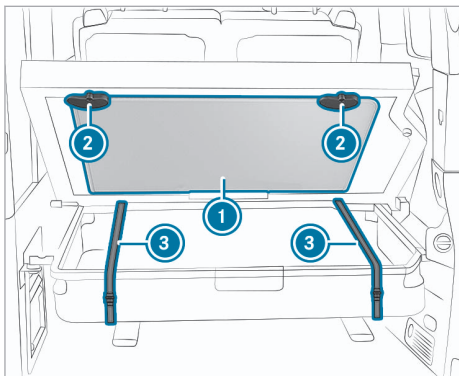

- ▶ Hold fast i campingbordet ①.
- ▶ Drej begge låse ② 180° grader.
- ▶ Fjern campingbordet ①.
- ▶ Åbn spænderne på transporttaskens stropper ③.
- ▶ Fjern campingstolene fra transporttasken.

i Når du monterer campingbordet, skal du være opmærksom på klæbemærket på bagsiden.

i Hvis sengeforlængelsen ikke kan klappes op, kan du fjerne campingstolene ved at åbne en lynlås på transporttasken.

Sådan fjerner du campingstolene gennem lynlåsen:

▶ Åbn spænderne ③ foran på transporttaskens stropper.

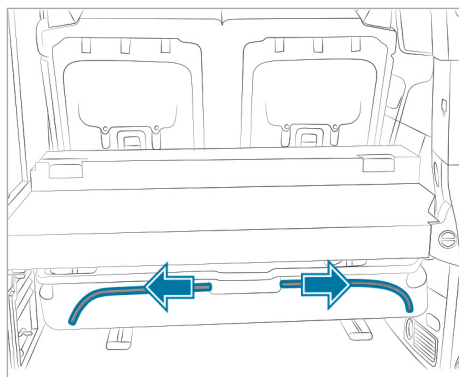

- ▶ Åbn lynlåsene til venstre og til højre.
- ▶ Fjern campingstolene fra transporttasken.

Opbevaring af campingbordet og -stolene over sengeforlængelsen:

- ▶ Klap campingbordet og campingstolene sammen.
- ▶ Indsæt campingbordet ①, så bordpladen holdes fast af holderen i den lave ende.
- ▶ Tryk campingbordet ① mod sengeforlængelsen, og drej de to låse ② 180° tilbage, så de holder campingbordet fast.
- ▶ Placer campingstole oven på hinanden i transportposen.
- ▶ Luk stropperne ③, og spænd fast. Campingstolene er nu fastgjorte.
- ▶ Klap sengeforlængelsen ned.

i Hvis du ikke transporterer noget campingtilbehør, skal du trække transportposen op med stropperne.

Sådan placer du campingstolene gennem lynlåsen:

- ▶ Klap campingstolene sammen.
- ▶ Placer campingstole oven på hinanden i transportposen.
- ▶ Luk lynlåsene til venstre og til højre mod midten.
- ▶ Luk spænderne ③ foran på transporttaskens stropper.

Makeupspejl

På indersiden af klædeskabsdøren over køleboksen befinder der sig et makeupspejl med LED-belysning.

Udendørs bruser

Tilslutning af udendørs bruser

! BEMÆRK Beskadigelse af vandpumpe

Bruserslangen, der fås som tilbehør, åbner den tilbageslagsventil, der er indbygget i tilkoblingen.

Hvis vandpumpen betjenes uden den valgfri bruserslange, kan den tage skade.

- ▶ Slut bruserslangen til vandpumpen.

! BEMÆRK Skade på vandpumpen på grund af tørløb

Vandpumpen må ikke køre tom.

Hvis der ikke er tilstrækkeligt vand i vandtanken, så kan vandpumpen tage skade.

- ▶ Kontrollér vandstanden i vandtanken før brug.

Tilslutningen til den udendørs bruser sidder under garderobeskabet i hækområdet. Når du vil bruge den udendørs bruser, skal vandtanken være tilstrækkeligt fyldt.

- ▶ Åbn bagklappen.



Tilslutning til udendørs bruser

- ▶ Tryk bruserslangen på tilslutningen (2), til den går i indgreb. Kontraventilen i tilslutningen åbnes.

- i** Når du åbner vaskens vandhane, transporteres der også vand til den udendørs brusers tilslutning. Træk derefter bruserslangen af den udendørs brusers tilslutning efter badet. Kun på den måde lukker den indbyggede kontra-

ventil tilslutningen, og du undgår utilsigtet udløb af vand.

- ▶ Træk bruserslangen af tilslutningen. Kontraventilen i tilslutningen (2) er lukket.

Til- og frakobling af den udendørs bruser

- ▶ **Åbne for vandet:** Vip vippehåndtaget (1). Vippehåndtaget viser den røde markering. Vandpumpen er tændt og pumper koldt vand til bruserhovedet.
- ▶ **Regulering af brusestråle:** Drej bruserhovedet.
- ▶ **Lukke for vandet:** Vip vippehåndtaget (1). Vandpumpe er slukket.

Udkøring af markise

! BEMÆRK Risiko for beskadigelse af markisen pga. manglende støtte

Hvis markisen ikke støttes, når den køres ud, kan både den og dens ophæng blive beskadiget.

- ▶ Kør ikke markisen længere ud end 50 cm, før støtterne placeres.

- i** Markisen kan afmonteres. Få markisen afmonteret af en autoriseret værksted.

Markisen er en beskyttelse mod solen, ikke mod al slags vejr. Kør markisen ind ved kraftig regn, storm eller snefald.

- i** Afhængig af udstyr befinder håndsvinget til markisen sig i transporttasken til campingbord og -stole eller i opbevaringsrummet under sæde-køje-kombinationen.

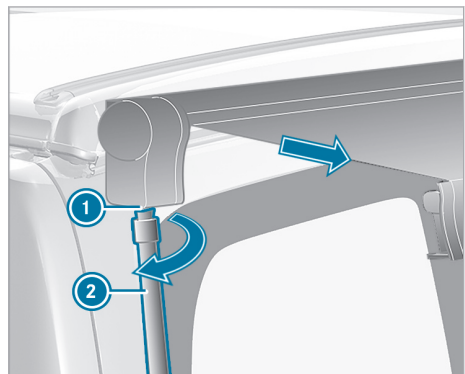

- ▶ Sæt håndsvinget ② i drejeværket ① på undersiden, og drej med uret. Håndsvinget er gået i indgreb markisen.
- ▶ Drej håndsvinget med uret, til markisen er kørt 50 cm ud.

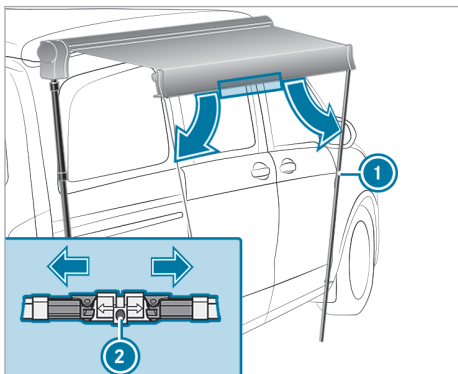

- ▶ Løsn låseanordningerne ② på støtterne på forsiden af markisen, og klap støtterne ① ned.

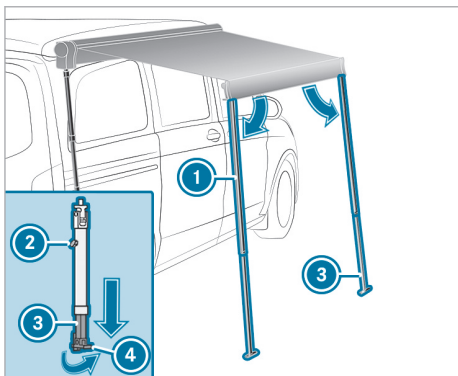

- ▶ Løsn frigørelsesknappen ② på støtterne ①.
- ▶ Kør støtternes teleskopstænger ③ ud, til de har kontakt med jorden.
- ▶ Klap støttefødderne ④ 90° ud, så støtterne står sikkert på jorden.
- ▶ Fastgør frigørelsesknappen på støtterne. Støtterne er fikseret.
- ▶ Fortsæt med at dreje håndsvinget med uret, til støtterne står lodret.
- ▶ Sæt to jordsøm gennem hullerne i de to støttefødder og ned i jorden.
- ▶ Frigør håndsvinget og tag det ud.

Rengøring

Oplysninger om rengøring

⚠ ADVARSEL Fare for personskade ved uegnet udstigningshjælp

Når karrosseriåbninger eller monteringsdele anvendes som trin kan du:

- glide og/eller falde.
- beskadige køretøjet og derved falde.

▶ Brug en stabil opstigningshjælp til at træde og stå på, fx en egnet stige.

🌿 MILJØOPLYSNING Miljøskader som følge af rengøring, der ikke er miljørigtig

- ▶ Rengør kun køretøjet på vaskepladser, der er specielt beregnet til dette.
- ▶ Sørg for at bortskaffe tomme beholdere og brugte rengøringsmaterialer på en miljørigtig måde.

Den regelmæssige pleje har til formål at oprettholde køretøjets værdi.

- ⓘ Anvend helst plejemidler, der er godkendt af Mercedes-Benz. De er særligt tilpasset Mercedes-Benz køretøjer og på det aktuelle tekniske niveau. Du kan finde disse plejemidler på et Mercedes-Benz serviceværksted.

Rengøring af gardiner i førerkabine

Lad gardinerne i førerkabine renses med kemisk rensning. Hvis gardinerne i førerhuset vaskes, kan de miste deres brandhæmmende egenskaber.

Rengøring af køretøjets gulv

⚠ BEMÆRK Risiko for materielle skader på grund af slibende og voksholdige rengøringsmidler

Hvis bilens bund rengøres med slibende eller voksholdige rengøringsmidler, kan bilens bund tage skade.

- ▶ Undgå brug af midler til møbelpolering, skurepulver eller voksholdige rengøringsmidler til rengøring af bilens bund.

Brug kun milde rengøringsmidler til rengøring af køretøjets gulv.

- ⓘ Mercedes-Benz anbefaler at bruge skridsikre måtter for at beskytte køretøjets gulv.

Rengøring af styreskinnerne

Rengør glideskinnerne regelmæssigt. Behandl disse med et ikke-fedtende smøremiddel (silikon-spray).

Rengøring af sæde-køje-kombinationen

Rengør jævnlige sæderne og oplåsningsgrebene.

Rengør regelmæssigt justeringsleddene på sæde-køje-kombinationen. Behandl disse med et ikke-fedtende smøremiddel. f.eks. silikonespray.

Rensning af stofbetræk

Stofbetrækket skal behandles med tørskum og en børste.

Rengøring af møbler

Alle synlige møbeldele er plastbeklædte. De rengøres og plejes med rengøringsmidler, som fås i den almindelige handel.

Rengøring af rullegardin

Gør begge sider af rullegardinet rent med en mild sæbeopløsning.

Rengøring af gaskomfur

Gaskomfursæts afdækning er fremstilling af glas. Rengør overfladerne med en mild sæbeopløsning eller et almindeligt rengøringsmiddel til glas. Tag risten af under rengøringen.

Ved rengøring af gaskomfuret er det nødvendigt at passe på ikke at beskadige eller bøje gasbrænderne.

Rengør gasbrændere regelmæssigt med en børste.

Rengøring af køleboks

⚠ BEMÆRK Køleboksen kan tage skade, hvis afrimningen fremskyndes

Køleboksen kan tage skade, hvis afrimningen fremskyndes med en varmekilde.

- ▶ Brug ikke ekstra varmekilder til afrimning.

Afrim køleboksen regelmæssigt. Dette vil forhindre dannelse af rimfrost i køleboksen. Ved afrimningen skal køleboksen slukkes (→ side 42) og køleboksens låg skal være åbent, så længe afrimningen finder sted.

Fjern kondensvandet, inden køleboksen tændes igen. Rengør køleboksen med vand og lidt eddike.

I tilfælde af længere pauser skal køleboksens låg være åbent, fx ved at lægge en sammenfoldet dug imellem kanten af køleboksen og låget. Dette vil forhindre dannelse af mug.

For at undgå skader skal køleboksens låg være lukket under kørsel.

Rengøring af friskvandsbeholderen og spildevands-tanken

⚠ ADVARSEL Fare for forgiftning pga. forurennet vand

Hvis du lader vand forblive i vandtanken i længere tid, kan dette blive forurennet.

- ▶ Skift vandet i vandtanken, senest efter fem dage.
- ▶ Tøm vandtanken ved stilstandstider på mere end fem dage.
- ▶ Hvis vandtanken ikke er blevet tømt ved længerevarende stilstandstider, skal vandtank renses.

⚠ ADVARSEL Fare for forgiftning pga. forurennet vand

Hvis du fylder vandtanken med forurennet vand eller med vand, der er blandet med rester, er der fare for forgiftning!

- ▶ Indhent oplysninger om vandkvaliteten, før der tappes vand fra den kommunale vandforsyning.
- ▶ Fyld kun helt rent vand i den rene vandtank.

Forudsætninger

- Spildevandsbeholderen er tom (→ side 46).
- Friskvandsbeholderen er tom (→ side 44).

Hvis du igennem længere tid ikke skifter vandet i vandtankene, kan der opstå dårlige lugte på grund af forrådnelse.

Af hygiejnemæssige årsager anbefales det at skifte vandet hver femte dag og at anvende desinfekti-

onsmidler. Desinfektionsmidler kan købes i campingbutikker og på apoteker.

- ① Låget af spildevandstankens rengøringsåbning sidder under vasken. Låget til friskvandsbeholderen sidder under garderobeskabet.

Åbning af låget til spildevandsbeholderens rengøringsåbning

- ▶ Træk skuffen under vasken ud til anslaget, og tøm den.
- ▶ Træk i frigørelsehåndtaget på de to udtrækskinner (→ side 39). Skuffen er fri fra udtrækskinnerne.
- ▶ Træk skuffen fremad og ud af skabet.

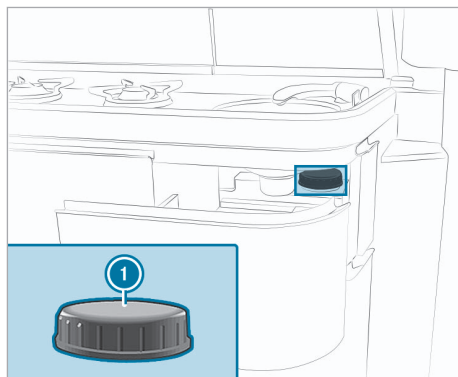

Låg til spildevandsbeholderens rengøringsåbning

- ▶ Skru rengøringsåbningens låg ①.

Åbning af låget til friskvandsbeholderens rengøringsåbning

- ▶ Åbn højre garderobeskabslåge.

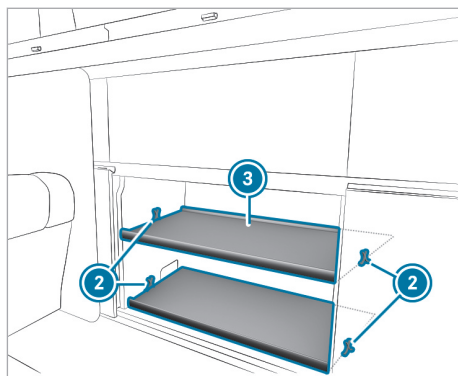

Skabsbund i garderobeskabet

- ▶ Træk klemmerne ② ud af skabsvæggene.
- ▶ Tag garderohebunden ③ ud.

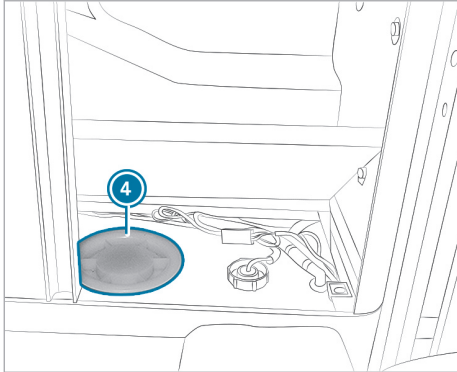

Friskvandsbeholderens rengøringsåbning

- ▶ Skru rengøringsåbningens låg ④.

Rengøring af vandtanken

- ▶ Påfyld desinfektionsmiddel gennem den pågældende rengøringsåbning i begge tanke. Følg i denne forbindelse producentens doseringsoplysninger.
- ▶ Fyld begge tanke gennem den pågældende rengøringsåbning med vand.
- ▶ Lad blandingen virke i henhold til producentens oplysninger.
- ▶ Tøm begge tanke, og skyl efter med frisk vand.
- ▶ Lad vandet løbe i kort tid, så skyllerester fjernes.

Lukning af låget til spildevandsbeholderens rengøringsåbning

- ▶ Luk spildevandstankens stopventil.
- ▶ Skru låget ① til spildevandsbeholderens rengøringsåbning fast.
- ▶ Sæt skuffen på udtrækskinnerne.
- ▶ Luk skuffen.
Skuffen går i indgreb i udtrækskinnerne.

Lukning af låget til friskvandsbeholderens rengøringsåbning

- ▶ Luk friskvandsbeholderens stopventil.
- ▶ Skru låget ④ af friskvandsbeholderens rengøringsåbning på.
- ▶ Læg skabsbunden ③ i skabet, og juster den.

- ▶ Drej klemmerne ② med tappene mod skabsvæggen og de to lange ender mod skabsbunden.
- ▶ Tryk forsigtigt klemmen ② med de lange ender på skabets bund.
- ▶ Sæt klemmernes tappe i skabsvæggenes borehuller.
- ▶ Luk garderobeskabet.

Rengøring af madras i vippetaget

40 °C i vaskemaskine

På grund af madrassens størrelse anbefales en industrivaskemaskine på vaskeri eller renseri. Brug et almindeligt flydende vaskemiddel. Brug ikke vaskepulver, da det kan danne klumper inde i madrassen. Slyng madrassen kortvarigt, og lad den tørre i liggende position. Madrassen må ikke tørres i en tørretumbler.

40 °C håndvask

Vask madrassen med et flydende vaskemiddel i et badekar, og rengør meget snavsede områder med en børste. Tør madrassen liggende. Madrassen må ikke tørres i en tørretumbler.

Rengøring af skydetag

Brug et glasrengøringsmiddel til at rengøre glaspladen. Brug ikke slibemidler, da de kan ridse glaspladen.

Rengør pakningen regelmæssigt, mindst to gange om året, med en fugtig klud. Behandl pakningen med et ikke-fedtende smøremiddel som fx en silikonespray.

Rengøring af vippetag

Brug ikke kemiske rengøringsmidler, da de vil beskadige belægningen på bælggen.

Fjern pletter med lunkent vand eller en mild sæbevandsopløsning. Luk først vippetaget, når bælggen er tør.

Udluft regelmæssigt vippetaget. På denne måde undgås dannelse af kondensvand og skimmelsvamp. Hvis vippetaget ikke åbnes i en længere periode, skal madrassen fjernes fra tagsengen.

Service

Oplysninger om vedligeholdelse

Udførelsen af kontrol- og servicearbejde forudsætter specielt fagkendskab, som ikke beskrives inden for rammerne af denne instruktionsbog. Få kun dette arbejde udført af uddannet personale.

-  Du kan finde serviceintervallerne i køretøjets servicehæfte.

Oversigt vedligeholdelsesarbejde

Mekanisk vippetag

- Juster låsemekanismen.
Korrekt indstilling i tilfælde er konkret forespørgsel.

Gas anlæg

- Få gennemført kontroller hvert andet år på et autoriseret værksted.

Ekstra batteri

- Få gennemført kontroller hvert andet år på et autoriseret værksted.

Elektrisk vippetag

- Få gennemført en kontrol af tagmekanikken hvert andet år på et autoriseret værksted.



Markise

- Få gennemført en kontrol af udtrækningsfunktionen på markisen hvert andet år på et autoriseret værksted.

Afklemning af ekstra batteri

Det ekstra batteri er placeret i førersædets sædekasse. Vær opmærksom på oplysningerne om montering og afmontering af det ekstra batteri (se bilens instruktionsbog).

Før du tager klemmerne af det ekstra batteri, skal du:

-  slå alle tilsluttede forbrugere fra.
-  tage køkkenskabets forsikring (sikring nr. 1) ud af sikringsholderen i førersædets sædekasse (→ side 53).

Typeskilt

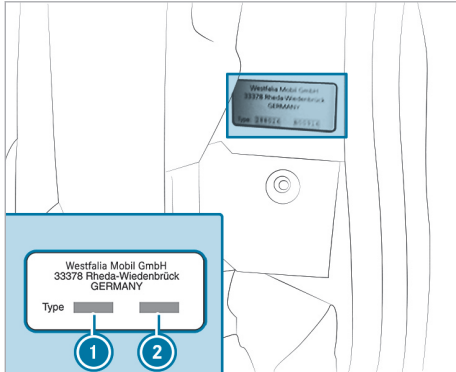

- ① Biltype-identifikationsnummer
- ② Udstyrsnummer

Typeskiltet med køretøjets biltype-identifikationsnummer og udstyrsnummer er placeret på C-stolpen til venstre for skydedørsindgangen.

Bildata

Køretøjets mål

Alle målangivelser er tilnærmelsesvis og henviser til basismodellen. Udstyrsvarianter og fastmonteret tilbehør som fx tagbagagebærer, stativer til sportsudstyr eller cykelholder kan betyde ændringer i målene.

Højde med vippetag og hæve-/skydetag – lukket	1980 mm
Højde med vippetag – åbent fortil/bagtil	2940/2120 mm
Højde med hæve-/skydetag – åbent	2040 mm
Ståhøjde med vippetag – lukket	1330 mm
Ståhøjde med vippetag – åbnet	2940/2120 mm ¹
Frihøjde ved vippetag i fodende	270 mm
Tagseng	2050 x 1130 mm
Sæde-køje-kombination	2030 x 1130 mm

¹ Ståhøjde ved høj vask

Vægt og last

Oplysninger om vægt og last

Den tilladte totalvægt og de tilladte akseltryk er udstyrsafhængige. De er specificeret i køretøjets dokumenter og på køretøjets typeskilt (se køretøjets instruktionsbog).

På grund af forskellige modeldesign, ekstraudstyr eller tilbehør og tilbygningsdele ændres egenvægten. Dette reducerer nyttelasten med den tilsvarende værdi.

Tilladt taglast

⚠ ADVARSEL Fare for uheld som følge af ændrede køreegenskaber med taglast

Bilens tyngdepunkt, og køreegenskaberne ændrer sig.

Både køreegenskaber og styre- og bremseadfærd påvirkes betydeligt af taglast.

► Tilpas køremåden.

Ventilations-tag	Maksimal tagbelastning	
	åbent	lukket
Mekanisk	15 kg	50 kg
Elektrisk (EASY UP)	50 kg	50 kg

Specialudstyr, tilbehør og monteringsdele

Tagseng	
Maksimal belastning	200 kg
Tagbagagebærer	ca. 6 kg
Tilladt nyttelast	50 kg
Cykelholder	ca. 17 kg
Tilladt nyttelast	70 kg

Driftsdata

Spændingsforsyning

12-V-net

Vedligeholdelsesfrit AGM-batteri (ekstra batteri)	
Kapacitet	95 Ah

Effektforbrug for forbruger

Vandpumpe	11 W
Central betjeningsenhed med display	Maks. 4 W
Lamper i tagrammen	Hver 2,5 - 4 W
Ambientebelysning	4 W
Læselampe over sæde-køje-kombination	Hver 3 W
Læselamper i vippetag	Hver 2 W
Læselampe ved siden af tagopbevaringsboks	Hver 1,8 W
Spejllampe i tøjskab	1,5 W

230-V-net

Frekvens	50 Hz
Ledningsbeskyttelse	13 A
Personbeskyttelse	30 mA
Oplader Ekstra batteri (ved ny oplader)	maks. 25 A
Oplader Startbatteri (ved ny oplader, og hvis startbatteriets spænding ligger på mellem 9,5 V og 13,85 V)	maks. 25 A

USB-stik

Indgangsspænding	8 - 16 V DC
Udgangsspænding	5 V (IU)
Ladestrøm	1 eller 2 A

Parkeringsvarme

Brændstofforbrug	0,39 l/h
Tagbagagebærer	12 V
Strømoftag	37 W
Varmeeffekt	3000 W

Køleboks

Netspænding	12 V
Strømoftag	maks. 45 W
Indhold	ca. 40 l
Køletemperatur ¹	maks. -18 °C

¹ Kan indstilles trinvis. Den maksimale temperaturforskel til udetemperaturen er på ca. 35 °C.

påfyldningsmængder

vandtank	38 l
spildevandstank	40 l
køleboks	ca. 40 l

Dæktryk

- i** For køretøjet med skabsmodul og køkkendel gælder kun de dæktrykværdier, der er specificeret for et fuldt lastet køretøj.

Advarselsmeddelelser (MBAC)

vises i multimediesystemets display.

Ekstern strømforsyning. 230-V-nettilslutning forbundet.

Mulige årsager:

- 230-V-nettilslutningen er tilsluttet til landstrøm.
- Det ekstra batteri oplades via landstrøm.

▶ Afbryd 230 V-nettilslutningen inden kørsel.

vises rødt i multimediesystemets display.

Underspændingsfejl.

Mulige årsager:

- Ekstrabatteriets spænding er lav. Multimediesystemet og andre forbrugere slukkes snart.

▶ Opladning af det ekstra batteri.

vises rødt i multimediesystemets display.

Køleboks

Mulige årsager:

- Køleboksens temperatur er mere end 20°C.

▶ Kontroller, om køleboksens låg er lukket.

▶ Tænd og sluk for køleboksen.

▶ Hvis advarselsmeddelelsen består, skal du kontakte et autoriseret værksted.

vises i hvidt symbollisten.

Mulige årsager:

- Friskvandsbeholderen er under 50 % fyldt.

▶ Fyld vandtanken (→ side 44).

vises i rødt i symbollisten.

Mulige årsager:

- Friskvandsbeholderen er under 25 % fyldt.

▶ Fyld vandtanken (→ side 44).

vises i hvidt i symbollisten.

Mulige årsager:

- Spildevandstanken er over 75 % fyldt.

▶ Tøm spildevandstanken (→ side 46).

vises i rødt i symbollisten.

Mulige årsager:

- Spildevandstanken er fuld.

▶ Tøm spildevandstanken (→ side 46).

1, 2, 3 ...	
12 V	
ekstra batteri.....	51
kapacitet.....	65
stikdåse.....	49
USB-stik.....	49
230 V	
oplader.....	66
stikdåse.....	49
USB-stik.....	49
230-V-nettilslutning	
tilslutning/afbrydelse.....	49
A	
Adfærd	
Tordenvejr.....	6
Advarselsmeddelelser	67
Afløb	39
Ambient light (ambientebelysning)	
til-/frakobling.....	35
Ambient light (orienteringsbelysning)	
indstilling.....	35
Ambientelys	36
Amperetal	53
B	
Bagfra	14
Baggrundsbelysning	34
Bagsæde	
sikringsboks.....	53
Bagsædebænk	31
Bas	13
Bil	
Udstyr.....	5
Bil med fuld last	66
Biltype-identifikationsnummer	65
Bluetooth®	
Forbindelse af enhed.....	14
til-/frakobling.....	14
Brusestråle	
indstilling.....	59
Brændstofforbrug	66
Børn	
grundlæggende oplysninger.....	6
udgåelse af faremomenter i bilen.....	7
Børnesæde	
anbefalinger for børnesikkerhedsudstyr...	8
Godkendelseskategorier.....	9
grundlæggende oplysninger.....	6
montering.....	9
risici/faremomenter.....	7
C	
Campergulv	
Rengøring.....	61
Campingtilbehør	
fjernelse.....	57
opbevaring.....	57
D	
Delvis læsset bil	66
Dæktryk	66
Dæmpning	35
E	
Ekstra batteri	
afklemning.....	64
afmontering/montering.....	64
afslutning af hviletilstand.....	51
opladning.....	51
opladningstilstand.....	51
oplysninger.....	51
Elektrisk ventilationstag	17
Elektrisk vippetag	
Nødbetjening.....	18
Elektriske sikringer	
oplysninger.....	51
Elsystem	
230-V-nettilslutning.....	49
afslutning af det ekstra batteris hviletilstand.....	51
ekstra batteri.....	51
generelt.....	48
kontrol af HPFI-relæ.....	50
opladning af ekstra batteri.....	51
stikdåse (12 V).....	49
stikdåse (230 V).....	49
til- og frakobling af HPFI-relæ.....	50
USB-stik.....	49
F	
Farvetemperatur (hovedlampe)	34
Farvetemperatur (orienteringsbelysning)	35
Fjern enhed	14
Forfra	14
Forholdsregler	
Brandtilfælde.....	6

Forsyning			
ekstra batteri.....	51		
Spildevand.....	45		
Vand.....	44		
Fra siden.....	14		
Friskvandsbeholder			
Påfyldning.....	44		
Påfyldningsstuds.....	44		
Rengøring.....	62		
Funktion			
Ild.....	6		
G			
Gardiner			
fastgøres.....	23		
Rengøring.....	61		
Gardiner i førerkabine.....	23		
Gas anlæg			
Oplysninger.....	47		
Skift gasflaske.....	47		
Åbning/lukning af gasflaskebeholder.....	47		
Gasforsyning			
Gasstopventil.....	41		
Gaskomfur			
anvendelse.....	41		
Indstilling af blusstørrelse.....	41		
Oplysninger.....	40		
rengøring.....	61		
Gasstopventil			
åbning/lukning.....	41		
H			
Hovedlampe.....	34		
HPFI-relæ			
kontrol af funktion.....	50		
til-/frakobling.....	50		
Hvileposition.....	29		
Hviletilstand			
afslutning (ekstra batteri).....	51		
I			
Ild, Brandtilfælde.....	6		
Indstilling af blusstørrelse.....	41		
Indstilling af køletrin.....	42		
J			
Justering af madras.....	32		
K			
Kabinelys			
Ambiente.....	35		
Kabinettemperatur.....	38		
Kapacitet			
ekstra batteri.....	65		
klimatemenu			
Parkeringsvarme/-ventilation.....	38		
Køje			
montering/afmontering.....	26		
Køkken			
Gaskomfur.....	41		
Gasstopventil.....	41		
sikringsboks.....	52		
Køleboks			
Advarselsmeddelelse.....	42		
rengøring.....	61		
tekniske data.....	66		
til-/frakobling.....	42		
Køletrin.....	42		
Køretøjets mål			
Tagseng.....	65		
Vippetag.....	65		
Kørsel i udlandet.....	11		
Kørselsposition.....	31		
L			
Lamper			
Tagramme.....	34		
Lamper i kabinen.....	35		
Last.....	55		
LED			
udskiftning.....	36		
LED-belysning			
Makeupspejl.....	58		
LED-lamper			
Dæmpning.....	34		
Ledningsbeskyttelse.....	66		
Loftopbevaringskasse			
kan klappes op.....	57		
Loftopbevaringsrum.....	57		
Lydfokus.....	13		
Lydindstilling			
Bluetooth®.....	13		
Lyskilder			
udskiftning.....	36		

Lysscenerier	
Indstilling.....	36
Læselamper	
Tænding.....	34, 35
Ventilationstag.....	35
Læsseplan.....	55
M	
Makeupspejl.....	58
Markise.....	59
MBAC	
Advarselsmeddelelser.....	13
Mekanisk ventilationstag.....	15
Miljøbeskyttelse	
Kørestil.....	5
Miljøvenlig kørestil.....	5
Mulighed for udvidelse af bagagerums-	
plads	
åbning/lukning.....	57
Møbellås.....	22
N	
Natsækning.....	38
Net (12 V)	
ekstra batteri.....	51
kapacitet.....	65
USB-stik.....	49
Net (230 V)	
oplader.....	66
stikdåse.....	49
USB-stik.....	49
Netspænding.....	66
Nødbetjening	
Elektrisk vippetag.....	18
Nøgle	
Påfyldning af vand.....	15
O	
Opbevaringsboks.....	55, 56
Opbevaringsnet (tag).....	56
Opbevaringsrum	
Møbellås.....	22
Sæde-køje-kombination.....	55, 56
Opbevaringsrum/opbevaring.....	55
Opbevaringstaske.....	56
Oversigt	
MBAC.....	13

P	
Parkeringsposition.....	31
Parkeringsvarme	
Oplysninger.....	37
til-/frakobling.....	38
Parkeringsvarme/-ventilation	
betjening.....	38
Problemer	
Køleboks.....	42
Soltag.....	22
Sæde-køje-kombination.....	28
Vandtank.....	46
påfyldningsmængder.....	66
R	
Rejsetips.....	11
Rengøring	
Afløb.....	39
Campergulv.....	61
Friskvandsbeholder.....	62
Føringsskinne.....	61
Gardiner.....	61
Gaskomfur.....	61
Køleboks.....	61
Madras i vippetaget.....	63
Møbler.....	61
oplysninger.....	61
Rullegardin.....	61
Soltag.....	63
Spildevandstank.....	62
Stofbetræk.....	61
Sæde-køje-kombination.....	61
Vippetag.....	63
Rengøring af møbler.....	61
Rengøring af styreskinne.....	61
Rullegardin	
rengøring.....	61
Ryglæn.....	24
S	
Sengeforlænger	
dele.....	30
Hvileposition.....	29
montering/afmontering.....	30
Nedklapning.....	29
Opklapning.....	29
Sengens mål.....	14
Service	
ekstra batteri.....	64
Servicearbejder.....	64

Sikkerhed for personerne i bilen			
børnesæde.....	6		
Sikkerhedsnet.....	33		
Sikkerhedsoplysninger			
Opbevaringsrum/opbevaring.....	55		
Sikkerhedssystem			
grundlæggende oplysninger om børn.....	6		
Sikringer			
køkken.....	52		
oplysninger.....	51		
passagerfodrum.....	53		
Sikringsboks			
køkkenskab.....	52		
oversigt.....	53, 54		
åbn.....	52		
Sikringsboks (bagi)			
åbning/lukning.....	53		
Skift			
sikringer.....	51		
Skift gasflaske.....	47		
Skydebord			
flytning.....	31		
indklapning.....	31		
udklapning.....	31		
Solafskærmning.....	23		
Soltag			
Fejlfunktion.....	22		
Oplysninger.....	20		
rengøring.....	63		
åbning/lukning.....	21		
Spildevandstank			
Problemer.....	46		
påfyldningsmængder.....	66		
Rengøring.....	62		
tømning.....	46		
Visning Opfyldningsstand.....	45		
Ssædeflade			
indstilling.....	24		
Start af kørsel.....	12		
Stikdåse (12 V).....	49		
stoffetræk			
Rengøring.....	61		
Ståhøjde.....	65		
Supplerende varmluft.....	37		
Sæde-køje-kombination			
afmontering/montering.....	27		
Fejlfunktion.....	28		
flytning.....	24		
Håndtag på sædeslæde.....	28		
justering.....	26		
Oplysninger.....	24		
På-/afmontering af køje.....	26		
rengøring.....	61		
Sædeslæde.....	28		
T			
Taglast.....	65		
Tagseng			
Oplysninger.....	32		
Rengøring af madras.....	63		
Sikkerhedsnet.....	33		
vippes op.....	32		
Tekniske data			
Taglast.....	65		
Typeskilt.....	65		
Til-/frakobling			
Udendørs bruser.....	59		
Tillæg til instruktionsbog.....	5		
Tordenvejr.....	6		
Tyverisikring.....	6		
U			
Udendørs bruser			
brug.....	59		
til-/frakobling.....	59		
tilslutning.....	59		
Udetemperatur.....	14		
Udstyrsnummer.....	65		
Udstyrsoversigt.....	4		
USB-stik			
bageste del af kabinen.....	66		
V			
Vand			
Visning niveau.....	44		
Vandforsyning			
Friskvandsbeholder.....	44		
Spildevandstank.....	45		
Vandhane			
åbning/lukning.....	39		
Vandtank			
Låsning/oplåsning af dæksel.....	15		
Problemer.....	46		
påfyldningsmængder.....	66		
tømning.....	44		
Ventilationsruder.....	22		
Ventilationstag			
elektrisk.....	17		

mekanisk.....	15
Oplysninger.....	15
Problemer.....	19
Vinterkørsel	
Parkeringsplads.....	11
Vippe-/skydetag	
Køretøjets mål.....	65
Vippetag	
rengøring.....	63
Vip tagsengen op.....	32
Vægt/last	
Cykelholder.....	65
Oplysninger.....	65
Tagbagagebærer.....	65
Tagseng.....	65

Kolofon

Internet

Du kan finde yderligere oplysninger vedrørende Mercedes-Benz køretøjer og Mercedes-Benz AG på internettet på:

<https://www.mercedes-benz.com>

<https://group.mercedes-benz.com>

Redaktion

I tilfælde af spørgsmål eller idéer til tillægget til instruktionsbogen kan du henvende dig til den tekniske redaktion på følgende adresse:

Mercedes-Benz AG, HPC: CAC, Customer Service,
70546 Stuttgart, Tyskland

©Mercedes-Benz AG: Optræk, oversættelse og mangfoldiggørelse, også i uddrag, er ikke tilladt uden en skriftlig tilladelse fra Mercedes-Benz AG.

Køretøjsproducent

Mercedes-Benz AG

Mercedesstraße 120

70372 Stuttgart

Tyskland



4475840212Z108