



# Marco Polo

Ghidare suplimentară

Mercedes-Benz



## Avertizare airbag însoțitor



**⚠ AVERTIZARE** Pericol de accidentare- sau de moarte din cauza airbagului însoțitorului activat

Dacă airbagul însoțitorului este activat, un copil de pe scaunul însoțitorului poate fi lovit de airbagul însoțitorului în caz de accident.

- ▶ Nu utilizați NICIODATĂ un dispozitiv de fixare în scaun pentru copii orientat cu fața înspre înapoi pe un scaun cu AIRBAG-UL FAȚĂ ACTIVAT; acest lucru poate cauza DECESUL sau RĂNIREA GRAVĂ a copiilor.

Respectați capitolul „Copii în autovehicul”.

## Bine ați venit în lumea Mercedes-Benz

Citiți cu atenție aceste instrucțiuni de exploatare și familiarizați-vă cu autovehiculul înainte de prima cursă. Respectați indicațiile și avertizările din aceste instrucțiuni de exploatare pentru siguranța dumneavoastră și pentru o durată de funcționare mai îndelungată a autovehiculului. Nerespectarea poate cauza defecțiuni la autovehicul, precum și vătămări corporale și poate deteriora mediul înconjurător.

Echiparea sau denumirea produselor autovehiculului dumneavoastră poate diferi și poate depinde de următorii factori:

- model
- comandă
- modelul de țară
- disponibilitate

Imaginile din aceste instrucțiuni de exploatare prezintă un autovehicul cu volan pe partea stângă. La autovehiculele cu volan pe partea dreaptă diferă, în mod corespunzător, dispunerea componentelor și elementelor de comandă ale autovehiculului.

Mercedes-Benz își dezvoltă autovehiculele în permanență.

Astfel, Mercedes-Benz își rezervă dreptul de a face modificări la următoarele puncte:

- formă
- echipare
- tehnică

De aceea, în anumite cazuri, descrierea poate diferi de autovehiculul dumneavoastră.

Următoarele documente sunt parte integrantă a autovehiculului:

- instrucțiuni de exploatare tipărite
- caietul de service
- ghidările suplimentare

Păstrați întotdeauna aceste documente în autovehicul. La vânzarea autovehiculului, predați toate documentele noului proprietar.



<b>Simboluri</b> .....	<b>4</b>	Indicații cu privire la bancheta spate suplimentară .....	36
<b>Dintr-o privire</b> .....	<b>6</b>	Masă culisantă .....	36
Privire de ansamblu echipare .....	6	Pat sub plafon .....	37
<b>Indicații generale</b> .....	<b>7</b>	<b>Lumină</b> .....	<b>40</b>
Protecția mediului .....	7	Iluminat habitaclu .....	40
Ghidare suplimentară .....	7	Scenarii lumină .....	42
<b>Siguranța</b> .....	<b>8</b>	Înlocuirea sursei de lumină .....	42
Protecție anti-furt .....	8	<b>Climatizare</b> .....	<b>43</b>
Comportament în caz de furtună .....	8	Încălzire staționară (Încălzire suplimen- tară cu aer cald) .....	43
Comportament în caz de incendiu .....	8	<b>Bucătărie</b> .....	<b>45</b>
Transportul în siguranță al copiilor în autovehicul .....	8	Chiuveță .....	45
<b>Indicații de călătorie</b> .....	<b>14</b>	Plită pe gaz .....	46
Informații privind recomandările de călătorie .....	14	Ladă frigorifică .....	48
Curse în străinătate .....	14	<b>Instalație de apă, de gaz și electrică</b> .....	<b>50</b>
Funcționare pe timp de iarnă .....	14	Alimentare cu apă .....	50
<b>Înainte de pornirea în cursă</b> .....	<b>15</b>	Instalație de gaz .....	53
Listă de verificare înainte de pornirea în cursă .....	15	Instalație electrică .....	55
<b>Mercedes-Benz Advanced Control</b> .....	<b>16</b>	<b>Încărcare, depozitare și sfaturi practice</b> .....	<b>62</b>
Privire de ansamblu Mercedes-Benz Advanced Control .....	16	Compartimente și spații pentru depozi- tare .....	62
Sistem de sunet .....	16	Deschiderea și închiderea sistemului pentru încărcături voluminoase .....	64
Afișare informații autovehicul .....	17	Depozitarea accesoriilor de camping .....	65
Adăugare pentru prima dată a dispozi- tivului mobil terminal în MBAC .....	17	Oglindă cosmetică .....	66
<b>Deschide și închide</b> .....	<b>19</b>	Duș exterior .....	66
Cheie .....	19	Extindere marchiză .....	67
Acoperiș elevabil .....	19	<b>Revizie și îngrijire</b> .....	<b>69</b>
Trapă culisantă .....	24	Curățare .....	69
Informații despre fereastra pivotantă .....	27	Revizie .....	72
Deblocare și blocare încuietori pentru mobilă .....	27	<b>Date tehnice</b> .....	<b>73</b>
Deschiderea și închiderea ruloului parasolar .....	27	Plăcuță de identificare .....	73
Fixarea perdelei în cabina șoferului .....	28	Datele autovehiculului .....	73
<b>Scaune, Masă și cușete</b> .....	<b>29</b>	Date de funcționare .....	74
Combinăție scaun-cușetă .....	29	Cantități de umplere .....	74
Extensie pat .....	35	Presiune anvelope .....	75
		<b>Mesaje de avertizare</b> .....	<b>76</b>
		Mesaje de avertizare (MBAC) .....	76

---

<b>Index .....</b>	<b>77</b>
--------------------	-----------

În această ghidare suplimentară, găsiți următoarele simboluri:

 **AVERTIZARE** Pericol prin nerespectarea avertismentelor

Mesajele de avertizare vă atrag atenția asupra pericolelor care vă pot periclita sănătatea sau viața, respectiv sănătatea sau viața celorlalte persoane.

► Respectați indicațiile de avertizare.

 **INDICAȚIE PENTRU MEDIU** Pagube ecologice prin nerespectarea instrucțiunilor privind mediul

Instrucțiunile privind mediul conțin informații despre modurile de procedură ecologice și eliminarea ecologică.

► Respectați instrucțiunile privind mediul.

 **INDICAȚIE** Pagube materiale, dacă nu respectați instrucțiunile de evitare a pagubelor materiale

Instrucțiunile de evitare a pagubelor materiale vă atrag atenția asupra riscurilor, ce pot duce la deteriorarea autovehiculului.

► Respectați instrucțiunile de evitare a pagubelor materiale.

 Indicații utile sau alte informații care ar putea fi de ajutor.

► Indicație de acționare

(→ pagina) Informații suplimentare cu privire la o temă

Afișaj Afișaj pe Display-ul multifuncțional/  
Display-ul Media



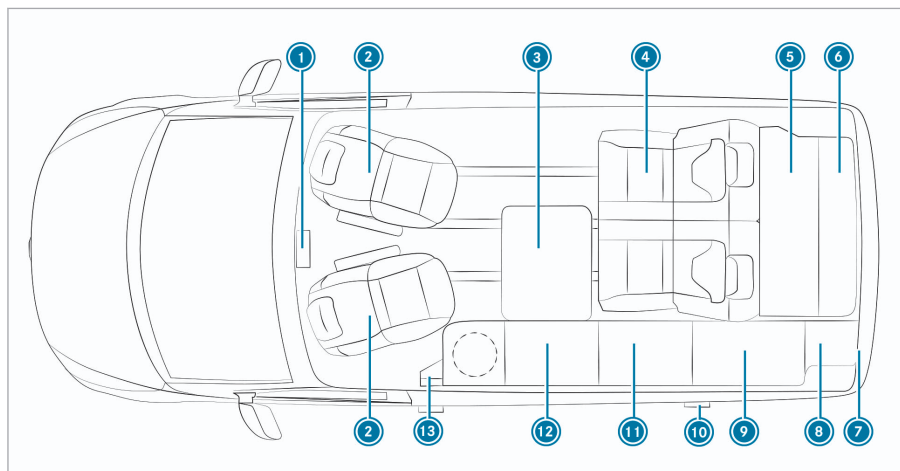

① Sistem Multimedia	→	16	Supapă de închidere gaz pentru plita pe gaz	→	47
② Scaun șofer și însoțitor rotativ (vezi manualul de utilizare al autovehiculului)			Conexiune electrică combinație scaun-cușetă	→	32
Bateria suplimentară se află în cutia de sub scaunul șoferului	→	58	⑫ Plită pe gaz	→	46
③ Masă culisantă	→	36	Chiuveță	→	45
④ Combinație scaun-cușetă	→	29	Recipient cu apă menajeră	→	51
⑤ Extensie pat	→	35	Supapă de închidere recipient cu apă menajeră	→	52
⑥ Caseta de depozitare de pe plafon cu lămpi de citit	→	64	Buton de acționare în caz de urgență pentru acoperișul elevabil		
⑦ Racord pentru dușul exterior	→	66	⑬ Port USB	→	56
Manetă de blocare recipient cu apă proaspătă	→	50	Priză de 230 V	→	56
⑧ Recipient butelii gaz	→	54	Comutator de protecție la suprasarcină de curent	→	57
⑨ Dulap de haine	→	62	Fără imagine:		
Recipient apă proaspătă	→	50	Acoperiș elevabil	→	19
⑩ Ștuț de umplere apă proaspătă	→	50	Pat sub plafon	→	37
Priză exterioară de 230 V	→	56	Trapă culisantă	→	24
⑪ Ladă frigorifică	→	48			
Cutie de siguranțe	→	59			



## Protecția mediului



### INDICAȚIE CU PRIVIRE LA MEDIUL

**ÎNCONJURĂTOR** Poluare cauzată de condițiile de funcționare și stilul de conducere personal

Emisia de noxe a autovehiculului depinde direct de regimul de funcționare al acestuia.

Utilizați autovehiculul în mod ecologic pentru a vă aduce contribuția la protecția mediului înconjurător. Respectați în acest sens următoarele recomandări cu privire la condițiile de funcționare și stilul de conducere personal.

#### Condiții de funcționare:

- ▶ respectați presiunea corespunzătoare a anvelopelor.
- ▶ nu conduceți cu o încărcătură inutilă (de ex. un suport de bagaje de pe plafon, care nu mai este necesar, rezervor de apă proaspătă și de apă menajeră umplut).
- ▶ respectați intervalele de servizare. un autovehicul întreținut corespunzător protejează mediul înconjurător.
- ▶ dispuneți întotdeauna efectuarea lucrărilor de service într-un atelier de service de specialitate autorizat.

#### Stilul de conducere personal:

- ▶ nu puneți gaz la pornire.
- ▶ Nu încălziți motorul cu autovehiculul în staționare.
- ▶ conduceți prudent și mențineți o distanță suficientă.
- ▶ evitați accelerarea frecventă și puternică a frânelor.
- ▶ schimbați treptele de viteză la timp și rulați treptele de viteză numai la  $\frac{2}{3}$ .
- ▶ Opriți autovehiculul în timpul perioadelor de așteptare în trafic, de ex. utilizați funcția ECO Start-Stopp.
- ▶ Conduceți economic. pentru un stil de conducere cu consum redus, respectați afișajul ECO.

erau disponibile la momentul încheierii redactării acesteia. Sunt posibile abateri specifice țării respective. Rețineți că este posibil ca autovehiculul dumneavoastră să nu fie echipat cu toate funcțiile descrise. Acest aspect se referă și la sistemele și funcțiile relevante din punctul de vedere al siguranței. Echiparea autovehiculului dumneavoastră poate diferi, astfel, în cazul unor descrieri și ilustrații.

Instrucțiunile de exploatare, ghidarea suplimentară și caietul de service sunt documente importante și ar trebui păstrate în autovehicul.

## Ghidare suplimentară

Această ghidare suplimentară descrie toate modelele, echipările de serie și echipările speciale ale autovehiculului dumneavoastră, care

### Protecție anti-furt

Dacă în cazul protecției habitaclului activate se detectează o mișcare în habitaclu, de ex., deoarece cineva care ajunge în habitaclu declanșează o alarmă (vezi instrucțiunile de exploatare ale autovehiculului).

- ① La deschiderea acoperișului elevabil electric sau la activarea încălzirii staționare, protecția habitaclului este dezactivată.

### Comportament în caz de furtună

În caz de furtună, deconectați conexiunea la rețeaua de 230 V și alte alimentări cu cablu de la autovehicul. Astfel, preveniți posibilele defecțiuni cauzate de trăsnet și de tensiunea în exces.

În caz de furtună, efectuați următoarele măsuri:

- Scoateți cablul de conectare la rețea din priză autovehiculului și, împreună cu ghidajul de cablu, așezați-l la o distanță de minimum un metru de autovehicul (→ Pagina 56).
- Deconectați celelalte alimentări prin conductă și cablu de la autovehicul și, după caz, îndepărtați antenele sau receptorii prin satelit.
- Închideți acoperișul elevabil (→ Pagina 19).
- Așteptați în autovehicul să treacă furtuna.

### Comportament în caz de incendiu

#### Reguli de comportament

În caz de incendiu:

- Asigurați-vă că toți pasagerii părăsesc autovehiculul.
- Dacă situația o permite, închideți robinetul de închidere principal de la butelia de gaz și decuplați conexiunea la rețeaua de 230 V.
- Avertizați celelalte persoane și chemați pompierii.
- Stingeți focul, doar dacă acest lucru este posibil fără niciun pericol.

#### Măsuri preventive

Aveți la îndemână cel puțin un stingător cu pulbere uscată de 1 kg, omologat sau în conformitate cu normativul ISO 7165.

**Valabil pentru Taiwan:** Mențineți la îndemână cel puțin un extingtor aprobat sau în conformitate cu normele „Taiwanese Road and Traffic Safety Regulation” (anexa V). Dispuneți anual revizia

extinctoarelor cu spumă chimică și a altor tipuri de extinctoare, în interval de trei ani, conform „Standard for Fire Safety Equipment and Maintenance” (capitolul 3, articolul 1). Informații suplimentare găsiți la un atelier de service de specialitate autorizat.

Echipați autovehiculul și cu o pătură de stingere a incendiului, din comerț, pentru plita pe gaz.

Familiarizați-vă cu indicațiile de pe extingtor, precum și cu măsurile de siguranță împotriva incendiilor, valabile la locul de parcare (camping).

Informații suplimentare găsiți în instrucțiunile de exploatare ale autovehiculului.

### Transportul în siguranță al copiilor în autovehicul

#### În cazul în care călătoria se face împreună cu copiii, acordați atenție următoarelor

- ① Respectați și indicațiile de siguranță specifice situației respective. În cazul în care călătoria se face împreună cu copiii, puteți sesiza în acest fel riscurile posibile și puteți evita în acest fel pericolele (→ Pagina 9).

#### Fiți consecvenți

Rețineți că neglijența în asigurarea copilului în sistemul de siguranță pasivă pentru copii poate avea consecințe grave. Fiți consecvenți și asigurați copilul cu atenție înainte oricărei curse.

Pentru o mai bună protecție a copiilor mai mici de 12 ani sau sub 1,50 m, Mercedes-Benz recomandă să respectați următoarele indicații:

- Asigurați copilul într-un sistem de siguranță pasivă pentru copii adecvat pentru autovehiculul dumneavoastră Mercedes-Benz.
- Sistemul de siguranță pasivă pentru copii trebuie să fie adaptat în funcție de vârstă, greutate și statură.
- Locul de pe scaunul din autovehicul trebuie să fie adecvat pentru sistemul de siguranță pasivă pentru copii, care urmează a se monta (→ Pagina 12).

Conform statisticilor cu privire la accidente, copiii asigurați pe scaunele din spate sunt mult mai în siguranță decât copiii asigurați pe scaunele din față. Mercedes-Benz vă recomandă astfel stringent ca sistemul de siguranță pasivă pentru copii să se monteze de preferat pe un scaun spate.

## Termenul general de sistem de siguranță pasivă pentru copii

În această ghidare suplimentară se utilizează termenul general de sistem de siguranță pasivă pentru copii. Un sistem de siguranță pasivă pentru copii este, deex.:

- un scaun tip scoică pentru bebeluși
- un scaun pentru copil orientat cu fața înspre înapoi
- un scaun pentru copil orientat cu fața înspre înainte
- o platformă de supraînălțare cu rol de scaun pentru copil, cu spătar și ghidaje pentru centura de siguranță

Sistemul de siguranță pasivă pentru copii trebuie să fie adaptat în funcție de vârstă, greutate și statură.

### Respectați legile și reglementările

Respectați prevederile legale cu privire la utilizarea unui sistem de siguranță pasivă pentru copii în autovehicul.

Asigurați-vă ca sistemul de siguranță pasivă pentru copii este omologat conform prevederilor legale de verificare și a directivelor în vigoare. Informații suplimentare obțineți de la un atelier de service de specialitate calificat. Mercedes-Benz vă recomandă un centru de asistență service Mercedes-Benz.

### Utilizați numai sisteme de siguranță pasivă pentru copii omologate

Nu mai sistemele de siguranță pasivă pentru copii cu norma UNECE UN-R44 se pot utiliza în autovehicul.

Respectați informațiile privind categoriile de omologare a sistemelor de siguranță pasivă pentru copii și specificațiile de pe eticheta de omologare de pe sistemul de siguranță pasivă pentru copii (→ Pagina 12).

## Sesizarea riscului, evitarea pericolului

### Sisteme de fixare pentru sisteme de siguranță pasivă pentru copii în autovehicul

utilizați doar următoarele sisteme de fixare pentru sistemele de siguranță pasivă pentru copii:

- sistemul de centuri de siguranță al autovehiculului
- ancorările Top Tether

Montarea simplă pe etrierile de fixare de pe partea autovehiculului poate reduce riscul unui sistem de siguranță pasivă pentru copii montat greșit.

### Avantajul unui sistem de siguranță pasivă pentru copii orientat către spate

Se preferă transportarea unui bebeluș sau copil mic într-un sistem de siguranță pasivă pentru copii orientat către spate adecvat. În acest caz copilul este poziționat cu spatele la direcția de mers și clipește către spate.

Bebeluşii și copiii mici au a musculatură a gâtului slabă în raport cu dimensiunea și greutatea capului. Într-un sistem de siguranță pasivă pentru copii orientat către spate poate fi redus riscul de rănire al coloanei cervicale în caz de accident.

### Fixarea întotdeauna corectă a sistemului de siguranță pasivă pentru copii

**⚠️ AVERTIZARE** Pericol de rănire- sau de moarte din cauza montării greșite a sistemului de siguranță pasivă pentru copii

Copilul nu poate fi protejat sau reținut după cum este prevăzut.

- ▶ Respectați neapărat instrucțiunile de montaj ale producătorului sistemului de siguranță pasivă pentru copii cât și domeniul de utilizare.
- ▶ Asigurați-vă că suprafața de sprijin a sistemului de siguranță pasivă pentru copii este mereu așezată în întregime pe suprafața scaunului.
- ▶ Nu așezați niciodată obiecte, de ex. perne, sub sau în spatele sistemului de siguranță pasivă pentru copii.
- ▶ Utilizați sistemele de siguranță pasivă pentru copii doar cu husa originală.
- ▶ Husele deteriorate se vor înlocui doar cu huse originale.

**⚠️ AVERTIZARE** Pericol de accidentare sau de deces din cauza sistemelor de siguranță pasivă pentru copii neasigurate în autovehicul

Dacă sistemul de siguranță pasivă pentru copii este montat greșit sau neasigurat, acesta se poate desface.

În acest fel, copilul nu mai poate fi protejat sau fixat așa cum este prevăzut.

Sistemul de siguranță pasivă pentru copii neutilizat poate fi aruncat și poate lovi ocupanții autovehiculului.

- ▶ Respectați cu strictețe indicația de montaj a producătorului sistemului de siguranță pasivă pentru copii, precum și domeniul de utilizare.
- ▶ Montați întotdeauna corect sistemele de siguranță pasivă pentru copii, chiar dacă acestea sunt transportate în autovehicul, fără a fi utilizate.

- Respectați întotdeauna instrucțiunile de montaj și de exploatare ale producătorului sistemului de siguranță pasivă pentru copii utilizat, precum și indicațiile specifice autovehiculului:
  - Fixarea sistemului de siguranță pasivă pentru copii cu centura de siguranță pe scaunul spate .
  - Fixarea sistemului de siguranță pasivă pentru copii cu centura de siguranță pe scaunul însoțitorului. Respectați indicațiile specifice cu privire la sistemele de siguranță pasivă pentru copii orientate spre înapoi și spre înainte .
- Respectați plăcuțele indicatoare care se află în habitacul autovehiculului și pe sistemul de siguranță pasivă pentru copii.
- În cazul în care există, fixați în plus cu Top Tether.

### Nu modificați sistemul de siguranță pasivă pentru copii

**▲ AVERTIZARE** Pericol de rănire prin modificări la sistemul de siguranță pasivă pentru copii

Este posibil ca sistemul de siguranță pasivă pentru copii să nu mai funcționeze corespunzător. Există un pericol ridicat de rănire!

- ▶ Nu modificați niciodată un sistem de siguranță pasivă pentru copii.
- ▶ Montați numai accesorii pe care producătorul sistemului de siguranță pasivă pentru copii le-a aprobat special pentru acest sistem de siguranță pasivă pentru copii.

Mercedes-Benz vă recomandă să curățați sistemele de siguranță pasivă pentru copii cu agenți de curățare Mercedes-Benz.

### Utilizați numai sisteme de siguranță pasivă pentru copii intacte

**▲ AVERTIZARE** Pericol de rănire sau de moarte din cauza utilizării sistemului de siguranță pasivă pentru copii deteriorat

Sistemele de siguranță pasivă pentru copii deteriorate sau stricate în urma unui accident sau a căror sisteme de fixare au fost deteriorate nu mai pot funcționa după cum au fost prevăzute.

Atunci copilul nu poate fi reținut.

- ▶ Înlocuiți imediat sistemele de siguranță pasivă pentru copii deteriorate sau care au fost afectate de un accident.
- ▶ Dispuneți verificarea sistemelor de fixare ale sistemelor de siguranță pasivă pentru copii într-un atelier de servicii de specialitate calificat înainte de a monta un sistem de siguranță pasivă pentru copii.

### Evitați radiațiile solare directe

**▲ AVERTIZARE** Pericol de ardere din cauza expunerii scaunului pentru copii la lumina directă a soarelui

Expunerea sistemului de siguranță pentru copii la lumina directă a soarelui poate cauza supraîncălzirea componentelor.

Aceste componente, în special componentele metalice ale sistemului de siguranță pentru copii, constituie risc de arsuri.

- ▶ Asigurați-vă de faptul că sistemul de siguranță pentru copii nu este expus la lumina directă a soarelui.
- ▶ Asigurați-vă de protejarea sistemului de siguranță pentru copii, de. ex, cu un obiect de acoperire.
- ▶ Înainte de securizarea copilului, lăsați sistemul de siguranță pentru copii să se răcească, dacă a fost expus la lumina directă a soarelui.
- ▶ Nu lăsați niciodată copii nesupravegheați în autovehicul.

## Respectați la oprire sau parcare

**⚠️ AVERTIZARE** Pericol- de accident și de rănire în cazul copiilor nesupravegheați în autovehicul

Dacă lăsați copiii nesupravegheați în autovehicul, aceștia pot, în special

- să deschidă ușile, periclitând astfel alte persoane sau participanți la trafic.
- să coboare și să fie prinși în trafic.
- să acționeze diverse echipări ale autovehiculului și, deex., să fie prinși în ele.

În plus, copiii pot pune în mișcare autovehiculul, deex. dacă:

- eliberează frâna de parcare.
- modifică poziția cutiei de viteze.
- pornesc autovehiculul.

- ▶ Nu lăsați niciodată copiii nesupravegheați în autovehicul.
- ▶ La părăsirea autovehiculului, luați întotdeauna cheia cu dumneavoastră și blocați autovehiculul.
- ▶ Păstrați cheia într-un loc în care copiii nu au acces.

## Privire de ansamblu asupra sistemelor de siguranță pasivă pentru copii recomandate

**i** Informații suplimentare privind sistemul corect de siguranță pasivă pentru copii obțineți de la un atelier de service de specialitate calificat. Mercedes-Benz vă recomandă un centru de asistență service Mercedes-Benz.

### Fixare cu centura de siguranță a locului de pe scaunul din autovehicul

**Grupă de greutate 0 (până la 10 kg și până la aproximativ 6 luni) și grupa de greutate 0+ (până la 13 kg și până la aproximativ 15 luni)**

Tip <sup>1</sup>	BABY SAFE plus II
Aprobare	E1 04 301 146
Număr de comandă <sup>2</sup>	A 000 970 38 02
1 Producător: Britax Römer	2 cu cod culoare 9H95

**Sisteme de siguranță pasivă pentru copii R129 (greutate până la 13 kg, înălțime 40 până la 83 cm și vârsta de la naștere până la aproximativ 15 luni)**

Tip <sup>1</sup>	Baby Safe 3 i-Size
Clasa de mărime	R2
Aprobare	E1* 129R03/04*006 0*02
Număr comandă	A 000 970 68 02
1 Producător: Britax Römer	

**Grupa de greutate I (9 până la 18 kg și de la cca 9 luni până la 4 ani)**

Tip <sup>1</sup>	DUO plus
Aprobare	E1 04 301 133
Număr de comandă <sup>2</sup>	A 000 970 43 02
1 Producător: Britax Römer	2 cu cod culoare 9H95

**Grupa de greutate II/III (15 până la 36 kg și de la cca 3 până la 12 ani)**

Tip <sup>1</sup>	KIDFIX XP
Aprobare	E1 04 301 304
Număr de comandă <sup>2</sup>	A 000 970 49 02
Tip <sup>1</sup>	AMG KIDFIX XP
Aprobare	E1 04 301 304
Număr de comandă <sup>2</sup>	A 000 970 33 02
1 Producător: Britax Römer	2 cu cod culoare 9H95

**Sisteme de siguranță pasivă pentru copii R129 (greutate între 15 și 36 kg, înălțime între 100 și 150 cm și vârsta de la aprox. 3,5 până la 12 ani)**

Tip <sup>1</sup>	KIDFIX M i-Size
Clasa de mărime	B2
Aprobare	E1* 129R03/04*006 1*02
Număr comandă	A 000 970 89 02
1 Producător: Britax Römer	

Tip <sup>1</sup>	AMG KIDFIX M i-Size
Clasa de mărime	B2
Aprobare	E1*129R03/04*006 1*02
Număr comandă	A 000 970 91 02
1 Producător: Britax Römer	

### Privire de ansamblu asupra locurilor pe scaunele autovehiculului adecvate pentru montarea unui sistem de siguranță pasivă pentru copii

#### Scaun spate stânga/dreapta (al 2-lea și al 3-lea rând de scaune)

Sistem de fixare preferat:



Fixare scaun copil ISOFIX



În cazul în care există, fixați în plus cu Top Tether .

Sistem alternativ de fixare:



Centura de siguranță a locului de pe scaunul din autovehicul

#### Scaunul însoțitorului

Sistem de fixare:



Centura de siguranță a locului de pe scaunul din autovehicul

Respectați obligatoriu următoarele:

- Dacă este ocupat scaunul însoțitorului, atunci înainte și chiar pe durata cursei, asigurați-vă de starea corectă, în funcție de situație, a airbagului însoțitorului .
- Indicații cu privire la decuplarea automată a airbagului însoțitorului .

### Categoriile de omologare pentru sistemele de siguranță pasivă pentru copii

#### Utilizați numai sisteme de siguranță pasivă pentru copii omologate

#### Marcare la sistemul de siguranță pasivă pentru copii

Pe eticheta de omologare a sistemului de siguranță pasivă pentru copii există, deex., specificații cu privire la categoria de omologare, grupa de greutate și seria de autorizare.

În funcție de categoria de omologare a sistemului de siguranță pasivă pentru copii, pot exista alte specificații, deex., clasa de mărime ISOFIX.

#### Categoriile de omologare conform UN-R44

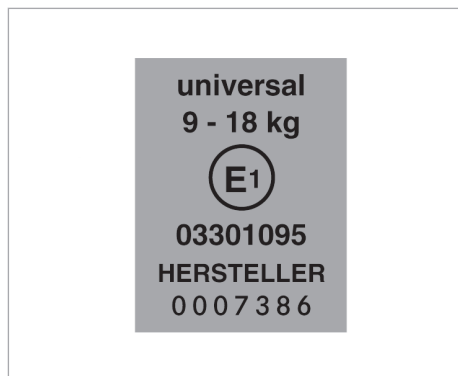

Exemplu de etichetă de omologare

- **Universal:** sistemele de siguranță pasivă pentru copii din categoria „Universal” sunt omologate pentru montarea în autovehicul. În conformitate cu privirea de ansamblu referitoare la cât de adecvate sunt locurile pe scaune pentru fixarea sistemelor de siguranță pasivă pentru copii, acestea se pot utiliza pe locurile pe scaune marcate cu U, UF sau IUF. Marcajul IUF se referă la sistemele de rețineri ISOFIX pentru copii din categoria „Universal”. Aceste sisteme de siguranță pasivă pentru copii trebuie să fie în plus fixate cu Top Tether sau cu picior de reazem.
- **Semi-universal:** sistemele de siguranță pasivă pentru copii din categoria „semi-universal” se pot utiliza numai dacă autovehiculul și locul de pe scaunul autovehiculului sunt menționate în lista de tipuri de autovehicul a producătorului sistemului de siguranță pasivă pentru copii.
- **Specific autovehiculului:** sistemele de siguranță pasivă pentru copii din categoria „specific autovehiculului” se pot utiliza numai dacă autovehiculul și locul de pe scaunul autovehiculului sunt menționate în lista de tipuri de autovehicul a producătorului sistemului de siguranță pasivă pentru copii.

**Respectați adecvarea locurilor pe scaunele autovehiculului**

În funcție de categoria de omologare, există sisteme de siguranță pasivă pentru copii orientate cu fața înspre înainte și/sau cu fața înspre înapoi. Utilizarea poate fi restricționată pentru anumite locuri pe scaunele autovehiculului:

- Adecvarea scaunelor pentru fixarea sistemelor de siguranță pasivă pentru copii dotate cu centură de siguranță

### Informații privind recomandările de călătorie

Pentru liste de verificări și pentru informații suplimentare utile cu privire la planificarea călătoriei, la posibilitățile de cazare și pentru multe alte sugestii recomandăm accesarea paginii web naționale Mercedes-Benz, secțiunea „Vans și autocaravane”<sup>1</sup> sau apelați la asociațiile de proprietari de rulote și autorulote.

### Curse în străinătate

Înainte de începutul călătoriei, informați-vă în privința condițiilor pentru autovehiculul dumneavoastră în țările de tranzit și de destinație, de ex.

- documente necesare
- semnul privind naționalitatea (la dimensiunea indicată)
- ștecher de conectare la rețeaua de curent, dacă se dorește conectarea la tensiune pe drum
- Viteză maximă admisă
- Posibilități de înnoptare
- Dispozițiile de înnoptare

### Funcționare pe timp de iarnă

Autovehiculul dumneavoastră este compatibil pentru utilizare pe timp de iarnă în anumite condiții. Dacă încălziți continuu autovehiculul și lăsați acoperișul elevabil închis, alimentarea cu apă continuă să fie funcțională până la cca  $-5^{\circ}\text{C}$ .

Echipament suplimentar pentru funcționare pe timp de iarnă:

- Lopată de zăpadă
- Unelte de dezghețare
- Antigel
- Lanțuri de zăpadă
- Cablu pentru pornire asistată

### Mercedes-Benz recomandă pentru locuri de staționare pe timp de iarnă:

- ▶ Cuplați treapta de viteză și asigurați autovehiculul împotriva pornirii de pe loc, de ex. cu cale de roată.
- ▶ Nu pozați pe podeaua vehiculului cablurile de conectare la rețea. În caz contrar, pot îngheța.

▶ Mențineți liberă podeaua de sub autovehicul. Nu realizați pereți de zăpadă imediat la autovehicul. În caz contrar, este posibil ca încălzirea suplimentară să nu funcționeze corespunzător (→ Pagina 43).

▶ Aerisiți habitaculul.

ⓘ Pe timp de iarnă, aerisirea și dezaerisirea este extrem de importantă. Umiditatea ridicată produsă din cauza aerului respirat, vaporii de la gătit, zăpada intrată și îmbrăcămintea umedă trebuie să poată fi eliminată. La nevoie, amplasați un dezumidificator de interior din comerț.

Respectați următoarele indicații:

- Amplasați dezumidificatorul de interior într-un loc sigur.
- Aveți grijă ca dezumidificatorul de interior să nu fie într-o zonă accesibilă copiilor și animalelor.
- Conținutul dezumidificatorului de interior poate provoca iritații ale pielii. Evitați contactul cu mucoasele, rănilor deschise și ochii.
- Nu așezați dezumidificatorul de interior pe suprafețe de piele, oțel sau aluminiu.

Înainte de utilizarea dezumidificatorului de interior, citiți instrucțiunile de folosire ale acestuia.

<sup>1</sup> Nu este disponibil în toate țările



## Listă de verificare înainte de pornirea în cursă

Înainte de fiecare pornire în cursă, trebuie să aveți grijă să nu existe obiecte pe suprafețele de așezare deschise. Acestea pot deveni periculoase în timpul cursei.

Înainte de pornirea în cursă acordați atenție următoarelor:

- Aerisiți autovehiculul înainte de pornirea în cursă.
- Aduceți scaunele față în poziția de mers (→ Pagina 29).
- Deschideți rulourile parasolare (→ Pagina 26).
- Depozitați în siguranță masa glisantă (→ Pagina 37).
- Aduceți combinația scaun-cușetă în zona de protecție (→ Pagina 29).
- Retrageți extensia pat (→ Pagina 35).
- Depozitați în siguranță masa de camping și scaunele de camping (→ Pagina 65).
- Pliți în jos capacele de la dulapul de bucătărie (→ Pagina 27).
- Închideți lada frigorifică (→ Pagina 48).
- Închideți supapa de blocare principală la butelia de gaz (→ Pagina 54).
- Blocați dulapurile din plafon (→ Pagina 64).
- Închideți acoperișul elevabil (→ Pagina 19).
- Deconectați racordul la rețea de 230 V (→ Pagina 56).

## Privire de ansamblu Mercedes-Benz Advanced Control

Ghidarea suplimentară este o completare pentru capitolul "Sistem Multimedia MBUX" din manualul de utilizare al autovehiculului.

Cu Mercedes-Benz Advanced Control (MBAC) puteți opera diferite aplicații ale autocaravanei și puteți efectua interogări privind starea.

- ① Operarea Mercedes-Benz Advanced Control are loc prin display-ul Media cu funcție Touch, prin touchpad sau prin intermediul unui dispozitiv terminal mobil cu aplicația instalată.

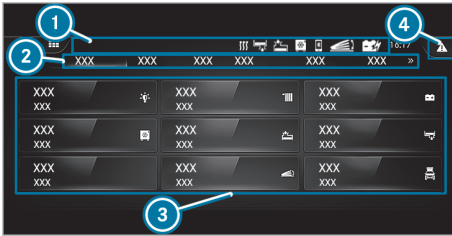

- ① Bară de instrumente meniuri
- ② Meniuri principale
- ③ Privire de ansamblu stare și selectare rapidă
- ④ Mesaje de avertizare

Sunt disponibile următoarele rânduri ale meniului principal:

- Privire de ansamblu
- locuință
- Lumină
- Alimentare
- Autovehicul
- Setări

Puteți accesa meniurile disponibile în privirea de ansamblu direct prin intermediul pictogramelor corespunzătoare. Deex., în meniuri puteți porni încălzirea sau verifica nivelurile de umplere.

- ① Suprafața de comandă  vă duce înapoi la afișajul anterior.

Dacă v-ați instalat Aplicația Mercedes-Benz pentru modelul Marco Polo, puteți utiliza meniurile și cu ajutorul dispozitivului terminal mobil. În aplicație, unele funcții pot fi indisponibile sau parțial disponibile.

- ① Pentru a avea acces la funcțiile autovehiculului, conectați-vă prin Aplicația MBAC cu

MBAC (→ Pagina 16) și adăugați un Adăugare dispozitiv Bluetooth® (→ Pagina 17).



Apple® iOS



Android™

## Sistem de sunet

### Utilizare sistem de sunet în zona de locuit

Sistem Multimedia:

- ↳ Mercedes-Benz Advanced Control Unit
- » Locuire » Sistem de sunet

### Conectare dispozitiv terminal mobil cu sistemul de sunet



- ▶ Activați funcția Bluetooth® la dispozitivul terminal mobil (vezi manualul de utilizare a producătorului).
- ▶ Selectați **Bluetooth**. Afișajul stării din câmpul de funcții este albastru.
- ▶ Deschideți meniul Bluetooth® la dispozitivul terminal mobil (vezi manualul de utilizare al producătorului).
- ▶ Selectați sistemul de sunet cu numele Bluetooth® Jehnert-BT.
- ▶ Confirmați eventualele interogări la dispozitivul terminal mobil. Dispozitivul terminal mobil este conectat cu sistemul de sunet.
- ① Comanda sursei audio și a volumului are loc prin intermediul dispozitivului terminal mobil.

### Setare focusare sunet

Sistem Multimedia:

- ↳ Mercedes-Benz Advanced Control Unit
- » Locuire » Sistem de sunet

- ▶ Selectați **Șofer**. Focusarea sunetului este în cabina șoferului.
- ▶ Selectați **Zona de locuit**. Focusarea sunetului este în zona de locuit.

- ▶ **Selectare bas:** selectați Șofer sau Zona de locuit.
- ▶ Setați basul cu tastele  și .

## Afișare informații autovehicul

### Afișare dimensiune pat

Sistem Multimedia:

- ↳ Mercedes-Benz Advanced Control Unit
- ▶▶ Autovehicul

- ▶ Selectați **Marco Polo al meu**.  
Se afișează dimensiunea paturilor.

### Afișare vederi

Sistem Multimedia:

- ↳ Mercedes-Benz Advanced Control Unit
- ▶▶ Autovehicul

- ▶ Selectați **Vedere din lateral**.  
Se afișează lungimea și înălțimea autovehiculului cu acoperișul elevabil extins.
- ▶ Selectați **Vedere din față/spate**.  
Se afișează lățimea și înălțimea autovehiculului cu acoperișul elevabil pliat.

### Afișare temperatură exterioară

#### Premise

- Cheia de contact este scoasă.

Sistem Multimedia:

- ↳ Mercedes-Benz Advanced Control Unit
- ▶▶ Autovehicul

- ▶ Selectați **Temperatură exterioară**.  
Se afișează temperatura din exteriorul autovehiculului.



## Adăugare pentru prima dată a dispozitivului mobil terminal în MBAC

#### Premise

- Aplicația MBAC este instalată pe dispozitivul terminal mobil.
- Funcția Bluetooth® de la dispozitivul terminal mobil este activată (vezi manualul de utilizare al producătorului).

Sistem Multimedia:

- ↳ Mercedes-Benz Advanced Control Unit
- ▶▶ Setări ▶▶ Bluetooth

- ▶ Urmați pașii din Aplicația MBAC de pe dispozitivul terminal mobil până la punctul „Privire de ansamblu autovehicul”.
- ▶ **Conectare unitate MBAC pentru prima dată cu dispozitivul terminal mobil:** selectați **Conectați dispozitiv nou**.
- ▶ Selectați pe dispozitivul terminal mobil unitatea MBAC dorită din lista autovehiculului (numele dispozitivului începe cu „MBAC...”).
  - Afișajul stării din câmpul de funcții este albastru.
  -  apare în bara de unelte menu.
- ▶ Urmați indicațiile de pe dispozitivul terminal mobil.
  - Afișajul stării în câmpul de funcții nu mai este colorat albastru.
  - Dispozitivul terminal mobil este conectat cu MBAC.
  -  dispăre din bara de unelte menu.

#### Conectare dispozitiv terminal mobil:

- ▶ dispozitivul terminal mobil se conectează automat cu unitatea MBAC după prima configurare.
- ▶  dacă unitatea MBAC nu se conectează automat cu dispozitivul terminal mobil (deex. după o deconectare manuală a dispozitivului terminal mobil de la unitatea MBAC), atunci selectați din nou unitatea MBAC dorită.

#### Deconectare sau ștergere unitate MBAC pe dispozitivul terminal mobil:

- ▶ în funcție de sistemul de operare, trageți sau țineți o dată mai lung unitatea MBAC.
- ▶ urmați indicațiile de pe dispozitivul terminal mobil.

**Conexiunea prin Bluetooth® nu poate fi stabilită cu succes**

Unitatea MBAC este afișată în privirea de ansamblu a dispozitivului terminal mobil, dar nu poate fi stabilită o conexiune nici după repornirea aplicației.

În acest caz este necesară o asociere nouă între unitatea MBAC și dispozitivul terminal mobil.

- ▶ Ștergeți unitatea MBAC de pe dispozitivul terminal mobil.
- ▶ Eliminați unitatea MBAC din lista dispozitivelor asociate în setările Bluetooth® la dispozitivul terminal mobil.
- ▶ Ștergeți dispozitivul terminal mobil sau dispozitivele terminale mobile din setările Bluetooth® ale unității MBAC.
- ▶ Reporniți Aplicația MBAC.
- ▶ Reconectați dispozitivul terminal mobil pentru prima dată cu unitatea MBAC.

 Detalii suplimentare cu privire la secvențele de pași și sfaturi pentru conectare găsiți la <https://www.mercedes-benz-mobile.com>

## Cheie

Pe lângă cheia autovehiculului, de echipare aparține o a două cheie. Cu fiecare dintre aceste chei deblocați și blocați capacul recipientului cu apă proaspătă (→ Pagina 50).

## Acoperiș elevabil

### Indicații cu privire la acoperișul elevabil

**⚠️ AVERTIZARE** Pericol de accident- și de rănire când acoperișul elevabil nu este blocat

Dacă acoperișul elevabil închis nu este blocat, acesta se poate deschide și chiar rupe în timpul rulajului.

- ▶ Rulați doar cu acoperișul elevabil complet închis și blocat.

**❗ INDICAȚIE** Deteriorări la acoperișul elevabil cauzate de rafale de vânt

Acoperișul elevabil deschis oferă o suprafață mai mare de atac pentru vânt.

Vântul foarte puternic sau rafalele pot deteriora acoperișul elevabil deschis.

- ▶ Parcați autovehiculul întotdeauna în așa fel încât acesta să stea cu spatele la vânt și cât mai puțin transversal pe direcția vântului.

Autovehiculul dumneavoastră poate fi echipat cu un acoperiș elevabil mecanic sau electric (EASY UP). Acoperișul elevabil dispune de două lămpi de citit și geamuri laterale, pe care le puteți deschide complet sau parțial cu ajutorul fermoarului respectiv.

Informații suplimentare cu privire la lămpile de citit din acoperișul elevabil (→ Pagina 41).

## Deschiderea și închiderea acoperișului elevabil mecanic

**⚠️ AVERTIZARE** Pericol de înțepenire la închiderea acoperișului elevabil

Părți ale corpului pot fi înțepenite.

- ▶ Asigurați-vă la închidere că nu se află părți ale corpului în zona de închidere.
- ▶ Nu interveniți în partea mecanică a acoperișului.

- ▶ Dacă s-a înțepenit cineva, deschideți imediat acoperișul elevabil.

**⚠️ AVERTIZARE** Pericol de înțepenire din cauza unui acoperiș elevabil neblocați

Dacă acoperișul elevabil deschis nu este asigurat, acesta poate să coboare.

- ▶ Deschideți sau închideți întotdeauna complet acoperișul elevabil și asigurați-vă că este blocat.

**❗ INDICAȚIE** Deteriorarea burdufului flexibil prin înțepenire

Burduful flexibil se poate mișca foarte tare la presiune ridicată sau scăzută.

Dacă burduful flexibil se înțepenește între caroserie și plafon, atunci se poate deteriora.

- ▶ Deschideți un geam sau o ușă înainte de operarea acoperișului elevabil.
- ▶ Îndepărtați crengi și alte obiecte de pe burduful flexibil înainte de închiderea acoperișului elevabil.
- ▶ Rabatați în jos cadrul patului și aliniați salteaua înainte de închiderea acoperișului elevabil.

**❗ INDICAȚIE** Pagube datorate supraîncălzirii lămpilor de citit

Lămpile de citit activate se pot supraîncălzi în cazul acoperișului elevabil închis.

Componentele din imediata apropiere pot fi deteriorate datorită căldurii excesive.

- ▶ Dezactivați și lăsați să se răcească lămpile de citit înainte de închiderea acoperișului elevabil.

- ❗ Dacă trageți plafonul în jos de laț, la un anumit punct plafonul va coborî brusc și vă poate lovi sau bloca pe dumneavoastră sau o altă persoană. Asigurați-vă că nu se află părți ale corpului în zona de închidere.

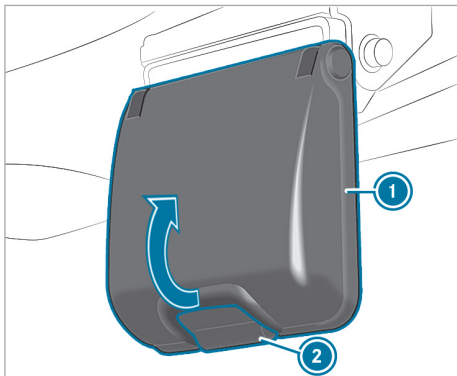

Închizătoarea plafonului (exemplu partea înșoțitorului)

- ▶ **Montare:** deschideți un geam lateral sau o ușă.
- ▶ Pe partea șoferului și a înșoțitorului apăsați tasta ② de la închizătoarea plafonului și rabatați mânerul ① în sus. Acoperișul elevabil este deblocat.

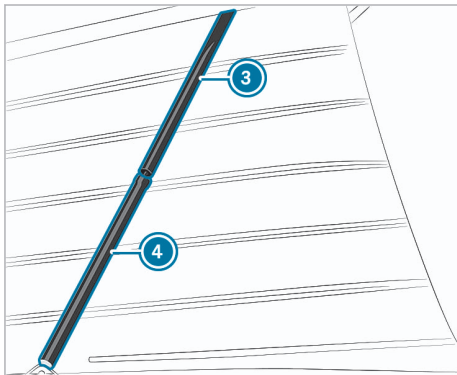

Echilibrorul cu gaz sub presiune (exemplu partea înșoțitorului)

- ▶ Apăsați în sus acoperișul elevabil cu ambele mâini până când învelitoarea ④ se lovește cu zgomot de pistonul echilibrorului cu gaz sub presiune. Cele două echilibroare cu gaz sub presiune laterale țin deschis acoperișul elevabil. Echilibrorul cu gaz sub presiune de pe partea înșoțitorului este asigurat împotriva închiderii involuntare.
- ▶ **Închidere:** deschideți un geam lateral sau o ușă.

- ▶ Asigurați-vă că nu există crengi sau obiecte pe plafon.
  - ▶ Deconectați toți consumatorii din portul USB din acoperișul elevabil.
  - ▶ Stingeți lămpile de citit.
  - ▶ Asigurați-vă că nu există obiecte în spațiul îngust dintre plasa de protecție insecte și fermoar.
  - ▶ Închideți fermoarul geamului lateral din acoperișul elevabil.
  - ▶ Înlăturați toate obiectele de pe cadrul patului.
  - ▶ Rabatați în jos cadrul patului și aliniați salteaua Agățați patul de sub plafon. (→ Pagina 38).
  - ▶ Asigurați-vă că lămpile de citit nu ating cadrul din aluminiu și sunt lipite de plafon.
  - ▶ Apăsați din interior pe partea înșoțitorului pe locul marcat cu „Push” în învelitoare ④ până când opritorul se lipește de cilindru ③. Cilindrul ③ echilibrorului cu gaz sub presiune este ghidat cu ajutorul opritorului în învelitoare ④.
  - ▶ Trageți încet în jos de laț acoperișul elevabil cu cealaltă mână.
- ⓘ În timpul tragerii, o a doua persoană trebuie să se asigure că nu se blochează nimic.
- ▶ Asigurați-vă că burduful flexibil nu se blochează între plafon și caroserie.
  - ▶ Dacă burduful flexibil se blochează, redeschideți plafonul și apoi închideți-l cu atenție.

#### ! INDICAȚIE Deteriorarea clanței

- ▶ Aveți grijă că levierul de pe partea șoferului și a înșoțitorului este agățat peste clanță.

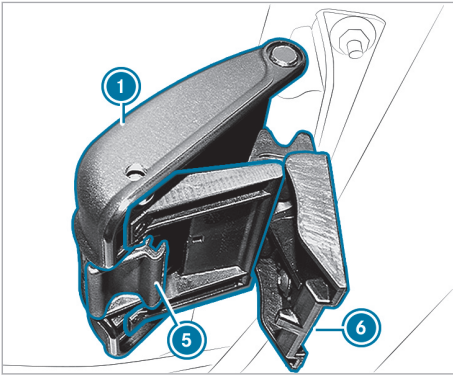

▶ **Blocarea acoperișului elevabil:** agățați leverul ⑥ pe partea șoferului și a însoțitorului în locașul ⑤.

▶ Rabatați în jos mânerul ① până la anclanșare. Acoperișul elevabil este blocat.

ⓘ Ambele mâneruri trebuie să fie anclanșate corespunzător și cu zgomot. Dacă un mâner nu este anclanșat corespunzător, nu aveți voie să circulați cu autovehiculul. Contactați Mercedes-Benz Service24h. Numerele de telefon ale Mercedes-Benz Service24h le găsiți pe o etichetă în zona de urcare a ușii șoferului și în caietul de revizie al autovehiculului. Hotline-ul de service vă stă la dispoziție non-stop.

▶ Trageți lateral de mâner ① pentru a verifica blocarea acestuia.

▶ Dacă mânerul ① se deschide brusc, deschideți-l în întregime și apoi rabatați-l din nou în jos până la anclanșare.

▶ Repetați verificarea până când mânerul nu se mai deschide prin tragere laterală. Acoperișul elevabil este blocat.

▶ Plasați lațul în siguranță.

### Retragerea și extinderea acoperișului elevabil electric (EASY UP)

**⚠ AVERTIZARE** Pericol de blocare la operarea acoperișului elevabil de către copii

În cazul în care copiii operează acoperișul elevabil, aceștia se pot prinde, în special atunci când sunt nesupravegheați.

- ▶ Nu lăsați niciodată copiii nesupravegheați în autovehicul.
- ▶ La părăsirea autovehiculului, luați întotdeauna cheia cu dumneavoastră și încuiați autovehiculul.

**⚠ AVERTIZARE** Pericol de înțepenire la închiderea acoperișului elevabil

Părți ale corpului pot fi înțepenite.

- ▶ Asigurați-vă la închidere că nu se află părți ale corpului în zona de închidere.
- ▶ Nu interveniți în partea mecanică a acoperișului.
- ▶ Dacă s-a înțepenit cineva, deschideți imediat acoperișul elevabil.

**⚠ INDICAȚIE** Deteriorarea burdufului flexibil prin înțepenire

Burduful flexibil se poate mișca foarte tare la presiune ridicată sau scăzută.

Dacă burduful flexibil se înțepenește între caroserie și plafon, atunci se poate deteriora.

- ▶ Deschideți un geam sau o ușă înainte de operarea acoperișului elevabil.
- ▶ Îndepărtați crengi și alte obiecte de pe burduful flexibil înainte de închiderea acoperișului elevabil.
- ▶ Rabatați în jos cadrul patului și aliniați salteaua înainte de închiderea acoperișului elevabil.

**⚠ INDICAȚIE** Pagube datorate supraîncălzirii lămpilor de citit

Lămpile de citit activate se pot supraîncălzi în cazul acoperișului elevabil închis.

Componentele din imediata apropiere pot fi deteriorate datorită căldurii excesive.

- ▶ Dezactivați și lăsați să se răcească lămpile de citit înainte de închiderea acoperișului elevabil.

### Premise

- În autovehicul există cel puțin un geam lateral sau o ușă deschisă.
- Cheia este în contact în poziția 2.
- Motorul este oprit.

- i** Dacă apare o defecțiune în sistemul electric, puteți închide acoperișul elevabil cu o acțiune în avarie (→ Pagina 22).

Sistem Multimedia:

- ↳ Mercedes-Benz Advanced Control Unit  
 ▶▶ Locuire ▶▶ Acoperiș elevabil

#### Extindere:

- ▶ Selectați **Extindeți** și țineți apăsat. Motorul de propulsie se decuplează.



apare în bara de unelte menu.

#### Retragere:

- ▶ Asigurați-vă că autovehiculul stă perfect pe orizontală. Altfel este posibil ca acoperișul elevabil să nu se închidă corect.
- ▶ Asigurați-vă că nu există crengi sau obiecte pe plafon.
- ▶ Stingeți lămpile de citit.
- ▶ Deconectați toți consumatorii din portul USB de pe acoperișul elevabil.
- ▶ Asigurați-vă că nu există obiecte în spațiul îngust dintre plasa de protecție insecte și fermoar.
- ▶ Închideți fermoarul geamului din acoperișul elevabil.
- ▶ Îndepărtați toate obiectele de pe cadrul patului.
- ▶ Rabatați în jos cadrul patului și aliniați saltea (→ Pagina 38).
- ▶ Asigurați-vă că lămpile de citit nu ating cadrul din aluminiu și sunt lipite de plafon.
- ▶ Selectați **Retrageți** și țineți apăsat. Acoperișul elevabil se oprește automat după  $\frac{2}{3}$  din parcurs.
- ▶ Asigurați-vă din exterior că burduful flexibil nu este blocat. Dacă burduful flexibil este blocat, extindeți plafonul și apoi retrageți-l din nou.
- ▶ Selectați **Retrageți** și țineți apăsat. Motorul de propulsie se decuplează.



dispare din bara de unelte menu.

Acoperișul elevabil este blocat.

- i** Dacă acoperișul elevabil nu este blocat și porniți motorul, se aude un sunet de avertizare continuu ca avertizare de pornire.
- ▶ Asigurați-vă că burduful flexibil nu este blocat între plafon și caroserie.

## Operarea acționării în avarie a acoperișului elevabil electric

- !** **INDICAȚIE** Deteriorarea burdufului flexibil prin înțepenire

Burduful flexibil se poate mișca foarte tare la presiune ridicată sau scăzută.

Dacă burduful flexibil se înțepenește între caroserie și plafon, atunci se poate deteriora.

- ▶ Deschideți un geam sau o ușă înainte de operarea acoperișului elevabil.
- ▶ Îndepărtați crengi și alte obiecte de pe burduful flexibil înainte de închiderea acoperișului elevabil.
- ▶ Rabatați în jos cadrul patului și aliniați saltea înainte de închiderea acoperișului elevabil.

- !** **INDICAȚIE** Pagube datorate supraîncălzirii lămpilor de citit

Lămpile de citit activate se pot supraîncălzi în cazul acoperișului elevabil închis.

Componentele din imediata apropiere pot fi deteriorate datorită căldurii excesive.

- ▶ Dezactivați și lăsați să se răcească lămpile de citit înainte de închiderea acoperișului elevabil.

- !** **INDICAȚIE** Deteriorarea acoperișului elevabil prin înțepenire

Dacă acoperișul elevabil se înțepenește la coborâre, se poate deteriora.

- ▶ Coborâți cu prudență acoperișul elevabil. În acest sens fie coborâți ambele părți constant, fie alternativ fiecare parte cu maxim 10 cm.
- ▶ Verificați de mai multe ori dacă acoperișul elevabil coboară constant pe ambele părți.

Sistem Multimedia:

- ↳ Mercedes-Benz Advanced Control Unit  
 ▶▶ Locuire ▶▶ Acoperiș elevabil

Acoperișul elevabil electric nu se mai derulează uniform după o defecțiune a sistemului electric. Totuși, acoperișul elevabil se poate derula cu ajutorul unei acționări în avarie.



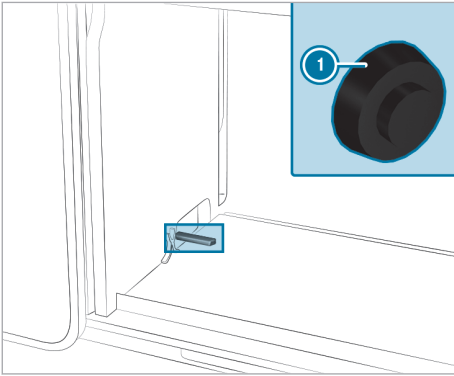

Tasta pentru activarea acționării în avarie ① se află în dulap, sub plita pe gaz, în decupajul pentru supapa de închidere a recipientului de apă menajeră (perete lateral stânga).

① Acționarea în avarie funcționează și în cazul panoului de comandă deteriorat sau defect.

Suprafețele de operare ale MBAC preiau următoarele funcții:

- **Extindeți:** coborâți acoperișul elevabil pe partea dreaptă.
- **Retrageți:** coborâți acoperișul elevabil pe partea stângă.

- ▶ Asigurați-vă că nu există crengi sau obiecte pe plafon.
- ▶ Deconectați toți consumatorii din portul USB de pe acoperișul elevabil.
- ▶ Asigurați-vă că nu există obiecte în spațiul îngust dintre plasa de protecție insecte și fermoar.
- ▶ Închideți fermoarul geamului din acoperișul elevabil.
- ▶ Îndepărtați toate obiectele de pe cadrul patului.
- ▶ Rabatați în jos cadrul patului și aliniați saltea (→ Pagina 38).
- ▶ Asigurați-vă că lămpile de citit nu ating cadrul din aluminiu și sunt lipite de plafon.
- ▶ Rotiți cheia în contact în poziția 2.
- ▶ Deschideți dulapul de sub plita pe gaz.
- ▶ Apăsăți timp de 3 secunde tasta pentru activarea acționării în avarie. Se aude un sunet de semnal.

① Trebuie să porniți procedura de închidere prin intermediul MBAC în decurs de 15 secunde.

▶ Selectați alternativ **Retrageți** și **Extindeți** astfel încât acoperișul elevabil să fie coborât în trepte.

▶ Continuați procedura până când acoperișul elevabil este închis complet.

① Dacă acoperișul elevabil nu se închide cu acționarea în avarie, contactați Mercedes-Benz Service24h. Numerele de telefon ale Mercedes-Benz Service24h le găsiți pe o etichetă în zona de urcare a ușii șoferului și în caietul de revizii al autovehiculului. Hotline-ul de service vă stă la dispoziție non-stop.

▶ **Extinderea din nou a acoperișului elevabil:** Extindeți în mod uzual acoperișul elevabil (→ Pagina 21).

▶ **Retragerea din nou a acoperișului elevabil:** Retrageți în mod uzual acoperișul elevabil (→ Pagina 21).

① Dacă acoperișul elevabil nu se poate extinde și retrage din nou, este posibil să nu fie blocat. Contactați Mercedes-Benz Service24h. Numerele de telefon ale Mercedes-Benz Service24h le găsiți pe o etichetă în zona de urcare a ușii șoferului și în caietul de revizii al autovehiculului. Hotline-ul de service vă stă la dispoziție non-stop.

### Remediere probleme cu acoperișul elevabil

#### Se declanșează un sunet de avertizare continuu.

Cauze posibile:

- Avertizare de pornire. Acoperișul elevabil electric este deschis și motorul rulează.
- ▶ Opriți motorul.
- ▶ Rotiți cheia în contact în poziția 2.
- ▶ Închideți acoperișul elevabil electric.

#### Acoperișul elevabil se oprește din mișcare. Un sunet de avertizare răsună de cinci sau șase ori în decurs de o secundă.

Cauze posibile:

- Sarcina plafonului este depășită.
- Acoperișul elevabil este încărcat neuniform.

- ▶ Verificați sarcina plafonului și distribuția încărcăturii plafonului.
- ▶ Redistribuiți încărcătura dacă este cazul.
- ▶ Dacă problema nu dispare, dispuneți verificarea acoperișului elevabil într-un atelier de specialitate autorizat.

### **Acoperișul elevabil nu poate fi operat, un sunet de avertizare răsună timp de cinci secunde.**

Cauze posibile:

- Decuplare de siguranță. Ați deschis și închis prea des consecutiv acoperișul elevabil.
- ▶ Așteptați zece minute.
- ▶ Verificați dacă acoperișul elevabil se poate acționa.
- ▶ Dacă problema nu dispare, dispuneți verificarea acoperișului elevabil într-un atelier de specialitate autorizat.

### **Acoperișul elevabil nu poate fi operat. Răsună un sunet de avertizare atât timp cât apăsați tasta de la MBAC (Mercedes-Benz Advanced Control).**

Cauze posibile:

- Tensiunea bateriei suplimentare se află în afara intervalului nominal.
- ▶ Verificați tensiunea bateriei.
- ▶ Dacă tensiunea bateriei este în intervalul nominal, dispuneți verificarea acoperișului elevabil într-un atelier de specialitate autorizat.
- ▶ Încărcați bateria suplimentară în cazul unei tensiuni insuficiente (→ Pagina 58).

### **Acoperișul elevabil nu se blochează.**

Cauze posibile:

- Autovehiculul nu stă perfect orizontal.
- ▶ Redeschideți acoperișul elevabil circa 10 cm.
- ▶ Cu ajutorul unei a doua persoane, apăsați prudent de sus pe acoperișul elevabil.
- ▶ Repetați procedura de închidere.

### **Acoperișul elevabil nu poate fi operat.**

Cauze posibile:

- Acoperișul elevabil s-a decuplat din cauza tensiunii insuficiente.
- ▶ Încărcați bateria auxiliară (→ Pagina 58).

### **Acoperișul elevabil nu poate fi operat.**

Cauze posibile:

- Ați apăsat o tastă de la MBAC de mai mult de cinci ori la rând în decurs de cinci secunde. De aceea, funcția tastei s-a blocat.
- ▶ Așteptați trei minute.
- ▶ Apăsați din nou tasta.

### **Acoperișul elevabil nu poate fi operat.**

Cauze posibile:

- Siguranța electrică este defectă.
- ▶ Înlocuiți siguranța electrică .
- ▶ Verificați la un atelier de specialitate autorizat cauza defectării siguranței.

### **Acoperișul elevabil nu poate fi operat.**

Cauze posibile:

- Sistemul electric este defect.
- ▶ Închideți și asigurați acoperișul elevabil cu ajutorul acționării de avarie .
- ▶ Verificați sistemul electric într-un atelier de specialitate autorizat.

### **Acoperișul elevabil nu poate fi închis nici cu acționarea de avarie.**

Cauze posibile:

- Un motor electric din acoperișul elevabil este deteriorat.
- ▶ Verificați și reparați sistemul electric într-un atelier de specialitate autorizat.

## **Trapă culisantă**

### **Indicații cu privire la trapa culisantă**

**▲ AVERTIZARE** Pericol de blocare la deschiderea și închiderea trapei glisante

Pot fi prinse părți ale corpului în zona de mișcare.

- ▶ La deschidere și închidere, asigurați-vă că nu se află părți ale corpului în zona de deplasare.
- ▶ Dacă cineva rămâne blocat, eliberați imediat tasta.

sau

- ▶ Apăsați tasta scurt în orice direcție în timpul procesului de închidere automată.  
Se oprește deschiderea sau închiderea.

**⚠ AVERTISMENT** Pericol de blocare la operarea trapei glisante de către copii

În cazul în care copiii operează trapa glisantă, se pot bloca, în special dacă sunt nesupravegheați.

- ▶ Nu lăsați niciodată copiii nesupravegheați în autovehicul.
- ▶ La părăsirea autovehiculului, luați întotdeauna cheia cu dumneavoastră și încuiați autovehiculul.

Autovehiculul dumneavoastră poate fi echipat cu o trapă culisantă.

**! INDICAȚIE** Perturbare a funcționării din cauza zăpezii și gheții

Zăpada și gheața pot cauza perturbări ale funcționării trapei glisante.

- ▶ Deschideți trapa culisantă numai dacă nu este acoperită de zăpadă și gheață.

**! INDICAȚIE** Sistem electronic al autovehiculului deteriorat de apa care a pătruns în habitacul

Când trapa culisantă este deschisă, poate pătrunde apă în autovehicul.

Apa din habitacul poate deteriora sistemul electronic al autovehiculului.

- ▶ Trapa culisantă nu se închide automat la încuierea autovehiculului. Închideți trapa culisantă înainte să ieșiți din autovehicul.
- ▶ Asigurați-vă că trapa culisantă este închisă când curățați autovehiculul.
- ▶ Deschideți trapa culisantă doar când este uscată.

**! INDICAȚIE** Deteriorarea trapei culisante panoramice din cauza suporturilor bagaje acoperiș neomologate

Dacă se deschide trapa culisantă panoramică cu un suport bagaje pentru acoperiș neverificat și autorizat de către Mercedes-Benz,

aceasta poate fi deteriorată de către suportul bagaje pentru acoperiș.

- ▶ Deschideți numai atunci trapa panoramică culisantă cu suportul bagaje pentru acoperiș montat, dacă acesta este verificat și autorizat de către Mercedes-Benz.

Pentru a permite ventilarea habitacului se poate ridica trapa culisantă panoramică.

**! INDICAȚIE** Deteriorări în habitacul cauzate de acumularea de apă

Pe trapa culisantă se poate acumula apă de ploaie sau rouă. La deschiderea trapei culisante poate pătrunde apă în autovehicul.

- ▶ Deschideți trapa culisantă abia după o deplasare de câțiva metri, când apa acumulată s-a scurs.

**! INDICAȚIE** Deteriorări la trapa culisantă cauzate de înălțimea de trecere redusă

Cu trapa culisantă deschisă, autovehiculul are o înălțime de 2,04 m.

- ▶ Țineți cont înălțimea adecvată de trecere, dacă deschideți trapa panoramică deex. în garaje sau parcări acoperite.

**! INDICAȚIE** Spargerea componentelor din sticlă cauzată de trapa culisantă deteriorată

Sticla se poate sparge din cauza presiunii de pe ramă.

- ▶ Nu exercitați presiune pe rama trapei culisante.

**! INDICAȚIE** Deteriorări la ruloul parasolar cauzate de către curenții de aer din timpul deplasării

Ruloul parasolar închis poate fi deteriorat de către curenții de aer din timpul deplasării.

- ▶ Deschideți ruloul parasolar complet atunci când trapa culisantă este deschisă.

- ❗ Cu trapa culisantă deschisă, pe lângă zgomotele obișnuite de curent de aer, se pot genera și zgomote de rezonanță. Acestea sunt condiționate de micile variații de presiune din interiorul habitaculului. Pentru a reduce sau pentru a înlătura aceste zgomote, modificați poziția trapei culisante sau deschideți puțin geamul lateral.

## Deschiderea și închiderea trapei culisante

Sistem Multimedia:

- ↳ Mercedes-Benz Advanced Control Unit  
 ▶▶ Locuire ▶▶ Trapă culisantă

Puteți opera trapa culisantă și atunci când contactul este decuplat.

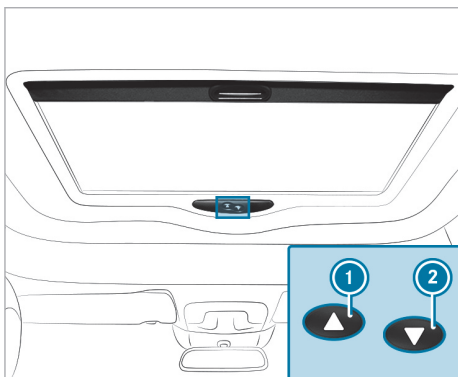

- ▶ **Deschidere:** apăsați scurt tasta ①.
- ▶ **Închidere:** apăsați scurt tasta ②.
- ▶ **Oprire:** apăsați scurt tasta ① sau ②.
- ▶ **Poziție basculată:** apăsați tasta ① și mențineți-o apăsată până când s-a atins poziția maximă de basculare.  
Trapa culisantă se oprește timp de circa o secundă.
- ▶ **Deschidere cu MBAC:** selectați [Deschidere](#).
- ▶ **Închidere cu MBAC:** selectați [Închidere](#).
- ▶ **Oprire cu MBAC:** selectați scurt [Deschidere](#) sau [Închidere](#).
- ▶ **Rabatere cu MBAC:** selectați și țineți apăsat [Deschidere](#) până când se atinge poziția maximă de rabatare.

## Deschiderea și închiderea ruloului parasolar din trapa culisantă

Premise

- Trapa culisantă este închisă.

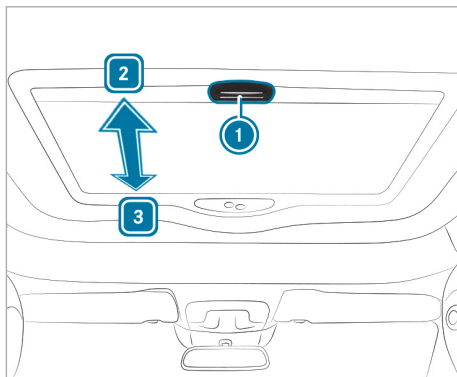

- ▶ **Închideți ruloul parasolar:** trageți mânerul ① în direcția săgeții ③.
- ▶ **Deschideți ruloul parasolar:** trageți mânerul ① în direcția săgeții ②.

## Remediere probleme trapă culisantă

**⚠ AVERTIZARE** Pericol de prindere sau de moarte la reînchiderea trapei culisante

La reînchiderea trapei culisante imediat după blocare sau reglare, trapa culisantă se închide cu putere mai mare.

- ▶ Aveți grijă, să nu se afle nicio parte a corpului în raza de închidere.
- ▶ Dacă cineva rămâne blocat, eliberați imediat tasta.

sau

- ▶ Apăsați scurt tasta în orice direcție în timpul procesului de închidere automată.  
Procesul de închidere este oprit.

**Trapa culisantă nu se poate deschide sau închide.**

Cauze posibile:

- Bateria auxiliară este goală (→ Pagina 58).
- ▶ Încărcați bateria suplimentară.

### Trapa culisantă nu se poate deschide sau închide.

Cauze posibile:

- Există o defecțiune pe circuitul electric. Siguranța electrică este defectă.

▶ Înlocuiți siguranța electrică .

### Trapa culisantă nu se poate deschide sau închide.

▶ Dispuneți verificarea bateriei auxiliare și a siguranței electrice într-un atelier de service de specialitate autorizat.

### Trapa culisantă nu poate fi închisă, iar cauza nu este vizibilă pentru dumneavoastră.

Cauze posibile:

- Dacă trapa culisantă este obstrucționată în timpul închiderii și se redeschide ușor:
- ▶ imediat după blocare apăsați din nou atât de mult tasta ② până când trapa culisantă este închisă.

### Trapa culisantă nu este etanșă.

Cauze posibile:

- În garnitura de etanșare există murdărie.
- ▶ Îndepărtați murdăria din garnitura de etanșare.
- ▶ Curățați garnitura de etanșare cu o lavetă umedă.
- ▶ Aplicați pe garnitura de etanșare un lubrifiant (spray cu silicon) fără unsoare.

### Trapa culisantă nu este etanșă.

Cauze posibile:

- Dacă trapa culisantă își pierde din nou etanșitatea:
- ▶ solicitați verificarea trapei culisante la un atelier de specialitate autorizat.

### Informații despre fereastra pivotantă

Fereastra pivotantă din spate dreapta poate fi operată și în cazul aprinderii oprite, astfel încât o puteți deschide și închide în orice moment.

Informații suplimentare despre fereastra pivotantă găsiți în manualul utilizatorului al autovehiculului.

### Deblocare și blocare încuietori pentru mobilă

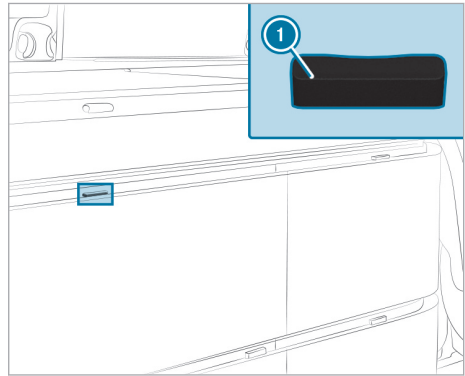

Încuietore de mobilă sertar (exemplu)

- ① Manetă de deblocare

Toate compartimentele de depozitare din dulapul chicinetei, toate sertarele și clapetele sunt prevăzute cu încuietore de mobilă. Acestea împiedică deschiderea lor neintenționată în timpul deplasării.

▶ **Deblocare:** Apăsați maneta de deblocare dorită ①.

Respectivul compartiment se va debloca.

▶ **Blocare:** Împingeți sertarul, ușa culisantă sau clapeta până la opritor.

### Deschiderea și închiderea ruloului parasolar

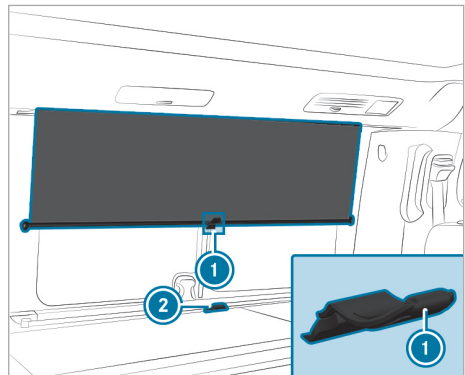

Toate geamurile din spațiul pentru pasageri sunt dotate cu rulouri parasolare opace. Ridicați toate rulourile parasolare înainte de a porni la drum. În caz contrar, acestea pot sări din suporturi și pot

fi deteriorate. În plus, rulourile parasolare trase ar obtura vizibilitatea în spate sau în lateral.

▶ **Tragerea rulourilor parasolare:** trageți în jos ruloul parasolar ținând de bucla din mijloc ❶ și agățați-l în suport ❷.

▶ **Ridicarea ruloului parasolar:** desprindeți bucla ❶ din suport ❷ și ghidați ruloul parasolar în sus.

❶ Respectați instrucțiunile de întreținere a rulourilor parasolare (→ Pagina 69).

### Fixarea perdelei în cabina șoferului

Pentru întunecarea cabinei șoferului, autovehiculul dumneavoastră este dotat cu o perdea pentru cabina șoferului.

❶ Înainte de fixarea perdelei cabinei șoferului trebuie ca parbrizul să fie curat pe dinăuntru. Astfel evitați amprente și asigurați un reazâm ferm al ambelor ventuze.

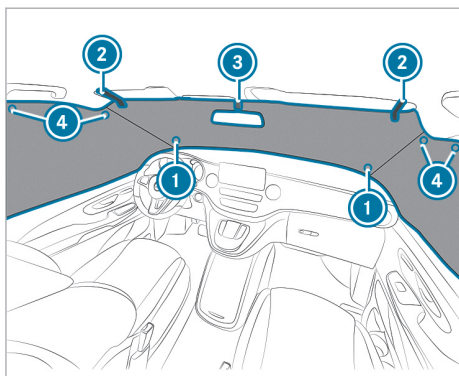

▶ Apăsăți pe interior ambele ventuze ❶ ale părții lungi a perdelei cabinei șoferului în unghiurile de jos ale parbrizului.

▶ Rabatați în față parasolarele.

▶ Așezați lațurile perdelei cabinei șoferului ❷ în jurul parasolarelor și închideți decupajul pentru oglinda interioară cu banda velcro ❸.

▶ Fixați perdeaua cabinei șoferului cu câte două ventuze ❹ în partea de sus de geamurile laterale ale ușilor din față.

❶ Țineți cont de indicațiile de întreținere pentru perdeaua cabinei șoferului (→ Pagina 69).

**Combi-nație scaun-cușetă****Indicații cu privire la combinația scaun-cușetă**

**⚠️ AVERTIZARE** Pericol de rănire sau de moarte din cauza poziției incorecte a scaunului

Dacă spătarul scaunului nu se află în poziție aproape dreaptă, centura de siguranță nu oferă protecția la reținere conform destinației.

Puteți aluneca sub centura de siguranță și vă puteți răni.

- ▶ Reglați corect scaunul înainte de pornirea în cursă.
- ▶ Aveți întotdeauna grijă ca spătarul scaunului să se afle în poziție aproape dreaptă și centura de siguranță să fie așezată peste mijlocul umărului.

Combi-nația scaun-cușetă oferă locuri pe scaune pentru două persoane. Puteți regla electric înclinarea spătarului scaunului și adaptarea conturului. Dacă așezați spătarul scaunului orizontal, obțineți împreună cu extensia pentru pat o suprafață de așezare continuă. Nu vă deplasați cu spătarul scaunului înclinat puternic spre înapoi.

Respectați de asemenea informațiile de bază și indicațiile de siguranță de pe scaune (consultați manualul utilizatorului autovehiculului).

**Reglarea spătarului scaunului și adaptarea conturului**

**⚠️ AVERTIZARE** Pericol de prindere la reglarea scaunului

Dacă reglați un scaun, dumneavoastră puteți fi strivit, sau puteți strivi pasagerii, deex. de șinele de ghidare ale scaunului.

- ▶ Asigurați-vă că în momentul reglării unui scaun nu se află nicio parte a corpului în zona de acțiune a scaunului.

**⚠️ AVERTIZARE** Pericol de prindere a mâinilor, dacă reglarea scaunelor se face de către copii

În cazul în care copiii reglează scaunele, ei își pot prinde mâinile, în special dacă sunt nesupravegheați.

- ▶ La părăsirea autovehiculului, luați întotdeauna cheia cu dumneavoastră și blocați autovehiculul.
- ▶ Nu lăsați niciodată copiii nesupravegheați în autovehicul.

- ⓘ Dacă comutatoarele sunt apăstate de mai multe ori necontrolat, prea mult sau prea des, atunci o protecție la joc blochează funcționarea comutatorului. După un minut, protecția la joc este anulată și spătarul scaunului poate fi reglat din nou.
- ⓘ Spătarul scaunului poate fi reglat cu contactul decuplat.

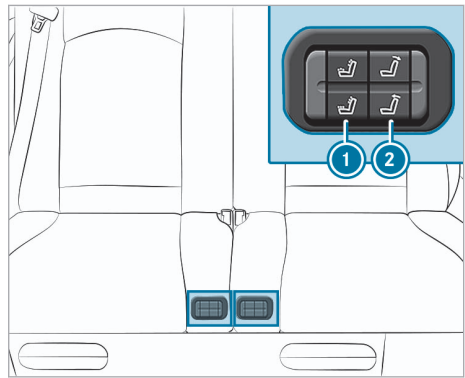

- ▶ **Reglarea spătarului scaunului:** apăsați sus sau jos pe comutator ②. Spătarul scaunului coboară sau se ridică în poziție verticală.

De la o înclinare a spătarului de aproximativ 45° auziți un zgomot de pompă. O pompă scoate automat aerul din suportii laterali ca să se formeze o suprafață de așezare plată.

- ⓘ Dacă în timpul reglajului se întrerupe sursa de alimentare, ulterior sistemul electronic al combinației scaun-cușetă este perturbat. Atunci trebuie să ajustați din nou combinația scaun-cușetă (→ Pagina 32).
- ▶ **Setare adaptare contur:** apăsați pe partea de sus sau de jos a comutatorului ①. Suportii laterali ai spătarului și ai suprafeței scaunului sunt umflați sau dezumflați.
- ⓘ Dacă zgomotul de pompă se încheie, a fost atinsă conturarea maximă a suportilor laterali.

## Deplasarea combinației scaun-cușetă

**⚠ AVERTIZARE** Pericol de rănire prin deplasarea combinației scaun-cușetă în timpul rulării

Dacă deplasați combinația scaun-cușetă în timpul rulării, aceasta se poate deplasa în mod sacadat cu totul neașteptat, deex. la frânare.

Vă puteți prinde sau vă puteți lovi de componente ale habitaculului sau de alți ocupanți ai autovehiculului.

- ▶ De aceea veți deplasa combinația scaun-cușetă numai cu autovehiculul în staționare.
- ▶ Asigurați-vă ca, după deplasare, combinația scaun-cușetă să fie blocată.

**⚠ AVERTIZARE** Pericol de prindere la reglarea banchetei spate

Dacă reglați un scaun, dumneavoastră vă puteți prinde pe dumneavoastră sau pe un pasager, deex. la șinele de ghidare ale banchetei spate.

- ▶ Asigurați-vă că în momentul reglării unui scaun, nu are nimeni nicio parte a corpului în zona de mișcare a scaunului.

**⚠ AVERTIZARE** Pericol de vătămare cauzat de efectul de protecție redus al airbag-ului de geam

Dacă părăsiți poziția scaunului din zona marcată, airbag-ul de geam nu-și mai poate desfășura în mod optim efectul său de protecție.

Efectul de protecție al airbag-ului de geam scade gradual iar după caz se poate anula complet.

- ▶ Blocați combinația scaun-cușetă în cadrul zonei marcate de pe șina de ghidare.

**⚠ AVERTIZARE** Pericol de rănire datorită distanței prea mici între ocupanții autovehiculului și scaunul față

Dacă poziționați scaunele din spate sau bancheta din spate în afara marcajelor de pe șina de ghidare, atunci ocupantul autovehiculului se poate lovi cu capul de scaunul din față.

- ▶ Păstrați o distanță minimă de 5 cm între genunchii respectivului pasager și scaunul aflat în față sa.

## Poziționarea scaunului în zona optimă de protecție

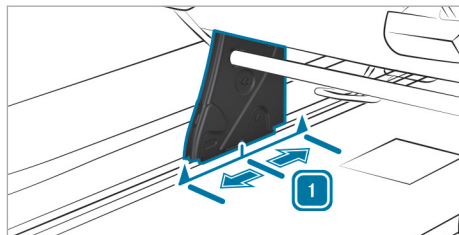

Pornind din poziția de bază **1** puteți deplasa combinația scaun-cușetă pentru pasager înainte sau înapoi cu câte 5 cm. Aveți în vedere reducerea spațiului pentru genunchii pasagerilor, care sporește pericolul de rănire la frânare.

- i** Dacă prindeți și deplasați combinația scaun-cușetă numai de capacul din plastic al compartimentelor de depozitare, puteți rupe capacul. Pentru a deplasa combinația scaun-cușetă, prindeți întotdeauna suportul metallic al cadrului scaunului. La deplasare, asigurați-vă că spațiul din fața și din spatele combinației scaun-cușetă este liber și că niciun obiect nu poate fi prins.

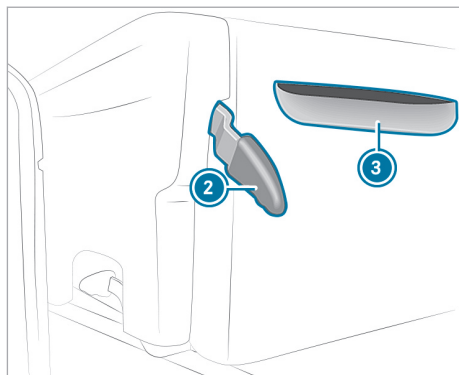

Înainte de a putea deplasa combinația scaun-cușetă trebuie să demontați un scaun individual suplimentar sau un scaun spate suplimentar. Acest lucru depinde de varianta autovehiculului și de echipare (consultați manualul utilizatorului autovehiculului).



- ⓘ Când glisierile rândului anterior de scaune din spate se află prea în spate în șinele de ghidare, combinația scaun-cușetă nu poate fi deplasată în față. În acest caz, utilizați mânerul glisierelor pentru deplasarea acestora (→ Pagina 34).

Păstrați ancorarea scaunului din podeaua autovehiculului curată și fără obiecte. Astfel garantați o fixare sigură a combinației scaun-cușetă. Poziția de bază a ancorării scaunului este marcată pe șinele de ghidare.

- ▶ Dacă combinația scaun-cușetă urmează să fie deplasată în zona mesei culisante, aduceți masa culisantă în poziția de mers (→ Pagina 37).
- ▶ Trageți mânerul ② în sus până la opritor și țineți-l tras. Combinația scaun-cușetă este acum deblocată.
- ▶ Prindeți suportul metalic al combinației scaun-cușetă prin orificiul ③ și deplasați combinația scaun-cușetă.
- ▶ Eliberați maneta ②.
- ▶ Blocajul se fixează automat.
- ▶ Trageți de combinația scaun-cușetă și verificați blocarea.

## Montarea și demontarea cușetei

**⚠ AVERTIZARE** Pericol de vătămare și de moarte cauzat de utilizarea cușetei în timpul deplasării

Ocupantul autovehiculului de pe cușetă nu poate fi reținut.

- ▶ Utilizați cușeta doar atunci când autovehiculul este staționat.

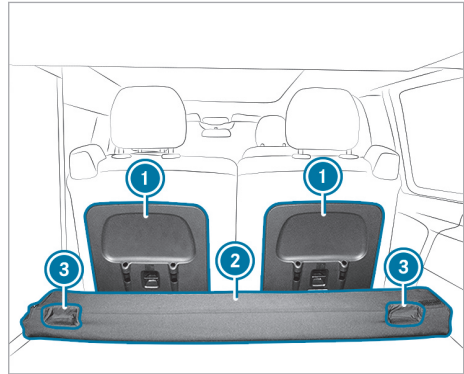

Vizualizare combinație scaun-cușetă din spate

- ① Suport pentru tetieră
- ② Extensie pat
- ③ Decupaj pentru retractor centură

- ⓘ La montarea și demontarea cușetei, asigurați-vă că nimeni nu este prins.

- ▶ **Montare:** Rabatați partea scurtă a extensiei patului ② în sus (→ Pagina 35).
- ▶ Aduceți masa culisantă în poziția de mers (→ Pagina 37).
- ▶ Deplasați înainte combinația scaun-cușetă până la marcajul de pe șina de ghidare din față (→ Pagina 30).
- ▶ Demontați tetierele combinației scaun-cușetă.
- ▶ Introduceți tetierele rotite cu 180° în suportul ① de pe partea din spate a combinației scaun-cușetă.
- ▶ Așezați orizontal spătarele scaunelor.
- ⓘ Dacă puteți deplasa spătarele scaunelor prea mult în jos, sistemul electronic al combinației scaun-cușetă se dereglează. Atunci trebuie să ajustați din nou combinația scaun-cușetă (→ Pagina 32).
- ▶ Rabatați partea scurtă a extensiei patului ② în jos (→ Pagina 35).
- ▶ **Demontare:** Rabatați partea scurtă a extensiei patului ② în sus (→ Pagina 35).
- ▶ Așezați spătarul în poziție verticală.
- ▶ Introduceți tetierele combinației scaun-cușetă.
- ⓘ Dacă utilizați alte tetiere decât cele ale combinației scaun-cușetă, este posibil ca acestea să nu mai fie detașabile.

## Reglarea combinației scaun-cușetă

**⚠ AVERTIZARE** Pericol de prindere la reglarea scaunului

Dacă reglați un scaun, dumneavoastră puteți fi strivit, sau puteți strivi pasagerii, deex. de șinele de ghidare ale scaunului.

▶ Asigurați-vă că în momentul reglării unui scaun nu se află nicio parte a corpului în zona de acțiune a scaunului.

Dacă spătarul scaunelor se deplasează prea mult în jos față de poziția lor orizontală, sistemul electronic al combinației scaun-cușetă se dereglează. Cu ajutorul tastei Reset puteți reseta sistemul electronic și să-l reglați apoi din nou.

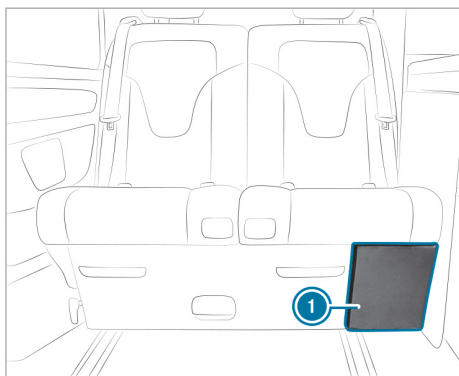

Tasta Reset se află sub combinația scaun-cușetă de pe partea șoferului, în zona sistemului pentru încărcături voluminoase ①.

- ▶ Aduceți ambele spătare în poziție aproape verticală.
- ▶ Sistemul pentru încărcături voluminoase ① se deschide (→ Pagina 64).

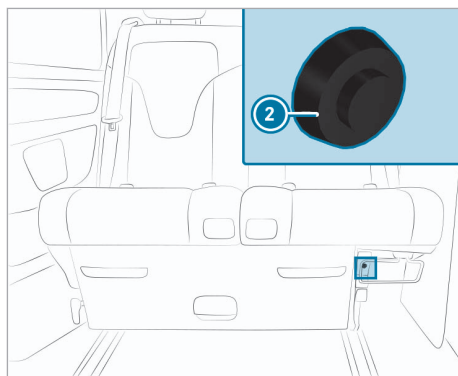

- ▶ Apăsăți tasta Reset ② din partea stângă. Ambele spătare se deplasează automat în față și se opresc la limitatorul mecanic.
- ▶ Deplasați ambele spătare cu cca. 20 cm în spate. Combinația scaun-cușetă este acum reglată.

## Demontare și montare combinație scaun cușetă

### Demontare

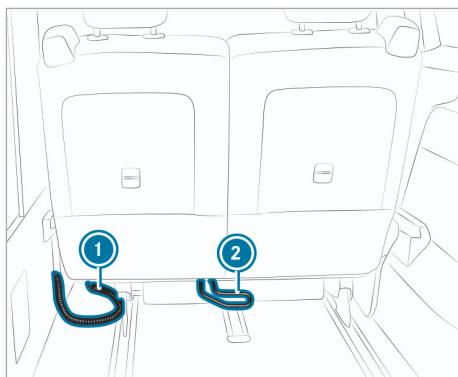

- ① Cablu de conectare
- ② Mâner

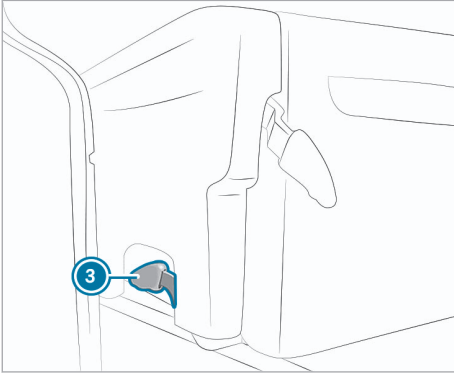

### ③ Manetă

- ❗ Combi-nația scaun-cușetă are o greutate de aproximativ 79 kg. Solicitați ajutorul unei alte persoane.
- ▶ Scoateți compartimentul de depozitare (→ Pagina 63).
- ▶ Scoateți capacul de acoperire al sistemului pentru încărcături voluminoase (→ Pagina 64).
- ▶ Împingeți combinația scaun-cușetă în față până când aceasta poate fi rabatată în față (→ Pagina 30).
- ▶ Eliberați piedica rotativă a steckerului și scoateți steckerul cablului de conectare ❶. Conexiunea electrică a combinației scaun-cușetă este deconectată.
- ▶ Rabatați mânerul ❷ în sus. Țineți cont la bascularea combinației scaun-cușetă să nu fie nimeni prins. Combi-nația scaun-cușetă se ridică în spate din șinele de ghidare și se baculară în față.
- ▶ Trageți mânerul ❸ pe ambele părți ale combinației scaun-cușetă în sus. Combi-nația scaun-cușetă este deblocată.
- ▶ Scoateți combinația scaun-cușetă din autovehicul.

## Montare

**⚠ AVERTIZARE** Pericol de accident- și de rănire când scaunul nu este fixat corect

Dacă scaunul nu este fixat corect, acesta poate sări în timpul rulajului.

- ▶ Asigurați-vă întotdeauna că toate scaunele sunt fixate conform descrierii.

Păstrați ancorarea scaunului din podeaua autovehiculului curată și fără obiecte. Astfel garantați o fixare sigură a combinației scaun-cușetă.

- ❗ Combi-nația scaun-cușetă are o greutate de aproximativ 79 kg. Solicitați ajutorul unei alte persoane.
- ▶ Scoateți compartimentul de depozitare (→ Pagina 63).
- ▶ Scoateți capacul de acoperire al sistemului pentru încărcături voluminoase (→ Pagina 64).
- ▶ Introduceți combinația scaun-cușetă rabatată în față în glisiera scaunului și fixați-o.
- ❗ Dacă o glisieră a scaunului s-a deplasat în timpul demontării, atunci glisierile din șinele de ghidare nu mai sunt paralele. Atunci combinația scaun-cușetă nu mai poate fi introdusă și fixată. Deplasați mai întâi glisierile în poziția corectă (→ Pagina 34).
- ▶ Rabatați combinația scaun-cușetă în spate și fixați-o. Țineți cont la bascularea combinației scaun-cușetă să nu fie nimeni prins. Mânerul ❷ se rabatează în jos în direcția podelei autovehiculului. Combi-nația scaun-cușetă este blocată.
- ▶ Conectați cablul de conectare ❶ și strângeți piedica rotativă a steckerului.
- ▶ Deplasați combinația scaun-cușetă în poziția dorită și fixați-o (→ Pagina 30).
- ▶ Montați compartimentul de depozitare (→ Pagina 32).
- ▶ Montați capacul de acoperire al sistemului pentru încărcături voluminoase.

## Mâner de glisieră

### Informații privind mânerul glisierii

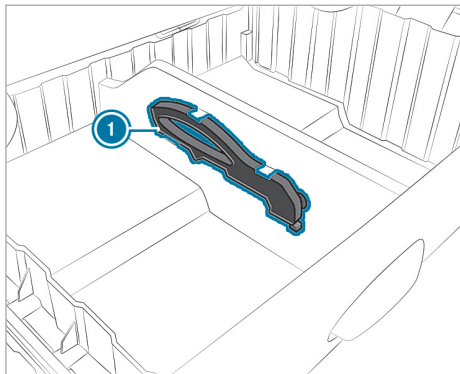

#### 1 Mâner de glisieră

La demontarea combinației scaun-cușetă a unei banchete din spate sau a unui scaun, glisiera se poate deplasa într-o șină de ghidare. Astfel, glisierile nu se mai află paralel în șinele de ghidare. Dacă glisierile din șinele de ghidare nu se află în aceeași poziție, nu mai puteți monta dispozitivul de așezare respectiv.

Cu mânerul 1 puteți deplasa glisiera în poziția corectă și o puteți deschide și închide închizătorile cu fantă cu capătul mânerului. Mânerul se află în compartimentul de depozitare de la combinația scaun-cușetă.

### Deplasarea glisierii

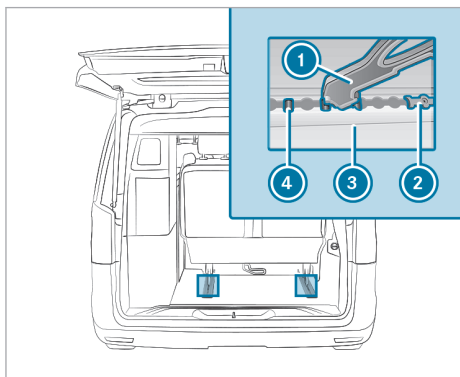

- ▶ Așezați vârful mânerului 1 pe bolțul din mijloc 4.
- ▶ Basculați mânerul 1 în jos pe glisieră.

- ▶ Împingeți glisiera 2 cu mânerul 1 în șina de ghidare 3.
- ▶ Glisiera este deblocată 2.
- ▶ Deplasați și blocați glisiera 2 în poziția corectă.
- ▶ Trageți mânerul 1 în sus de la bolțul central 4.

## Remediere probleme cu combinația scaun-cușetă

### Spătarul scaunului și ajustarea conturului tapițeriei nu se pot regla.

Cauze posibile:

- Combinația scaun-cușetă nu este funcțională din cauza tensiunii insuficiente.
- ▶ Ajustați separat spătarele scaunelor combinației scaun-cușetă.
- ▶ Încărcați bateria auxiliară (→ Pagina 58).

### Spătarul scaunului și ajustarea conturului tapițeriei nu se pot regla.

Cauze posibile:

- Siguranța electrică este defectă.
- ▶ Înlocuiți siguranța electrică .
- ▶ Verificați la un atelier de specialitate autorizat cauza defectării siguranței.

### Spătarul scaunului și ajustarea conturului tapițeriei nu se pot regla.

Cauze posibile:

- Cablul de conectare este deconectat.
- ▶ Verificați cablul de conectare și mufa electrică (→ Pagina 32).

### Spătarul scaunului și ajustarea conturului tapițeriei nu se pot regla.

Cauze posibile:

- La alinierea spătarului scaunului există o greutate (deex. un geamantan) pe spătar.
- ▶ Îndepărtați greutatea.

### Spătarul scaunului și ajustarea conturului tapițeriei nu se pot regla.

Cauze posibile:

- Comutatorul pentru reglarea spătarului scaunului a fost apăsat de peste 25 de ori în decurs de 50 secunde.

▶ Așteptați și încercați din nou după un minut.

### Spătarul scaunului și ajustarea conturului tapițeriei nu se pot regla.

Cauze posibile:

- Comutatorul pentru reglarea spătarului scaunului a fost apăsat timp de peste 30 secunde.

▶ Așteptați și încercați din nou după un minut.

### Spătarele scaunelor se reglează prea mult în jos.

Cauze posibile:

- Sistemul electronic este defect.

▶ Ajustați combinația scaun-cușetă (→ Pagina 32).

## Extensie pat

### Reglarea poziției înclinate

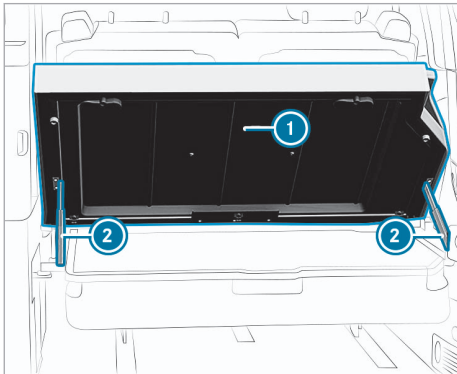

▶ **Poziție înclinată ridicată:** basculați extensia pat ① în poziția dorită până când șina de blocare ② se fixează ferm.

▶ **Poziție înclinată orizontală:** basculați extensia pat ① în poziția cea mai înaltă, după care înapoi în poziția orizontală.

### Rabatare în sus și în jos a extensiei patului

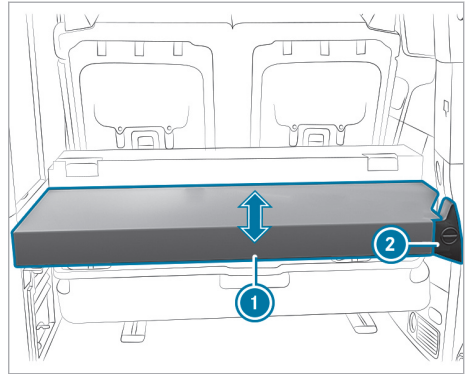

### Pliere

- ▶ Goliți geanta de transport.
- ▶ Rabatați partea scurtă a extensiei patului în sus ①.
- ▶ Rotiți butonul ② în sensul acelor de ceasornic și rabatați extensia patului de etrier spre spătarul combinației scaun-cușetă.
- ▶ Fixați extensia patului de tetiera dreaptă cu centura de fixare de pe etrier.

### Rabatare în jos

- ▶ Desfaceți centura de fixare de pe tetiera dreaptă.
- ▶ Rabatați extensia patului în jos și rotiți butonul ② în sens contrar acelor de ceasornic.
- ▶ Rabatați partea scurtă a extensiei patului în jos ①.

### Montare și demontare extensie pat

**⚠ AVERTIZARE** Pericol de rănire prin răsturnarea sau alunecarea extensiei patului

Extensia patului este foarte grea și poate să vă alunece foarte ușor din mână la montarea sau demontarea ei. Extensia patului poate să vă cadă pe picioare sau poate să vă strivească anumite părți ale corpului, deex. mâinile.

- ▶ Montarea și demontarea extensiei patului se va face cu ajutorul a cel puțin unei alte persoane.
- ▶ La montare și demontare purtați mănuși antiderapante.

**! INDICAȚIE** Deteriorarea extensiei patului la montare și demontare

Extensia patului este foarte grea și poate să cadă la montarea sau demontarea ei și să sufere daune.

- ▶ Montarea și demontarea extensiei patului se va face cu ajutorul a cel puțin unei alte persoane.
- ▶ La montare și demontare purtați mănuși antiderapante.

### Demontare

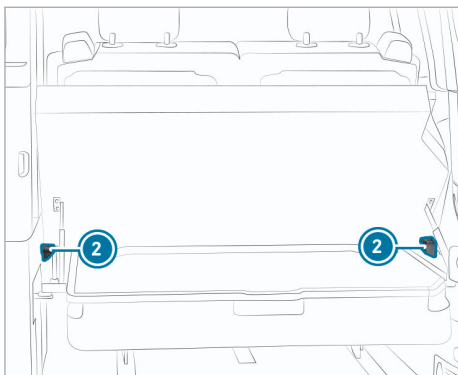
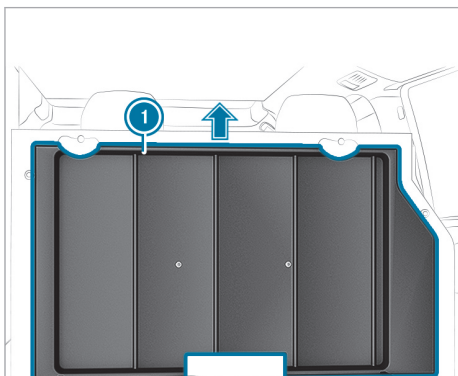

- ▶ Scoateți scaunele și masa de camping (→ Pagina 65).
- ▶ Rabatați în sus extensia patului ① și scoateți-o pe verticală din locașurile ② aflate în peretele autovehiculului.

### Montare

- ▶ Așezați extensia patului ① în locașurile ② din peretele autovehiculului și lăsați-o cu atenție în jos.

### Împărțire extensie pat

Pentru a obține o suprafață de depozitare plată, unitară, partea scurtă a extensiei patului poate fi înlăturată individual.

- ▶ Deschideți fermoarul și înlăturați partea scurtă a extensiei patului.

### Indicații cu privire la bancheta spate suplimentară

**! INDICAȚIE** Deteriorare cauzată de frecare cotierelor de dulapul bucătăriei

Dacă este montată o banchetă spate suplimentară în direcția de mers, atunci cotiera se poate freca de dulapul bucătăriei și panourile de pe dulap vor fi deteriorate.

- ▶ Înaintea montării banchetei spate suplimentare în direcția de mers, demontați cotierile într-un atelier de service de specialitate.

Pentru montarea banchetei spate suplimentară în poziția vis-a-vis, cotierile pot rămâne montate (vezi manualul de utilizare al autovehiculului).

La montarea banchetei spate suplimentară aveți grijă la poziționarea scaunelor în zona optimă de protecție (→ Pagina 30).

### Masă culisantă

#### Depliere masă culisantă

**! INDICAȚIE** Deteriorări din cauza deplierii excesive a tăbliei mesei

Prin deplierea excesivă a tăbliei mesei poate fi deteriorat stratul de plastic al dulapului de bucătărie.

- ▶ Tăblia mesei nu trebuie depliată cu mai mult de 5° peste linia orizontală.

Între banchetă și chicineta se află o masă culisantă rabatabilă.

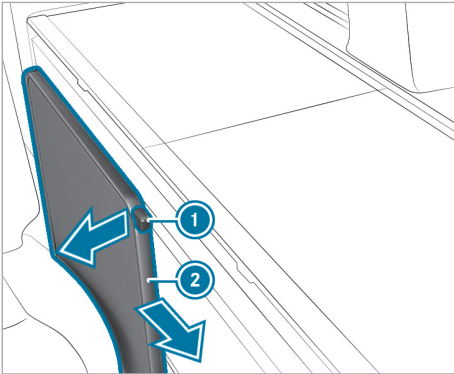

▶ Trageți maneta de deblocare ① și trageți masa culisantă ② în față.

ⓘ Puteți instala masa în orice poziție. Un limitator mecanic blochează cursa de deplasare spre înainte.

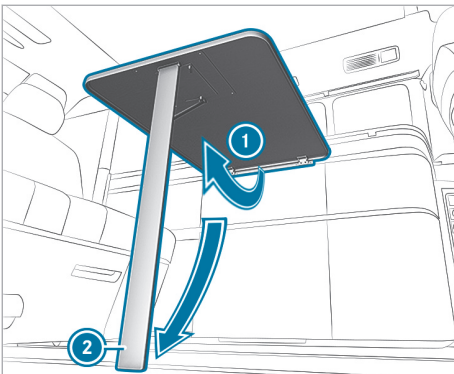

- ▶ Ridicați tăblia mesei ①.
- ▶ Rabatați piciorul mesei ② în jos până când se blochează în poziție.
- ▶ Coborâți tăblia mesei ①.
- ▶ Asigurați-vă că piciorul mesei ② stă vertical.

### Închidere masă culisantă

**⚠ AVERTIZARE** Pericol de rănire prin proiectarea mesei culisante

Masa culisantă depliată poate fi proiectată prin spațiul interior.

▶ Înainte de a porni la drum, aduceți masa culisantă în poziția de deplasare.

▶ Asigurați-vă de faptul că masa culisantă este blocată.

**!** **INDICAȚIE** Deteriorări din cauza deplierii excesive a tăbliei mesei

Prin deplierea excesivă a tăbliei mesei poate fi deteriorat stratul de plastic al dulapului de bucătărie.

▶ Tăblia mesei nu trebuie depliată cu mai mult de 5° peste linia orizontală.

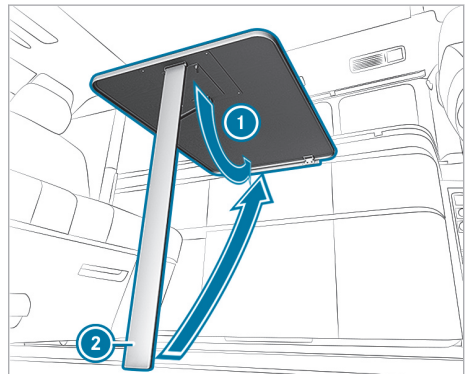

- ▶ Ridicați suportul mesei ①.
- ▶ Închideți suportul mesei ②.
- ▶ Rabatați suportul mesei ① cu atenție în jos.
- ▶ Împingeți masa culisantă în spate până când aceasta se fixează.

### Pat sub plafon

#### Indicații cu privire la patul de sub plafon

**⚠ AVERTIZARE** Pericol de rănire- și de moarte la utilizarea cușetei fără plasă de siguranță

Un ocupant al autovehiculului nu poate fi reținut fără o plasă de siguranță montată.

Înainte ca un pasager să folosească cușeta montați plasa de siguranță.

Țineți cont la utilizarea patului de sub plafon cu plasă de siguranță în timpul rulajului de prevederile legale și de legile specifice țării.

ⓘ Puteți solicita patul de sub plafon cu maximum 200 kg.

**! INDICAȚIE** Deteriorarea suprafeței scaunului și a cotivei la călcarea pe acestea

Cotierele se pot rupe iar sistemul de senzori din suprafața scaunelor din față poate fi deteriorat.

- ▶ Nu utilizați ca treaptă, la urcarea și coborârea din patul de sub plafon, cotierele și suprafața centrală a scaunelor din față.
- ▶ Călcați doar pe marginea stabilă a suprafețelor scaunelor.

**! INDICAȚIE** Deteriorarea burdufului flexibil cauzat de sprijinirea de acesta

Prin sprijinire, burduful flexibil și etanșarea pot fi deteriorate.

Astfel poate intra în autovehicul umiditate și umezeală când plouă torențial.

- ▶ Nu vă sprijiniți de burduful flexibil al acoperișului elevabil și nu sprijiniți obiecte de acesta.

Patul de sub plafon oferă spațiu pentru două persoane.

Pentru a vă urca pe patul de sub plafon, puteți călca pe un scaun din față fixat. Pentru aceasta călcați doar pe marginea lată și stabilă a suprafeței scaunului și sprijiniți-vă de marginea patului.

Dacă se află persoane în patul de sub plafon, atunci tensionați plasa de siguranță (→ Pagina 38).

### Rabatați în sus patul de sub plafon

**! AVERTIZARE** Pericol de accidentare din cauza cadrului ridicat în sus al patului asigurat greșit

Dacă nu ancorați cadrul ridicat în sus al patului așa cum este descris, acesta poate să cadă, să lovească o persoană și să încleșteze părți ale corpului.

- ▶ Asigurați-vă întotdeauna că cadrul ridicat în sus al patului este ancorat conform instrucțiunilor în centurile de fixare.

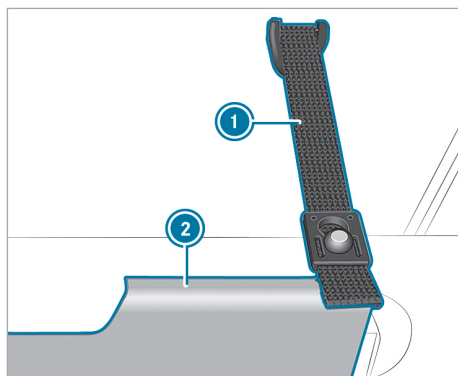

Centură de fixare pentru cadrul patului (exemplu - partea stângă a autovehiculului)

Dacă rabatați în sus patul de sub plafon având acoperișul elevabil deschis, atunci obțineți o libertate mai mare a capului în zona de locuire.

- ① Plasa de siguranță poate rămâne fixată la rabatarea în sus (→ Pagina 38).
- ▶ Rabatați în sus cadrul patului ② din față și fixați cu centurile de fixare ① în stânga și dreapta acoperișului elevabil.
- ▶ **Alinierea saltelei:** aliniați centrat salteaua pe cadrul patului.

### Montarea plasei de siguranță

Plasa de siguranță protejează împotriva căderii din patul sub plafon.

- ① Nu vă sprijiniți de plasa de siguranță cu întreaga greutate a corpului, deoarece poate ceda.

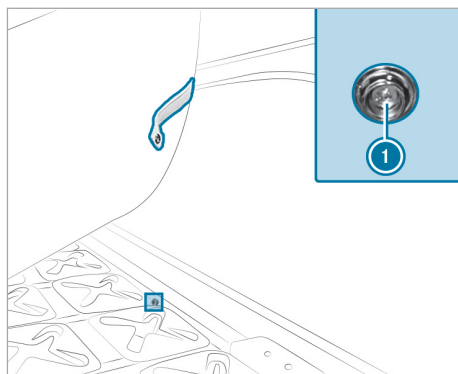



► Ridicați salteaua și fixați plasa de siguranță în butoanele prevăzute în acest scop ① ale cadrului patului.

① Lateral există câte două butoane, iar în partea din față a cadrului patului sunt fixate patru butoane.

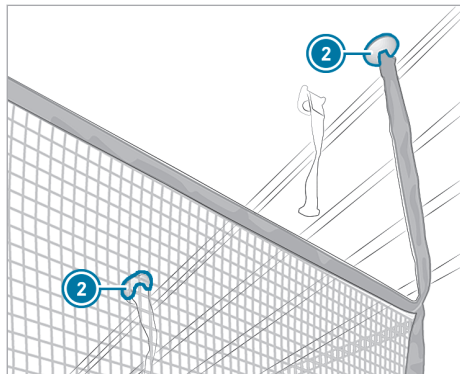

► Apăsați clipsurile de fixare ② în suporturile prevăzute în acest scop pe acoperișul elevabil și blocați-le.

① Dacă închideți acoperișul elevabil, plasa de siguranță poate rămâne fixată. Pentru a urca în sau a ieși din patul sub plafon, trebuie doar să desfaceți clipsurile de fixare din față.

## Iluminat habitacul

### Privire de ansamblu iluminat habitacul

De lumina interioară aparțin suplimentar pe lângă lămpile autovehiculului următoarele lămpi:

- lămpi de citit în acoperișul elevabil cu reglare a intensității luminii)
- iluminat ambiental chicinetă (pot fi activate manual)
- lămpi cu reglare a intensității luminii în cadrul plafonului între stâlpul B și C (pot fi activate automat și manual)
- lămpi de citit deasupra combinației scaun cușetă (pot fi activate manual)
- lămpi de citit de lângă caseta de depozitare de pe plafon (pot fi activate manual).

Dezactivați peste noapte iluminatul automat din habitacul pentru a nu deranja pasagerii când deschideți o ușă. Țineți cont de informațiile cu privire la iluminatul automat din habitacul (vezi manualul de utilizare al autovehiculului).

- ❗ Puteți activa și dezactiva oricând manual lămpile din cadrul plafonului și de deasupra combinației scaun-cușetă.

### Activare și dezactivare lampă de habitacul de deasupra combinației scaun-cușetă

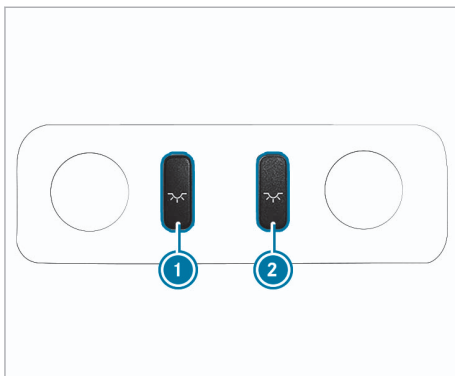

Deasupra combinației scaun-cușetă se află o lampă de habitacul în capitonajul plafonului. Lămpile de citit integrate în dreapta și stânga le activați manual.

- ▶ **Pornire sau oprire lampă de citit:** apăsați tasta corespunzătoare ❶ sau ❷.

## Lămpi în rama plafonului

### Activare și dezactivare lămpi în cadrul plafonului

Sistem Multimedia:

- ↳ Mercedes-Benz Advanced Control Unit  
▶▶ Lumină ▶▶ Lumină principală

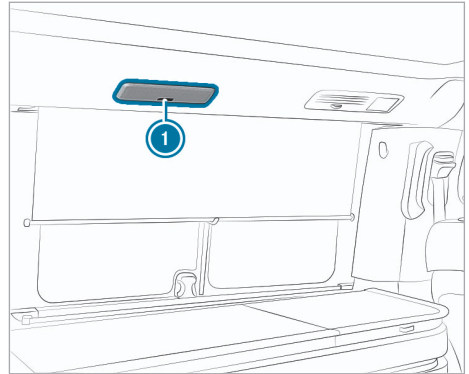

Lămpile cu LED se află pe ambele părți ale autovehiculului între stâlpii B și C din cadrul plafonului. Ambele lămpi cu LED pot fi activate automat și manual. În plus, intensitatea lămpilor cu LED-uri poate fi redusă continuu.

- ▶ **Activare și dezactivare cu MBAC:** selectați .
- ▶ **Activare lămpi cu LED:** apăsați tasta ❶ de la lampa cu LED.
- ▶ **Reducere intensitate lămpi cu LED-uri:** apăsați a doua oară tasta ❶ de la lampa cu LED-uri și mențineți-o apăsată până când ați atins intensitatea dorită a luminii.
- ▶ **Dezactivare lămpi cu LED-uri:** apăsați tasta ❶ de la lampa cu LED-uri a treia oară.
- ❗ Dacă dezactivați lampa cu LED-uri prin intermediul tastei ❶ sau în sistemul Multimedia , atunci vor fi dezactivate ambele lămpi cu LED-uri.

### Setarea lămpilor din cadrul plafonului

Sistem Multimedia:

- ↳ Mercedes-Benz Advanced Control Unit  
▶▶ Lumină ▶▶ Lumină principală

- ▶ **Setare luminozitate:** selectați .
- ▶ Setări luminozitatea.
- ▶ **Setare temperatură de culoare:** selectați .
- ▶ Setări temperatura de culoare.

## Iluminat ambiental

### Activarea și dezactivarea iluminatului ambiental

Sistem Multimedia:

- ↳ Mercedes-Benz Advanced Control Unit
- ▶▶ Lumină ▶▶ Lumină ambientală

Iluminatul ambiental al chicinetei se află pe muchia de jos a blatului de bucătărie.



- ▶ **Activare sau dezactivare iluminat ambiental:** selectați .

De iluminatul ambiental al autovehiculului aparțin iluminatul mânerului ușilor din față și iluminatul barei ornamentale a cockpit-ului (vezi manualul de utilizare al autovehiculului).

### Setarea iluminatului ambiental

Sistem Multimedia:

- ↳ Mercedes-Benz Advanced Control Unit
- ▶▶ Lumină ▶▶ Lumină ambientală

- ▶ **Setare luminozitate:** selectați .
- ▶ Setați luminozitatea.
- ▶ **Setare temperatură de culoare:** selectați .
- ▶ Setați temperatura de culoare.

## Lămpi de citit în acoperișul elevabil

### Activarea și stingerea lămpilor de citit din acoperișul elevabil

- ! **INDICAȚIE** Deteriorare prin lămpile de citit care pătrund în spațiul plafonului

Acoperișul elevabil poate deteriora la închidere lămpile pentru citit sau burduful flexibil.

- ▶ Asigurați-vă înainte să închideți acoperișul elevabil, că lămpile pentru citit nu pătrund în spațiul plafonului.

- ! **INDICAȚIE** Pagube datorate supraîncălzirii lămpilor de citit

Lămpile de citit activate se pot supraîncălzi în cazul acoperișului elevabil închis.

Componentele din imediata apropiere pot fi deteriorate datorită căldurii excesive.

- ▶ Dezactivați și lăsați să se răcească lămpile de citit înainte de închiderea acoperișului elevabil.

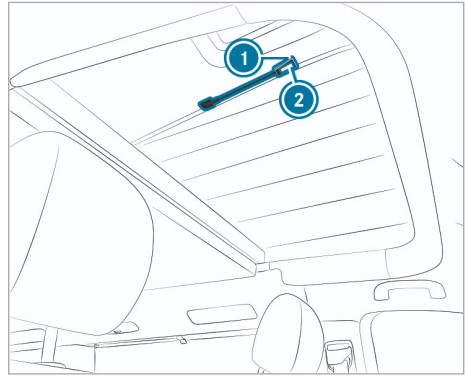

În acoperișul elevabil se află două lămpi de citit ① cu braț flexibil.

- ▶ **Dezactivarea lămpii de citit:** apăsați tasta ②.
- ▶ **Reducerea intensității luminii lămpii de citit:** apăsați din nou tasta ② de la lampa de citit și mențineți-o apăsată.
- ▶ **Dezactivarea lămpii de citit:** apăsați tasta ② a treia oară.

### Activarea și dezactivarea lămpilor din habitacul de lângă caseta de depozitare de pe plafon

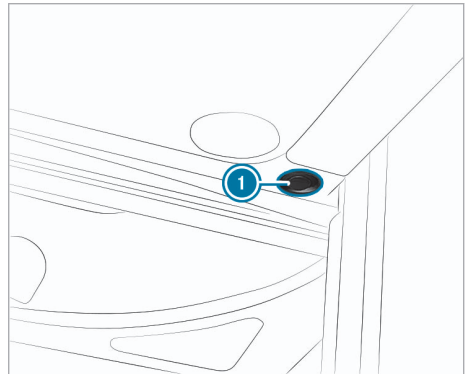

Lămpile de habitacul se află de o parte și de alta a cutiei din plafon și se aprind și sting separat.

- i Lămpile de habitacul sunt alimentate de bateria suplimentară.
- ▶ **Activare:** apăsați comutatorul ① în poziția 1.
- ▶ **Dezactivare:** apăsați comutatorul ① în poziția 0.

## Scenarii lumină

### Informații cu privire la scenariile luminii

Scenariile luminii setează lumină principală și ambientală în diferite scenarii.

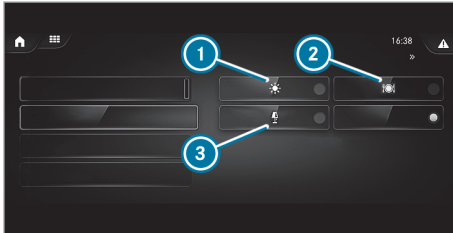

Scenarii lumină

- ① Dynamik: lumina principală
- ② Balance: lumina ambientală și lumina principală
- ③ Komfort: lumină ambientală

### Setarea scenariilor de lumină

Sistem Multimedia:

↳ Mercedes-Benz Advanced Control Unit

» Lumină » Scenariu lumină

- ▶ **Setarea dinamicii:** selectați [Scenariu lumină: dinamic](#).
- ▶ **Setarea balansului:** selectați [Scenariu lumină: balans](#).
- ▶ **Setarea confortului:** selectați [Scenariu lumină: confort](#).
- ▶ **Dezactivarea scenariilor de lumină:** selectați [Dezactivat](#).

ⓘ Dacă dezactivați scenariile de lumină, rămân pornite sursele de lumină. Puteți dezactiva sursele de lumină cu [Toate luminile](#).

## Înlocuirea sursei de lumină

### Lumini la cadrul plafonului

Efectuați schimbarea diodelor luminoase într-un atelier de service de specialitate. În caz contrar puteți deteriora lămpile respective.

### Lămpile iluminatului ambiental

Efectuați schimbarea diodelor luminoase ale iluminatului ambiental într-un atelier de service de specialitate. În caz contrar puteți deteriora lămpile respective și capitonajul habitacului de la spațiul pentru picioare.

## Încalzire staționară (Încalzire suplimentară cu aer cald)

### Indicații cu privire la încălzirea staționară

**⚠ PERICOL** Pericol de moarte din cauza gazelor arse otrăvitoare

În cazul în care țeava de eșapament este obturată sau dacă nu există aerisire corespunzătoare, gazele arse otrăvitoare pot pătrunde în autovehicul, mai ales monoxidul de carbon. Acest lucru se aplică deex. în spații închise sau dacă autovehiculul rămâne blocat în zăpadă.

- ▶ Opriți încălzirea staționară în spații închise care nu sunt prevăzute cu instalație de aspirație, deex. în garaj.
- ▶ Când motorul sau încălzirea suplimentară funcționează, curățați de zăpadă țeava de eșapament și zona autovehiculului.
- ▶ Pentru a asigura aer proaspăt suficient, deschideți o ușă sau o trapă de pe acoperiș pe aceea parte a autovehiculului pe care nu bate vântul.

**⚠ PERICOL** Pericol de moarte cauzat de parcare autovehiculului în locuri neadecvate cu ora de activare a încălzirii staționare preselectată

Dacă nu este asigurată o ventilație suficientă se pot acumula gaze toxice.

Dacă în apropiere există substanțe sau materiale ușor inflamabile, există pericol de incendiu- și explozie!

- ▶ Dacă autovehiculul este parcat în aceste condiții sau în condiții asemănătoare, dezactivați întotdeauna orele de activare preselectate.

**⚠ PERICOL** Pericol cu încălzirea staționară activată cauzat de gazele arse în mar-chiză

Dacă activați încălzirea staționară cu mar-chiza montată, atunci pot ajunge gaze arse în mar-chiză.

- ▶ Dezactivați întotdeauna încălzirea staționară când se află persoane în mar-chiză.

**⚠ AVERTIZARE** Pericol de incendiu din cauza pieselor fierbinți ale încălzirii staționare și a gazelor arse

Materialele inflamabile, deex. frunze, iarbă sau crengi se pot aprinde.

- ▶ În cazul încălzirii staționare pornite asigurați-vă că
  - anumite componente fierbinți ale autovehiculului nu intră în contact cu materiale inflamabile.
  - gazele arse de la conducta finală a eșapamentului a încălzirii staționare care pot ieși nerestricționate.
  - gazele evacuate nu intră în contact cu materialele inflamabile.

**⚠ AVERTIZARE** Pericol de incendiu cauzat de distanța prea redusă față de orificiul de evacuare a încălzirii staționare

La activarea încălzirii staționare, din orificiul de evacuare de pe partea posterioară a dulpului scaunului șoferului poate ieși aer foarte fierbinte.

În imediata vecinătate a orificiului de degajare se poate astfel ajunge la arsuri.

- ▶ Asigurați-vă în permanentă, că toți pasagerii autovehiculului păstrează o distanță suficientă de orificiul de evacuare.

**ⓘ INDICAȚIE** Descărcarea bateriei în urma funcționării încălzirii/ventilației staționare

Funcționarea încălzirii/ventilației staționare solicită bateria.

- ▶ Abia după două aerisiri/ventilări, puteți conduce autovehiculul pe o distanță mai lungă.

**ⓘ INDICAȚIE** Deteriorarea încălzirii suplimentare

Dacă nu utilizați încălzirea suplimentară pentru o perioadă mai lungă de timp, aceasta poate fi deteriorată.

- ▶ Porniți încălzirea suplimentară cel puțin dată pe lună, pentru un durată de aproximativ 10 minute.

**INDICAȚIE** Avarierea încălzirii suplimentare prin supraîncălzire

Dacă este blocat fluxul de aer de încălzire, încălzirea suplimentară se poate supraîncinge și dezactiva.

▶ Nu blocați fluxul de aer de încălzire.

- ① Orificiul de aspirare se află sub scaunul șoferului. Orificiul de evacuare se află pe partea din spate a cutiei scaunului șoferului. Păstrați întotdeauna ambele orificii libere.
- ① Regimul de încălzire este posibil fără restricții până la o altitudine de 2000 m și la opriri scurte la o altitudine de peste 2000 m. Opriri scurte sunt, deex., pauze de odihnă sau treceri printr-un defileu.

Încălzirea staționară funcționează independent de motor și reglează automat temperatura setată. Puteți opera încălzirea staționară prin intermediul MBAC.

Pentru ca încălzirea staționară să funcționeze trebuie îndeplinite următoarele condiții:

- rezervorul de combustibil trebuie să fie plin cel puțin până la nivelul de rezervă
- tensiunea bateriei auxiliare trebuie să fie mai mare de 10,5 V.

### Activare și dezactivare încălzire staționară

Sistem Multimedia:

↳ Mercedes-Benz Advanced Control Unit  
 ▶▶ Locuire ▶▶ Încălzire

▶ **Activare încălzire staționară:** selectați **Încălzire**.

 apare în bara de unelte meniu.

Afișajul stării din suprafața funcțiilor este albastru.

Încălzirea staționară este activată.

- ① După activare, încălzirea staționară are nevoie de trei minute pentru a porni.

▶ **Dezactivare încălzire staționară:** selectați **Încălzire**.

 dispăre din bara de unelte meniu.



Afișajul stării din suprafața funcțiilor nu este albastru.

Încălzirea staționară este dezactivată.

### Setare temperatură interioară

Sistem Multimedia:

↳ Mercedes-Benz Advanced Control Unit  
 ▶▶ Locuire ▶▶ Încălzire

▶ Selectați temperatura dorită cu  și .



### Setare temporizator

Sistem Multimedia:

↳ Mercedes-Benz Advanced Control Unit  
 ▶▶ Locuire ▶▶ Încălzire ▶▶ Com temporiz

- ① Dacă temporizatorul este activat, atunci afișajul stării suprafeței funcțiilor este albastru.

Puteți memora până la patru temporizatoare. Timpii de cuplare activați sunt valabili pentru zilele marcate.

▶ Selectați temperatura dorită cu  și .

▶ Selectați .

Se deschide meniul setărilor.

▶ Setati perioada de timp dorită.

▶ Confirmați cu **OK**.

▶ Selectați zilele dorite.

 apare în bara de unelte meniu.

Încălzirea staționară se activează la ora setată.

▶ **Modificare înregistrare:** selectați  de lângă înregistrare.

▶ **Ștergere înregistrare:** selectați  de lângă înregistrare.

### Setare reducere pe timp de noapte

Sistem Multimedia:

↳ Mercedes-Benz Advanced Control Unit  
 ▶▶ Locuire ▶▶ Încălzire  
 ▶▶ Cobor pe timp de noapte

- ① Dacă reducerea pe timp de noapte este activată, atunci afișajul stării suprafeței funcțiilor este albastru.

▶ Selectați .

Se deschide meniul setărilor.

▶ Selectați temperatura și perioada de timp dorită.

▶ Confirmați cu **OK**.

 apare în bara de unelte meniu.

Reducerea pe timp de noapte este activată la ora setată.

## Chiuvetă

### Folosirea robinetului de apă al chiuvetei

**!** **INDICAȚIE** Deteriorări la pompa de apă cauzate de funcționarea pe uscat

Pompa de apă nu are voie să funcționeze în gol.

Dacă pompa de apă din recipientul de apă proaspătă nu este umplută suficient, atunci aceasta poate fi deteriorată.

▶ Verificați nivelul de umplere al recipientului cu apă proaspătă înainte utilizării.

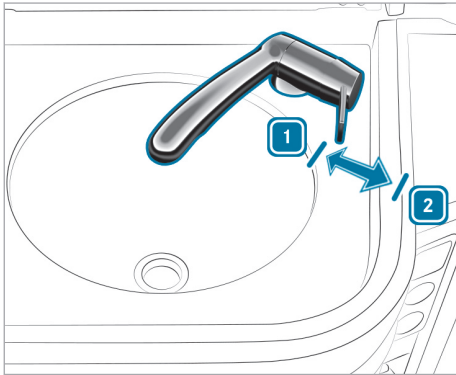

- 1 Închidere
- 2 Deschidere

Chiuveta se află lângă plita pe gaz, în dulapul de bucătărie.

Când folosiți robinetul de apă, respectați următoarele condiții:

- recipientul de apă proaspătă trebuie să aibă suficientă apă (→ Pagina 50).
  - recipientul de apă uzată trebuie să mai aibă loc pentru a prelua apa folosită (→ Pagina 51).
- ▶ Deschideți robinetul de apă **2**.  
Pompa de apă pornește automat.
- i** Puteți bascula robinetul în sus și în jos.
  - i** La un nivel de umplere al recipientului de apă proaspătă sub 25 %, robinetul se închide după 60 de secunde și poate fi deschis din nou ulterior.

### Curățarea scurgerii

Dacă scurgerea chiuvetei este înfundată și apa se scurge greu sau deloc, trebuie să curățați scurgerea.

- ▶ Trageți până la refuz sertarul de sub chiuvetă.
- ▶ Goliți sertarul.

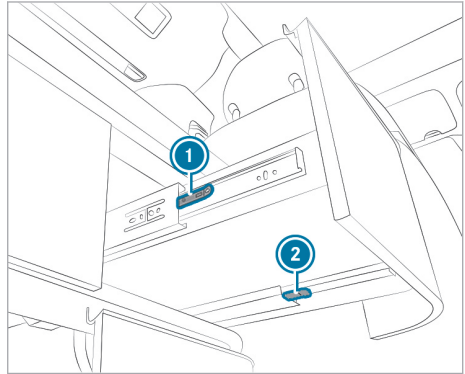

- ▶ Trageți manetele de deblocare **1** și **2** de pe ambele șine de acces.  
Sertarul se desprinde de pe șinele de acces.
- ▶ Trageți prin față sertarul din dulap.

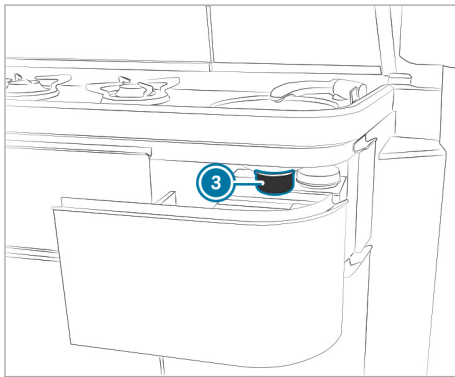
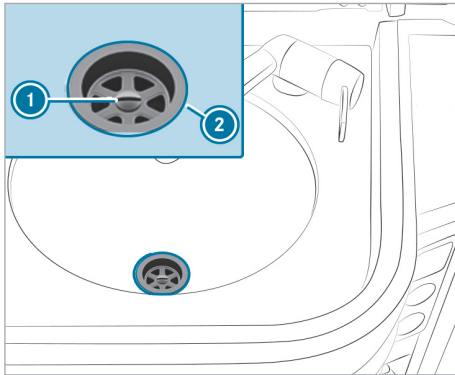

- ❶ Șurub
- ❷ Sita de scurgere cu inel de etanșare
- ❸ Sifon cu inel de etanșare

- ▶ Amplasați un vas de colectare a apei uzate, deex. un lighean, sub sifonul ❸ chiuvetei.
- ▶ Țineți ferm sifonul ❸ și slăbiți șurubul ❶.
- ▶ Scoateți sita de scurgere ❷ cu inelul de etanșare și șurubul ❶ aferent.
- ▶ Detașați inelul de etanșare de pe sifon ❸.
- ▶ Curățați sifonul ❸. Verificați acum dacă sifonul este racordat ferm la furtunul de scurgere.
- ▶ Asamblați scurgerea în ordine inversă. Verificați poziția corectă a inelului de etanșare și strângeți șurubul ❶ numai cu mâna.
- ▶ Împingeți sertarul pe șinele de acces.
- ▶ Închideți sertarul.  
Sertarul se fixează în șinele de acces.

## Plită pe gaz

### Indicații cu privire la plita pe gaz

- ⚠ **PERICOL** Pericol de moarte la o aerisire prea redusă în timpul utilizării plitei pe gaz

Din cauza consumului de oxigen, poate apărea pierderea cunoștinței.

- ▶ În timpul funcționării plitei pe gaz, asigurați o aerisire suficientă.
- ▶ Nu utilizați flăcările aragazului pentru încălzire.

- ⚠ **AVERTIZARE** Pericol de incendiu- și de rănire la manipularea necorespunzătoare a plitei pe gaz

Din cauza unei flăcări deschise, există pericol de incendiu- și de rănire!

- ▶ Nu lăsați niciodată nesupravegheată plita pe gaz activată.
- ▶ Respectați întotdeauna următoarele indicații și indicații de siguranță cu privire la operarea plitei pe gaz.

- 🔥 **INDICAȚIE CU PRIVIRE LA MEDIUL ÎNCONJURĂTOR** Utilizați plita pe gaz doar cu utilizarea optimă a energiei

- ▶ Selectați dimensiunea oalelor cu diametrul între 16 cm și 20 cm.
- ▶ Nu utilizați oale cu fund convex.
- ▶ Așezați oalele central pe flacăra.
- ▶ Dimensiunea adecvată a flăcării flacăra nu ar trebui să se ridice pe lângă fundul oalei sau al tigăii.

- ⚠ **INDICAȚIE** Deteriorarea capacului dulapului de bucătărie

Capacul dulapului de bucătărie poate fi deteriorat în urma utilizării neatențe.

- ▶ Nu puneți obiecte fierbinți pe capac.
- ▶ Închideți capacul dulapului de bucătărie înainte să începeți deplasarea.
- ▶ Deschideți întotdeauna ambele capace al dulapului înainte de a utiliza plita pe gaz.

- În timpul utilizării plitei pe gaz, țineți la distanță materialele inflamabile, mai ales grăsi-



mea sau uleiul. Acest lucru este valabil și pentru obiectele din plastic care pot nu doar să ardă, ci și să se topească.

- Nu încingeți grăsimea sau uleiul prea tare.
- Nu lăsați mânerele oalelor și ale tigăilor să treacă de marginea plitei, ca să nu poată cădea nimic de pe plită.
- Selectați diametrul oalelor și al tigăilor în așa fel încât flacăra să nu treacă de fundul acestora.
- Utilizați doar oale și tigăi cu un diametru maxim de 20 de cm. În caz contrar, capacele din jur și supapa de reglare pot fi deteriorate din cauza căldurii.
- Nu lăsați plita pe gaz nesupravegheată când aceasta funcționează, mai ales când în auto-vehicul se află copii.
- Nu utilizați lavete umede la manipularea oalelor sau a tigăilor, deoarece acesta pot deveni foarte fierbinți.

### Deschiderea și închiderea supapei de închidere a gazului

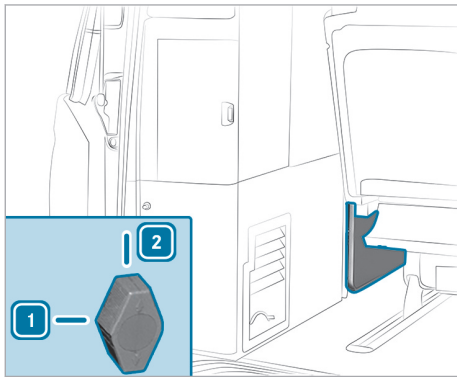

- 1 Deschisă
- 2 Închisă

Supapa de închidere a gazului se află sub lada frigorifică.

- ▶ **Deschidere:** poziționați supapa de închidere a gazului orizontal pe poziția **1**. Supapa de închidere a gazului este deschisă și plita este alimentată cu gaz.
- ▶ **Închidere:** poziționați supapa de închidere a gazului vertical pe poziția **2**.

### Operarea plitei pe gaz

#### Pornirea plitei pe gaz

Plita pe gaz se află lângă chiuvetă, în dulapul de bucătărie.

Înainte de pornirea plitei pe gaz, efectuați următoarele operații preliminare:

- racordați butelia la instalația de gaz
- deschideți supapa principală de închidere a buteliei
- deschideți geamul culisant al chichinetei
- deschideți acoperișul elevabil pentru aerisire forțată.

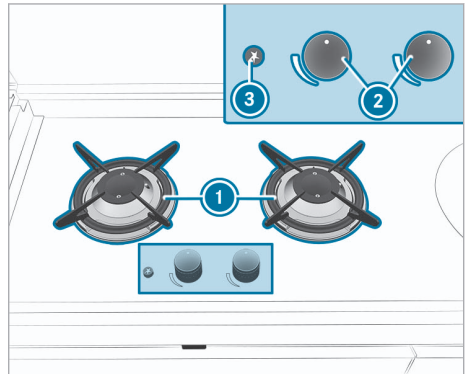

Plită pe gaz

- 1 Plită pe gaz
- 2 Butoane de reglare
- 3 Aprinzător electric

- ▶ Ridicați capacele de pe chiuvetă și plită.
- ▶ Țineți apăsat butonul de reglare **2** aferent ochiului de plită **1** dorit și rotiți-l spre stânga (pe „flacără mare“).
- ▶ Apăsați scurt aprinzătorul electric **3**. Gazul emanat se aprinde.
- ▶ După ce se aprinde flacăra arzătorului, continuați să țineți apăsat butonul de reglare **2** încă cca. 15 secunde. Se va șunta siguranța de aprindere.

**i** Dacă flama arzătorului nu apare imediat, continuați să rotiți butonul spre dreapta (flacără mică) și repetați operația de aprindere.

#### Oprirea plitei pe gaz

- ▶ Aduceți butonul de reglare **2** în poziția zero.

- ▶ Poziționați supapa de închidere gaz pentru plita pe gaz vertical pe **2**.  
Supapa de închidere a gazului este închisă.
- ▶ Așteptați să se răcească plita.
- ▶ Dacă este cazul, închideți capacele de pe chiuvetă și plită.
- ▶ Înainte de a porni la drum, închideți supapa principală de izolare a buteliei (→ Pagina 47).

### Reglarea flăcării:

- ▶ Rotiți butonul de reglare **2**.
  - Spre dreapta – flăcără redusă
  - Spre stânga – flăcără mare
- i** Nu este permis ca flăcără să iasă pe lângă oala sau tigaia de gătit.

### Ladă frigorifică

#### Indicații cu privire la lada frigorifică

Lada frigorifică funcționează cu agentul refrigerent R-134a. Agentul refrigerent R-134a conține gaze de seră fluorurate.

Lucrările de service, ca deex. umplerea cu agent refrigerent sau înlocuirea componentelor, se vor efectua doar de către un atelier de service de specialitate. Trebuie respectate în acest sens toate normele în vigoare, precum norma SAE J639.

Dispuneți efectuarea oricăror lucrări la lada frigorifică de către un atelier de service specializat.



#### INDICAȚIE CU PRIVIRE LA MEDIUL ÎNCONJURĂTOR Utilizare maximă de energie a lăzii frigorifice

- ▶ Răciți lada frigorifică înainte să depozitați alimente în interiorul ei. Atunci alimentele vor fi răcite imediat.
- ▶ Nu depozitați alimente calde în lada frigorifică. Lăsați alimentele calde să se răcească înainte să le depozitați în lada frigorifică.
- ▶ Pentru a evita formarea de gheață, nu deschideți lada frigorifică dacă nu este necesar. Gheața reduce randamentul și scade puterea de răcire a lăzii frigorifice.
- ▶ Nu umpleți lada frigorifică până la refuz. În caz contrar, circulația aerului de răcire este afectată.

### Pornirea și oprirea lăzii frigorifice

Sistem Multimedia:

- ↳ Mercedes-Benz Advanced Control Unit
- ▶ Locuire ▶ Ladă frigorifică

- ▶ Selectați **Pornire ladă frigorifică:** . apare în bara de unelte meniu. Afișajul stării din câmpul de funcții este albastru. Ladă frigorifică este conectată.
- ▶ Selectați **Oprire ladă frigorifică:** . dispăre din bara de unelte meniu. Afișajul stării din câmpul de funcții nu este albastru. Ladă frigorifică este deconectată.
- i** Dacă ați deconectat lada frigorifică, compresorul poate porni abia după trei minute.

### Setarea trepte de răcire

Sistem Multimedia:

- ↳ Mercedes-Benz Advanced Control Unit
- ▶ Locuire ▶ Ladă frigorifică

- ▶ Porniți lada frigorifică (→ Pagina 48). Afișajul prezintă treapta de răcire setată momentan.
- ▶ Setati treapta de răcire prin și .

Puteți seta următoarele trepte de răcire:

- 1 (cca. 8 °C)
- 2 (cca. 5 °C)
- 3 (cca. 1 °C)
- 4 (cca. -3 °C)
- 5 (cca. -10 °C)
- 6 (cca. -18 °C)

- i** Începând cu treapta 3 de răcire, în bara de unelte meniu apare și obiectele pot îngheța în lada frigorifică.

Temperatura de răcire depinde de:

- temperatura mediului ambiant
- gradul de umplere al lăzii frigorifice
- frecvența deschiderii acesteia.

De aceea, verificați regulat temperatura de răcire. Temperaturile de răcire aproximative se măsoară la 10 cm de podeaua lăzii frigorifice.

## Remediere probleme cu lada frigorifică

Unele defecte sunt afișate sub formă de mesaje de avertizare pe display-ul sistemului Multimedia.

### apare roșu pe display-ul sistemului Multimedia.

Ladă frigorifică.

Cauze posibile:

- Temperatura lăzii frigorifice depășește 20 °C.
- ▶ Verificați dacă este închis capacul lăzii frigorifice.
- ▶ Decuplați și recuplați lada frigorifică.
- ▶ Dacă mesajul de avertizare persistă, adresați-vă unui atelier de service de specialitate.

### apare roșu pe display-ul sistemului Multimedia.

Temperatura lăzii frigorifice poate fi setată pe 1 sau 6.

Cauze posibile:

- Senzorul de temperatură al lăzii frigorifice este defect. Lada frigorifică poate fi folosită doar în regim permanent.
- ▶ Apelați la un atelier de specialitate pentru verificarea senzorului de temperatură.

### Lada frigorifică se deconectează automat sau nu poate fi conectată.

Cauze posibile:

- Lada frigorifică s-a deconectat din cauza tensiunii insuficiente.
- ▶ Încărcați bateria suplimentară (→ Pagina 58).

### Lada frigorifică se deconectează automat sau nu poate fi conectată.

Cauze posibile:

- Siguranța electrică este defectă.
- ▶ Înlocuiți siguranța electrică (→ Pagina 59).
- ▶ Verificați la un atelier de specialitate autorizat cauza defectării siguranței.

## Alimentare cu apă

### Recipient apă proaspătă

#### Indicații cu privire la recipientul cu apă proaspătă

**! INDICAȚIE** Deteriorări la pompa de apă cauzate de funcționarea pe uscat

Pompa de apă nu are voie să funcționeze în gol.

Dacă pompa de apă din recipientul de apă proaspătă nu este umplută suficient, atunci aceasta poate fi deteriorată.

▶ Verificați nivelul de umplere al recipientului cu apă proaspătă înaintea utilizării.

**! INDICAȚIE** Pagube la alimentarea cu apă din cauza înghețului

Apa din recipientul de apă proaspătă și de apă uzată poate îngheța pe timp de iarnă și recipientele se pot deteriora.

▶ Dacă alimentarea cu apă nu este necesară pe timpul iernii, goliți recipientul de apă proaspătă și de apă uzată.

Pompa de apă din recipientul cu apă proaspătă pompează apă la robinetul chiuvetei și la racordul pentru dușul exterior din zona din spate. Pompa de apă se activează automat la utilizarea consumatorului respectiv.

Dacă există dubii legate de puritatea apei, adăugați ca precauție substanțe pentru dezinfectarea apei proaspete. Dezinfectant găsiți în magazinele de camping și în farmacii.

#### Afișare nivel de umplere a recipientului cu apă proaspătă

Sistem Multimedia:

- ↳ Mercedes-Benz Advanced Control Unit
- ▶▶ Alimentare ▶▶ Apă proaspătă
- ▶ Selectați Apă proaspătă.

Display-ul afișează nivelul de umplere al recipientului cu apă proaspătă. 100 % indică un recipient cu apă proaspătă plin. Dacă este afișat 25 % atunci în recipient se mai află aproximativ 9 l de apă proaspătă.

**i** La un nivel de umplere al recipientului cu apă proaspătă sub 25 %, se afișează permanent  în culoarea roșie în bara de unelte meniu a MBAC.

## Umplerea recipientului de apă proaspătă

**! INDICAȚIE** Pericol de deteriorare cauzat de sistemul de alimentare cu presiune

Dacă recipientul cu apă proaspătă este umplut cu un sistem de alimentare cu presiune, atunci habitaclul poate fi inundat și deteriorat.

▶ Nu utilizați cu un sistem de alimentare cu presiune la umplerea recipientului cu apă proaspătă.

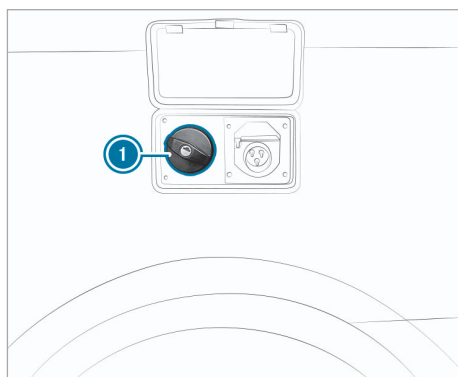

Ștuțul de umplere pentru recipientul de apă proaspătă **1** se află în spatele clapetei de service din zona din spate a părții șoferului.

- ▶ Rabatați în sus clapeta de service.
- ▶ Deblocați cu cheia capacul de pe ștuțul de umplere **1**.
- ▶ Rotiți spre stânga capacul și scoateți-l.
- ▶ Umpleți cu apă proaspătă.
- ▶ Așezați capacul pe ștuțul de umplere **1** și rotiți la dreapta până la primul opritor.
- ▶ Închideți capacul cu cheia.
- ▶ Închideți clapeta de service și apăsați pe ambele părți, astfel încât să se prindă ambele ciocuri de prindere.

**i** În cazul deplasărilor pe serpentine și dacă recipientul de apă proaspătă este plin, mici cantități de apă proaspătă pot ieși prin aerisirea forțată pe lângă capac.

#### Golirea recipientului de apă proaspătă

Dacă nu utilizați apa timp de mai multe zile, goliți recipientul de apă proaspătă.

- ▶ Poziționați autovehiculul pe un teren orizontal pentru a goli complet recipientul de apă proaspătă.
- ▶ Deschideți robinetul chiuvetei.

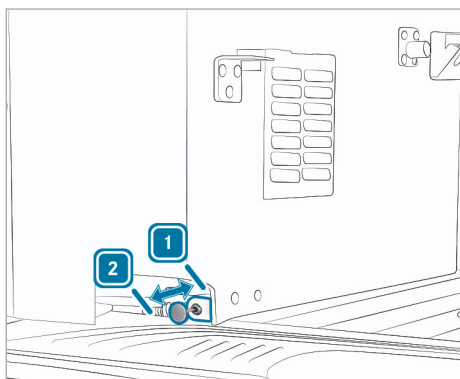

- ▶ Trageți maneta de blocare și aduceți-o în poziție [2], după care așteptați o oră. Conținutul recipientului și apa proaspătă de pe conductele flexibile ale consumatorilor se scurg sub autovehicul.
- ▶ Așteptați timp de o oră.
- ▶ După ce sistemul de apă proaspătă s-a golit complet, apăsați maneta de blocare și aduceți-o în poziție [1].
- ▶ Închideți robinetul chiuvetei.
- ▶ Dacă apa nu se folosește timp de mai multe săptămâni, deșurubați capacul orificiului de curățare (→ Pagina 70). Umiditatea din recipientul de apă proaspătă poate astfel să se evapore.

## Rezervor cu apă menajeră

### Indicații cu privire la recipientul de apă menajeră

- ▲ **AVERTIZARE** Pericol de rănire din cauza apei menajere dăunătoare sănătății

Apa menajeră poate fi toxică și dăunătoare sănătății dacă este înghițită sau ajunge în contact cu pielea sau ochii.

- ▶ Atunci când manipulați apă menajeră, purtați mănuși de protecție împotriva substanțelor chimice și microorganismelor, precum și ochelari de protecție.

- ▶ Colectați apa menajeră în recipientul de apă menajeră prevăzut în acest scop și goliți-o în mod regulat.
- ▶ Curățați recipientul de apă menajeră și recipientele de colectare suplimentare în mod regulat, cu dezinfectant, conform instrucțiunilor.
- ▶ Nu utilizați în alte scopuri recipientele de colectare suplimentare.

Dezinfectant găsiți în magazinele de camping și în farmacii.

- ! **INDICAȚIE** Pagube la alimentarea cu apă din cauza înghețului

Apa din recipientul de apă proaspătă și de apă uzată poate îngheța pe timp de iarnă și recipientele se pot deteriora.

- ▶ Dacă alimentarea cu apă nu este necesară pe timpul iernii, goliți recipientul de apă proaspătă și de apă uzată.

- 🔥 **INDICAȚIE CU PRIVIRE LA MEDIUL ÎNCONJURĂTOR** Poluarea mediului cauzată revărsarea necontrolată a rezervorului cu apă menajeră

Dacă rezervorul de apă menajeră nu este golit regulat, acesta se poate revărsa necontrolat și să murdărească solul.

- ▶ Goliți rezervorul de apă menajeră regulat, pentru ca apa să nu se reverse necontrolat.
- ▶ Goliți apa menajeră corespunzător pentru mediu într-o stație de gestionare a deșeurilor.

- 🔥 **INDICAȚIE CU PRIVIRE LA MEDIUL ÎNCONJURĂTOR** Poluarea mediului din cauza eliminării necologice

- ▶ Eliminați apa menajeră corespunzător pentru mediu

Unele locuri de camping din Germania oferă amenajări corespunzătoare pentru eliminarea directă a apei menajere. Adresa o puteți lua din documentația pentru autocaravane (editor: CIVD/ Caravanning Industrie Verband Deutschland) și ghidurile de camping.

Dacă astfel de amenajări nu sunt disponibile, adunați apa menajeră în recipiente adecvate. Goliți-o ulterior în sistemul de canalizare public.

Nu goliți apa menajeră în sistemul de apă pluvială.

### Afișare nivel de umplere a recipientului de apă menajeră

Sistem Multimedia:

- ↳ Mercedes-Benz Advanced Control Unit
- ▶▶ Alimentare ▶▶ Apă menajeră
- ▶ Selectați Apă menajeră.

Display-ul afișează nivelul de umplere al recipientului de apă menajeră. 100 % indică un recipient de apă menajeră plin. Recipientul de apă menajeră poate prelua maximum 40 l.

- ① Când recipientul de apă menajeră este plin, se afișează roșu  în bara de unelte meniu a MBAC.

### Goliți recipientul de apă uzată

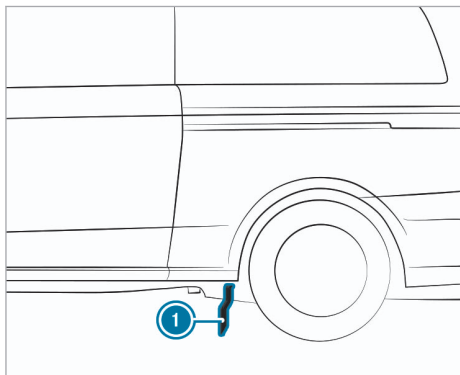

- ▶ Dacă în locul de parcare există un sistem de colectare a apelor uzate, introduceți furtunul aflat în partea de jos a autovehiculului ① în instalația de colectare ape uzate.
- ▶ Deschideți dulapul de sub plita pe gaz.

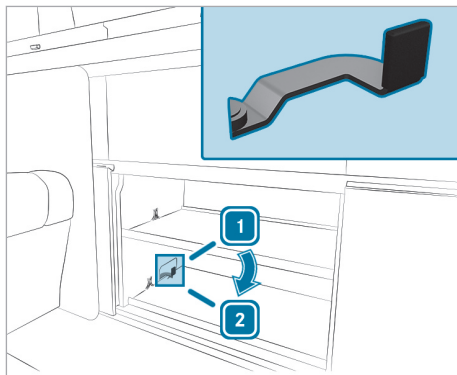

- 1 Supapa de închidere închisă
- 2 Supapa de închidere deschisă

- ▶ Deschideți supapa de închidere a recipientului de apă uzată 2.
  - Conținutul recipientului se scurge prin furtun ① sub podeaua autovehiculului.
  -  dispăre din bara de unelte meniu MBAC.
- ▶ După ce recipientul de apă uzată s-a golit complet, închideți supapa de închidere 1.

### Remediere probleme privind recipientele de apă

 este afișat alb în bara de instrumente meniu.

Cauze posibile:

- Nivelul de umplere al recipientului de apă proaspătă este sub 50%.
- ▶ Umpleți recipientul de apă proaspătă (→ Pagina 50).

 este afișat roșu în bara de instrumente meniu.

Cauze posibile:

- Nivelul de umplere al recipientului de apă proaspătă este sub 25%.
- ▶ Umpleți recipientul de apă proaspătă (→ Pagina 50).

**Indicatorul nivelului de umplere al recipientului de apă proaspătă este roșu și indică 25%.**

Cauze posibile:

- Recipientul de apă proaspătă este aproape gol.
- ▶ Umeleți recipientul de apă proaspătă (→ Pagina 50).

**Indicatorul nivelului de umplere al recipientului de apă proaspătă indică 0%.**

Cauze posibile:

- Recipientul de apă proaspătă este aproape gol.
- ▶ Umeleți recipientul de apă proaspătă (→ Pagina 50).

** este afișat alb în bara de instrumente meniu.**

Cauze posibile:

- Nivelul de umplere al recipientului de apă menajeră este peste 75%.
- ▶ Goliți recipientul de apă menajeră (→ Pagina 52).

** este afișat roșu în bara de unelte meniu.**

Cauze posibile:

- Recipientul de apă menajeră este plin.
- ▶ Goliți recipientul de apă menajeră (→ Pagina 52).

**Indicatorul nivelului de umplere al rezervorului de apă menajeră este roșu și indică 75%.**

Cauze posibile:

- Recipientul de apă menajeră este aproape plin.
- ▶ Goliți recipientul de apă menajeră (→ Pagina 52).

**Indicatorul nivelului de umplere al rezervorului de apă menajeră este roșu și indică 100%.**

Cauze posibile:

- Recipientul de apă menajeră este plin.
- ▶ Goliți recipientul de apă menajeră (→ Pagina 52).

**Simbolul pentru recipientul de apă menajeră este anulat.**

Cauze posibile:

- Senzorul de nivel umplere pentru recipientul de apă menajeră este defect.
- ▶ Apelați la un atelier de specialitate pentru verificarea senzorului de nivel umplere.

**Instalație de gaz****Indicații cu privire la instalația de gaz****⚠ PERICOL** Pericol de explozie în cazul unor modificări la instalația de gaz

Modificările sau lucrările efectuate necorespunzător pot pune în pericol siguranța în funcționare a instalației de gaz. Dacă există scăpări de gaz, vă puteți asfizia sau gazul se poate aprinde.

- ▶ Lucrările la instalația de gaz pot fi efectuate numai într-un atelier de service de specialitate calificat.
- ▶ Dacă se fac modificări sau se slăbesc îmbinările cu filet ale sistemului de conducte, solicitați efectuarea unei verificări a etanșității și a funcționării într-un atelier de service de specialitate calificat.
- ▶ Instalația de gaz poate fi alimentată numai cu butan din butelia de gaz des-crisă.

O verificare a etanșității și a funcționării instalației de gaz trebuie efectuată și confirmată la fiecare 2 ani de către un atelier de service de specialitate calificat. Dumneavoastră sunteți răspunzător pentru inițierea acestei verificări.

Pentru autovehiculele utilizate în scop comercial pot exista – în funcție de legislație – prevederi diferite de cele menționate. Atunci instalația de gaz trebuie, deex., să fie verificată conform prevederilor asociației profesionale.

De instalația de gaz aparțin:

- plita pe gaz
- supapa de închidere gaz pentru plită
- sistemul de conducte.

Instalația de gaz este alimentată dintr-o butelie de gaz cu o capacitate netă de max. 2,75 kg de tip Camping Gaz 907 pe butan.

## Înlocuirea buteliei de gaz

**⚠ AVERTIZARE** La înlocuirea buteliei există pericol de incendiu- și explozie

Gazul este ușor inflamabil și exploziv.

- ▶ Înainte de înlocuirea buteliei, închideți supapa de gaz a plitei, precum și supapa principală de închidere a buteliei.
- ▶ Evitați obligatoriu focul, lumina neprotejată, fumatul și producerea de scântei.

Recipientul buteliei de gaz se află sub dulapul de haine aflat în zona din spate.

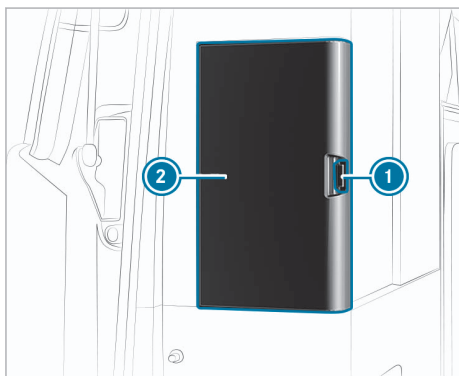

▶ **Demontare:** închidere supapă de izolare gaz (→ Pagina 47).

- ▶ Sistemul de blocare mobilier ① se deblochează (→ Pagina 27).
- ▶ Deschideți aripa stângă a dulapului de haine ②.

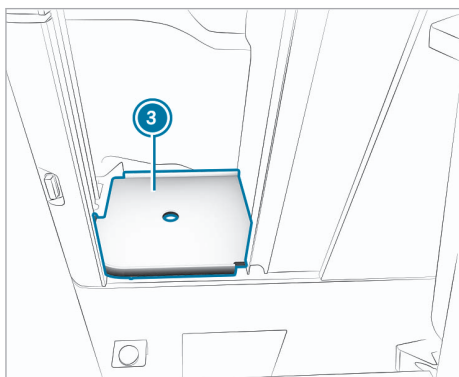

▶ Scoateți podeaua intermediară a dulapului ③.

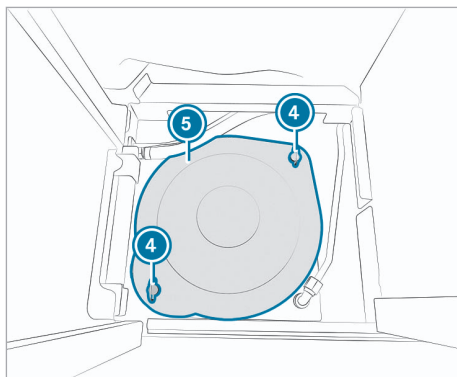

- ④ Cuplă rapidă
- ⑤ Capac recipient butelie de gaz

- ▶ Rotiți cuplele rapide ④ cu aproximativ ¼ rotație spre stânga.
- ▶ Scoateți capacul recipientului buteliei de gaz ⑤.

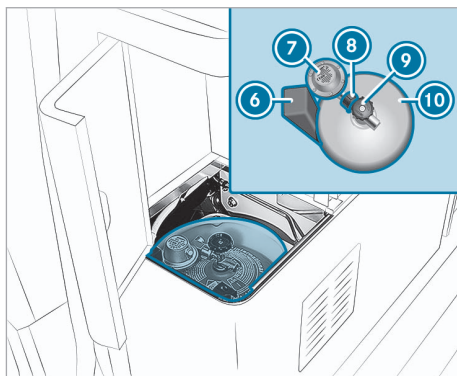

- ⑥ Pană de fixare
- ⑦ Regulator de presiune (30 mbar)
- ⑧ Piuliță olandeză
- ⑨ Supapă principală de închidere
- ⑩ Butelie de gaz

- ▶ Rotiți supapa principală de închidere ⑨ a buteliei de gaz ⑩ spre dreapta.
- ▶ Slăbiți piulița olandeză ⑧ rotind-o spre dreapta (filet stânga) și detașați regulatorul de gaz ⑦ de la butelie ⑩.



▶ Scoateți pana de fixare ⑥ împreună cu butelia de gaz ⑩.

▶ **Montare:** dacă este cazul, îndepărtați capacul sau sistemul de blocare la transport al buteliei și aplicați supapa principală de închidere ⑨ împreună cu supapa de siguranță.

▶ Verificați sistemul de ventilație forțată din podeaua recipientului buteliei de gaz. Sistemul de ventilație din podeaua recipientului nu trebuie să fie obturat.

▶ Așezați butelia ⑩ în recipientul buteliei de gaz și poziționați-o conform imaginii.

▶ Fixați butelia ⑩ cu pana de fixare ⑥ în punctul indicat în imagine, astfel încât să nu se poată roti.

① Recipientul buteliei de gaz dispune de un locaș pentru pana de fixare.

▶ Așezați regulatorul de presiune ⑦ pe supapa principală de închidere ⑨ și strângeți piulița olandeză ⑧ prin rotire spre stânga. Aveți grijă ca îmbinarea cu supapa principală de închidere ⑨ a buteliei ⑩ să fie etanșă.

▶ Orientați capacul ⑤ recipientului buteliei de gaz și așezați-l în poziție.

① Protuberanțele de pe capacul cuplelor rapide au raze diferite.

▶ Apăsăți cuplele rapide ④ puțin în jos și rotiți-le cu aproximativ ¼ rotație spre dreapta. Capacul ⑤ recipientului buteliei de gaz este blocat.

▶ Montați la loc podeaua intermediară a dulapului ③.

▶ Închideți dulapul de haine ②.

① Informații privind plita pe gaz și supapa de închidere gaz găsiți în capitolul „Chicinetă“ (→ Pagina 46).

## Instalație electrică

### Informații referitoare la instalația electrică

Autovehiculul dispune de următoarele două rețele pentru alimentarea cu tensiune a instalației electrice:

- Rețea de bord de 12 V (tensiune continuă)  
Alimentarea cu tensiune se realizează prin intermediul bateriei suplimentare sau prin intermediul conexiunii la rețeaua locală de 230 V (curent terestru).
- rețea 230 V (tensiune alternativă)

Alimentarea cu tensiune se realizează prin intermediul conexiunii la rețeaua locală de 230 V (curent terestru).

Bateria de pornire și bateria suplimentară sunt conectate între ele. Prin urmare, acumulatorul demaror se încarcă prin conexiunea de rețea de 230 V de la rețeaua locală (alimentare din rețeaua națională), când bateria auxiliară este încărcată la aprox. ⅔.

① Curentul maxim de încărcare al acumulatorului demaror este 4 A.

### Prize de 12 V

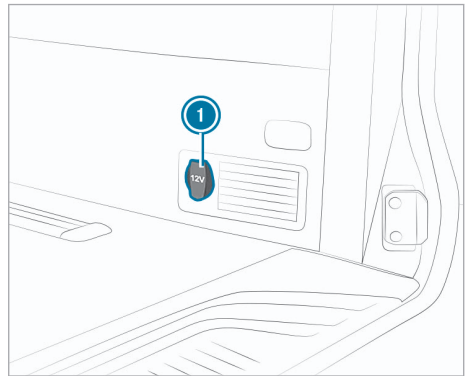

#### ① Priză de 12 V

Prizele de 12 V se găsesc în următoarele locuri în autovehicul:

- în consola centrală
- la capitonajul lateral din dreapta, de la hayon
- la capitonajul lateral din dreapta, de lângă ușa spațiului de încărcare

Puteți utiliza o priză pentru accesorii de 12 V până la maximum 120 W. Priza funcționează doar dacă aprinderea este activată.

① Dacă aprinderea este activată, dar motorul nu este pornit (poziție comutator 2), consumatorii pot descărca profund bateria de pornire și motorul nu mai pornește.

## Porturi USB

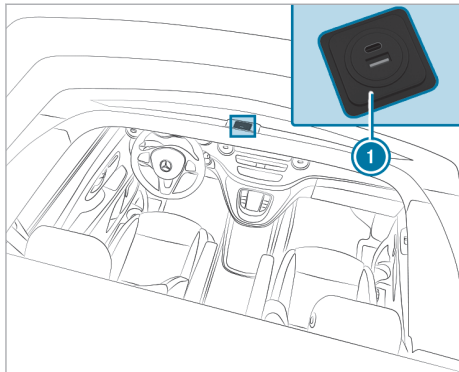

Autovehiculul dispune de patru porturi USB suplimentare:

- două în spatele scaunului șoferului pe partea frontală a dulapului de bucătărie
- două pe cadrul plafonului, în zona din față a acoperișului elevabil ①

① Porturile USB dispun de câte un port USB-C și un port USB-A.

La porturile USB puteți încărca consumatori cu un cablu de conectare USB. Înainte de a închide acoperișul elevabil, deconectați consumatorul de la portul USB din acoperișul elevabil.

① Porturile USB sunt alimentate de la rețeaua de bord de 230 V și 12 V.

## Priză de 230 V

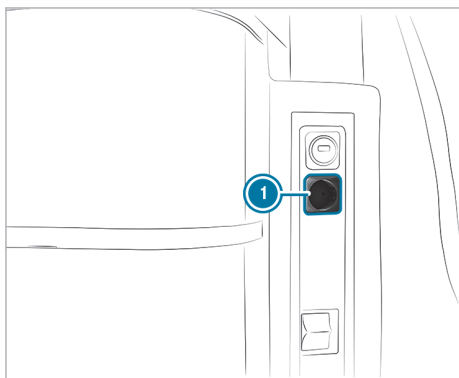

Priza de 230 V ① se află în spatele scaunului șoferului, în partea frontală a dulapului de bucătărie.

Dacă ați stabilit conexiunea la rețeaua de 230 V și ați activat comutatorul de protecție la supra-sarcina de curent (→ Pagina 57), priza de 230 V este gata de funcționare (→ Pagina 56).

① Priza de 230 V dispune de o siguranță pentru copii. La introducerea unui ștecher simțiți o rezistență redusă.

## Rețea 230 V

### Conectarea și deconectarea la/de la racordul de rețea de 230 V

**⚠ AVERTIZARE** Pericol de incendiu din cauza cablului de rețea necorespunzător

În cazul în care cablul de rețea este prea lung sau prezintă o secțiune transversală prea mică, se poate încălzi foarte puternic.

- ▶ Utilizați numai cablul de prelungire care are o secțiune transversală de 2,5 mm<sup>2</sup> și de maximum 25 m.
- ▶ Mercedes-Benz recomandă utilizarea unui cablu de rețea din programul de accesorii al autovehiculului.
- ▶ La utilizarea unui tambur de cablu, desfășurați complet cablul.

Racordul la rețeaua de 230 V dispune de un ștecher și de un cuplaj în conformitate cu standardul CEE 17 (standard european). Cablul de rețea face parte din accesorii. Îl primiți într-un centru de asistență service Mercedes-Benz.

Racordul la rețeaua de 230 V se află împreună cu orificiile de umplere cu apă proaspătă în spatele clapetei de revizie în zona din spate pe partea șoferului.

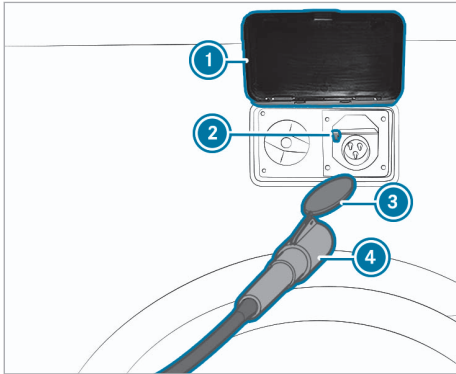

- 1 Clapetă de service
- 2 Manetă la racordul la rețeaua de 230 V
- 3 Capac ambreiaj
- 4 Cablu de racordare la rețea

### Conectați racordul la rețeaua de 230 V

- ▶ Deschideți clapeta de service 1.
- ▶ Conectați cablu de racordare la rețea 4 la priza de 230 V. Capacul ambreiajului 3 la cablu de racordare la rețea 4 trebuie să dispară în slotul prizei.
- ▶ Pliati în jos clapeta de service 1.
- ▶ Dacă este necesar, prelungiți cablu de racordare la rețea 4 și conectați-vă la rețeaua locației de 230 V.
- ▶ Conectați și verificați comutatorul de protecție la suprasarcină de curent (→ Pagina 57).

### Decuplați racordul la rețeaua de 230 V

Trebuie să deconectați racordul de rețea înainte de pornirea în cursă. În caz contrar, la activarea aprinderii este emis un sunet de avertizare continuu ca avertizare pentru deplasare.

- ▶ Decuplați comutatorul de protecție la suprasarcină de curent.
- ▶ Deconectați cablu de rețea 4 de la rețeaua de la locație de 230 V.
- ▶ Deschideți clapeta de service 1.
- ▶ Apăsăți maneta 2 în jos și trageți cablu de racordare la rețea 4 din priza de 230 V.
- ▶ Închideți clapeta de service 1 și apăsați pe ambele părți, astfel încât să se prindă ambele ciocuri de prindere.

### Comutator de protecție la suprasarcină de curent

Activarea sau dezactivarea comutatorului de protecție la suprasarcină de curent

Comutatorul de protecție la suprasarcină de curent se află în spatele scaunului șoferului, în partea frontală a dulapului de bucătărie.

Comutatorul de protecție la suprasarcină de curent se deconectează automat:

- în cazul unui curent de suprasarcină de 30 mA – protecția persoanelor
- la o sarcină prea puternică în rețeaua de tensiune (peste 13 A) sau în caz de scurtcircuit – protecția conductoarelor

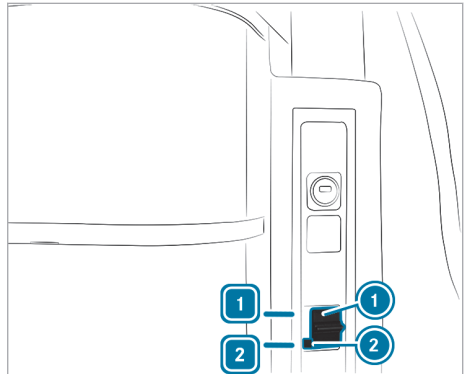

- ▶ **Activare:** Aduceți puntea de comutare 1 în poziția 1.
- ▶ **Dezactivare:** Aduceți puntea de comutare 1 în poziția 2.
- ⓘ Verificați funcționarea comutatorului de protecție la suprasarcină de curent după fiecare conectare la rețeaua de 230 V, precum și la fiecare șase luni (→ Pagina 57).

Verificarea comutatorului de protecție la suprasarcină de curent

- ▶ Aduceți puntea de comutare 1 în poziția 1.
- ▶ Apăsăți tasta de verificare 2. Puntea de comutare 1 trece în poziția 2.
- ▶ Pentru recuplare, aduceți puntea de comutare în poziția 1.

## Baterie suplimentară

### Indicații referitoare la bateria auxiliară

**I INDICAȚIE** Deteriorare din cauza încărcării unei baterii suplimentare neadecvate

Dacă bateria suplimentară este înlocuită cu o baterie de alt tip și este încărcată cu redresorul, autovehiculul se poate avaria.

Lucrările sau modificările necorespunzătoare la instalația electrică pot pune în pericol siguranța în funcționare.

▶ Înlocuiți bateria suplimentară numai cu o baterie AGM de același tip.

sau

▶ Dispuneți înlocuirea bateriei suplimentare într-un atelier de servicii de specialitate autorizat.

**I INDICAȚIE** Avariere din cauza descărcării profunde a bateriei suplimentare

Dacă bateria suplimentară este descărcată profund pe o perioadă mai mare de opt săptămâni, bateria suplimentară se poate deteriora.

▶ Bateria suplimentară trebuie încărcată obligatoriu în termen de patru săptămâni.

Bateria auxiliară se află în cutia scaunului de la scaunul șoferului (vezi manualul de utilizare al autovehiculului).

Dacă bateria este complet încărcată și nu sunt conectați consumatori, este asigurat faptul că nu va avea loc o descărcare profundă timp de patru săptămâni.

**i** În cazul staționării fără încărcare, pe o perioadă mai lungă de timp, capacitatea bateriei este limitată. Aveți în vedere faptul că anumiți consumatori sunt echipați cu o protecție la subtensiune sau sunt deconectați succesiv în mod de repaus.

■ Afizarea stării de încărcare a bateriei auxiliare  
Sistem Multimedia:

➔ Mercedes-Benz Advanced Control Unit

▶▶ Alimentare ▶▶ Acumulator suplimentar

▶ Selectați Acumulator suplimentar.

Display-ul afișează starea de încărcare și timpul rămas pentru bateria auxiliară.

**i** La o tensiune sub 11,8 V apare  cu roșu în bara de unelte de meniu de la MBAC. Tensiunea bateriei auxiliare este redusă și MBAC și consumatorii vor fi deconectați în curând. Încărcați bateria auxiliară pentru a împiedica descărcarea profundă.

■ Încheierea modului de repaus al bateriei auxiliare

Dacă tensiunea bateriei auxiliare scade sub 11,5 V, consumatorii sunt deconectați și bateria auxiliară trece în modul de repaus. Modul de repaus împiedică descărcarea în continuare a bateriei suplimentare.

Următorii consumatori sunt deconectați în succesiunea specificată:

- Ladă frigorifică
- Încălzire staționară
- Acoperiș elevabil
- Senzorii, de ex. senzorii nivelului de umplere, senzorul de temperatură exterioară

**i** Iluminatul habitaculului și porturile USB funcționează în continuare. Dacă o utilizați, tensiunea bateriei scade în continuare.

▶ Încărcați bateria auxiliară la cel puțin 12,5 V, când tensiunea bateriei este mai mică de 11,5 V.

■ Încărcarea bateriei suplimentare

Încărcați bateria suplimentară la intervale regulate. Astfel le păstrați capacitatea.

▶ Deplașați-vă o distanță mai lungă cu autovehiculul.

Generatorul motorului încarcă bateria de pornire a autovehiculului și bateria suplimentară.

**i** Chiar și în cazul curselor mai lungi, este posibil să nu exista suficient curent de încărcare și bateria suplimentară poate să nu încarce complet. În acest caz, încărcați bateria suplimentară cu ajutorul încărcătorului.

▶ **Încărcarea bateriei suplimentare:** conectați racordul de rețea de 230 V la autovehicul (→ Pagina 56).

▶ Activați comutatorul de protecție la suprasarcină de curent (→ Pagina 57).

-  apare în lista de simboluri Mercedes-Benz Advanced Controls
- Bateria suplimentară se încarcă prin intermediul încărcătorului.

**i** Curentul de încărcare maxim este de 15 A.

## Schimbarea siguranțelor

### Indicații privind siguranțele electrice

**⚠️ AVERTISMENT** Pericol de accidentare- și de rănire, în cazul în care conductele sunt suprasolicitate

În cazul în care manipulați o siguranță defectă, șuntați sau montați o siguranță cu un amperaj mai mare, conductele electrice pot fi suprasolicitate.

Astfel, se poate produce un incendiu.

- ▶ Întotdeauna înlocuiți siguranțele defecte cu siguranțe recomandate, care au amperaj corespunzător.

**! INDICAȚIE** Avariere din cauza siguranțelor incorecte

Componentele sau sistemele electrice pot fi deteriorate din cauza siguranțelor incorecte.

- ▶ Utilizați numai siguranțe omologate de Mercedes-Benz, cu amperajul specificat.

Siguranțele electrice ale autovehiculului dumneavoastră servesc la decuplarea circuitelor electrice defecte. O siguranță declanșată are ca efect anularea componentelor următoare și a funcțiilor acestora.

Siguranțele arse trebuie înlocuite cu siguranțe de aceeași valoare, recunoscute după valoarea siguranței. Schema de configurare a siguranțelor și alte indicații privind siguranțele electrice și relele sunt disponibile în ghidarea suplimentară „Configurație siguranțe“.

**! INDICAȚIE** Deteriorare sau căderea funcțiilor din cauza umezelii

Umezeala poate provoca căderea funcțiilor sau deteriorarea instalației electrice.

- ▶ Dacă deschideți cutia de siguranțe, aveți grijă ca umezeala să nu pătrundă în cutia de siguranțe.
- ▶ La închiderea cutiei de siguranțe, aveți grijă ca garnitura de etanșare a capacului cutiei de siguranțe să se așeze bine pe cutia de siguranțe.

**i Valabil pentru autovehiculele cu volan pe dreapta:** Cutia de siguranțe din cutia scaunului șoferului se află în cutia scaunului înșoțitorului. Cutia de siguranțe din cutia scaunului

înșoțitorului se află în cutia scaunului șoferului.

Dacă o siguranță nou montată se arde din nou, solicitați unui atelier de service de specialitate calificat constatarea și remedierea cauzei.

Asigurați-vă de următoarele înainte înlocuirii siguranței:

- Autovehiculul este asigurat împotriva pornirii de pe loc.
- Sunt opriți toți consumatorii electrici.
- Aprinderea este activată.

Siguranțele electrice sunt dispuse în diverse cutii de siguranțe:

- Cutia de siguranțe de sub scaunul înșoțitorului
- Cutia de siguranțe de sub scaunul șoferului
- Cutia de siguranțe din dulapul de bucătărie
- Cutia de siguranțe de sub lada frigorifică
- Cutia de siguranțe din spate

### Cutie de siguranță din dulapul de bucătărie

**!** Deschiderea și închiderea cutiei de siguranțe din dulapul de bucătărie

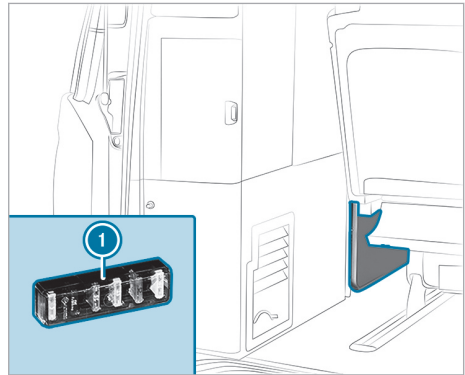

Cutie de siguranțe sub lada frigorifică (exemplu)

#### Deschidere:

- ▶ Împingeți combinația scaun-cușetă în poziția frontală maximă (→ Pagina 30).
- ▶ Ridicați capacul de acoperire ① din suportul de siguranțe.

**Închidere:**

- ▶ Așezați capacul de acoperire ❶ pe suportul de siguranțe, astfel încât știftul de siguranță să se afle în canelura capacului de acoperire.
- ▶ Apăsați capacul de acoperire ❶ până când se fixează.

## ■ Configurație siguranțe în dulapul de bucătărie

Nr.	Consumator	Valoare siguranță
1	Sistem Multimedia 1	15 A
2	Sistem Multimedia 2, iluminat habitacul	7,5 A
3	Ladă frigorifică	15 A
4	Combinăție scaun-cușetă	20 A
5	Acoperiș elevabil electric (EASY UP)	25 A
6	Trapă culisantă	15 A
7	Sistem de sunet	25 A
8	Instalație fotovoltaică	30 A

## ■ Cutie de siguranțe sub scaunul șoferului

Denumire	Consumator	Valoare siguranță
F60/2	Încărcare baterie suplimentară	50 A
F60/14	Încărcare baterie de pornire	50 A
F60/6	Siguranță principală 1	50 A
F60/12	Siguranță principală 2	50 A
F60/8	Alimentare PDC-F, E3 (autovehiculele cu încălzire suplimentară cu aer cald în combinație cu bateria suplimentară)	40 A
F60/9	Alimentarea prizei spate (la bateria suplimentară)	50 A

## Siguranțe sub scaunul însoțitorului

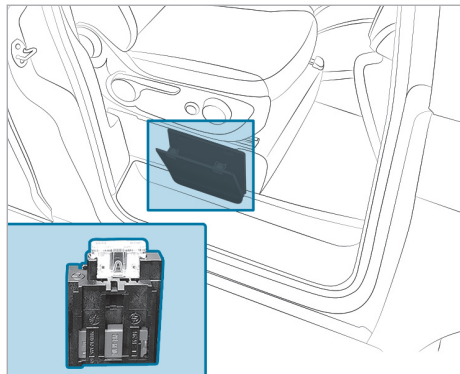

Denumire	Consumator	Valoare siguranță
F60/1	Încărcare baterie de pornire	30 A
F60/10	Încărcare baterie de pornire	30 A

## Cutie de siguranțe în spate

Deschiderea și închiderea cutiei de siguranțe din spate

**!** **INDICAȚIE** Deteriorare sau căderea funcțiilor din cauza umezelii

Umezeala poate provoca căderea funcțiilor sau deteriorarea instalației electrice.

- ▶ Dacă deschideți cutia de siguranțe, aveți grijă ca umezeala să nu pătrundă în cutia de siguranțe.
- ▶ La închiderea cutiei de siguranțe, aveți grijă ca garnitura de etanșare a capacului cutiei de siguranțe să se așeze bine pe cutia de siguranțe.



## Deschidere

- ▶ Deschideți capacul hayonului.
- ▶ Scoateți trusa de scule, dacă există, din compartimentul de depozitare din spate (vezi manualul de utilizare al autovehiculului).
- ▶ Scoateți suportul de scule ① din capotajul lateral. Se văd cele trei sau patru suporturi de siguranță.

## Închidere

- ▶ Așezați suportul de scule ① în compartimentul de depozitare din spate și prindeți-l.
- ▶ Depozitați trusa de scule și dispozitivele, dacă există, apoi așezați și blocați capacul compartimentului de depozitare (vezi manualul de utilizare al autovehiculului).
- ▶ Închideți capacul hayonului.

Configurație siguranțe în spate

## Cutie de siguranțe cu trei consumatori (alocare de la stânga la dreapta)

Nr.	Consumator	Valoare siguranță
1	Priză de 12 V rând de scaune 2, dreapta	15 A
2	Priză de 12 V rând de scaune 2, stânga	15 A

## Compartimente și spații pentru depozitare

### Indicații cu privire la spații și compartimente pentru depozitare

#### **A** AVERTIZARE Pericol de rănire din cauza obiectelor depozitate necorespunzător

Dacă depozitați în mod incorect obiecte în habitacul autovehiculului, acestea pot aluneca sau pot fi aruncate, lovind astfel pasagerii autovehiculului. În plus, în cazul unui accident, suportul de pahar, suporturile deschise și suporturile pentru telefonul mobil nu pot reține în orice situație obiectele aflate în acestea.

Există pericol de rănire, mai ales la manevre de frânare sau schimbări bruște de direcție!

- ▶ Depozitați obiectele întotdeauna astfel, încât acestea să nu poată fi aruncate în situații ca aceasta sau similare.
- ▶ Asigurați-vă întotdeauna, că obiectele nu ies din suporturi, din plasele pentru bagaje sau din plasele pentru depozitarea bagajelor.
- ▶ Închideți compartimentele de depozitare cu închidere înainte de a porni la drum.
- ▶ Depozitați și asigurați întotdeauna obiectele grele, tari, ascuțite, cu muchii ascuțite, fragile sau prea mari în spațiul de încărcare.

Informații suplimentare despre directivele privind încărcarea obțineți în manualul de utilizare al autovehiculului.

Comportamentul la rulare al autovehiculului dumneavoastră depinde de distribuția sarcinii. Când încărcați autovehiculul, respectați informațiile despre greutate din planul pentru încărcare (→ Pagina 62).

De aceea, la încărcarea autovehiculului țineți cont de următoarele indicații:

- Nu depășiți niciodată greutatea totală admisă sau sarcinile admise pe roți ale autovehiculului (jumătate din sarcinile pe punte), luând în calcul și pasagerii. Rețineți că greutatea proprie a autovehiculului crește datorită montării unor echipări speciale și accesorii.
- Preferați spațiile de depozitare și dulapurile inferioare pentru încărcarea obiectelor grele, deex. alimente și conserve.

- Depozitați în compartimentele și spațiile superioare numai obiecte ușoare, deex. îmbrăcăminte sau rufe.
- Păstrați așternutul pe extensia pat în spatele combinației scaun-cușetă.
- Lăzile pentru băuturi, valizele și alte obiecte voluminoase se transportă cel mai sigur pe podeaua autovehiculului sub extensia pat.

### Plan pentru încărcare

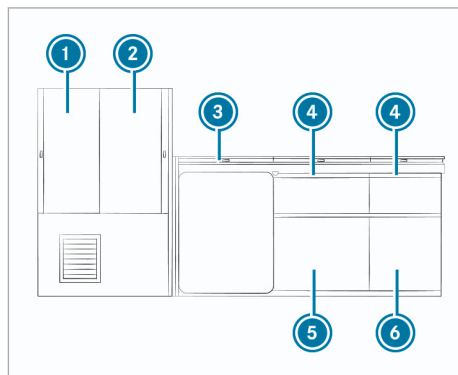

- ① Dulap de haine de pe partea stângă (sarcină utilă maximă 6 kg)
  - ② Dulap de haine de pe partea dreaptă (sarcină utilă maximă 6 kg)
  - ③ Ladă frigorifică (sarcină utilă maximă 10 kg)
  - ④ Sertar sus (sarcină utilă maximă 3 kg)
  - ⑤ Sertar jos (sarcină utilă maximă 5 kg)
  - ⑥ Compartiment de depozitare cu ușă culisantă (sarcină utilă maximă 10 kg)
- Compartiment de depozitare de sub combinația scaun-cușetă (sarcină utilă maximă 13 kg)
- Casetă depozitare plafon (sarcină utilă maximă 3 kg)



## Compartiment de depozitare sub combinația scaun-cușetă

### Indicații cu privire la compartimente de depozitare

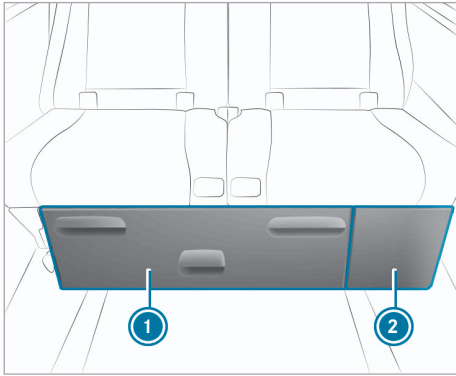

Combinație scaun-cușetă

- ① Compartiment de depozitare
- ② Sistem pentru încărcături voluminoase

Sub combinația scaun-cușetă se află un compartiment de depozitare care poate fi tras afară (→ Pagina 63).

- ⓘ Înainte de a porni la drum, verificați ca acest compartiment de depozitare să fie închis și blocat.

### Demontarea sau montarea compartimentului de depozitare

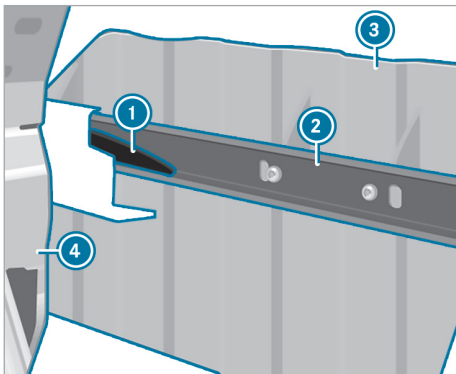

#### Demontare

Compartimentul de depozitare poate fi demontat și astfel se lărgște spațiul de încărcare al auto-vehiculului.

- ▶ Împingeți combinația scaun-cușetă ④ cât mai în spate posibil (→ Pagina 30).
- ▶ Scoateți compartimentul de depozitare până la opritor ③.
- ▶ Apăsăți în jos limba de plastic ① stânga văzută în direcția de mers și scoateți ușor compartimentul de depozitare ③.
- ⓘ Direcția de mișcare a limbii de plastic pentru deblocarea opritorului este ștanțată în șina de ghidare.
- ▶ Apăsăți în sus limba de plastic ① dreapta și scoateți ușor compartimentul de depozitare ③.
- ▶ Opritoarele sunt deblocate.
- ▶ Scoateți compartimentul de depozitare ③.

#### Montare

- ▶ Împingeți combinația scaun-cușetă ④ cât mai în spate posibil (→ Pagina 30).
- ▶ Glisați compartimentul de depozitare ③ în șinele de ghidare ② sub combinația scaun-cușetă.
- ▶ Limbile de plastic ① se fixează automat.

## Plase de depozitare bagaje sub plafon

Sub carcasa plafonului există două plase de depozitare a bagajelor în care pot fi așezate obiecte mici și ușoare.

- ⓘ Plasele de depozitare a bagajelor sub plafon suportă o greutate de maxim 2 kg.

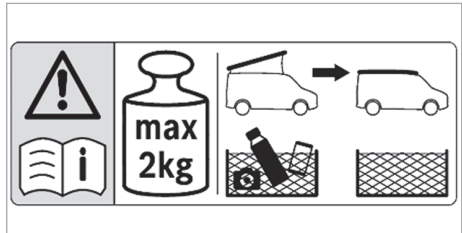

- ⚠ **AVERTIZARE** Pericol de rănire din cauza căderii obiectelor la retragerea acoperișului elevabil

La retragerea acoperișului elevabil, obiectele așezate în plasele de depozitare a bagajelor pot cădea și pot provoca leziuni. În plus, obiectele așezate pot deteriora carcasa plafonului.

- ▶ Goliți plasele de depozitare a bagajelor înainte de retragerea acoperișului elevabil.

Deschiderea și închiderea acoperișului elevabil  
(→ Pagina 19)

### Buzunar de depozitare

Buzunarul de depozitare poate fi utilizat pentru păstrarea sigură a obiectelor mici sau sticlelor ușoare.

- ⓘ Buzunarul de depozitare poate suporta o greutate de maxim 2 kg.

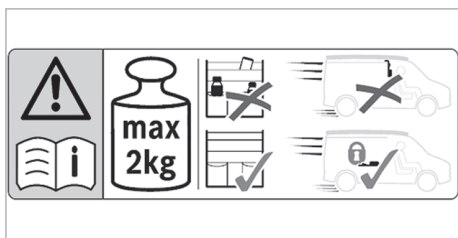

Buzunarul de depozitare poate fi atașat la butoanele de pe partea cadrului patului.

- ⓘ Buzunarul de depozitare poate fi suspendat în ambele direcții.

#### **⚠ AVERTIZARE** Pericol de rănire din cauza căderii obiectelor

Când patul de sub plafon este pliat în sus și în jos, obiectele pot cădea din buzunarul de depozitare și pot provoca leziuni.

- ▶ Goliți buzunarul de depozitare înainte de a plia în sus și în jos patul de sub plafon.

Buzunarul de depozitare trebuie să fie așezat în timpul cursei. În caz contrar, poate afecta vizibilitatea.

- ⓘ Înainte de pornirea în cursă, asigurați-vă că buzunarul de depozitare este scos din butoane și așezat în siguranță.

Suspendarea plasei de siguranță la butoane  
(→ Pagina 38)

### Casetă de depozitare de pe plafon

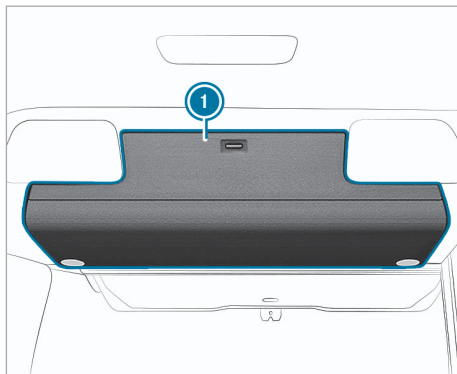

Cuția de depozitare rabatabilă de pe plafon ① se află în zona din spate. Clapeta este asigurată cu un capac din mobilă.

Puteți utiliza caseta de depozitare de pe plafon pentru o păstrare sigură a obiectelor ușoare. Țineți cont înaintea deplasării ca clapeta casetei de depozitare de pe plafon să fie întotdeauna închisă și blocată.

### Deschiderea și închiderea sistemului pentru încărcături voluminoase

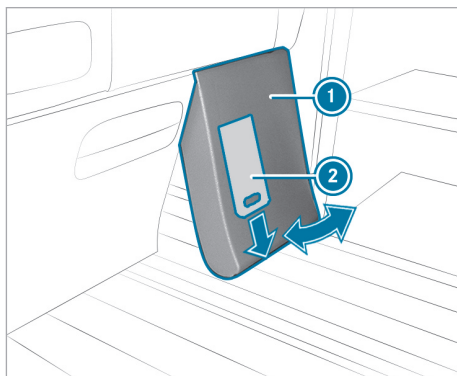

- ▶ Dacă trebuie să transportați obiecte lungi pe podeaua autovehiculului, atunci puteți utiliza sistemul pentru încărcături voluminoase. Sistemul pentru încărcături voluminoase se află sub combinația scaun-cușetă lângă dulapul de bucătărie.

## Deschidere

- ▶ Prindeți de partea de jos din spatele panoului ① și trageți bucla metalică ② în jos.
- ▶ Scoateți prima dată panoul ① din partea de jos de pe bara de susținere a combinației scaun-cușetă și rabatați-l.
- ▶ Trageți panoul ① în față de partea superioară a barei de susținere.

## Închidere

- ▶ Apăsați panoul ① pe partea superioară a barei de susținere a combinației scaun-cușetă.
- ▶ Trageți bucla de metal ② în jos.
- ▶ Basculați panoul ① în jos către partea inferioară a barei de susținere până se fixează.
- ▶ Eliberați bucla de metal ②. Panoul este fixat.

## Depozitarea accesoriilor de camping

O geantă de transport aflată sub extensia patului oferă spațiu pentru 2 scaune de camping. Depozitați masa de camping respectivă pe partea inferioară a extensiei patului.

- ① Posibilitățile de depozitare sunt prevăzute doar pentru masa de camping și scaunele originale. Alte accesorii de camping este posibil să nu fie fixate corect.
- ▶ Înainte de pornirea în cursă, asigurați-vă că scaunele de camping și masa de camping sunt fixate corect.

## Scoateți masa și scaunele de camping pe deasupra extensiei de pat:

- ▶ Rabatați în sus extensia de pat (→ Pagina 35).

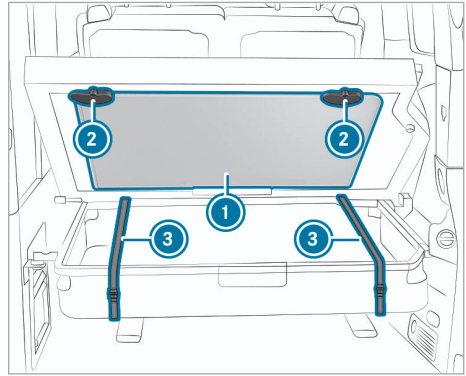

- ▶ Țineți bine masa de camping ①.
- ▶ Rotiți ambele elemente de blocare ② cu 180°.
- ▶ Scoateți masa de camping ①.
- ▶ Deschideți ghearele de la centura de fixare ③ de la geanta de transport.
- ▶ Scoateți scaunele de camping din geanta de transport.

- ① Pentru montarea mesei de camping, respectați indicațiile de pe autocolantul aflat pe spatele acesteia.
- ① Dacă extensia de pat nu poate fi rabatăată în sus, puteți scoate scaunele de camping prin deschiderea fermoarului de la geanta de transport.

## Scoaterea scaunelor de camping prin deschiderea fermoarului:

- ▶ Deschideți ghearele de la centurile de fixare ③ din față, de la geanta de transport.

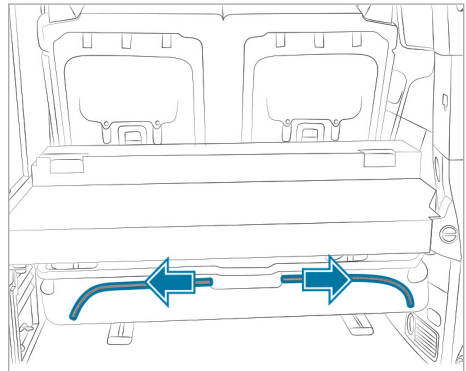

- ▶ Deschideți fermoarele spre stânga și spre dreapta.
- ▶ Scoateți scaunele de camping din geanta de transport.

### Depozitarea mesei și a scaunelor de camping deasupra extensiei de pat:

- ▶ Încideți prin rabatare masa de camping și scaunele de camping.
  - ▶ Așezați masa de camping ① astfel încât placa mesei să fie susținută de suportul de la capătul inferior.
  - ▶ Împingeți masa de camping ① spre extensia de pat și rabatați înapoi cele două elemente de blocare ② cu 180°, astfel încât să țină masa de camping.
  - ▶ Așezați scaunele de camping unul peste celălalt, în geanta de transport.
  - ▶ Încideți centurile de fixare ③ și strângeți-le. Scaunele de camping sunt fixate.
  - ▶ Rabatați în jos extensia de pat.
- ① Dacă nu transportați accesoriile de camping, trageți în sus geanta de transport, de centurile de fixare.

### Introducerea scaunelor de camping prin deschiderea fermoarului:

- ▶ Rabatați și încideți scaunele de camping.
- ▶ Așezați scaunele de camping unul peste celălalt, în geanta de transport.
- ▶ Trageți fermoarele din stânga și din dreapta spre mijloc.
- ▶ Încideți ghearele de la centurile de fixare ③ din față, de la geanta de transport.

### Oglindă cosmetică

Pe partea interioară a ușii dulapului de haine, deasupra lăzii frigorifice, se află o oglindă cosmetică cu iluminat cu LED-uri.

### Duș exterior

#### Racordare duș exterior

#### ! INDICAȚIE Pagube la pompa de apă

Furtunul de duș disponibil ca accesoriu deschide supapa unisens montată la racordul dușului exterior.

Dacă pompa de apă este utilizată fără furtunul de duș disponibil ca accesoriu, există pericol de avariere.

- ▶ Recordați furtunul de duș la pompa de apă.

#### ! INDICAȚIE Deteriorări la pompa de apă cauzate de funcționarea pe uscat

Pompa de apă nu are voie să funcționeze în gol.

Dacă pompa de apă din recipientul de apă proaspătă nu este umplută suficient, atunci aceasta poate fi deteriorată.

- ▶ Verificați nivelul de umplere al recipientului cu apă proaspătă înaintea utilizării.

Racordul pentru dușul exterior se află sub dulapul pentru haine din zona din spate. Dacă utilizați dușul exterior, atunci recipientul cu apă proaspătă trebuie să fie umplut suficient.

- ▶ Deschideți capacul hayonului.



Racord pentru dușul exterior

- ▶ Împingeți furtul dușului pe racord ② până când se fixează. Supapa unisens din racord este deschisă.

① Dacă deschideți robinetul chiuvetei, atunci va fi furnizată apă la racordul dușului exterior. De aceea, după ce ați făcut duș, scoateți furtunul de pe racordul pentru dușul exterior. Doar în acest fel supapa unisens montată închide racordul și astfel evitați scurgerile de apă nedorite.

- ▶ Scoateți furtunul dușului de pe racord. Supapa unisens din racord ② este închisă.

## Activare și dezactivare duș exterior

- ▶ **Activare:** basculați comutatorul basculant ①.  
Comutatorul basculant afișează marcajul roșu.  
Pompa de apă este activată și furnizează apă rece la capul dușului.
- ▶ **Reglare jet duș:** rotiți capul dușului.
- ▶ **Dezactivare:** basculați comutatorul basculant ①.  
Pompa de apă este dezactivată.

## Extindere marchiză

**!** **INDICAȚIE** Pericol de deteriorare a marchizei cauzat de lipsa elementelor de sprijin

Dacă marchiza nu este sprijinită la extindere, atunci aceasta și elementele ei de suspendare pot fi deteriorate.

- ▶ Extindeți marchiza doar 50 cm înainte să poziționați elementele de sprijin.

**i** Marchiza poate fi demontată. Efectuați demontarea marchizei într-un atelier de servicii de specialitate.

Marchiza este o protecție solară, nu o protecție pentru toate condițiile meteorologice. Retrageți marchiza în caz de ploi torențiale, furtună sau ninsori.

**i** Manivela pentru acționare manuală a marchizei se află în funcție de echipare în geanta de transport pentru masa și scaunele de camping sau în compartimentul de depozitare de sub combinația scaun-cușetă.

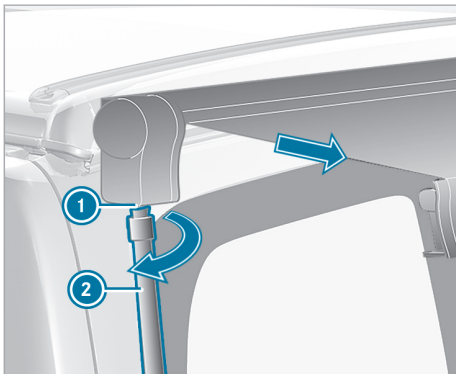

- ▶ Introduceți manivela de acționare manuală ② în suportul ① din partea de jos și rotiți în sensul acelor de ceasornic.  
Manivela de acționare manuală este fixată pe marchiză.
- ▶ Rotiți manivela de acționare manuală în sensul acelor de ceasornic, până când marchiza s-a extins 50 cm.

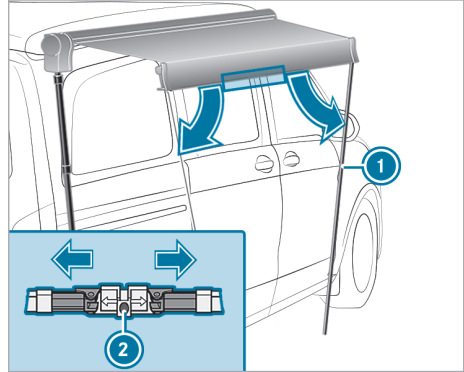

- ▶ Slăbiți blocarea ② elementelor de sprijin de pe partea din față a marchizelor și rabatați elementele de sprijin în jos ①.

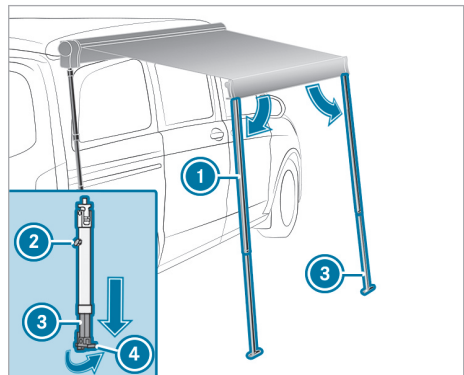

- ▶ Eliberați butonul de blocare ② de la elementele de sprijin ①.
- ▶ Extindeți tije telescopice ③ de la elementele de sprijin, până când acestea intră în contact cu solul.
- ▶ Rabatați picioarele de sprijin ④ la 90°, astfel încât acestea să stea în siguranță pe sol.

- ▶ Fixați butonul de blocare de pe elementele de sprijin.  
Elementele de sprijin sunt fixate.
- ▶ Rotiți în continuare manivela de acționare manuală în sensul acelor de ceasornic, până când elementele de sprijin stau în poziție verticală.
- ▶ Introduceți câte două cârlige de ancorare în sol prin alezajele ambelor picioare de sprijin.
- ▶ Desfaceți manivela de acționare manuală din suport și înlăturați-o.

## Curățare

### Indicații referitoare la curățare

**⚠️ AVERTIZARE** Pericol de rănire dacă mijloacele de asistență la coborâre nu sunt adecvate

Dacă utilizați decupaje de caroserie sau piese demontabile ca trepte de acces, puteți:

- aluneca și/sau vă puteți împiedica.
- deteriora vehiculului și astfel vă puteți împiedica.

▶ Utilizați întotdeauna mijloace de susținere- și de urcare stabile, deex. o scară adecvată.

**🍂 INDICAȚIE CU PRIVIRE LA MEDIUL ÎNCONJURĂTOR** Afectarea mediului înconjurător din cauza curățării incorecte neecologice

- ▶ Curățați autovehiculul numai în locuri de curățare special amenajate.
- ▶ Recipientele foale și materialele de curățare utilizate trebuie reciclate în mod ecologic.

Întreținerea periodică asigură menținerea calității autovehiculului.

- ⓘ Utilizați agenți de întreținere autorizați de Mercedes-Benz. Aceștia sunt adecvați pentru autovehicule Mercedes-Benz și sunt în conformitate cu stadiul tehnicii. Acești agenți de întreținere sunt disponibili la oricare centru de asistență service Mercedes-Benz.

### Curățare perdea cabină șofer

Efectuați curățarea chimică a perdelei din cabina șoferului. Dacă spălați perdeaua șoferului, aceasta poate intra la apă și să își piardă elementele ignifuge.

### Curățarea podelei autovehiculului

**⚠️ INDICAȚIE** Pericol de pagube materiale cauzate de agenți de curățare spumantși sau cu conținut de ceară

Dacă podeaua autovehiculului este curățată cu agenți de curățare spumantși sau care conțin ceară, atunci aceasta poate fi deteriorată.

- ▶ Pentru curățarea lustrului mobilei podelei autovehiculului, evitați agenți de curățare spumantși sau care conțin ceară.

Pentru curățarea podelei autovehiculului utilizați doar agenți de curățare delicatși.

- ⓘ Mercedes-Benz vă recomandă să utilizați covorașe antiderapante pentru menajarea podelei autovehiculului.

### Curățare șină de ghidare

Curățați șinele de ghidare regulat. Tratați-le cu lubrifianți care nu conțin grăsimi (Spray de silicon).

### Curățare combinație scaun-cușetă

Curățați suprafețele scaunului și mecanica mânerului de deblocare ocazional.

Curățați regulat articulațiile combinației scaun-cușetă. Tratați-le cu lubrifianți care nu conțin grăsimi, deex. spray de silicon.

### Curățarea huselor de stofă

Aplicați spumă uscată pe husele de stofă și periați cu o perie.

### Curățare mobilă

Toate componentele vizibile ale mobilei sunt acoperite cu un strat de plastic. Curățați-le și îngrijiiți-le cu agenți obișnuiți din comerț.

### Curățarea rulou parasolar

Curățați ambele părți ale ruloului parasolar cu o leșie de săpun de concentrație medie.

### Curățare plită pe gaz

Capacul plitei pe gaz este făcut din sticlă. Curățați suprafețele cu o leșie de săpun de concentrație medie sau cu agent de curățare pentru sticlă din comerț. Pentru aceasta, îndepărtați grătarele plitei.

Țineți cont la curățarea plitei pe gaz, ca termocupurile de pe plită să nu fie deteriorate sau îndoite.

Curățați plita pe gaz în intervale regulate cu o perie.

## Curățare ladă frigorifică

**! INDICAȚIE** Deteriorări la lada frigorifică cauzate de dezghețarea forțată

Dezghețarea rapidă a lăzii frigorifice cu ajutorul unei surse suplimentare de căldură poate deteriora lada frigorifică.

▶ Nu utilizați o sursă de căldură suplimentară.

Dezghețați lada frigorifică în mod regulat. Astfel evitați formarea unui strat de gheață. Opriti lada frigorifică pentru această operație (→ Pagina 48) și deschideți capacul lăzii pe perioada dezghețării.

Înlăturați condensul înainte să o reporniți. Curățați lada frigorifică cu apă și puțin oțet.

Țineți capacul lăzii frigorifice puțin deschis atunci când nu o utilizați, deex. așezând între capac și ladă o lavetă împăturită de mai multe ori. Astfel evitați formarea mucegaiului.

Capacul lăzii frigorifice trebuie să fie închis în timpul deplasării pentru a evita deteriorări.

## Curățarea recipientului de apă proaspătă și a celui de apă menajeră

**▲ AVERTIZARE** Pericol de intoxicație din cauza apei potabile contaminate

Dacă lăsați apa potabilă pentru un timp mai îndelungat în recipientul respectiv, ea se poate contamina.

- ▶ Schimbați regulat apa din recipientul de apă proaspătă, cel târziu la cinci zile.
- ▶ Goliți recipientul de apă proaspătă dacă s-au depășit cele cinci zile.
- ▶ Dacă nu s-a golit recipientul de apă proaspătă după o perioadă mai lungă de timp, acesta trebuie curățat.

**▲ AVERTIZARE** Pericol de intoxicație din cauza apei potabile contaminate

Dacă umpleți recipientul de apă proaspătă cu apă poluată sau cu depuneri, apare riscul de intoxicație!

- ▶ Înainte de a alimenta recipientele cu apă proaspătă de la rețeaua publică, cereți informații cu privire la calitatea apei.

▶ Folosiți doar apă pură pentru alimentarea recipientelor curățate.

### Premise

- Recipientul de apă menajeră este golit (→ Pagina 52).
- Recipientul de apă proaspătă este golit (→ Pagina 50).

Dacă nu schimbați apa din recipiente o perioadă mai lungă de timp, aceasta poate prinde miros neplăcut din cauza bacteriilor de putrefacție.

Din motive de igienă, se recomandă schimbarea apei proaspete la fiecare cinci zile și utilizarea de substanțe sterilizante. Dezinfecțant găsiți în magazinele de camping și în farmacii.

ⓘ Capacul pentru orificiul de curățare al recipientului de apă menajeră se află sub chiuvetă. Capacul pentru recipientul de apă proaspătă se află sub dulapul de haine.

### Deschideți capacul orificiului de curățare al recipientului de apă menajeră

- ▶ Trageți până la opritor sertarul de sub chiuvetă și goliți-l.
- ▶ Trageți maneta de deblocare de pe ambele șine de extragere (→ Pagina 45). Sertarul se desprinde de pe șinele de extragere.
- ▶ Trageți în față sertarul din dulap.

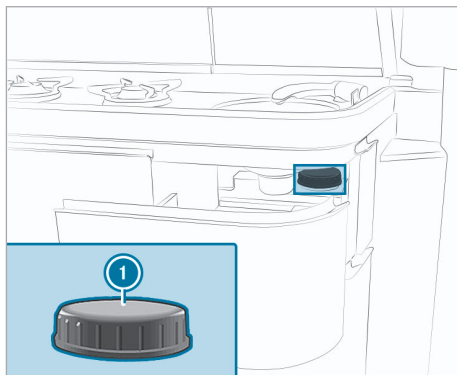

Capacul orificiului de curățare al recipientului de apă menajeră

- ▶ Deșurubați capacul orificiului de curățare ⓘ.



### Deschideți capacul orificiului de curățare al recipientului de apă proaspătă

- ▶ Deschideți ușa din dreapta a dulapului de haine.

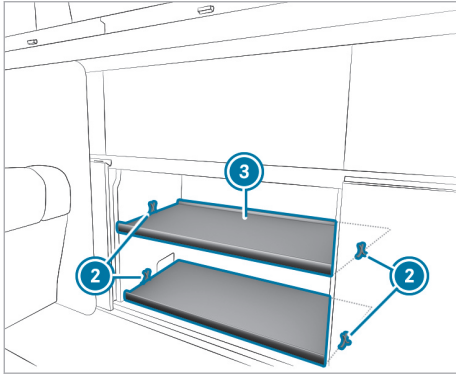

Podeaua dulapului de haine

- ▶ Scoateți clemele (2) din pereții dulapului.
- ▶ Scoateți podeaua dulapului (3).

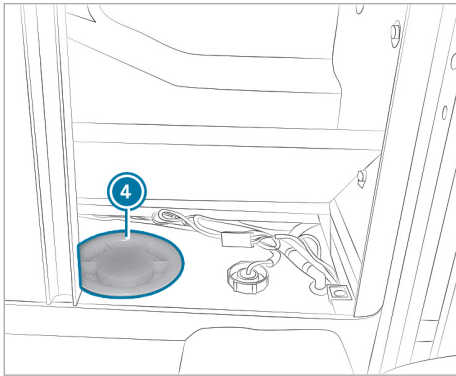

Orificiul de curățare al recipientului de apă proaspătă

- ▶ Deșurubați capacul orificiului de curățare (4).

### Curățarea recipientelor de apă

- ▶ Introduceți prin orificiul de curățare substanța sterilizantă în ambele recipiente. Respectați indicațiile de dozare recomandate de producător.
- ▶ Umpleți apoi ambele recipiente cu apă proaspătă prin orificiul de curățare aferent.

- ▶ Lăsați amestecul să acționeze conform indicațiilor producătorului.
- ▶ Apoi goliți recipientele și clătiți-le cu apă curată.
- ▶ Lăsați să curgă apă pentru câteva secunde pentru a îndepărta toate resturile de dezinfectant.

### Închiderea capacului orificiului de curățare al recipientului de apă menajeră

- ▶ Închideți supapa de închidere a recipientului de apă menajeră.
- ▶ Strângeți capacul (1) orificiului de curățare la recipientul de apă menajeră.
- ▶ Împingeți sertarul pe șinele de extragere.
- ▶ Închideți sertarul.  
Sertarul se fixează în șinele de extragere.

### Închiderea capacului orificiului de curățare al recipientului de apă proaspătă

- ▶ Închideți supapa de închidere a recipientului de apă proaspătă.
- ▶ Strângeți capacul (4) orificiului de curățare la recipientul de apă proaspătă.
- ▶ Așezați la loc podeaua dulapului (3) și aliniați-o.
- ▶ Rotiți clemele (2) cu pivotul spre peretele dulapului și cele două capete mai lungi spre podeaua dulapului.
- ▶ Presați clemele (2) cu ajutorul celor două capete lungi în podeaua dulapului.
- ▶ Introduceți pivoții clemelor în alezajele din pereții dulapului.
- ▶ Închideți dulapul de haine.

### Curățarea salteii patului de sub plafon

#### Spălare cu mașina la 40 °C

Din cauza dimensiunilor salteii se recomandă o mașină de spălat industrială dintr-o spălătorie sau o curățătorie de materiale textile. Utilizați detergent lichid din comerț. Nu utilizați detergent praf, acesta poate cauza aglutinări în interiorul salteii. Scuturați puțin salteaua și așezați-o la uscat pe o suprafață plană. Nu uscați salteaua într-un uscător.

#### Spălare cu mâna la 40 °C

Curățați salteaua cu detergent lichid, agitați-o deex. într-o vană iar locurile foarte murdare curățați-le cu o perie. Așezați salteaua la uscat pe o

suprafață plană. Nu uscați salteaua într-un uscător.

### Curățare trapă culisantă

Pentru curățarea panourilor de sticlă utilizați un agent de curățare a sticlei. Nu utilizați substanțe abrazive deoarece acestea pot zgâria panourile de sticlă.

Curățați regulat garnitura de etanșare cu o lavetă umedă, cel puțin de două ori pe ani. Aplicați pe garnitura de etanșare un lubrifiant fără unsoare, deex. spray cu silicon.

### Curățare acoperiș elevabil

Nu utilizați agenți de curățare chimici, deoarece aceștia deteriorează stratul de acoperire al burdufului flexibil.

Înlăturați petele cu apă caldă sau cu leșie de săpun de concentrație medie. Închideți acoperișul elevabil doar atunci când burduful flexibil este uscat.

Aerisiți acoperișul elevabil regulat. Astfel evitați formarea de condens și de mucegai. Dacă nu deschideți acoperișul elevabil pentru o perioadă mai lungă de timp, scoateți salteaua din patul de sub plafon.

## Revizie

### Indicații privind revizia

Pentru executarea lucrărilor de verificare și revizie sunt necesare cunoștințe speciale care nu pot fi transmise în cadrul acestor instrucțiuni suplimentare. Dispuneți efectuarea acestor lucrări numai de către personalul calificat.

- ❶ Intervalele de revizie sunt indicate în caietul de revizie al autovehiculului.

### Privire de ansamblu asupra lucrărilor de revizie

#### Acoperiș elevabil mecanic

- Reglați ulterior blocarea.

Ajustare prin comandă separată.

#### Instalație de gaz

- La fiecare doi ani, dispuneți verificarea de către un atelier de serice de specialitate autorizat.

#### Baterie suplimentară

- La fiecare doi ani, dispuneți verificarea de către un atelier de serice de specialitate autorizat.

#### Acoperiș elevabil electric

- La fiecare doi ani, dispuneți verificarea mecanismului acoperișului de către un atelier de serice de specialitate autorizat.

#### Marchiza

- La fiecare doi ani, dispuneți verificarea funcției de scoatere a marchizei de către un atelier de serice de specialitate autorizat.

### Demontarea bateriei suplimentare

Bateria suplimentară se află în cutia scaunului din scaunul șoferului. Respectați informațiile privind montarea și demontarea bateriei suplimentare (instrucțiuni de exploatare ale autovehiculului).

Înainte de a demonta bateria suplimentară, trebuie să efectuați următoarele:

- ▶ deconectați toți consumatorii conectați.
- ▶ scoateți siguranța preliminară de la dulapul de bucătărie (siguranța nr. 1) din suportul de siguranțe din cutia scaunului din scaunul șoferului (→ Pagina 60).

## Plăcuță de identificare

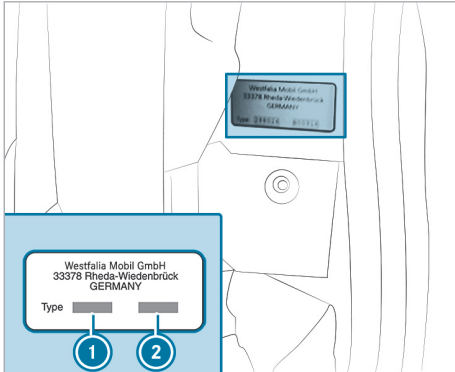

- ① Număr de identificare al autovehiculului
- ② Numărul echipamentului

Plăcuța de identificare cu numărul de identificare al autovehiculului și cu numărul echipamentului se află pe stâlpul C din stânga, lângă accesul prin ușa culisantă.

## Datele autovehiculului

### Dimensiunile autovehiculului

Toate indicațiile privind dimensiunile sunt valori aproximative și se referă la modelul de bază. Din cauza variantelor de echipare și a accesoriilor montate fix, pot apărea abateri, de ex. suportul de bagaje de pe acoperiș, suporturi de echipamente sportive, suporturi de bicicletă.

Înălțime cu acoperiș elevabil și trapă/trapă culisantă –închis	1980 mm
Înălțime cu acoperiș elevabil –deschis față/spate	2940/2120 mm
Înălțime cu trapă/trapă culisantă –deschis	2040 mm
Înălțime pe verticală cu acoperiș elevabil –închis	1330 mm
Înălțime pe verticală cu acoperiș elevabil –deschis	2940/2120 mm <sup>1</sup>

Înălțime interioară la capătul suportului acoperișului elevabil	270 mm
Pat sub plafon	2050 x 1130 mm
Combinăție scaun-cușetă	2030 x 1130 mm

<sup>1</sup> Înălțime pe verticală la înălțimea chiuvetei

## greutăți și sarcini

### Indicații referitoare la greutate și sarcini

Masa totală admisă și sarcinile pe punte admise depind de echipare. Acestea sunt specificate în documentele autovehiculului și pe plăcuța de identificare a autovehiculului (vezi manualul de utilizare al autovehiculului).

Masa proprie se modifică prin prisma diferitelor execuții de model, echipări speciale sau accesorii și piese demontabile. Astfel, scad sarcina utilă și valoarea corespunzătoare.

### Sarcini admise pe plafon

**⚠ AVERTIZARE** Pericol de accident din cauza modificării comportamentului în trafic din cauza acoperișului încărcat

Centrul de greutate al autovehiculului și comportamentul în trafic se modifică.

Caracteristicile de conducere, precum și comportamentul de direcție și de frânare sunt puternic influențate.

► Adaptați stilul de conducere.

Acoperiș elevabil	Sarcina maximă pe plafon	
	deschis	închis
Mecanic	15 kg	50 kg
Electric (EASY UP)	50 kg	50 kg

## Echipări speciale, accesorii și piese demontabile

Pat sub plafon Sarcină portantă maximă	200 kg
Suport bagaje acoperiș Sarcină utilă permisă	cca 6 kg 50 kg
Suport bicicletă Sarcină utilă permisă	cca 17 kg 70 kg

## Date de funcționare

### Alimentare cu tensiune

#### Rețea 12 V

#### Baterie AGM fără întreținere (baterie auxiliară)

Capacitate	95 Ah
------------	-------

#### Consum de putere la consumator

Pompă de apă	11 W
Unitate centrală de comandă cu Display	max. 4 W
Lumini la cadrul plafonului	fiecare 2,5 - 4 W
Iluminat ambiental	4 W
Lampă de citit deasupra combinației scaun-cușetă	fiecare 3 W
Lămpi de citit de la acoperișul elevabil	fiecare 2 W
Lămpi de citit lângă cutia de depozitare din plafon	fiecare 1,8 W
Iluminat oglindă în dulapul de haine	1,5 W

#### Rețea 230 V

Frecvență	50 Hz
Protecția cablului	13 A
Protecția persoanelor	30 mA

Redresor Baterie auxiliară (în cazul unui redresor nou)	max. 25 A
Redresor Baterie de pornire (în cazul unui redresor nou și atunci când tensiunea bateriei de pornire este între 9,5 V și 13,85 V)	max. 25 A

#### Porturi USB

Tensiune de intrare	8 - 16 V CC
Tensiune de ieșire	5 V (IU)
Curent de încărcare	1 sau 2 A

### Încălzire staționară

Consum combustibil	0,39 l/h
Suport bagaje plafon	12 V
Putere consumată	37 W
Putere de încălzire	3000 W

### Ladă frigorifică

Tensiune rețea	12 V
Putere consumată	max. 45 W
Capacitate	cca 40 l
Temperatură de răcire <sup>1</sup>	max. -18 °C

<sup>1</sup> reglabilă în trepte. Diferența maximă față de temperatura exterioară este de cca. 35 °C.

### Cantități de umplere

Recipient apă proaspătă	38 l
Recipient apă uzată	40 l
Ladă frigorifică	cca 40 l

## Presiune anvelope

- i** Pentru autovehiculul cu modul de dulap și parte de bucătărie sunt valabile exclusiv valorile presiunilor în anvelope ale autovehiculului specificate pentru un autovehicul încărcat complet.

### Mesaje de avertizare (MBAC)

#### **apare pe display-ul sistemului Multimedia.**

Alimentare externă cu tensiune. Conexiune la rețeaua de 230 V introdusă.

Cauze posibile:

- Conexiunea la rețeaua de 230 V este conectată la curentul de încărcare.
- Bateria suplimentară se încarcă prin intermediul curentului de încărcare.

▶ Deconectați conexiunea la rețeaua de 230 V înainte să începeți deplasarea.

#### **apare roșu pe display-ul sistemului Multimedia.**

Eroare de subtensionare.

Cauze posibile:

- Tensiunea bateriei suplimentare este redusă. În continuare, sistemul Multimedia și alți consumatori vor fi dezactivați.

▶ Încărcați bateria suplimentară.

#### **apare roșu pe display-ul sistemului Multimedia.**

Ladă frigorifică

Cauze posibile:

- Temperatura lăzii frigorifice depășește 20°C.
- ▶ Verificați dacă este închis capacul lăzii frigorifice.
- ▶ Dezactivare și activare ladă frigorifică.
- ▶ Dacă mesajul de avertizare persistă, adresați-vă unui atelier de service de specialitate.

#### **este afișat alb în bara de instrumente meniu.**

Cauze posibile:

- Nivelul de umplere al recipientului de apă proaspătă este sub 50 %.

▶ Umpleți recipientul de apă proaspătă (→ Pagina 50).

#### **este afișat roșu în bara de instrumente meniu.**

Cauze posibile:

- Nivelul de umplere al recipientului de apă proaspătă este sub 25 %.

▶ Umpleți recipientul de apă proaspătă (→ Pagina 50).

#### **este afișat alb în bara de instrumente meniu.**

Cauze posibile:

- Nivelul de umplere al recipientului de apă proaspătă este peste 75 %.

▶ Goliți recipientul de apă menajeră (→ Pagina 52).

#### **este afișat roșu în bara de instrumente meniu.**

Cauze posibile:

- Recipientul de apă menajeră este plin.

▶ Goliți recipientul de apă menajeră (→ Pagina 52).

## 1, 2, 3 ...

## 12 V

Baterie auxiliară.....	58
Capacitate.....	74
Port USB.....	56
Priză.....	55

## 230 V

Port USB.....	56
Priză.....	56
Redresor.....	74

## A

## Accesorii de camping

depozitare.....	65
scoatere.....	65

## Acoperiș elevabil

curățare.....	72
electric.....	21
Indicații.....	19
mecanic.....	19
Probleme.....	23
Rabatați în sus patul de sub plafon.....	38

## Acoperiș elevabil electric

Acționare de avarie.....	22
--------------------------	----

## Acoperiș elevabil mecanic..... 19

## Activare/dezactivare

Duș exterior.....	67
-------------------	----

## Acționare de avarie

Acoperiș elevabil electric.....	22
---------------------------------	----

## Alimentare

Apă menajeră.....	52
Apă proaspătă.....	50
Baterie auxiliară.....	58

## Alimentare cu apă

Recipient cu apă proaspătă.....	50
Rezervor cu apă menajeră.....	51

## Alimentare cu gaz

Supapă de închidere a gazului.....	47
------------------------------------	----

## Aliniați salteaua..... 38

## Apă..... 45

## Apă proaspătă

Afișarea nivelului de umplere.....	50
------------------------------------	----

## Autovehicul

Echipeare.....	7
----------------	---

## Autovehicul complet încărcat..... 75

## Autovehicul parțial încărcat..... 75

## B

## Bancheta din spate..... 36

## Banchetă spate..... 36

## Bas..... 16

## Baterie auxiliară

Indicații.....	58
Închiderea modului de repaus.....	58
Stare încărcare.....	58

## Baterie suplimentară

demontare.....	72
încărcare.....	58
montare/demontare.....	72

## Bluetooth®

activare/dezactivare.....	17
Conectare dispozitiv.....	17

## Bucătărie

Cutie de siguranțe.....	60
Plită pe gaz.....	47
Supapă de închidere a gazului.....	47

## Buzunar de depozitare..... 64

## C

## Cantități de umplere..... 74

## Capacitate

Baterie auxiliară.....	74
------------------------	----

## Casetă de depozitare de pe plafon

rabatabilă.....	64
-----------------	----

## Cheie

Umplere recipient cu apă proaspătă....	19
--	----

## Combinăție scaun-cușetă

curățare.....	69
deplasare.....	30
Disfuncționalitate.....	34
Indicații.....	29
Mâner de glisieră.....	34
montare/demontare.....	32
Montare/demontare cușetă.....	31
reglare.....	32

## Compartiment de depozitare

Combinăție scaun-cușetă.....	63
------------------------------	----

## Compartimente de depozitare

Încuietoare pentru mobilă.....	27
--------------------------------	----

## Comportament

Furtună.....	8
incendiu.....	8

## Comutator de protecție la suprasarcină de curent

activare/dezactivare.....	57
Verificarea funcționării.....	57

<b>Consum combustibil</b> .....	74	montare/demontare.....	35
<b>Copii</b>		Poziție înclinată.....	35
Evitarea pericolelor în autovehicul.....	9	rabatare în jos.....	35
Indicații de bază.....	8	rabatare în sus.....	35
<b>Curățare</b>		<b>F</b>	
Acoperiș elevabil.....	72	<b>fereastra pivotantă</b> .....	27
Combinăție scaun-cușetă.....	69	<b>Focusare sunet</b> .....	16
Huse de stofă.....	69	<b>Funcționare pe timp de iarnă</b>	
Indicații.....	69	Loc de staționare.....	14
Ladă frigorifică.....	70	<b>Furtună</b> .....	8
Mobilă.....	69	<b>G</b>	
Perdele.....	69	<b>Ghidare suplimentară</b> .....	7
Plită pe gaz.....	69	<b>Glisieră</b> .....	34
Podea pentru camping.....	69	<b>Greutăți/Sarcini</b>	
Recipient de apă menajeră.....	70	Indicații.....	73
Recipient de apă proaspătă.....	70	Pat sub plafon.....	74
Rulou parasolar.....	69	Portbagaj de acoperiș.....	74
Saltea pat de sub plafon.....	71	Suport bicicletă.....	74
Scurgere.....	45	<b>H</b>	
Șină de ghidare.....	69	<b>Huse de stofă</b>	
Trapă culisantă.....	72	Curățare.....	69
<b>Curățare mobilă</b> .....	69	<b>I</b>	
<b>Curățare șină de ghidare</b> .....	69	<b>Iluminat cu LED-uri</b>	
<b>Curse în străinătate</b> .....	14	Oglindă cosmetică.....	66
<b>cușetă</b>		<b>Iluminat habitacul</b>	
montare/demontare.....	31	Ambiental.....	41
<b>Cutie de depozitare</b> .....	63	<b>Iluminat principal</b> .....	40
<b>Cutie de siguranțe</b>		<b>Iluminatul părții din spate</b> .....	40
deschidere.....	59	<b>incendiu, Caz de incendiu</b> .....	8
Dulap de bucătărie.....	59	<b>Indicații de siguranță</b>	
Privire de ansamblu.....	60, 61	Spații/compartimente de depozitare...	62
<b>Cutie de siguranțe (spate)</b>		<b>Instalație de gaz</b>	
deschidere/închidere.....	61	Deschiderea/închiderea recipientului buteliei de gaz.....	54
<b>D</b>		Indicații.....	53
<b>Date tehnice</b>		Înlocuirea buteliei de gaz.....	54
Plăcuță de identificare.....	73	<b>Instalație electrică</b>	
Sarcini pe plafon.....	73	Baterie auxiliară.....	58
<b>Dimensiune pat</b> .....	17	Cuplați/decuplați comutatorul de protecție la suprasarcină de curent.....	57
<b>Dimensiunile autovehiculului</b>		Informații generale.....	55
Acoperiș elevabil.....	73	Încărcarea bateriei suplimentare.....	58
Pat sub plafon.....	73	Încheierea modului de repaus al bateriei auxiliare.....	58
<b>Duș exterior</b>		Port USB.....	56
activare/dezactivare.....	67		
racordare.....	66		
utilizare.....	66		
<b>E</b>			
<b>Extensie pat</b>			
împărțire.....	36		



Priză (12 V).....	55	<b>Masă culisantă</b>	
Priză (230 V).....	56	deplasare.....	36
Racord la rețeaua de 230 V.....	56	depliere.....	36
Verificarea comutatorului de protecție la suprasarcină de curent.....	57	închidere.....	37
<b>Î</b>			
<b>Înălțime pe verticală</b> .....	73	<b>Măsuri preventive</b>	
<b>Încălzire staționară</b>		Caz de incendiu.....	8
activare/dezactivare.....	44	<b>MBAC</b>	
Indicații.....	43	Mesaje de avertizare.....	16
<b>Încălzire suplimentară cu aer cald</b> .....	43	<b>Meniu climatizare</b>	
<b>Încălzire/ventilare auxiliară</b>		Încălzire/ventilare auxiliară.....	44
operare.....	44	<b>Mesaje de avertizare</b> .....	76
<b>Încărcare</b> .....	62	<b>Mod de repaus</b>	
<b>Încuietoare pentru mobilă</b> .....	27	încheiere (baterie auxiliară).....	58
<b>Înlăturare dispozitiv</b> .....	17	<b>N</b>	
<b>Înlocuirea buteliei de gaz</b> .....	54	<b>Număr de identificare al autovehiculului</b> .....	73
<b>J</b>			
<b>Jet duș</b>		<b>Numărul echipamentului</b> .....	73
setare.....	67	<b>O</b>	
<b>L</b>			
<b>Ladă frigorifică</b>		<b>Oglindă cosmetică</b> .....	66
activare/dezactivare.....	48	<b>P</b>	
curățare.....	70	<b>Pat de sub plafon</b>	
Date tehnice.....	74	Curățare saltea.....	71
Mesaj de avertizare.....	49	<b>Pat sub plafon</b>	
<b>Lampă habitacul</b> .....	41	Indicații.....	37
<b>Lămpi</b>		Plasă de siguranță.....	38
Cadru plafonului.....	40	rabatați în sus.....	38
<b>Lămpi cu LED</b>		<b>Perdele</b>	
Întunecare.....	40	Curățare.....	69
<b>Lămpi de citit</b>		fixare.....	28
Acoperiș elevabil.....	41	<b>Perdele cabină șofer</b> .....	28
aprindere.....	41	<b>Plan pentru încărcare</b> .....	62
cuplare.....	40	<b>Plasă de siguranță</b> .....	38
<b>LED</b>		<b>Plase de depozitare bagaje (plafon)</b> .....	63
schimbare.....	42	<b>Plită pe gaz</b>	
<b>Lucrări de întreținere</b> .....	72	curățare.....	69
<b>Lumină ambientală</b>		Indicații.....	46
activare/dezactivare.....	41	Reglarea dimensiunii flăcării.....	47
volum.....	41	<b>Podea pentru camping</b>	
<b>M</b>			
<b>Marchiza</b> .....	67	Curățare.....	69
		<b>Pornirea în cursă</b> .....	15
		<b>Port USB</b>	
		Spate.....	74
		<b>Poziție de mers</b> .....	37
		<b>Poziție de parcare</b> .....	36

<b>Poziție înclinată</b> .....	35	<b>Rețea (230 V)</b>	
<b>Presiune anvelope</b> .....	75	Port USB.....	56
<b>Privire de ansamblu</b>		Priză.....	56
MBAC.....	16	Redresor.....	74
<b>Privire de ansamblu echipare</b> .....	6	<b>Revizie</b>	
<b>Priză (12 V)</b> .....	55	Baterie suplimentară.....	72
<b>Probleme</b>		<b>Rezervor cu apă menajeră</b> .....	51
Combinăție scaun-cușetă.....	34	<b>Robinet de apă</b>	
Ladă frigorifică.....	49	deschidere/închidere.....	45
Recipiente de apă.....	52	<b>Rulou parasolar</b>	
Trapă culisantă.....	26	curățare.....	69
<b>Protecția anti-furt</b> .....	8		
<b>Protecția cablului</b> .....	74	<b>S</b>	
<b>Protecția mediului</b>		<b>Sarcini pe plafon</b> .....	73
Stil de conducere.....	7	<b>Scaun pentru copil</b>	
<b>Protecție solară</b> .....	27	Categorii de omologare.....	12
		Fixare.....	12
		Indicații de bază.....	8
		Recomandări sisteme de siguranță	
		pasivă pentru copii.....	11
		Riscuri/pericole.....	9
		<b>Scaun spate</b>	
		Cutie de siguranțe.....	61
		<b>Scenarii de lumină</b>	
		setare.....	42
		<b>Scenarii lumină</b> .....	42
		<b>Schimbare</b>	
		Siguranțe.....	59
		<b>Scurgere</b> .....	45
		<b>Setare sunet</b>	
		Bluetooth®.....	16
		<b>Setarea treptei de răcire</b> .....	48
		<b>Siguranța pasagerilor</b>	
		Scaun pentru copil.....	8
		<b>Siguranțe</b>	
		Bucătărie.....	60
		Indicații.....	59
		Spațiu pentru picioare însoțitor.....	61
		<b>Siguranțe electrice</b>	
		Indicații.....	59
		<b>Sistem de siguranță pasivă</b>	
		Indicații de bază referitoare la copii.....	8
		<b>Sistem pentru încărcături volumi-</b>	
		<b>noase</b>	
		deschidere/închidere.....	64
		<b>Spații/compartimente de depozitare</b> .....	62
		<b>Spațiu de depozitare pe plafon</b> .....	64
<b>R</b>			
<b>Record la rețeaua de 230 V</b>			
conectare/deconectare.....	56		
<b>Recipient apă proaspătă</b>			
Cantități de umplere.....	74		
Deblocare/blocare capac.....	19		
golire.....	50		
Probleme.....	52		
Ștuț de umplere.....	50		
umplere.....	50		
<b>Recipient apă uzată</b>			
Cantități de umplere.....	74		
<b>Recipient cu apă proaspătă</b> .....	50		
<b>Recipient de apă menajeră</b>			
Afișarea nivelului de umplere.....	52		
Curățare.....	70		
<b>Recipient de apă proaspătă</b>			
Curățare.....	70		
<b>Recipient de apă uzată</b>			
golire.....	52		
Probleme.....	52		
<b>Recomandări de călătorie</b> .....	14		
<b>Reducere pe timp de noapte</b> .....	44		
<b>Reducerea intensității</b> .....	41		
<b>Reglarea dimensiunii flăcării</b> .....	47		
<b>Rețea (12 V)</b>			
Baterie auxiliară.....	58		
Capacitate.....	74		
Port USB.....	56		

<b>Spătar scaun</b> .....	29
<b>Stil de conducere ecologic</b> .....	7
<b>Supapă de închidere a gazului</b> deschidere/închidere.....	47
<b>Suprafață scaun</b> reglare.....	29
<b>Sursă de lumină</b> schimbare.....	42

## T

<b>Temperatură culoare (lumină ambientală)</b> .....	41
<b>Temperatură de culoare (iluminat principal)</b> .....	40
<b>Temperatură exterioară</b> .....	17
<b>Temperatură interioară</b> .....	44
<b>Tensiune rețea</b> .....	74
<b>Trapă culisantă</b> curățare.....	72
deschidere/închidere.....	26
Disfuncționalitate.....	26
Indicații.....	24
<b>Trapă/Trapă culisantă</b> Dimensiunile autovehiculului.....	73
<b>Trepte de răcire</b> .....	48

## U

<b>Utilizare plită</b> pe gaz.....	47
---------------------------------------	----

## V

<b>Valoare siguranță</b> .....	61
<b>Vedere din spate</b> .....	17
<b>Vedere frontală</b> .....	17
<b>Vedere laterală</b> .....	17







## Impressum

### Internet

Informații suplimentare privind autovehiculele Mercedes-Benz și Mercedes-Benz AG obțineți pe internet, la adresa:

<https://www.mercedes-benz.com>

<https://group.mercedes-benz.com>

### Redacția

Pentru întrebări sau sugestii cu privire la aceste instrucțiuni de exploatare, puteți contacta redacția tehnică la următoarea adresă:

Mercedes-Benz AG, HPC: CAC, Customer Service, 70546 Stuttgart, Germania

©Mercedes-Benz AG: copierea, traducerea, multiplicarea, chiar și în extras, sunt interzise fără aprobarea scrisă din partea Mercedes-Benz AG.

### Producătorul autovehiculului

Mercedes-Benz AG

Mercedesstraße 120

70372 Stuttgart

Germania



4475840212Z129