



# Marco Polo

Aanvullende handleiding

Mercedes-Benz



## Waarschuwing bijrijdersairbag



**▲ WAARSCHUWING** Gevaar voor letsel of levensgevaar bij ingeschakelde passagiersairbag

Als de passagiersairbag is ingeschakeld, kan een kind op de passagiersstoel bij een ongeval door de passagiersairbag worden geraakt.

NOOIT een naar achteren gericht kinderzitjesbevestigingssysteem op een stoel gebruiken die door een **ACTIEVE FRONTAIRBAG** wordt beveiligd, want dat kan voor het kind **DODELIJKE** of **ERNSTIGE VERWONDINGEN** tot gevolg hebben.

Het hoofdstuk "Kinderen in het voertuig" in acht nemen.

## Welkom in de wereld van Mercedes-Benz

Voor de eerste rit dient u deze aanvullende handleiding zorgvuldig door te lezen en zich vertrouwd te maken met uw voertuig. Voor uw eigen veiligheid en voor een langere levensduur van het voertuig dient u de aanwijzingen en waarschuwingen in deze aanvullende handleiding op te volgen. Onoplettendheid kan tot schade aan het voertuig en tot persoonlijk letsel en milieuschade leiden.

De uitrusting of productbenaming van het voertuig kan variëren en is afhankelijk van de volgende factoren:

- Model
- Opdracht
- Exportuitvoering
- Beschikbaarheid

De afbeeldingen in deze handleiding tonen een voertuig met linkse besturing. Bij voertuigen met rechts stuur wijkt de indeling van onderdelen en bedieningselementen overeenkomstig af.

Mercedes-Benz ontwikkelt zijn voertuigen steeds verder.

Mercedes-Benz behoudt zich daarom het recht voor de volgende punten te wijzigen:

- Vorm
- Uitvoering
- Techniek

Daarom kan de beschrijving in enkele gevallen afwijken van het voertuig.

De volgende documentatie is onderdeel van het voertuig:

- Gedrukte handleiding
- Onderhoudsboekje
- Aanvullende handleidingen

Deze documentatie altijd in het voertuig meenemen. Alle documentatie bij verkoop van het voertuig aan de nieuwe eigenaar overdragen.



<b>Symbolen</b> .....	<b>3</b>	Aanwijzingen met betrekking tot de extra achterbank .....	36
<b>In één oogopslag</b> .....	<b>4</b>	Schuiftafel .....	36
Overzicht van de uitrusting .....	4	Dakbed .....	37
<b>Algemene aanwijzingen</b> .....	<b>5</b>	<b>Verlichting</b> .....	<b>39</b>
Milieubescherming .....	5	Interieurverlichting .....	39
Aanvullende handleiding .....	5	Lichtscenario's .....	41
<b>Veiligheid</b> .....	<b>6</b>	Lichtbron vervangen .....	41
Diefstalbeveiliging .....	6	<b>Klimaatregeling</b> .....	<b>42</b>
Handelwijze bij onweer .....	6	Standverwarming (extra luchtverwar- ming) .....	42
Handelwijze bij brand .....	6	<b>Keuken</b> .....	<b>44</b>
Kinderen veilig in het voertuig vervoer- ren .....	6	Keukenblok .....	44
<b>Reistips</b> .....	<b>12</b>	Gasstel .....	45
Informatie over reistips .....	12	Koelbox .....	47
Overnachtingstips .....	12	<b>Water, gas en elektrische installatie</b> .....	<b>49</b>
Rijden in het buitenland .....	12	Watervoorziening .....	49
Rijden in de winter .....	12	Gasinstallatie .....	52
<b>Voor aanvang van de rit</b> .....	<b>14</b>	Elektrische installatie .....	54
Aanwijzingen met betrekking tot de aanvang van de rit .....	14	<b>Beladen en nuttige informatie</b> .....	<b>62</b>
Checklist voor aanvang van de rit .....	14	Opbergvakken .....	62
<b>Mercedes-Benz Advanced Control</b> .....	<b>15</b>	Doorlaadmogelijkheid openen en slui- ten .....	64
Overzicht Mercedes-Benz Advanced Control .....	15	Campingtoebehoren opbergen .....	64
Sound system .....	15	Make-upspiegel .....	65
Voertuiginformatie weergeven .....	16	Buitendouche .....	65
Bluetooth®-apparaat de eerste keer toevoegen aan de MBAC .....	16	Markies uitklappen .....	66
<b>Openen en sluiten</b> .....	<b>17</b>	<b>Onderhoud en verzorging</b> .....	<b>68</b>
Sleutel .....	17	Reiniging .....	68
Uitzetdak .....	17	Onderhoud .....	71
Schuifdak .....	23	<b>Technische gegevens</b> .....	<b>72</b>
Uitzetbare ruit .....	26	Typeplaatje .....	72
Meubelsluitingen .....	26	Voertuiggegevens .....	72
Rolzonnescherm openen en sluiten .....	26	Bedrijfsgegevens .....	73
Cabinegordijn bevestigen .....	26	Inhoud .....	74
<b>Stoelen, tafel en bedden</b> .....	<b>28</b>	Bandenspanning .....	74
Zit-licombinatie .....	28	<b>Trefwoordenregister</b> .....	<b>75</b>
Bedverlengstuk .....	34		

In deze aanvullende handleiding vindt u de volgende symbolen:

**⚠ GEVAAR** Gevaar door het niet in acht nemen van waarschuwingsaanwijzingen

Waarschuwingsaanwijzingen wijzen op gevaren die uw gezondheid of uw leven resp. de gezondheid of het leven van anderen in gevaar kunnen brengen.

- ▶ Waarschuwingsaanwijzingen in acht nemen.

**🔥 MILIEU-AANWIJZING** Milieuschade door het niet in acht nemen van milieu-aanwijzingen

Milieu-aanwijzingen geven informatie over milieubewust handelen of milieubewust afvoeren.

- ▶ Milieu-aanwijzingen in acht nemen.

**! AANWIJZING** Materiële schade door het niet in acht nemen van aanwijzingen m.b.t. materiële schade

Aanwijzingen m.b.t. materiële schade wijzen op risico's die tot schade aan de auto kunnen leiden.

- ▶ Aanwijzingen m.b.t. materiële schade in acht nemen.

**i** Nuttige aanwijzingen of andere informatie die behulpzaam kan zijn.

▶ Handelingsinstructie

(→ pagina) Meer informatie over een onderwerp

**Display** Weergave in multifunctioneel display/mediadisplay

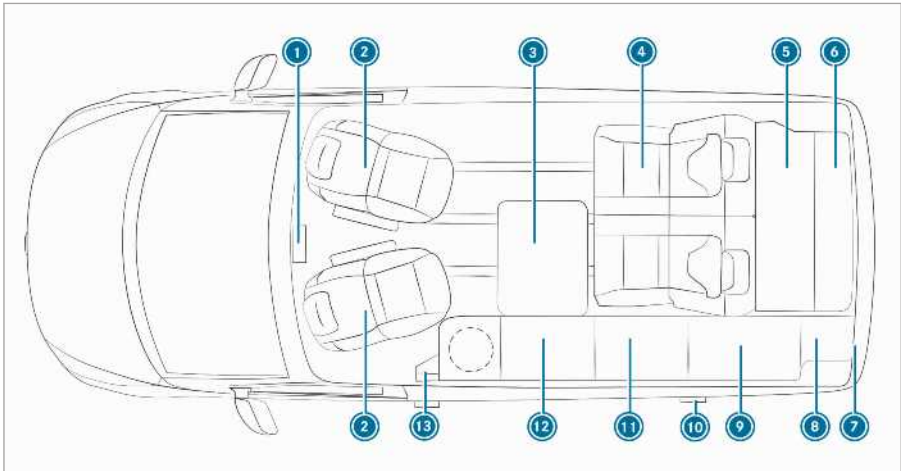

①	Multimediasysteem	→	15	⑪	Koelbox	→	47
②	Draaibare chauffeurs- en bijrijdersstoel (zie de handleiding van het voertuig)				Zekeringenkast	→	59
	Extra accu in de stoelconsole onder de chauffeursstoel	→	57		Gasafsluitkraan voor gasstel	→	46
③	Schuiftafel	→	36	⑫	Gasstel	→	45
④	Zit-ligcombinatie	→	28		Keukenblok	→	44
⑤	Bedverlengstuk	→	35		Grijswaterreservoir	→	50
⑥	Dakkast met leeslampjes	→	63		Afsluitklep grijswaterreservoir	→	51
⑦	Aansluiting voor buitendouche	→	65		Noodbedieningsknop uitzetdak	→	20
	Afsluithendel schoonwaterreservoir	→	50	⑬	Usb-aansluiting	→	55
⑧	Gasfleshouder	→	53		230V-aansluiting	→	55
⑨	Kledingkast	→	62		Aardlekschakelaar	→	56
	Schoonwaterreservoir	→	49		Zonder afbeelding:		
⑩	Vulpijp schoon water	→	49		Uitzetdak	→	17
	230V-aansluiting buiten	→	56		Dakbed	→	37
					Schuifdak	→	23

## Milieubescherming

### MILIEU-AANWIJZING Milieuschade door bedrijfsomstandigheden en persoonlijke rijstijl

De uitstoot van schadelijke stoffen van de auto heeft een directe samenhang met het autogebruik.

De auto op milieuvriendelijke wijze gebruiken om een bijdrage te leveren aan de bescherming van het milieu. Daartoe de volgende aanbeveling met betrekking tot de bedrijfsomstandigheden en uw persoonlijke rijstijl in acht nemen.

#### Bedrijfsomstandigheden:

- ▶ Zorg dragen voor een juiste bandenspanning.
- ▶ Geen onnodige ballast meenemen (bijvoorbeeld een niet meer benodigde imperial).
- ▶ De onderhoudsintervallen aanhouden. Een regelmatig onderhouden auto ontziet het milieu.
- ▶ Onderhoudswerkzaamheden altijd laten uitvoeren bij een gekwalificeerde werkplaats.

#### Uw persoonlijke rijstijl:

- ▶ Tijdens het starten geen gas geven.
- ▶ De motor niet stationair laten warmdraaien.
- ▶ Anticiperend rijden en voldoende afstand houden.
- ▶ Veelvuldig en sterk accelereren en remmen vermijden.
- ▶ Tijdig schakelen en de versnellingen slechts  $\frac{2}{3}$  uitrijden.
- ▶ De motor als het verkeer gedurende langere tijd stilstaat afzetten, bijvoorbeeld het ECO start-stopsysteem gebruiken.
- ▶ Zuinig rijden. Voor een zuinige rijstijl de ECO-aanduiding in acht nemen.

dat uw voertuig mogelijk niet met alle beschreven functies is uitgerust. Dit betreft ook veiligheidsrelevante systemen en functies. Daarom kan de uitrusting van uw voertuig bij sommige beschrijvingen en afbeeldingen afwijken.

De handleiding, de aanvullende handleiding en het onderhoudsboekje zijn belangrijke documenten en moeten in het voertuig bewaard worden.

## Aanvullende handleiding

Deze aanvullende handleiding beschrijft alle modellen en standaarduitrustingen en opties van uw voertuig die op het tijdstip van de redactiesluiting hiervan verkrijgbaar waren. Landspecifieke afwijkingen zijn ook mogelijk. In acht nemen

### Diefstalbeveiliging

Wanneer bij ingeschakelde interieurbeveiliging een beweging in het interieur wordt herkend, bijvoorbeeld omdat iemand van buitenaf in het interieur grijpt, wordt een optisch en akoestisch alarm geactiveerd (zie de handleiding van het voertuig).

- ① Als het uitzetdak is geopend of de standverwarming is ingeschakeld, is de interieurbeveiliging gedeactiveerd.

### Handelwijze bij onweer

Bij onweer de 230V-netwerkaansluiting en andere bedrading en kabels van het voertuig losmaken. Daarmee voorkomt u mogelijke schade door een blikseminslag en een te hoge spanning.

Bij onweer de volgende maatregelen uitvoeren:

- De aansluitkabel uit de contactdoos van het voertuig trekken en samen met de kabeltoevoer ten minste een meter van het voertuig verwijderd neerleggen (→ pagina 56).
- Andere bedrading en kabels van het voertuig losmaken, eventueel antennes of satellietontvangers verwijderen.
- Het uitzetdak sluiten (→ pagina 17).
- Het einde van het onweer in het voertuig afwachten.

### Handelwijze bij brand

#### Gedragsregels

Bij brand:

- Ervoor zorgen dat alle inzittenden het voertuig verlaten.
- Indien de situatie dit toelaat, de hoofdafsluitkraan op de gasfles sluiten en de 230V-voedingsstekker losmaken.
- Anderen waarschuwen en de brandweer bellen.
- Het vuur alleen proberen te doven, als dit zonder risico mogelijk is.

#### Voorzorgsmaatregelen

Minimaal een goedgekeurde of een aan de ISO-norm 7165 voldoende, 1-kg-droogpoeder-brandblusser gereedhouden.

Uw voertuig bovendien met een universele branddeken voor het gasstel uitrusten.

Met de aanwijzingen op de brandblusser evenals de op de standplaats (camping) getroffen veiligheidsmaatregelen tegen brand vertrouwd raken.

Meer informatie vindt u in de handleiding van het voertuig.

### Kinderen veilig in het voertuig vervoeren

#### Altijd in acht nemen wanneer kinderen meerijden

- ① Eveneens beslist de situatie-afhankelijke veiligheidsaanwijzingen in acht nemen. Wanneer kinderen meerijden, kunt u op die manier mogelijke risico's herkennen en gevaren vermijden (→ pagina 7).

#### Wees consequent

Besef dat nalatigheid bij het beveiligen van kinderen in kinderzitjesbevestigingssystemen ernstige gevolgen kan hebben. Wees altijd consequent en beveilig uw kind voor iedere rit zorgvuldig.

Mercedes-Benz adviseert voor een betere bescherming van kinderen jonger dan 12 jaar of kleiner dan 1,50 m, de volgende aanwijzingen beslist in acht te nemen:

- Een kind altijd beveiligen in een voor uw Mercedes-Benz geschikt kinderzitjesbevestigingssysteem.
- Het kinderzitjesbevestigingssysteem moet geschikt zijn voor de leeftijd, het gewicht en de lengte.
- De zitplaats van het voertuig moet geschikt zijn voor het in te bouwen kinderzitjesbevestigingssysteem (→ pagina 10).

Een kinderzitjesbevestigingssysteem altijd op een geschikte zitplaats achterin monteren. Uit de ongevalstatistiek blijkt, dat op de zitplaatsen achterin beveiligde kinderen veiliger zijn dan op de bijrijdersstoel beveiligde kinderen.

Uit de ongevalstatistiek blijkt, dat kinderen die op de zitplaatsen achterin zijn beveiligd, veiliger zijn dan kinderen die op de voorstoel zijn beveiligd. Daarom adviseert Mercedes-Benz dringend het kinderzitjesbevestigingssysteem bij voorkeur op een zitplaats achterin te monteren.



## Het overkoepelend begrip kinderzitjesbevestigingssysteem

In deze aanvullende handleiding wordt het overkoepelend begrip kinderzitjesbevestigingssysteem gebruikt. Een kinderzitjesbevestigingssysteem is bijvoorbeeld:

- een babyschaal
- een naar achteren gericht kinderzitje
- een naar voren gericht kinderzitje
- een stoelverhoging met leuning en gordelgeleidingen

Het kinderzitjesbevestigingssysteem moet geschikt zijn voor de leeftijd, het gewicht en de lengte.

### Wetten en voorschriften in acht nemen

Bij het gebruik van een kinderzitjesbevestigingssysteem in het voertuig altijd de wettelijke voorschriften in acht nemen.

Het kinderzitjesbevestigingssysteem moet volgens de geldende testvoorschriften en richtlijnen toegestaan zijn; dit controleren. Meer informatie is verkrijgbaar bij een gekwalificeerde werkplaats. Mercedes-Benz adviseert een Mercedes-Benz-servicewerkplaats.

### Alleen toegestane kinderzitjesbevestigings-systemen gebruiken

In het voertuig mogen alleen kinderzitjesbevestigingsystemen volgens de UNECE-norm UN-R44 worden gebruikt.

Informatie met betrekking tot de toelatingscategorieën voor kinderzitjesbevestigingsystemen en de opgaven op het goedkeuringslabel (→ pagina 10). raadplegen.

## Risico herkennen, gevaar vermijden

### Bevestigingsystemen voor kinderzitjesbevestigingsystemen in het voertuig

Alleen de volgende bevestigingsystemen voor kinderzitjesbevestigingsystemen gebruiken:

- de ISOFIX-bevestigingsbeugels
- het veiligheids gordelsysteem van het voertuig
- de Top Tether-verankeringen

Bij voorkeur een ISOFIX-kinderzitjesbevestigingssysteem monteren.

De eenvoudige montage aan de bevestigingsbeugels van het voertuig kan het risico van een ver-

keerd gemonteerd kinderzitjesbevestigingssysteem reduceren.

Als het kind met de geïntegreerde veiligheidsgordel van het ISOFIX-kinderzitjesbevestigingssysteem beveiligd is, beslist het gewicht van het kind en het toegestaan totaalgewicht van het kinderzitjesbevestigingssysteem in acht nemen.

### Voordeel van een naar achteren gericht kinderzitjesbevestigingssysteem

Een baby of een klein kind bij voorkeur in een geschikt naar achteren gericht kinderzitjesbevestigingssysteem vervoeren. Het kind zit in dit geval tegengesteld aan de rijrichting en kijkt naar achteren.

Baby's en kleine kinderen hebben relatief zwakke nekspieren in verhouding tot de grootte en het gewicht van hun hoofd. In een naar achteren gericht kinderzitjesbevestigingssysteem kan het gevaar voor letsel aan de nekwerfvelkolom bij een ongeval worden gereduceerd.

### Kinderzitjesbevestigingssysteem altijd correct bevestigen

**▲ WAARSCHUWING** Gevaar voor letsel of levensgevaar door verkeerde montage van het kinderzitjesbevestigingssysteem

Het kind kan niet zoals bedoeld worden beveiligd of worden tegengehouden.

- ▶ Beslist de montagehandleiding van de fabrikant van het kinderzitjesbevestigingssysteem en de gebruiksmogelijkheden in acht nemen.
- ▶ Het gehele draagvlak van het kinderzitjesbevestigingssysteem moet op de zitting rusten; dit controleren.
- ▶ Nooit voorwerpen onder of achter het kinderzitjesbevestigingssysteem leggen, zoals een kussen.
- ▶ Kinderzitjesbevestigingsystemen alleen met de bijgeleverde originele hoezen gebruiken.
- ▶ Beschadigde hoezen alleen door originele hoezen vervangen.

**▲ WAARSCHUWING** Gevaar voor letsel of levensgevaar door niet-vastgezette kinderzitjesbevestigingsystemen in de auto

Als het kinderzitjesbevestigingssysteem verkeerd gemonteerd of niet vastgezet is, kan het loskomen.

Het kinderzitjesbevestigingssysteem kan rondslingeren en inzittenden raken.

- ▶ Ook niet gebruikte kinderzitjesbevestigingssysteem altijd correct monteren.
- ▶ Beslist de montagehandleiding van de fabrikant van het kinderzitjesbevestigingssysteem in acht nemen.

- Altijd de montage- en gebruikshandleiding van de fabrikant van het gebruikte kinderzitjesbevestigingssysteem en de voertuigspecifieke aanwijzingen in acht nemen:
  - ISOFIX-kinderzitjesbevestigingssysteem op de zitplaats achterin inbouwen .
  - Kinderzitjesbevestigingssysteem met de veiligheidsgordel op de zitplaats achterin bevestigen .
  - Kinderzitjesbevestigingssysteem met de veiligheidsgordel op de bijrijdersstoel bevestigen . De specifieke aanwijzingen met betrekking tot naar achteren en naar voren gerichte kinderzitjesbevestigingssysteem in acht nemen .
- De waarschuwingsstickers in het interieur van het voertuig en op het kinderzitjesbevestigingssysteem in acht nemen.
- Indien aanwezig, Top Tether tevens bevestigen.

### Kinderzitjesbevestigingssysteem niet veranderen

**⚠ WAARSCHUWING** Gevaar voor letsel door veranderingen aan het kinderzitjesbevestigingssysteem

Het kinderzitjesbevestigingssysteem kan niet meer naar behoren werken. Er bestaat verhoogd gevaar voor letsel!

- ▶ Nooit een kinderzitjesbevestigingssysteem veranderen.
- ▶ Alleen accessoires aanbrengen die de fabrikant van het kinderzitjesbevestigingssysteem specifiek voor dit kinderzitjesbevestigingssysteem heeft goedgekeurd.

Mercedes-Benz adviseert u voor het reinigen van de door Mercedes-Benz geadviseerde kinderzitjesbevestigingssysteem Mercedes-Benz-verzorgingsmiddelen te gebruiken.

### Alleen intacte kinderzitjesbevestigingssysteem gebruiken

**⚠ WAARSCHUWING** Gevaar voor letsel of levensgevaar door het gebruik van beschadigde kinderzitjesbevestigingssysteem

Beschadigde of bij een ongeval belaste kinderzitjesbevestigingssysteem of hun bevestigingssysteem kunnen niet meer zoals bedoeld beschermen.

Het kind wordt mogelijk niet tegengehouden.

- ▶ Beschadigde of bij een ongeval belaste kinderzitjesbevestigingssysteem direct vervangen.
- ▶ De bevestigingssysteem van de kinderzitjesbevestigingssysteem direct bij een gekwalificeerde werkplaats laten controleren, voordat weer een kinderzitjesbevestigingssysteem wordt gemonteerd.

### Directe zonnestraling vermijden

**⚠ WAARSCHUWING** Gevaar voor brandwonden door directe zonnestraling op het kinderzitje

Wanneer het kinderzitjesbevestigingssysteem aan directe zonnestraling wordt blootgesteld, kunnen delen hiervan zeer heet worden.

Kinderen kunnen zich branden aan deze delen, in het bijzonder aan metalen delen van het kinderzitjesbevestigingssysteem.

- ▶ Altijd erop letten dat het kinderzitjesbevestigingssysteem niet aan directe zonnestraling wordt blootgesteld.
- ▶ Het kinderzitjesbevestigingssysteem beschermen, bijvoorbeeld met een deken.
- ▶ Voordat het kind hierin wordt beveiligd het kinderzitjesbevestigingssysteem laten afkoelen als het aan directe zonnestraling is blootgesteld geweest.
- ▶ Kinderen nooit zonder toezicht in het voertuig laten.

## Bij het stoppen of parkeren in acht nemen

**⚠ WAARSCHUWING** Gevaar voor ongevallen en letsel als kinderen zonder toezicht in het voertuig worden achtergelaten

Wanneer kinderen zonder toezicht in het voertuig achterblijven, kunnen zij met name:

- Portieren openen en daardoor andere personen of verkeersdeelnemers in gevaar brengen.
- Uitstappen en door het verkeer worden gegrepen.
- Uitrustingen van het voertuig bedienen en bijvoorbeeld bekneld raken.

Bovendien kunnen kinderen het voertuig in beweging zetten, door bijvoorbeeld:

- De parkeerrem vrij te zetten.
- De transmissiestand te wijzigen.
- Het voertuig te starten.

- ▶ Kinderen nooit zonder toezicht in het voertuig laten.
- ▶ Bij het verlaten van het voertuig altijd de sleutel meenemen en het voertuig vergrendelen.
- ▶ De sleutel buiten bereik van kinderen bewaren.

## Overzicht geadviseerde kinderzitjesbevestigingsystemen

Meer informatie over het correcte kinderzitjesbevestigingssysteem is verkrijgbaar bij een gekwalificeerde werkplaats. Mercedes-Benz adviseert een Mercedes-Benz-servicewerkplaats.

### Bevestiging met de veiligheidsgordel van de zitplaats

Gewichtsgroep	Type <sup>1</sup> Goedkeuringsnummer	Bestelnummer <sup>2</sup>
	1 Fabrikant: Britax Römer	2 Met kleurcode 9H95
<b>Groep 0:</b> tot 10 kg en tot circa 6 maanden	BABY SAFE plus II E1 04 301 146	A 000 970 38 02
<b>Groep 0+:</b> tot 13 kg en tot circa 15 maanden	BABY SAFE plus II E1 04 301 146	A 000 970 38 02

Gewichtsgroep	Type <sup>1</sup> Goedkeuringsnummer	Bestelnummer <sup>2</sup>
<b>Groep I:</b> 9 tot 18 kg en van circa 9 maanden tot 4 jaar	DUO plus E1 04 301 133	A 000 970 43 02
<b>Groep II/III:</b> 15 tot 36 kg en van circa 4 tot 12 jaar	KIDFIX XP E1 04 301 304	A 000 970 49 02
<b>Groep II/III:</b> 15 tot 36 kg en van circa 4 tot 12 jaar	AMG KIDFIX XP E1 04 301 304	A 000 970 33 02

## Overzicht geschikte zitplaatsen in het voertuig voor het aanbrengen van een kinderzitjesbevestigingssysteem

### Bevestigingssystemen voor kinderzitjesbevestigingssystemen

Zitplaats van het voertuig		
<b>Linker/rechter zitplaats achterin (2e en 3e rij zitplaatsen)</b>	Aanbevolen bevestigingssysteem:  ISOFIX-kinderzitjesverankering  Indien aanwezig, bovendien Top Tether bevestigen	Alternatief bevestigingssysteem: <ul style="list-style-type: none"> <li>• Veiligheidsgordel van de zitplaats</li> </ul>
<b>Bijrijdersstoel</b>	Bevestigingssysteem: <ul style="list-style-type: none"> <li>• Veiligheidsgordel van de zitplaats</li> </ul>	

### Toelatingscategorieën voor kinderzitjesbevestigingssystemen

#### Alleen toegestane kinderzitjesbevestigingssystemen gebruiken

In het voertuig mogen alleen kinderzitjesbevestigingssystemen volgens de UNECE-norm UN-R44 worden gebruikt.

#### Kenmerk op kinderzitjesbevestigingssysteem

Op het goedkeuringslabel van het kinderzitjesbevestigingssysteem bevinden zich bijvoorbeeld gegevens over de toelatingscategorie, gewichtsgroep en het goedkeuringsnummer.

Afhankelijk van de toelatingscategorie van het kinderzitjesbevestigingssysteem kunnen verdere gegevens aanwezig zijn, zoals de ISOFIX-grootteklasse.

### Toelatingscategorieën volgens UN-R44



Voorbeeld voor een goedkeuringslabel

- **Universal:** Kinderzitjesbevestigingssystemen van de categorie "Universal" zijn voor het inbouwen in voertuigen goedgekeurd. Ze kunnen overeenkomstig de overzichten met betrekking tot de geschiktheid van de zitplaatsen voor de bevestiging van kinderzitjesbevestigingssystemen op de met U, UF of IUF gekenmerkte zitplaatsen worden gebruikt.

De aanduiding IUF heeft betrekking op ISOFIX-kinderzitjesbevestigingssystemen van de categorie "Universal". Deze kinderzitjesbevestigingssystemen moeten bovendien worden bevestigd met Top Tether of steunvoet.

- **Semi-Universal:** Kinderzitjesbevestigingssystemen van de categorie "semi-universal" mogen alleen worden gebruikt als het voertuig en de zitplaats in de voertuigtypelijst van de fabrikant van het kinderzitjesbevestigingssysteem zijn aangegeven.
- **Voertuigspecifiek:** Kinderzitjesbevestigingssystemen van de categorie "voertuigspecifiek" mogen alleen worden gebruikt als het voertuig en de zitplaats in de voertuigtypelijst van de fabrikant van het kinderzitjesbevestigingssysteem is aangegeven.

### **De geschiktheid van de zitplaatsen van het voertuig in acht nemen**

Afhankelijk van de toelatingscategorie zijn er naar voren en/of naar achteren gerichte kinderzitjesbevestigingssystemen. Het gebruik kan beperkt zijn voor bepaalde zitplaatsen:

- Geschiktheid van zitplaatsen voor bevestiging van kinderzitjesbevestigingssystemen die met de veiligheidsgordels worden bevestigd .

### Informatie over reistips

Checklists en aanvullende behulpzame informatie over het plannen van de reis, overnachtingsmogelijkheden en tips en trucs vindt u op de nationale Mercedes-Benz homepage onder Vans en campers<sup>1</sup> of bij de nationale caravanverenigingen. In Duitsland is dit de Caravaning Industrie Verband Deutschland (CIVD).

### Overnachtingstips

Al overdag naar een geschikte standplaats voor het overnachten zoeken.

Informatie over geschikte standplaatsen is in Duitsland verkrijgbaar via het Caravaning Industrie Verband Deutschland (CIVD). <https://www.civd.de/>.

De nationale overnachtingsvoorschriften in acht nemen.

In Duitsland mag u over het algemeen eenmaal overnachten op plaatsen waar parkeren is toegestaan. Twee overnachtingen op dezelfde plek kunnen echter al voor narigheid zorgen. In geen geval mag op openbare parkeerplekken de indruk ontstaan dat er wordt gekampeerd. Er mag dus geen was worden opgehangen, geen stoelen worden geplaatst, enzovoort.

In Duitsland zijn er inmiddels een aantal plaatsen waar vrij mag worden gekampeerd en die voorzieningen voor schoon water en afvalwater bieden. Informatie hierover vindt u in de documentatie van het CIVD (Caravaning Industrie Verband Deutschland).

- i Veiligheidshalve het voertuig altijd in de wegerichting parkeren. Indien nodig kunt u dan aanzienlijk sneller wegrijden.

### Rijden in het buitenland

Voor het begin van de reis informatie inwinnen over de voor uw voertuig geldende bijzonderheden voor het land van bestemming en de landen waar doorheen wordt gereden, bijvoorbeeld:

- benodigde papieren
- landsticker (in de voorgeschreven grootte)
- stroomaansluitstekkers, als onderweg stroom nodig is
- toegestane maximumsnelheid

- overnachtingsmogelijkheden
- overnachtingsreglementen

### Rijden in de winter

Het voertuig is onder bepaalde voorwaarden geschikt voor het rijden in de winter. Als u het voertuig continu verwarmt en het uitzetdak gesloten laat, blijft de watervoorziening tot circa  $-5\text{ }^{\circ}\text{C}$  gebruiksklaar.

Extra uitrusting voor het rijden in de winter:

- Sneeuwschuiver
- Ontdooiingsmiddel
- Antivriesmiddel
- Sneeuwkettingen
- Startkabels

### Mercedes-Benz adviseert voor winterse standplaatsen:

- ▶ Een versnelling inschakelen en het voertuig tegen weggrollen beveiligen, bijvoorbeeld met wielkeggen.
- ▶ Netstroomkabels niet op de grond leggen. Anders kunnen ze vastvriezen.
- ▶ De bodem onder het voertuig vrijhouden. Geen sneeuwwal direct om het voertuig bouwen. Anders kan de werking van de standverwarming worden belemmerd (→ pagina 42).
- ▶ Het interieur van het voertuig ventileren.
- i In de winter is ventilatie bijzonder belangrijk. De door het ademen, kookdampen, meegenomen sneeuw en vochtige kleding ontstane hoge luchtvochtigheid moet kunnen ontsnappen. Eventueel in de handel verkrijgbare vochtvreters in het interieur plaatsen.

Daarbij de volgende aanwijzingen in acht nemen:

- De vochtvretter op een stabiele plaats neerzetten.
- Ervoor zorgen dat de vochtvretter buiten bereik van kinderen en dieren wordt gehouden.
- De inhoud van de vochtvretter kan huidirritatie veroorzaken. Daarom contact met de slijmvliezen, open wonden en ogen vermijden.
- De vochtvretter niet op oppervlakken van leder, roestvrij staal of aluminium plaatsen.

<sup>1</sup> Niet in alle landen verkrijgbaar

Voor het gebruik de handleiding van de vochtvretter lezen.

### Aanwijzingen met betrekking tot de aanvang van de rit

Voor aanvang van de rit altijd controleren dat zich geen losse voorwerpen op open opbergvakken bevinden. Deze kunnen tijdens het rijden gevaar opleveren.

### Checklist voor aanvang van de rit

De volgende handelingen voor aanvang van de rit uitvoeren:

- Het voertuig voor aanvang van de rit ventileren.
- De voorstoelen in de rijstand plaatsen (→ pagina 28).
- De rolzonnenschermen openen (→ pagina 25).
- De schuiftafel veilig opbergen (→ pagina 36).
- De zit-ligcombinatie in het beschermingsgebied brengen (→ pagina 28).
- Het bedverlengstuk inklappen (→ pagina 35).
- De campingtafel en campingstoelen veilig opbergen (→ pagina 64).
- De keukenblokafdekkingen omlaagklappen (→ pagina 26).
- De koelbox sluiten (→ pagina 47).
- De hoofdafsluitkraan van de gasfles sluiten (→ pagina 53).
- De dakkast vergrendelen (→ pagina 63).
- Het uitzetdak sluiten (→ pagina 17).
- De 230V-voedingsstekker losmaken (→ pagina 56).



## Overzicht Mercedes-Benz Advanced Control

De aanvullende handleiding is een aanvulling op het hoofdstuk "MBUX multimediastelsysteem" in de handleiding van het voertuig.

Met de Mercedes-Benz Advanced Control (MBAC) kunt u verschillende toepassingen van uw voertuig bedienen en statusaanvragen uitvoeren.

- ① De bediening van de Mercedes-Benz Advanced Control gebeurt via het mediadisplay met touch-functionaliteit of via een mobiel apparaat met geïnstalleerde app.

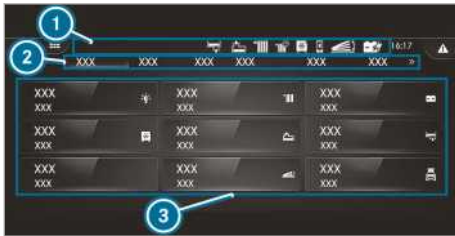

- ① Symbolenbalk
- ② Hoofdmenu's
- ③ Statusoverzicht en snelle selectie

De volgende hoofdmenutabbladen zijn beschikbaar:

- Wonen
- Verlichting
- Voeding
- Voertuig
- Instellingen

U kunt de in het overzicht beschikbare menu's rechtstreeks oproepen via de betreffende tegel. In de menu's kunt u bijvoorbeeld de verwarming inschakelen of vulniveaus controleren.

Als u de Mercedes-Benz app voor de Marco Polo hebt geïnstalleerd, kunt u de menu's ook bedienen met uw mobiele telefoon. In de app zijn sommige functies mogelijk niet of slechts ten dele beschikbaar.

- ① Om toegang te krijgen tot de voertuigfuncties dient u verbinding te maken met de MBUX of de MBAC.

## Sound system

### Sound system in het woongedeelte gebruiken

Multimediasysteem:

- ↳ Mercedes-Benz Advanced Control Unit
- » Wonen » Sound system

- ▶ **Bluetooth®-apparaat met het sound system verbinden:** Bluetooth®-functie op het Bluetooth®-apparaat inschakelen (zie de handleiding van de fabrikant).

- ▶ Bluetooth selecteren.

De statusindicatie in het functieveld is blauw gekleurd.

- ▶  verschijnt in de symbolenbalk.

- ▶ Het Bluetooth®-menu op het Bluetooth®-apparaat openen (zie de handleiding van de fabrikant).

- ▶ Het sound system met de Bluetooth®-naam BTR200 selecteren.

- ▶  dooft in de symbolenbalk.

- ▶ Eventuele vragen op het Bluetooth®-apparaat bevestigen.

- ▶ Het Bluetooth®-apparaat is verbonden met het sound system.

- ① De bediening van de audiobron en het volume vindt plaats via het Bluetooth®-apparaat.

### Geluidsfocus instellen

Multimediasysteem:

- ↳ Mercedes-Benz Advanced Control Unit
- » Wonen » Sound system

- ▶ Chauffeur selecteren.

De geluidsfocus ligt in de chauffeurscabine.

- ▶ Woongedeelte selecteren.

De geluidsfocus ligt in het woongedeelte.

- ▶ **Bas instellen:** Chauffeur of Woongedeelte selecteren.

- ▶ Met de toetsen  en  de bas instellen.

## Voertuiginformatie weergeven

### Bedafmetingen weergeven

Multimediasysteem:

↳ Mercedes-Benz Advanced Control Unit

» Voertuig

▶ **Mijn Marco Polo** selecteren.

De afmetingen van de bedden worden weergegeven.

### Aanzichten weergeven

Multimediasysteem:

↳ Mercedes-Benz Advanced Control Unit

» Voertuig

▶ **Zijaanzicht** selecteren.

De lengte van het voertuig en de hoogte met uitgeschoven uitzetdak worden weergegeven.

▶ **Voor-/ achteraanzicht** selecteren.

De breedte van het voertuig en de hoogte met ingeschoven uitzetdak worden weergegeven.

### Buitemtemperatuur weergeven

#### Voorwaarde:

- De contactsleutel is verwijderd

Multimediasysteem:

↳ Mercedes-Benz Advanced Control Unit

» Voertuig

▶ **Buitemtemperatuur** selecteren.

De temperatuur buiten het voertuig wordt weergegeven.

## Bluetooth®-apparaat de eerste keer toevoegen aan de MBAC

#### Voorwaarden

- De Bluetooth®-functie van het Bluetooth®-apparaat is ingeschakeld (zie de handleiding van de fabrikant).

Multimediasysteem:

↳ Mercedes-Benz Advanced Control Unit

» Instellingen » Bluetooth

▶ **Apparaat de eerste keer verbinden:**

**Zichtb. vr. alle apparaten** selecteren.

- De statusindicatie in het functieveld is blauw gekleurd.
-  verschijnt in de symbolenbalk.

▶ Het Bluetooth®-apparaat via de Apple CarPlay®-app of de Android Auto-app verbinden (voor meer informatie zie de handleiding van het voertuig).

- De statusindicatie in het functieveld is niet meer blauw gekleurd.
-  dooft in de symbolenbalk.
- Het Bluetooth®-apparaat is verbonden met de MBAC.

▶ **Apparaat verbinden:** Het apparaat maakt na de eerste keer automatisch verbinding met de MBAC.

▶ **Apparaat verwijderen:** **Wissen** selecteren.

ⓘ Als u de functie **Wissen** gebruikt, worden alle geautoriseerde apparaten verwijderd en moeten ze opnieuw worden verbonden.

## Sleutel

Tot de uitrusting behoren naast de voertuigsleutel nog twee sleutels. Met elk van deze sleutels kunt u het deksel van het schoonwaterreservoir veren ontgrendelen (→ pagina 49).

## Uitzetdak

### Aanwijzingen met betrekking tot het uitzetdak

**⚠ WAARSCHUWING** Gevaar voor ongevallen en letsel bij niet-vergrendeld uitzetdak

Als het gesloten uitzetdak niet vergrendeld is, kan het tijdens het rijden opengaan en zelfs loskomen.

- ▶ Alleen met een volledig gesloten en vergrendeld uitzetdak rijden.

**! AANWIJZING** Schade aan het uitzetdak door rukwind

Het geopende uitzetdak levert een groter aangrijpingsvlak voor de wind.

Zeer sterke wind of rukwinden kunnen het geopende uitzetdak beschadigen.

- ▶ Het voertuig altijd met de achterzijde naar de wind toe gekeerd en indien mogelijk niet dwars op de windrichting parkeren.

Het voertuig kan zijn uitgerust met een mechanisch of een elektrisch (EASY-UP) uitzetdak. Het uitzetdak heeft twee leeslampjes en aan de zijkant ruiten, die met de betreffende ritssluitingen geheel of gedeeltelijk kunnen worden geopend. Meer informatie over de leeslampjes in het uitzetdak (→ pagina 40).

### Mechanisch uitzetdak openen en sluiten

**⚠ WAARSCHUWING** Inklemgevaar bij het sluiten van het uitzetdak

Er kunnen lichaamsdelen bekneld raken.

- ▶ Bij het sluiten controleren dat zich geen lichaamsdelen in het sluitgebied bevinden.
- ▶ Geen hand in het dakmechanisme steken.

- ▶ Als iemand bekneld raakt, het uitzetdak direct openen.

**⚠ WAARSCHUWING** Inklemgevaar door een niet vergrendeld uitzetdak

Als het geopende uitzetdak niet beveiligd is, kan het omlaaggaan.

- ▶ Het uitzetdak altijd volledig openen of sluiten en controleren dat het vergrendeld is.

**! AANWIJZING** Beschadiging van de harmonicahoes door inklemmen

Als gevolg van over- en onderdruk kan de harmonicahoes heftig bewegen.

Als de harmonicahoes tussen carrosserie en dak ingeklemd wordt, kan deze beschadigen.

- ▶ Voor het bedienen van het uitzetdak een zijruit of een deur openen.
- ▶ Takken en andere voorwerpen van de harmonicahoes verwijderen voordat het uitzetdak wordt gesloten.
- ▶ Het bedframe omlaagzwenken en de matras in de juiste stand leggen voordat het uitzetdak wordt gesloten.

**! AANWIJZING** Materiële schade door oververhitting van de leeslampjes

Ingeschakelde leeslampjes kunnen bij gesloten uitzetdak oververhit raken.

Omringende onderdelen kunnen door de hitte beschadigd worden.

- ▶ De leeslampjes voor het sluiten van het uitzetdak uitschakelen en laten afkoelen.

- i** Wanneer u het dak aan de lus omlaag trekt, zal het dak vanaf een bepaald punt plotseling snel verder zakken en u of anderen kunnen raken of beknellen. Ervoor zorgen dat zich geen lichaamsdelen in het sluitgebied bevinden.

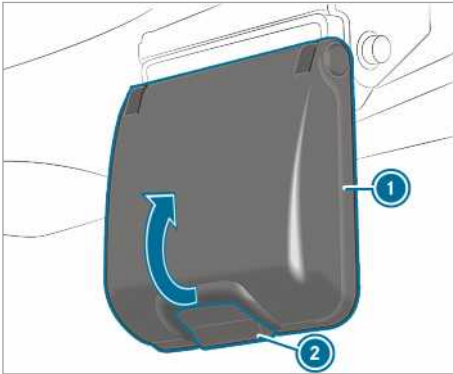

Daksluiting (voorbeeld bijrijderszijde)

- ▶ **Openen:** Een ruit of een deur openen.
- ▶ Aan de chauffeurs- en bijrijderszijde de knop ② van de daksluiting indrukken en de handgreep ① omhoogklappen. Het uitzetdak is ontgrendeld.

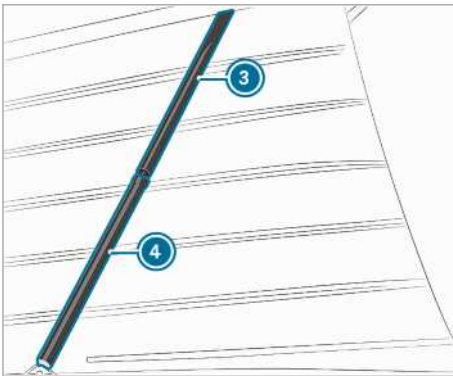

Gasdrukveer (voorbeeld bijrijderszijde)

- ▶ Het uitzetdak met beide handen omhoogdrukken, totdat de beschermende buis ④ hoorbaar tegen de zuiger van de gasdrukveer aankomt.
- De beide gasdrukveren aan de zijkant houden het uitzetdak geopend.
- De gasdrukveer aan bijrijderszijde is beveiligd tegen onbedoeld sluiten.
- ▶ **Sluiten:** Een ruit of een deur openen.
- ▶ Controleren of er geen takken of voorwerpen tegen het dak aan liggen.
- ▶ Alle verbruikers van de usb-aansluiting in het uitzetdak losmaken.

- ▶ De leeslampjes uitschakelen.
- ▶ Controleren of zich geen voorwerpen in de smalle ruimte tussen het insectengaas en de ritssluiting bevinden.
- ▶ De ritssluiting van de ruiten in het uitzetdak sluiten.
- ▶ Alle voorwerpen van het bedframe verwijderen.
- ▶ Het bedframe omlaagzwenken en de matras in de juiste stand leggen (→ pagina 37).
- ▶ Controleren of de leeslampjes niet het aluminium frame raken en vlak tegen het dak aan liggen.
- ▶ Aan bijrijderszijde van binnenuit op de met "Push" gemarkeerde plek tegen de beschermende buis ④ drukken, tot de aanslag tegen de cilinder ③ aan komt.
- De cilinder ③ van de gasdrukveer wordt over de aanslag in de beschermende buis ④ geleid.
- ▶ Met de andere hand het uitzetdak aan de lus langzaam omlaagtrekken.
- ⓘ Bij het dichttrekken een 2e persoon laten controleren of er niets wordt ingeklemd.
- ▶ Opletten dat de harmonicahoes niet tussen het dak en de carrosserie ingeklemd raakt.
- ▶ Als de harmonicahoes ingeklemd zit, het dak opnieuw openen en voorzichtig sluiten.

**!** AANWIJZING Beschadiging van de vergrendelingsnok

- ▶ Erop letten dat aan chauffeurs- en bijrijderszijde de kniehefboom over de vergrendelingsnok is vastgehaakt.

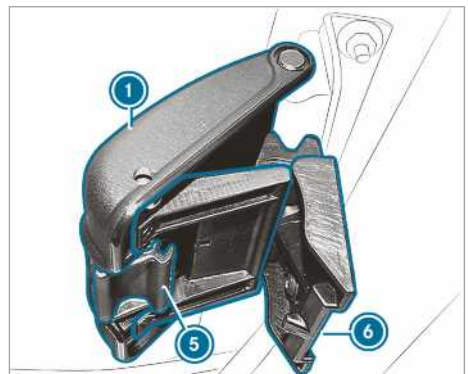

▶ **Uitzetdak vergrendelen:** Aan de chauffeurs- en bijrijderszijde de kniehefboom ⑥ in de bevestiging ⑤ vasthaken.

▶ De handgreep ① omlaagzwenken totdat deze op zijn plaats klikt.  
Het uitzetdak is vergrendeld.

① Beide handgrepen moeten hoorbaar correct vergrendeld zijn. Wanneer een hendel niet correct is vergrendeld, mag u niet met het voertuig rijden. Contact opnemen met de Mercedes-Benz Service24h.  
De telefoonnummers van de Mercedes-Benz Service24h vindt u op een sticker in het instapbereik van de chauffeursdeur en in het onderhoudsboekje van het voertuig. De Service-Hotline is 24 uur per dag bereikbaar.

▶ Van opzij aan de handgreep ① trekken om de vergrendeling van de handgreep te controleren.

▶ Als de handgreep ① openklapt, de handgreep volledig openen en opnieuw omlaagzwenken tot deze weer vergrendelt.

▶ De controle herhalen tot de handgreep bij het trekken van opzij niet meer opent.  
Het uitzetdak is vergrendeld.

▶ De lus veilig opbergen.

## Elektrisch uitzetdak uit- en inschuiven (EASY UP)

**⚠ WAARSCHUWING** Inklemgevaar bij bediening van het uitzetdak door kinderen

Als kinderen het uitzetdak bedienen, kunnen deze bekneld raken, in het bijzonder als ze zonder toezicht zijn.

- ▶ Kinderen nooit zonder toezicht in het voertuig laten.
- ▶ Bij het verlaten van het voertuig altijd de sleutel meenemen en het voertuig vergrendelen.

**⚠ WAARSCHUWING** Inklemgevaar bij het sluiten van het uitzetdak

Er kunnen lichaamsdelen bekneld raken.

- ▶ Bij het sluiten controleren dat zich geen lichaamsdelen in het sluitgebied bevinden.

- ▶ Geen hand in het dakmechanisme steken.
- ▶ Als iemand bekneld raakt, het uitzetdak direct openen.

**!** **AANWIJZING** Beschadiging van de harmonicahoes door inklemmen

Als gevolg van over- en onderdruk kan de harmonicahoes heftig bewegen.

Als de harmonicahoes tussen carrosserie en dak ingeklemd wordt, kan deze beschadigen.

- ▶ Voor het bedienen van het uitzetdak een zijruit of een deur openen.
- ▶ Takken en andere voorwerpen van de harmonicahoes verwijderen voordat het uitzetdak wordt gesloten.
- ▶ Het bedframe omlaagzwenken en de matras in de juiste stand leggen voordat het uitzetdak wordt gesloten.

**!** **AANWIJZING** Materiële schade door oververhitting van de leeslampjes

Ingeschakelde leeslampjes kunnen bij gesloten uitzetdak oververhit raken.

Omringende onderdelen kunnen door de hitte beschadigd worden.

- ▶ De leeslampjes voor het sluiten van het uitzetdak uitschakelen en laten afkoelen.

### Voorwaarden

- Ten minste één ruit of deur van het voertuig is geopend.
- De sleutel in het contactslot staat in de stand 2.
- De motor is afgezet.
- ① Wanneer een storing in de elektronica optreedt, kan het uitzetdak ook met een noodbediening worden gesloten .

### Multimediasysteem:

- ↳ Mercedes-Benz Advanced Control Unit
- ▶▶ Wonen ▶▶ Uitzetdak

▶ **Openen:** Uitschuiven selecteren en ingedrukt houden.

De aandrijfmotor schakelt uit.

 verschijnt in de symbolenbalk.

- ▶ **Sluiten:** Controleren of het voertuig horizontaal staat. Anders sluit het uitzetdak mogelijk niet correct.
  - ▶ Controleren of er geen takken of voorwerpen tegen het dak aan liggen.
  - ▶ De leeslampjes uitschakelen.
  - ▶ Alle verbruikers van de usb-aansluiting in het uitzetdak losmaken.
  - ▶ Controleren of zich geen voorwerpen in de smalle ruimte tussen het insectengaas en de ritssluiting bevinden.
  - ▶ De ritssluiting van de ruiten in het uitzetdak sluiten.
  - ▶ Alle voorwerpen van het bedframe verwijderen.
  - ▶ Het bedframe omlaagzwenken en de matras in de juiste stand leggen (→ pagina 37).
  - ▶ Controleren of het leeslampje niet het aluminium frame raakt en vlak tegen het dak aan ligt.
  - ▶ **Inschuiven** selecteren en ingedrukt houden. Het uitzetdak stopt na 2/3 van de afstand automatisch.
  - ▶ Van buitenaf controleren of de harmonica-hoes niet ingeklemd zit. Als de harmonica-hoes ingeklemd zit, het dak uitschuiven en opnieuw inschuiven.
  - ▶ **Inschuiven** selecteren en ingedrukt houden. De aandrijfmotor schakelt uit.
-  dooft in de symbolenbalk.  
Het uitzetdak is vergrendeld.
- i** Wanneer het uitzetdak niet vergrendeld is en u de motor start, klinkt een ononderbroken waarschuwingssignaal als wegwijwaarschuwing.
- ▶ Opletten dat de harmonica-hoes niet tussen dak en carrosserie ingeklemd zit.

### Noodbediening elektrisch uitzetdak bedienen

- !** **AANWIJZING** Beschadiging van de harmonica-hoes door inklemmen

Als gevolg van over- en onderdruk kan de harmonica-hoes heftig bewegen.

Als de harmonica-hoes tussen carrosserie en dak ingeklemd wordt, kan deze beschadigen.

- ▶ Voor het bedienen van het uitzetdak een zijruit of een deur openen.

- ▶ Takken en andere voorwerpen van de harmonica-hoes verwijderen voordat het uitzetdak wordt gesloten.
- ▶ Het bedframe omlaagzwenken en de matras in de juiste stand leggen voordat het uitzetdak wordt gesloten.

- !** **AANWIJZING** Materiële schade door oververhitting van de leeslampjes

Ingeschakelde leeslampjes kunnen bij gesloten uitzetdak oververhit raken.

Omringende onderdelen kunnen door de hitte beschadigd worden.

- ▶ De leeslampjes voor het sluiten van het uitzetdak uitschakelen en laten afkoelen.

- !** **AANWIJZING** Beschadiging van het uitzetdak door kantelen

Als het uitzetdak bij het omlaagbrengen kantelt, kan dit worden beschadigd.

- ▶ Het uitzetdak voorzichtig omlaagbrengen. Daarbij ofwel beide zijden gelijkmatig omlaagbrengen of elke zijde afwisselend telkens maximaal 10 cm.
- ▶ Meerdere malen controleren of het uitzetdak aan beide zijden gelijkmatig omlaaggaat.

Multimediasysteem:

-  [Mercedes-Benz Advanced Control Unit](#)
- ▶ [Wonen](#) ▶ [Uitzetdak](#)

Het elektrische uitzetdak kan na een storing in de elektronica niet meer normaal worden ingeschoven. Via een noodbediening kan het uitzetdak toch worden ingeschoven.

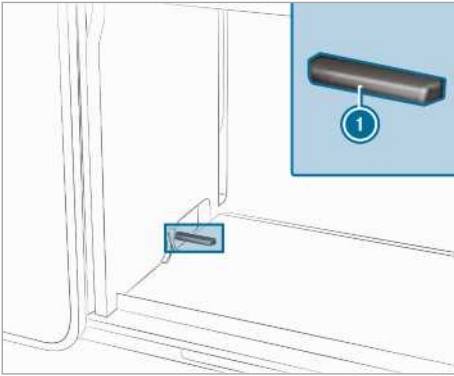

De toets voor de vrij schakeling van de noodbediening ❶ bevindt zich in de kast onder het gasstel achter de linker zijwand.

❶ De noodbediening werkt ook als de regeling een storing vertoont of defect is.

De bedieningstoetsen van de Mercedes-Benz Advanced Control hebben de volgende functies:

- **Uitschuiven:** Uitzetdak aan de rechterzijde omlaagbrengen.
- **Inschuiven:** Uitzetdak aan de linkerzijde omlaagbrengen.
- ▶ Controleren of er geen takken of voorwerpen tegen het dak aan liggen.
- ▶ Alle verbruikers van de usb-aansluiting in het uitzetdak losmaken.
- ▶ Controleren of zich geen voorwerpen in de smalle ruimte tussen het insectengaas en de ritssluiting bevinden.
- ▶ De ritssluiting van de ruiten in het uitzetdak sluiten.
- ▶ Alle voorwerpen van het bedframe verwijderen.
- ▶ Het bedframe omlaagzwenken en de matras in de juiste stand leggen .
- ▶ Controleren of de leeslampjes niet het aluminium frame raken en vlak tegen het dak aan liggen.
- ▶ De sleutel in het contactslot in de stand 2 draaien.
- ▶ De kast onder het gasstel openen.
- ▶ De toets voor de vrij schakeling van de noodbediening drie seconden lang indrukken. Er klinkt een geluidssignaal.

- ❶ U moet de sluitprocedure via de Mercedes-Benz Advanced Control binnen 15 seconden starten.
- ▶ **Inschuiven en Uitschuiven** afwisselend selecteren, zodat het uitzetdak stapsgewijs omlaag wordt gebracht.
- ▶ De procedure voortzetten, tot het uitzetdak volledig gesloten is.
- ❶ Als het uitzetdak niet via de noodbediening kan worden gesloten, contact opnemen met de Mercedes-Benz Service24h. De telefoonnummers van de Mercedes-Benz Service24h vindt u op een sticker in het instapbereik van de chauffeursdeur en in het onderhoudsboekje van het voertuig. De Service-Hotline is 24 uur per dag bereikbaar.
- ▶ **Uitzetdak weer uitschuiven:** Het uitzetdak normaal uitschuiven (→ pagina 19).
- ▶ **Uitzetdak weer inschuiven:** Het uitzetdak normaal inschuiven (→ pagina 19).
- ❶ Als het uitzetdak niet meer kan worden uit- en ingeschoven, is het mogelijk niet vergrendeld. Contact opnemen met de Mercedes-Benz Service24h. De telefoonnummers van de Mercedes-Benz Service24h vindt u op een sticker in het instapbereik van de chauffeursdeur en in het onderhoudsboekje van het voertuig. De Service-Hotline is 24 uur per dag bereikbaar.

## Problemen met het uitzetdak

Probleem	Mogelijke oorzaak en/of gevolg en ► oplossingen
Er klinkt een continu waarschuwingssignaal.	<p>Wegrijwaarschuwing.</p> <p>Het elektrisch uitzetdak is geopend en de motor draait.</p> <ul style="list-style-type: none"> <li>► De motor afzetten.</li> <li>► De sleutel in het contactslot in de stand 2 draaien.</li> <li>► Het elektrische uitzetdak sluiten.</li> </ul>
Het uitzetdak stopt met bewegen. Er klinkt een onderbroken waarschuwingssignaal van vijf of zes maal per seconde.	<p>Dakbelasting overschreden of uitzetdak ongelijkmatig beladen.</p> <ul style="list-style-type: none"> <li>► De dakbelasting en de verdeling van de dakbelasting controleren.</li> <li>► De belasting indien nodig opnieuw verdelen.</li> <li>► Als het probleem blijft bestaan, het uitzetdak bij een gekwalificeerde werkplaats laten controleren.</li> </ul>
Het uitzetdak kan niet worden bediend, er klinkt gedurende vijf seconden een waarschuwingssignaal.	<p>Veiligheidsuitschakeling. Het uitzetdak is te vaak na elkaar op en neer bewogen.</p> <ul style="list-style-type: none"> <li>► Tien minuten wachten.</li> <li>► Controleren of het uitzetdak kan bewegen.</li> <li>► Als het probleem blijft bestaan, het uitzetdak bij een gekwalificeerde werkplaats laten controleren.</li> </ul>
Het uitzetdak kan niet worden bediend. Er klinkt een waarschuwingssignaal zolang de toets van de Mercedes-Benz Advanced Control wordt ingedrukt.	<p>De spanning van de extra accu ligt buiten het toegestane bereik.</p> <ul style="list-style-type: none"> <li>► De accuspanning controleren.</li> <li>► Als de accuspanning binnen het toegestane bereik ligt, het uitzetdak bij een gekwalificeerde werkplaats laten controleren.</li> <li>► Bij een te lage spanning de extra accu opladen (→ pagina 58).</li> </ul>
Het uitzetdak vergrendelt niet.	<p>Het voertuig staat niet op een vlakke ondergrond.</p> <ul style="list-style-type: none"> <li>► Het uitzetdak weer circa 10 cm openen.</li> <li>► Voorzichtig van bovenaf op het uitzetdak drukken (tweede persoon).</li> <li>► De sluitprocedure herhalen.</li> </ul>
Het uitzetdak kan niet worden bediend.	<p>Het uitzetdak is vanwege een te lage spanning uitgeschakeld.</p> <ul style="list-style-type: none"> <li>► De extra accu opladen (→ pagina 58).</li> </ul>
	<p>U hebt een toets van de Mercedes-Benz Advanced Control binnen vijf seconden meer dan vijfmaal na elkaar ingedrukt. De functie van de toets werd daarop geblokkeerd.</p> <ul style="list-style-type: none"> <li>► Drie minuten wachten.</li> <li>► De toets opnieuw indrukken.</li> </ul>
	<p>De elektrische zekering is doorgebrand.</p> <ul style="list-style-type: none"> <li>► De elektrische zekering vervangen .</li> <li>► De oorzaak van de defecte zekering bij een gekwalificeerde werkplaats laten controleren.</li> </ul>
	<p>De elektronica vertoont een storing.</p>



Probleem	Mogelijke oorzaak en/of gevolg en ► oplossingen
	<ul style="list-style-type: none"> <li>► Het uitzetdak met behulp van de noodbediening sluiten en borgen .</li> <li>► De elektronica bij een gekwalificeerde werkplaats laten controleren.</li> </ul>
Het uitzetdak kan ook met de noodbediening niet worden gesloten.	<p>Een elektromotor in het uitzetdak is beschadigd.</p> <ul style="list-style-type: none"> <li>► De elektronica bij een gekwalificeerde werkplaats laten controleren en repareren.</li> </ul>

## Schuifdak

### Aanwijzingen met betrekking tot het schuifdak

#### **⚠ WAARSCHUWING** Inklemgevaar bij het openen en sluiten van het schuifdak

Er kunnen lichaamsdelen in het bewegingsgebied bekneld raken.

- Bij het openen en sluiten controleren dat zich geen lichaamsdelen in het bewegingsgebied bevinden.
- Wanneer iemand bekneld raakt, direct de toets loslaten.

of

- Tijdens de automatische beweging de toets kort in een willekeurige richting drukken.  
Het openen of sluiten wordt gestopt.

#### **⚠ WAARSCHUWING** Inklemgevaar bij bediening van het schuifdak door kinderen

Wanneer kinderen het schuifdak bedienen, kunnen deze bekneld raken, in het bijzonder wanneer ze zonder toezicht zijn.

- Kinderen nooit zonder toezicht in de auto laten.
- Bij het verlaten van de auto altijd de sleutel meenemen en de auto vergrendelen.

Uw voertuig kan met een schuifdak of een panoramaschuifdak zijn uitgerust. In de hiernavolgende tekst heeft het begrip "schuifdak" betrekking op alle genoemde schuifdakvarianten.

Mogelijke varianten:

- Schuifdak
- Schuifdak/panoramaschuifdak
- Panoramaschuifdak

- Panorama-lamellenschuifdak
- Uitzetdak

#### **!** AANWIJZING Storing in de werking door sneeuw en ijs

Sneeuw en ijs kunnen leiden tot storingen in de werking van het schuifdak.

- Het schuifdak alleen openen als er geen sneeuw of ijs op het dak ligt.

#### **!** AANWIJZING Beschadigde voertuigelektronica door water in het interieur

Als het schuifdak geopend is, kan water in het voertuig terecht komen.

Water in het interieur kan de voertuigelektronica beschadigen.

- Het schuifdak sluit niet automatisch als u het voertuig vergrendelt. Het schuifdak sluiten alvorens het voertuig te verlaten.
- Controleren dat het schuifdak gesloten is wanneer u het voertuig reinigt.
- Het schuifdak pas openen als het droog is.

#### **!** AANWIJZING Schade aan het panoramaschuifdak door niet goedgekeurde imperial

Wanneer het panoramaschuifdak wordt geopend terwijl een niet voor Mercedes-Benz geteste en goedgekeurde imperial is gemonteerd, kan het panoramaschuifdak door de imperial worden beschadigd.

- Het panoramaschuifdak alleen openen als een imperial is gemonteerd die voor Mercedes-Benz is getest en goedgekeurd.

Om het interieur te ventileren, kan het panoramaschuifdak in de kantelstand worden gezet.

**!** **AANWIJZING** Schade in het interieur door waterverzameling

Op het schuifdak kan zich regen of dauw verzamelen. Als het schuifdak wordt geopend, kan er water in het voertuig komen.

▶ Het schuifdak pas openen als u enkele meters gereden hebt, zodat het water van het dak is weggelopen.

**!** **AANWIJZING** Schade aan het schuifdak door te geringe doorrijhoogte

Het voertuig heeft bij geopend schuifdak een hoogte van 2,04 m.

▶ De geschikte doorrijhoogte in acht nemen bij het openen van het schuifdak in bijvoorbeeld een garage of parkeergarage.

**!** **AANWIJZING** Glasbreuk door beschadigd schuifdak

Door druk op het frame van het schuifdak kan het glas breken.

▶ Geen druk op het frame van het schuifdak uitoefenen.

**!** **AANWIJZING** Schade aan het rolzonnenscherm door rijwind

Het gesloten rolzonnenscherm kan door de rijwind worden beschadigd.

▶ Het rolzonnenscherm bij geopend schuifdak volledig openen.

**i** Als het schuifdak geopend is, kunnen in het interieur, behalve het normale windgeruis, ook resonantiegeluiden ontstaan. Deze zijn het gevolg van drukschommelingen in het interieur. De stand van het schuifdak wijzigen of de zijruit op een kier zetten om deze geluiden te verminderen of op te heffen.

## Schuifdak openen en sluiten

Multimediasysteem:

➤ Mercedes-Benz Advanced Control Unit  
➤ Wonen ➤ Schuifdak

Het schuifdak kan ook worden bediend als het contact is uitgeschakeld.



- ① Kantelen of openen
- ② Sluiten

▶ **Openen:** De toets ① kort indrukken.

▶ **Met de MBAC openen:** **Openen** selecteren.

▶ **Sluiten:** De toets ② kort indrukken.

▶ **Met de MBAC sluiten:** **Sluiten** selecteren.

▶ **Stoppen:** De toets ① of ② kort indrukken.

▶ **Met de MBAC stoppen:** **Openen** of **Sluiten** kort selecteren.

▶ **Kantelpositie:** De toets ① indrukken en ingedrukt houden, tot de maximale kantelpositie is bereikt.

Het schuifdak blijft gedurende circa één seconden staan.

▶ **Met de MBAC kantelen:** **Openen** selecteren en ingedrukt houden, tot de maximale kantelpositie is bereikt.

## Rolzonnescherm op het schuifdak openen en sluiten

Voorwaarden

- Het schuifdak is gesloten.

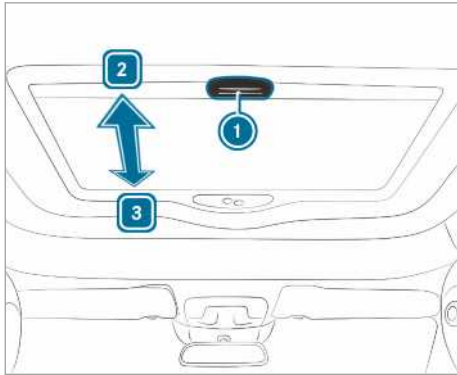

- ▶ **Rolzonnescherm sluiten:** Aan de handgreep ① trekken, in de richting van de pijl ③.

- ▶ **Rolzonnescherm openen:** Aan de handgreep ① trekken, in de richting van de pijl ②.

### Problemen met het schuifdak

**⚠ WAARSCHUWING** Inkleem- of levensgevaar bij opnieuw sluiten van het schuifdak

Bij het opnieuw sluiten direct na het blokkeren of initialiseren sluit het schuifdak met verhoogde kracht.

- ▶ Erop letten, dat zich geen lichaamsdelen in het sluitgebied bevinden.
- ▶ Wanneer iemand bekneld raakt, direct de toets loslaten.

of

- ▶ Tijdens het automatisch sluiten de toets kort in een willekeurige richting drukken. Het sluiten wordt onderbroken.

Probleem	Mogelijke oorzaak en/of gevolg en ► oplossingen
Het schuifdak kan niet worden geopend of gesloten.	De extra accu is leeg. ► De extra accu opladen.
	Er is een storing in de stroomkring aanwezig. De elektrische zekering is defect. ► De elektrische zekering vervangen .
Het schuifdak kan niet worden gesloten en de oorzaak is niet zichtbaar.	Het schuifdak kan niet worden geopend of gesloten: ► De extra accu en de elektrische zekering bij een gekwalificeerde werkplaats laten controleren.
	Als het schuifdak bij het sluiten wordt geblokkeerd en weer iets opent: ► Direct na het blokkeren de toets ② opnieuw zo lang indrukken, tot het schuifdak gesloten is.
Het schuifdak is lek.	Er bevindt zich vuil in de afdichting. ► Vuil uit de afdichting verwijderen. ► De afdichting met een vochtige doek reinigen. ► De afdichting met een niet vet glijmiddel (siliconenspray) behandelen.
	Als het schuifdak opnieuw gaat lekken: ► Het schuifdak bij een gekwalificeerde werkplaats laten controleren.

### Uitzetbare ruit

De uitzetbare ruit rechtsachter kan ook worden bediend als het contact is uitgeschakeld, zodat u de ruit op elk gewenst moment kunt openen en sluiten.

Meer informatie over de uitzetbare ruit vindt u in de handleiding van het voertuig.

### Meubelsluitingen

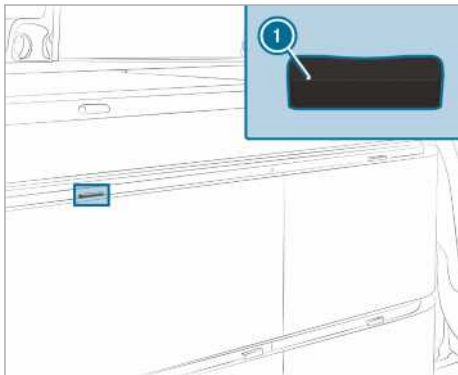

Meubelsluiting schuiflade (voorbeeld)

- ① Ontgrendelingshendel

Alle opbergvakken in het keukenblok, alle schuifladen en kleppen zijn voorzien van meubelsluitingen. Deze voorkomen onbedoeld openen tijdens het rijden.

▶ **Ontgrendelen:** De ontgrendelingshendel ① indrukken.

Het betreffende vak is ontgrendeld.

▶ **Vergrendelen:** De schuiflade, schuifdeur en klep tot de aanslag dichtduwen.

### Rolzonneschermbre openen en sluiten

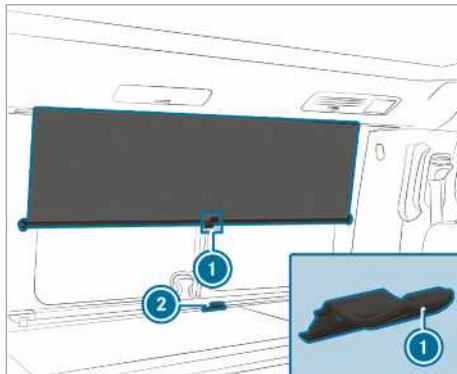

Alle ruiten in het passagierscompartiment zijn voorzien van rolzonneschermen die inkijk tegengaan. Voor het begin van de rit alle rolzonneschermen openen. Anders kunnen deze tijdens het rijden uit de houder springen en worden beschadigd. Bovendien beperken gesloten rolzonneschermen het zicht naar achteren en naar opzij.

▶ **Rolzonneschermen sluiten:** Het rolzonneschermbre aan de lip in het midden ① omlaagtrekken en in de houder ② bevestigen.

▶ **Rolzonneschermbre openen:** De lip ① uit de houder ② losmaken en het rolzonneschermbre naar boven geleiden.

- ① De verzorgingstips voor de rolzonneschermen in acht nemen (→ pagina 68).

### Cabinegordijn bevestigen

Voor isolatie en verduistering van de cabine is het voertuig uitgerust met een cabinegordijn.

- ① Voor het bevestigen van het cabinegordijn moet de voorruit van binnen schoon zijn. Zo worden afdrucken vermeden en wordt een goede hechting van de zuignappen gewaarborgd.

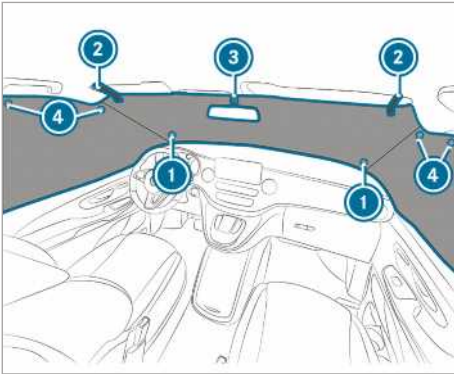

- ▶ Van binnenuit beide zuignappen ① aan de lange zijde van het cabinegordijn in de onderste hoeken op de voorruit drukken.
  - ▶ De zonnekleppen naar voren klappen.
  - ▶ De lussen van het cabinegordijn ② om de zonnekleppen leggen en de uitsparing voor de binnenspiegel met de klittenbandsluiting ③ sluiten.
  - ▶ Het cabinegordijn met aan iedere kant twee zuignappen ④ boven aan de zijruiten van de voordeuren bevestigen.
- ① De verzorgingstips voor het cabinegordijn in acht nemen (→ pagina 68).

## Zit-licombinatie

### Aanwijzingen met betrekking tot zit-licombinatie

#### **WAARSCHUWING** Letsel- of levensgevaar door verkeerde zitpositie

Als de rugleuning niet nagenoeg rechtop staat, biedt de veiligheidsgordel niet meer de bedoelde beschermende werking.

U kunt onder de veiligheidsgordel doorglijden en daarbij letsel oplopen.

- ▶ De stoel voor aanvang van de rit correct instellen.
- ▶ Altijd erop letten dat de rugleuning bijna rechtop staat en dat de schoudergordel over het midden van de schouder loopt.

De zit-licombinatie biedt plaats om te zitten voor twee personen. De rugleuninghoek en de contouraanpassing kunt u elektrisch instellen. Als de rugleuning in horizontale positie wordt gebracht, ontstaat in combinatie met het bedverlengstuk een slaappleats. Niet met sterk achterover gekantelde rugleuning rijden.

Ook de basisinformatie en de veiligheidsaanwijzingen over stoelen (zie de handleiding van het voertuig) in acht nemen.

### Rugleuning en contouraanpassing instellen

#### **WAARSCHUWING** Inklemgevaar bij instelling van de stoelen

Wanneer u een stoel instelt, is het mogelijk dat uzelf of andere inzittenden bekneld raken, bijvoorbeeld door de geleiderail van de stoel.

- ▶ Bij het instellen van een stoel mogen zich geen lichaamsdelen in het bewegingsgebied van de stoel bevinden; dit controleren.

#### **WAARSCHUWING** Inklemgevaar bij instelling van de stoelen door kinderen

Wanneer kinderen de stoelen instellen, kunnen zij bekneld raken, in het bijzonder wanneer ze zonder toezicht zijn.

- ▶ Bij het verlaten van de auto altijd de sleutel meenemen en de auto vergrendelen.

- ▶ Kinderen nooit zonder toezicht in de auto laten.

- ① Wanneer de schakelaar meerdere malen ongecontroleerd, te lang of te vaak achter elkaar wordt ingedrukt, wordt de werking van de schakelaar geblokkeerd door de speelbeveiliging. Na een minuut is de speelbeveiliging weer opgeheven en kan de rugleuning weer worden ingesteld.
- ② De rugleuning kan ook worden ingesteld als het contact is uitgeschakeld.

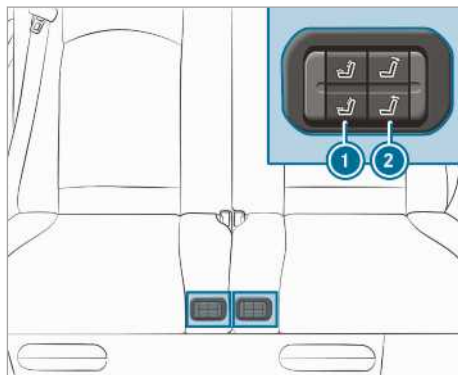

- ▶ **Rugleuning instellen:** De schakelaar ② aan de boven- of onderzijde indrukken. De rugleuning gaat omlaag of komt omhoog.

Vanaf een rugleuninghoek van circa 45° is een pompgeluid hoorbaar. Een pomp zuigt automatisch de lucht uit de welvingen, zodat een vlakke slaappleats ontstaat.

- ① Als tijdens de instelling de stroomtoevoer wordt onderbroken, vertoont de elektronica van de zit-licombinatie vervolgens een storing. De zit-licombinatie moet dan opnieuw worden geïnitialiseerd (→ pagina 31).
- ▶ **Contouuraanpassing instellen:** De schakelaar ① aan de boven- of onderzijde indrukken. De vullingen van het zitvlak en de rugleuning worden opgeblazen of leeggezogen.
- ② Als het pompgeluid ophoudt, is de maximale welving bereikt.

## Zit-ligcombinatie verschuiven

**⚠ WAARSCHUWING** Gevaar voor letsel door verschuiven van de zit-ligcombinatie tijdens het rijden

Als u de zit-ligcombinatie tijdens het rijden verschuift, kan deze onverwacht en plotseling verschuiven, bijvoorbeeld bij het remmen.

U kunt bekneld raken en u stoten tegen onderdelen van het interieur of tegen andere inzittenden.

- ▶ De zit-ligcombinatie alleen als het voertuig stilstaat verschuiven.
- ▶ Controleren of de zit-ligcombinatie na het verschuiven vergrendeld is.

**⚠ WAARSCHUWING** Inklemegevaar bij verstelling van de achterbank

Als u een achterbank verstelt, kunnen u of andere inzittenden bekneld bijvoorbeeld raken, bijvoorbeeld aan de geleiderail van de achterbank.

- ▶ Bij het instellen van een achterbank mag zich geen lichaamsdeel in het bewegingsgebied van de achterbank bevinden; dit controleren.

**⚠ WAARSCHUWING** Gevaar voor letsel door ontbrekende beschermende werking van de windowbag

Wanneer u de zitpositie binnen het gemarkeerde gebied verlaat, kan de windowbag zijn beschermende werking niet meer optimaal vervullen.

De beschermende werking van de windowbag neemt geleidelijk af en kan eventueel zelfs volledig teniet worden gedaan.

- ▶ De zit-ligcombinatie binnen het gemarkeerde gebied op de geleiderail vergrendelen.

**⚠ WAARSCHUWING** Gevaar voor letsel door te geringe afstand tussen inzittenden en voorstoel

Wanneer u de zitplaatsen achterin of de achterbank buiten de markeringen op de geleiderail plaatst, kan de inzittende met het hoofd tegen de stoel klappen.

- ▶ Een minimumafstand van 5 cm tussen de knieën van de betreffende inzittende

en de vóór hem aanwezige stoel aanhouden.

## Stoelpositionering in het optimale beschermingsgebied



### 1 Basisstand

Vanuit de basisstand **1** de zit-ligcombinatie voor passagiers in stappen van 5 cm naar voren of naar achteren worden verschoven. Daarbij de kleinere knieruimte voor de passagiers in acht nemen, waardoor het gevaar voor letsel bij het remmen toeneemt.

- i** Wanneer de zit-ligcombinatie alleen aan de kunststof panelen van de opbergvakken wordt vastgepakt en verschoven, kunnen de panelen afbreken. Om de zit-ligcombinatie te verschuiven, altijd de metalen beugels van het zitframe gebruiken. Bij het verschuiven erop letten dat de ruimte voor en achter de zit-ligcombinatie vrij is en dat er geen voorwerpen bekneld kunnen raken.

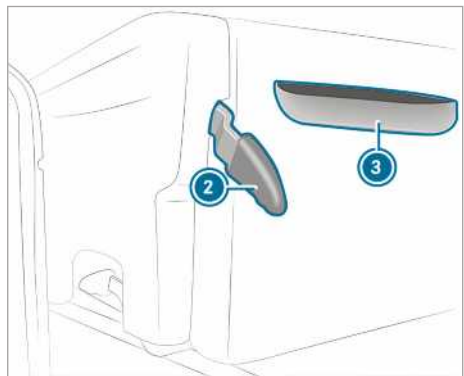

Voordat de zit-ligcombinatie kan worden verschoven, moet een extra afzonderlijke zitplaats of een extra achterbank worden uitgebouwd. Dit is afhankelijk van de voertuigvariant en -uitvoering (zie de handleiding van het voertuig).

- i** Wanneer de stoelsledes van de voorste rij zitplaatsen achterin zich te ver achterin de geleiderails bevinden, kan de zit-ligcombinatie niet naar voren worden verschoven. In dit geval de handgreep voor de stoelsledes gebruiken om de stoelsledes te verschuiven (→ pagina 33).

De stoelverankeringen in de voertuigbodem vrij van vuil en voorwerpen houden. Zo wordt het veilig vergrendelen van de zit-ligcombinatie gewaarborgd. De basisstand van de stoelverankering is gemarkeerd op de geleiderails.

- ▶ Als de zit-ligcombinatie bij de schuiftafel moet worden verschoven, de schuiftafel in de rijstand brengen (→ pagina 36).
- ▶ De hendel **2** tot de aanslag omhoogtrekken en vasthouden. De zit-ligcombinatie is ontgrendeld.
- ▶ Door de opening **3** de metalen beugel van de zit-ligcombinatie vastpakken en de zit-ligcombinatie verschuiven.
- ▶ De hendel **2** loslaten. De vergrendeling vergrendelt automatisch.
- ▶ Aan de zit-ligcombinatie trekken en de vergrendeling controleren.

### Slaapbank opbouwen en inklappen

**⚠ WAARSCHUWING** Gevaar voor letsel en levensgevaar door gebruik van het bed tijdens de rit

Een inzittende op een bed kan niet worden tegengehouden.

- ▶ De bedden alleen gebruiken als het voertuig geparkeerd is.

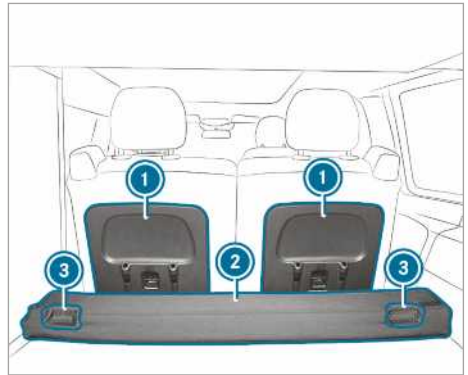

Aanzicht zit-ligcombinatie vanaf de achterzijde

- 1** Houders voor hoofdsteun
  - 2** Bedverlengstuk
  - 3** Uitsparing voor gordelprolautaam
- i** Bij het opbouwen en inklappen van de slaapbank erop letten, dat er niemand bekneld raakt.

- ▶ **Opbouwen:** Het korte deel van het bedverlengstuk **2** opklappen (→ pagina 35).
  - ▶ De schuiftafel in de rijstand brengen (→ pagina 36).
  - ▶ De zit-ligcombinatie tot aan de markering op de voorste geleiderails naar voren schuiven (→ pagina 29).
  - ▶ De hoofdsteunen van de zit-ligcombinatie uitbouwen.
  - ▶ De hoofdsteunen 180° gedraaid in de houders **1** aan de achterzijde van de zit-ligcombinatie aanbrengen.
  - ▶ De rugleuningen horizontaal leggen.
- i** Als u de rugleuningen te ver omlaag kunt bewegen, vertoont de elektronica van de zit-ligcombinatie een storing. De zit-ligcombinatie moet dan opnieuw worden geïnitieerd (→ pagina 31).
- ▶ Het korte deel van het bedverlengstuk **2** neerklappen (→ pagina 35).
  - ▶ **Inklappen:** Het korte deel van het bedverlengstuk **2** opklappen (→ pagina 35).
  - ▶ De rugleuning rechtop plaatsen.
  - ▶ De hoofdsteunen van de zit-ligcombinatie aanbrengen.



- i Wanneer andere dan de bij de zit-ligcombinatie behorende hoofdsteunen worden aangebracht, kunnen deze mogelijk niet meer worden verwijderd.

### Zit-ligcombinatie initialiseren

#### ⚠ WAARSCHUWING Inkleemgevaar bij instelling van de stoelen

Wanneer u een stoel instelt, is het mogelijk dat uzelf of andere inzittenden bekneld raken, bijvoorbeeld door de geleiderail van de stoel.

- ▶ Bij het instellen van een stoel mogen zich geen lichaamsdelen in het bewegingsgebied van de stoel bevinden; dit controleren.

Als de rugleuningen lager dan de horizontale positie kunnen worden geplaatst, vertoont de elektronica van de zit-ligcombinatie een storing. De elektronica kan met behulp van de resetknop worden teruggezet en opnieuw worden geïnitieerd.

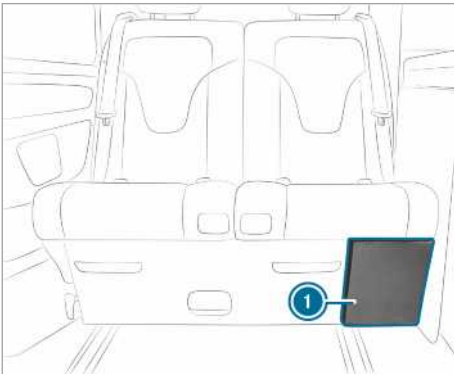

De resetknop bevindt zich onder de zit-ligcombinatie aan de zijde van de chauffeursstoel, bij de doorlaadmogelijkheid ①.

- ▶ Beide rugleuningen in een vrijwel loodrechte positie zetten.
- ▶ De doorlaadmogelijkheid ① openen.

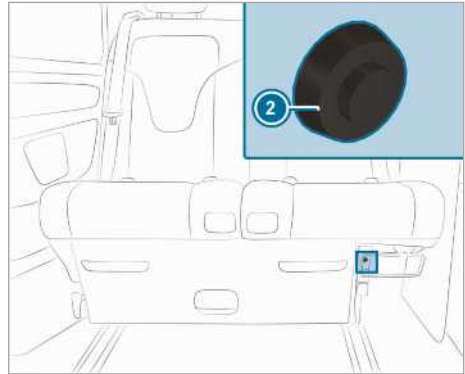

- ▶ De resetknop ② aan de linkerkant indrukken. Beide rugleuningen bewegen automatisch naar voren en blijven tegen een mechanische aanslag staan.
- ▶ Beide rugleuningen circa 20 cm naar achteren verplaatsen. De zit-ligcombinatie is geïnitieerd.

### Zit-ligcombinatie uit- en inbouwen

#### Verwijderen

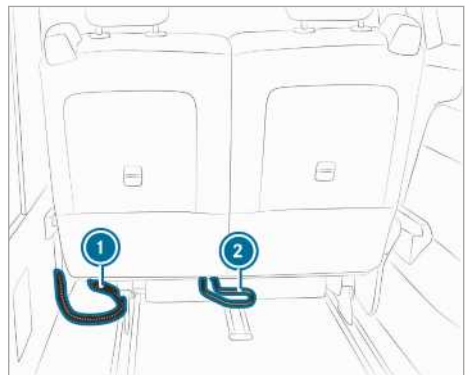

- ① Aansluitkabel
- ② Handgreep

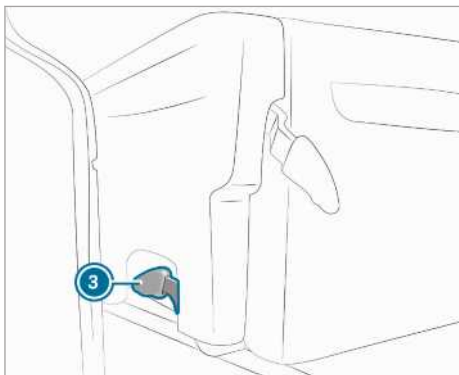

### ③ Hendel

De zit-ligcombinatie heeft een gewicht van circa 79 kg. De hulp van ten minste één tweede persoon invoeren.

- ▶ Het opbergvak verwijderen (→ pagina 63).
- ▶ De afdekking van de doorlaadmogelijkheid verwijderen .
- ▶ De zit-ligcombinatie zo ver naar voren verschuiven, tot deze nog naar voren kan worden gekanteld (→ pagina 29).
- ▶ De draaisluiting van de stekker losmaken en de stekker van de aansluitkabel ① lostrekken. De elektrische aansluiting van de zit-ligcombinatie is losgemaakt.
- ▶ De handgreep ② omhoogzwenken. Bij het kantelen van de zit-ligcombinatie erop letten dat niemand bekneld raakt. De zit-ligcombinatie wordt aan de achterzijde uit de geleiderails getild en kantelt naar voren.
- ▶ De hendels ③ aan beide zijden van de zit-ligcombinatie naar boven trekken. De zit-ligcombinatie is ontgrendeld.
- ▶ De zit-ligcombinatie uit het voertuig tillen.

### Aanbrengen

**⚠ WAARSCHUWING** Gevaar voor ongevallen en letsel bij niet-vergrendelde stoel

Als een stoel niet vergrendeld is, kan deze tijdens het rijden losraken.

- ▶ Altijd controleren of alle stoelen zoals beschreven vergrendeld zijn.

lig vergrendelen van de zit-ligcombinatie gewaarborgd.

De zit-ligcombinatie heeft een gewicht van circa 79 kg. De hulp van ten minste één tweede persoon invoeren.

- ▶ Het opbergvak verwijderen (→ pagina 63).
  - ▶ De afdekking van de doorlaadmogelijkheid verwijderen .
  - ▶ De zit-ligcombinatie naar voren gekanteld in de stoelsledes aanbrengen en laten vergrendelen.
- ① Als een stoelslede bij het uitbouwen verschoven is, liggen de stoelsledes in de geleiderails niet meer parallel aan elkaar. De zit-ligcombinatie kan dan niet worden aangebracht en vergrendelt. Eerst de stoelsledes in de juiste positie verschuiven (→ pagina 33).
- ▶ De zit-ligcombinatie naar achteren kantelen en laten vergrendelen. Erop letten dat bij het kantelen van de zit-ligcombinatie niemand bekneld raakt. De handgreep ② klapt in de richting van de voertuigbodem naar beneden. De zit-ligcombinatie is vergrendeld.
  - ▶ De aansluitkabel ① aansluiten en de draaisluiting van de stekker vastdraaien.
  - ▶ De zit-ligcombinatie in de gewenste stand schuiven en vergrendelen (→ pagina 29).
  - ▶ Het opbergvak aanbrengen (→ pagina 63).
  - ▶ De afdekking van de doorlaadmogelijkheid aanbrengen.

De stoelverankeringen in de voertuigbodem vrij van vuil en voorwerpen houden. Zo wordt het vei-

## Stoelsledehandgreep

### Informatie over de stoelsledehandgreep

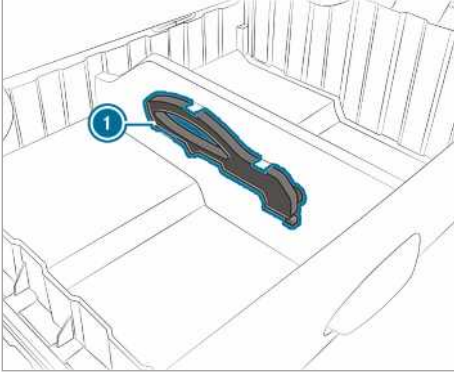

#### 1 Stoelsledehandgreep

Bij het uitbouwen van de zit-ligcombinatie, een achterbank of een stoel kan de stoelslede in een geleiderail verschuiven. De stoelsledes liggen dan niet meer parallel aan de geleiderails. Als de stoelsledes zich niet op dezelfde positie in de geleiderails bevinden, kan de betreffende zitplaats niet meer worden ingebouwd.

Met de handgreep 1 kunt u de stoelsledes in de juiste positie schuiven en met het uiteinde van de handgreep kunt u de sluitingen van de sledes openen en sluiten. De handgreep bevindt zich in het opbergvak van de zit-ligcombinatie.

### Stoelsledes verschuiven

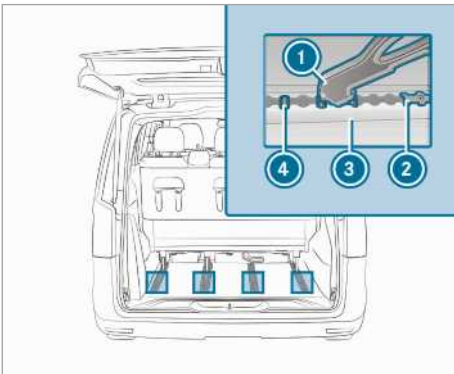

- ▶ De punt van de handgreep 1 op de middelste van de 3 pennen 4 plaatsen.
- ▶ De handgreep 1 omlaag op de stoelsledes zwenken.

- ▶ De stoelslede 2 met de handgreep 1 in de geleiderail 3 drukken.  
De stoelslede 2 is ontgrendeld.
- ▶ De stoelslede 2 in de juiste positie verschuiven en vergrendelen.
- ▶ De handgreep 1 omhoog van de middelste pen 4 verwijderen.

## Problemen met de zit-ligcombinatie

Probleem	Mogelijke oorzaak en/of gevolg en ► oplossingen
De rugleuning en de welving van de zitting kunnen niet worden ingesteld.	De zit-ligcombinatie kan vanwege een te lage spanning niet worden ingesteld. <ul style="list-style-type: none"> <li>► De rugleuningen van de zit-ligcombinatie afzonderlijk verstellen.</li> <li>► De extra accu opladen .</li> </ul>
	De elektrische zekering is defect. <ul style="list-style-type: none"> <li>► De elektrische zekering vervangen .</li> <li>► De oorzaak van de defecte zekering bij een gekwalificeerde werkplaats laten controleren.</li> </ul>
	De aansluitkabel zit los. <ul style="list-style-type: none"> <li>► De aansluitkabel en de elektrische stekerverbinding controleren .</li> </ul>
	Bij het opklappen van de rugleuning bevindt zich een last (bijvoorbeeld een koffer) op de rugleuning. <ul style="list-style-type: none"> <li>► De last verwijderen.</li> </ul>
	De schakelaar voor het instellen van de rugleuning is gedurende 50 seconden meer dan 25 maal ingedrukt. <ul style="list-style-type: none"> <li>► Wachten en het na een minuut opnieuw proberen.</li> </ul>
	De schakelaar voor het instellen van de rugleuning is langer dan 30 seconden ingedrukt. <ul style="list-style-type: none"> <li>► Wachten en het na een minuut opnieuw proberen.</li> </ul>
De rugleuningen kunnen te ver omlaag worden gezet.	De elektronica vertoont een storing. <ul style="list-style-type: none"> <li>► De zit-ligcombinatie initialiseren .</li> </ul>

### Bedverlengstuk

#### Ligstand instellen

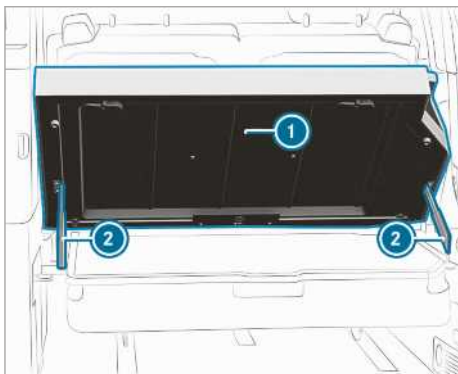

- **Hogere ligstand:** Het bedverlengstuk ① in de gewenste positie zwenken, tot de vergrendelrail ② vergrendelt.
- **Horizontale ligstand:** Het bedverlengstuk ① naar de hoogste positie en terug naar de horizontale positie zwenken.

## Bedverlengstuk omhoog- en omlaagklappen

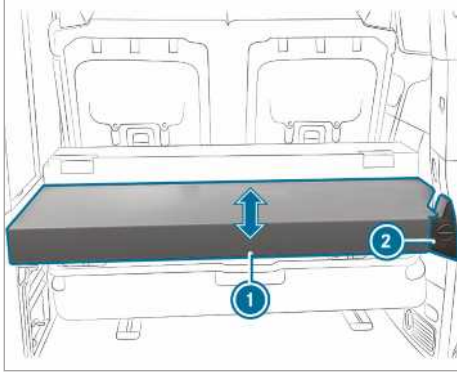

- ▶ **Omhoogklappen:** De transporttas legen.
- ▶ Het korte deel van het bedverlengstuk ① omhoogklappen.
- ▶ De draaiknop ② rechtsom draaien en het bedverlengstuk aan de beugel in de richting van de rugleuning van de zit-ligcombinatie opklappen.
- ▶ Het bedverlengstuk met de bevestigingsriem die op de beugel is aangebracht aan de rechter hoofdsteun bevestigen.
- ▶ **Omlaagklappen:** De bevestigingsriem losmaken van de rechter hoofdsteun.
- ▶ Het bedverlengstuk omlaagklappen en de draaiknop ② linksom draaien.
- ▶ Het korte deel van het bedverlengstuk ① omlaagklappen.

## Bedverlengstuk uit- en inbouwen

**⚠ WAARSCHUWING** Gevaar voor letsel door vallend of wegschuivend bedverlengstuk

Het bedverlengstuk is bijzonder zwaar en kan bij het in- of uitbouwen uit de handen glijpen. Het bedverlengstuk kan op de voeten vallen of lichaamsdelen, bijvoorbeeld de handen, beknellen.

- ▶ Het in- en uitbouwen van het bedverlengstuk met ten minste één andere persoon uitvoeren.
- ▶ Bij het in- en uitbouwen antisliphandschoenen dragen.

**! AANWIJZING** Beschadiging van het bedverlengstuk bij het in- en uitbouwen

Het bedverlengstuk is bijzonder zwaar en kan bij het in- of uitbouwen vallen en beschadigd raken.

- ▶ Het in- en uitbouwen van het bedverlengstuk met ten minste één andere persoon uitvoeren.
- ▶ Bij het in- en uitbouwen antisliphandschoenen dragen.

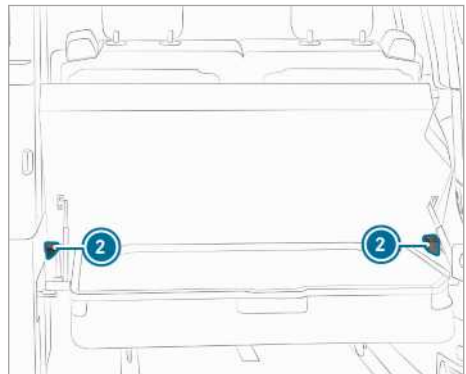
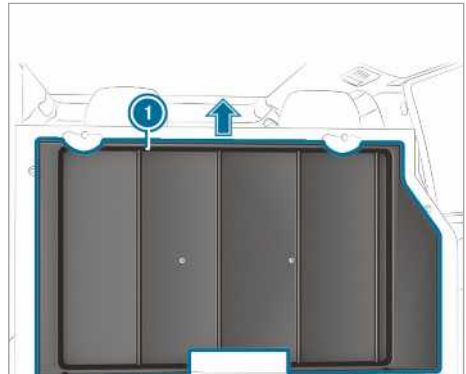

- ▶ **Uitbouwen:** De campingstoelen en de campingtafel verwijderen (→ pagina 64).
- ▶ Het bedverlengstuk ① opklappen en verticaal uit de bevestigingen ② in de wand van het voertuig tillen.
- ▶ **Inbouwen:** Het bedverlengstuk ① in de bevestigingen ② in de wand van het voertuig aanbrengen en voorzichtig laten zakken.

## Bedverlengstuk delen

Om een universeel, vlak afleoppervlak te verkrijgen kan het korte deel van het bedverlengstuk afzonderlijk worden verwijderd.

- ▶ De ritssluiting openen en het korte deel van het bedverlengstuk verwijderen.

## Aanwijzingen met betrekking tot de extra achterbank

- I AANWIJZING** Beschadiging door schuren van de armsteun tegen het keukenblok

Als een extra achterbank in de rijrichting wordt aangebracht kan de armsteun tegen het keukenblok schuren, waardoor de panelen van het keukenblok worden beschadigd.

- ▶ Voordat de extra achterbank in de rijrichting wordt ingebouwd, de armsteun door een gekwalificeerde werkplaats laten verwijderen.

Voor het inbouwen van de extra achterbank in de naar elkaar gerichte positie kan de armsteun aangebracht blijven (zie de handleiding van het voertuig).

Neem bij het inbouwen van de extra achterbank de stoelpositionering in het optimale beschermingsgebied in acht (→ pagina 29).

## Schuiftafel

### Schuiftafel uitklappen

- I AANWIJZING** Beschadigingen door te ver uitklappen van het tafelblad

Door het tafelblad te ver uit te klappen kan de kunststof afdekking van het keukenblok worden beschadigd.

- ▶ Het tafelblad van de schuiftafel niet verder dan 5° boven het horizontale vlak uitklappen.

Tussen de zitbank en het keukenblok bevindt zich een klapbare schuiftafel.

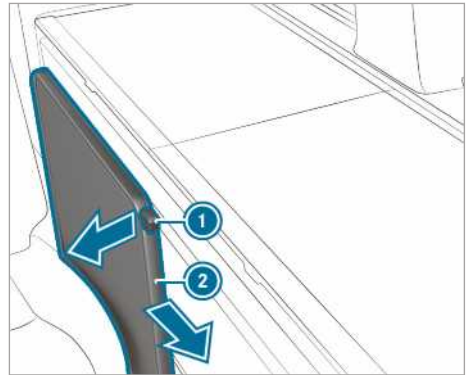

- ▶ Aan de ontgrendelingshendel ① trekken en de schuiftafel ② naar voren schuiven.

- ⓘ U kunt de schuiftafel in de gewenste stand zetten. Een mechanische aanslag begrenst de verplaatsing naar voren.

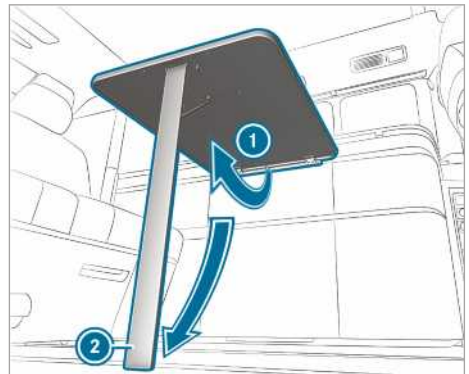

- ▶ Het tafelblad ① optillen.
- ▶ De tafelpoot ② omlaagklappen tot deze vergrendelt.
- ▶ Het tafelblad ① laten zakken.
- ▶ Controleren of de tafelpoot ② verticaal staat.

### Schuiftafel inklappen

- ⚠ WAARSCHUWING** Gevaar voor letsel door rondslingeren van de schuiftafel

De uitgeklapte schuiftafel kan rondslingeren.

- ▶ Voor het begin van de rit de schuiftafel in de rijstand brengen.

- ▶ Controleren of de schuiftafel vergrendeld is.

### **!** AANWIJZING Beschadigingen door te ver uitklappen van het tafelblad

Door het tafelblad te ver uit te klappen kan de kunststof afdekking van het keukenblok worden beschadigd.

- ▶ Het tafelblad van de schuiftafel niet verder dan 5° boven het horizontale vlak uitklappen.

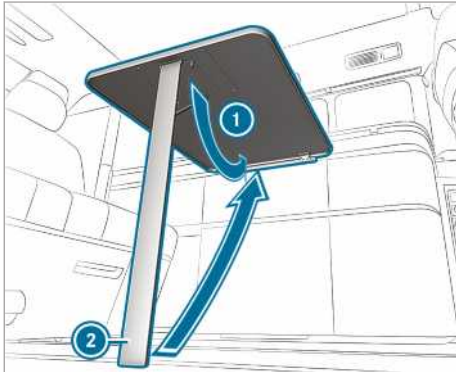

- ▶ Het tafelblad ① optillen.
- ▶ De tafelpoot ② inklinken.
- ▶ Het tafelblad ① voorzichtig omlaagklappen.
- ▶ De schuiftafel naar achteren schuiven, tot deze vergrendelt.

## Dakbed

### Aanwijzingen met betrekking tot het dakbed

- !** **WAARSCHUWING** Gevaar voor letsel en levensgevaar door gebruik van het bed zonder veiligheidsnet

Als geen veiligheidsnet is gemonteerd kan een inzittende niet worden tegengehouden.

Altijd het veiligheidsnet monteren voordat iemand het bed gebruikt.

Als het dakbed met veiligheidsnet tijdens het rijden wordt gebruikt, de landspecifieke voorschriften en wetgeving in acht nemen.

- ① Het dakbed mag met maximaal 200 kg worden belast.

- !** **AANWIJZING** Beschadiging van de zittingen en armsteunen als hierop wordt gestaan

De armsteunen kunnen afbreken en de sensoren in de zittingen van de voorstoelen kunnen worden beschadigd.

- ▶ Bij het instappen en het verlaten van het dakbed de armsteunen en het midden van de zitting van de voorstoelen niet als opstaprede gebruiken.
- ▶ Alleen op de stabiele rand van de zittingen gaan staan.

- !** **AANWIJZING** Beschadiging van de harmonicahoes door hiertegen te leunen

Door hiertegen te leunen kunnen de harmonicahoes en de impregnatie worden beschadigd.

Daardoor kunnen bij zware regelval vocht en water het voertuig binnendringen.

- ▶ Niet tegen de harmonicahoes van het uitzetdak leunen en geen voorwerpen hier tegenaan plaatsen.

Het dakbed biedt plaats aan twee volwassenen.

Het dakbed is bereikbaar via een vergrendelde voorstoel. Alleen op de brede en stabiele rand van het zitvlak gaan staan en niet op het bedframe steunen.

Als zich personen in het dakbed bevinden, het veiligheidsnet spannen (→ pagina 38).

### Dakbed omhoogklappen

- !** **WAARSCHUWING** Gevaar voor letsel door verkeerd beveiligd omhooggeklapt bedframe

Als het omhooggeklapte bedframe niet zoals beschreven wordt vastgemaakt, kan dit omlaagklappen, een persoon worden geraakt en lichaamsdelen bekneld raken.

- ▶ Het omhooggeklapte bedframe moet altijd zoals beschreven in de bevestigingsriemen zijn vastgemaakt; dit controleren.

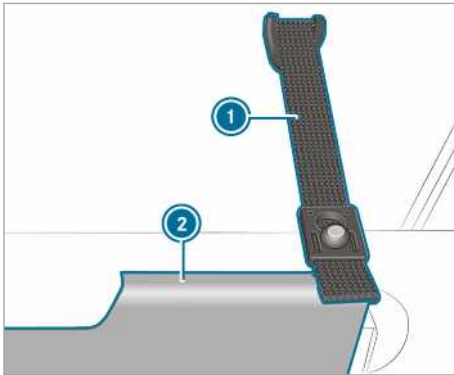

Bevestigingsriem voor bedframe (voorbeeld linkerzijde van het voertuig)

Als het dakbed bij geopend uitzetdak omhoog wordt geklapt, wordt meer hoofdruimte in het woongedeelte verkregen.

① Het veiligheidsnet kan bij het omhoogklappen bevestigd blijven (→ pagina 38).

▶ Het bedframe ② aan de voorzijde omhoogklappen en met de bevestigingsriemen ① links en rechts aan het uitzetdak bevestigen.

▶ **Matras in de juiste stand leggen:** Het matras in het midden van het bedframe uitlijnen.

### Veiligheidsnet monteren

Het veiligheidsnet beschermt tegen vallen uit het dakbed.

① Niet met het hele lichaamsgewicht tegen het veiligheidsnet leunen, omdat het kan meegeven.

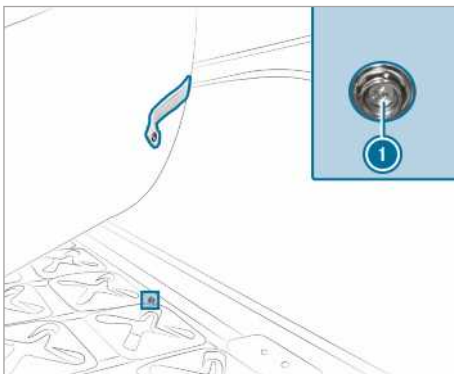

▶ De matras optillen en het veiligheidsnet aan de daarvoor bedoelde drukknoppen ① van het bedframe bevestigen.

① Er zijn twee drukknoppen aan de zijkant en vier drukknoppen aan de voorzijde van het bedframe bevestigd.

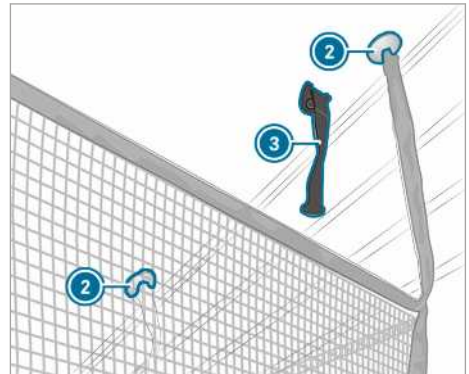

② Bevestigingsklemmen in aansluitingen

③ Bevestigingsriem bedframe

▶ De bevestigingsklemmen ② in de daarvoor bestemde aansluitingen van het uitzetdak drukken en vergrendelen.

① Als het uitzetdak wordt gesloten, kan het veiligheidsnet bevestigd blijven.

Voor het instappen of verlaten van het dakbed hoeven alleen de voorste bevestigingsklemmen te worden losgemaakt.



## Interieurverlichting

### Overzicht interieurverlichting

Tot de interieurverlichting behoren naast de lampjes van het voertuig de volgende verlichting:

- Dimbare leeslampjes in het uitzetdak (handmatig schakelbaar)
- Sfeerverlichting keukenblok (handmatig schakelbaar)
- Dimbare lampjes in het dakframe tussen B- en C-stijl (automatisch en handmatig schakelbaar)
- Binnenverlichting boven de zit-ligcombinatie (automatisch en handmatig schakelbaar)
- Leeslampjes naast de dakkast (handmatig schakelbaar)

De automatisch geschakelde interieurverlichting 's nachts uitschakelen om medereizigers niet te storen wanneer u een deur opent. De informatie over de automatisch geschakelde interieurverlichting in acht nemen (zie de handleiding van het voertuig).

- ⓘ De lampjes in het dakframe en boven de zit-ligcombinatie kunnen altijd handmatig worden in- en uitgeschakeld.

### Binnenverlichting boven de zit-slaapcombinatie inschakelen

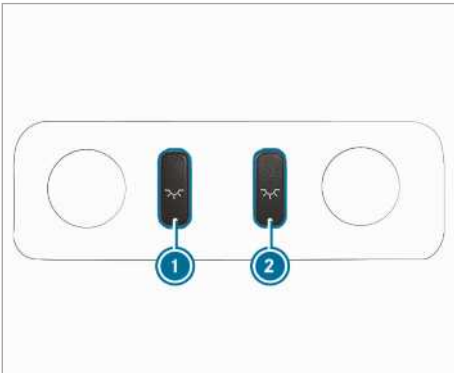

Boven de zit-slaapcombinatie bevindt zich een lampje voor de binnenverlichting in de interieurhemel. Het middelste deel van het lampje schakelt automatisch, de geïntegreerde leeslampjes rechts en links kunnen handmatig worden in- en uitgeschakeld.

- ▶ **Leeslampjes in- of uitschakelen:** De betreffende toets ① of ② indrukken.

### Lampjes in het dakframe

#### Lampjes in het dakframe inschakelen

Multimediasysteem:

- ↳ Mercedes-Benz Advanced Control Unit
- ▶▶ Verlichting ▶▶ Hoofdverlichting

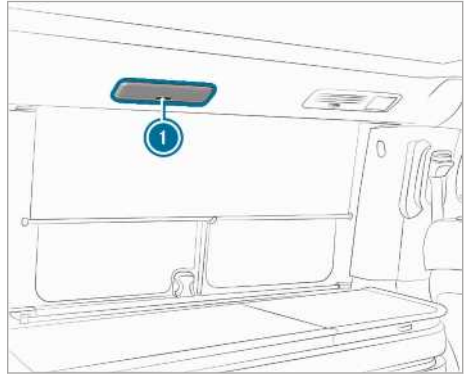



De led-lampen bevinden zich aan beide voertuigzijden tussen de B- en C-stijl in het dakframe. De beide led-lampen kunnen automatisch en handmatig worden geschakeld. Tevens kunnen de led-lampen op drie niveaus worden gedimd.

- ▶ **Met de MBAC in- en uitschakelen:** selecteren.
- ▶ **Led-lampen inschakelen:** De toets ① op de led-lamp indrukken.
- ▶ **Led-lampen dimmen:** De toets ① op de led-lamp opnieuw indrukken.
  - Eenmaal indrukken: De led-lamp wordt op 75% gedimd.
  - Tweemaal indrukken: De led-lamp wordt op 50% gedimd.
  - Driemaal indrukken: De led-lamp wordt uitgeschakeld.
- ⓘ De led-lamp kan altijd worden uitgeschakeld door de toets ① drie seconden lang in te drukken of in het multimediasysteem te selecteren.

### Lampjes in het dakframe instellen

Multimediasysteem:

- ↳ Mercedes-Benz Advanced Control Unit
- » Verlichting » Hoofdverlichting

- ▶ **Helderheid instellen:**  selecteren.
- ▶ De helderheid instellen.
- ▶ **Kleurtemperatuur instellen:**  selecteren.
- ▶ De kleurtemperatuur instellen.

### Sfeerverlichting

#### Sfeerverlichting inschakelen

Multimediasysteem:

- ↳ Mercedes-Benz Advanced Control Unit
- » Verlichting » Sfeerverlichting

De sfeerverlichting van het keukenblok bevindt zich in de onderste rand van het keukenblok.



- ▶ **Sfeerverlichting in- of uitschakelen:**  selecteren.

Tot de sfeerverlichting van het voertuig behoren de deurgreepverlichting van de voorste deuren en de sierlijstverlichting van het dashboard (zie de handleiding van het voertuig).

#### Sfeerverlichting instellen

Multimediasysteem:

- ↳ Mercedes-Benz Advanced Control Unit
- » Verlichting » Sfeerverlichting

- ▶ **Helderheid instellen:**  selecteren.
- ▶ De helderheid instellen.
- ▶ **Kleurtemperatuur instellen:**  selecteren.
- ▶ De kleurtemperatuur instellen.

### Leeslampjes in het uitzetdak

#### Leeslampjes in het uitzetdak inschakelen

- !** **AANWIJZING** Beschadiging door niet vergrendelde leeslampjes

Het uitzetdak kan bij het sluiten de leeslampjes of de harmonica hoes beschadigen.

- ▶ De leeslampjes voor het sluiten van het uitzetdak in de houders laten vergrendelen.

- !** **AANWIJZING** Materiële schade door oververhitting van de leeslampjes

Ingeschakelde leeslampjes kunnen bij gesloten uitzetdak oververhit raken.

Omringende onderdelen kunnen door de hitte beschadigd worden.

- ▶ De leeslampjes voor het sluiten van het uitzetdak uitschakelen en laten afkoelen.

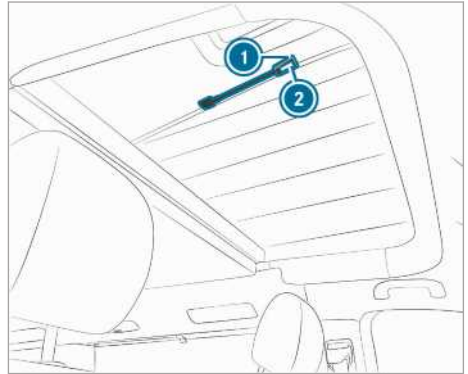

In het uitzetdak bevinden zich twee leeslampjes **1** met flexibele arm.

- ▶ **Leeslampjes aan:** De toets **2** indrukken.
- ▶ **Leeslampje dimmen:** De toets **2** op het leeslampje opnieuw indrukken.
  - Eenmaal indrukken: Het leeslampje is tot 75% gedimd.
  - Tweemaal indrukken: Het leeslampje is tot 50% gedimd.
  - Driemaal indrukken: Het leeslampje wordt uitgeschakeld.
- i** De leeslampjes kunnen altijd worden uitgeschakeld door de toets drie seconden ingedrukt te houden.

## Binnenverlichting naast het dakopbergvak

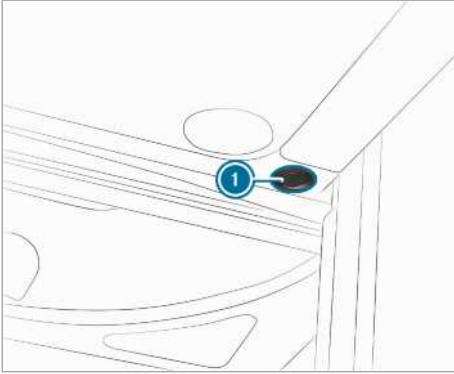

De binnenverlichting bevindt zich aan beide zijden naast het dakopbergvak en worden afzonderlijk in- en uitgeschakeld.

**i** De binnenverlichting wordt via de extra accu van spanning voorzien.

- ▶ **Inschakelen:** De tuimelschakelaar **1** in de stand **1** drukken.
- ▶ **Uitschakelen:** De tuimelschakelaar **1** in de stand **0** drukken.

## Lichtscenario's

### Informatie over lichtscenario's

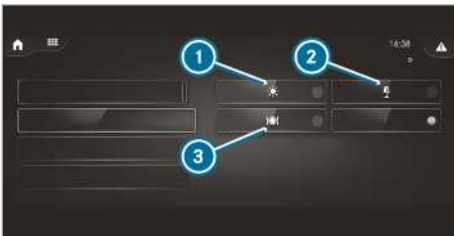

De lichtscenario's vormen de verschillende scenario's voor de exterieurverlichting en het sfeerlicht. Tot de lichtscenario's behoren:

<b>1</b>	<b>Dynamiek:</b> Exterieurverlichting
<b>2</b>	<b>Balans:</b> Sfeerlicht
<b>3</b>	<b>Comfort:</b> Sfeerlicht en exterieurverlichting

## Lichtscenario's instellen

Multimediasysteem:

- ↳ Mercedes-Benz Advanced Control Unit
- ▶▶ Verlichting ▶▶ Lichtscenario's

- ▶ **Dynamiek instellen:** Lichtscenario: **Dynamiek** selecteren.
- ▶ **Balans instellen:** Lichtscenario: **Balans** selecteren.
- ▶ **Comfort instellen:** Lichtscenario: **Comfort** selecteren.
- ▶ **Lichtscenario's uitschakelen:** **Uit** selecteren.

**i** Als de lichtscenario's worden uitgeschakeld, blijft de verlichting ingeschakeld. De verlichting kan met **Alle lichten** worden uitgeschakeld.

## Lichtbron vervangen

### Lampjes in het dakframe

De lichtdiodes laten vervangen bij een gekwalificeerde werkplaats. Anders kan de betreffende verlichting worden beschadigd.

### Lampjes van de sfeerverlichting

De lichtdiodes van de sfeerverlichting laten vervangen bij een gekwalificeerde werkplaats. Anders kunnen de betreffende verlichting en de interieurbekleding in de beenruimte worden beschadigd.

**Standverwarming (extra luchtverwarming)****Aanwijzingen met betrekking tot de standverwarming****⚠ GEVAAR** Levensgevaar door giftige uitlaatgassen

Wanneer de uitlaateindpijp geblokkeerd is of geen voldoende ventilatie mogelijk is, kunnen giftige uitlaatgassen, in het bijzonder koolmonoxide, het interieur binnendringen. Dat is bijvoorbeeld in gesloten ruimtes het geval, of als het voertuig in de sneeuw vastzit.

- ▶ In gesloten ruimtes zonder afzuiginstallatie de standverwarming uitschakelen, bijvoorbeeld in de garage.
- ▶ Als de motor draait of als de extra verwarming is ingeschakeld, de uitlaateindpijp en de omgeving van het voertuig sneeuwvrij houden.
- ▶ Aan de luwzijde van het voertuig een deur of een dakluik openen, om voldoende buitenlucht in het interieur te laten komen.

**⚠ GEVAAR** Levensgevaar door parkeren van het voertuig op ongeschikte plaatsen bij vooraf ingestelde inschakeltijd voor de standverwarming

Wanneer geen toereikende ventilatie gewaarborgd is, kunnen zich giftige uitlaatgassen verzamelen.

Wanneer licht ontvlambare stoffen of brandbare materialen in de buurt zijn, bestaat brand- en explosiegevaar!

- ▶ Wanneer het voertuig onder deze of vergelijkbare omstandigheden wordt geparkeerd, altijd de vooraf ingestelde inschakeltijden deactiveren.

**⚠ GEVAAR** Levensgevaar bij ingeschakelde standverwarming door uitlaatgassen in de voortent

Wanneer de standverwarming wordt ingeschakeld als een voortent is aangebracht, kunnen uitlaatgassen in de voortent geraken.

- ▶ De standverwarming altijd uitschakelen als zich personen in de voortent bevinden.

**⚠ WAARSCHUWING** Brandgevaar door hete onderdelen van de standverwarming en uitlaatgassen

Brandbaar materiaal, bijvoorbeeld bladeren, gras of takken, kunnen ontsteken.

- ▶ Als de standverwarming is ingeschakeld ervoor zorgen dat:
  - hete onderdelen van de auto niet in contact komen met brandbaar materiaal.
  - de uitlaatgassen ongehinderd via de uitlaateindpijp van de standverwarming naar buiten kunnen treden.
  - de uitlaatgassen niet met brandbaar materiaal in aanraking komen.

**⚠ WAARSCHUWING** Gevaar voor brandwonden door onvoldoende afstand tot de uitstroomopening van de standverwarming

Met de standverwarming ingeschakeld kan uit de uitstroomopening aan de achterzijde van de stoelconsole van de chauffeursstoel zeer warme lucht stromen.

Daardoor kunnen in de directe omgeving van de uitstroomopening verbrandingsverschijnselen optreden.

- ▶ Alle inzittenden moeten voldoende afstand tot de uitstroomopening in acht nemen; dit controleren.

**! AANWIJZING** Accu-ontlading door gebruik van de standverwarming-ventilatie

Het gebruik van de standverwarming-ventilatie belast de accu.

- ▶ Uiterlijk na tweemaal verwarmen of ventileren van de auto een langere afstand rijden.

**! AANWIJZING** Beschadiging van de extra verwarming

De extra verwarming kan schade oplopen als deze langere tijd niet wordt gebruikt.

- ▶ De extra verwarming ten minste een keer per maand gedurende ongeveer tien minuten inschakelen.

**!** **AANWIJZING** Beschadiging van de bijverwarmer door oververhitting

De bijverwarmer kan te heet worden en daardoor uitschakelen als de stroom warme lucht wordt geblokkeerd.

► Blokkeer de stroom verwarmingslucht niet.

- ① De aanzuigopening bevindt zich onder de chauffeursstoel. De uitstroomopening bevindt zich aan de achterzijde van de stoelconsole van de chauffeursstoel. De beide openingen altijd vrijhouden.
- ① Verwarmen is tot een hoogte van 2000 m en bij een kortstondig verblijf boven 2000 m onbeperkt mogelijk. Met kortstondig verblijf worden bijvoorbeeld rustpauzes of pasritten bedoeld.

De standverwarming werkt onafhankelijk van de motor en regelt de ingestelde temperatuur automatisch.

U kunt de standverwarming via de Mercedes-Benz Advanced Control (MBAC) bedienen.

Er moet aan de volgende voorwaarden worden voldaan voor de werking van de standverwarming:

- De brandstoftank moet ten minste tot de reservestand gevuld zijn.
- De spanning van de extra accu moet hoger zijn dan 10,5V.

## Standverwarming in- en uitschakelen

Multimediasysteem:

↳ Mercedes-Benz Advanced Control Unit  
 ► Wonen ► Verwarming

► **Standverwarming inschakelen:** Verwarming selecteren.

 verschijnt in de symbolenbalk.

De statusindicatie in het functievlak is blauw gekleurd.

De standverwarming is ingeschakeld.

► **Standverwarming uitschakelen:** Verwarming selecteren.

 dooft in de symbolenbalk.



De statusindicatie in het functievlak is niet blauw gekleurd.

De standverwarming is uitgeschakeld .

## Interieurtemperatuur instellen

Multimediasysteem:

↳ Mercedes-Benz Advanced Control Unit  
 ► Wonen ► Verwarming

► Met  en  de gewenste temperatuur instellen.

**Keukenblok****Waterkraan van de spoelbak bedienen**

**!** **AANWIJZING** Schade aan de waterpomp door drooglopen

De waterpomp mag niet zonder water worden gebruikt.

Wanneer de waterpomp in het schoonwaterreservoir niet voldoende is gevuld, kan deze worden beschadigd.

▶ Voor gebruik het vulniveau van het schoonwaterreservoir controleren.

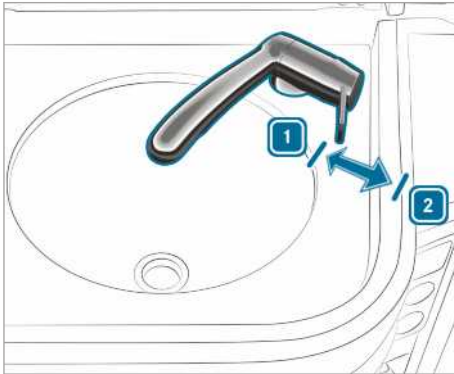

**1** Sluiten

**2** Openen

De spoelbak bevindt zich naast het gasstel in het keukenblok.

Bij gebruik van de waterkraan moet aan de volgende voorwaarden zijn voldaan:

- Het schoonwaterreservoir moet voldoende gevuld zijn (→ pagina 49).
- De vuilwatertank moet nog afvalwater kunnen opnemen (→ pagina 50).

▶ De waterkraan openen **2**. De waterpomp wordt automatisch ingeschakeld.

**i** De wateruitloop kan omhoog en omlaag worden gedraaid.

**Afvoer reinigen**

Als de afvoer van de spoelbak verstopt is en het water slecht of geheel niet wegloopt, moet de afvoer worden gereinigd.

- ▶ De schuiflade onder de spoelbak tot de aanslag naar buiten trekken.
- ▶ De schuiflade legen.

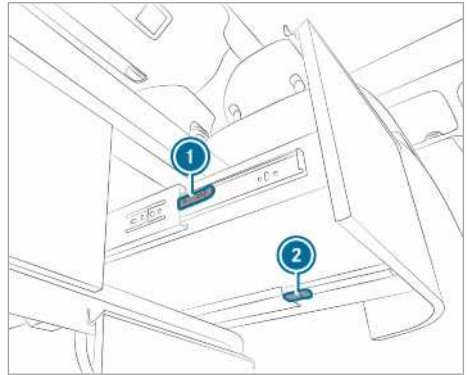

- ▶ Aan de ontgrendelingshendels **1** en **2** van de beide uittrekrails trekken. De schuiflade komt los van de uittrekrails.
- ▶ De schuiflade naar voren uit de kast trekken.

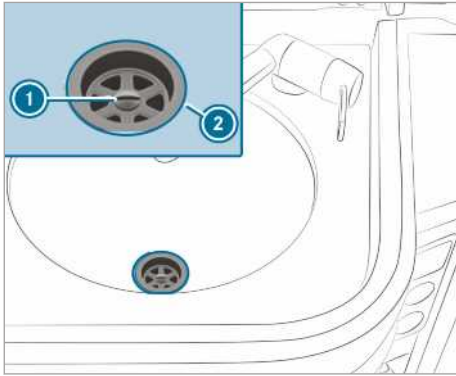

- ① Schroef
- ② Afvoerzeef met afdichtring
- ③ Stankafsluiter met afdichtring

- ▶ Een opvangbak voor afvalwater, bijvoorbeeld een kom, onder de stankafsluiter ③ van de spoelbak plaatsen.
- ▶ De stankafsluiter ③ vasthouden en de schroef ① losdraaien.
- ▶ De afvoerzeef ② met de afdichtring en de schroef ① verwijderen.
- ▶ De afdichtring van de stankafsluiter ③ verwijderen.
- ▶ De stankafsluiter ③ reinigen. Daarbij erop letten dat de stankafsluiter stevig met de afvoerslang verbonden is.
- ▶ De afvoer in omgekeerde volgorde in elkaar zetten. Daarbij op de juiste positie van de afdichtringen letten en de schroef ① slechts handvast aandraaien.
- ▶ De schuiflade op de uittrekrails schuiven.

- ▶ De schuiflade sluiten.
- ▶ De schuiflade vergrendelt in de uittrekrails.

## Gasstel

### Aanwijzingen met betrekking tot het gasstel

- ⚠ **GEVAAR** Levensgevaar bij onvoldoende ventilatie tijdens het gebruik van het gasstel

Vanwege het zuurstofgebruik kan bewusteloosheid optreden.

- ▶ Tijdens het gebruik van het gasstel voor voldoende ventilatie zorgen.
- ▶ De vlammen van het gasstel nooit gebruiken als verwarming.

- ⚠ **WAARSCHUWING** Gevaar voor brand en letsel bij ondeskundige omgang met het gasstel

Door de vlam bestaat er gevaar voor brand en letsel!

- ▶ Het ingeschakelde gasstel nooit zonder toezicht laten.
- ▶ Altijd de volgende aanwijzingen en de veiligheidsaanwijzingen met betrekking tot het gebruik van het gasstel in acht nemen.

- 🔥 **MILIEU-AANWIJZING** Het gasstel alleen gebruiken met optimaal gebruik van de energie

- ▶ Pannen gebruiken met een diameter tussen 16 cm en 20 cm.
- ▶ Alleen pannen met een vlakke bodem gebruiken.
- ▶ De pannen midden boven de vlammen plaatsen.
- ▶ Een geschikte vlamgrootte kiezen – de vlam mag niet langs de bodem van de ketel of pan omhoogkomen.

- ❗ **AANWIJZING** Beschadiging van de keukenkastafdekking

Door onvoorzichtig gebruik kan de keukenkastafdekking worden beschadigd.

- ▶ Geen warme voorwerpen op de keukenkastafdekking plaatsen.

- ▶ De keukenkastafdekking voor aanvang van de rit sluiten.
- ▶ Voor het koken altijd de beide keukenkastafdekkingen openen.

- Tijdens het gebruik van het gasstel brandbaar materiaal, in het bijzonder vet of olie, van de gasvlam verwijderd houden. Dit geldt eveneens voor kunststoffen die niet alleen kunnen branden maar ook kunnen smelten.
- Olie of vet niet te sterk verhitten.
- De handgrepen van potten en pannen niet over de rand van het gasstel laten uitsteken, zodat ze niet van het gasstel kunnen worden gestoten.
- Kies de diameter van de potten en pannen zo, dat de vlam van het fornuis niet langs de bodem omhoog komt.
- Alleen potten en pannen met een maximale diameter van 20 cm gebruiken. Anders kunnen de omringende afdekkingen en de regelkleppen door de hitte beschadigd worden.
- Het gasstel tijdens het gebruik nooit zonder toezicht achterlaten, vooral niet als zich kinderen in het voertuig bevinden.
- Voor het hanteren van potten en pannen geen vochtige doeken gebruiken, omdat deze zeer heet kunnen worden.

### Gasafsluitkraan openen en sluiten

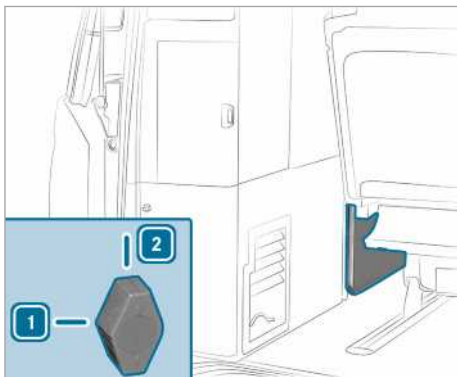

Gasafsluitkraan

- 1 Geopend
- 2 Gesloten

- ▶ De gasafsluitkraan onder de koelbox horizontaal in de stand 1 zetten. De gasafsluitkraan is geopend en het gasstel krijgt gas.

### Gasstel bedienen

#### Gasstel inschakelen

Het gasstel bevindt zich naast de spoelbak in het keukenblok.

Voordat u het gasstel inschakelt de volgende voorbereidingen uitvoeren:

- De gasfles op de gasinstallatie aansluiten.
- De hoofdafsluitkraan op de gasfles openen.
- De schuifruit van de keuken openen.
- Het uitzetdak openen voor geforceerde ventilatie.

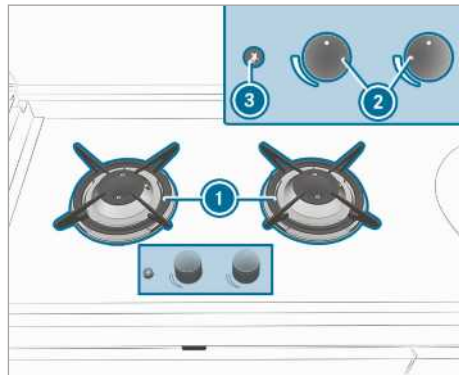

Gasstel

- 1 Gaspitten
- 2 Draaiknoppen
- 3 Elektrische ontsteker

- ▶ De afdekkingen van de spoelbak en het gasstel oplappen.
- ▶ De draaiknop 2 van de gewenste gaspit 1 ingedrukt houden en linksom naar de stand "grote vlam" draaien.
- ▶ De elektrische ontsteker 3 kort indrukken. Het uitstromende gas wordt ontstoken.
- ▶ Wanneer de gasvlam brandt, de draaiknop 2 nog circa 15 seconden ingedrukt houden. De ontstekingszekering wordt overbrugd.
- i Als de vlam niet gelijk brandt, de draaiknop verder rechtsom (kleine vlam) draaien en het ontsteken herhalen.



## Gasstel uitschakelen

- ▶ De draaiknop ② naar de nulstand draaien.
- ▶ De gasafsluitkraan van het gasstel verticaal in de stand [2] zetten.  
De gasafsluitkraan is gesloten.
- ▶ Het gasstel laten afkoelen.
- ▶ Eventueel de afdekkingen van de spoelbak en het gasstel sluiten.
- ▶ Voor het begin van de rit de hoofdafsluitkraan op de gasfles sluiten (→ pagina 46).

## Vlamhoogte instellen:

- ▶ De draaiknop ② draaien:
  - Rechtsom – kleine vlam
  - Linksom – grote vlam
- ① De vlam mag niet langs de bodem van de ketel of pan omhoogkomen.

## Koelbox

### Aanwijzingen met betrekking tot de koelbox

De koelbox is gevuld met het koelmiddel R-134a. Het koelmiddel R-134a bevat een gefluoreerd drijfgas.

Onderhoudswerkzaamheden, zoals het bijvullen van koelmiddel of het vervangen van onderdelen, mogen alleen worden uitgevoerd door een gekwalificeerde werkplaats. Daarbij moeten alle hiervoor geldende voorschriften, alsmede de SAE-norm J639 in acht worden genomen.

Alle werkzaamheden aan de koelbox altijd bij een gekwalificeerde werkplaats laten uitvoeren.



#### MILIEU-AANWIJZING Optimaal energiegebruik van de koelbox

- ▶ De koelbox voorcoelen, alvorens te koelen spullen erin te leggen. De spullen worden dan direct gekoeld.
- ▶ Geen warme levensmiddelen in de koelbox opslaan. Warme spullen laten afkoelen, alvorens ze in de koelbox op te slaan.
- ▶ Om ijsvorming te voorkomen de koelbox niet onnodig openen. Ijs vermindert het rendement en verlaagt de koelcapaciteit van de koelbox.
- ▶ De koelbox niet tot de rand vullen. Anders wordt de circulatie van de koelucht beïnvloed.

## Koelbox in- en uitschakelen

Multimediasysteem:

- ↳ Mercedes-Benz Advanced Control Unit
- ▶▶ Wonen ▶▶ Koelbox

- ▶ **Koelbox inschakelen:** selecteren.  
 verschijnt in de symbolenbalk.  
De statusindicatie in het functieveld is blauw gekleurd.

De koelbox is ingeschakeld.

- ▶ **Koelbox uitschakelen:** selecteren.  
 dooft in de symbolenbalk.

De statusindicatie in het functieveld is niet blauw gekleurd.

De koelbox is uitgeschakeld.

- ① Wanneer u de koelbox hebt uitgeschakeld, kan de compressor pas na drie minuten weer worden ingeschakeld.

## Koelniveau instellen

Multimediasysteem:

- ↳ Mercedes-Benz Advanced Control Unit
- ▶▶ Wonen ▶▶ Koelbox

- ▶ De koelbox inschakelen.  
Het display toont het actueel ingestelde koelniveau.

- ▶ Het koelniveau instellen met en .

U kunt de volgende koelniveaus instellen:

- 1 (circa 8 °C)
- 2 (circa 5 °C)
- 3 (circa 1 °C)
- 4 (circa -3 °C)
- 5 (circa -10 °C)
- 6 (circa -18 °C)



De koeltemperatuur is afhankelijk van:

- de omgevingstemperatuur
- de vullingsgraad van de koelbox
- hoe vaak de koelbox wordt geopend

Daarom regelmatig de koeltemperatuur controleren. De globale koeltemperaturen zijn 10 cm boven de bodem van de koelbox gemeten.

## Problemen met de koelbox

Sommige functiestoringen worden in de vorm van waarschuwingmeldingen op het display van het multimediastelsysteem weergegeven.

Probleem	Mogelijke oorzaak en/of gevolg en ► oplossingen
 verschijnt op het display van het multimediastelsysteem.	<p>De temperatuur van de koelbox is hoger dan 20 °C. Controleren of het deksel van de koelbox gesloten is.</p>
 verschijnt op het display. De temperatuur van de koelbox kan op 1 en 6 worden ingesteld.	<p>De temperatuursensor van de koelbox is defect. Het is alleen mogelijk de koelbox in continubedrijf te gebruiken.</p> <ul style="list-style-type: none"> <li>► De temperatuursensor bij een gekwalificeerde werkplaats laten controleren.</li> </ul>
<p>De koelbox schakelt automatisch uit of kan niet meer worden ingeschakeld.</p>	<p>De koelbox is vanwege een te lage spanning uitgeschakeld.</p> <ul style="list-style-type: none"> <li>► De extra accu opladen (→ pagina 58).</li> </ul> <p>De elektrische zekering is defect.</p> <ul style="list-style-type: none"> <li>► De elektrische zekering vervangen (→ pagina 58).</li> <li>► De oorzaak van de defecte zekering bij een gekwalificeerde werkplaats laten controleren.</li> </ul>

## Watervoorziening

### Schoonwaterreservoir

#### Aanwijzingen met betrekking tot het schoonwaterreservoir

- !** **AANWIJZING** Schade aan de waterpomp door drooglopen

De waterpomp mag niet zonder water worden gebruikt.

Wanneer de waterpomp in het schoonwaterreservoir niet voldoende is gevuld, kan deze worden beschadigd.

- ▶ Voor gebruik het vulniveau van het schoonwaterreservoir controleren.

- !** **AANWIJZING** Schade aan de watervoorziening door bevriezing

Water in de schoonwater- en grijswatertank kan in de winter bevroren en het reservoir beschadigen.

- ▶ Indien de watervoorziening in de winter niet wordt gebruikt, de schoonwater- en grijswatertank aftappen.

De waterpomp in het schoonwaterreservoir voert het water naar de waterkraan van de spoelbak en naar de aansluiting voor de buitendouche in het achtergedeelte. De waterpomp wordt automatisch ingeschakeld als de betreffende verbruiker wordt gebruikt.

Bij twijfel over de zuiverheid van het schone water als voorzorgsmaatregel een desinfecteringsmiddel aan het water toevoegen. Desinfecteringsmiddel is verkrijgbaar bij campingspecialisten en bij apotheken.

#### Vulniveau van het schoonwaterreservoir weergeven

Mercedes-Benz Advanced Control:

➔ Mercedes-Benz Advanced Control Unit

➔ Toevoer ➔ Schoon water

➔ Schoon water selecteren.

Het display toont het vulniveau van het schoonwaterreservoir. 100% markeert een vol schoonwaterreservoir. Als 25% wordt weergegeven, bevindt zich nog circa negen liter schoon water in het reservoir.

- i** Als het schoonwaterreservoir leeg is, wordt  in de symbolenbalk van de Mercedes-

Benz Advanced Control permanent rood weergegeven.

#### Schoonwaterreservoir vullen

- !** **AANWIJZING** Gevaar voor beschadiging door vullen onder druk

Als het schoonwaterreservoir onder druk wordt gevuld, kan het interieur overstromen en worden beschadigd.

- ▶ Het schoonwaterreservoir niet onder druk vullen.



De vulpijp voor het schoonwaterreservoir **1** bevindt zich achter de onderhoudsklep in het achtergedeelte aan chauffeurszijde.

- ▶ De onderhoudsklep omhoogklappen.
- ▶ De dop van de vulpijp **1** met de sleutel ontgrendelen.
- ▶ De dop linksom draaien en verwijderen.
- ▶ Schoon water bijvullen.
- ▶ De dop op de vulpijp **1** aanbrengen en tot de eerste vergrendeling rechtsom draaien.
- ▶ De dop met de sleutel afsluiten.
- ▶ De onderhoudsklep sluiten en aan beide zijden aandrukken, zodat beide borgnokken vastklikken.

- i** Bij het rijden door bochten met een volledig gevuld schoonwaterreservoir kunnen kleine hoeveelheden schoon water via de geforceerde ontluifting naast de dop naar buiten komen.

## Schoonwaterreservoir aftappen

Als de watervoorziening meerdere dagen niet wordt gebruikt, het schoonwaterreservoir aftappen.

- ▶ Om het schoonwaterreservoir volledig te kunnen aftappen, het voertuig waterpas zetten.
- ▶ Zekering nr. 2 van de waterpomp uit de zekeringenkast trekken (→ pagina 59).
- ▶ De waterkraan van de spoelbak openen.

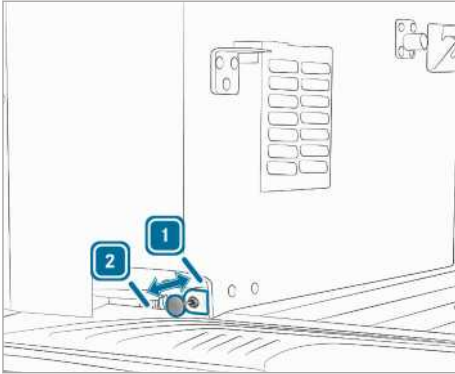

- ▶ De afsluithendel in de stand **2** zetten door deze uit te trekken en vervolgens een uur wachten.  
De reservoirinhoud en het schone water uit de slangleidingen van de verbruikers worden onder de voertuigbodem afgevoerd.
- ▶ Een uur wachten.
- ▶ Als het schoonwatersysteem is afgetapt, de afsluithendel in de stand **1** zetten door deze in te drukken.
- ▶ De waterkraan van de spoelbak sluiten.
- ▶ Zekering nr. 2 van de waterpomp in de zekeringenkast aanbrengen (→ pagina 59).
- ▶ Als de watervoorziening meerdere weken niet wordt gebruikt, de dop van de reinigungsopening losdraaien (→ pagina 69). Het resterende vocht in het schoonwaterreservoir kan verdampen.

## Grijswatertank

### Aanwijzingen met betrekking tot de grijswatertank

**⚠ WAARSCHUWING** Gevaar voor letsel door schadelijk grijs water

Grijs water kan door inslikken of contact met de huid of ogen giftig en schadelijk voor de gezondheid zijn.

- ▶ Als u bezig bent met grijs water veiligheidshandschoenen gebruiken tegen chemicaliën en micro-organismen, evenals een veiligheidsbril.
- ▶ Grijs water opvangen in het daarvoor bestemde grijswaterreservoir en dit regelmatig legen.
- ▶ Het grijswaterreservoir en andere opvangtanks regelmatig reinigen met desinfecteringsmiddel volgens de instructies.
- ▶ De andere opvangtanks niet meer voor andere doeleinden gebruiken.

Desinfecteringsmiddel is verkrijgbaar bij campingspecialisten en bij apotheken.

**⚠ AANWIJZING** Schade aan de watervoorziening door bevriezing

Water in de schoonwater- en grijswatertank kan in de winter bevroren en het reservoir beschadigen.

- ▶ Indien de watervoorziening in de winter niet wordt gebruikt, de schoonwater- en grijswatertank aftappen.

**🌿 MILIEU-AANWIJZING** Milieuvervuiling door ongecontroleerd overstromen van de grijswatertank

Wanneer het grijswaterreservoir niet op tijd wordt geleegd, kan het ongecontroleerd overstromen en de grond vervuilen.

- ▶ Het grijswaterreservoir tijdig legen, zodat het grijze water niet ongecontroleerd wegstroomt.
- ▶ De grijswatertank op milieuvriendelijke wijze legen bij een inzameldepot.

 **MILIEU-AANWIJZING** Milieuvuiling door niet op milieuvriendelijke wijze afvoeren

▶ Het grijze water op milieuvriendelijke wijze afvoeren.

Sommige campings bieden speciale voorzieningen voor het rechtstreeks afvoeren van grijswater. De adressen zijn te vinden in de documentatie voor Motorcaravaner (Uitgever: CIVD/Caravaning Industrie Verband Deutschland) en in campingidsen.

Wanneer dergelijke voorzieningen niet beschikbaar zijn, het grijswater in geschikte containers opvangen. Het grijswater vervolgens lozen in het openbare riool.

Het grijswater niet in het regenwatersysteem afvoeren.

### Vulniveau van het grijswaterreservoir weergeven



Mercedes-Benz Advanced Control:

↳ Mercedes-Benz Advanced Control Unit

▶ Toevoer ▶ Grijswater

▶ Grijswater selecteren.

Het display toont het vulniveau van het grijswaterreservoir. 100% markeert een vol grijswaterreservoir. Het grijswaterreservoir kan maximaal vier liter bevatten.

 Als het grijswaterreservoir vol is, wordt  in de symbolenbalk van de Mercedes-Benz Advanced Control rood weergegeven.

### Grijswaterreservoir aftappen

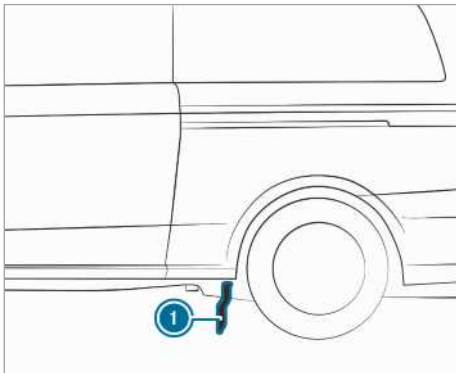

▶ Wanneer op de standplaats een afvoerinstallatie voor afvalwater aanwezig is, de slang aan

de onderzijde van het voertuig  in de afvoerinstallatie aanbrengen.

▶ De kast onder het gasstel openen.

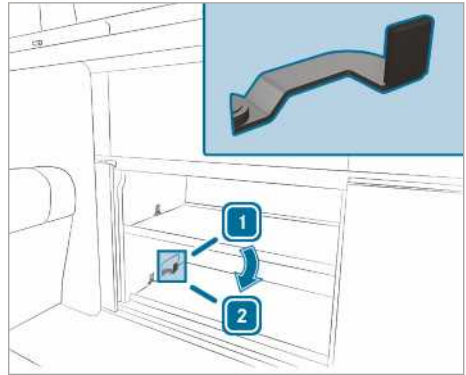

 Afsluitklep gesloten





 Afsluitklep geopend

▶ De afsluitklep van het grijswaterreservoir openen .

- De inhoud van het reservoir stroomt weg via de slang  onder de voertuigbodem.
-  dooft in de symbolenbalk van de Mercedes-Benz Advanced Control.

▶ Als het grijswaterreservoir leeg is, de afsluitklep sluiten .

## Problemen met de waterreservoirs

Probleem	Mogelijke oorzaak en/of gevolg en ► oplossingen
 wordt in de symbolenbalk wit weergegeven.	Het schoonwaterreservoir is nog 50% gevuld. ► Het schoonwaterreservoir vullen (→ pagina 49).
 wordt in de symbolenbalk rood weergegeven.	Het schoonwaterreservoir is nog 25% gevuld. ► Het schoonwaterreservoir vullen (→ pagina 49).
De niveauweergave van het schoonwaterreservoir is rood en geeft 25% aan.	Het schoonwaterreservoir is bijna leeg. ► Het schoonwaterreservoir vullen (→ pagina 49).
De niveauweergave van het schoonwaterreservoir geeft 0% aan.	Het schoonwaterreservoir is leeg. ► Het schoonwaterreservoir vullen (→ pagina 49).
Het symbool van het schoonwaterreservoir is doorgestreep.	De niveausensor van het schoonwaterreservoir is defect. ► De niveausensor bij een gekwalificeerde werkplaats laten controleren.
 wordt in de symbolenbalk wit weergegeven.	Het grijswaterreservoir is 75% gevuld. ► Het grijswaterreservoir aftappen (→ pagina 51).
 wordt in de symbolenbalk rood weergegeven.	Het grijswaterreservoir is vol. ► Het grijswaterreservoir aftappen (→ pagina 51).
De niveauweergave van het grijswaterreservoir is rood en geeft 75% aan.	Het grijswaterreservoir is bijna vol. ► Het grijswaterreservoir aftappen (→ pagina 51).
De niveauweergave van het grijswaterreservoir is rood en geeft 100% aan.	Het grijswaterreservoir is vol. ► Het grijswaterreservoir aftappen (→ pagina 51).
Het symbool van het grijswaterreservoir is doorgestreep.	De niveausensor van het grijswaterreservoir is defect. ► De niveausensor bij een gekwalificeerde werkplaats laten controleren.

## Gasinstallatie

### Aanwijzingen met betrekking tot de gasinstallatie

**⚠ GEVAAR** Explosiegevaar bij wijziging van de gasinstallatie

Door veranderingen of ondeskundig uitgevoerde werkzaamheden kan de bedrijfsveilig-

heid van de gasinstallatie in gevaar worden gebracht. Als er gas ontsnapt, kunt u stikken of kan het gas ontbranden.

- Werkzaamheden aan de gasinstallatie alleen laten uitvoeren bij een gekwalificeerde werkplaats.
- Als u wijzigingen doorvoert of boutverbindingen van het leidingsysteem losmaakt, moet vervolgens bij een gekwali-

ficeerde werkplaats een dichtheid- en functiecontrole worden uitgevoerd.

- ▶ De gasinstallatie mag alleen uit de voorgeschreven gasflessen butaangas krijgen.

Een dichtheids- en functiecontrole van de gasinstallatie moet elke 2 jaar door een gekwalificeerde werkplaats worden uitgevoerd en bevestigd. U bent verantwoordelijk voor het uitvoeren van deze keuring.

Voor commercieel gebruikte voertuigen kunnen – afhankelijk van de wetgever – hiervan afwijkende wettelijke voorschriften gelden. De gasinstallatie moet dan bijvoorbeeld volgens de voorschriften van de ongevallenverzekering worden gecontroleerd.

Tot de gasinstallatie behoren:

- het gasstel
- de gasafsluitkraan voor het gasstel
- het leidingsysteem

De gasinstallatie krijgt butaangas uit een gasfles met maximaal 2,75 kg netto-inhoud van het type Camping Gaz 907.

### Gasfles verwisselen

**⚠ WAARSCHUWING** Brand- en explosiegevaar bij het verwisselen van de gasfles

Gas is licht ontvlambaar en explosief.

- ▶ Voordat u de gasfles verwisselt, de gasafsluitkraan van het gasstel en de hoofdafsluitkraan van de gasfles sluiten.
- ▶ Beslist vuur, open licht, roken en vonkvorming vermijden.

De gasfleshouder bevindt onder de kledingkast in het achtergedeelte van het voertuig.

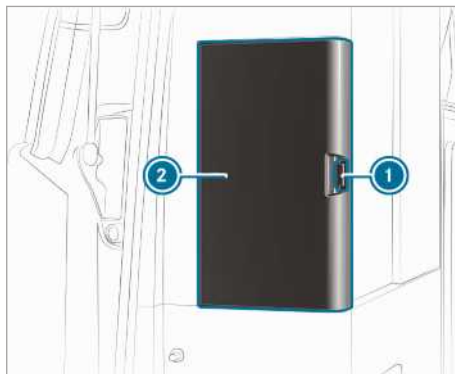

- ▶ **Uitbouwen:** De gasafsluitkraan sluiten (→ pagina 46).
- ▶ De meubelsluiting ① ontgrendelen (→ pagina 26).
- ▶ De linkerzijde van de kledingkast ② openen.

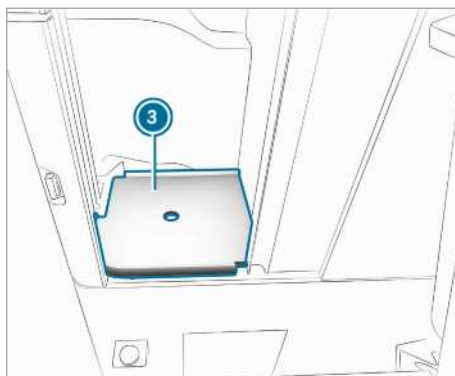

- ▶ De tussenbodem ③ uit de kast verwijderen.

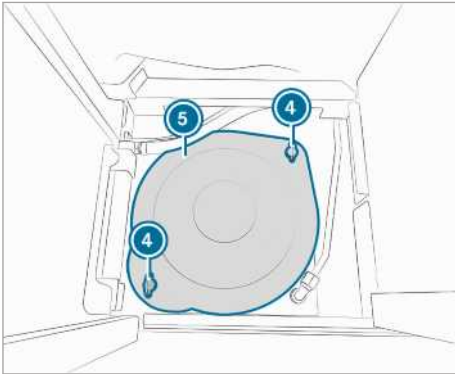

- ④ Snelsluitingen
- ⑤ Deksel van de gasfleshouder

- ▶ De snelsluitingen ④ circa ¼ omwenteling linksom draaien.
- ▶ Het deksel van de gasfleshouder ⑤ verwijderen.

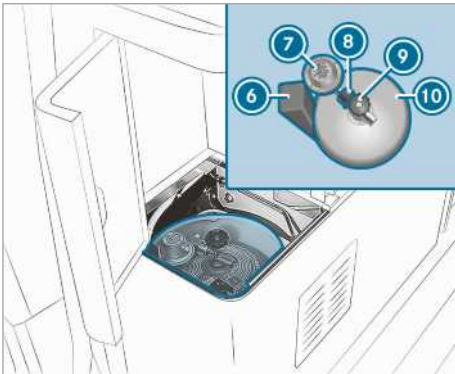

- ⑥ Klemstuk
- ⑦ Drukregelaar (30 mbar)
- ⑧ Wartelmoer
- ⑨ Hoofdafsluitkraan
- ⑩ Gasfles

- ▶ De hoofdafsluitkraan ⑨ van de gasfles ⑩ rechtsom draaien.
- ▶ De wartelmoer ⑧ rechtsom losdraaien (linkse schroefdraad) en de drukregelaar ⑦ van de gasfles ⑩ verwijderen.
- ▶ Het klemstuk ⑥ samen met de gasfles ⑩ verwijderen.

- ▶ **Inbouwen:** Indien nodig de afdekkap of draagbeugel van de gasfles verwijderen en de hoofdafsluitkraan ⑨ met de veiligheidsklep aanbrengen.
- ▶ De geforceerde ventilatie van de gasfleshouder controleren. De vloerventilatie mag niet afgesloten zijn.
- ▶ De gasfles ⑩ in de gasfleshouder aanbrengen en zoals afgebeeld uitlijnen.
- ▶ De gasfles ⑩ met het klemstuk ⑥ op de aangegeven plaats vastzetten, zodat deze niet kan draaien.

- ① In de gasfleshouder bevindt zich een uitsparing voor het klemstuk.
- ▶ De drukregelaar ⑦ op de hoofdafsluitkraan ⑨ aanbrengen en de wartelmoer ⑧ linksom vastdraaien. Daarbij erop letten dat de schroefverbinding met de hoofdafsluiter ⑨ van de gasfles ⑩ goed afdicht.
- ▶ Het deksel ⑤ van de gasfleshouder uitlijnen en aanbrengen.
- ① De uitsparingen in het deksel bij de snelsluitingen hebben een verschillende radius.
- ▶ De snelsluitingen ④ iets omlaagdrukken en circa ¼ omwenteling rechtsom draaien. Het deksel ⑤ van de gasfleshouder is afgesloten.
- ▶ De tussenbodem ③ in de kast aanbrengen.
- ▶ De kledingkast ② sluiten.
- ① Meer informatie over het gasstel en de gasafsluitkraan vindt u in het hoofdstuk "Keuken" (→ pagina 45).

## Elektrische installatie

### Informatie over de elektrische installatie

Het voertuig beschikt over de volgende twee netwerken voor de spanningsvoorziening van de elektrische installatie:

- 12V-boordnet (gelijkspanning)
  - De spanningsvoorziening vindt plaats via de extra accu of via de 230V-netaansluiting van het lokale net (netstroom).
- 230V-net (wisselspanning)
  - De spanningsvoorziening vindt plaats via de 230V-netaansluiting van het lokale net (netstroom).



De startaccu en extra accu zijn met elkaar verbonden. Daarom kunt u de startaccu eveneens opladen via de 230V-netaansluiting van het lokale net (netstroom).

- ① Maximale laadstroom voor het opladen van de startaccu: 4 A.

## 12V-aansluitingen



### ① 12V-aansluiting

12V-aansluitingen bevinden zich op de volgende plaatsen in het voertuig:

- in de middenconsole boven het display van de centrale bedieningseenheid
- in de rechter zijbekleding achter
- in de rechter zijbekleding naast de laadruimte deur.

Een contactdoos kan worden gebruikt voor 12V-accessoires tot maximaal 120 W. De contactdoos werkt alleen wanneer het contact is ingeschakeld.

- ① Als het contact is ingeschakeld terwijl de motor niet is gestart (stand 2), kunnen verbruikers de startaccu diep ontladen en start de motor niet meer.

## Usb-aansluitingen

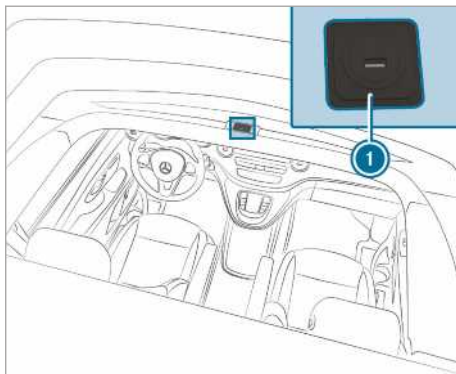

Het voertuig heeft twee extra usb-aansluitingen:

- één achter de chauffeursstoel aan de voorzijde van het keukenblok
- één op het dakframe aan de voorzijde van het uitzetdak ①.

Via de usb-aansluitingen kunnen verbruikers met een usb-aansluitkabel worden geladen. Voordat u het uitzetdak sluit de verbruikers van de usb-aansluiting in het uitzetdak losmaken.

- ① De usb-aansluitingen worden gevoed via het 230V- en het 12V-boordnet.

## 230V-aansluitingen



De 230V-aansluiting ① bevindt zich achter de chauffeursstoel aan de voorzijde van het keukenblok.

Wanneer de 230V-netaansluiting tot stand is gebracht en de aardlekschakelaar is ingescha-

keld, is de 230V-aansluiting klaar voor gebruik (→ pagina 56).

- i** De 230V-aansluiting is voorzien van een kinderbeveiliging. Bij het aansluiten van een stekker is een geringe weerstand merkbaar.

## 230V-net

### 230V-netaansluiting aansluiten en loskoppelen

**⚠ WAARSCHUWING** Brandgevaar door ongeschikte aansluitkabel

Als de aansluitkabel te lang is of een te kleine doorsnede heeft, kan deze zeer heet worden.

- ▶ Alleen verlengsnoeren gebruiken die ten minste een doorsnede van 2,5 mm<sup>2</sup> hebben en maximaal 25 m lang zijn.
- ▶ Mercedes-Benz adviseert een aansluitkabel uit het accessoireprogramma van het voertuig te gebruiken.
- ▶ Bij het gebruik van een kabelhaspel de kabel volledig afwikkelen.

De 230V-netaansluiting vindt plaats via een stekker en een koppelstuk volgens CEE 17 (Europaanorm). De aansluitkabel maakt deel uit van de accessoires. Deze is verkrijgbaar bij een Mercedes-Benz-servicewerkplaats.

De 230V-netaansluiting bevindt zich samen met de vulopening voor schoon water achter een onderhoudsklep achterin het voertuig aan chauffeurszijde.

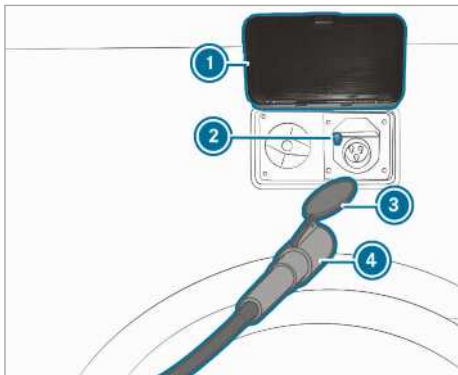

- 1** Onderhoudsklep
- 2** Hendel op 230V-netaansluiting

- 3** Koppellingsdeksel
- 4** Aansluitkabel

- ▶ **230V-netaansluiting verbinden:** De onderhoudsklep **1** openen.
- ▶ De aansluitkabel **4** op de 230V-aansluiting aansluiten. Daarbij erop letten dat het koppellingsdeksel **3** van de aansluitkabel **4** in de schacht van de contactdoos verdwijnt.
- ▶ De onderhoudsklep **1** omlaagklappen.
- ▶ De aansluitkabel **4** eventueel verlengen en op het lokale 230V-net aansluiten.
- ▶ De aardlekschakelaar inschakelen en controleren (→ pagina 56).

De netaansluiting moet vóór aanvang van de rit worden losgekoppeld. Anders klinkt bij het inschakelen van het contact een ononderbroken waarschuwingssignaal als wegwijwaarschuwing.

- ▶ **230V-netaansluiting loskoppelen:** De aardlekschakelaar uitschakelen.
- ▶ De aansluitkabel **4** van het lokale 230V-net loskoppelen.
- ▶ De onderhoudsklep **1** openen.
- ▶ De hendel **2** omlaagdrukken en de aansluitkabel **4** uit de 230V-aansluiting trekken
- ▶ De onderhoudsklep **1** sluiten en aan beide zijden aandrukken, zodat beide borgnokken vastklikken.

### Aardlekschakelaar

Aardlekschakelaar in- en uitschakelen

De aardlekschakelaar **3** bevindt zich achter de chauffeursstoel aan de voorzijde van het keukenblok.

De aardlekschakelaar schakelt automatisch uit:

- bij een lekstroom van 30 mA – persoonlijke beveiliging
- bij een overbelasting van het stroomnet (boven 13 A) of bij kortsluiting – beveiliging bedrading.

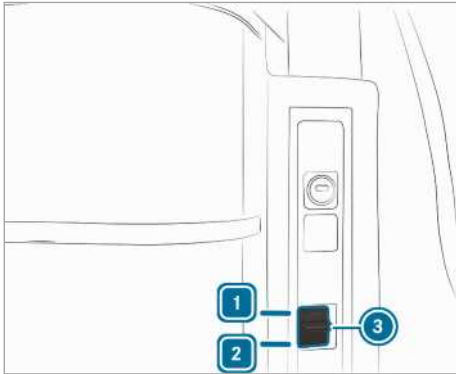

### Aardlekschakelaar en 230V-aansluiting

▶ **Inschakelen:** De schakelbrug ③ in de stand 1 zetten.

▶ **Uitschakelen:** De schakelbrug ③ in de stand 2 zetten.

ⓘ De werking van de aardlekschakelaar moet na elke 230V-netaansluiting en elke zes maanden worden gecontroleerd (→ pagina 57).

### Aardlekschakelaar controleren

- ▶ De schakelbrug ③ in de stand 1 zetten.
- ▶ De testtoets ① indrukken. De schakelbrug ③ moet naar de stand 2 springen.
- ▶ Om de spanningsvoorziening weer in te schakelen de schakelbrug in de stand 1 zetten.

### Extra accu

#### Aanwijzingen met betrekking tot de extra accu

**!** **AANWIJZING** Beschadiging door opladen van een niet geschikte extra accu

Wanneer de extra accu wordt vervangen door een accu van een niet correct type en deze wordt opgeladen door de oplader, kan het voertuig worden beschadigd.

Ook andere ondeskundige werkzaamheden of wijzigingen aan de elektrische installatie kunnen de bedrijfsveiligheid in gevaar brengen.

- ▶ De extra accu alleen vervangen door een vliesaccu (AGM) van hetzelfde type. of
- ▶ De extra accu bij een gekwalificeerde werkplaats laten vervangen.

**!** **AANWIJZING** Beschadiging door volledige ontlading van de extra accu

Wanneer de extra accu gedurende een periode van langer dan 8 weken diep ontladen is, kan de extra accu worden beschadigd.

- ▶ De extra accu beslist binnen 4 weken opladen.

De extra accu bevindt zich in de stoelconsole van de chauffeursstoel (zie de handleiding van het voertuig).

Als de accu volledig is opgeladen en er geen verbruikers zijn aangesloten, is deze vier weken veilig tegen diep ontlading.

ⓘ Bij langere standtijd zonder opladen is de accucapaciteit begrensd. In acht nemen, dat bepaalde verbruikers met een beveiliging tegen te lage spanning zijn uitgerust of na elkaar in de rustmodus uitgeschakeld worden.

Laadtoestand van de extra accu weergeven

Mercedes-Benz Advanced Control:

↳ Mercedes-Benz Advanced Control Unit

▶▶ Toevoer ▶▶ Extra accu

▶ Extra accu selecteren.

Het display geeft de laadtoestand en de resterende tijd van de extra accu weer.

- ⓘ Als de spanning lager is dan 11V, wordt  in de symbolenbalk van de Mercedes-Benz Advanced Control rood weergegeven.
- ⓘ Als de spanning lager is dan 10,5V, schakelt het stroomnet over naar de rustmodus om diep ontlading te voorkomen.

Rustmodus van de extra accu beëindigen

Als de accuspanning van de extra accu onder 10,5 V daalt, worden verbruikers uitgeschakeld en wordt de extra accu in de rustmodus gezet. De rustmodus verhindert dat de extra accu verder wordt ontladen.

De volgende verbruikers worden in de aangegeven volgorde uitgeschakeld:

- Koelbox
- Standverwarming
- Uitzetdak
- Sensoren, bijvoorbeeld niveausensoren, buitentemperatuursensor

- ① De interieurverlichting en usb-aansluitingen blijven werken. Wanneer u deze gebruikt, wordt de accuspanning verder verlaagd.
- ▶ De extra accu opladen tot minimaal 12,5V als de accuspanning lager dan 10,5V is.

#### Extra accu opladen

De extra accu regelmatig opladen. Zo behoudt deze zijn capaciteit.

- ▶ Een langere afstand met het voertuig rijden. De dynamo van de motor laadt de startaccu van het voertuig en de extra accu op.
- ① Ook bij een langere rit kan het voorkomen dat de laadstroom niet voldoende is om de extra accu volledig op te laden. De extra accu in zo'n geval altijd opladen met behulp van de oplader.
- ▶ **Extra accu opladen:** De 230V-netaansluiting op het voertuig aansluiten (→ pagina 56).
- ▶ De aardlekschakelaar inschakelen (→ pagina 56).
  -  verschijnt in de symbolenbalk van de Mercedes-Benz Advanced Control
  - De extra accu wordt opgeladen via de oplader.
- ① De maximale laadstroom bedraagt 15 A.

## Zekeringen vervangen

### Aanwijzingen met betrekking tot elektrische zekeringen

**⚠ WAARSCHUWING** Gevaar voor ongevallen en letsel door overbelaste bedrading

Wanneer een defecte zekering wordt gemanipuleerd, overbrugd of door een zekering met een hoger amperage wordt vervangen, kan de elektrische bedrading overbelast worden.

Hierdoor kan brand ontstaan.

- ▶ Defecte zekeringen altijd door gespecificeerde nieuwe zekeringen met het correcte amperage vervangen.

**! AANWIJZING** Beschadiging door verkeerde zekeringen

Door verkeerde zekeringen kunnen elektrische componenten of systemen worden beschadigd.

▶ Alleen door Mercedes-Benz vrijgegeven zekeringen met het aangegeven ampèrage gebruiken.

De elektrische zekeringen van uw voertuig dienen ertoe, defecte stroomkringen uit te schakelen. Als een zekering is doorgebrand vallen de daarop aangesloten componenten en hun functies uit.

Doorgebrande zekeringen moeten worden vervangen door gelijkwaardige zekeringen, herkenbaar aan de ampèrewaarde. Het zekeringaansluitschema en verdere aanwijzingen met betrekking tot elektrische zekeringen en relais vindt u in de aanvullende handleiding "Zekeringenindeling".

**! AANWIJZING** Beschadiging of functiestoring door vochtigheid

Door vochtigheid kunnen functiestoringen of beschadigingen aan de elektrische installatie ontstaan.

- ▶ Bij een geopende zekeringkast erop letten dat geen vochtigheid in de zekeringkasten kan binnendringen.
- ▶ Bij het sluiten van de zekeringkast erop letten dat de afdichting van het deksel correct op de zekeringkast is aangebracht.

① **Geldt voor voertuigen met rechts stuur:**

De zekeringkast in de stoelconsole van de chauffeursstoel bevindt zich in de stoelconsole van de bijrijdersstoel. De zekeringkast in de stoelconsole van de bijrijdersstoel bevindt zich in de stoelconsole van de chauffeursstoel.

Als een nieuw aangebrachte zekering opnieuw doorbrandt, de oorzaak laten vaststellen en verhelpen bij een gekwalificeerde werkplaats.

Voor het vervangen van zekeringen het volgende controleren:

- Het voertuig is beveiligd tegen weggrollen.
- Alle elektrische verbruikers zijn uitgeschakeld.
- Het contact is uitgeschakeld.

De elektrische zekeringen zijn over verschillende zekeringkasten verdeeld:

- Zekeringkast in stoelconsole van bijrijdersstoel
- Zekeringkast in stoelconsole van chauffeursstoel

- Zekeringenkast in het keukenblok
- Zekeringenkast onder de koelbox
- Zekeringenkast achter

### Zekeringenkast op het keukenblok

Zekeringenkast bij het keukenblok openen en sluiten

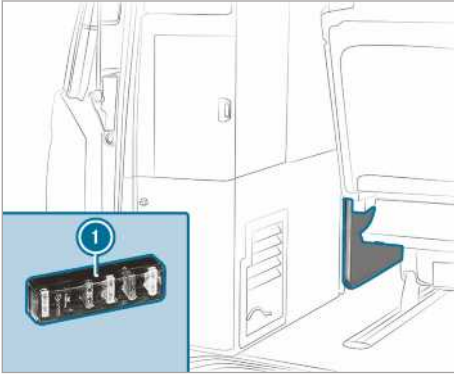

Zekeringenkast onder de koelbox

- ▶ **Openen:** De zit-ligcombinatie in de voorste stand schuiven (→ pagina 29).
- ▶ De afdekkap ① van de zekeringhouder opwippen.
- ▶ **Sluiten:** De afdekkap ① zo op de zekeringhouder plaatsen, dat de geleidestift in de groef van de afdekkap valt.
- ▶ De afdekkap ① aandrukken totdat deze vergrendelt.

Zekeringenindeling bij het keukenblok

Nr.	Verbruiker	Amperage
1	Multimediasysteem 1	15 A
2	Multimediasysteem 2, interieurverlichting	7,5 A
3	Koelbox	15 A
4	Zit-ligcombinatie	20 A
5	Elektrisch uitzetdak (EASY UP)	25 A
6	Schuifdak	15 A
7	Sound system	25 A
8	Spanningsvoorziening	30 A

**Zekeringenkast onder de chauffeursstoel**

Omschrijving	Verbruiker	Amperage
F60/2	Opladen extra accu	40 A
F60/14	Opladen extra accu	50 A
F60/6	Hoofdzekering 1	50 A
F60/12	Hoofdzekering 2	50 A
F60/8	Voeding PDC-F, E3 (Voertuigen met luchtverwarming in combinatie met extra accu)	40 A
F60/9	Voeding contactdozen achter bij extra accu (Bij extra accu)	50 A

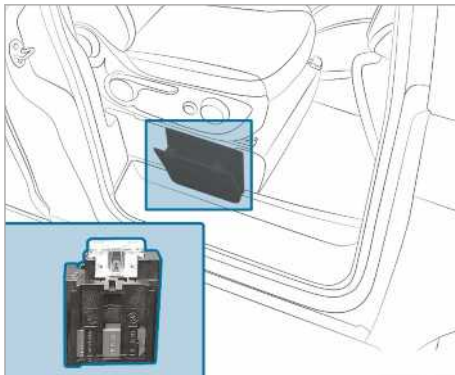
**Zekeringen onder de bijrijdersstoel**

Omschrijving	Verbruiker	Amperage
F60/1	Opladen startaccu	25 A
F60/10	Schuifdak	25 A

**Zekeringenkast achter**

Zekeringenkast achterin openen en sluiten

**!** **AANWIJZING** Beschadiging of functiestoring door vochtigheid

Door vochtigheid kunnen functiestoringen of beschadigingen aan de elektrische installatie ontstaan.

▶ Bij een geopende zekeringenkast erop letten dat geen vochtigheid in de zekeringenkasten kan binnendringen.

▶ Bij het sluiten van de zekeringenkast erop letten dat de afdichting van het deksel correct op de zekeringenkast is aangebracht.



- ▶ **Openen:** De achterklep openen.
- ▶ Het boordgereedschap uit het opbergvak achterin verwijderen (zie de handleiding van het voertuig).
- ▶ De gereedschapshouder ❶ uit de zijbekleding verwijderen. U ziet drie of vier zekeringhouders.
- ▶ **Sluiten:** De gereedschapshouder ❶ in het opbergvak achterin aanbrengen en vergrendelen.
- ▶ Het boordgereedschap en de apparatuur opbergen en de afdekking van het opbergvak aanbrengen en vergrendelen (zie de handleiding van het voertuig).
- ▶ De achterklep sluiten.

Zekeringenindeling achterin

**Zekeringenkast met drie verbruikers (indeling van rechts naar links)**

Nr.	Verbruiker	Amperage
1	12V-aansluiting 2e rij zitplaatsen, rechts	15A
2	12V-aansluiting 2e rij zitplaatsen, links	15A

**Zekeringenkast met vier verbruikers (indeling van rechts naar links)**

Nr.	Verbruiker	Amperage
1	12V-aansluiting 2e rij zitplaatsen, rechts	15A
2	12V-aansluiting 2e rij zitplaatsen, links	15A
3	12V-aansluiting 1e rij zitplaatsen, links	15A

## Opbergvakken

### Aanwijzingen met betrekking tot opbergvakken

**⚠ WAARSCHUWING** Gevaar voor letsel door ongeschikt opbergen van voorwerpen

Als voorwerpen op ongeschikte wijze in het interieur worden opgeborgen, kunnen ze verschuiven of rondvliegen en daardoor inzittenden raken. Bovendien kunnen bekerhouders, geopende opbergvakken en houders voor mobiele telefoons bij een ongeval de daarin aanwezige voorwerpen niet altijd tegenhouden.

Er bestaat gevaar voor letsel, in het bijzonder bij remmanoeuvres of abrupte veranderingen van richting!

- ▶ Voorwerpen altijd zodanig opbergen, dat ze in deze of vergelijkbare situaties niet kunnen rondvliegen.
- ▶ Altijd erop letten dat voorwerpen niet uit opbergvakken, bagagenetten of opbergnetten steken.
- ▶ De afsluitbare opbergvakken voor aanvang van de rit sluiten.
- ▶ Zware, harde, scherpe, breekbare of te grote voorwerpen altijd in de bagageruimte opbergen en beveiligen.

Het rijgedrag van het voertuig is afhankelijk van de ladingverdeling. Bij het beladen van het voertuig de in het beladingschema aangegeven gewichten in acht nemen (→ pagina 62).

Daarom bij het beladen van het voertuig de volgende aanwijzingen in acht nemen:

- Met de belading inclusief personen het toegestaan totaalgewicht of de toegestane wielbelastingen (de helft van de asbelasting) van het voertuig niet overschrijden. Er rekening mee houden dat het ledig gewicht van het voertuig door het inbouwen van opties en accessoires toeneemt.
- Voor zware belading zoals levensmiddelen en conserven bij voorkeur de onderste opberg ruimtes en kasten gebruiken.
- In de bovenste compartimenten en opbergvakken alleen lichte voorwerpen zoals kleding en wasgoed opbergen.

- Beddengoed bewaren op het bedverlengstuk achter de zit-ligcombinatie.
- Kratten, koffers en andere grote voorwerpen worden het veiligst vervoerd op de voertuigbodem onder het bedverlengstuk.

### Beladingschema

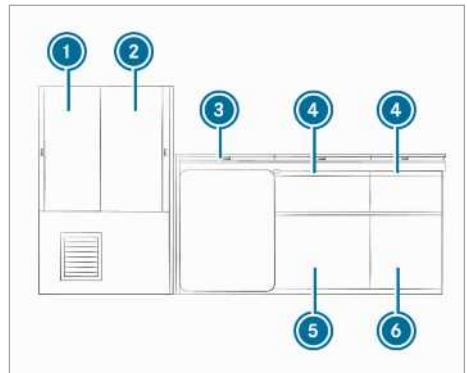

- ① Kledingkast linkerzijde (maximumbelading 6 kg)
- ② Kledingkast rechterzijde (maximumbelading 6 kg)
- ③ Koelbox (maximumbelading 10 kg)
- ④ Schuiflade boven (maximumbelading 3 kg)
- ⑤ Schuiflade onder (maximumbelading 5 kg)
- ⑥ Opbergvak met schuifdeur (maximumbelading 10 kg)  
Opbergvak onder de zit-ligcombinatie (maximumbelading 13 kg)  
Dakkast (maximumbelading 3 kg)



## Opbergvak onder de zit-ligcombinatie

### Aanwijzingen met betrekking tot opbergvakken

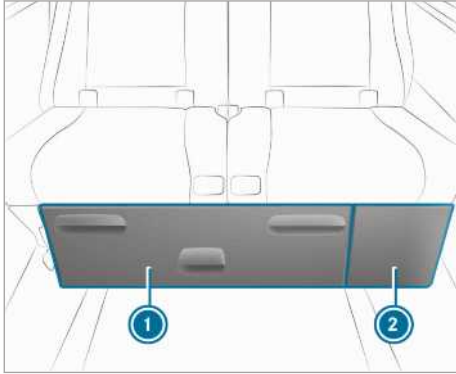

Zit-ligcombinatie

- ① Opbergvak
- ② Doorlaadmogelijkheid

Onder de zit-ligcombinatie bevindt zich een opbergvak dat u naar voren kunt trekken.

- ① Vóór aanvang van de rit altijd controleren of de opbergvakken gesloten en vergrendeld zijn.

Om beschadigingen te voorkomen, het opbergvak altijd tot de aanslag onder de zit-ligcombinatie schuiven.

### Opbergvak verwijderen of aanbrengen

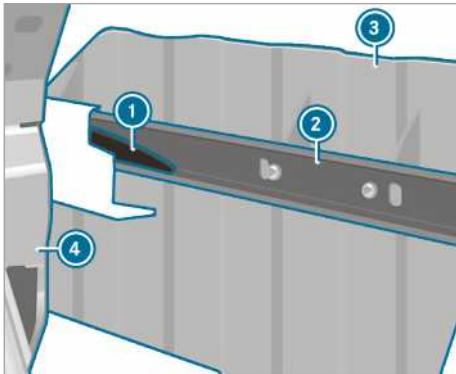

#### Opbergvak verwijderen

Het opbergvak kan worden verwijderd om zo de laadruimte van het voertuig te vergroten.

- ▶ **Verwijderen:** De zit-ligcombinatie ④ zo ver mogelijk naar achteren schuiven (→ pagina 29).
- ▶ Het opbergvak ③ tot de aanslag naar buiten trekken.
- ▶ De in rijrichting gezien linker kunststofnok ① omlaagdrukken en daarbij het opbergvak ③ iets eruit trekken.
- ① De bewegingsrichting van de kunststofnok voor het ontgrendelen van de aanslag is in de geleiderail gestanst.
- ▶ De rechter kunststofnok ① omhoogdrukken en daarbij het opbergvak ③ iets eruit trekken. De aanslagen zijn ontgrendeld.
- ▶ Het opbergvak ③ eruit trekken.
- ▶ **Aanbrengen:** De zit-ligcombinatie ④ zo ver mogelijk naar achteren schuiven (→ pagina 29).
- ▶ Het opbergvak ③ in de geleiderails ② onder de zit-ligcombinatie schuiven. De kunststofnokken ① vergrendelen automatisch.

## Dakkast

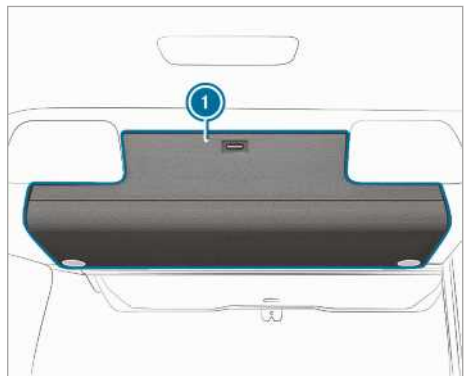

De opklapbare dakkast ① bevindt zich in het achtergedeelte. De klep is beveiligd met een meubelsluiting.

De dakkast kan worden gebruikt voor het veilig opbergen van lichte, kleine voorwerpen. Vóór aanvang van de rit erop letten dat de klep van de dakkast altijd gesloten en vergrendeld is.

### Doorlaadmogelijkheid openen en sluiten

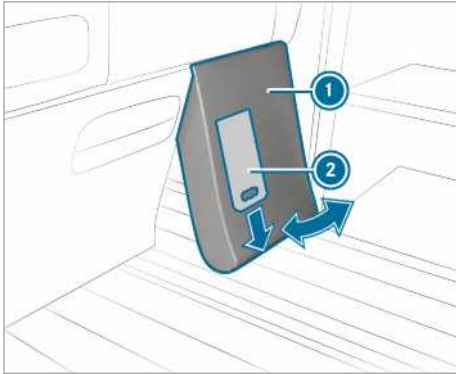

Als u lange voorwerpen op de voertuigbodem moeten vervoeren, kunt u de doorlaadmogelijkheid gebruiken. De doorlaadmogelijkheid bevindt zich onder de zit-ligcombinatie naast het keukenblok.

- ▶ **Openen:** Van onderaf achter het paneel ① grijpen en de metalen lip ② omlaag trekken.
- ▶ Het paneel ① eerst van het onderste deel van de vasthoudstang van de zit-ligcombinatie lostrekken en opklappen.
- ▶ Het paneel ① naar voren toe van het bovenste deel van de vasthoudstang lostrekken.
- ▶ **Sluiten:** Het paneel ① op het bovenste deel van de vasthoudstang van de zit-ligcombinatie drukken.
- ▶ De metalen lip ② omlaag trekken.
- ▶ Het paneel ① aan de onderzijde tegen het onderste deel van de vasthoudstang draaien, tot het vergrendelt.
- ▶ De metalen lip ② loslaten. Het paneel zit vast.

### Campingtoebehoren opbergen

Een transporttas onder het bedverlengstuk biedt plaats aan twee campingstoelen. De bijbehorende campingtafel kan worden opgeborgen op de onderzijde van het bedverlengstuk.

- ① De opbergmogelijkheden zijn alleen bedoeld voor originele campingtafels en -stoelen. Andere campingtoebehoren worden mogelijk niet correct bevestigd.

- ▶ Voordat u wegrijdt controleren of de campingstoelen en de campingtafel correct bevestigd zijn.

### Campingtafel en -stoelen boven het bedverlengstuk uitnemen:

- ▶ Het bedverlengstuk opklappen (→ pagina 35).

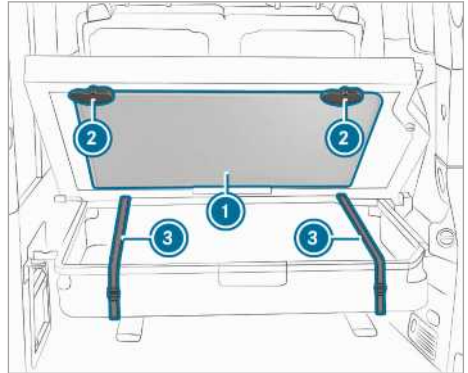

- ▶ De campingtafel ① vasthouden.
- ▶ Beide vergrendelingen ② 180° draaien.
- ▶ De campingtafel ① uitnemen.
- ▶ De gespen van de sjaorbanden ③ van de transporttas openen.
- ▶ De campingstoelen uit de transporttas uitnemen.
- ① Voor de opbouw van de campingtafel de sticker aan de onderzijde van de tafel raadplegen.
- ① Wanneer het bedverlengstuk niet omhoog kan worden geklapt, kunt u de campingstoelen via een ritssluiting uit de transporttas uitnemen.

### Campingstoelen via de ritssluiting verwijderen:

- ▶ De gespen van de sjaorbanden ③ voor aan de transporttas openen.

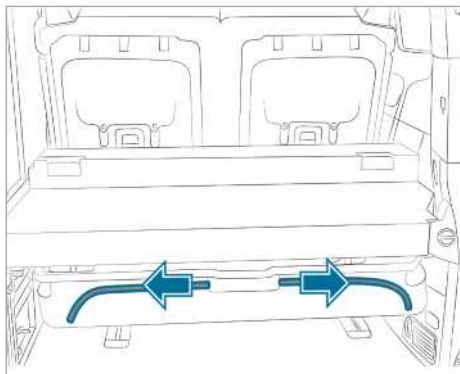

- ▶ De ritssluitingen naar links en naar rechts openen.
- ▶ De campingstoelen uit de transporttas uitnemen.

### Campingtafel en -stoelen boven het bedverlengstuk opbergen:

- ▶ De campingtafel en de campingstoelen inklappen.
  - ▶ De campingtafel ① zo aanbrengen, dat het tafelblad door de houder aan de onderzijde op zijn plaats wordt gehouden.
  - ▶ De campingtafel ① tegen het bedverlengstuk drukken en de beide vergrendelingen ② 180° terugklappen, zodat deze de campingtafel op zijn plaats houden.
  - ▶ De campingstoelen boven elkaar in de transporttas aanbrengen.
  - ▶ De sjaorbanden ③ sluiten en vasttrekken. De campingstoelen zijn vergrendeld.
  - ▶ Het bedverlengstuk omlaagklappen.
- ① Als geen campingtoebehoren worden vervoerd, de transporttas aan de sjaorbanden omhoogtrekken.

### Campingstoelen door de ritssluiting opbergen:

- ▶ De campingstoelen inklappen.
- ▶ De campingstoelen boven elkaar in de transporttas aanbrengen.
- ▶ De ritssluitingen links en rechts naar het midden sluiten.
- ▶ De gespen van de sjaorbanden ③ voor aan de transporttas sluiten.

### Make-upspiegel

Aan de binnenzijde van de kledingkastdeur boven de koelbox bevindt zich een make-upspiegel met LED-verlichting.

### Buitendouche

#### Buitendouche aansluiten

#### 1 AANWIJZING Schade aan de waterpomp

De als accessoire verkrijgbare doucheslang opent de terugslagklep die in de aansluiting van de buitendouche is aangebracht.

Wanneer de waterpomp zonder de als accessoire verkrijgbare doucheslang wordt gebruikt, kan deze worden beschadigd.

- ▶ De doucheslang op de waterpomp aansluiten.

#### 1 AANWIJZING Schade aan de waterpomp door drooglopen

De waterpomp mag niet zonder water worden gebruikt.

Wanneer de waterpomp in het schoonwaterreservoir niet voldoende is gevuld, kan deze worden beschadigd.

- ▶ Voor gebruik het vulniveau van het schoonwaterreservoir controleren.

De aansluiting voor de buitendouche bevindt zich onder de kledingkast in het achtergedeelte. Als u gebruik wilt maken van de buitendouche, moet het schoonwaterreservoir voldoende gevuld zijn .

- ▶ De achterklep openen.



Aansluiting voor buitendouche

▶ De doucheslang op de aansluiting ② drukken tot deze vergrendelt.

De terugslagklep in de aansluiting is geopend.

① Als de waterkraan van de spoelbak wordt geopend wordt ook water naar de aansluiting van de buitendouche vervoerd. Daarom na het douchen altijd de doucheslang van de aansluiting van de buitendouche losstrekken. Alleen zo sluit de ingebouwde terugslagklep de aansluiting en wordt onbedoelde waterlekage vermeden.

▶ De doucheslang van de aansluiting lostrekken.

De terugslagklep in de aansluiting ② is gesloten.

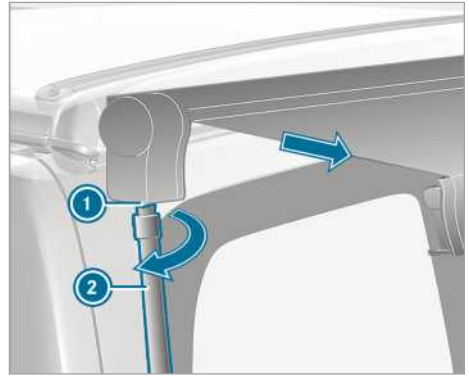

### Buitendouche in- en uitschakelen

▶ **Inschakelen:** De tuimelschakelaar ① kantelen.

De tuimelschakelaar toont de rode markering.

De waterpomp is ingeschakeld en voert koud water naar de douchekop.

▶ **Douchestraal instellen:** De douchekop draaien.

▶ **Uitschakelen:** De tuimelschakelaar ① kantelen.

De waterpomp is uitgeschakeld.

▶ De handslinger ② in de houder ① aan de onderzijde aanbrengen en rechtsom draaien. De handslinger heeft in de markies aangegeven.

▶ De handslinger rechtsom draaien, tot de markies 50 cm uitgerold is.

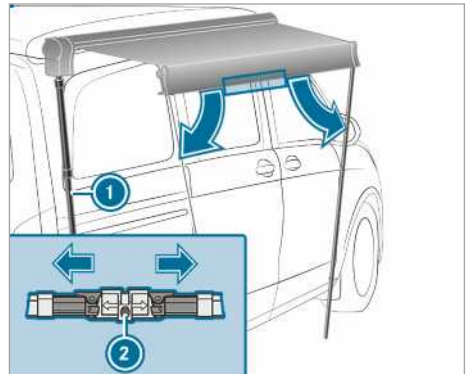

### Markies uitklappen

**! AANWIJZING** Gevaar voor beschadiging van de markies door ontbrekende steunen

Wanneer de markies bij het uitrollen niet worden ondersteund, kunnen de markies en de bevestigingen hiervan worden beschadigd.

▶ De markies niet meer dan 50cm uitrollen, alvorens de steunen te plaatsen.

① De markies kan worden opgebouwd. De markies bij een gekwalificeerde werkplaats laten verwijderen.

De markies is een zonbescherming, geen bescherming tegen alle weersomstandigheden. De markies bij zware regenval, storm of sneeuwval inrollen.

① De handslinger voor de markies bevindt zich afhankelijk van de uitrusting in de transporttas voor de campingtafel en -stoelen of in het opbergvak onder de zitligcombinatie.

▶ De vergrendeling ② van de steunen aan de voorzijde van de markies losmaken en de steunen ① omlaagklappen.

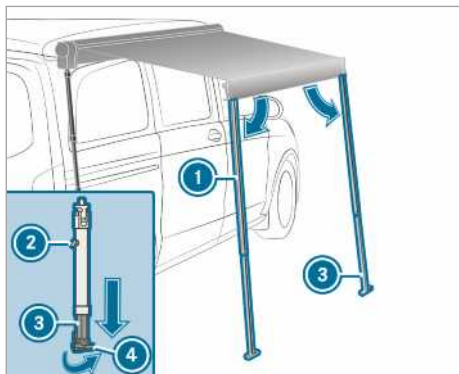

- ▶ De ontgrendelingsknop ② van de steunen ① losmaken.
- ▶ De telescoopstangen ③ van de steunen uitschuiven, tot deze contact met de grond maken.
- ▶ De steunvoeten ④ circa 90° neerklappen, zodat de steunen veilig op de grond staan.
- ▶ De ontgrendelingsknop aan de steunen bevestigen.  
De steunen zijn vergrendeld.
- ▶ De handslinger verder rechtsonder draaien, tot de steunen verticaal staan.
- ▶ Twee haringen door de boringen van elk van de beide steunvoeten in de grond steken.
- ▶ De handslinger uit de bevestiging losmaken en verwijderen.

## Reiniging

### Aanwijzingen met betrekking tot het reinigen

**A WAARSCHUWING** Gevaar voor letsel door niet geschikte opstaphulpen

Als u openingen in de carrosserie of aanbouwdelen als trede gebruikt, kunt u:

- wegglijden en/of vallen.
- het voertuig beschadigen en daardoor vallen.

▶ Altijd stevige en stabiele opstaphulpen gebruiken, bijvoorbeeld een geschikte trap.

**MILIEU-AANWIJZING** Milieuschade door het niet op milieuvriendelijke wijze reinigen van het voertuig

▶ Het voertuig alleen op speciaal hiervoor bedoelde wasplaatsen reinigen.

▶ Lege verpakking en gebruikte schoonmaakmiddelen op milieuvriendelijke wijze afvoeren.

Regelmatige verzorging bevordert het waardebehoud van het voertuig.

**i** Bij voorkeur door Mercedes-Benz goedgekeurde verzorgingsmiddelen gebruiken. Deze zijn speciaal op Mercedes-Benz-voertuigen afgestemd en worden steeds aangepast aan de nieuwste stand van de techniek. Deze verzorgingsmiddelen zijn verkrijgbaar bij een Mercedes-Benz-servicewerkplaats.

### Cabinegordijn reinigen

Het cabinegordijn chemisch laten reinigen. Als het cabinegordijn wordt gewassen, kan het krimpen en de vlamwerende bestanddelen verliezen.

### Voertuigvloer reinigen

**I AANWIJZING** Gevaar voor materiële schade door schurende reinigingsmiddelen en door reinigingsmiddelen die wax bevatten

Wanneer de voertuigvloer wordt gereinigd met schurende reinigingsmiddelen of met reinigingsmiddelen die wax bevatten, kan de voertuigvloer worden beschadigd.

▶ Voor het reinigen van de voertuigvloer geen meubel poetsmiddelen, schurende reinigingsmiddelen of reinigingsmiddelen die wax bevatten gebruiken.

Voor het reinigen van de voertuigvloer alleen milde reinigingsmiddelen gebruiken.

**i** Mercedes-Benz adviseert het gebruik van antislipmatten om de voertuigvloer te beschermen.

### Geleiderails reinigen

De geleiderails regelmatig reinigen. Deze met een niet vet glijmiddel (siliconenspray) behandelen.

### Zit-ligcombinatie reinigen

De zitvlakken en het mechanisme van de ontgrendelingshendels regelmatig reinigen.

De scharnierpunten van de zit-ligcombinatie regelmatig reinigen. Deze met een niet vet glijmiddel (siliconenspray) behandelen.

### Stoffen bekleding reinigen

De stoffen bekledingen met droog schuim en een borstel reinigen.

### Meubels reinigen

Alle zichtbare delen van de meubels zijn met een kunststof laag behandeld. Reinig en verzorg deze met universele middelen.

### Rolzonnescherm reinigen

De beide zijden van de rolzonneschermen met een milde zeepoplossing reinigen.

### Gasstel reinigen

De afdekking van het gasstel is van glas. Het oppervlak met een milde zeepoplossing of een universele glasreiner reinigen. Hiervoor het kookrooster verwijderen.

Bij het schoonmaken van het gasstel erop letten dat de thermo-elementen van de gasbranders niet worden beschadigd of verbogen.

De gasbranders regelmatig met een borstel reinigen.

## Koelbox reinigen

**!** **AANWIJZING** Schade aan de koelbox door te snel ontdooien

Als het ontdooien van de koelbox wordt versneld door middel van een extra warmtebron, kan de koelbox worden beschadigd.

▶ Geen extra warmtebron gebruiken.

De koelbox regelmatig ontdooien. Daardoor wordt de vorming van een ijslaag voorkomen. Hiertoe de koelbox uitschakelen (→ pagina 47) en het deksel van de koelbox tijdens het ontdooien openzetten.

Het condenswater verwijderen voordat weer wordt ingeschakeld. De koelbox reinigen met water en een beetje azijn.

Als de koelbox langdurig niet wordt gebruikt het deksel van de koelbox openhouden met bijvoorbeeld een meerdere malen opgevouwen doek. Hierdoor wordt schimmelvorming voorkomen.

Het deksel van de koelbox moet tijdens het rijden gesloten zijn, om beschadigingen te vermijden.

## Schoonwater- en grijswaterreservoir reinigen

**!** **WAARSCHUWING** Vergiftigingsgevaar door verontreinigd 'schoon' water

Als water zich gedurende langere tijd in het schoonwaterreservoir bevindt, kan het vervuild raken.

▶ Het water in het schoonwaterreservoir regelmatig verversen, uiterlijk na vijf dagen.

▶ Het schoonwaterreservoir aftappen wanneer dit langer dan vijf dagen niet wordt gebruikt.

▶ Als het schoonwaterreservoir niet is afgetapt wanneer het een langere periode niet is gebruikt, het schoonwaterreservoir reinigen.

**!** **WAARSCHUWING** Vergiftigingsgevaar door verontreinigd 'schoon' water

Als u het schoonwaterreservoir vult met water waarin verontreinigingen of achtergebleven resten aanwezig zijn, bestaat er vergiftigingsgevaar!

▶ Naar de waterkwaliteit informeren voor het tappen van schoon water uit de openbare watervoorziening.

▶ Het schone schoonwaterreservoir alleen vullen met onberispelijk schoon water.

Als het water in de waterreservoirs gedurende langere tijd niet wordt verversen, kan geuroverlast door vuilvorming optreden.

Om hygiënische redenen wordt aanbevolen het schone water elke vijf dagen te verversen en een desinfecteringsmiddel te gebruiken. Desinfecteringsmiddel is verkrijgbaar bij campingspecialisten en bij apotheken.

**i** Het deksel van de reinigungsopening van het grijswaterreservoir bevindt zich onder de spoelbak. Het deksel van het schoonwaterreservoir bevindt zich onder de kledingkast.

▶ Het grijswaterreservoir aftappen (→ pagina 51).

▶ De schuiflade onder de spoelbak tot de aanslag naar buiten trekken en legen.

▶ Aan de ontgrendelingshendels van beide uittrekrails trekken (→ pagina 44). De schuiflade komt los van de uittrekrails.

▶ De schuiflade naar voren uit de kast trekken.

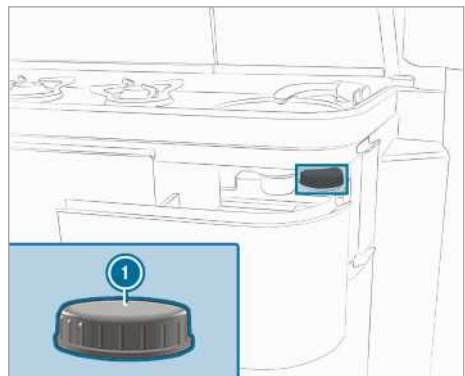

Reinigingsopening van het grijswaterreservoir

**1** Deksel van de reinigungsopening

▶ Het deksel van de reinigungsopening **1** losdraaien.

▶ Het schoonwaterreservoir aftappen (→ pagina 50).

▶ De rechter kledingkastdeur openen.

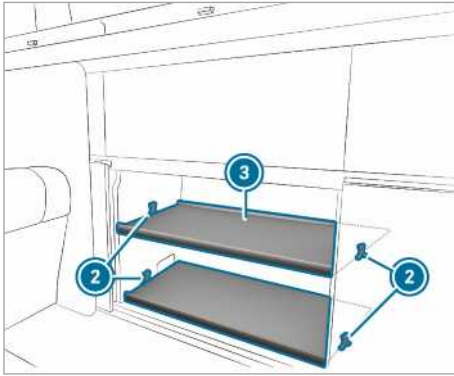

Kastbodem in kledingkast

- ▶ De twee klemmen ② uit de kastwanden trekken.
- ▶ De kastbodem ③ verwijderen.

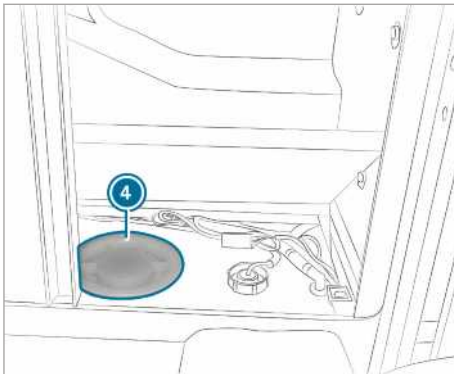

Reinigingsopening van het schoonwaterreservoir

- ▶ Het deksel ④ van de reinigingsopening losdraaien.
- ▶ Desinfecteringsmiddel door de betreffende reinigingsopeningen in beide reservoirs gieten. Daarbij de doseringsinformatie van de fabrikant in acht nemen.
- ▶ De beide reservoirs door de betreffende reinigingsopeningen vullen met schoon water.
- ▶ Het mengsel overeenkomstig de aanwijzingen van de fabrikant enige tijd laten inwerken.
- ▶ De beide reservoirs aftappen en met schoon water naspoelen.
- ▶ Het water korte tijd laten stromen, zodat de spoelresten worden verwijderd.

- ▶ De afsluitklep van het schoonwaterreservoir sluiten.
- ▶ Het deksel ④ van de reinigingsopening van het schoonwaterreservoir vastdraaien.
- ▶ De kastbodem ③ in de kast leggen en uitlijnen.
- ▶ De klemmen ② met de nokken naar de kastwand en met de beide lange uiteinden naar de kastbodem draaien.
- ▶ De klemmen ② met de lange uiteinden voorzichtig op de kastbodem drukken.
- ▶ De nokken van de klemmen in de boorgaten van de kastwanden steken.
- ▶ De kledingkast sluiten.
- ▶ De afsluitklep van het grijswaterreservoir sluiten.
- ▶ Het deksel ① op de reinigingsopening van het grijswaterreservoir schroeven.
- ▶ De schuiflade op de uittrekk rails schuiven.
- ▶ De schuiflade sluiten.  
De schuiflade vergrendelt in de uittrekk rails.

## Matras van dakbed reinigen

### 40 °C machinewas

Vanwege de grootte van het matras wordt een industriële wasmachine van een wasserij of textielreiniging geadviseerd. Een universeel vloeibaar wasmiddel gebruiken. Geen waspoeder gebruiken, dat kan ervoor zorgen dat klontervorming in het matras optreedt. Het matras kort centrifuger en liggend laten drogen. Het matras niet in een droger drogen.

### 40 °C handwas

Het matras met een vloeibaar wasmiddel bijvoorbeeld in een badkuip kneden en sterk vervuilde plaatsen met een handborstel gericht reinigen. Het matras liggend laten drogen. Geen droger gebruiken. Het matras niet in een droger drogen.

## Schuifdak reinigen

Voor het reinigen van het glazen paneel een glasreiner gebruiken. Geen schuurmiddel gebruiken, hierdoor kunnen krassen ontstaan op het glazen paneel.

De afdichting regelmatig, ten minste tweemaal per jaar, reinigen met een vochtige doek. De afdichting met een niet vet glijmiddel bijvoorbeeld (bijvoorbeeld siliconenspray) behandelen.



## Uitzetdak reinigen

Geen chemische reinigingsmiddelen gebruiken, omdat deze de bescherm laag van de harmonica-hoes aantasten.

Vlekken met lauwwater of met een milde zeepoplossing verwijderen. Het uitzetdak alleen sluiten als de harmonica-hoes droog is.

Het uitzetdak regelmatig luchten. Daardoor vermijdt u de vorming van condens en schimmel. Als het uitzetdak gedurende langere tijd niet wordt geopend het matras van het dakbed verwijderen.

- ▶ alle aangesloten verbruikers uitschakelen
- ▶ de voorzekerings van het keukenblok (zekering nr. 1) uit de zekeringenhouder in de stoelconsole van de chauffeursstoel verwijderen (→ pagina 60).

## Onderhoud

### Aanwijzingen met betrekking tot onderhoud

Voor het uitvoeren van controle- en onderhoudswerkzaamheden is speciale vak kennis nodig, die in het kader van deze aanvullende handleiding niet wordt behandeld. Wij adviseren u deze werkzaamheden alleen door geschoold personeel te laten uitvoeren.

- ⓘ De onderhoudsintervallen vindt u in het onderhoudsboekje van het voertuig.

## Onderhoudswerkzaamheden

### Mechanisch uitzetdak

- De vergrendeling afstellen.  
Corrigeren via aparte opdracht.

### Gasinstallatie

- Elke twee jaar door een gekwalificeerde werkplaats laten controleren.

### Extra accu

- Elke twee jaar door een gekwalificeerde werkplaats laten controleren.

### Elektrisch uitzetdak

- Elke twee jaar door een gekwalificeerde werkplaats laten controleren.

### Markies

- Elke twee jaar door een gekwalificeerde werkplaats laten controleren.

## Extra accu verwijderen en aanbrengen

De extra accu bevindt zich in de stoelconsole van de chauffeursstoel. De informatie over het verwijderen en aanbrengen van de extra accu in acht nemen (zie de handleiding van het voertuig).

Voordat u de extra accu loskoppelt, moet u:

## Typeplaatje

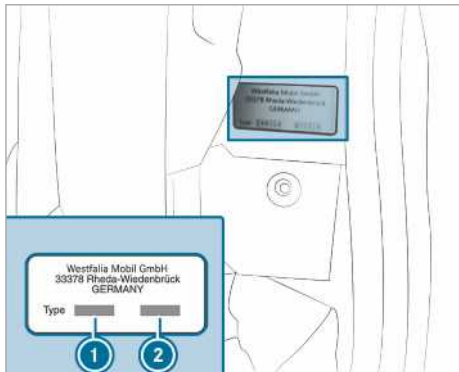

- ① Identificatienummer van het voertuig
- ② Uitrustingsnummer

Het typeplaatje met het voertuigidentificatienummer en het uitrustingsnummer bevindt zich op de C-stijl links naast de instap van de schuifdeur.

## Voertuiggegevens

### Afmetingen

Alle afmetingen en benaderingswaarden hebben betrekking op het basismodel. Door uitrustingspakketten en vast gemonteerde accessoires kunnen afwijkingen optreden, bijvoorbeeld imperials, sportmateriaalhouders, fietsdragers.

Hoogte met uitzetdak en hef-/schuifdak – gesloten	1980 mm
Hoogte met uitzetdak – geopend vóór/achter	2940/2120 mm
Hoogte met hef-/schuifdak – geopend	2040 mm
Stahoogte met uitzetdak – gesloten	1330 mm
Stahoogte met uitzetdak – geopend	2940/2120 mm <sup>1</sup>
Binnenwerkse hoogte in het uitzetdak voertendeinde	270 mm

Dakbed	2050 x 1130 mm
Zit-ligcombinatie	2030 x 1130 mm

<sup>1</sup> Stahoogte ter hoogte van spoelbak

## Gewichten en belastingen

### Aanwijzingen met betrekking tot gewichten en belastingen

Het toegestaan totaalgewicht en de toegestane asbelasting zijn afhankelijk van de uitrusting. Deze zijn in de voertuigpapieren en op het voertuigtypeplaatje aangegeven (zie de handleiding van het voertuig).

Door verschillende modeluitvoeringen, opties of extra uitrustingen en aanbouwdelen wijzigt het leeggewicht. Daardoor neemt het nuttig laadvermogen af met de betreffende waarde.

### Toegestane dakbelastingen

**⚠ WAARSCHUWING** Gevaar voor ongevallen door gewijzigd rijgedrag bij een beladen dak

Het zwaartepunt van het voertuig en het rijgedrag veranderen.

De rij-eigenschappen evenals het stuur- en remgedrag worden sterk nadelig beïnvloed.

▶ De rijstijl aanpassen.

### Maximumdakbelasting

Uitzetdak	geopend	gesloten
Mechanisch	15 kg	50 kg
Elektrisch (EASY UP)	50 kg	50 kg

**Opties, accessoires en aanbouwdelen**

Dakbed Maximum- draagvermo- gen	160 kg
Imperial Toegestaan nuttig laad- vermogen	circa 6 kg 50 kg
Fietsdrager Toegestaan nuttig laad- vermogen	circa 17 kg 70 kg

**Bedrijfsgegevens****Spanningsvoorziening****12V-net****Onderhoudsvrije AGM-accu (extra accu)**

Capaciteit	95 Ah
------------	-------

**Vermogensopname verbruikers**

Waterpomp	11W
Centrale bedienings- eenheid met display	max. 4W
Lampjes in het dak- frame	elk 2,5 - 4W
Sfeerverlichting	4W
Leeslampje boven zit- ligcombinatie	elk 3W
Leeslampjes in het uitzetdak	elk 2W
Leeslampjes naast de dakkast	elk 1,8W
Spiegelverlichting in de kledingkast	1,5W

**230V-net**

Frequentie	50 Hz
Draadbeveiliging	13A

Persoonlijke beveili- ging	30 mA
Oplader Extra accu (bij een nieuwe oplader)	max. 15A
Oplader Startaccu (bij een nieuwe oplader en wanneer de spanning van de startaccu tus- sen 9,5 en 13,85V ligt)	max. 4A

**Usb-aansluitingen**

Ingangsspanning	8 - 16V DC
Uitgangsspanning	5V (IU)
Laadstroom	1 of 2A

**Standverwarming**

Brandstofverbruik	0,39 l/h
Imperial	12 V
Opgenomen vermo- gen	37 W
Verwarmingscapaci- teit	3000 W

**Koelbox**

Netspanning	12V
Opgenomen vermo- gen	max. 45W
Inhoud	circa 40 l
Koeltemperatuur <sup>1</sup>	max. -16 °C

<sup>1</sup> Traploos instelbaar. Het maximum temperatuurverschil ten opzichte van de buitentemperatuur bedraagt circa 35 °C.

### Inhoud

Schoonwaterreservoir	38 l
Vuilwatertank	40 l
Koelbox	Circa 40 l

### Bandenspanning

- ① Voor het voertuig met kastmodule en keukenblok gelden uitsluitend de voor een volbelast voertuig aangegeven bandenspanningswaarden.

**1, 2, 3 ...****12V-aansluitingen** ..... 55**12V-net**

Aanwijzingen met betrekking tot de  
 extra accu ..... 57  
 Capaciteit ..... 73  
 Contactdozen ..... 55  
 Usb-aansluiting ..... 55

**230V-aansluiting** ..... 55**230V-net**

Aansluiting aansluiten/loskoppelen ... 56  
 Contactdoos ..... 55  
 Oplader ..... 73  
 Usb-aansluiting ..... 55

**230V-netaansluiting**

Aansluiten ..... 56  
 Loskoppelen ..... 56

**A****Aanvang van de rit**

Aanwijzing ..... 14

**Aanvullende handleiding** ..... 5**Aanwijzing**

Aanvang van de rit ..... 14  
 Dakbed ..... 37  
 Gasstel ..... 45  
 Onderhoud ..... 71  
 Schuifdak ..... 23  
 Uitzetdak ..... 17  
 Zit-liccombinatie ..... 28

**Aardlekschakelaar**

In- en uitschakelen ..... 56  
 Werking controleren ..... 57

**Achteraanzicht**

Weergeven ..... 16

**Achterbank** ..... 36**Afmetingen**

Dakbed ..... 72  
 Uitzetdak ..... 72

**Afvoer** ..... 44**Amperage** ..... 60**Apparaat verwijderen** ..... 16**B****Bandenspanning** ..... 74**Bas instellen** ..... 15**Bedverlengstuk**

Delen ..... 36  
 Inbouwen ..... 35

Ligstand instellen ..... 34

Omhoogklappen ..... 35

Omlaagklappen ..... 35

Uitbouwen ..... 35

**Belading** ..... 62**Beladingsschema** ..... 62**Binnenverlichting** ..... 40**Bluetooth®**

Apparaat verbinden ..... 16

In- en uitschakelen ..... 16

**Brandstofverbruik** ..... 73**Buitendouche**

Aansluiten ..... 65

Gebruiken ..... 65

Inschakelen ..... 66

Uitschakelen ..... 66

**Buitentemperatuur**

Weergeven ..... 16

**C****Cabinegordijnen** ..... 26**Campervloer reinigen** ..... 68**Campingtoebehoren**

Opbergen ..... 64

Verwijderen ..... 64

**Capaciteit** ..... 73**Checklist** ..... 14**D****Dakbed**

Aanwijzing ..... 37

Matras reinigen ..... 70

Omhoogklappen ..... 37

Veiligheidsnet ..... 38

**Dakkast**

Opklapbaar ..... 63

**Dakopberg ruimte** ..... 63**Diefstalbeveiliging** ..... 6**Dimmen** ..... 40**Doorlaadmogelijkheid**

Openen ..... 64

Sluiten ..... 64

**Douchestraal instellen** ..... 66**Draadbeveiliging** ..... 73**E****Elektrisch uitzetdak**

Noodbediening ..... 20

Uit- en inschuiven .....	19	Dakbed .....	73
<b>Elektrische installatie</b>		Dakdrager .....	73
12V-aansluitingen .....	55	Fietsdrager .....	73
230V-aansluiting .....	55	<b>Gordijnen</b>	
230V-netaansluiting .....	56	Bevestigen .....	26
Aanwijzingen met betrekking tot de extra accu .....	57	Reinigen .....	68
Aardlekschakelaar controleren .....	57	<b>Grijswaterreservoir</b>	
Aardlekschakelaar in- en uitscha- kelen .....	56	Niveau weergeven .....	51
Algemeen .....	54	<b>Grijswatertank</b>	
Extra accu opladen .....	58	Aanwijzing .....	50
Rustmodus van de extra accu beëindigen .....	57	Aftappen .....	51
Usb-aansluiting .....	55	Problemen .....	52
<b>Elektrische zekeringen</b>			
Zie Zekeringen		<b>H</b>	
<b>Extra accu</b> .....	73	<b>Hef-/schuifdak</b>	
Aanbrengen en verwijderen .....	71	Afmetingen .....	72
Aanwijzing .....	57	<b>Hoofdverlichting</b>	
Laadtoestand weergeven .....	57	Instellen .....	40
Opladen .....	58	<b>I</b>	
Rustmodus beëindigen .....	57	<b>Identificatienummer van het voer- tuig</b> .....	72
<b>Extra achterbank</b> .....	36	<b>Inhoud</b> .....	74
<b>Extra luchtverwarming</b>		<b>Inhoud koelbox</b> .....	73
Aanwijzing .....	42	<b>Inschakelen</b>	
<b>G</b>		Buitendouche .....	66
<b>Gasafsluitkraan</b> .....	46	<b>Instellen ligstand</b> .....	34
<b>Gasafsluitkraan openen/sluiten</b> .....	46	<b>Interieurtemperatuur</b>	
<b>Gasfles verwisselen</b> .....	53	Instellen .....	43
<b>Gasinstallatie</b>		<b>Interieurverlichting</b>	
Aanwijzing .....	52	Positie .....	39
Gasfles verwisselen .....	53	Sfeer .....	40
Gasfleshouder openen/sluiten .....	53	<b>K</b>	
<b>Gasstel</b>		<b>Keuken</b>	
Aanwijzing .....	45	Gasafsluitkraan openen/sluiten .....	46
Gebruiken .....	46	Gasstel .....	46
Reinigen .....	68	Zekeringenkast .....	59
Vlamhoogte instellen .....	46	<b>Kinderen</b>	
<b>Gastoevoer</b>		Algemene aanwijzingen .....	6
Gasafsluitkraan openen/sluiten .....	46	Gevaren in de auto vermijden .....	7
<b>Gedeeltelijk beladen voertuig</b> .....	74	<b>Kinderzitje</b>	
<b>Gedrag</b>		Aanbevelingen voor kindersitjesbe- vestigingssystemen .....	9
Onweer .....	6	Aanwijzingen met betrekking tot risico's en gevaren .....	7
Vuur .....	6	Algemene aanwijzingen .....	6
<b>Geleiderails reinigen</b> .....	68	Bevestiging (aanwijzingen) .....	10
<b>Geluidsfocus instellen</b> .....	15	Goedkeuringscategorieën .....	10
<b>Gewichten en belastingen</b>			
Aanwijzing .....	72		

<b>Kleurtemperatuur hoofdverlichting</b>	
Wijzigen .....	40
<b>Kleurtemperatuur wijzigen</b> .....	40
<b>Koelbox</b> .....	73
In- en uitschakelen .....	47
Reinigen .....	69
Waarschuwingmelding .....	48
<b>Koelniveau instellen</b> .....	47
<b>Koelniveaus</b> .....	47

**L**

<b>Lampjes</b>	
Dakframe .....	39
<b>LED</b>	
Vervangen .....	41
<b>Led-lampen</b>	
Dimmen .....	39
<b>LED-verlichting</b> .....	65
<b>Leeslampjes</b>	
Inschakelen .....	39, 40
Uitzetdak .....	40
<b>Lichtbron</b>	
Vervangen .....	41
<b>Lichtscenario's</b> .....	41
Instellen .....	41
<b>Ligstand instellen</b> .....	34

**M**

<b>Make-upspiegel</b> .....	65
<b>Markies</b> .....	66
<b>Matras in de juiste stand leggen</b> .....	37
<b>Mechanisch uitzetdak</b>	
Openen en sluiten .....	17
<b>Meubels reinigen</b> .....	68
<b>Meubelsluiting</b> .....	26
<b>Milieubescherming</b>	
Aanwijzing .....	5

**N**

<b>Netspanning</b> .....	73
<b>Noodbediening</b>	
Elektrisch uitzetdak .....	20

**O**

<b>Onderhoud</b>	
Aanwijzing .....	71
Extra accu .....	71

<b>Onderhoudswerkzaamheden</b> .....	71
<b>Onweer</b> .....	6
<b>Opbergbox</b> .....	63
<b>Opbergvak</b>	
Zit-ligcombinatie .....	63
<b>Opbergvakken</b> .....	26
Aanwijzing .....	62

<b>Openen</b>	
Doorlaadmogelijkheid .....	64
<b>Overnachtingstips</b> .....	12

<b>Overzicht</b>	
Bedafmetingen .....	16
Interieurverlichting .....	39
MBAC .....	15

<b>Overzicht van de uitrusting</b> .....	4
--	---

**P**

<b>Parkeerstand</b> .....	36
<b>Positie make-upspiegel</b> .....	65
<b>Problemen</b>	
Koelbox .....	48
Schuifdak .....	25
Waterreservoir .....	52
Zit-ligcombinatie .....	34

**R**

<b>Reiniging</b>	
Aanwijzing .....	68
Afvoer .....	44
Campervloer .....	68
Gasstel .....	68
Geleiderail .....	68
Gordijnen .....	68
Koelbox .....	69
Matras dakbed .....	70
Meubels .....	68
Rolzonnescherm .....	68
Schoonwaterreservoir .....	69
Schuifdak .....	70
Stoffen bekleding .....	68
Uitzetdak .....	71
Zit-ligcombinatie .....	68

<b>Reistips</b> .....	12
-----------------------	----

<b>Rijden in de winter</b>	
Standplaats .....	12

<b>Rijden in het buitenland</b> .....	12
---------------------------------------	----

<b>Rijstand</b> .....	36
-----------------------	----

<b>Rolzonnescherm</b>	
Openen .....	25, 26

Reinigen .....	68
Sluiten .....	25, 26
<b>Rugleuning instellen</b> .....	28

**S**

<b>Schoon water</b>	
Niveau weergeven .....	49
<b>Schoonwaterreservoir</b> .....	49
Aanwijzing .....	49
Aftappen .....	50
Deksel ont- en vergrendelen .....	17
Inhoud .....	74
Problemen .....	52
Reinigen .....	69
Vullen .....	49

**Schuifdak**

Aanwijzing .....	23
Functiestoring .....	25
Openen en sluiten .....	24
Reinigen .....	70

**Schuiftafel**

Inklappen .....	36
Uitklappen .....	36
Verplaatsen .....	36

<b>Sfeerlicht</b> .....	40, 41
Instellen .....	40

<b>Slaapbank opbouwen/inklappen</b> .....	30
---	----

 **Sleutel**

Schoonwaterreservoir vullen .....	17
-----------------------------------	----

 **Sluiten**

Doorlaadmogelijkheid .....	64
----------------------------	----

 **Soundinstelling**

Via Bluetooth® .....	15
----------------------	----

<b>Stahoogte</b> .....	72
------------------------	----

 **Standverwarming**

Aanwijzing .....	42
In- en uitschakelen .....	43

<b>Stoelsledehandgreep</b> .....	33
----------------------------------	----

<b>Stoelsledes verschuiven</b> .....	33
--------------------------------------	----

<b>Stoffen bekleding reinigen</b> .....	68
---	----

**T** **Technische gegevens**

Toegestane dakbelastingen .....	72
Typeplaatje .....	72

<b>Toegestane dakbelastingen</b> .....	72
--	----

**U**

<b>Uitrustingsnummer</b> .....	72
--------------------------------	----

 **Uitschakelen**

Buitendouche .....	66
--------------------	----

 **Uitzetbare ruit**

Stand .....	26
-------------	----

 **Uitzetdak**

Aanwijzing .....	17
Dakbed omhoogklappen .....	37
Elektrisch uitzetdak sluiten en openen .....	19
Mechanisch uitzetdak openen en sluiten .....	17
Problemen .....	22
Reinigen .....	71

 **Usb-aansluiting**

Achterin .....	73
----------------	----

**V** **Veiligheidsaanwijzingen**

Opbergvakken .....	62
--------------------	----

 **Veiligheidsnet**

Opspannen .....	38
-----------------	----

 **Veiligheidssysteem**

Algemene aanwijzingen voor kinderen .....	6
---	---

<b>Verlichting achterin</b> .....	39
-----------------------------------	----

<b>Vlamhoogte instellen</b> .....	46
-----------------------------------	----

 **Voeding**

Extra accu .....	57
Grijs water .....	51
Schoon water .....	49

 **Voertuig**

Uitvoering .....	5
------------------	---

<b>Volbeladen voertuig</b> .....	74
----------------------------------	----

<b>Voor aanvang van de rit</b> .....	14
--------------------------------------	----

 **Vooraanzicht**

Weergeven .....	16
-----------------	----

 **Voorzorgsmaatregelen**

Bij brand .....	6
-----------------	---

 **Vuilwatertank**

Inhoud .....	74
--------------	----

<b>Vuur</b> .....	6
-------------------	---

**W**

<b>Water</b> .....	44
--------------------	----

 **Waterkraan**

Openen .....	44
Sluiten .....	44



**Watervoorziening**

Aanwijzingen met betrekking tot de grijswatertank .....	50
Aanwijzingen met betrekking tot het schoonwaterreservoir .....	49

**Z**

<b>Zekeringen</b> .....	58
Aanwijzing .....	58
Beenruimte bijrijderszijde .....	60
Keuken .....	59
Voor het vervangen .....	58

**Zekeringenkast**

Keukenblok .....	59
Openen .....	59
Overzicht .....	60, 61

**Zekeringenkast achter**

Openen en sluiten .....	60
-------------------------	----

**Zijaanzicht**

Weergeven .....	16
-----------------	----

**Zit-ligcombinatie**

Aanbrengen en verwijderen .....	31
Aanwijzing .....	28
Functiestoring .....	34
Initialiseren .....	31
Reinigen .....	68
Slaapbank opbouwen/inklappen .....	30
Stoelsledehandgreep .....	33
Verschuiven .....	29

<b>Zitvlak instellen</b> .....	28
--------------------------------	----

<b>Zonbescherming</b> .....	26
-----------------------------	----



## Impressum

### Internet

Meer informatie over Mercedes-Benz-voertuigen en over Mercedes-Benz AG vindt u op internet onder:

<https://www.mercedes-benz.com>

<https://www.daimler.com>

### Redactie

Bij vragen of suggesties ten aanzien van deze aanvullende handleiding kunt u de Technische Redactie op het volgende adres bereiken:

Mercedes-Benz AG, HPC: CAC, Customer Service,  
70546 Stuttgart, Duitsland

©Mercedes-Benz AG: Nadruk, vertaling en reproductie, ook gedeeltelijk, is zonder schriftelijke toestemming van Mercedes-Benz AG niet toegestaan.

### Voertuigfabrikant

Mercedes-Benz AG

Mercedesstraße 120

70372 Stuttgart

Duitsland

## Uw handleidingen



### Map met voertuigdocumentatie in het voertuig

Hier vindt u alle informatie over de bediening, de serviceverleningen en de garantie van het voertuig in gedrukte vorm.



### Digitaal op het internet

U vindt de handleiding en de aanvullende handleiding op uw Mercedes-Benz Homepage.



### Digitaal als app

De Mercedes-Benz Guides app is gratis beschikbaar in de gangbare app-stores.



Apple® iOS



Android™



4475845706Z107