



# Marco Polo

Instruções adicionais

Mercedes-Benz



## Advertência, airbag do acompanhante



**⚠ ADVERTÊNCIA** Perigo de ferimentos ou de vida com o airbag do acompanhante ativado

Se o airbag do acompanhante estiver ativado, uma criança sentada no banco do acompanhante pode ser atingida pelo airbag do acompanhante em caso de acidente.

- ▶ NUNCA utilizar um sistema de retenção para crianças virado para a retaguarda num banco protegido por uma almofada de ar ativada à frente; perigo de MORTE ou de LESÕES GRAVES para a criança.

Observe o capítulo "Crianças no veículo".

## Bem-vindo ao mundo da Mercedes-Benz

Leia cuidadosamente estas instruções adicionais e familiarize-se com o seu veículo antes da primeira viagem. Para sua segurança e para uma vida útil prolongada do veículo, respeite as instruções e os avisos de segurança constantes nestas instruções adicionais. A sua inobservância pode causar danos no veículo, bem como danos pessoais e ambientais.

O equipamento, ou a designação do produto, do seu veículo pode variar, dependendo dos seguintes fatores:

- Modelo
- Encomenda
- Versão do país
- Disponibilidade

As ilustrações neste Manual do Condutor apresentam um veículo com volante à esquerda. Nos veículos com volante à direita, a disposição dos componentes do veículo e dos elementos de comando divergem de forma correspondente.

A Mercedes-Benz desenvolve continuamente os seus veículos.

Por este motivo, a Mercedes-Benz reserva-se o direito de introduzir alterações nos seguintes pontos:

- Configuração
- Equipamento
- Tecnologia

Por esse motivo, a descrição pode diferir do seu veículo em determinados casos.

A documentação seguinte é parte integrante do veículo:

- Manual do Condutor impresso
- Livro de Manutenção
- Instruções adicionais

Estes documentos devem permanecer sempre no veículo. Se vender o veículo, entregue todos os documentos ao novo proprietário.



<b>Símbolos</b> .....	<b>3</b>	Cama do teto .....	34
<b>Visão geral</b> .....	<b>4</b>	<b>Luz</b> .....	<b>37</b>
Visão geral do equipamento .....	4	Iluminação interior .....	37
<b>Indicações gerais</b> .....	<b>5</b>	Cenários de iluminação .....	39
Proteção do ambiente .....	5	Substituir elementos luminosos .....	39
Instruções adicionais .....	5	<b>Climatização</b> .....	<b>40</b>
<b>Segurança</b> .....	<b>6</b>	Aquecimento independente (aqueci- mento adicional a ar quente) .....	40
Proteção antirroubo .....	6	<b>Cozinha</b> .....	<b>42</b>
Comportamento em caso de trovoada .....	6	Lava-loiça .....	42
Comportamento em caso de incêndio .....	6	Fogão a gás .....	43
Transportar crianças em segurança no veículo .....	6	Caixa frigorífica .....	45
<b>Dicas de viagem</b> .....	<b>11</b>	<b>Água, gás e sistema elétrico</b> .....	<b>47</b>
Informações sobre dicas de viagem .....	11	Abastecimento de água .....	47
Deslocações ao estrangeiro .....	11	Sistema de gás .....	50
Operação de inverno .....	11	Sistema elétrico .....	52
<b>Antes do início da viagem</b> .....	<b>12</b>	<b>Carregamento, arrumação e elementos úteis</b> .....	<b>60</b>
Lista de verificação antes do início da viagem .....	12	Compartimento de arrumação e porta- -objetos .....	60
<b>Mercedes-Benz Advanced Control</b> .....	<b>13</b>	Abrir e fechar a possibilidade do aumento do espaço de carga .....	62
Visão geral do Mercedes-Benz Advan- ced Control .....	13	Arrumar acessórios de campismo .....	62
Sistema de som .....	13	Espelho de maquilhagem .....	63
Visualizar informações do veículo .....	14	Chuveiro exterior .....	63
Adicionar o dispositivo móvel pela pri- meira vez ao MBAC .....	14	Deslocar o toldo para fora .....	64
<b>Abertura e fecho</b> .....	<b>16</b>	<b>Manutenção e conservação</b> .....	<b>66</b>
Chave .....	16	Limpeza .....	66
Teto expansível .....	16	Manutenção .....	69
Teto de abrir .....	21	<b>Dados técnicos</b> .....	<b>70</b>
Informações sobre a janela basculante .....	24	Placa de identificação .....	70
Destrançar e trancar os fechos dos móveis .....	24	Dados do veículo .....	70
Abrir e fechar a persiana para-sol .....	24	Dados de funcionamento .....	71
Fixar a cortina da cabina .....	25	Quantidades de enchimento .....	72
<b>Bancos, mesa e camas</b> .....	<b>26</b>	Pressão dos pneus .....	72
Combinação banco/cama .....	26	<b>Mensagens de aviso</b> .....	<b>73</b>
Extensão da cama .....	32	Mensagens de aviso (MBAC) .....	73
Indicações relativas ao banco traseiro adicional .....	33	<b>Índice alfabético</b> .....	<b>74</b>
Mesa deslizante .....	33		

Nas presentes instruções adicionais encontrará os seguintes símbolos:

**⚠ PERIGO** Perigo devido à inobservância de avisos de segurança

Os avisos de segurança chamam a atenção para perigos que podem pôr em risco a sua própria saúde ou vida e/ou a saúde ou vida de terceiros.

- ▶ Respeite os avisos de segurança.

**🌿 INDICAÇÃO RELATIVA À PROTEÇÃO DO MEIO AMBIENTE** Danos ambientais devido à inobservância de indicações relativas à proteção do meio ambiente

As indicações relativas à proteção do meio ambiente fornecem-lhe informações sobre comportamentos ou métodos de eliminação ecológicos.

- ▶ Observe as indicações relativas à proteção do meio ambiente.

**! INDICAÇÃO** Danos materiais devido à inobservância de indicações relativas a danos materiais

As indicações relativas a danos materiais alertam para riscos que podem provocar danos no veículo.

- ▶ Observe as indicações relativas a danos materiais.

**i** Indicações úteis ou outras informações que o poderão ajudar.

▶ Instrução de procedimento

(→ página) Pode encontrar mais informações acerca de um determinado tema

**Indicação** Indicação no display multifunções/ display de media

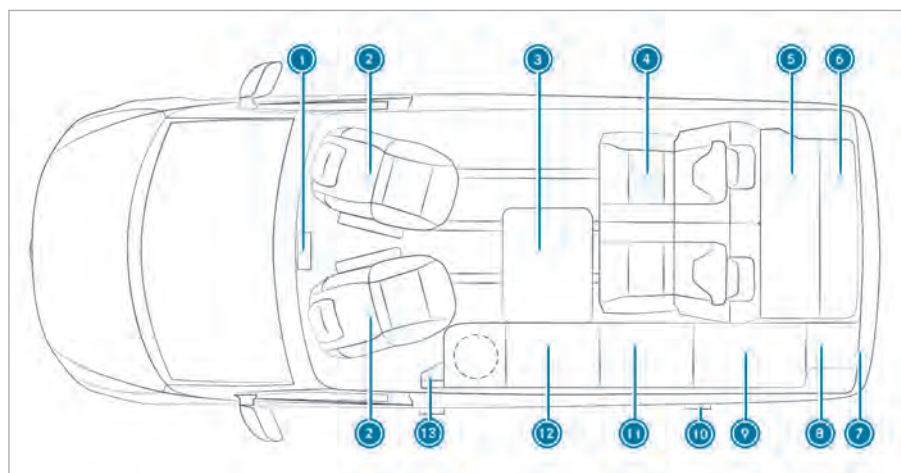

① Sistema multimédia	→	13	⑪ Caixa frigorífica	→	45
② Banco do condutor e do acompanhante manobrável (consulte o Manual do Condutor do veículo)			Caixa de fusíveis	→	56
Bateria adicional na caixa do banco, por baixo do banco do condutor	→	55	Válvula de corte de gás do fogão a gás	→	44
③ Mesa deslizante	→	33	Ligação elétrica, combinação banco/cama	→	29
④ Combinação banco/cama	→	26	⑫ Fogão a gás	→	43
⑤ Extensão da cama	→	32	Lava-loiça	→	42
⑥ Caixa de arrumação no tejadilho com luzes de leitura	→	61	Reservatório de água cinzenta	→	48
⑦ Ligação do chuveiro exterior	→	63	Válvula de corte do reservatório de água cinzenta	→	49
Alavanca de bloqueio, reservatório da água de consumo	→	47	Botão de acionamento de emergência do teto expansível		
⑧ Contentor da garrafa de gás	→	51	⑬ Ligação USB	→	53
⑨ Roupeiro	→	60	Tomada de 230 V	→	53
Reservatório da água de consumo	→	47	Disjuntor de corrente diferencial	→	54
⑩ Bocal de abastecimento de água de consumo	→	47	Sem ilustração:		
Tomada exterior de 230 V	→	53	Teto expansível	→	16
			Cama do teto	→	34
			Teto de abrir	→	21

## Proteção do ambiente



**Indicação relativa à proteção do meio ambiente** Danos ambientais causados pelas condições de utilização do veículo e pelo estilo de condução pessoal

A emissão de substâncias nocivas do veículo depende diretamente da utilização do veículo.

Contribua para a proteção do ambiente utilizando o seu veículo de forma ecológica. Nesse sentido, tenha em conta as seguintes recomendações relativas às condições de utilização do veículo e ao estilo de condução pessoal.

### Condições de funcionamento:

- ▶ Preste atenção à pressão correta dos pneus.
- ▶ Não transporte carga desnecessária (p.ex., um suporte de bagagens no tejadilho de que já não precisa, reservatório de água potável e de água cinzenta cheio).
- ▶ Cumpra os intervalos de manutenção. Um veículo com os serviços de manutenção regularmente efetuados protege o ambiente.
- ▶ Mande efetuar os trabalhos de manutenção sempre numa oficina qualificada.

### Estilo de condução pessoal:

- ▶ Não acelere ao ligar o motor.
- ▶ Não aqueça o veículo com o mesmo parado.
- ▶ Adote uma condução defensiva e mantenha uma distância suficiente.
- ▶ Evite acelerações e travagens frequentes e bruscas.
- ▶ Engrene as velocidades atempadamente, utilizando apenas  $\frac{2}{3}$  da velocidade máxima para o efeito.
- ▶ Desligue o veículo em filas de espera causadas pelo congestionamento do trânsito, utilizando, p.ex., a função ECO start/stop.
- ▶ Conduza de forma a poupar combustível. Observe a indicação ECO para um estilo de condução com consumo reduzido.

## Instruções adicionais

Estas instruções adicionais descrevem todos os modelos, equipamentos de série e especiais do seu veículo que estavam disponíveis na data de fecho da redação das respetivas instruções adicionais. São possíveis divergências específicas para cada país. Tenha em conta que o seu veículo pode não estar equipado com todas as funções descritas. Isto aplica-se também a sistemas e funções relevantes em termos de segurança. Por essa razão, o equipamento do seu veículo pode ser diferente em algumas descrições e ilustrações.

O Manual do Condutor, as instruções adicionais e o livro de manutenção são documentos importantes e devem ser guardados no veículo.

### Proteção antirroubo

Se for detetado um movimento no interior do veículo com o sistema de proteção do interior ativado, p.ex., porque alguém penetra no interior do veículo, é acionado um sinal de alarme (consulte o Manual do Condutor do veículo).

- ① Se o teto expansível estiver aberto ou o aquecimento independente ligado, o sistema de proteção do interior está desativado.

### Comportamento em caso de trovoada

Em caso de trovoada, separe do veículo a ligação à rede de 230 V e outras alimentações de potência e do cabo. Deste modo, evita possíveis danos causados por relâmpagos e sobretensão.

Em caso de trovoada, efetuar as seguintes medidas:

- Retire o cabo de ligação à rede da tomada do veículo e coloque-o juntamente com a alimentação do cabo pelo menos um metro afastado do veículo (→ página 53).
- Separe outras alimentações de potência e do cabo do veículo e, se necessário, remova antenas ou recetores de satélite.
- Feche o teto expansível (→ página 16).
- Aguarde dentro do veículo que a trovoada passe.

### Comportamento em caso de incêndio

#### Regras de comportamento

Em caso de incêndio:

- Faça todos os ocupantes abandonar o veículo.
- Desde que a situação o permita, feche a válvula de corte principal na garrafa de gás e desligue a ligação à rede de 230 V.
- Avise outras pessoas e chame os bombeiros.
- Combata o incêndio apenas se não implicar riscos.

#### Medidas de prevenção

Mantenha à mão pelo menos um extintor de pó químico aprovado, ou com as condições da norma ISO 7165, de 1 kg.

**Válido para Taiwan:** tenha, pelo menos, à mão um extintor aprovado ou em conformidade com a norma "Taiwanese Road and Traffic Safety Regulation" (Anexo V). Mande efetuar a manutenção de extintores de espuma químicos anualmente e de

outros tipos de extintores num intervalo de três anos, de acordo com a "Standard for Fire Safety Equipment and Maintenance" (capítulo 3, artigo 1). Poderá encontrar mais informações numa oficina qualificada.

Adicionalmente, equipe o seu veículo com uma manta própria para abafar o fogo, disponível no mercado, para o fogão a gás.

Familiarize-se com as indicações constantes do extintor e com as medidas de segurança de combate a incêndios impostas pelo local de estacionamento (parque de campismo).

Encontrará mais informações no manual do condutor do veículo.

### Transportar crianças em segurança no veículo

#### Se transportar crianças, observar fundamentalmente

- ① Respeite também impreterivelmente as indicações de segurança relativas a esta situação. Se transportar crianças, pode assim identificar possíveis riscos e evitar perigos (→ página 7).

#### Ser consciente

Lembre-se de que a negligência ao proteger a criança no sistema de retenção para crianças pode ter consequências graves. Seja sempre consciente e proteja cuidadosamente a criança antes de cada viagem.

Para uma melhor proteção de crianças com menos de 12 anos ou menos de 1,50 m de altura, a Mercedes-Benz recomenda vivamente que respeite as seguintes indicações:

- Proteja sempre uma criança num sistema de retenção para crianças adequado ao seu veículo Mercedes-Benz.
- O sistema de retenção para crianças tem de ser adequado à idade, ao peso e à altura da criança.
- O banco do veículo tem de ser adequado ao sistema de retenção para crianças a montar (→ página 9).

De acordo com as estatísticas de acidentes, por norma, as crianças transportadas nos bancos traseiros viajam mais seguras do que nos bancos dianteiros. Por essa razão, a Mercedes-Benz recomenda-lhe vivamente que monte preferencialmente o sistema de retenção para crianças num banco traseiro.



## O termo genérico "sistema de retenção para crianças"

Nestas instruções adicionais é utilizado o termo genérico "sistema de retenção para crianças". Um sistema de retenção para crianças é, p.ex.:

- uma cadeira para bebê
- uma cadeira de criança virada para trás
- uma cadeira de criança virada para a frente
- uma elevação da cadeira de criança com encosto e guias do cinto de segurança

O sistema de retenção para crianças tem de ser adequado à idade, ao peso e à altura da criança.

### Respeitar leis e regulamentos

Respeite sempre as disposições legais em vigor relativas à utilização de um sistema de retenção para crianças no veículo.

Certifique-se de que o sistema de retenção para crianças está aprovado de acordo com as normas de verificação e as diretivas em vigor. Poderá obter mais informações numa oficina qualificada. A Mercedes-Benz recomenda uma oficina autorizada Mercedes-Benz.

### Utilizar apenas sistemas de retenção para crianças aprovados

Só podem ser utilizados no veículo sistemas de retenção para crianças conformes com a norma UNECE UN R44.

Respeite as informações relativas às categorias de homologação dos sistemas de retenção para crianças e às indicações sobre a etiqueta de aprovação no sistema de retenção para crianças (→ página 10).

## Detetar riscos, evitar perigos

### Sistemas de fixação para sistemas de retenção para crianças no veículo

Utilize apenas os seguintes sistemas de fixação para sistemas de retenção para crianças:

- O sistema de cintos de segurança do veículo
- As fixações Top Tether

A montagem simples nos estribos de fixação do veículo pode reduzir o risco de uma montagem incorreta do sistema de retenção para crianças.

### Vantagem de um sistema de retenção para crianças virado para trás

Transporte um bebê ou uma criança pequena, preferencialmente, num sistema de retenção para cri-

anças adequado, virado para trás. Neste caso, a criança fica sentada no sentido oposto ao da marcha e olha para trás.

Os bebês e as crianças pequenas têm uma musculatura do pescoço frágil comparativamente com o tamanho e o peso da sua cabeça. Num sistema de retenção para crianças virado para trás, o risco de ferimento da coluna cervical em caso de acidente pode ser reduzido.

### Fixar sempre corretamente o sistema de retenção para crianças

**⚠ ADVERTÊNCIA** Perigo de ferimentos ou de vida devido a uma montagem incorreta do sistema de retenção para crianças

Não é, então, possível proteger ou reter a criança como previsto.

- ▶ É imprescindível que respeite as instruções de montagem do fabricante do sistema de retenção para crianças, assim como a área de aplicação.
- ▶ Assegure-se de que toda a superfície de apoio do sistema de retenção para crianças assenta na superfície do assento do banco.
- ▶ Nunca coloque objetos como, p.ex., almofadas por baixo ou atrás do sistema de retenção para crianças.
- ▶ Utilize sistemas de retenção para crianças apenas com o revestimento original previsto.
- ▶ Substitua os revestimentos danificados apenas por revestimentos originais.

**⚠ ADVERTÊNCIA** Perigo de ferimentos ou de vida devido a sistemas de retenção para crianças soltos no veículo

Se o sistema de retenção para crianças estiver incorretamente montado ou fixo, pode soltar-se.

Como consequência, não é possível proteger ou reter a criança como previsto.

O sistema de retenção para crianças não utilizado pode ser projetado, atingindo os ocupantes do veículo.

- ▶ É imprescindível respeitar as instruções de montagem do fabricante do sistema de retenção para crianças, assim como a área de aplicação.

▶ Monte sempre corretamente os sistemas de retenção para crianças, mesmo quando são transportados sem serem utilizados no veículo.

- Respeite sempre as instruções de montagem e de utilização do fabricante do sistema de retenção para crianças utilizado, bem como as indicações específicas do veículo:
  - Fixar um sistema de retenção para crianças com o cinto de segurança no banco traseiro .
  - Fixar um sistema de retenção para crianças com o cinto de segurança no banco do acompanhante . Respeite as indicações específicas relativas aos sistemas de retenção para crianças virados para trás e para a frente .
- Observe as placas de advertência no interior do veículo e no sistema de retenção para crianças.
- Se existente, fixe também o Top Tether.

#### Não alterar o sistema de retenção para crianças

**▲ ADVERTÊNCIA** Perigo de ferimentos devido a alterações no sistema de retenção para crianças

O sistema de retenção para crianças deixa de funcionar corretamente. Existe elevado perigo de ferimentos!

- ▶ Nunca altere um sistema de retenção para crianças.
- ▶ Aplique apenas acessórios que o fabricante do sistema de retenção para crianças tenha aprovado especificamente para o sistema de retenção para crianças em causa.

Para limpar os sistemas de retenção para crianças recomendados pela Mercedes-Benz, recomendamos-lhe produtos de conservação da Mercedes-Benz.

#### Utilizar apenas sistemas de retenção para crianças intactos

**▲ ADVERTÊNCIA** Perigo de ferimentos ou de vida devido à utilização de sistemas de retenção para crianças danificados

Os sistemas de retenção para crianças ou os respetivos sistemas de fixação danificados ou

expostos a fortes pressões durante um acidente já não conseguem garantir a proteção prevista.

A criança não pode ser retida em caso de necessidade.

- ▶ Substitua de imediato os sistemas de retenção para crianças danificados ou expostos a fortes pressões durante um acidente.
- ▶ Mandar verificar de imediato os sistemas de fixação dos sistemas de retenção para crianças numa oficina qualificada antes de voltar a montar um sistema de retenção para crianças.

#### Evitar a incidência direta de raios solares

**▲ ADVERTÊNCIA** Perigo de queimaduras devido à incidência direta de raios solares na cadeira de criança

Se o sistema de retenção para crianças estiver exposto à incidência direta de raios solares, os componentes podem aquecer bastante.

As crianças podem queimar-se nestes componentes, nomeadamente em componentes metálicos do sistema de retenção para crianças.

- ▶ Certifique-se sempre de que não expõe o sistema de retenção para crianças à incidência direta de raios solares.
- ▶ Proteja o sistema de retenção para crianças, p.ex., com um cobertor.
- ▶ Antes de fixar a criança, deixe arrefecer o sistema de retenção para crianças se tiver estado exposto à incidência direta de raios solares.
- ▶ Nunca deixe crianças no veículo sem a devida vigilância.

## Ter em atenção ao parar ou estacionar

**⚠ ADVERTÊNCIA** Perigo de acidente e de ferimentos se deixar crianças sem vigilância no veículo

Se deixar crianças sem vigilância no veículo, elas podem, sobretudo,

- abrir as portas e colocar outras pessoas ou utentes da estrada em perigo.
- sair do veículo e ser atropeladas.
- operar equipamentos do veículo e, p.ex., entalar-se.

Adicionalmente, as crianças podem colocar o veículo em movimento, p.ex., ao:

- soltar o travão de estacionamento.
- alterar a posição da caixa de velocidades.
- ligar o veículo.

▶ Nunca deixe crianças no veículo sem a devida vigilância.

▶ Quando abandonar o veículo, leve sempre a chave consigo e tranque o veículo.

▶ Mantenha a chave fora do alcance das crianças.

## Visão geral dos sistemas de retenção para crianças recomendados

- i** Poderá obter mais informações sobre o sistema de retenção para crianças correto numa oficina qualificada. A Mercedes-Benz recomenda uma oficina autorizada Mercedes-Benz.

## Fixação com o cinto de segurança do lugar do veículo

**Classe de peso 0 (até 10 kg e até cerca de 6 meses) e classe de peso 0+ (até 13 kg e até cerca de 15 meses)**

Modelo <sup>1</sup>	BABY SAFE plus II
Homologação	E1 04 301 146
Número de encomenda <sup>2</sup>	A 000 970 38 02
1 Fabricante: Britax Römer	2 com código de cor 9H95

**Classe de peso I (9 até 18 kg e de cerca de 9 meses até 4 anos)**

Modelo <sup>1</sup>	DUO plus
Homologação	E1 04 301 133
Número de encomenda <sup>2</sup>	A 000 970 43 02
1 Fabricante: Britax Römer	2 com código de cor 9H95

**Classe de peso II/III (15 até 36 kg e de cerca de 3 até 12 anos)**

Modelo <sup>1</sup>	KIDFIX XP
Homologação	E1 04 301 304
Número de encomenda <sup>2</sup>	A 000 970 49 02



  

Modelo <sup>1</sup>	AMG KIDFIX XP
Homologação	E1 04 301 304
Número de encomenda <sup>2</sup>	A 000 970 33 02
1 Fabricante: Britax Römer	2 com código de cor 9H95

## Visão geral dos lugares adequados para a instalação de um sistema de retenção para crianças

**Banco traseiro esquerdo/direito (2.ª e 3.ª filas de bancos)**

Sistema de fixação preferencial:

-  Fixação da cadeira de criança ISOFIX
-  Se existente, fixe também o Top Tether.

Sistema de fixação alternativo:

-  Cinto de segurança do lugar do veículo

**Banco do acompanhante**

Sistema de fixação:

-  Cinto de segurança do lugar do veículo

Observar impreterivelmente:

- Com o banco do acompanhante ocupado, assegure-se, antes e durante a viagem, de que o estado do airbag do acompanhante está correto em função da situação.
- Respeite as indicações relativas à desativação automática do airbag do acompanhante.

## Categorias de homologação para sistemas de retenção para crianças

### Utilizar apenas sistemas de retenção para crianças aprovados

#### Marcação no sistema de retenção para crianças

Na etiqueta de aprovação no sistema de retenção para crianças encontram-se, p.ex., indicações sobre a categoria de homologação, a classe de peso e o número de homologação.

Consoante a categoria de homologação do sistema de retenção para crianças, podem existir outras indicações, p.ex., a classe de tamanho ISO-FIX.

### Categorias de homologação segundo a norma UN R44

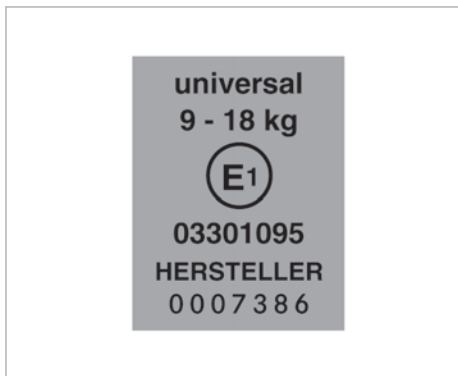

Exemplo de uma etiqueta de aprovação

- **Universal:** os sistemas de retenção para crianças da categoria "Universal" estão aprovados para a instalação em veículos. Podem ser utilizados de acordo com as visões gerais relativas à adequação dos lugares para fixação de sistemas de retenção para crianças nos lugares identificados com U, UF ou IUF.

A marcação IUF identifica sistemas de retenção para crianças ISOFIX da categoria "Universal". Estes sistemas de retenção para crianças têm de ser adicionalmente fixados com Top Tether ou pé de apoio.

- **Semiuniversal:** os sistemas de retenção para crianças da categoria "Semiuniversal" só podem ser utilizados se o veículo e o respetivo lugar constarem da lista de tipos de veículos

fornecida pelo fabricante do sistema de retenção para crianças.

- **Específico do veículo:** os sistemas de retenção para crianças da categoria "Específico do veículo" só podem ser utilizados se o veículo e o respetivo lugar constarem da lista de tipos de veículos fornecida pelo fabricante do sistema de retenção para crianças.

### Respeitar a adequação dos lugares do veículo

Consoante a categoria de homologação, existem sistemas de retenção para crianças virados para a frente e/ou para trás. A utilização pode estar limitada a lugares do veículo específicos:

- Adequação dos lugares destinados à fixação de sistemas de retenção para crianças com cinto de segurança

## Informações sobre dicas de viagem

Encontrará listas de verificação e informações complementares úteis relacionadas com o planeamento de viagens, possibilidades de pernoita, bem como sugestões e truques na homepage nacional da Mercedes-Benz, em "Monovolumes e autocaravanas"<sup>1</sup> ou junto das associações de caravanismo nacionais.

## Deslocações ao estrangeiro

Antes de iniciar a viagem, informe-se sobre as especificidades aplicáveis ao seu veículo vigentes nos países de trânsito e de destino como, p.ex.:

- os documentos necessários
- o dístico de identificação da nacionalidade (no tamanho obrigatório)
- a ficha de ligação de corrente, quando se pretende utilizar uma ligação de corrente durante a viagem
- a velocidade máxima autorizada
- as possibilidades de pernoita
- as normas de pernoita

## Operação de inverno

Sob determinadas condições, o seu veículo é adequado para a utilização no inverno. O sistema de abastecimento de água permanece operacional, até cerca de  $-5\text{ }^{\circ}\text{C}$ , se aquecer o veículo sem interrupção e mantiver o teto expansível fechado.

Equipamento adicional para a operação de inverno:

- Pá de neve
- Produto descongelante
- Produto anticongelante
- Correntes de neve
- Cabo de auxílio ao arranque

### Para locais de estacionamento inverniais a Mercedes-Benz recomenda que:

- ▶ Engrene uma velocidade e proteja o veículo contra o deslocamento, p.ex., com calços.
- ▶ Não coloque os cabos de ligação à rede no chão. Caso contrário, eles congelam.
- ▶ Mantenha o piso por baixo do veículo livre. Não construa uma barreira de neve diretamente ao lado do veículo. Caso contrário, o

aquecimento independente pode não funcionar corretamente (→ página 40).

- ▶ Ventile o interior do veículo.

- ⓘ No inverno, a ventilação e extração do ar é de especial importância. A humidade do ar gerada pelo ar de respiração, pelos vapores de cozinha, pela neve transportada para o interior do veículo e pelo vestuário húmido deve poder sair para o exterior. Se necessário, utilize os desumidificadores disponíveis no mercado.

Tenha em conta as seguintes indicações:

- Coloque o desumidificador num local estável.
- Assegure-se de que o desumidificador é colocado num local fora do alcance das crianças e animais.
- O conteúdo do desumidificador pode provocar irritações de pele. Evite, por isso, o contacto com as mucosas, feridas abertas e os olhos.
- Não coloque o desumidificador sobre superfícies em pele, aço inoxidável ou alumínio.

Antes de utilizar o desumidificador, leia as respetivas instruções de utilização.

<sup>1</sup> Não disponível em todos os países

### Lista de verificação antes do início da viagem

Antes do início de cada viagem, certifique-se de que não existem quaisquer objetos soltos em porta-objetos abertos. Estes podem tornar-se perigosos durante a viagem.

Antes do início da viagem, efetuar o seguinte:

- Ventile o veículo antes do início da viagem.
- Coloque os bancos dianteiros em posição de marcha (→ página 26).
- Abra as persianas para-sol (→ página 23).
- Guarde a mesa deslizante em segurança (→ página 34).
- Coloque a combinação banco/cama na área de proteção (→ página 26).
- Recolha a extensão da cama (→ página 32).
- Guarde a mesa e as cadeiras de campismo em segurança (→ página 62).
- Feche as coberturas do armário de cozinha (→ página 24).
- Feche a caixa frigorífica (→ página 45).
- Feche a válvula de corte principal na garrafa de gás (→ página 51).
- Bloqueie a caixa de arrumação no tejadilho (→ página 61).
- Feche o teto expansível (→ página 16).
- Separe a ligação à rede de 230 V (→ página 53).

## Visão geral do Mercedes-Benz Advanced Control

As instruções adicionais complementam o capítulo "Sistema multimédia MBUX" do Manual do Condutor do veículo.

Com o Mercedes-Benz Advanced Control (MBAC) pode operar as diferentes aplicações da sua autocaravana e efetuar consultas de estado.

- i** A operação do Mercedes-Benz Advanced Control realiza-se através do display de media com funcionalidade Touch, do touchpad ou de um dispositivo destinatário móvel com a aplicação instalada.



- 1 Painel de símbolos
- 2 Menus principais
- 3 Visão geral do estado e seleção rápida
- 4 Mensagens de aviso

Estão disponíveis os seguintes separadores do menu principal:

- Visão geral
- Alojamento
- Luz
- Alimentação
- Veículo
- Definições

Pode aceder diretamente à visão geral dos menus disponíveis através do mosaico correspondente. Nos menus pode, p.ex., ligar o aquecimento ou verificar os níveis de enchimento.

- i** O botão  leva-o de volta à indicação anterior.

Se tiver instalado a aplicação Mercedes-Benz para Marco Polo, pode também operar os menus com o dispositivo móvel. Na aplicação, algumas funções podem não estar disponíveis ou podem estar limitadas.

- i** Para aceder às funções do veículo, ligue-se ao MBAC (→ página 13) através da aplicação

MBAC e adicione um dispositivo Bluetooth® (→ página 14).



## Sistema de som

### Utilizar o sistema de som na zona de habitação

Sistema multimédia:

- ↳ Mercedes-Benz Advanced Control Unit
- »» Habitar »» Sistema de som

### Ligar o dispositivo móvel ao sistema de som

- ▶ Ative a função Bluetooth® no dispositivo móvel (consulte as instruções de utilização do fabricante).
- ▶ Selecione **Bluetooth**.
- ▶ A indicação do estado na área de funções está azul.
- ▶ Abra o menu Bluetooth® no dispositivo móvel (consulte as instruções de utilização do fabricante).
- ▶ Selecione o sistema de som com o nome Bluetooth® Jehnert-BT.
- ▶ Confirme eventuais perguntas no dispositivo móvel.
- ▶ O dispositivo móvel está ligado ao sistema de som.

- i** O comando da fonte de áudio e do volume é feito através do dispositivo móvel.



### Ajustar o foco do som

Sistema multimédia:

- ↳ Mercedes-Benz Advanced Control Unit
- »» Habitar »» Sistema de som

- ▶ Selecione **Condutor**.
- ▶ O foco do som encontra-se na cabina do condutor.
- ▶ Selecione **Área habitável**.
- ▶ O foco do som encontra-se na área habitável.

▶ **Ajustar o bass:** selecione [Condutor](#) ou [Área habitável](#).

▶ Ajuste o bass com as teclas  e .

### Visualizar informações do veículo

#### Visualizar as dimensões das camas

Sistema multimédia:

↳ [Mercedes-Benz Advanced Control Unit](#)

▶▶ [Veículo](#)

▶ Selecione [A minha Marco Polo](#).

São visualizadas as dimensões das camas.

#### Visualizar vistas

Sistema multimédia:

↳ [Mercedes-Benz Advanced Control Unit](#)

▶▶ [Veículo](#)

▶ Selecione [Vista lateral](#).

São apresentados o comprimento do veículo e a altura com o teto expansível aberto.

▶ Selecione [Vista dianteira/traseira](#).

São apresentadas a largura do veículo e a altura com o teto expansível fechado.

#### Visualizar a temperatura exterior

##### Condições

- A chave da ignição foi retirada.

Sistema multimédia:

↳ [Mercedes-Benz Advanced Control Unit](#)

▶▶ [Veículo](#)

▶ Selecione [Temperatura exterior](#).

É apresentada a temperatura fora do veículo.

### Adicionar o dispositivo móvel pela primeira vez ao MBAC

#### Condições

- A aplicação MBAC está instalada no dispositivo móvel.
- A função Bluetooth® está ativada no dispositivo móvel (consulte as instruções de utilização do fabricante).

Sistema multimédia:

↳ [Mercedes-Benz Advanced Control Unit](#)

▶▶ [Definições](#) ▶▶ [Bluetooth](#)

▶ Siga os passos constantes da aplicação MBAC no dispositivo móvel até ao ponto "Visão geral do veículo".

▶ **Ligar a MBAC Unit pela primeira vez ao dispositivo móvel:** selecione [Ligar novo dispositivo](#).

▶ No dispositivo móvel, selecione a MBAC Unit pretendida na lista de veículos (o nome do dispositivo começa com "MBAC...").

- A indicação do estado na área de funções está azul.
- Surge  no painel de símbolos.

▶ Siga as instruções no dispositivo móvel.

- A indicação do estado na área de funções já não está a azul.
- O dispositivo móvel está ligado ao MBAC.
-  apaga-se no painel de símbolos.

#### Ligar o dispositivo móvel:

▶ O dispositivo móvel liga-se automaticamente à MBAC Unit após a primeira configuração.

ⓘ Se a MBAC Unit não se ligar automaticamente ao dispositivo móvel (p.ex., após uma separação manual do dispositivo móvel da MBAC Unit), selecione novamente a MBAC Unit pretendida.

#### Separar ou eliminar a MBAC Unit no dispositivo móvel:

- ▶ Consoante o sistema operativo, mova o dedo ou mantenha premida uma vez prolongadamente a MBAC Unit.
- ▶ Siga as instruções no dispositivo móvel.

#### Não é possível estabelecer a ligação via Bluetooth® com sucesso

A MBAC Unit é apresentada na visão geral do dispositivo móvel; não é possível estabelecer uma ligação apesar do reinício da aplicação.



Neste caso, é necessário um novo emparelhamento entre a MBAC Unit e o dispositivo móvel.

- ▶ Elimine a MBAC Unit no dispositivo móvel.
  - ▶ Remova a MBAC Unit da lista de dispositivos emparelhados nas definições Bluetooth® no dispositivo móvel.
  - ▶ Elimine o dispositivo móvel ou os dispositivos móveis nas definições Bluetooth® da MBAC Unit.
  - ▶ Reinicie a aplicação MBAC.
  - ▶ Volte a ligar o dispositivo móvel à MBAC Unit.
-  Pode encontrar mais detalhes sobre as sequências de passos e sugestões para a ligação em <https://www.mercedes-benz-mobile.com>

## Chave

Para além das chaves do veículo, fazem parte do equipamento duas outras chaves. Tranque e destranque a tampa do reservatório da água de consumo com qualquer uma destas chaves (→ página 47).

## Teto expansível

### Indicações relativas ao teto expansível

**⚠ ADVERTÊNCIA** Perigo de acidente e de ferimentos devido a teto expansível não trancado

Se o teto expansível fechado não estiver trancado, este pode abrir-se ou mesmo partir-se durante a viagem.

- ▶ Conduza apenas com o teto expansível totalmente fechado e trancado.

**! NOTA** Danos no teto expansível devido a rajadas de vento

O teto expansível aberto oferece uma grande área de exposição ao vento.

Vento forte ou rajadas de vento podem danificar o teto expansível aberto.

- ▶ Estacione sempre o veículo de modo a que a sua parte traseira fique exposta ao vento e, se possível, não fique perpendicularmente ao sentido do vento.

O seu veículo pode vir equipado com um teto expansível mecânico ou elétrico (EASY UP). O teto expansível possui duas luzes de leitura e janelas, as quais poderá abrir total ou parcialmente através dos respetivos fechos de correr.

Mais informações relativas às luzes de leitura no teto expansível (→ página 38).

### Abrir e fechar o teto expansível mecânico

**⚠ ADVERTÊNCIA** Perigo de entalamento ao fechar o teto expansível

Partes do corpo podem ficar entaladas.

- ▶ Ao fechar, certifique-se de que não se encontra nenhuma parte do corpo na área de fecho.
- ▶ Não coloque a mão no mecanismo do teto.

- ▶ Se alguém ficar entalado, abra imediatamente o teto expansível.

**⚠ ADVERTÊNCIA** Perigo de entalamento devido ao teto expansível não bloqueado

Se o teto expansível aberto não estiver bloqueado, ele pode baixar.

- ▶ Abra ou feche sempre por completo o teto expansível e certifique-se de que ele está bloqueado.

**! NOTA** Danificação do fole devido a entalamento

O fole pode mover-se consideravelmente devido a sobressensão e subpressão.

Se o fole ficar entalado entre a carroçaria e o teto, poderá ficar danificado.

- ▶ Antes de operar o teto expansível, abra uma janela ou uma porta.
- ▶ Antes de fechar o teto expansível, remova ramos e outros objetos do fole.
- ▶ Antes de fechar o teto expansível, rode a estrutura da cama para baixo e ajuste o colchão.

**! NOTA** Danos materiais causados por sobreaquecimento das luzes de leitura

Luzes de leitura ligadas podem sobreaquecer com o teto expansível fechado.

Os componentes circundantes podem ficar danificados devido ao calor.

- ▶ Desligue as luzes de leitura e deixe-as arrefecer antes de fechar o teto expansível.

- i** Ao puxar o teto para baixo pelo nó correção, o teto é puxado subitamente com força para baixo, a partir de um determinado ponto, e pode atingi-lo ou entalá-lo a si ou a terceiros. Certifique-se de que não se encontram partes do corpo na área de fecho.

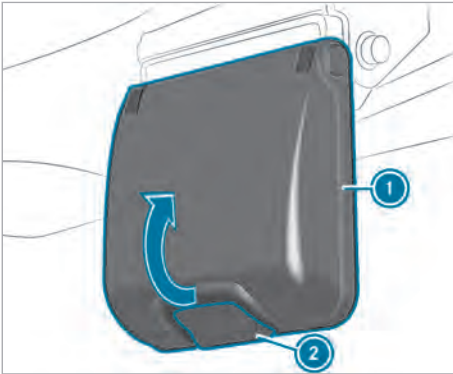

Fecho do tejadilho (exemplo: lado do acompanhante)

- ▶ **Levantar:** abra uma janela ou uma porta.
- ▶ Prima a tecla ② no fecho do tejadilho, do lado do condutor e do acompanhante, e vire o manípulo ① para cima. O teto expansível está destrancado.

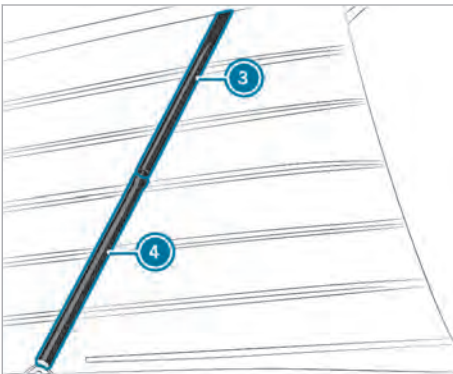

Mola pneumática (exemplo: lado do acompanhante)

- ▶ Empurre o teto expansível para cima com ambas as mãos, até o tubo de proteção da coluna de direção ④ embater de forma audível no êmbolo da mola pneumática. Ambas as molas pneumáticas laterais mantêm o teto expansível aberto.
- ▶ A mola pneumática no lado do acompanhante está bloqueada contra um fecho inadvertido.
- ▶ **Fechar:** abra uma janela ou uma porta.
- ▶ Certifique-se de que não há ramos nem objetos encostados ao tejadilho.

- ▶ Separe todos os consumidores da ligação USB no teto expansível.
- ▶ Desligue as luzes de leitura.
- ▶ Certifique-se de que não há objetos no espaço intermédio estreito entre a rede de proteção contra insetos e o fecho de correr.
- ▶ Feche o fecho de correr das janelas do teto expansível.
- ▶ Remova todos os objetos da estrutura da cama.
- ▶ Rode a estrutura da cama para baixo e alinhe o colchão Engatar a cama do teto. (→ página 35).
- ▶ Certifique-se de que as luzes de leitura não tocam na estrutura de alumínio e de que encostam, de forma plana, no tejadilho.
- ▶ No lado do acompanhante, empurre o local assinalado com "Push", pelo lado de dentro, contra o tubo de proteção da coluna de direção ④, até o batente encostar ao cilindro ③. O cilindro ③ da mola pneumática é deslocado por cima do batente até ao tubo de proteção da coluna de direção ④.
- ▶ Com a outra mão, puxe lentamente o teto expansível para baixo pelo nó corredeço.
- ▶ **i** Ao fechar, solicite a uma segunda pessoa que assegure que nada fica entalado.
- ▶ Certifique-se de que o fole não fica entalado entre o tejadilho e a carroçaria.
- ▶ Se o fole estiver entalado, abra de novo e feche cuidadosamente o teto.

**!** **NOTA** Danificação da patilha de retenção

- ▶ Preste atenção para que a alavanca articulada fique engatada sobre a patilha de retenção, no lado do condutor e do acompanhante.

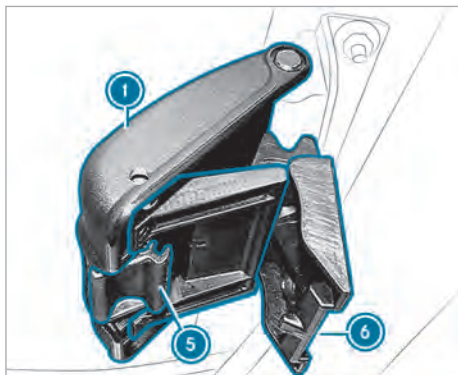

▶ **Bloquear o teto expansível:** engate a alavanca articulada (6) no alojamento (5), no lado do condutor e do acompanhante.

▶ Vire o manípulo (1) para baixo, até engatar. O teto expansível está bloqueado.

(i) Ambos os manípulos devem engatar de forma segura e audível. Se um manípulo não engatar de forma segura, não é possível conduzir o veículo. Contacte o Mercedes-Benz Service24h.

Encontrará os números de telefone do Mercedes-Benz Service24h num autocolante na área de entrada da porta do condutor e no histórico de manutenção do veículo. A linha direta de assistência está disponível a qualquer hora.

▶ Puxe o manípulo (1) lateralmente, para verificar o bloqueio do manípulo.

▶ Se o manípulo (1) engatar, abra completamente o manípulo e vire-o novamente para baixo, até engatar.

▶ Repita a verificação até o manípulo deixar de abrir, puxando-o lateralmente. O teto expansível está bloqueado.

▶ Guarde o nó correção em segurança.

### Subir e recolher o teto expansível elétrico (EASY UP)

**⚠ ADVERTÊNCIA** Perigo de entalamento se o teto expansível for operado por crianças

Quando as crianças operam o teto expansível, estas podem entalar-se, sobretudo se estiverem sem vigilância.

- ▶ Nunca deixe crianças no veículo sem a devida vigilância.
- ▶ Quando abandonar o veículo, leve sempre a chave consigo e tranque o veículo.

**⚠ ADVERTÊNCIA** Perigo de entalamento ao fechar o teto expansível

Partes do corpo podem ficar entaladas.

- ▶ Ao fechar, certifique-se de que não se encontra nenhuma parte do corpo na área de fecho.
- ▶ Não coloque a mão no mecanismo do teto.
- ▶ Se alguém ficar entalado, abra imediatamente o teto expansível.

**! NOTA** Danificação do fole devido a entalamento

O fole pode mover-se consideravelmente devido a sobressão e subpressão.

Se o fole ficar entalado entre a carroçaria e o teto, poderá ficar danificado.

- ▶ Antes de operar o teto expansível, abra uma janela ou uma porta.
- ▶ Antes de fechar o teto expansível, remova ramos e outros objetos do fole.
- ▶ Antes de fechar o teto expansível, rode a estrutura da cama para baixo e ajuste o colchão.

**! NOTA** Danos materiais causados por aquecimento das luzes de leitura

Luzes de leitura ligadas podem aquecer com o teto expansível fechado.

Os componentes circundantes podem ficar danificados devido ao calor.

- ▶ Desligue as luzes de leitura e deixe-as arrefecer antes de fechar o teto expansível.

### Condições

- Pelo menos uma janela ou porta do veículo está aberta.
- A chave na fechadura da ignição encontra-se na posição 2.
- O motor está desligado.



-  Se surgir uma avaria no sistema elétrico, é possível fechar o teto expansível através de um acionamento de emergência (→ página 19).

Sistema multimédia:













 Mercedes-Benz Advanced Control Unit

 Habitar  Teto de levantar

### Deslocar para fora:

-  Selecione **Deslocar p/ fora** e mantenha premido.  
O motor de acionamento desliga-se.  
Surge  no painel de símbolos.

### Recolher:

-  Assegure-se de que o veículo se encontra na horizontal. Caso contrário, o teto expansível poderá não se fechar corretamente.
-  Certifique-se de que não há ramos nem objetos encostados ao tejadilho.
-  Desligue as luzes de leitura.
-  Separe todos os consumidores da ligação USB no teto expansível.
-  Certifique-se de que não há objetos no espaço intermédio estreito entre a rede de proteção contra insetos e o fecho de correr.
-  Feche o fecho de correr das janelas do teto expansível.
-  Remova todos os objetos da estrutura da cama.
-  Rode a estrutura da cama para baixo e alinhe o colchão (→ página 35).
-  Certifique-se de que as luzes de leitura não tocam na estrutura de alumínio e de que encostam, de forma plana, no tejadilho.
-  Selecione **Recolher** e mantenha premido.  
Após  $\frac{2}{3}$  do curso, o teto expansível para automaticamente.
-  Certifique-se, pelo lado de fora, de que o fole não está entalado. Se o fole estiver entalado, desloque o teto para fora e volte a deslocá-lo para dentro.
-  Selecione **Recolher** e mantenha premido.  
O motor de acionamento desliga-se.  
 apaga-se no painel de símbolos.  
O teto expansível está bloqueado.

-  Se o teto expansível não estiver trancado e ligar o motor, é emitido um sinal sonoro de aviso contínuo como aviso de arranque.



-  Certifique-se de que o fole não está entalado entre o teto e a carroçaria.

### Operar o acionamento de emergência do teto expansível elétrico

 **NOTA** Danificação do fole devido a entalamento

O fole pode mover-se consideravelmente devido a sobressão e subpressão.

Se o fole ficar entalado entre a carroçaria e o teto, poderá ficar danificado.

-  Antes de operar o teto expansível, abra uma janela ou uma porta.
-  Antes de fechar o teto expansível, remova ramos e outros objetos do fole.
-  Antes de fechar o teto expansível, rode a estrutura da cama para baixo e ajuste o colchão.

 **NOTA** Danos materiais causados por sobreaquecimento das luzes de leitura



Luzes de leitura ligadas podem sobreaquecer com o teto expansível fechado.

Os componentes circundantes podem ficar danificados devido ao calor.

-  Desligue as luzes de leitura e deixe-as arrefecer antes de fechar o teto expansível.

 **NOTA** Danificação do teto expansível devido a enviesamento

Se o teto expansível enviesar durante o rebaiamento, ele pode ficar danificado.

-  Baixe cuidadosamente o teto expansível. Para o efeito, baixe uniformemente ambos os lados ou cada lado em alternância, no máximo, 10 cm.
-  Verifique várias vezes se o teto expansível baixa de modo uniforme de ambos os lados.

Sistema multimédia:

 Mercedes-Benz Advanced Control Unit

 Habitar  Teto de levantar

Depois de uma avaria no sistema elétrico, deixa de ser possível recolher regularmente o teto expansível elétrico. No entanto, é possível recolher o teto

expansível através de um acionamento de emergência.

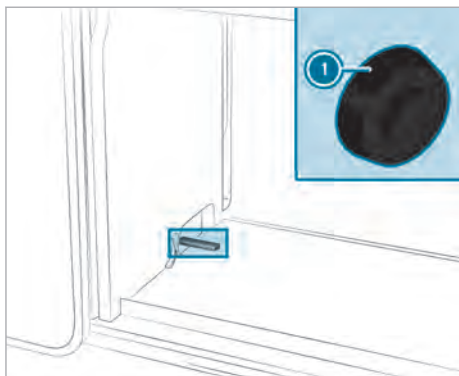

A tecla de ativação do acionamento de emergência ❶ encontra-se no armário por baixo do fogão a gás, na abertura para a válvula de corte do reservatório de água cinzenta (painel lateral esquerdo).

❶ O acionamento de emergência funciona mesmo com a unidade de controlo avariada ou com falha.

As superfícies de comando do MBAC assumem as seguintes funções:

- **Deslocar p/ fora:** baixar o teto expansível do lado direito.
- **Recolher:** baixar o teto expansível do lado esquerdo.

- ▶ Certifique-se de que não há ramos nem objetos encostados ao tejadilho.
- ▶ Separe todos os consumidores da ligação USB no teto expansível.
- ▶ Certifique-se de que não há objetos no espaço intermédio estreito entre a rede de proteção contra insetos e o fecho de correr.
- ▶ Feche o fecho de correr das janelas do teto expansível.
- ▶ Remova todos os objetos da estrutura da cama.
- ▶ Vire a estrutura da cama para baixo e alinhe o colchão (→ página 35).
- ▶ Certifique-se de que as luzes de leitura não tocam na estrutura de alumínio e de que encostam, de forma plana, no tejadilho.
- ▶ Rode a chave na fechadura da ignição para a posição 2.

- ▶ Abra o armário por baixo do fogão a gás.
- ▶ Prima a tecla de ativação do acionamento de emergência durante 3 segundos. Soa um som de sinalização.

❶ Inicie o processo de fecho através do MBAC num espaço de 15 segundos.

- ▶ Selecione **Recolher** e **Deslocar p/ fora** alternadamente, de modo a que o teto expansível baixe progressivamente.
- ▶ Prossiga com o processo até o teto expansível estar completamente fechado.

❶ Se não for possível fechar o teto expansível através do acionamento de emergência, contacte o Mercedes-Benz Service24h. Encontrará os números de telefone do Mercedes-Benz Service24h num autocolante na área de entrada da porta do condutor e no histórico de manutenção do veículo. A linha direta de assistência está disponível a qualquer hora.

- ▶ **Voltar a subir o teto expansível:** suba regularmente o teto expansível (→ página 18).
- ▶ **Voltar a recolher o teto expansível:** recolha regularmente o teto expansível (→ página 18).
- ❶ Se não for possível voltar a subir e recolher o teto expansível, é possível que este não esteja trancado. Contacte o Mercedes-Benz Service24h.

Encontrará os números de telefone do Mercedes-Benz Service24h num autocolante na área de entrada da porta do condutor e no histórico de manutenção do veículo. A linha direta de assistência está disponível a qualquer hora.

### Eliminar problemas com o teto expansível

#### É emitido um sinal sonoro de aviso contínuo.

Causas possíveis:

- Aviso de arranque do veículo. O teto expansível elétrico está aberto e o motor a trabalhar.
- ▶ Desligue o motor.
- ▶ Rode a chave na fechadura da ignição para a posição 2.
- ▶ Feche o teto expansível elétrico.

**O teto expansível para o movimento. É emitido um sinal sonoro de aviso cinco ou seis vezes, num intervalo de um segundo.**

Causas possíveis:

- A carga sobre o tejadilho foi excedida.
  - A carga sobre o teto expansível está distribuída de modo não uniforme.
- ▶ Verifique a carga sobre o tejadilho e a distribuição da carga sobre o tejadilho.
  - ▶ Se necessário, redistribua a carga.
  - ▶ Se o problema persistir, mande verificar o teto expansível numa oficina qualificada.

**Não é possível operar o teto expansível; é emitido um sinal sonoro de aviso durante cinco segundos.**

Causas possíveis:

- Desativação de segurança. Deslocou o teto expansível demasiadas vezes sucessivas para cima e para baixo.
- ▶ Aguarde dez minutos.
  - ▶ Verifique se é possível deslocar o teto expansível.
  - ▶ Se o problema persistir, mande verificar o teto expansível numa oficina qualificada.

**Não é possível operar o teto expansível. É emitido um sinal sonoro de aviso, enquanto estiver a premir a tecla no MBAC.**

Causas possíveis:

- A tensão da bateria adicional está fora da margem permitida.
- ▶ Verifique a tensão da bateria.
  - ▶ Se a tensão da bateria estiver dentro da margem permitida, mande verificar o teto expansível numa oficina qualificada.
  - ▶ Em caso de subtensão, carregue a bateria adicional (→ página 55).

**O teto expansível não bloqueia.**

Causas possíveis:

- O veículo não está numa posição plana.
- ▶ Abra novamente o teto expansível cerca de 10 cm.
  - ▶ Pressione cuidadosamente o teto expansível pelo lado de cima com a ajuda de uma segunda pessoa.
  - ▶ Repita o processo de fecho.

**Não é possível operar o teto expansível.**

Causas possíveis:

- O teto expansível foi desativado devido a subtensão.
- ▶ Carregue a bateria adicional (→ página 55).

**Não é possível operar o teto expansível.**

Causas possíveis:

- Premiu uma tecla no MBAC mais de cinco vezes sucessivas num espaço de cinco segundos. A função da tecla foi, por conseguinte, bloqueada.
- ▶ Aguarde três minutos.
  - ▶ Prima novamente a tecla.

**Não é possível operar o teto expansível.**

Causas possíveis:

- O fusível elétrico está avariado.
- ▶ Substitua o fusível elétrico .
  - ▶ Mande verificar a causa do defeito no fusível numa oficina qualificada.

**Não é possível operar o teto expansível.**

Causas possíveis:

- O sistema elétrico está avariado.
- ▶ Feche e bloqueie o teto expansível com o auxílio do acionamento de emergência .
  - ▶ Mande verificar o sistema elétrico numa oficina qualificada.

**Não é possível fechar o teto expansível com o acionamento de emergência.**

Causas possíveis:

- Um motor elétrico no teto expansível está danificado.
- ▶ Mande verificar e reparar o sistema elétrico numa oficina qualificada.

## Teto de abrir

### Indicações relativas ao teto de abrir

**⚠ ADVERTÊNCIA** Perigo de entalamento ao abrir e fechar o teto de abrir

Podem ficar entaladas partes do corpo na zona de movimento.

- ▶ Aquando da abertura e do fecho, assegure-se de que não se encontram partes do corpo na zona de movimento.
- ▶ Se alguém ficar entalado, solte imediatamente a tecla.

Ou

- ▶ Prima brevemente a tecla no funcionamento automático em qualquer direção. A abertura ou o fecho são interrompidos.

**⚠ ADVERTÊNCIA** Perigo de entalamento no caso de operação do teto de abrir por crianças

Quando as crianças operam o teto de abrir, estas podem entalar-se, sobretudo se estiverem sem vigilância.

- ▶ Nunca deixe crianças no veículo sem a devida vigilância.
- ▶ Quando abandonar o veículo, leve sempre a chave consigo e tranque o veículo.

O seu veículo pode estar equipado com um teto de abrir.

**⚠ NOTA** Falha de funcionamento devido a neve e gelo

A neve e o gelo podem originar falhas de funcionamento no teto de abrir.

- ▶ Abra o teto de abrir apenas se ele não tiver neve nem gelo.

**⚠ NOTA** Eletrónica de bordo danificada devido à existência de água no interior do veículo

Com o teto de abrir aberto, pode entrar água no veículo.

A água no interior do veículo pode danificar a eletrónica de bordo.

- ▶ O teto de abrir não fecha automaticamente quando tranca o veículo. Feche o teto de abrir antes de sair do veículo.
- ▶ Assegure-se de que o teto de abrir está fechado quando limpar o veículo.
- ▶ Abra o teto de abrir só quando o veículo estiver seco.

**⚠ NOTA** Danos no teto de abrir panorâmico devido a suportes de bagagens no tejadilhão não aprovados

Se o teto de abrir panorâmico for aberto com um suporte de bagagens no tejadilhão não testado nem aprovado para veículos Mercedes-Benz, o teto de abrir panorâmico pode ser danificado pelo suporte de bagagens no tejadilhão.

- ▶ Abra o teto de abrir panorâmico com suporte de bagagens no tejadilhão montado apenas se o suporte tiver sido testado e aprovado para veículos Mercedes-Benz.

Para ventilar o interior do veículo, pode levantar-se o teto de abrir panorâmico.

**⚠ NOTA** Danos no interior do veículo devidos à acumulação de água

No teto de abrir, pode acumular-se água da chuva ou de descongelação. Ao abrir o teto de abrir, pode entrar água no veículo.

- ▶ Abra o teto de abrir só após alguns metros de viagem, quando a água acumulada tiver escorrido.

**⚠ INDICAÇÃO** Danos no teto de abrir devido a uma altura livre insuficiente

Com o teto de abrir aberto, o veículo tem uma altura de 2,04 m.

- ▶ Ao abrir o teto de abrir em garagens ou parques de estacionamento, p. ex., assegure-se de que a altura livre é suficiente.

**⚠ NOTA** Quebra de vidro devido a um teto de abrir danificado

A pressão exercida sobre a estrutura do teto de abrir pode provocar a quebra do vidro.

- ▶ Não exerça pressão na estrutura do teto de abrir.

**⚠ NOTA** Danos na persiana para-sol devido à deslocação do ar

A persiana para-sol fechada pode ser danificada pela deslocação do ar.

- ▶ Com o teto de abrir aberto, abra completamente a persiana para-sol.



- ❗ Com o teto de abrir aberto, para além dos ruídos habituais do vento durante a condução, também podem verificar-se ruídos de ressonância. Estes devem-se a pequenas flutuações de pressão no interior do veículo. Para reduzir ou eliminar estes ruídos, altere a posição do teto de abrir ou abra ligeiramente a janela lateral.

### Abriu e fechar o teto de abrir

Sistema multimédia:

↳ Mercedes-Benz Advanced Control Unit

↳ Habitar ↳ Teto de abrir

Pode operar o teto de abrir mesmo com a ignição desligada.

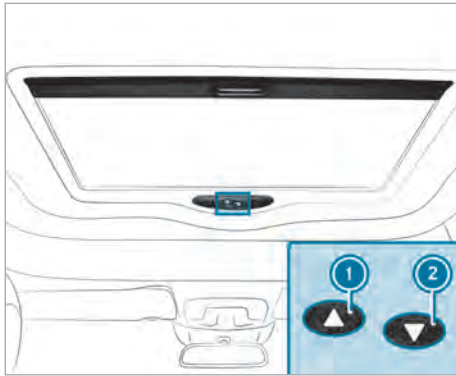

- ▶ **Abrir:** prima brevemente a tecla ①.
- ▶ **Fechar:** prima brevemente a tecla ②.
- ▶ **Parar:** prima brevemente a tecla ① ou ②.
- ▶ **Posição de basculamento:** prima a tecla ① e mantenha-a premida, até ser atingida a posição de basculamento máxima. O teto de abrir permanece parado durante aprox. 1 segundo.
- ▶ **Abrir com o MBAC:** seleccione **Abrir**.
- ▶ **Fechar com o MBAC:** seleccione **Fechar**.
- ▶ **Parar com o MBAC:** seleccione brevemente **Abrir** ou **Fechar**.
- ▶ **Bascular com o MBAC:** seleccione **Abrir** e mantenha premido até ser atingida a posição de basculamento máxima.

### Abriu e fechar a persiana para-sol no teto de abrir

Condições

- O teto de abrir está fechado.

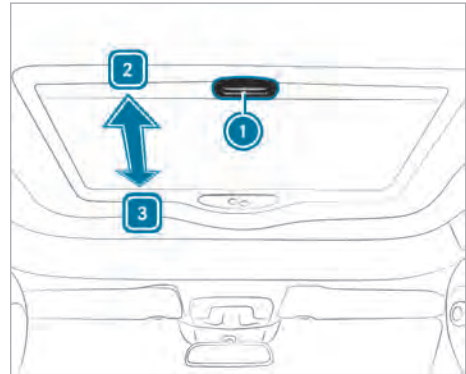

- ▶ **Fechar a persiana para-sol:** puxe o manípulo ① no sentido da seta ③.
- ▶ **Abrir a persiana para-sol:** puxe o manípulo ① no sentido da seta ②.

### Eliminar problemas com o teto de abrir

**⚠ ADVERTÊNCIA** Perigo de entalamento ou de vida ao voltar a fechar o teto de abrir

Ao voltar a fechar o teto de abrir imediatamente a seguir ao bloqueio ou ao ajuste, o teto de abrir fecha com mais força.

- ▶ Certifique-se de que nenhuma parte do corpo se encontra na zona de fecho.
- ▶ Se alguém ficar entalado, solte imediatamente a tecla.

Ou

- ▶ Prima brevemente a tecla aquando do fecho automático em qualquer direção. O processo de fecho é interrompido.

**Não é possível abrir ou fechar o teto de abrir.**

Causas possíveis:

- A bateria adicional está descarregada (→ página 55).
- ▶ Carregue a bateria adicional.

**Não é possível abrir ou fechar o teto de abrir.**

Causas possíveis:

- Existe uma avaria no circuito elétrico. O fusível elétrico está avariado.

▶ Substitua o fusível elétrico .

**Não é possível abrir ou fechar o teto de abrir.**

▶ Mande verificar a bateria adicional e o fusível elétrico numa oficina qualificada.

**Não é possível fechar o teto de abrir e o motivo não é visível.**

Causas possíveis:

- Se o teto de abrir bloquear ao fechar e voltar a abrir-se um pouco:

▶ Prima de novo a tecla ② imediatamente após o bloqueio, até o teto de abrir estar fechado.

**O teto de abrir não veda.**

Causas possíveis:

- Há sujidade na junta de vedação.

▶ Elimine a sujidade da junta de vedação.

▶ Limpe a junta de vedação com um pano húmido.

▶ Trate a junta de vedação com um lubrificante não gorduroso (spray de silicone).

**O teto de abrir não veda.**

Causas possíveis:

- Se o teto de abrir voltar a não vedar:

▶ Mande verificar o teto de abrir numa oficina qualificada.

**Informações sobre a janela basculante**

A janela basculante traseira direita pode ser operada mesmo com a ignição desligada, pelo que é possível abri-la e fechá-la em qualquer altura.

Encontrará mais informações sobre a janela basculante no Manual do Condutor do veículo.

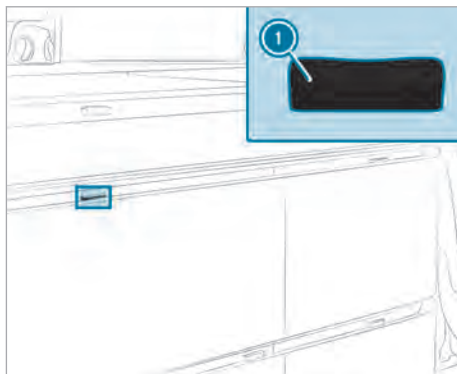
**Destrancar e trancar os fechos dos móveis**

Fecho do móvel, gaveta (exemplo)

① Alavanca de desbloqueio

Todos os compartimentos de arrumação no armário de cozinha e todas as gavetas e tampas estão equipados com fechos de móveis. Assim, evita-se a abertura indesejada durante a viagem.

▶ **Desbloquear:** prima a alavanca de desbloqueio ①.

O respetivo compartimento está desbloqueado.

▶ **Bloquear:** desloque a gaveta, a porta deslizante e a tampa para trás, até ao batente.

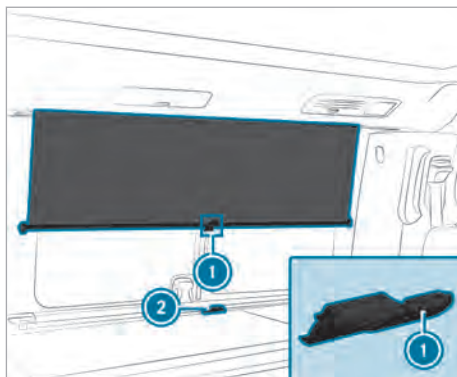
**Abrir e fechar a persiana para-sol**

Todas as janelas no interior do veículo estão equipadas com persianas para-sol opacas. Antes do início da viagem, abra todas as persianas para-sol. Caso contrário, elas podem saltar do suporte durante a marcha e ficar danificadas. Além disso,

persianas para-sol fechadas obstruem a visibilidade para trás e para os lados.

▶ **Fechar as persianas para-sol:** puxe a persiana para-sol para baixo, pela patilha ao centro ①, e engate-a no suporte ②.

▶ **Abrir a persiana para-sol:** desengate a patilha ① no suporte ② e desloque a persiana para-sol para cima.

ⓘ Observe as indicações relativas à conservação das persianas para-sol (→ página 66).

### Fixar a cortina da cabina

O seu veículo está equipado com uma cortina para o escurecimento da cabina.

ⓘ Antes de fixar a cortina da cabina, o interior do para-brisas tem de estar limpo. Deste modo, evita marcas e garante uma boa fixação das ventosas.

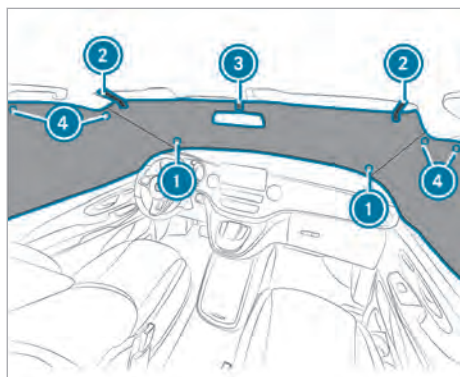

▶ Pressione ambas as ventosas ① do lado comprido da cortina da cabina, pelo lado de dentro, contra o para-brisas, para os ângulos inferiores.

▶ Rebata as palas para-sol para a frente.

▶ Coloque os nós corredeiros da cortina da cabina ② em torno das palas para-sol e feche o entalhe do espelho retrovisor interior com o fecho de velcro ③.

▶ Fixe a cortina da cabina com, respetivamente, duas ventosas ④ à parte de cima das janelas laterais das portas dianteiras.

ⓘ Observe as indicações relativas à conservação da cortina da cabina (→ página 66).

## Combinação banco/cama

### Indicações relativas à combinação banco/cama

**⚠ ADVERTÊNCIA** Perigo de ferimentos ou de vida devido a uma posição incorreta do banco

Se o encosto do banco não se encontrar numa posição quase vertical, o cinto de segurança não oferece a proteção de retenção adequada.

Pode, nomeadamente, deslizar por baixo do cinto de segurança e ferir-se.

- ▶ Ajuste corretamente o banco do veículo antes do início da marcha.
- ▶ Certifique-se sempre de que o encosto do banco se encontra numa posição quase vertical e que a alça do cinto passa por cima do meio do ombro.

A combinação banco/cama dispõe de lugares para duas pessoas. Pode ajustar eletricamente a inclinação do encosto do banco e a adaptação do contorno. Se colocar o encosto do banco na horizontal, fica, juntamente com a extensão da cama, com uma superfície da cama contínua. Não conduza com o encosto do banco demasiado inclinado para trás.

Observe também as informações básicas e indicações de segurança relativas aos bancos (consulte o Manual do Condutor do veículo).

### Ajustar o encosto do banco e a adaptação do contorno

**⚠ ADVERTÊNCIA** Perigo de entalamento ao ajustar os bancos

Ao ajustar o banco, pode entalar-se a si ou a um ocupante do veículo, p.ex., na calha guia do banco.

- ▶ Ao ajustar um banco, certifique-se de que nenhuma parte do corpo se encontra na zona de movimento do banco.

**⚠ ADVERTÊNCIA** Perigo de entalamento no caso de ajuste dos bancos por crianças

Quando as crianças ajustam os bancos, estas podem entalar-se, sobretudo se estiverem sem vigilância.

- ▶ Quando abandonar o veículo, leve sempre a chave consigo e tranque o veículo.

▶ Nunca deixe crianças no veículo sem a devida vigilância.

- ⓘ Se os interruptores forem premidos várias vezes de forma descontrolada, durante demasiado tempo ou com demasiada frequência, uma proteção contra manuseamento indevido bloqueia o funcionamento dos interruptores. Passado um minuto, a proteção contra manuseamento indevido é anulada e o encosto do banco pode ser novamente ajustado.
- ⓘ O encosto do banco pode ser ajustado com a ignição desligada.

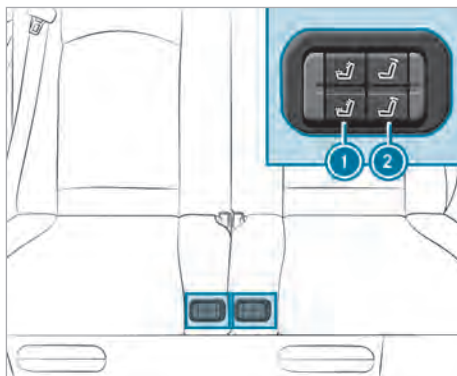

- ▶ **Ajustar o encosto do banco:** prima a parte superior ou inferior do interruptor ②. O encosto do banco baixa ou levanta-se.

A partir de uma inclinação do encosto do banco de aprox. 45°, ouve um ruído da bomba. Uma bomba aspira automaticamente o ar dos apoios laterais, para que surja uma superfície da cama plana.

- ⓘ Se a alimentação de corrente for interrompida durante o ajuste, o sistema eletrônico da combinação banco/cama fica, em seguida, avariado. Nesse caso, tem de reajustar a combinação banco/cama (→ página 29).
- ▶ **Ajustar a adaptação do contorno:** prima a parte superior ou inferior do interruptor ①. Os apoios laterais do encosto do banco e a superfície do assento são insuflados ou esvaziados.
- ⓘ O ruído da bomba para, quando se obtém o contorno máximo dos apoios laterais.

## Deslocar a combinação banco/cama

- ⚠️ ADVERTÊNCIA** Perigo de ferimentos devido ao deslocamento da combinação banco/cama durante a viagem

Se deslocar a combinação banco/cama durante a viagem, esta pode deslocar-se inadvertida e bruscamente, p. ex., ao travar.

Pode entalar-se, bem como embater em componentes do interior do veículo ou noutros ocupantes do veículo.

- ▶ Desloque a combinação banco/cama apenas com o veículo parado.
- ▶ Certifique-se de que a combinação banco/cama se encontra engatada após o deslocamento.

- ⚠️ ADVERTÊNCIA** Perigo de entalamento ao ajustar o banco traseiro corrido

Ao ajustar um banco traseiro corrido, pode entalar-se ou entalar um ocupante do veículo, p.ex., na calha guia do banco traseiro corrido.

- ▶ Certifique-se de que, durante o ajuste de um banco traseiro corrido, ninguém tem uma parte do corpo na zona de movimento do banco traseiro corrido.

- ⚠️ ADVERTÊNCIA** Perigo de ferimentos devido à falta da função de proteção do airbag de janela

Ao abandonar a posição do banco dentro da área assinalada, o airbag de janela deixa de conseguir desenvolver corretamente a sua função de proteção.

A função de proteção do airbag de janela diminui gradualmente e pode, eventualmente, ficar inibida por completo.

- ▶ Engate a combinação banco/cama dentro da área assinalada na calha guia.

- ⚠️ ADVERTÊNCIA** Perigo de ferimentos devido à distância demasiado pequena entre os ocupantes do veículo e o banco dianteiro

Se posicionar os bancos traseiros ou o banco traseiro corrido fora das marcações na calha guia, o ocupante do veículo pode bater com a cabeça no banco.

- ▶ Mantenha uma distância mínima de 5 cm entre os joelhos do respetivo ocupante

do veículo e o banco que se encontra à sua frente.

### Posicionamento do banco na área de proteção ideal



Partindo da posição base **1**, pode deslocar a combinação banco/cama para a frente ou para trás em 5 cm para os ocupantes. Tenha em conta a liberdade reduzida dos joelhos dos ocupantes, que aumenta o perigo de ferimentos em caso de travagem.

- i** Se pegar e deslocar a combinação banco/cama apenas pelo resguardo de plástico dos compartimentos de arrumação, pode partir o resguardo. Para deslocar a combinação banco/cama, agarre sempre o aro metálico da haste do banco. Ao deslocar, assegure-se de que o espaço à frente e atrás da combinação banco/cama se encontra desimpedido e que nenhum objeto pode ficar entalado.

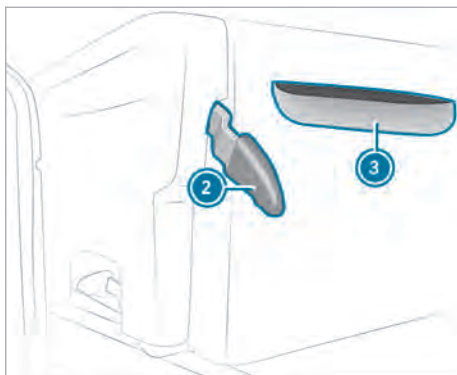

Antes de poder deslocar a combinação banco/cama, tem de desmontar um banco individual adicional ou um banco traseiro adicional. Isto depende da variante do veículo e do equipamento (consulte o Manual do Condutor do veículo).

- i** Se as corrediças do banco da fila dianteira de bancos traseiros estiverem demasiado recuadas nas calhas guia, não é possível deslocar a combinação banco/cama para a frente. Neste caso, utilize o manípulo das corrediças do banco, para deslocar as corrediças (→ página 31).

Mantenha a fixação do banco no piso do veículo livre de sujidade e de objetos. Deste modo, garante um engate seguro da combinação banco/cama. A posição base da fixação do banco encontra-se assinalada nas calhas guia.

- ▶ Se for necessário deslocar a combinação banco/cama na área da mesa deslizante, coloque a mesa deslizante na posição de marcha (→ página 34).
- ▶ Puxe a alavanca **2** para cima, até ao batente, e segure-a.  
A combinação banco/cama está destrancada.
- ▶ Agarre o aro metálico da combinação banco/cama pela abertura **3** e desloque a combinação banco/cama.
- ▶ Solte a alavanca **2**.  
O dispositivo de bloqueio engata automaticamente.
- ▶ Puxe a combinação banco/cama e controle o dispositivo de bloqueio.

### Montar e desmontar a superfície da cama

**⚠ ADVERTÊNCIA** Perigo de ferimentos e de vida devido à utilização do beliche durante a viagem

Um ocupante do veículo num beliche não pode ser retido.

- ▶ Utilize o beliche apenas com o veículo parado.

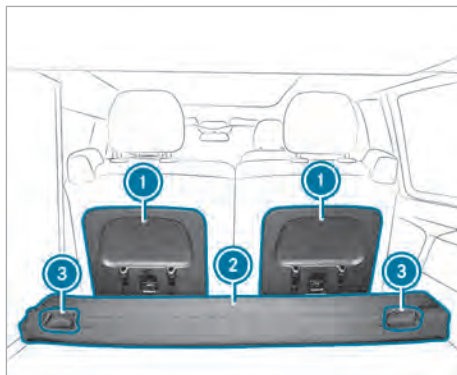

Vista da combinação banco/cama de trás

- 1** Suporte do apoio de cabeça
  - 2** Extensão da cama
  - 3** Entalhe para o enrolador do cinto de segurança
- i** Ao montar e desmontar a superfície da cama, preste atenção para que ninguém fique preso.
- ▶ **Montar:** levante a parte curta da extensão da cama **2** (→ página 32).
  - ▶ Coloque a mesa deslizante na posição de marcha (→ página 34).
  - ▶ Desloque a combinação banco/cama para a frente, até à marcação na calha guia dianteira (→ página 27).
  - ▶ Desmonte os apoios de cabeça da combinação banco/cama.
  - ▶ Insira os apoios de cabeça, rodados em 180°, nos suportes **1** do lado de trás da combinação banco/cama.
  - ▶ Coloque os encostos dos bancos na horizontal.
- i** Se for possível mover os encostos dos bancos demasiado para baixo, o sistema eletrónico da combinação banco/cama está avariado. Nesse caso, tem de reajustar a combinação banco/cama (→ página 29).
- ▶ Rebata a parte curta da extensão da cama **2** (→ página 32).
  - ▶ **Desmontar:** levante a parte curta da extensão da cama **2** (→ página 32).
  - ▶ Coloque o encosto do banco na vertical.
  - ▶ Introduza os apoios de cabeça da combinação banco/cama.

- ❗ Se introduzir outros apoios de cabeça que não os pertencentes à combinação banco/cama, poderá deixar de ser possível retirá-los.

### Ajustar a combinação banco/cama

#### ⚠️ ADVERTÊNCIA Perigo de entalamento ao ajustar os bancos

Ao ajustar o banco, pode entalar-se a si ou a um ocupante do veículo, p.ex., na calha guia do banco.

- ▶ Ao ajustar um banco, certifique-se de que nenhuma parte do corpo se encontra na zona de movimento do banco.

Se for possível mover os encostos dos bancos para uma posição inferior à horizontal, o sistema eletrónico da combinação banco/cama está avariado. Pode repor e reajustar o sistema eletrónico com o auxílio da tecla de reposição.

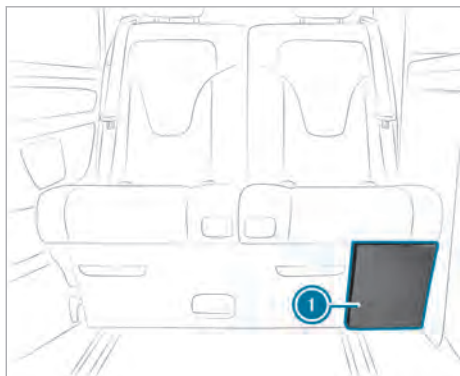

A tecla de reposição encontra-se por baixo da combinação banco/cama, do lado do banco do condutor, na área da possibilidade do aumento do espaço de carga ❶.

- ▶ Coloque ambos os encostos dos bancos numa posição quase vertical.
- ▶ Abra a possibilidade do aumento do espaço de carga ❶ (→ página 62).

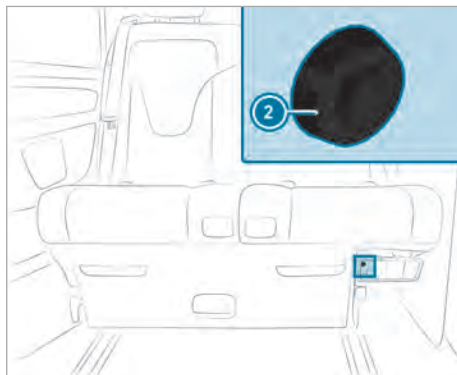

- ▶ Prima a tecla de reposição ❷ no lado esquerdo. Ambos os encostos dos bancos deslocam-se automaticamente para a frente e permanecem no batente mecânico.
- ▶ Desloque ambos os encostos dos bancos cerca de 20 cm para trás. A combinação banco/cama está ajustada.

### Desmontar e montar a combinação banco/cama

#### Desmontar

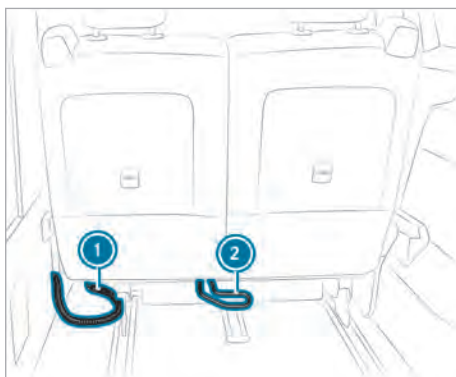

- ❶ Cabo de ligação
- ❷ Aro do manípulo

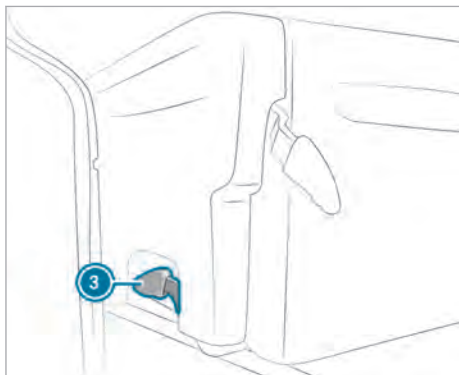

### 3 Alavanca

**i** A combinação banco/cama pesa aproximadamente 79 kg. Solicite a ajuda de, pelo menos, uma pessoa.

- ▶ Retire o compartimento de arrumação (→ página 61).
- ▶ Retire a tampa de proteção da possibilidade do aumento do espaço de carga (→ página 62).
- ▶ Desloque a combinação banco/cama para a frente, até que ainda seja possível tombá-la para a frente (→ página 27).
- ▶ Solte o fecho rotativo da ficha e retire a ficha do cabo de ligação **1**.  
A ligação elétrica da combinação banco/cama está separada.
- ▶ Vire o aro do manípulo **2** para cima. Ao bascular a combinação banco/cama, assegure-se de que ninguém fica entalado.  
A parte de trás da combinação banco/cama é levantada das calhas guia e bascula para a frente.
- ▶ Puxe a alavanca **3** de ambos os lados da combinação banco/cama para cima.  
A combinação banco/cama está destrancada.
- ▶ Levante a combinação banco/cama do veículo.

### Montar

**⚠ ADVERTÊNCIA** Perigo de acidente e de ferimentos devido a banco não engatado

Se um banco não estiver engatado, ele pode ser projetado durante a marcha.

- ▶ Certifique-se sempre de que todos os bancos estão engatados conforme descrito.

Mantenha a fixação do banco no piso do veículo livre de sujidade e de objetos. Deste modo, garante um engate seguro da combinação banco/cama.

- i** A combinação banco/cama pesa aproximadamente 79 kg. Solicite a ajuda de, pelo menos, uma pessoa.
- ▶ Retire o compartimento de arrumação (→ página 61).
- ▶ Retire a tampa de proteção da possibilidade do aumento do espaço de carga (→ página 62).
- ▶ Coloque a combinação banco/cama, inclinada para a frente, nas corrediças do banco e engate-a.
- i** Caso uma corrediça do banco se tenha deslocado durante a desmontagem, as corrediças do banco nas calhas guia deixam de estar em paralelo. Não é, então, possível colocar e engatar a combinação banco/cama. Primeiro, desloque as corrediças do banco para a posição correta (→ página 31).
- ▶ Incline a combinação banco/cama para trás e engate-a. Ao bascular a combinação banco/cama, assegure-se de que ninguém fica entalado.  
O aro do manípulo **2** rebate no sentido do piso do veículo. A combinação banco/cama está trancada.
- ▶ Ligue o cabo de ligação **1** e aperte o fecho rotativo da ficha.
- ▶ Desloque a combinação banco/cama para a posição pretendida e tranque-a (→ página 27).
- ▶ Monte o compartimento de arrumação (→ página 29).
- ▶ Monte a tampa de proteção da possibilidade do aumento do espaço de carga.



## Manípulo da corredeira do banco

### Informações sobre o manípulo da corredeira do banco

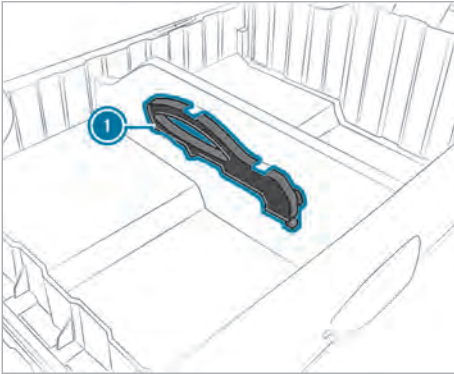

#### 1 Manípulo da corredeira do banco

Ao desmontar a combinação banco/cama, um banco traseiro corrido ou um banco individual, a corredeira do banco numa calha guia pode deslocar-se. Nesse caso, as corredeiras do banco deixam de estar nas calhas guia de forma paralela. Se as corredeiras do banco nas calhas guia não estiverem na mesma posição, já não pode montar o respetivo assento.

Com o manípulo 1, pode deslocar a corredeira do banco para a posição correta e, com a ponta do manípulo, pode abrir e fechar os fechos das ranhuras. O manípulo encontra-se no compartimento de arrumação da combinação banco/cama.

### Deslocar a corredeira do banco

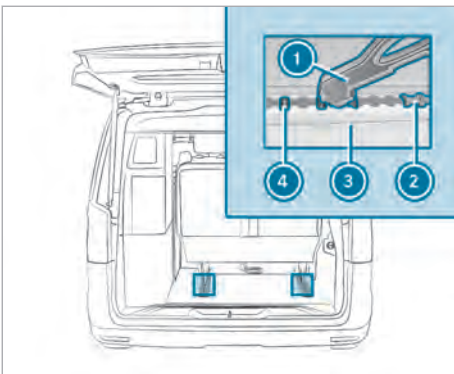

- ▶ Coloque a ponta do manípulo 1 no pino do meio dos três pinos 4.

- ▶ Vire o manípulo 1 para baixo, para a corredeira do banco.
- ▶ Empurre a corredeira do banco 2 com o manípulo 1 para a calha guia 3. A corredeira do banco 2 está desbloqueada.
- ▶ Desloque a corredeira do banco 2 para a posição correta e engate-a.
- ▶ Retire o manípulo 1 do pino do meio 4, puxando-o para cima.

### Eliminar problemas com a combinação banco/cama

#### Não é possível ajustar o encosto do banco e a adaptação do contorno dos estofos.

Causas possíveis:

- A combinação banco/cama não está operacional devido a uma subtensão.
- ▶ Ajuste individualmente os encostos dos bancos da combinação banco/cama.
- ▶ Carregue a bateria adicional (→ página 55).

#### Não é possível ajustar o encosto do banco e a adaptação do contorno dos estofos.

Causas possíveis:

- O fusível elétrico está avariado.
- ▶ Substitua o fusível elétrico.
- ▶ Mandar verificar a causa do defeito no fusível numa oficina qualificada.

#### Não é possível ajustar o encosto do banco e a adaptação do contorno dos estofos.

Causas possíveis:

- O cabo de ligação está desconectado.
- ▶ Verifique o cabo de ligação e o conector elétrico (→ página 29).

#### Não é possível ajustar o encosto do banco e a adaptação do contorno dos estofos.

Causas possíveis:

- Ao levantar o encosto do banco encontra-se um objeto pesado (p.ex., uma mala) no encosto do banco.
- ▶ Remova o objeto pesado.

Não é possível ajustar o encosto do banco e a adaptação do contorno dos estofos.

Causas possíveis:

- O interruptor de ajuste do encosto do banco foi premido mais de 25 vezes num espaço de 50 segundos.

▶ Espere e tente novamente após um minuto.

Não é possível ajustar o encosto do banco e a adaptação do contorno dos estofos.

Causas possíveis:

- O interruptor de ajuste do encosto do banco foi premido durante mais de 30 segundos.

▶ Espere e tente novamente após um minuto.

É possível ajustar os encostos dos bancos excessivamente para baixo.

Causas possíveis:

- O sistema eletrónico está avariado.

▶ Ajuste a combinação banco/cama (→ página 29).

## Extensão da cama

### Ajustar a posição reclinada

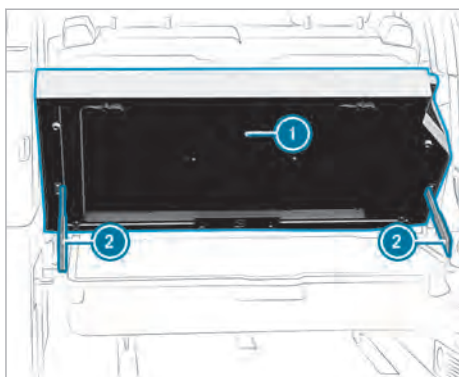

- ▶ **Posição reclinada elevada:** desloque a extensão da cama ① para a posição desejada, até a calha de engate ② engatar.
- ▶ **Posição horizontal:** desloque a extensão da cama ① para a posição mais alta e de volta para a posição horizontal.

### Levantar e rebater a extensão da cama

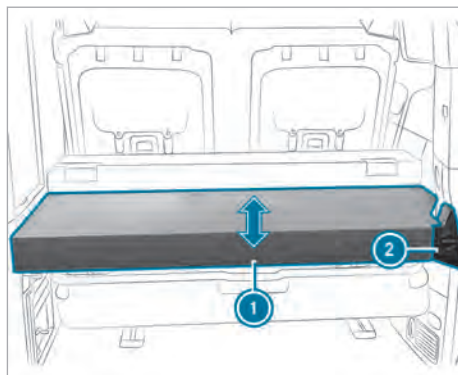

#### Levantar

- ▶ Esvazie a bolsa de transporte.
- ▶ Levante a parte curta da extensão da cama ①.
- ▶ Rode o botão rotativo ② no sentido dos ponteiros do relógio e levante a extensão da cama pelo aro do encosto da combinação banco/cama.
- ▶ Fixe a extensão da cama com a cinta de retenção colocada no aro ao apoio de cabeça do lado direito.

#### Rebater

- ▶ Solte a cinta de retenção do apoio de cabeça do lado direito.
- ▶ Rebata a extensão da cama e rode o botão rotativo ② no sentido contrário ao dos ponteiros do relógio.
- ▶ Rebata a parte curta da extensão da cama ①.

### Desmontar e montar a extensão da cama

**⚠ ADVERTÊNCIA** Perigo de ferimentos devido à queda ou ao deslizamento da extensão da cama

A extensão da cama é muito pesada e pode deslizar das mãos durante a montagem ou desmontagem. A extensão da cama pode cair sobre os pés ou entalar partes do corpo, p.ex., as mãos.

- ▶ Efetue a montagem e desmontagem da extensão da cama, pelo menos, com mais uma pessoa.

- ▶ Use luvas antiderrapantes para efetuar a montagem e desmontagem.

**!** **NOTA** Danos na extensão da cama ao montar e desmontar

A extensão da cama é muito pesada e pode cair e ficar danificada durante a montagem ou desmontagem.

- ▶ Efetue a montagem e desmontagem da extensão da cama, pelo menos, com mais uma pessoa.
- ▶ Use luvas antiderrapantes para efetuar a montagem e desmontagem.

## Desmontar

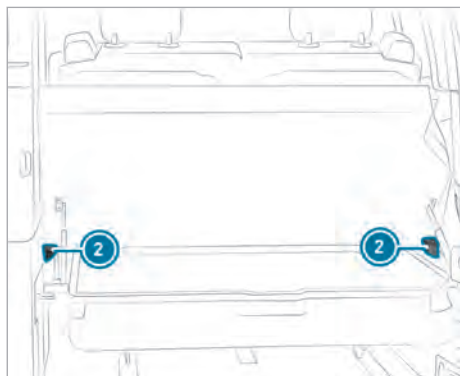
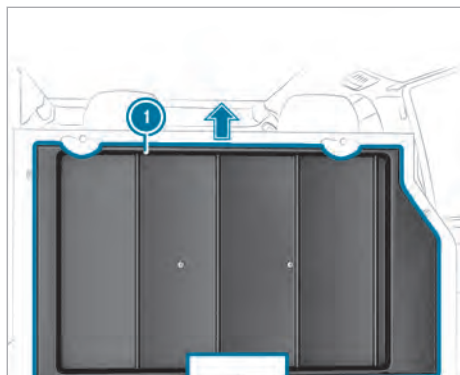

- ▶ Retire as cadeiras e a mesa de campismo (→ página 62).
- ▶ Levante a extensão da cama ① e eleve-a verticalmente dos alojamentos ② na parede do veículo.

## Montar

- ▶ Coloque a extensão da cama ① nos alojamentos ② na parede do veículo e baixe-a cuidadosamente.

## Dividir a extensão da cama

Para obter uma superfície de repouso uniforme e plana, é possível retirar individualmente a parte curta da extensão da cama.

- ▶ Abra o fecho de correr e retire a parte curta da extensão da cama.

## Indicações relativas ao banco traseiro adicional

**!** **NOTA** Danos provocados pelo roçar do apoio de braços no armário de cozinha

Se for montado um banco traseiro adicional no sentido da marcha, o apoio de braços pode roçar no armário de cozinha e os resguardos no armário de cozinha ficam danificados.

- ▶ Antes da montagem do banco traseiro no sentido da marcha, mande desmontar o apoio de braços numa oficina qualificada.

Para a montagem do banco traseiro em posição frente a frente, o apoio de braços pode permanecer montado (consulte o Manual do Condutor do veículo).

Ao montar o banco traseiro adicional, assegure o posicionamento do banco na área de proteção ideal (→ página 27).

## Mesa deslizante

### Abrir a mesa deslizante

**!** **NOTA** Danos devido à abertura excessiva do tampo da mesa

A abertura excessiva do tampo da mesa pode danificar a cobertura de plástico do armário de cozinha.

- ▶ Não abra o tampo da mesa deslizante mais do que 5° acima da horizontal.

Entre o banco corrido e o armário inferior da cozinha encontra-se uma mesa deslizante rebatível.

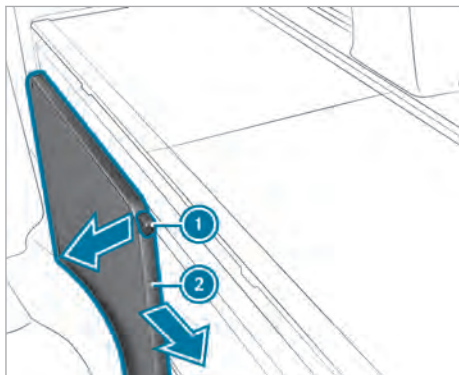

- ▶ Puxe a alavanca de desbloqueio ① e puxe a mesa deslizante ② para a frente.

- ① Pode colocar a mesa em qualquer posição. Um batente mecânico limita o curso de deslocamento para a frente.

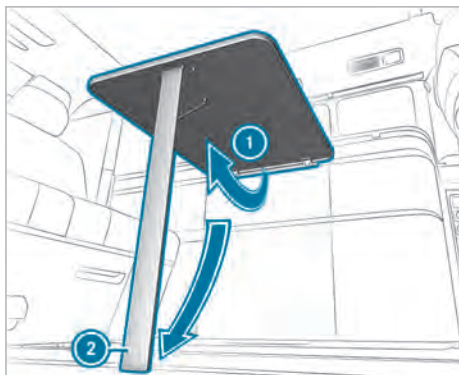

- ▶ Eleve o tampo da mesa ①.
- ▶ Rebata a perna da mesa ②, até ela engatar.
- ▶ Baixe o tampo da mesa ①.
- ▶ Certifique-se de que a perna da mesa ② está na vertical.

### Recolher a mesa deslizante

- ▲ **ADVERTÊNCIA** Perigo de ferimentos devido à projeção da mesa deslizante

A mesa deslizante aberta pode ser projetada.

- ▶ Antes do início da viagem, coloque a mesa deslizante na posição de marcha.

- ▶ Certifique-se de que a mesa deslizante fica fixa.

- ! **NOTA** Danos devido à abertura excessiva do tampo da mesa

A abertura excessiva do tampo da mesa pode danificar a cobertura de plástico do armário de cozinha.

- ▶ Não abra o tampo da mesa deslizante mais do que 5° acima da horizontal.

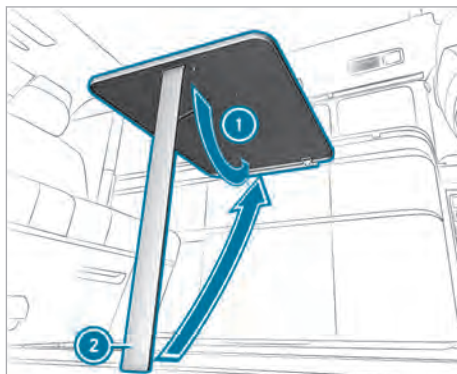

- ▶ Eleve o tampo da mesa ①.
- ▶ Recolha a perna da mesa ②.
- ▶ Feche cuidadosamente o tampo da mesa ①.
- ▶ Empurre a mesa deslizante para trás, até ela engatar.

### Camã do teto

#### Indicações relativas à camã do teto

- ▲ **ADVERTÊNCIA** Perigos de ferimento e de vida devido à utilização do beliche sem rede de segurança

Sem rede de segurança montada, um ocupante do veículo pode não ser retido.

Monte sempre a rede de segurança, antes da utilização do beliche por um ocupante do veículo.

Quando utilizar a camã do teto com rede de segurança durante a marcha, respeite as normas e leis específicas do país.

- ① A camã do teto pode ser submetida a uma carga máxima de 200 kg.

**!** **NOTA** Danificação das superfícies dos assentos e apoios de braços devido a pisadelas

Os apoios de braços podem quebrar e os sensores nas superfícies dos assentos dos bancos dianteiros podem ficar danificados.

- ▶ Ao entrar ou sair da cama do teto, não utilize os apoios de braços e a superfície do assento no centro dos bancos dianteiros como área de apoio.
- ▶ Apoie-se apenas na borda firme das superfícies dos assentos.

**!** **NOTA** Danificação do fole devido a encosto

Ao encostar-se, o fole e a impregnação podem ficar danificados.

Desse modo, em caso de chuva intensa, pode entrar humidade no veículo.

- ▶ Não se encoste ao fole do teto expansível nem coloque objetos no mesmo.

A cama do teto tem lugar para duas pessoas. Pode subir à cama do teto através do banco dianteiro engatado. Para tal, coloque os pés apenas no lado largo e firme da superfície do assento e apoie-se na estrutura da cama.

Quando se encontrarem pessoas na cama do teto, estique a rede de segurança (→ página 35).

### Levantar a cama do teto

**!** **ADVERTÊNCIA** Perigo de ferimentos devido a uma estrutura da cama levantada e mal bloqueada

Se não engatar a estrutura da cama levantada conforme descrito, ela pode fechar-se, atingir alguém e entalar partes do corpo.

- ▶ Certifique-se sempre de que a estrutura da cama levantada está engatada nas cintas de retenção conforme descrito.

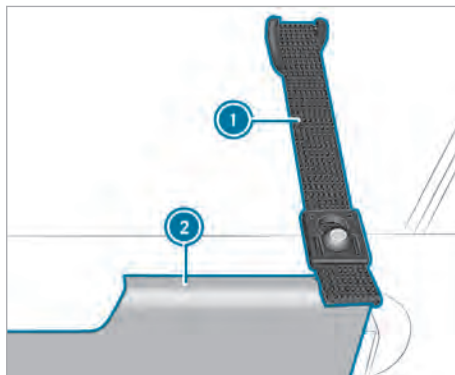

Cinta de retenção da estrutura da cama (exemplo: lado esquerdo do veículo)

Ao virar a cama do teto para cima com o teto expansível aberto, obtém mais liberdade de movimentos da cabeça na área habitável.

- ⓘ Ao levantar, a rede de segurança pode ficar fixa (→ página 35).
- ▶ Levante a estrutura da cama ② à frente e fixe-a com as cintas de retenção ① ao teto expansível, dos lados esquerdo e direito.
- ▶ **Alinhar o colchão:** alinhe o colchão ao centro da estrutura da cama.

### Montar a rede de segurança

A rede de segurança protege contra a queda da cama do teto.

- ⓘ Não se apoie com todo o peso do corpo na rede de segurança, pois esta pode ceder.

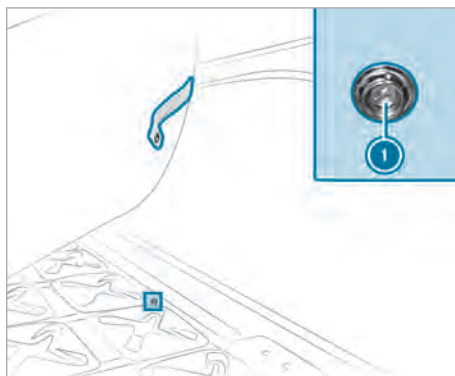

▶ Levante o colchão e fixe a rede de segurança nos botões de pressão ① previstos para o efeito da estrutura da cama.

① Estão fixos à estrutura da cama, respetivamente, dois botões de pressão na parte lateral e quatro botões de pressão à frente.

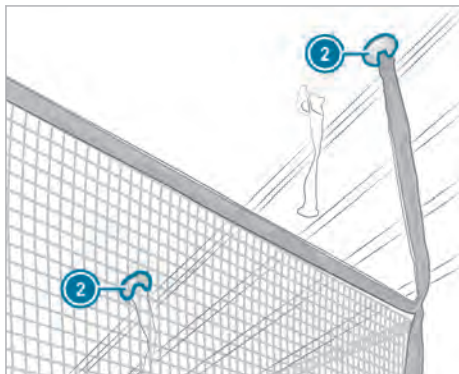

▶ Empurre os clips de fixação ② para dentro dos alojamentos previstos para o efeito e engate-os.

① Ao fechar o teto expansível, a rede de segurança pode ficar fixa.  
Para subir ou descer da cama do teto, necessita apenas de desengatar os clips de fixação dianteiros.

## Iluminação interior

### Visão geral da iluminação interior

Para além das luzes do veículo, as seguintes luzes também pertencem ao sistema de iluminação interior:

- Luzes de leitura reguláveis no teto expansível (podem ser ativadas manualmente)
- Iluminação ambiente do armário inferior da cozinha (pode ser ativada manualmente)
- Lâmpadas reguláveis na estrutura do tejadilho entre a coluna B e C (podem ser ativadas automática e manualmente)
- Luzes de leitura por cima da combinação banco/cama (podem ser ativadas manualmente)
- Luzes de leitura junto da caixa de arrumação no tejadilho (podem ser ativadas manualmente)

À noite, desligue a iluminação interior de funcionamento automático, para não incomodar os ocupantes sempre que abre uma porta. Respeite as informações relativas à iluminação interior de funcionamento automático (consulte o Manual do Condutor do veículo).

- ⓘ Pode, a qualquer momento, ligar e desligar manualmente as luzes na estrutura do tejadilho e por cima da combinação banco/cama.

### Ligar e desligar a luz do interior por cima da combinação banco/cama

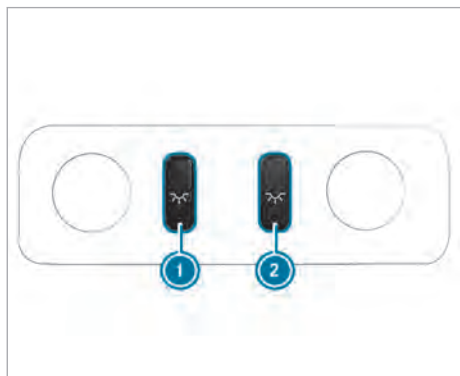

Por cima da combinação banco/cama encontra-se uma luz do interior no revestimento do teto. As luzes de leitura integradas, dos lados direito e esquerdo, são ligadas manualmente.

- ▶ **Ligar ou desligar a luz de leitura:** prima a respetiva tecla ① ou ②.

### Luzes na estrutura do tejadilho

#### ▶ Ligar e desligar as luzes na estrutura do tejadilho

Sistema multimédia:

- ↳ Mercedes-Benz Advanced Control Unit
- ▶▶ Luz ▶▶ Luz principal

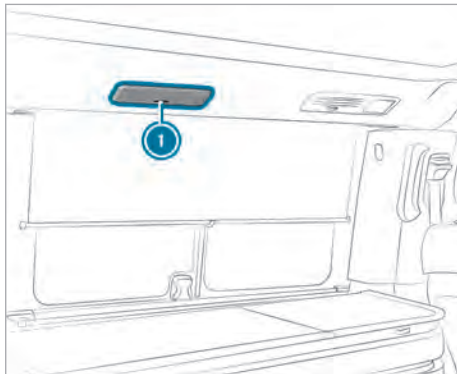

As luzes LED encontram-se de ambos os lados do veículo, entre os pilares B e C, na estrutura do tejadilho. Ambas as luzes LED podem ser ativadas automática e manualmente. Além disso, as luzes LED podem ser reguladas progressivamente.

- ▶ **Ligar e desligar com o MBAC:** seleccione
- ▶ **Ligar as luzes LED:** prima a tecla ① na luz LED.
- ▶ **Regular as luzes LED:** prima uma segunda vez a tecla ① na luz LED e mantenha-a premida até estar ajustada a intensidade luminosa pretendida.
- ▶ **Desligar as luzes LED:** prima uma terceira vez a tecla ① na luz LED.

- ⓘ Se desligar a luz LED através da tecla ① ou no sistema multimédia , ambas as luzes LED são desligadas.

#### ▶ Ajustar as luzes na estrutura do tejadilho

Sistema multimédia:

- ↳ Mercedes-Benz Advanced Control Unit
- ▶▶ Luz ▶▶ Luz principal

- ▶ **Regular a luminosidade:** seleccione
- ▶ Regule a luminosidade.
- ▶ **Ajustar a temperatura da cor:** seleccione

- ▶ Ajuste a temperatura da cor.

## Iluminação ambiente

### Ligar e desligar a iluminação ambiente

Sistema multimédia:

- ↳ Mercedes-Benz Advanced Control Unit
- ▶▶ Luz ▶▶ Luz ambiente

A iluminação ambiente do armário inferior da cozinha encontra-se no lado inferior do armário inferior da cozinha.



- ▶ **Ativar ou desativar a iluminação ambiente:** selecione .

Da iluminação ambiente do veículo fazem parte a iluminação dos puxadores das portas dianteiras e a iluminação dos frisos decorativos do cockpit (consulte o Manual do Condutor do veículo).

### Regular a iluminação ambiente

Sistema multimédia:

- ↳ Mercedes-Benz Advanced Control Unit
- ▶▶ Luz ▶▶ Luz ambiente

- ▶ **Regular a luminosidade:** selecione .
- ▶ Regule a luminosidade.
- ▶ **Ajustar a temperatura da cor:** selecione .
- ▶ Ajuste a temperatura da cor.

## Luzes de leitura no teto expansível

### Ligar e desligar as luzes de leitura no teto expansível

**!** **INDICAÇÃO** Danos devido às luzes de leitura que sobressaem para o compartimento do tejadilho

Ao fechar, o teto expansível pode danificar as luzes de leitura ou o fole.

- ▶ Antes de fechar o teto expansível, certifique-se de que as luzes de leitura não sobressaem para o compartimento do tejadilho.

**!** **NOTA** Danos materiais causados por sobreaquecimento das luzes de leitura

Luzes de leitura ligadas podem sobreaquecer com o teto expansível fechado.

Os componentes circundantes podem ficar danificados devido ao calor.

- ▶ Desligue as luzes de leitura e deixe-as arrefecer antes de fechar o teto expansível.

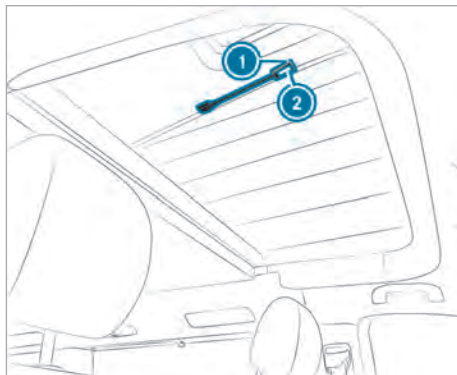

No teto expansível encontram-se duas luzes de leitura ① com pescoço de cisne flexível.

- ▶ **Ligar a luz de leitura:** prima a tecla ②.
- ▶ **Regular a luz de leitura:** prima novamente a tecla ② na luz de leitura e mantenha-a pressionada.
- ▶ **Desligar a luz de leitura:** prima a tecla ② uma terceira vez.

Ligar e desligar as luzes do interior junto à caixa de arrumação no tejadilho

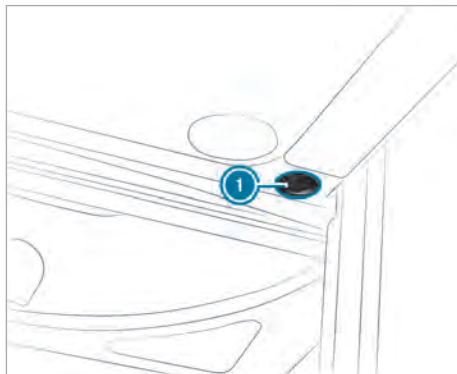

As luzes do interior encontram-se de ambos os lados, junto à caixa de arrumação no tejadilho, e são ligadas e desligadas individualmente.

- ① As luzes do interior são alimentadas através da bateria adicional.



- ▶ **Ligar:** prima o interruptor basculante ① na posição **1**.
- ▶ **Desligar:** prima o interruptor basculante ① na posição **0**.

## Cenários de iluminação

### Informações sobre cenários de iluminação

Os cenários de iluminação ajustam a luz principal e a luz ambiente em diferentes cenários.



Cenários de iluminação

- ① Dinâmica: luz principal
- ② Balance: luz principal e luz ambiente
- ③ Conforto: luz ambiente

### Ajustar os cenários de iluminação

Sistema multimédia:

↳ Mercedes-Benz Advanced Control Unit

▶ Luz ▶ Cenários das luzes

- ▶ **Ajustar a dinâmica:** seleccione **Cenário das luzes: Dinâmico**.
- ▶ **Ajustar o balance:** seleccione **Cenário das luzes: Balance**.
- ▶ **Ajustar o conforto:** seleccione **Cenário das luzes: Conforto**.
- ▶ **Desligar os cenários de iluminação:** seleccione **Desativado**.

- ⓘ Ao desligar os cenários de iluminação, as luzes permanecem ligadas. Pode desligar as luzes com **Todas as luzes**.

## Substituir elementos luminosos

### Luzes na estrutura do tejadilho

Mande substituir os díodos de luz numa oficina qualificada. Caso contrário, poderá danificar as luzes em causa.

### Lâmpadas da iluminação ambiente

Mande substituir os díodos de luz da iluminação ambiente numa oficina qualificada. Caso contrário, pode danificar as luzes em causa e o revestimento interior na zona dos pés.

## Aquecimento independente (aquecimento adicional a ar quente)

### Indicações relativas ao aquecimento independente

#### **⚠ PERIGO** Perigo de vida por causa de gases de escape tóxicos

Se o tubo de escape final estiver bloqueado ou não for possível assegurar uma ventilação suficiente, podem entrar gases de escape tóxicos no veículo, em especial monóxido de carbono. Isso acontece, p.ex., em espaços fechados ou quando o veículo fica atolado na neve.

- ▶ Em espaços fechados sem sistema de extração, desligue o aquecimento independente, p.ex., na garagem.
- ▶ Se o motor ou o aquecimento adicional estiverem em funcionamento, manter o tubo de escape final e a área em volta do veículo sem neve.
- ▶ Para assegurar a entrada de ar fresco suficiente, abra uma porta ou uma escotilha do teto do lado do veículo oposto ao de onde sopra o vento.

#### **⚠ PERIGO** Perigo de vida devido ao estacionamento do veículo em locais inapropriados com a temporização do aquecimento independente pré-selecionada

Se não estiver assegurada uma ventilação suficiente, podem acumular-se gases de escape tóxicos.

Se existem substâncias facilmente inflamáveis ou materiais inflamáveis nas proximidades, existe perigo de incêndio e de explosão!

- ▶ Se estacionar o veículo nestas ou em condições semelhantes, desative sempre as temporizações pré-selecionadas.

#### **⚠ PERIGO** Perigo de vida com aquecimento independente ligado devido a gases de escape no avançado

Se ligar o aquecimento independente com o avançado montado, os gases de escape podem entrar no mesmo.

- ▶ Desligue sempre o aquecimento independente quando se encontrarem pessoas no avançado.

#### **⚠ ADVERTÊNCIA** Perigo de incêndio devido a componentes quentes do aquecimento independente e aos gases de escape

Materiais inflamáveis, como, p.ex., folhagem, erva ou ramos, podem incendiar-se.

- ▶ Com o aquecimento independente ligado, certifique-se de que
  - os componentes quentes do veículo não entram em contacto com materiais inflamáveis.
  - os gases de escape podem sair livremente do tubo de escape final do aquecimento independente.
  - os gases de escape não entram em contacto com materiais inflamáveis.

#### **⚠ ADVERTÊNCIA** Perigo de queimaduras devido a distância demasiado reduzida da abertura de ventilação do aquecimento independente

Durante o funcionamento do aquecimento independente, pode sair ar muito quente pela abertura de ventilação na parte traseira da estrutura do banco do condutor.

Desse modo, podem ocorrer queimaduras na proximidade da abertura de ventilação.

- ▶ Certifique-se sempre de que todos os ocupantes do veículo mantêm uma distância suficiente em relação à abertura de ventilação.

#### **! NOTA** Descarga da bateria devido ao funcionamento do aquecimento/ventilação independentes

O funcionamento do aquecimento/ventilação independentes descarrega a bateria do veículo.

- ▶ Depois de ligar duas vezes o aquecimento ou a ventilação, faça uma viagem mais longa.

#### **! NOTA** Danos no aquecimento adicional

Quando o aquecimento adicional está muito tempo sem ser utilizado, pode ficar danificado.

- ▶ Ligue o aquecimento adicional pelo menos uma vez por mês, durante cerca de dez minutos.

**!** **NOTA** Danos do aquecimento adicional devido a sobreaquecimento

Se o fluxo de ar quente estiver bloqueado, o aquecimento adicional pode sobreaquecer e desligar-se.

▶ Não bloqueie o fluxo de ar quente.

**i** A abertura de admissão encontra-se por baixo do banco do condutor. A abertura de ventilação encontra-se na parte traseira da estrutura do banco do condutor. Mantenha estas duas aberturas sempre desobstruídas.

**i** Não existem quaisquer restrições ao modo de aquecimento até uma altitude de 2000 m e durante permanências curtas em altitudes superiores a 2000 m. São consideradas permanências curtas, p.ex., paragens em áreas de descanso ou trajetos de montanha.

O aquecimento independente funciona de forma independente do motor e regula automaticamente a temperatura ajustada.

Pode operar o aquecimento independente através do MBAC.

Para que o aquecimento independente funcione, têm de estar cumpridas as seguintes condições:

- O depósito de combustível deve estar abastecido, no mínimo, até ao nível de reserva.
- A tensão da bateria adicional deve ser superior a 10,5 V.

## Ligar e desligar o aquecimento independente

Sistema multimédia:

↳ Mercedes-Benz Advanced Control Unit  
 ▶ Habitar ▶ Aquecimento

▶ **Ligar o aquecimento independente:** seleccione **Aquecimento**.

Surge  no painel de símbolos.

A indicação do estado na área de funções está azul.

O aquecimento independente está ligado.

**i** Depois de ligado, o aquecimento independente necessita de três minutos para arrancar.

▶ **Desligar o aquecimento independente:** seleccione **Aquecimento**.

 apaga-se no painel de símbolos.



A indicação do estado na área de funções não está tingida a azul.

O aquecimento independente está desligado.

## Ajustar a temperatura do habitáculo

Sistema multimédia:

↳ Mercedes-Benz Advanced Control Unit  
 ▶ Habitar ▶ Aquecimento

▶ Com  e , ajuste a temperatura pretendida.



## Ajustar o temporizador

Sistema multimédia:

↳ Mercedes-Benz Advanced Control Unit  
 ▶ Habitar ▶ Aquecimento ▶ Ctrl. tempo

**i** Se o temporizador estiver ativado, a indicação do estado da área de funções está azul.

Pode gravar até quatro temporizadores. As horas de ativação ativadas aplicam-se aos dias marcados.

▶ Com  e , ajuste a temperatura pretendida.

▶ Seleccione .  
 O menu de ajustes abre-se.

▶ Ajuste o período de tempo pretendido.

▶ Confirme com .

▶ Seleccione os dias pretendidos.  
 surge no painel de símbolos.

O aquecimento independente liga-se à hora ajustada.

▶ **Alterar um registo:** seleccione  ao lado do registo.

▶ **Eliminar um registo:** seleccione  ao lado do registo.

## Ajustar a redução noturna



Sistema multimédia:

↳ Mercedes-Benz Advanced Control Unit  
 ▶ Habitar ▶ Aquecimento  
 ▶ Redução temperat. noite

**i** Se a redução noturna estiver ativa, a indicação do estado da área de funções está azul.

▶ Seleccione .  
 O menu de ajustes abre-se.

▶ Seleccione a temperatura pretendida e o período de tempo pretendido.

▶ Confirme com .  
 Surge  no painel de símbolos.

A redução noturna é ativada à hora ajustada.

## Lava-loiça

### Utilizar a torneira do lava-loiça

**!** **NOTA** Danos na bomba de água causados pelo funcionamento a seco

A bomba de água não pode ser utilizada vazia.

Se a bomba de água no reservatório da água de consumo não estiver suficientemente cheia, ela pode ficar danificada.

► Verifique o nível de enchimento no reservatório da água de consumo.



1 Fechar

2 Abrir

O lava-loiça encontra-se ao lado do fogão a gás no armário de cozinha.

Para utilizar a torneira, têm de estar cumpridas as seguintes condições:

- O reservatório da água de consumo tem de estar suficientemente cheio (→ página 47).
- O reservatório de águas residuais tem de poder recolher ainda a água residual (→ página 48).

► Abra a torneira **2**.

A bomba de água liga-se automaticamente.

**i** Pode virar a torneira para cima e para baixo.

**i** Se o nível de enchimento do reservatório da água de consumo for inferior a 25%, a torneira desliga-se após 60 segundos e, em seguida, pode ser novamente aberta.

### Limpar o esgoto

Se o esgoto do lava-loiça estiver obstruído e a água escoar com dificuldade ou não escoar de todo, é necessário limpar o esgoto.

► Retire a gaveta por baixo do lava-loiça até ao batente.

► Esvazie a gaveta.

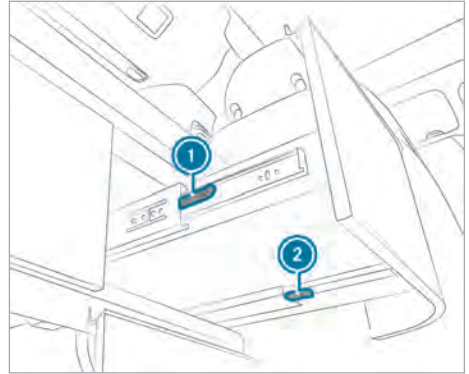

► Puxe as alavancas de desbloqueio **1** e **2** em ambas as calhas de abrir.

A gaveta está solta das calhas de abrir.

► Puxe a gaveta para a frente, para fora do armário.

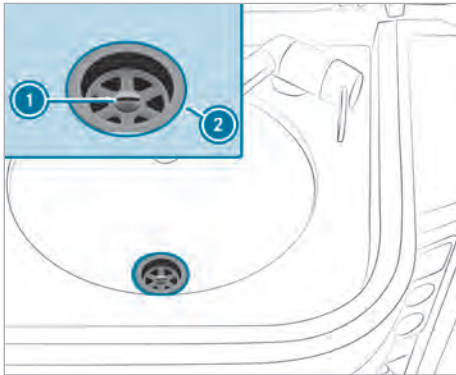

① Parafuso

② Filtro de escoamento com anel de vedação

③ Tampão anticheiros com anel de vedação

- ▶ Coloque uma cuba coletora para águas residuais, p.ex., uma bacia, por baixo do tampão anticheiros ③ do lava-loiça.
- ▶ Segure o tampão anticheiros ③ e solte o parafuso ①.
- ▶ Retire o filtro de escoamento ② com o anel de vedação e o parafuso ①.
- ▶ Retire o anel de vedação do tampão anticheiros ③.
- ▶ Limpe o tampão anticheiros ③. Nessa ocasião, assegure-se de que o tampão anticheiros está firmemente ligado ao tubo de escoamento.
- ▶ Monte o esgoto pela ordem inversa. Na montagem, preste atenção ao correto assentamento dos anéis de vedação e aperte o parafuso ① à mão.

- ▶ Empurre a gaveta para as calhas de abrir.
- ▶ Feche a gaveta.
- ▶ A gaveta engata nas calhas de abrir.

## Fogão a gás

### Indicações relativas ao fogão a gás

**⚠ PERIGO** Perigo de vida devido a ventilação insuficiente durante a utilização do fogão a gás

O consumo de oxigénio pode originar perda de consciência.

- ▶ Assegure uma ventilação suficiente durante a utilização do fogão a gás.
- ▶ Nunca utilize as chamas do fogão para fins de aquecimento.

**⚠ ADVERTÊNCIA** Perigo de incêndio e de ferimentos devido ao manuseamento incorreto do fogão a gás

A chama aberta causa perigo de incêndio e de ferimentos!

- ▶ Nunca deixe o fogão a gás ligado sem vigilância.
- ▶ Respeite sempre as seguintes instruções e indicações de segurança relativas à utilização do fogão a gás.

**🔥 Indicação relativa à proteção do meio ambiente** Utilizar o fogão a gás apenas com uma utilização ideal de energia

- ▶ Escolha painéis com um diâmetro entre 16 cm e 20 cm.
- ▶ Não utilize painéis com fundo abaulado.
- ▶ Coloque as painéis ao centro, sobre as chamas.
- ▶ Selecione a dimensão adequada das chamas – a chama não pode subir pelos lados da panela ou da frigideira.

**ⓘ INDICAÇÃO** Danificação da cobertura do armário de cozinha

A utilização pouco cuidadosa pode danificar a cobertura do armário de cozinha.

- ▶ Não coloque objetos quentes sobre a cobertura do armário de cozinha.

- ▶ Feche a cobertura do armário de cozinha antes de iniciar viagem.
- ▶ Antes da utilização do fogão a gás, abra sempre ambas as coberturas do armário de cozinha.

- Durante a utilização do fogão a gás, mantenha materiais inflamáveis, nomeadamente gordura ou óleo, afastados da chama do fogão. O mesmo se aplica aos plásticos, que não só inflamam, como também podem derreter.
- Não aqueça em demasia a gordura ou o óleo.
- Não deixe que as pegas de panelas ou frigideiras sobressaiam da borda do fogão, para que nada possa ser projetado a partir do fogão a gás.
- Selecione o diâmetro das panelas e das frigideiras, de modo a que a chama do fogão não suba pelos lados.
- Utilize apenas panelas e frigideiras com um diâmetro máximo de 20 cm. Caso contrário, as coberturas envolventes e as válvulas de regulação podem ficar danificadas devido ao calor.
- Não deixe o fogão a gás a funcionar sem vigilância, sobretudo se houver crianças no interior do veículo.
- Para manusear panelas ou frigideiras, não utilize panos húmidos, uma vez que estes podem ficar muito quentes.

### Abrir e fechar a válvula de corte de gás

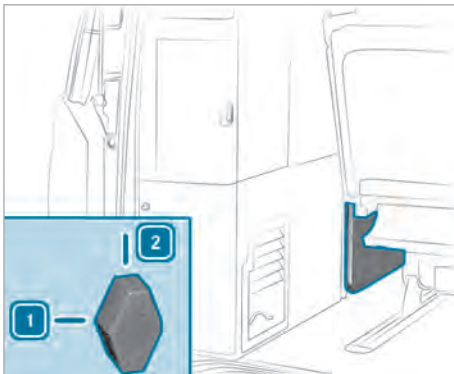

- 1 Aberta
- 2 Fechada

A válvula de corte de gás encontra-se por baixo da caixa frigorífica.

- ▶ **Abrir:** coloque a válvula de corte de gás na horizontal, na posição **1**. A válvula de corte de gás está aberta e o fogão a gás é abastecido com gás.
- ▶ **Fechar:** coloque a válvula de corte de gás na vertical, na posição **2**.

### Utilizar o fogão a gás

#### Ligar o fogão a gás

O fogão a gás encontra-se ao lado do lava-loiça no armário de cozinha.

Antes de ligar o fogão a gás, realize os seguintes preparativos:

- Ligue a garrafa de gás ao sistema de gás.
- Abra a válvula de corte principal na garrafa de gás.
- Abra a janela de correr na cozinha.
- Abra o teto expansível para a ventilação forçada.

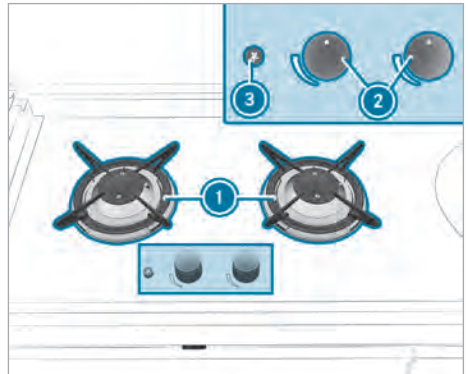

Fogão a gás

- 1 Fogão a gás
- 2 Botões de regulação
- 3 Isqueiro elétrico

- ▶ Levante as coberturas do lava-loiça e do fogão a gás.
- ▶ Mantenha premido o botão de regulação **2** do fogão a gás pretendido **1** e rode-o para a esquerda (chama grande).
- ▶ Prima brevemente o isqueiro elétrico **3**. O gás libertado é inflamado.

- ▶ Se a chama do fogão arder, mantenha o botão de regulação ② premido durante mais cerca de 15 segundos. O fusível de ignição é curto-circuitado.

ⓘ Se a chama do fogão não arder de imediato, continue a rodar o botão de regulação para a direita (chama pequena) e repita o processo de acendimento.

### Desligar o fogão a gás

- ▶ Rode o botão de regulação ② para a posição zero.
- ▶ Coloque a válvula de corte de gás do fogão a gás na vertical em 2. A válvula de corte de gás está fechada.
- ▶ Deixe arrefecer o fogão a gás.
- ▶ Se necessário, feche as coberturas do lava-loiça e do fogão a gás.
- ▶ Antes do início da viagem, feche a válvula de corte principal na garrafa de gás (→ página 44).

### Ajustar a dimensão da chama:

- ▶ Rode o botão de regulação ②.
  - Para a direita – chama pequena
  - Para a esquerda – chama grande
- ⓘ A chama não pode subir pelos lados da panela ou da frigideira.

## Caixa frigorífica

### Indicações relativas à caixa frigorífica

A caixa frigorífica contém o agente refrigerante R-134a. O agente refrigerante R-134a contém gás fluorado com efeito de estufa.

Trabalhos de manutenção como, p.ex., o enchimento de agente refrigerante ou a substituição de componentes, apenas podem ser realizados por uma oficina qualificada. Todas as normas válidas para o efeito e a norma SAE J639 têm de ser observadas.

Mande sempre efetuar todos os trabalhos na caixa frigorífica numa oficina qualificada.



**Indicação relativa à proteção do meio ambiente** Utilização ideal de energia da caixa frigorífica

- ▶ Pré-refrigere a caixa frigorífica, antes de armazenar os produtos a refrigerar. Os

produtos são, então, refrigerados de imediato.

- ▶ Não armazene alimentos quentes na caixa frigorífica. Deixe arrefecer os produtos quentes, antes de os armazenar na caixa frigorífica.
- ▶ Para evitar a formação de gelo, não abra a caixa frigorífica desnecessariamente. O gelo diminui a eficiência e reduz a capacidade de refrigeração da caixa frigorífica.
- ▶ Não encha a caixa frigorífica por completo. Caso contrário, a circulação do ar de refrigeração ficará afetada.

### Ligar e desligar a caixa frigorífica

Sistema multimédia:

- ↳ Mercedes-Benz Advanced Control Unit
- » Habitar » Caixa frigorífica

- ▶ **Ligar a caixa frigorífica:** seleccione .

Surge  no painel de símbolos.

A indicação do estado na área de funções está azul.

A caixa frigorífica está ligada.

- ▶ **Desligar a caixa frigorífica:** seleccione .

 apaga-se no painel de símbolos.

A indicação do estado na área de funções não está tingida a azul.

A caixa frigorífica está desligada.

- ⓘ Se tiver desligado a caixa frigorífica, o compressor só pode voltar a ser ligado após três minutos.



### Regular o nível de refrigeração

Sistema multimédia:

- ↳ Mercedes-Benz Advanced Control Unit
- » Habitar » Caixa frigorífica

- ▶ Ligue a caixa frigorífica (→ página 45).

O display apresenta o nível de refrigeração atualmente regulado.

- ▶ Regule o nível de refrigeração com  e .

Pode ajustar os seguintes níveis de refrigeração:

- 1 (aprox. 8 °C)
- 2 (aprox. 5 °C)
- 3 (aprox. 1 °C)

- 4 (aprox. -3 °C)
- 5 (aprox. -10 °C)
- 6 (aprox. -18 °C)

**i** A partir do nível de refrigeração 3 surge  no painel de símbolos e podem ser congelados objetos na caixa frigorífica.

A temperatura de refrigeração depende:

- da temperatura ambiente;
- do nível de enchimento da caixa frigorífica;
- da frequência da abertura.

Por essa razão, verifique regularmente a temperatura de refrigeração. As temperaturas de refrigeração aproximadas são medidas 10 cm acima do fundo da caixa frigorífica.

### Eliminar problemas com a caixa frigorífica

Algumas avarias são indicadas no display do sistema multimédia sob a forma de mensagens de aviso.

#### surge a vermelho no display do sistema multimédia.

Caixa frigorífica.

Causas possíveis:

- A temperatura da caixa frigorífica é superior a 20°C.

- ▶ Verifique se a tampa da caixa frigorífica está fechada.
- ▶ Desligue e volte a ligar a caixa frigorífica.
- ▶ Se a mensagem de aviso persistir, dirija-se a uma oficina qualificada.

#### surge a vermelho no display do sistema multimédia.

A temperatura da caixa frigorífica pode ser regulada para **1** ou **6**.

Causas possíveis:

- O sensor da temperatura da caixa frigorífica está avariado. Só é possível utilizar a caixa frigorífica no modo contínuo.
- ▶ Mandar verificar o sensor da temperatura numa oficina qualificada.

#### **A caixa frigorífica desliga-se automaticamente ou não é possível ligá-la.**

Causas possíveis:

- A caixa frigorífica desligou-se devido a subtenção.

▶ Carregue a bateria adicional (→ página 55).

#### **A caixa frigorífica desliga-se automaticamente ou não é possível ligá-la.**

Causas possíveis:

- O fusível elétrico está avariado.

▶ Substitua o fusível elétrico (→ página 56).

▶ Mandar verificar a causa do defeito no fusível numa oficina qualificada.



## Abastecimento de água

### Reservatório da água de consumo

#### Indicações relativas ao reservatório da água de consumo

**!** **NOTA** Danos na bomba de água causados pelo funcionamento a seco

A bomba de água não pode ser utilizada vazia. Se a bomba de água no reservatório da água de consumo não estiver suficientemente cheia, ela pode ficar danificada.

▶ Verifique o nível de enchimento no reservatório da água de consumo.

**!** **NOTA** Danos no abastecimento de água devido ao congelamento

A água presente no reservatório da água de consumo e de água cinzenta pode congelar no inverno e danificar os reservatórios.

▶ Se o abastecimento de água não for necessário no inverno, esvazie o reservatório da água de consumo e de água cinzenta.

A bomba de água no reservatório da água de consumo fornece água para a torneira do lava-loiça e para ligação ao chuveiro exterior na área traseira. A bomba de água é ativada automaticamente com a utilização do respetivo consumidor.

Se houver dúvidas acerca da limpeza da água de consumo, adicione, por precaução, um esterilizante à água de consumo. Poderá obter o esterilizante num estabelecimento especializado em campismo ou na farmácia.

#### Visualizar o nível de enchimento do reservatório da água de consumo

Sistema multimédia:

↳ Mercedes-Benz Advanced Control Unit

▶ Abastecimento ▶ Água potável

▶ Selecione **Água potável**.

O display mostra o nível de enchimento do reservatório da água de consumo. 100% identifica um reservatório da água de consumo cheio. Se for indicado 25%, tal significa que se encontram ainda cerca de 9 l de água de consumo no reservatório.

**(i)** No caso de um nível de enchimento do reservatório da água de consumo inferior a 25%, surge permanentemente  a vermelho no painel de símbolos do MBAC.

#### Encher o reservatório da água de consumo

**!** **NOTA** Perigo de danos devido ao sistema de abastecimento sob pressão

Se o reservatório da água de consumo for abastecido através de um sistemas de abastecimento sob pressão, o interior do veículo pode ficar inundado e danificado.

▶ Não utilize um sistema de abastecimento sob pressão para encher o reservatório da água de consumo.



O bocal de abastecimento do reservatório da água de consumo **(1)** encontra-se atrás da tampa de serviço na área traseira, do lado do condutor.

- ▶ Levante a tampa de serviço.
- ▶ Desbloqueie a tampa no bocal de abastecimento **(1)** com a chave.
- ▶ Rode a tampa para a esquerda e retire-a.
- ▶ Encha água de consumo.
- ▶ Coloque a tampa no bocal de abastecimento **(1)** e rode-a para a direita, até ao primeiro ressalto.
- ▶ Feche a tampa com a chave.
- ▶ Feche a tampa de serviço e pressione de ambos os lados, de modo a que ambas as patilhas de retenção engatem.

**(i)** Na condução em curvas e com o reservatório da água de consumo cheio, podem sair pequenas quantidades de água de consumo através da ventilação forçada ao lado da tampa.

#### Esvaziar o reservatório da água de consumo

Se não precisar do abastecimento de água durante vários dias, esvazie o reservatório da água de consumo.

- ▶ Para esvaziar completamente o reservatório da água de consumo, alinhe o veículo numa superfície plana.
- ▶ Abra a torneira do lava-loiça.

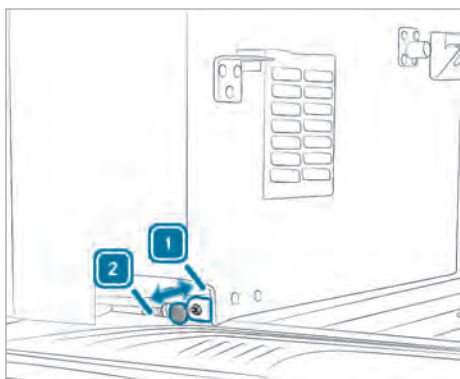

- ▶ Coloque a alavanca de bloqueio na posição [2], puxando-a para fora, e aguarde uma hora. O conteúdo do reservatório e a água de consumo das tubagens flexíveis dos consumidores escorrem sob o piso do veículo.
- ▶ Aguarde uma hora.
- ▶ Quando o sistema de água potável estiver vazio, coloque a alavanca de bloqueio na posição [1], pressionando-a para dentro.
- ▶ Feche a torneira do lava-loiça.
- ▶ Se o abastecimento de água não for utilizado durante várias semanas, desaperte a tampa da abertura de limpeza (→ página 67). A humidade residual no reservatório da água de consumo pode evaporar.

## Reservatório de água cinzenta

### Indicações relativas ao reservatório de água cinzenta

**⚠ ADVERTÊNCIA** Perigo de ferimentos causados por água cinzenta nociva para a saúde

No caso de ingestão ou contacto com a pele ou os olhos, a água cinzenta pode ser tóxica e nociva para a saúde.

- ▶ Durante o manuseamento de água cinzenta, use luvas de proteção contra químicos e microrganismos, bem como óculos de proteção.

- ▶ Recolha a água cinzenta para o reservatório previsto para o efeito e esvazie-o regularmente.
- ▶ Limpe regularmente o reservatório de água cinzenta e os recipientes adicionais de recolha com esterilizante, respeitando as instruções.
- ▶ Não utilize mais os recipientes adicionais de recolha para outros fins.

Poderá obter o esterilizante num estabelecimento especializado em campismo ou na farmácia.

**!** **NOTA** Danos no abastecimento de água devido ao congelamento

A água presente no reservatório da água de consumo e de água cinzenta pode congelar no inverno e danificar os reservatórios.

- ▶ Se o abastecimento de água não for necessário no inverno, esvazie o reservatório da água de consumo e de água cinzenta.

**🔥** **Indicação relativa à proteção do meio ambiente** Poluição ambiental devido ao extravasamento descontrolado do reservatório de água cinzenta

Se o reservatório de água cinzenta não for esvaziado atempadamente, ele pode extravasar descontroladamente e contaminar o solo.

- ▶ Esvazie atempadamente o reservatório de água cinzenta, para que a água cinzenta não escorra descontroladamente.
- ▶ Esvazie a água cinzenta, de forma ecológica, numa estação de descarga.

**🔥** **Indicação relativa à proteção do meio ambiente** Poluição ambiental devido a eliminação não ecológica

- ▶ Elimine a água cinzenta de forma ecológica.

Alguns parques de campismo na Alemanha disponibilizam equipamentos adequados para a eliminação direta da água cinzenta. Pode consultar os endereços nos documentos para autocaravanistas (editor: CIVD/Caravaning Industrie Verband Deutschland) e nos guias de campismo.

Se esses equipamentos não estiverem disponíveis, recolha a água cinzenta em recipientes adequados.

dos. Depois, encaminhe a água para o sistema de esgotos público.

Não encaminhe a água cinzenta para o sistema de recolha de águas pluviais.

### Visualizar o nível de enchimento do reservatório da água de cinzenta

Sistema multimédia:

- ↳ Mercedes-Benz Advanced Control Unit
- ↳ Abastecimento ↳ Água cinzenta
- ↳ Selecione **Água cinzenta**.

O display mostra o nível de enchimento do reservatório de água cinzenta. 100% identifica um reservatório da água cinzenta cheio. O reservatório da água cinzenta pode receber, no máximo, 40 l.

**i** Se o reservatório da água cinzenta estiver cheio, surge a vermelho no painel de símbolos do MBAC.

### Esvaziar o reservatório de água cinzenta

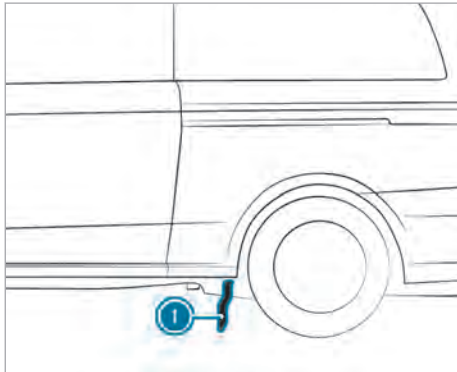

- ↳ Se, no local de estacionamento, existir um dispositivo de eliminação de águas residuais, encaminhe o tubo flexível na parte inferior do veículo **1** para o dispositivo de eliminação de águas residuais.
- ↳ Abra o armário por baixo do fogão a gás.

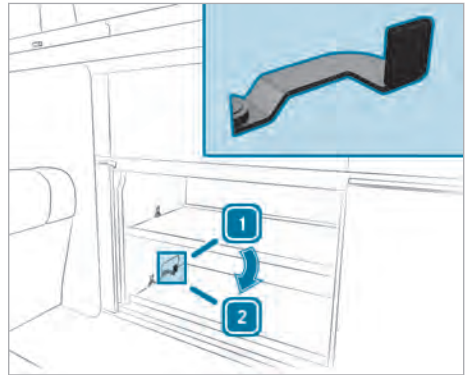

- 1** Válvula de corte fechada
- 2** Válvula de corte aberta

- ↳ Abra a válvula de corte do reservatório de água cinzenta **2**.
  - O conteúdo do reservatório é escoado através do tubo flexível **1** para debaixo do piso do veículo.
  - apaga-se no painel de símbolos do MBAC.
- ↳ Quando o reservatório de água cinzenta estiver vazio, feche a válvula de corte **1**.

### Eliminar problemas com os reservatórios de água

surge a branco no painel de símbolos.

Causas possíveis:

- O reservatório da água de consumo apresenta menos de 50% da sua capacidade.
- ↳ Encha o reservatório da água de consumo (→ página 47).

surge a vermelho no painel de símbolos.

Causas possíveis:

- O reservatório da água de consumo apresenta menos de 25% da sua capacidade.
- ↳ Encha o reservatório da água de consumo (→ página 47).

**A indicação de nível do reservatório da água de consumo está vermelha e apresenta 25%.**

Causas possíveis:

- O reservatório da água de consumo está quase vazio.

▶ Encha o reservatório da água de consumo (→ página 47).

**A indicação de nível do reservatório da água de consumo apresenta 0%.**

Causas possíveis:

- O reservatório da água de consumo está quase vazio.

▶ Encha o reservatório da água de consumo (→ página 47).

 **surge a branco no painel de símbolos.**

Causas possíveis:

- O reservatório de água cinzenta apresenta mais de 75% da sua capacidade.

▶ Esvazie o reservatório de água cinzenta (→ página 49).

 **surge a vermelho no painel de símbolos.**

Causas possíveis:

- O reservatório de água cinzenta está cheio.

▶ Esvazie o reservatório de água cinzenta (→ página 49).

**A indicação de nível do reservatório de água cinzenta está vermelha e apresenta 75%.**

Causas possíveis:

- O reservatório de água cinzenta está quase cheio.

▶ Esvazie o reservatório de água cinzenta (→ página 49).

**A indicação de nível do reservatório de água cinzenta está vermelha e apresenta 100%.**

Causas possíveis:

- O reservatório de água cinzenta está cheio.

▶ Esvazie o reservatório de água cinzenta (→ página 49).

**O símbolo do reservatório de água cinzenta está riscado.**

Causas possíveis:

- O sensor do nível de abastecimento do reservatório de água cinzenta está avariado.

▶ Mandar verificar o sensor do nível de abastecimento numa oficina qualificada.

## Sistema de gás

### Indicações relativas ao sistema de gás

 **PERIGO** Perigo de explosão em caso de alterações ao sistema de gás

No caso de alterações ou de trabalhos realizados de forma incorreta, pode comprometer a segurança operacional do sistema de gás. A saída de gás pode causar asfixia ou o gás pode inflamar-se.

- ▶ Mandar efetuar quaisquer trabalhos no sistema de gás apenas numa oficina qualificada.
- ▶ Se forem efetuadas alterações ou as uniões roscadas do sistema de tubos forem soltas, mande efetuar, em seguida, uma verificação de estanqueidade e de funcionamento numa oficina qualificada.
- ▶ O sistema de gás só pode ser alimentado a partir da garrafa de gás butano descrita.

Uma verificação de estanqueidade e de funcionamento do sistema de gás deve ser efetuada e confirmada a cada 2 anos por uma oficina qualificada. É da sua responsabilidade providenciar esta inspeção.

No caso de veículos utilizados para fins comerciais, podem existir disposições divergentes, consoante a legislação. Nesse caso, o sistema de gás deverá, p. ex., ser verificado em conformidade com as especificações da associação profissional.

Do sistema de gás fazem parte:

- o fogão a gás
- a válvula de corte de gás do fogão a gás
- o sistema de tubos

O sistema de gás é alimentado a partir de uma garrafa de gás com um conteúdo líquido máximo de 2,75 kg do tipo Camping Gaz, 907 com gás butano.

## Substituir a garrafa de gás

**⚠ ADVERTÊNCIA** Perigo de incêndio e de explosão ao substituir a garrafa de gás

O gás é facilmente inflamável e explosivo.

- ▶ Antes de substituir a garrafa de gás, feche a válvula de corte de gás do fogão a gás e a válvula de corte principal da garrafa de gás.
- ▶ Evite impreterivelmente foguear, fazer lume, fumar e produzir faíscas.

O contentor da garrafa de gás encontra-se sob o roupeiro, na área traseira.

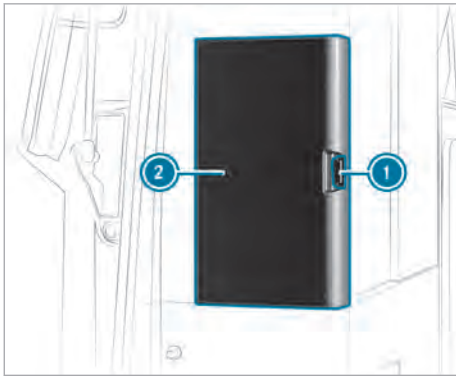

- ▶ **Desmontar:** feche a válvula de corte de gás (→ página 44).
- ▶ Desbloqueie o fecho do móvel (1) (→ página 24).
- ▶ Abra o lado esquerdo do roupeiro (2).

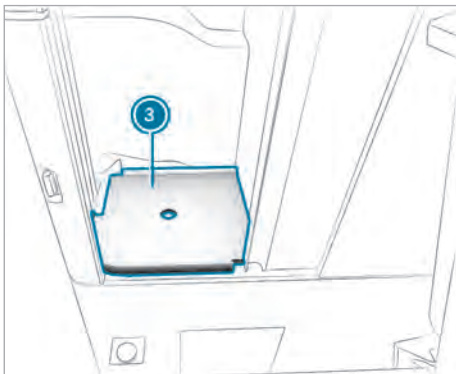

- ▶ Retire o fundo intermédio do armário (3).

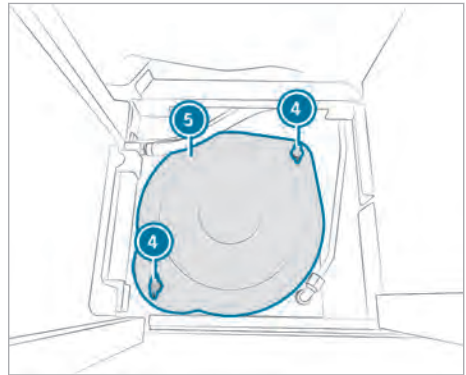

- 4 Fechos rápidos
- 5 Tampa do contentor da garrafa de gás

- ▶ Rode os fechos rápidos (4) cerca de ¼ volta para a esquerda.
- ▶ Retire a tampa do contentor da garrafa de gás (5).

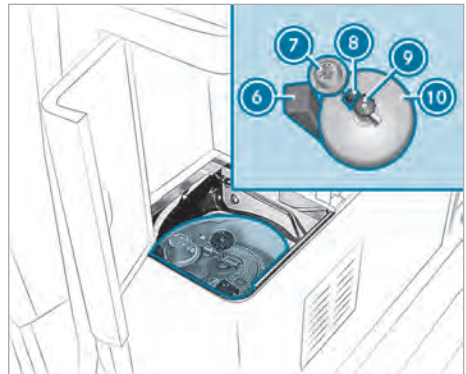

- 6 Cunha de aperto
- 7 Regulador da pressão (30 mbar)
- 8 Porca de capa
- 9 Válvula de corte de gás
- 10 Garrafa de gás

- ▶ Enrosque a válvula de corte principal (9) da garrafa de gás (10) para a direita.
- ▶ Solte a porca de capa (8) rodando-a para a direita (rosca à esquerda) e retire o regulador da pressão (7) da garrafa de gás (10).
- ▶ Retire a cunha de aperto (6) juntamente com a garrafa de gás (10).

- ▶ **Montar:** se necessário, remova a tampa de proteção ou o fecho de apoio da garrafa de gás e aparafuse a válvula de corte principal ⑨ com a válvula de segurança.
  - ▶ Verifique a ventilação forçada no fundo do contentor da garrafa de gás.  
A ventilação do fundo não pode estar tapada.
  - ▶ Coloque a garrafa de gás ⑩ no respetivo contentor e alinhe-a conforme indicado na imagem.
  - ▶ Fixe a garrafa de gás ⑩ no local indicado na imagem com a cunha de aperto ⑥, protegendo-a contra torção.
- ① O contentor da garrafa de gás possui um ressalto para a cunha de aperto.
- ▶ Coloque o regulador da pressão ⑦ na válvula de corte principal ⑨ e aperte a porca de capa ⑧ rodando-a para a esquerda. Nessa ocasião, assegure-se de que a união roscada para a válvula de corte principal ⑨ da garrafa de gás ⑩ está estanque.
  - ▶ Alinhe e coloque a tampa ⑤ do contentor da garrafa de gás.
- ① Os rressaltos na tampa dos fechos rápidos têm raios diferentes.
- ▶ Empurre os fechos rápidos ④ ligeiramente para baixo e rode-os cerca de ¼ de volta para a direita.  
A tampa ⑤ do contentor da garrafa de gás está fechada.
  - ▶ Coloque o fundo intermédio do armário ③.
  - ▶ Feche o roupeiro ②.
- ① Encontrará informações sobre o fogão a gás e a válvula de corte de gás no capítulo "Cozinha" (→ página 43).

## Sistema elétrico

### Informações sobre o sistema elétrico

O veículo dispõe das seguintes duas redes para a alimentação de tensão do sistema elétrico:

- Rede de bordo de 12 V (tensão contínua)  
A alimentação de tensão ocorre através da bateria adicional ou da ligação à rede de 230 V a partir da rede local (corrente de carga).
- Rede de 230 V (tensão alternada)

A alimentação de tensão ocorre através da ligação à rede de 230 V da rede local (corrente de carga).

A bateria do motor de arranque e a bateria adicional estão ligadas entre si. Por esse motivo, a bateria do motor de arranque é carregada através da ligação à rede de 230 V a partir da rede local (corrente de carga), assim que a bateria adicional estiver carregada até aprox. ⅔.

- ① A corrente de carga máxima para o carregamento da bateria do motor de arranque é de 4 A.

### Tomadas de 12 V

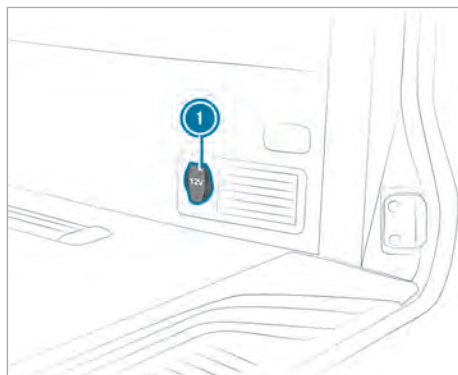

- ① Tomada de 12 V

As tomadas de 12 V encontram-se nas seguintes posições no veículo:

- na consola central
- no revestimento lateral direito, na parte traseira
- no revestimento lateral direito, junto à porta do compartimento de carga

Pode utilizar uma tomada para acessórios de 12 V até 120 W, no máximo. A tomada apenas funciona se a ignição estiver ligada.

- ① Se a ignição estiver ligada, mas o motor não (posição do interruptor 2), os consumidores podem descarregar completamente a bateria do motor de arranque e o motor já não liga.

## Ligações USB

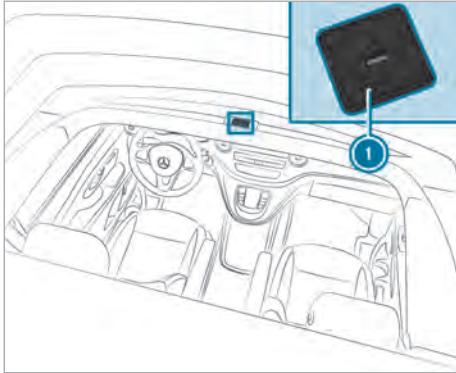

O seu veículo dispõe de quatro ligações USB adicionais:

- duas atrás do banco do condutor, na parte dianteira do armário de cozinha
- duas na estrutura do tejadilho da área dianteira do teto expansível ①

① Cada uma das ligações USB dispõe de uma ligação USB-C e uma ligação USB-A.

Pode carregar consumidores com um cabo de ligação USB numa ligação USB. Antes de fechar o teto expansível, desligue o consumidor da ligação USB no teto expansível.

① As ligações USB são alimentadas pelas redes de bordo de 230 V e de 12 V.

## Tomada de 230 V

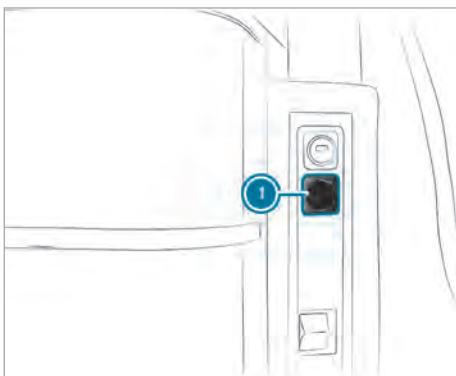

A tomada de 230 V ① encontra-se atrás do banco do condutor, na parte dianteira do armário de cozinha.

Se tiver estabelecido a ligação à rede de 230 V e ligado o disjuntor de corrente diferencial (→ página 54), a tomada de 230 V está operacional (→ página 53).

① A tomada de 230 V possui um bloqueio de segurança para crianças. Ao inserir uma ficha, sente uma ligeira resistência.

## Rede de 230 V

### ■ Ligar e desligar a ligação à rede de 230 V

**⚠ ADVERTÊNCIA** Perigo de incêndio devido a cabo de ligação à rede inadequado

Se o cabo de ligação à rede for demasiado comprido ou a sua secção transversal for demasiado reduzida, pode aquecer muito.

- ▶ Utilize apenas cabos de extensão com uma secção transversal mínima de 2,5 mm<sup>2</sup> e com um comprimento máximo de 25 m.
- ▶ A Mercedes-Benz recomenda a utilização de um cabo de ligação à rede do programa de acessórios do veículo.
- ▶ Ao utilizar um tambor para cabos, desenrole completamente o cabo.

A ligação à rede de 230 V é efetuada através de uma ficha e um acoplamento de acordo com a norma europeia CEE 17. O cabo de ligação à rede faz parte do acessório. Pode adquiri-lo numa oficina autorizada Mercedes-Benz.

A ligação à rede de 230 V encontra-se, juntamente com o bocal de enchimento para água doce, atrás de uma tampa de serviço, na área traseira do lado do condutor.

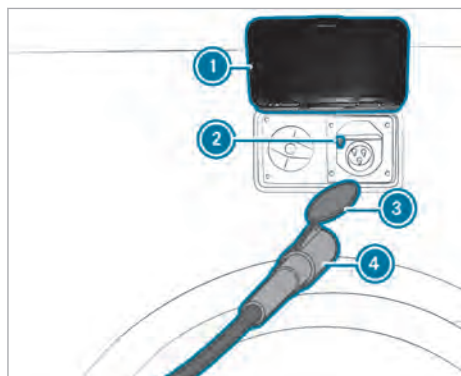

- ① Tampa de serviço
- ② Alavanca da ligação à rede de 230 V
- ③ Tampa de acoplamento
- ④ Cabo de ligação à rede

### Ligar a ligação à rede de 230 V

- ▶ Abra a tampa de serviço ①.
- ▶ Ligue o cabo de ligação à rede ④ à tomada de 230 V. Certifique-se de que a tampa de acoplamento ③ do cabo de ligação à rede ④ fica acondicionada na caixa da tomada de corrente.
- ▶ Feche a tampa de serviço ①.
- ▶ Se necessário, prolongue o cabo de ligação à rede ④ com uma extensão e ligue-o à rede local de eletricidade de 230 V.
- ▶ Ligue e verifique o disjuntor de corrente diferencial (→ página 54).

### Desligar a ligação à rede de 230 V

Tem de desligar a ligação à rede antes do início da marcha. Caso contrário, é audível um sinal sonoro de aviso contínuo, como aviso de arranque, quando a ignição é ligada.

- ▶ Desligue o disjuntor de corrente diferencial.
- ▶ Desligue o cabo de ligação à rede ④ da rede local de eletricidade de 230 V.
- ▶ Abra a tampa de serviço ①.
- ▶ Pressione a alavanca ② para baixo e retire o cabo de ligação à rede ④ da tomada de 230 V.
- ▶ Feche a tampa de serviço ① e pressione de ambos os lados, de modo a que ambas as patilhas de retenção engatem.

### Disjuntor de corrente diferencial

■ Ligar ou desligar o disjuntor de corrente diferencial

O disjuntor de corrente diferencial ① encontra-se atrás do banco do condutor, na parte dianteira do armário de cozinha.

O disjuntor de corrente diferencial desliga-se automaticamente:

- no caso de uma corrente de falha de 30 mA – proteção de pessoas
- no caso de uma carga demasiado forte na rede elétrica (acima de 13 A) ou de um curto-circuito – proteção de linha

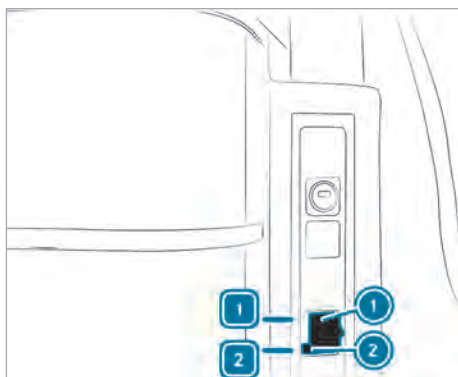

- ▶ **Ligar:** coloque o disjuntor ① na posição ①.
- ▶ **Desligar:** coloque o disjuntor ① na posição ②.

ⓘ Verifique o funcionamento do disjuntor de corrente diferencial após cada ligação à rede de 230 V, bem como de seis em seis meses (→ página 54).

■ Verificar o disjuntor de corrente diferencial

- ▶ Coloque o disjuntor ① na posição ①.
- ▶ Prima a tecla de verificação ②. O disjuntor ① salta para a posição ②.
- ▶ Para ligar novamente, coloque o disjuntor na posição ①.



## Bateria adicional

### Indicações relativas à bateria adicional

**!** **NOTA** Danos causados por carregamento de uma bateria adicional inadequada

Se a bateria adicional for substituída por uma bateria de outro tipo e se for carregada através do carregador, o veículo pode ficar danificado.

Trabalhos inadequados ou alterações no sistema elétrico podem comprometer a segurança operacional.

▶ Substitua a bateria adicional apenas por uma bateria AGM do mesmo tipo.

Ou

▶ Mande substituir a bateria adicional numa oficina qualificada.

**!** **INDICAÇÃO** Danificação devido a descarga total da bateria adicional

Se a bateria adicional estiver totalmente descarregada durante um período superior a oito semanas, pode ficar danificada.

▶ Carregue impreterivelmente a bateria adicional num período de quatro semanas.

A bateria adicional encontra-se na caixa do banco do condutor (consultar Manual do Condutor do veículo).

Se a bateria estiver completamente carregada e não estiver ligado nenhum consumidor, esta fica protegida contra uma descarga total durante quatro semanas.

**i** Em caso de tempo de imobilização superior sem recarregamento, a capacidade da bateria é limitada. Assegure-se de que determinados consumidores estão equipados com uma proteção contra subtensão ou de que estes são desligados sucessivamente no modo de repouso.

■ Visualizar o estado de carregamento da bateria adicional

Sistema multimédia:

↳ Mercedes-Benz Advanced Control Unit

↳ Abastecimento ↳ Bateria suplementar

▶ Selecione **Bateria suplementar**.

O display indica o estado de carregamento e o tempo restante da bateria adicional.

**i** Com uma tensão inferior a 11,8 V, surge  a vermelho no painel de símbolos do Mercedes-Benz Advanced Control. A tensão da bateria adicional está baixa e o Mercedes-Benz Advanced Control e consumidores serão desligados em breve. Carregue a bateria adicional, para impedir uma descarga total.

■ Terminar o modo de repouso da bateria adicional

Se a tensão da bateria adicional descer abaixo dos 11,5 V, os consumidores são desligados e a bateria adicional é colocada no modo de repouso. O modo de repouso evita que a bateria adicional continue a descarregar-se.

Os consumidores que se seguem são desligados na ordem indicada:

- Caixa frigorífica
- Aquecimento independente
- Teto expansível
- Sensores, p.ex., sensores do nível de enchimento, sensor da temperatura exterior

**i** A iluminação interior e as ligações USB continuam a funcionar. Sempre que as utiliza, a tensão da bateria continua a descer.

▶ Carregue a bateria adicional, pelo menos, até aos 12,5 V, se a tensão da bateria for inferior a 11,5 V.

■ Carregar a bateria adicional

Carregue a bateria adicional em intervalos regulares, para que a mesma mantenha a sua capacidade.

▶ Faça um percurso mais longo com o veículo. O alternador do motor carrega a bateria do motor de arranque do veículo e a bateria adicional.

**i** Mesmo durante viagens longas, a corrente de carga pode não ser suficiente para carregar totalmente a bateria adicional. Neste caso, carregue sempre a bateria adicional com o carregador.

▶ **Carregar a bateria adicional:** ligue a ligação à rede de 230 V ao veículo (→ página 53).

▶ Ligue o interruptor de corrente de falha (→ página 54).

-  surge no painel de símbolos do Mercedes-Benz Advanced Control
- A bateria suplementar é carregada através do carregador.

ⓘ A corrente de carga máxima é 15 A.

## Substituir os fusíveis

### ■ Indicações relativas a fusíveis elétricos

**⚠ ADVERTÊNCIA** Perigo de acidente e ferimentos devido a cabos sobrecarregados

Se manipular, curto-circuitar ou substituir um fusível avariado por um fusível com mais amperagem, as linhas elétricas podem ficar sobrecarregadas.

Isso pode deflagrar um incêndio.

▶ Substitua sempre os fusíveis avariados por fusíveis novos especificados com a amperagem correta.

**! NOTA** Danos causados por fusíveis errados

Os componentes ou sistemas elétricos podem ser danificados devido a fusíveis errados.

▶ Utilize apenas fusíveis aprovados pela Mercedes-Benz com o respetivo valor de amperagem prescrito.

Os fusíveis elétricos do seu veículo servem para cortar circuitos elétricos defeituosos. Um fusível disparado faz com que os elementos que lhe sucedem e as funções associadas fiquem indisponíveis.

Os fusíveis queimados têm de ser substituídos por fusíveis equivalentes, reconhecíveis pelo valor de amperagem. Consulte o diagrama da disposição dos fusíveis e outras indicações relativas a fusíveis elétricos e relés nas instruções adicionais "Disposição dos fusíveis".

**! NOTA** Danos ou falhas no funcionamento devido a humidade

A humidade pode causar falhas no funcionamento ou danos no sistema elétrico.

▶ Com a caixa de fusíveis aberta, certifique-se de que não pode entrar humidade na caixa de fusíveis.

▶ Para fechar a caixa de fusíveis, certifique-se de que a junta da tampa assenta corretamente na caixa de fusíveis.

ⓘ **Aplica-se a veículos com direção à direita:** a caixa de fusíveis do banco do condutor encontra-se na caixa do banco do acompanhante. A

caixa de fusíveis do banco do acompanhante encontra-se na caixa do banco do condutor.

Se um fusível introduzido de novo se voltar a fundir, mande determinar e eliminar a causa numa oficina qualificada.

Antes da substituição de um fusível, certifique-se de que:

- O veículo está protegido contra o deslocamento.
- Todos os consumidores elétricos estão desligados.
- A ignição está desligada.

Os fusíveis elétricos estão distribuídos por diversas caixas de fusíveis:

- Caixa de fusíveis sob o banco do acompanhante
- Caixa de fusíveis sob o banco do condutor
- Caixa de fusíveis no armário de cozinha
- Caixa de fusíveis sob a caixa frigorífica
- Caixa de fusíveis no espaço traseiro

### ■ Caixa de fusíveis no armário de cozinha

■ Abrir e fechar a caixa de fusíveis no armário de cozinha

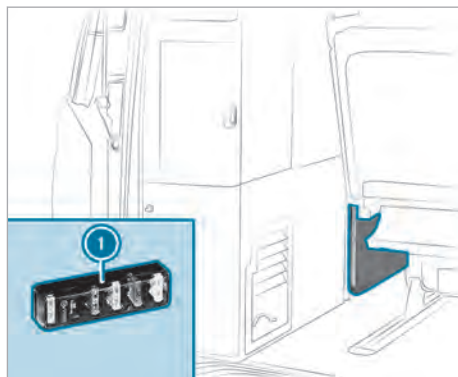

Caixa de fusíveis sob a caixa frigorífica (exemplo)

**Abrir:**

- ▶ desloque a combinação banco/cama para a posição mais avançada (→ página 27).
- ▶ Levante a tampa de proteção ⓘ do porta-fusíveis.

**Fechar:**

- ▶ Coloque a tampa de proteção ❶ no porta-fusíveis, de modo a que o pino guia fique na ranhura da tampa de proteção.
- ▶ Pressione a tampa de proteção ❶, até ela engatar.

**Disposição dos fusíveis no armário de cozinha**

N.º	Consumidores	Valor de amperagem
1	Sistema multimédia 1	15 A
2	Sistema multimédia 2, iluminação interior	7,5 A
3	Caixa frigorífica	15 A
4	Combinação banco/cama	20 A
5	Teto expansível elétrico (EASY UP)	25 A
6	Teto de abrir	15 A
7	Sistema de som	25 A
8	Sistema fotovoltaico	30 A

**Caixa de fusíveis sob o banco do condutor**

Designação	Consumidores	Valor de amperagem
F60/2	Carga da bateria adicional	50 A
F60/14	Carga da bateria do motor de arranque	50 A
F60/6	Fusível principal 1	50 A
F60/12	Fusível principal 2	50 A
F60/8	Alimentação PDC-F, E3 (Veículos com aquecimento adicional a ar quente em conjugação com bateria adicional)	40 A
F60/9	Alimentação de tomadas no espaço traseiro (Com bateria adicional)	50 A

## Fusíveis por baixo do banco do acompanhante

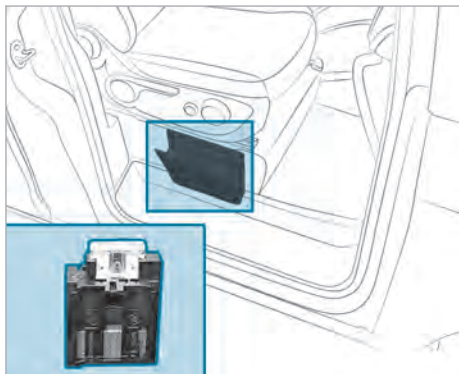

Designação	Consumidores	Valor de amperagem
F60/1	Carga da bateria do motor de arranque	30 A
F60/10	Carga da bateria do motor de arranque	30 A

## Caixa de fusíveis no espaço traseiro

■ Abrir e fechar a caixa de fusíveis no espaço traseiro

**!** **NOTA** Danos ou falhas no funcionamento devido a humidade

A humidade pode causar falhas no funcionamento ou danos no sistema elétrico.

- ▶ Com a caixa de fusíveis aberta, certifique-se de que não pode entrar humidade na caixa de fusíveis.
- ▶ Para fechar a caixa de fusíveis, certifique-se de que a junta da tampa assenta corretamente na caixa de fusíveis.



### Abrir

- ▶ Abra a porta da bagageira.
- ▶ Retire as ferramentas de bordo do compartimento de arrumação no espaço traseiro (consultar Manual do Condutor do veículo).
- ▶ Retire o porta-ferramentas **1** do revestimento lateral. Ficam visíveis os três ou quatro porta-fusíveis.

### Fechar

- ▶ Coloque o porta-ferramentas **1** no compartimento de arrumação no espaço traseiro e engate-o.
- ▶ Guarde as ferramentas de bordo e os dispositivos, coloque a cobertura do compartimento de arrumação e bloqueie-a (consultar Manual do Condutor do veículo).
- ▶ Feche a porta da bagageira.

■ Disposição dos fusíveis no espaço traseiro

### Caixa de fusíveis com três consumidores (disposição da direita para a esquerda)

N.º	Consumidores	Valor de amperagem
1	Tomada de 12 V na 2.ª fila de bancos, lado direito	15 A
2	Tomada de 12 V na 2.ª fila de bancos, lado esquerdo	15 A

Caixa de fusíveis com quatro consumidores (disposição da direita para a esquerda)

N. <sup>o</sup>	Consumidores	Valor de amperagem
1	Tomada de 12 V na 2. <sup>a</sup> fila de bancos, lado direito	15 A
2	Tomada de 12 V na 2. <sup>a</sup> fila de bancos, lado esquerdo	15 A
3	Tomada de 12 V na 1. <sup>a</sup> fila de bancos, lado esquerdo	15 A

## Compartimento de arrumação e porta-objetos

### Indicações relativas a porta-objetos e compartimentos de arrumação

**⚠️ ADVERTÊNCIA** Perigo de ferimentos devido a arrumação inadequada de objetos

Se arrumar objetos no interior do veículo de forma inadequada, estes podem escorregar ou ser projetados, atingindo assim os ocupantes. Além disso, em caso de acidente, os suportes para copos, os porta-objetos abertos e os suportes dos telemóveis nem sempre são capazes de reter os objetos que se encontram dentro dos mesmos.

Existe perigo de ferimentos, sobretudo em manobras de travagem ou mudanças de direção bruscas!

- ▶ Guarde sempre os objetos de modo que não sejam projetados nestas ou em situações semelhantes.
- ▶ Certifique-se sempre de que não sobressaem objetos das redes para bagagens e das redes porta-objetos.
- ▶ Feche os porta-objetos com fecho antes do início da viagem.
- ▶ Arrume e acondicione sempre os objetos pesados, duros, pontiagudos, com arestas, frágeis ou demasiado grandes no compartimento de carga.

Poderá obter mais informações sobre as normas de carregamento no Manual do Condutor do veículo.

O comportamento de condução do seu veículo depende da distribuição da carga. Ao carregar o seu veículo, observe as indicações de pesos no plano de carga (→ página 60).

Por este motivo, respeite as seguintes indicações ao carregar o seu veículo:

- A carga útil, incluindo o peso dos ocupantes, não deve exceder o peso máximo autorizado ou as cargas admissíveis sobre as rodas (metade das cargas sobre os eixos) do veículo. Tenha em consideração que o peso em vazio do seu veículo aumenta devido à montagem de equipamentos especiais e acessórios.
- Dê preferência aos compartimentos de arrumação e armários inferiores para a carga pesada, p.ex., alimentos e conservas.

- Nos compartimentos e porta-objetos superiores, guarde apenas objetos leves, como p.ex., roupa.
- Guarde a roupa de cama na extensão da cama atrás da combinação banco/cama.
- Transporte as caixas de bebidas, malas e outros objetos volumosos com máxima segurança no piso do veículo, por baixo da extensão da cama.

### Plano de carga

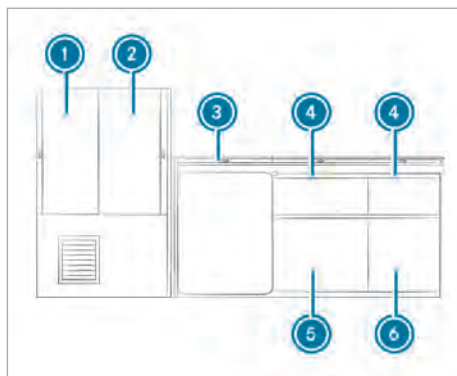

- ① Roupeiro do lado esquerdo (carga útil máxima 6 kg)
  - ② Roupeiro do lado direito (carga útil máxima 6 kg)
  - ③ Caixa frigorífica (carga útil máxima 10 kg)
  - ④ Gaveta superior (carga útil máxima 3 kg)
  - ⑤ Gaveta inferior (carga útil máxima 5 kg)
  - ⑥ Compartimento de arrumação com porta deslizante (carga útil máxima 10 kg)
- Compartimento de arrumação sob a combinação banco/cama (carga útil máxima 13 kg)
- Caixa de arrumação no tejadilho (carga útil máxima 3 kg)

## Compartmento de arrumação sob a combinação banco/cama

### Indicações relativas a compartimentos de arrumação

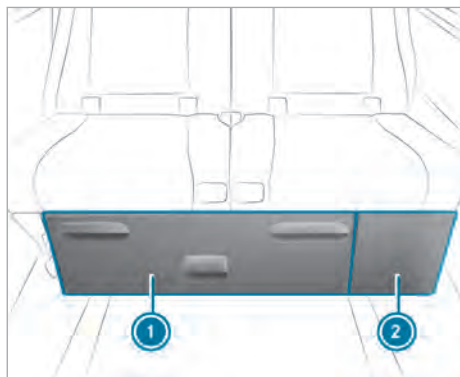

Combinação banco/cama

- ① Compartimento de arrumação
- ② Possibilidade do aumento do espaço de carga

Por baixo da combinação banco/cama encontra-se um compartimento de arrumação que pode retirar (→ página 61).

- ⓘ Antes do início da viagem, assegure-se de que o compartimento de arrumação se encontra sempre fechado e trancado.

### Desmontar ou montar o compartimento de arrumação

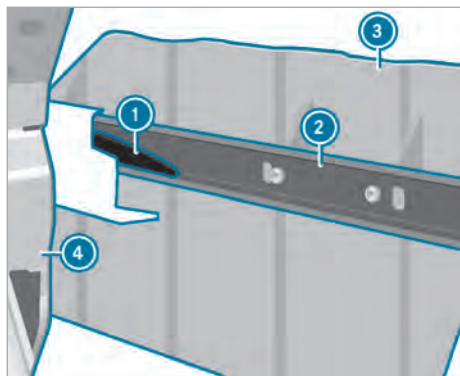

#### Desmontar

Pode desmontar o compartimento de arrumação, ampliando assim o compartimento de carga do seu veículo.

- ▶ Desloque a combinação banco/cama ④ o mais possível para trás (→ página 27).
- ▶ Retire o compartimento de arrumação ③ até ao batente.
- ▶ Vista no sentido da marcha, empurre a lingueta de plástico esquerda ① para baixo e, nessa ocasião, puxe o compartimento de arrumação ③ ligeiramente para fora.

- ⓘ A direção do movimento da lingueta de plástico para desbloquear o batente encontra-se estampada na calha guia.

- ▶ Empurre a lingueta de plástico direita ① para cima e, nessa ocasião, puxe o compartimento de arrumação ③ ligeiramente para a frente. Os batentes estão destrancados.
- ▶ Puxe o compartimento de arrumação ③ para fora.

#### Montar

- ▶ Desloque a combinação banco/cama ④ o mais possível para trás (→ página 27).
- ▶ Empurre o compartimento de arrumação ③ para dentro das calhas guia ② por baixo da combinação banco/cama. As linguetas de plástico ① engatam automaticamente.

## Caixa de arrumação no tejadilho

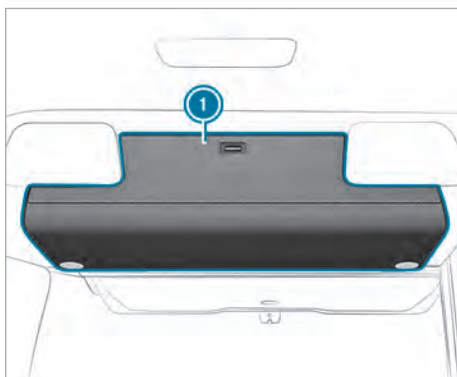

A caixa de arrumação no tejadilho, de abrir ① encontra-se na área traseira. A tampa está bloqueada com um fecho do móvel.

Pode utilizar a caixa de arrumação no tejadilho para guardar em segurança pequenas peças leves. Antes do início da viagem, assegure-se de que a

tampa da caixa de arrumação no tejadilho está sempre fechada e trancada.

### Abrir e fechar a possibilidade do aumento do espaço de carga

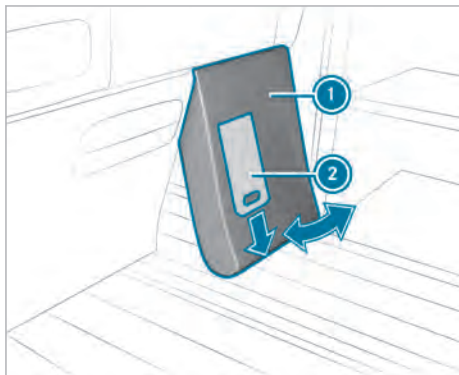

Se tiver de transportar objetos compridos no piso do veículo, pode utilizar a possibilidade do aumento do espaço de carga. A possibilidade do aumento do espaço de carga encontra-se por baixo da combinação banco/cama, ao lado do armário de cozinha.

#### Abrir

- ▶ Pegue no resguardo ① pela parte inferior traseira e puxe a patilha metálica ② para baixo.
- ▶ Retire primeiro o resguardo ① da parte inferior do balaústre da combinação banco/cama e abra-o.
- ▶ Retire o resguardo ① da parte superior do balaústre, puxando-o para a frente.

#### Fechar

- ▶ Empurre o resguardo ① contra a parte superior do balaústre da combinação banco/cama.
- ▶ Puxe a patilha metálica ② para baixo.
- ▶ Vire a parte inferior do resguardo ① contra a parte inferior do balaústre, até engatar.
- ▶ Solte a patilha metálica ②. O resguardo está fixado.

### Arrumar acessórios de campismo

Uma bolsa de transporte por baixo da extensão da cama oferece espaço para 2 cadeiras de campismo. Guarde a respetiva mesa de campismo na parte inferior da extensão da cama.

- ⓘ As possibilidades de arrumação estão apenas previstas para a mesa e cadeiras de campismo originais. É possível que outros acessórios de campismo não sejam corretamente fixados.

▶ Antes do início da viagem, certifique-se de que as cadeiras e a mesa de campismo estão corretamente fixadas.

#### Retirar a mesa e as cadeiras de campismo por cima da extensão da cama:

▶ Levante a extensão da cama (→ página 32).

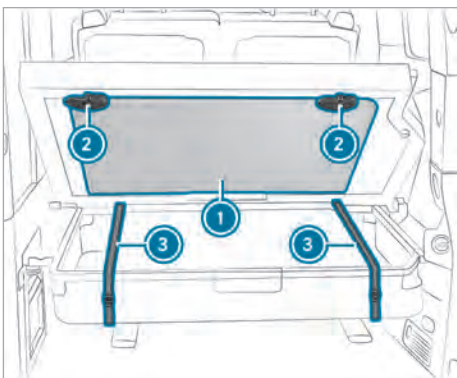

- ▶ Segure a mesa de campismo ①.
- ▶ Rode ambos os dispositivos de bloqueio ② 180°.
- ▶ Retire a mesa de campismo ①.
- ▶ Abra as fivelas das cintas para prender carga ③ da bolsa de transporte.
- ▶ Retire as cadeiras de campismo da bolsa de transporte.

ⓘ Para montar a mesa de campismo, preste atenção ao autocolante na parte de trás.

ⓘ Se não for possível levantar a extensão da cama, pode retirar as cadeiras de campismo através de um fecho de correr na bolsa de transporte.

#### Retirar as cadeiras de campismo através do fecho de correr:

▶ Abra as fivelas das cintas para prender carga ③ à frente na bolsa de transporte.



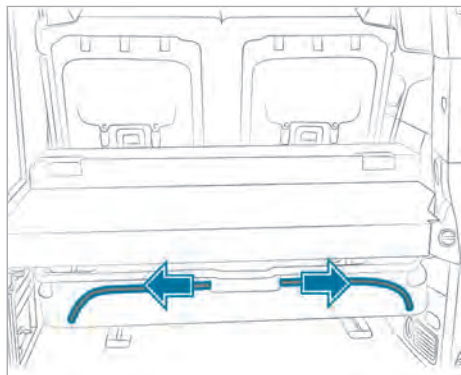

- ▶ Abra os fechos de correr para a esquerda e para a direita.
- ▶ Retire as cadeiras de campismo da bolsa de transporte.

#### Guardar a mesa e as cadeiras de campismo por cima da extensão da cama:

- ▶ Feche a mesa e as cadeiras de campismo.
- ▶ Coloque a mesa de campismo ① de modo a que o tampo da mesa seja retido pelo suporte na extremidade inferior.
- ▶ Empurre a mesa de campismo ① contra a extensão da cama e desloque novamente ambos os dispositivos de bloqueio ② 180°, de modo a que retenham a mesa de campismo.
- ▶ Coloque as cadeiras de campismo de forma sobreposta na bolsa de transporte.
- ▶ Feche e aperte as cintas para prender carga ③.

As cadeiras de campismo estão fixadas.

- ▶ Rebata a extensão da cama.

- ① Se não transportar acessórios de campismo, puxe a bolsa de transporte para cima pelas cintas para prender carga.

#### Guardar as cadeiras de campismo através do fecho de correr:

- ▶ Feche as cadeiras de campismo.
- ▶ Coloque as cadeiras de campismo de forma sobreposta na bolsa de transporte.
- ▶ Feche os fechos de correr dos lados esquerdo e direito até ao meio.
- ▶ Feche as fivelas das cintas para prender carga ③ à frente na bolsa de transporte.

#### Espelho de maquilhagem

No interior da porta do roupeiro, por cima da caixa frigorífica, encontra-se um espelho de maquilhagem com iluminação LED.

#### Chuveiro exterior

##### Ligar o chuveiro exterior

#### ❗ NOTA Danos na bomba de água

A mangueira do chuveiro disponível como acessório abre a válvula de retenção montada na ligação do chuveiro exterior.

Se for operada sem a mangueira do chuveiro disponível como acessório, a bomba de água poderá sofrer danos.

- ▶ Ligue a mangueira do chuveiro à bomba de água.

#### ❗ NOTA Danos na bomba de água causados pelo funcionamento a seco

A bomba de água não pode ser utilizada vazia.

Se a bomba de água no reservatório da água de consumo não estiver suficientemente cheia, ela pode ficar danificada.

- ▶ Verifique o nível de enchimento no reservatório da água de consumo.

A ligação do chuveiro exterior encontra-se por baixo do roupeiro na área traseira. Ao utilizar o chuveiro exterior, o reservatório da água de consumo tem de estar suficientemente cheio.

- ▶ Abra a porta da bagageira.



Ligação do chuveiro exterior

- ▶ Empurre a mangueira do chuveiro contra a ligação ②, até engatar.  
A válvula de retenção na ligação está aberta.
- ① Quando abre a torneira do lava-loiça, a água também é alimentada para a ligação do chuveiro exterior. Por isso, após o duche, retire a mangueira do chuveiro da ligação do chuveiro exterior. Só assim a válvula de retenção montada fecha a ligação, evitando a saída inadvertida de água.
- ▶ Retire a mangueira do chuveiro da ligação.  
A válvula de retenção na ligação ② está fechada.

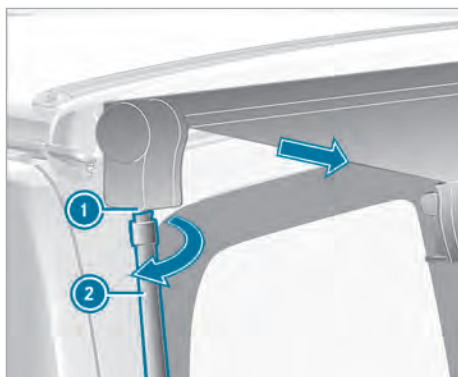

### Ligar e desligar o chuveiro exterior

- ▶ **Ligar:** incline o interruptor basculante ①. O interruptor basculante mostra a marcação vermelha.  
A bomba de água está ligada e transporta água fria para a cabeça do chuveiro.
- ▶ **Ajustar o jato do chuveiro:** rode a cabeça do chuveiro.
- ▶ **Desligar:** incline o interruptor basculante ①. A bomba de água está desligada.

- ▶ Coloque a manivela ② no alojamento ① na parte inferior e rode-a no sentido dos ponteiros do relógio.  
A manivela está engatada no toldo.
- ▶ Rode a manivela no sentido dos ponteiros do relógio, até o toldo ter avançado 50 cm.

### Deslocar o toldo para fora

**!** **INDICAÇÃO** Perigo de danos no toldo devido à falta de apoios

Se o toldo não for apoiado durante a deslocação para fora, o toldo e os seus suportes podem ficar danificados.

- ▶ Desloque o toldo apenas 50 cm para fora, antes de posicionar os apoios.

- ① O toldo pode ser desmontado. Mandê desmontar o toldo numa oficina qualificada.

O toldo é uma proteção solar, não garante proteção para todas as condições climáticas. Recolha o toldo com chuva forte, tempestades ou queda de neve.

- ① Dependendo do equipamento, a manivela para o toldo encontra-se na mala de transporte da mesa e das cadeiras de campismo ou no compartimento de arrumação, por baixo da combinação banco/cama.

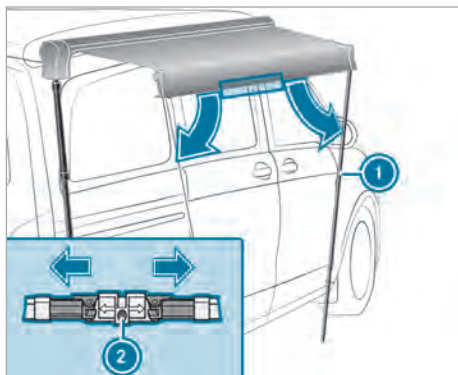

- ▶ Solte o dispositivo de bloqueio ② dos apoios na parte da frente do toldo e rebata os apoios ①.

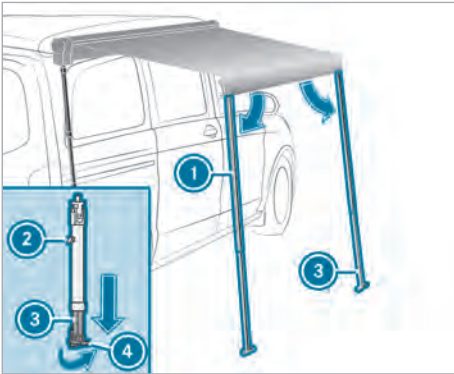

- ▶ Solte o botão de desbloqueio ② nos apoios ①.
- ▶ Avance as barras telescópicas ③ dos apoios, até tocarem no solo.
- ▶ Rebata os pés de apoio ④ em 90°, de modo a que os apoios fiquem bem assentes no solo.
- ▶ Solte o botão de desbloqueio nos apoios. Os apoios estão fixos.
- ▶ Continue a rodar a manivela no sentido dos ponteiros do relógio até os apoios estarem na vertical.
- ▶ Fixe através dos furos dos dois pés de apoio duas cavilhas no solo.
- ▶ Solte a manivela do alojamento e remova-a.

## Limpeza

### Indicações relativas à limpeza

**⚠ ADVERTÊNCIA** Perigo de ferimentos no caso de auxílios de subida inadequados

Se utilizar as aberturas da carroçaria ou peças amovíveis como degraus, pode:

- escorregar e/ou cair.
- danificar o veículo e cair em consequência disso.

▶ Utilize sempre auxílios de subida estáveis e antiderrapantes, p.ex., uma escada adequada.

**🔥 Indicação relativa à proteção do meio ambiente** Danos ambientais causados por uma limpeza não ecológica do veículo

▶ Limpe o veículo apenas em locais de lavagem específicos para o efeito.

▶ Elimine de forma ecológica recipientes vazios e materiais de limpeza usados.

A conservação regular contribui para a manutenção do valor do veículo.

**i** Dê preferência aos produtos de conservação aprovados pela Mercedes-Benz. Eles estão adaptados especialmente aos veículos Mercedes-Benz e aos mais atuais níveis técnicos. Poderá adquirir estes produtos de conservação numa oficina autorizada Mercedes-Benz.

### Limpar a cortina da cabina

Mande limpar a cortina da cabina a seco. Se a lavar por si mesmo, ela pode encolher e perder os seus componentes retardadores de fogo.

### Limpar o piso do veículo

**!** **NOTA** Perigo de danos materiais provocados por produtos de limpeza abrasivos e cerosos

Se for limpo com produtos de limpeza abrasivos e cerosos, o piso do veículo pode ficar danificado.

▶ Para efetuar a limpeza do piso do veículo, evite produtos de polimento para

móveis, bem como produtos de limpeza abrasivos ou cerosos.

Utilize apenas produtos de limpeza delicados para limpar o piso do veículo.

**i** A Mercedes-Benz recomenda-lhe a utilização de tapetes antiderrapantes para preservar o piso do veículo.

### Limpar uma calha guia

Limpe regularmente as calhas guia. Trate-as com um produto deslizante não gorduroso (spray de silicone).

### Limpar a combinação banco/cama

Limpe ocasionalmente as superfícies dos assentos e o mecanismo dos manípulos de desbloqueio.

Limpe regularmente os pontos de articulação da combinação banco/cama. Trate-a com um lubrificante não gorduroso, p. ex., spray de silicone.

### Limpar os estofos em tecido

Trate os estofos em tecido com uma espuma seca e uma escova.

### Limpar móveis

Todas as peças de móveis visíveis são revestidas com uma película sintética. Limpe-as e conserve-as com produtos disponíveis no mercado.

### Limpar a persiana para-sol

Limpe ambos os lados das persianas para-sol com uma solução de sabão suave.

### Limpar o fogão a gás

A cobertura do fogão a gás é de vidro. Limpe as superfícies com uma solução de sabão suave ou um limpa-vidros disponível no mercado. Para o efeito, retire a grelha do fogão.

Durante a limpeza do fogão a gás, assegure-se de que os elementos térmicos nos queimadores a gás não ficam danificados nem deformados.

Limpe os queimadores a gás em intervalos regulares com uma escova.

## Limpar a caixa frigorífica

**!** **NOTA** Danos na caixa frigorífica devido à aceleração do descongelamento

Acelerar o descongelamento da caixa frigorífica através de uma fonte de calor adicional pode provocar danos na caixa frigorífica.

▶ Não utilize uma fonte de calor adicional.

Descongele regularmente a caixa frigorífica. Evitará, desse modo, a formação de uma camada de gelo. Para o efeito, desligue a caixa frigorífica (→ página 45) e abra a respetiva tampa durante o descongelamento.

Antes de voltar a ligar, remova a água de condensação. Limpe a caixa frigorífica com água e um pouco de vinagre.

No caso de pausas de funcionamento prolongadas, mantenha a tampa da caixa frigorífica ligeiramente aberta, p.ex., colocando um pano dobrado várias vezes no meio. Desta forma, evita a formação de bolor.

Durante a viagem, a tampa da caixa frigorífica tem de estar fechada, para evitar danos.

## Limpar o reservatório da água de consumo e de água cinzenta

**!** **ADVERTÊNCIA** Perigo de intoxicação devido a água de consumo suja

Se deixar água no reservatório da água de consumo durante um período de tempo prolongado, podem acumular-se germes.

- ▶ Mude regularmente a água no reservatório da água de consumo, o mais tardar, após cinco dias.
- ▶ Esvazie o reservatório da água de consumo no caso de tempos de imobilização superiores a cinco dias.
- ▶ Se o reservatório da água de consumo não tiver sido esvaziado durante tempos de imobilização prolongados, limpe o reservatório da água de consumo.

**!** **ADVERTÊNCIA** Perigo de intoxicação devido a água de consumo suja

Se encher o reservatório da água de consumo com água impura ou com resíduos, existe perigo de intoxicação!

- ▶ Antes de retirar água de consumo do abastecimento público de água, informe-se acerca da qualidade da água de consumo.
- ▶ Encha o reservatório da água de consumo limpo apenas com água de consumo em perfeitas condições.

### Condições

- O reservatório de água cinzenta foi esvaziado (→ página 49).
- O reservatório da água de consumo foi esvaziado (→ página 47).

Se não mudar a água presente nos reservatórios durante muito tempo, podem surgir cheiros inodoráveis devido à formação de bolor.

Por motivos de higiene, recomenda-se a substituição da água de consumo a cada 5 dias e a utilização de esterilizante. Poderá obter o esterilizante num estabelecimento especializado em campismo ou na farmácia.

**i** A tampa da abertura de limpeza do reservatório de água cinzenta encontra-se sob o lava-loiça. A tampa do reservatório da água de consumo encontra-se por baixo do roupeiro.

### Abrir a tampa da abertura de limpeza do reservatório de água cinzenta

- ▶ Retire a gaveta por baixo do lava-loiça até ao batente e esvazie-a.
- ▶ Puxe a alavanca de desbloqueio em ambas as calhas de abrir (→ página 42). A gaveta está solta das calhas de abrir.
- ▶ Puxe a gaveta para a frente, para fora do armário.



Tampa da abertura de limpeza do reservatório de água cinzenta

- ▶ Desaperte a tampa da abertura de limpeza ①.

#### Abra a tampa da abertura de limpeza do reservatório da água de consumo

- ▶ Abra a porta direita do roupeiro.

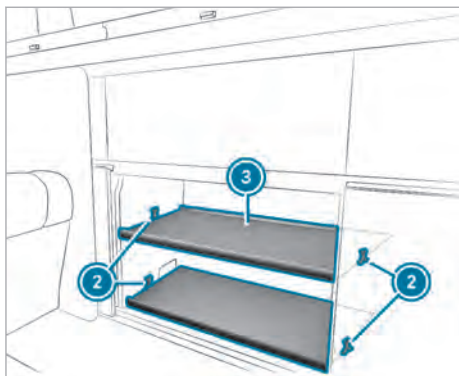

Fundo do armário no roupeiro

- ▶ Puxe dois fechos ② para fora das paredes do armário.
- ▶ Retire o fundo do armário ③.

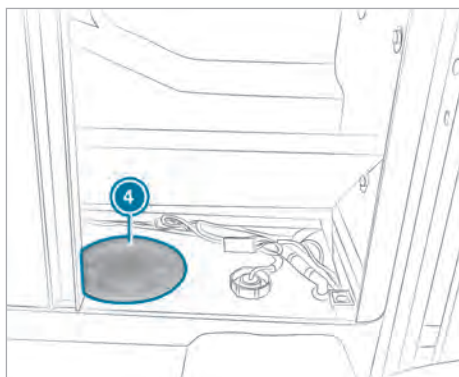

Abertura de limpeza do reservatório da água de consumo

- ▶ Desaperte a tampa ④ da abertura de limpeza.

#### Limpar o reservatório de água

- ▶ Deite esterilizante em ambos os reservatórios através da respetiva abertura de limpeza. Nessa ocasião, respeite as indicações de dosagem do fabricante.
- ▶ Encha ambos os reservatórios com água de consumo através da respetiva abertura de limpeza.
- ▶ Deixe atuar a mistura em conformidade com as indicações do fabricante.
- ▶ Esvazie ambos os reservatórios e enxague-os com água limpa.
- ▶ Deixe escorrer água durante um curto período de tempo, para que os resíduos de enxaguamento sejam removidos.

#### Fechar a tampa da abertura de limpeza do reservatório de água cinzenta

- ▶ Feche a válvula de corte do reservatório de água cinzenta.
- ▶ No reservatório de água cinzenta, aperte a tampa ① da abertura de limpeza.
- ▶ Empurre a gaveta para as calhas de abrir.
- ▶ Feche a gaveta.
- ▶ A gaveta engata nas calhas de abrir.

#### Fechar a tampa da abertura de limpeza do reservatório da água de consumo

- ▶ Feche a válvula de corte do reservatório da água de consumo.
- ▶ No reservatório da água de consumo, aperte a tampa ④ da abertura de limpeza.

- ▶ Coloque o fundo do armário ③ no armário e alinhe-o.
- ▶ Rode os fechos ② com o pino em direção à parede do móvel e ambas as extremidades compridas em direção do fundo do armário.
- ▶ Empurre cuidadosamente os fechos ② com as extremidades compridas para o fundo do armário.
- ▶ Insira os pinos dos fechos nos orifícios das paredes do armário.
- ▶ Feche o roupeiro.

### Limpar o colchão da cama do teto

#### Lavagem na máquina a 40 °C

Devido à dimensão do colchão, recomenda-se uma lavagem ou limpeza a seco numa máquina de lavar industrial. Utilize detergente líquido disponível no mercado. Não use detergente em pó, pois pode originar aglomerações no interior do colchão. Centrifugue ligeiramente o colchão e coloque a secar na horizontal. Não seque o colchão numa máquina de secar.

#### Lavagem manual a 40 °C

Coloque o colchão de molho com detergente líquido numa banheira, p. ex., e esfregue os pontos de maior sujidade com uma escova. Coloque o colchão a secar na horizontal. Não seque o colchão numa máquina de secar.

### Limpar o teto de abrir

Para a limpeza do painel de vidro, utilize um limpavidros. Não utilize produtos abrasivos, pois estes podem riscar o painel de vidro.

Limpe a junta de vedação regularmente, pelo menos duas vezes por ano, com um pano húmido. Trate a junta de vedação com um lubrificante não gorduroso, como, p. ex., spray de silicone.

### Limpar o teto expansível

Não utilize produtos de limpeza químicos, pois danificam o revestimento do fole.

Remova as nódoas com água morna ou com uma solução de sabão suave. Só feche o teto expansível quando o fole estiver seco.

Ventile regularmente o teto expansível de forma a evitar a formação de água condensada e de bolor. Se não abrir o teto expansível por um período mais prolongado, retire o colchão da cama do teto.

## Manutenção

### Indicações relativas à manutenção

A realização de trabalhos de verificação e de manutenção exige conhecimentos técnicos especiais que não podem ser transmitidos no âmbito destas instruções adicionais. Mandar executar estes trabalhos apenas por pessoal qualificado.

- ❗ Poderá consultar os intervalos de manutenção no histórico de manutenção do veículo.

### Visão geral dos trabalhos de manutenção

#### Teto expansível mecânico

- Reajuste o sistema de fecho.
- Retifique-o mediante pedido específico.

#### Sistema de gás

- Mandar verificar numa oficina qualificada a cada dois anos.

#### Bateria adicional

- Mandar verificar numa oficina qualificada a cada dois anos.

#### Teto expansível elétrico

- Mandar verificar o mecanismo do teto numa oficina qualificada a cada dois anos.

#### Toldo

- Mandar verificar a função de extração do toldo numa oficina qualificada a cada dois anos.

### Desligar a bateria adicional

A bateria adicional encontra-se na caixa do banco do condutor. Respeite as informações sobre a montagem e desmontagem da bateria adicional (consulte o Manual do Condutor do veículo).

Antes de desligar a bateria adicional, tem de:

- ▶ desligar todos os consumidores ligados.
- ▶ retirar o pré-fusível do armário de cozinha (fusível n.º 1) do respetivo porta-fusíveis na caixa do banco do condutor (→ página 57).

## Placa de identificação

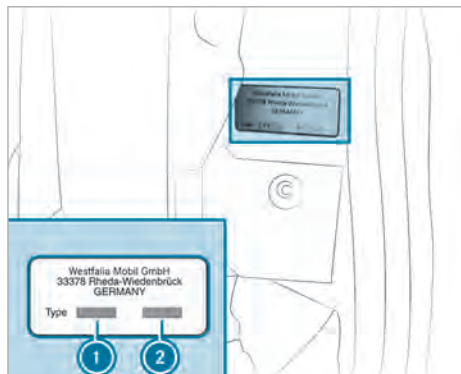

- ① Número de identificação do modelo do veículo
- ② Número referente ao mobiliário

A placa de identificação com o número de identificação do modelo do veículo e o número referente ao mobiliário encontra-se no pilar C, do lado esquerdo, junto à entrada da porta deslizante.

## Dados do veículo

### Dimensões do veículo

Todas as indicações de medidas são valores aproximados e referem-se ao modelo básico. Com as variantes de equipamento e os acessórios montados de forma fixa – p.ex., suporte de bagagens no tejadilho, suporte de equipamentos de desporto, suporte para bicicleta – podem verificar-se diferenças.

Altura com teto expansível e teto de levantar/abrir – fechado	1980 mm
Altura com teto expansível – aberto à frente/atrás	2940/2120 mm
Altura com teto de levantar/abrir – aberto	2040 mm
Altura de pé com teto expansível – fechado	1330 mm
Altura de pé com teto expansível – aberto	2940/2120 mm <sup>1</sup>

Altura interior no teto expansível, ao fundo	270 mm
Cama do teto	2050 x 1130 mm
Combinação banco/cama	2030 x 1130 mm

<sup>1</sup> Altura de pé à altura do lava-loiça

## Pesos e cargas

### Indicações relativas a pesos e cargas

O peso máximo autorizado e as cargas admissíveis sobre os eixos dependem do equipamento. Estão indicados nos documentos do veículo e na placa de identificação do veículo (consulte o manual do condutor do veículo).

A massa em vazio altera-se em função das diferentes versões dos modelos, equipamentos especiais ou acessórios e peças amovíveis. A carga útil diminui, assim, pelo valor correspondente.

### Cargas admissíveis sobre o tejadilho

**⚠ ADVERTÊNCIA** Perigo de acidente devido à alteração do comportamento de condução com o tejadilho carregado

O centro de gravidade do veículo e o comportamento de condução alteram-se.

As características de condução bem como o comportamento direcional e de travagem são gravemente afetados.

▶ Adapte o estilo de condução.

teto expansível	Carga máxima sobre o tejadilho	
	aberto	fechado
Mecânico	15 kg	50 kg
Elétrico (EASY-UP)	50 kg	50 kg



## Equipamentos especiais, acessórios e peças amovíveis

Cama do teto	
Capacidade de carga máxima	200 kg
Suporte de bagagens no tejadilho	cerca de 6 kg
Carga útil admissível	50 kg
Suporte para bicicleta	cerca de 17 kg
Carga útil admissível	70 kg

## Dados de funcionamento

### Alimentação de tensão

#### Rede de 12 V

#### Bateria AGM que não necessita de manutenção (bateria adicional)

Capacidade	95 Ah
------------	-------

#### Consumo de energia dos consumidores

Bomba de água	11 W
Unidade de comando central com display	máx. 4 W
Luzes na estrutura do tejadilho	cada 2,5 - 4 W
Iluminação ambiente	4 W
Luz de leitura por cima da combinação banco/cama	cada 3 W
Luzes de leitura no teto expansível	cada 2 W
Luzes de leitura ao lado da caixa de arrumação no tejadilho	cada 1,8 W
Luz do espelho no roupeiro	1,5 W

#### Rede de 230 V

Frequência	50 Hz
Proteção de linha	13 A

Proteção pessoal	30 mA
Carregador	máx. 25 A
Bateria adicional (no caso de um novo carregador)	
Carregador	máx. 25 A
Bateria do motor de arranque (no caso de um novo carregador e se a tensão da bateria do motor de arranque se encontrar entre 9,5 V e 13,85 V)	

#### Ligações USB

Tensão de entrada	8 - 16 V DC
Tensão de saída	5 V (IU)
Corrente de carga	1 ou 2 A

### Aquecimento independente

Consumo de combustível	0,39 l/h
Suporte de bagagens no tejadilho	12 V
Consumo de energia	37 W
Potência de aquecimento	3000 W

### Caixa frigorífica

Tensão de rede	12 V
Consumo de energia	máx. 45 W
Conteúdo	aprox. 40 l
Temperatura de refrigeração <sup>1</sup>	máx. -18 °C

<sup>1</sup> Ajustável progressivamente. A diferença máxima de temperatura relativamente à temperatura exterior é de aprox. 35 °C.

**Quantidades de enchimento**

Reservatório da água de consumo	38 l
Reservatório de águas residuais	40 l
Caixa frigorífica	aprox. 40 l

**Pressão dos pneus**

- i** Para veículos com módulo de armário e cozinha aplicam-se, exclusivamente, os valores da pressão dos pneus indicados para um veículo completamente carregado.

## Mensagens de aviso (MBAC)

### surge no display do sistema multimédia.

Alimentação de tensão externa. Ligação à rede de 230 V inserida.

Causas possíveis:

- A ligação à rede de 230 V está ligada à corrente de carga.
  - A bateria adicional é carregada através da corrente de carga.
- ▶ Antes de iniciar viagem, separe a ligação à rede de 230 V.

### surge a vermelho no display do sistema multimédia.

Falha por subtensão.

Causas possíveis:

- A tensão da bateria adicional é baixa. Por conseguinte, o sistema multimédia e outros consumidores são desligados.
- ▶ Carregue a bateria adicional.

### surge a vermelho no display do sistema multimédia.

Caixa frigorífica

Causas possíveis:

- A temperatura da caixa frigorífica é superior a 20°C.
- ▶ Verifique se a tampa da caixa frigorífica está fechada.
- ▶ Desligue e ligue a caixa frigorífica.
- ▶ Se a mensagem de aviso persistir, dirija-se a uma oficina qualificada.

### surge a branco no painel de símbolos.

Causas possíveis:

- O reservatório da água de consumo apresenta menos de 50% da sua capacidade.
- ▶ Encha o reservatório da água de consumo (→ página 47).

### surge a vermelho no painel de símbolos.

Causas possíveis:

- O reservatório da água de consumo apresenta menos de 25% da sua capacidade.
- ▶ Encha o reservatório da água de consumo (→ página 47).

### surge a branco no painel de símbolos.

Causas possíveis:

- O reservatório de água cinzenta apresenta mais de 75% da sua capacidade.

▶ Esvazie o reservatório de água cinzenta (→ página 49).

### surge a vermelho no painel de símbolos.

Causas possíveis:

- O reservatório de água cinzenta está cheio.

▶ Esvazie o reservatório de água cinzenta (→ página 49).

<b>1, 2, 3 ...</b>	
<b>12 V</b>	
Bateria adicional.....	55
Ligação USB.....	53
Tomada.....	52
<b>230 V</b>	
Ligação USB.....	53
Tomada.....	53
<b>A</b>	
<b>Abastecimento de água</b>	
reservatório da água de consumo.....	47
reservatório de água cinzenta.....	48
<b>Abastecimento de gás</b>	
válvula de corte de gás.....	44
<b>Acessórios de campismo</b>	
guardar.....	62
retirar.....	62
<b>Acionamento de emergência</b>	
teto expansível elétrico.....	19
<b>água</b>	
visualizar o nível de enchimento.....	42
<b>Água de consumo</b>	
visualizar o nível de enchimento.....	47
<b>Ajustar a dimensão da chama</b> .....	44
<b>Ajuste do som</b>	
Bluetooth®.....	13
<b>Alimentação</b>	
água cinzenta.....	49
água de consumo.....	47
Bateria adicional.....	55
<b>Alinhar o colchão</b> .....	35
<b>Altura de pé</b> .....	70
<b>Aquecimento adicional a ar quente</b> .....	40
<b>Aquecimento independente</b>	
ativar/desativar.....	41
indicações.....	40
<b>Aquecimento/ventilação independente</b>	
ajustar (sistema multimédia MBUX).....	41
<b>Ativar/desativar</b>	
chuveiro exterior.....	64
<b>B</b>	
<b>Banco traseiro</b>	
Caixa de fusíveis.....	58
<b>Bass</b> .....	13
<b>Bateria adicional</b>	
carregar.....	55
desligar.....	69
desmontar/montar.....	69
Estado de carregamento.....	55
Indicações.....	55
terminar o modo de repouso.....	55
<b>Bluetooth®</b>	
ativar/desativar.....	14
ligar o dispositivo.....	14
<b>C</b>	
<b>Cadeira de criança</b>	
categorias de homologação.....	10
Fixação.....	9
indicações básicas.....	6
Recomendações dos sistemas de retenção para crianças.....	9
Riscos/perigos.....	7
<b>Caixa de arrumação no tejadilho</b>	
de abrir.....	61
<b>Caixa de fusíveis</b>	
abrir.....	56
armário de cozinha.....	56
visão geral.....	57, 58
<b>Caixa de fusíveis (espaço traseiro)</b>	
abrir/fechar.....	58
<b>Caixa frigorífica</b>	
ativar/desativar.....	45
dados técnicos.....	71
limpar.....	67
mensagem de aviso.....	46
<b>Caixa porta-objetos</b> .....	61
<b>Cama do teto</b>	
indicações.....	34
levantar.....	35
limpar o colchão.....	69
rede de segurança.....	35
<b>Capacidade</b> .....	71
<b>Carga</b> .....	60
<b>Cargas sobre o tejadilho</b> .....	70
<b>Cenários de iluminação</b>	
ajustar.....	39
<b>Chave</b>	
encher o reservatório da água de consumo.....	16
<b>Chuveiro exterior</b>	
ativar/desativar.....	64
ligar.....	63
utilizar.....	63
<b>Combinação banco/cama</b>	
ajustar.....	29
deslocar.....	27

desmontar/montar.....	29	Espelho de maquiagem.....	63
falha no funcionamento.....	31	Estilo de condução ecológico.....	5
indicações.....	26	<b>Extensão da cama</b>	
limpar.....	66	desmontar.....	32
manípulo da corredeja do banco.....	31	dividir.....	33
montar/desmontar a superfície da		levantar.....	32
cama.....	28	montar.....	32
<b>Compartimento de arrumação</b>		posição reclinada.....	32
combinação banco/cama.....	61	rebater.....	32
<b>Compartimento de arrumação no tejadi-</b>			
<b>lho.....</b>	61	<b>F</b>	
<b>Compartimentos de arrumação</b>		Fecho do móvel.....	24
fecho do móvel.....	24	Foco do som.....	13
<b>Comportamento</b>		<b>Fogão a gás</b>	
fogo.....	6	ajustar a dimensão da chama.....	44
trovada.....	6	indicações.....	43
<b>Consumo de combustível.....</b>	71	limpar.....	66
<b>Corredejas do banco.....</b>	31	utilizar.....	44
<b>Cortinas</b>		<b>Fogo, Caso de incêndio.....</b>	6
fixar.....	25	<b>Fusíveis</b>	
limpar.....	66	cozinha.....	57
<b>Cortinas da cabina.....</b>	25	Indicações.....	56
<b>Cozinha</b>		zona dos pés do acompanhante.....	58
caixa de fusíveis.....	57	<b>Fusíveis elétricos</b>	
fogão a gás.....	44	Indicações.....	56
válvula de corte de gás.....	44	<b>I</b>	
<b>Crianças</b>		Iluminação do espaço traseiro.....	37
Evitar perigos no veículo.....	7	Iluminação interior	
indicações básicas.....	6	ambiente.....	38
<b>D</b>		Iluminação LED	
Dados técnicos		espelho de maquiagem.....	63
cargas sobre o tejadilho.....	70	<b>Indicações de segurança</b>	
placa de identificação.....	70	porta-objetos/compartimentos de	
<b>Deslocações ao estrangeiro.....</b>	11	arrumação.....	60
<b>Dicas de viagem.....</b>	11	<b>Início da viagem.....</b>	12
<b>dimensões das camas.....</b>	14	<b>Instalação elétrica</b>	
<b>Dimensões do veículo</b>		Bateria adicional.....	55
cama do teto.....	70	ligação à rede de 230 V.....	53
teto expansível.....	70	Ligação USB.....	53
<b>Disjuntor de corrente diferencial</b>		terminar o modo de repouso da	
ativar/desativar.....	54	bateria adicional.....	55
verificar o funcionamento.....	54	Tomada (12 V).....	52
<b>E</b>		Tomada (230 V).....	53
Elementos luminosos		<b>Instruções adicionais.....</b>	5
substituir.....	39	<b>J</b>	
<b>Encosto do banco.....</b>	26	Janela basculante	
<b>Esgoto.....</b>	42	posição.....	24

<b>Jato do chuveiro</b>	
ajustar.....	64
<b>L</b>	
<b>LED</b>	
substituir.....	39
<b>Ligação à rede de 230 V</b>	
ligar/desligar.....	53
<b>Ligação USB</b>	
espaço traseiro.....	71
<b>Limpar móveis.....</b>	66
<b>Limpar o piso da autocaravana.....</b>	66
<b>Limpar os estofos em tecido.....</b>	66
<b>Limpar uma calha guia.....</b>	66
<b>Limpeza</b>	
caixa frigorífica.....	67
calha guia.....	66
colchão da cama do teto.....	69
combinação banco/cama.....	66
cortinas.....	66
esgoto.....	42
estofos em tecido.....	66
fogão a gás.....	66
indicações.....	66
móveis.....	66
persiana para-sol.....	66
piso da autocaravana.....	66
reservatório da água de consumo.....	67
reservatório de água cinzenta.....	67
Teto de abrir.....	69
teto expansível.....	69
<b>Luz ambiente</b>	
ajustar.....	38
<b>Luz principal</b>	
ajustar.....	37
<b>Luzes</b>	
estrutura do tejadilho.....	37
<b>Luzes de leitura</b>	
ligar.....	37, 38
teto expansível.....	38
<b>Luzes do interior.....</b>	38
<b>Luzes LED</b>	
regular.....	37
<b>M</b>	
<b>Manutenção</b>	
bateria adicional.....	69
<b>MBAC</b>	
mensagens de aviso.....	13
<b>Medidas de prevenção</b>	
caso de incêndio.....	6
<b>Mensagens de aviso.....</b>	73
<b>Mesa deslizante</b>	
abrir.....	33
mover.....	33
recolher.....	34
<b>Modo de repouso</b>	
terminar (bateria adicional).....	55
<b>Montar/desmontar a superfície da cama....</b>	28
<b>N</b>	
<b>Níveis de refrigeração.....</b>	45
<b>Número de identificação do modelo do veículo.....</b>	70
<b>Número referente ao mobiliário.....</b>	70
<b>O</b>	
<b>Operação de inverno</b>	
local de estacionamento.....	11
<b>P</b>	
<b>Persiana para-sol</b>	
abrir.....	23
fechar.....	23
limpar.....	66
<b>Pesos/cargas</b>	
cama do teto.....	71
indicações.....	70
porta-bagagens no tejadilho.....	71
suporte para bicicleta.....	71
<b>Plano de carga.....</b>	60
<b>Porta-objetos/compartimentos de arrumação.....</b>	60
<b>Posição de estacionamento.....</b>	33
<b>Posição de marcha.....</b>	34
<b>Posição reclinada.....</b>	32
<b>Possibilidade do aumento do espaço de carga</b>	
abrir/fechar.....	62
<b>Pressão dos pneus.....</b>	72
<b>Problemas</b>	
caixa frigorífica.....	46
combinação banco/cama.....	31
reservatório de água.....	49
teto de abrir.....	23
<b>Proteção antirroubo.....</b>	6
<b>Proteção de linha.....</b>	71

<b>Proteção do ambiente</b>	
estilo de condução.....	5
<b>Proteção solar.....</b>	24
<b>Q</b>	
<b>Quantidades de enchimento.....</b>	72
<b>R</b>	
<b>Rede (12 V)</b>	
Bateria adicional.....	55
Ligação USB.....	53
<b>Rede (230 V)</b>	
Ligação USB.....	53
Tomada.....	53
<b>Rede de 12 V</b>	
capacidade.....	71
<b>Rede de 230 V</b>	
carregador.....	71
<b>Rede de segurança.....</b>	35
<b>Redução noturna.....</b>	41
<b>Regular.....</b>	38
<b>Regular o nível de refrigeração.....</b>	45
<b>Remover o dispositivo.....</b>	14
<b>reservatório da água de consumo</b>	
bocal de abastecimento.....	47
destrancar/trancar a tampa.....	16
encher.....	47
esvaziar.....	47
limpar.....	67
problemas.....	49
quantidades de enchimento.....	72
<b>Reservatório de água cinzenta</b>	
esvaziar.....	49
limpar.....	67
problemas.....	49
visualizar o nível de enchimento.....	49
<b>Reservatório de águas residuais</b>	
quantidades de enchimento.....	72
<b>S</b>	
<b>Sistema de gás</b>	
abrir/fechar o contentor da garrafa	
de gás.....	51
indicações.....	50
substituir a garrafa de gás.....	51
<b>Sistema de retenção</b>	
indicações básicas para crianças.....	6
<b>Sistema elétrico</b>	
carregar a bateria adicional.....	55
geral.....	52
ligar/desligar o disjuntor de corrente diferencial.....	54
verificar o disjuntor de corrente diferencial.....	54
<b>Substituição</b>	
Fusíveis.....	56
<b>Substituir a garrafa de gás.....</b>	51
<b>Superfície do assento</b>	
ajustar.....	26
<b>T</b>	
<b>Temperatura da cor (luz ambiente).....</b>	38
<b>Temperatura da cor, luz principal</b>	
alterar.....	37
<b>Temperatura do habitáculo.....</b>	41
<b>Temperatura exterior.....</b>	14
<b>Tensão de rede.....</b>	71
<b>Teto de abrir</b>	
abrir e fechar.....	23
falha no funcionamento.....	23
indicações.....	21
limpar.....	69
<b>Teto de levantar/abrir</b>	
dimensões do veículo.....	70
<b>Teto expansível</b>	
elétrico.....	18
indicações.....	16
levantar a cama do teto.....	35
limpar.....	69
mecânico.....	16
problemas.....	20
<b>Teto expansível elétrico</b>	
acionamento de emergência.....	19
<b>Teto expansível mecânico.....</b>	16
<b>Toldo.....</b>	64
<b>Tomada (12 V).....</b>	52
<b>Torneira</b>	
abrir/fechar.....	42
<b>Trabalhos de manutenção.....</b>	69
<b>Trovoada.....</b>	6
<b>V</b>	
<b>Valor de amperagem.....</b>	58
<b>Válvula de corte de gás</b>	
abrir/fechar.....	44
<b>Veículo</b>	
equipamento.....	5
<b>Veículo com carga máxima.....</b>	72

<b>Veículo com carga parcial</b> .....	72
<b>Visão geral</b>	
MBAC.....	13
<b>Visão geral do equipamento</b> .....	4
<b>Vista de lado</b>	
visualizar.....	14
<b>Vista frontal</b>	
visualizar.....	14
<b>Vista traseira</b>	
visualizar.....	14







## Ficha técnica

### Internet

Poderá obter mais informações sobre os veículos Mercedes-Benz e sobre a Mercedes-Benz AG na Internet em:

<https://www.mercedes-benz.com>

<https://group.mercedes-benz.com>

### Redação

Em caso de dúvidas ou sugestões relativas às presentes instruções adicionais, pode contactar a redação técnica através do seguinte endereço:

Mercedes-Benz AG, HPC: CAC, Customer Service,  
70546 Stuttgart, Alemanha

©Mercedes-Benz AG: a reimpressão, tradução e reprodução, mesmo que parciais, não são permitidas sem uma autorização por escrito da Mercedes-Benz AG.

### Fabricante de veículos

Mercedes-Benz AG

Mercedesstraße 120

70372 Stuttgart

Alemanha



4475841111Z105