



# Marco Polo Activity/Horizon

Lisajuhend

Mercedes-Benz



## Kõrvalistuja turvapadja hoiatus



### **⚠ HOIATUS** Vigastus– või eluoht kõrvalistuja aktiveeritud turvapadja korral

Kui kõrvalistuja turvapadi on aktiveeritud, võib laps õnnetuse korral turvapadjalt löögi saada.

- ▶ **MITTE KUNAGI** ei tohi seljaga sõidusuu-  
nas asetsevat lapse turvasüsteemi kasu-  
tada istmel, millel on **SISSE LÜLITATUD**  
**EESMINE TURVAPADI**; see võib lõppeda  
lapse **SURMA** või **RASKETE VIGASTUS-**  
**TEGA**.

Lugege peatükki „Lapsed sõidukis“.

## Tere tulemast Mercedes-Benz'i maailma!

Lugege seda lisajuhendit hoolikalt ja tutvuge oma sõidukiga enne esimest sõitu. Järgige enda ohutuse ja sõiduki pikema tööea huvides käesolevas lisajuhendis esitatud suuniseid ja hoiatusi. Mittejärgimine võib põhjustada sõidukile kahjustusi, samuti inimestele vigastusi ja keskkonnakahjustusi.

Teie sõiduki varustus või toote nimetus võivad erineda ja sõltuvad järgmistest teguritest:

- mudel
- tellimus
- riigikohane mudel
- saadavus

Selles kasutusjuhendis olevad pildid kujutavad vasakpoolse rooliga sõidukit. Parempoolse rooliga sõidukitel on sõidukiosade ja juhtelementide asukoht vastavalt erinev.

Mercedes-Benz arendab oma sõidukeid pidevalt edasi.

Mercedes-Benz jätab endale õiguse teha muudatusi järgnevates valdkondades:

- kujundus
- varustus
- tehnika

Seetõttu võib teie sõiduk mõnel juhul kirjeldatust erineda.

Sõiduki juurde kuuluvad järgmised dokumendid:

- trükitud kasutusjuhend
- hooldusvihik
- täiendavad juhised

Hoidke neid dokumente alati sõidukis. Sõiduki müümise korral andke kõik dokumendid uuele omanikule edasi.



Sümbolid .....	3
----------------	---

<b>Ülevaade</b> .....	<b>4</b>
Varustuse ülevaade .....	4

<b>Üldised suunised</b> .....	<b>5</b>
Keskonnakaitse .....	5
Lisajuhend .....	5

<b>Turvalisus</b> .....	<b>6</b>
Vargakaitse .....	6
Tegutsemise tormi korral .....	6
Tegutsemise tulekahju korral .....	6
Laste ohutu sõidutamine sõidukis .....	6

<b>Nõuanded reisimise kohta</b> .....	<b>11</b>
Teave reisinõuannete kohta .....	11
Välismaal sõitmine .....	11
Talverežiim .....	11

<b>Enne sõidu alustamist</b> .....	<b>12</b>
Meelespea enne sõidu alustamist .....	12

<b>Avamine ja sulgemine</b> .....	<b>13</b>
Ülestõstetav katus .....	13
Katuseluuk .....	15
Teave väljapoole avaneva akna kohta .....	17
Teave kardinate kohta .....	17
Juhikabiini kardina kinnitamine .....	17

<b>Istmed, laud ja asemed</b> .....	<b>18</b>
Iste-lamamisase .....	18
Asemepikendus .....	22
Katuseosa magamisase .....	23

<b>Tuled</b> .....	<b>25</b>
Salongivalgustus .....	25
Lampide vahetamine .....	25

<b>Kliimaseade</b> .....	<b>26</b>
Seisusoojendus (õhk-lisakütteseade) .....	26

<b>Elektrisüsteem</b> .....	<b>28</b>
Elektrisüsteem .....	28

<b>Koormamine, paigutamine ja muud kasulikke</b> .....	<b>31</b>
Panipaigad ja riulid .....	31
Markiisi väljatoomine .....	32

<b>Hooldus ja korrashoid</b> .....	<b>34</b>
Puhastamine .....	34
Hooldus .....	35

<b>Tehnilised andmed</b> .....	<b>36</b>
Tüübisilt .....	36
Sõidukiandmed .....	36
Käitusandmed .....	37
Rehvirõhk .....	37

<b>Märksõnad</b> .....	<b>38</b>
------------------------	-----------

Selles lisajuhendis on kasutatud järgmisi sümboleid:

**⚠ HOIATUS** Hoiatuste eiramisest tulenev oht

Hoiatused juhivad tähelepanu ohtudele, mis võivad ohustada teie või teiste inimeste tervist ja elu.

▶ Järgige hoiatusi.

**🌿 KESKKONNAALANE MÄRKUS** Keskkonnaalaste märkuste eiramisest tulenevad keskkonnakahjud

Keskkonnaalased märkused sisaldavad teavet keskkonnateadliku toimimise või kõrvaldamise kohta.

▶ Järgige keskkonnasuuniseid.

**! SUUNIS** Varaline kahju varalise kahju suuniste eiramise tõttu

Varalise kahju suunised juhivad tähelepanu riskidele, mis võivad viia sõiduki kahjustusteni.

▶ Järgige varalise kahju suuniseid.

**i** Kasulikud suunised või täpsem teave, mis võib teile abiks olla.

▶ Kasutusjuhis

(→ lehekülj) Täpsem teave teema kohta

**Näit** Näit mitmeotstarbelisel ekraanil / meediumiekraanil

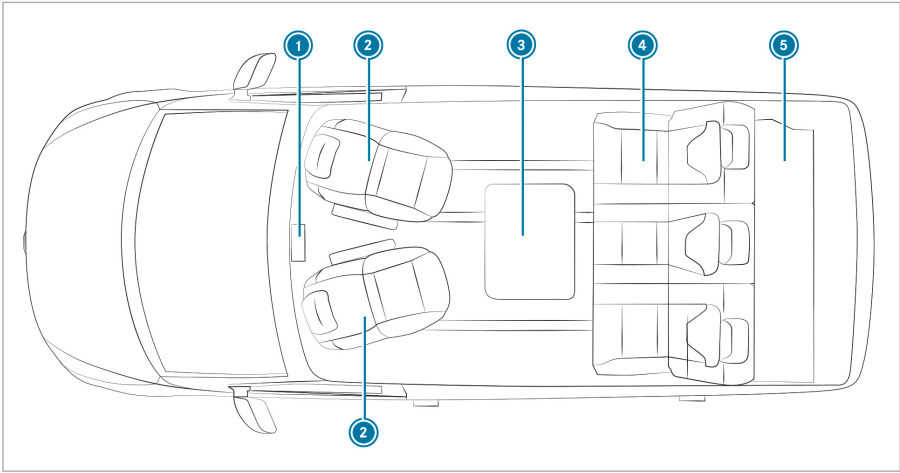

① seisuoojenduse juhtpaneel (vt sõiduki kasutusjuhendit)

② pööratav juhi- ja kõrvaliste (vt sõiduki kasutusjuhendit)

③ klapplaud

④ iste-magamisase → 18

⑤ asemepikendus → 22

## Keskkonnakaitse



**KESKKONNAKAITSESUUNIS** Kasutustingimustest ja isiklikust sõiduviiisist tulenevad keskkonnakahjustused

Sõiduki heitmete hulk on otseselt seotud sõiduki tööga.

Kasutades sõidukit keskkonnasõbralikult panustate keskkonnakaitseesse. Selleks järgige järgmisi soovitusi sõidutingimuste ja isikliku sõiduviiisi valimisel.

### Sõidutingimused:

- ▶ Tähelepanu pööramine õigele rehvirõhule.
- ▶ Ärge vedage tarbetut lasti (nt katuse pakiraam, mida pole enam tarvis).
- ▶ Pidage kinni hooldusintervallidest. Regulaarselt hooldatud sõiduk on keskkonnasõbralik.
- ▶ Hooldustöid tuleb alati teostada kvalifitseeritud eritöökojas.

### Personaalne sõiduviiis:

- ▶ Käivitamisel ärge vajutage gaasi.
- ▶ Ärge laske sõidukil seistes üles sooje-neda.
- ▶ Sõitke ettenägelikult ja hoidke piisavat pikivahet.
- ▶ Vältige sagedast ja tugevat kiirendamist ning pidurdamist.
- ▶ Vahetage käiku õigeaegselt ja pidage silmas pööretevahemikku  $\frac{2}{3}$ .
- ▶ Seisake sõiduk liiklusest tingitud ooteaegadel, nt kasutage ECO start-stopp-funktsiooni.
- ▶ Sõitke kütust säästvalt. Säästliku sõiduviiisi jaoks jälgige ECO-näidikut.

Kasutusjuhend, lisajuhend ja hooldusraamat on olulised dokumendid ning neid peab hoidma sõidukis.

## Lisajuhend

Selles lisajuhendis on kirjeldatud teie sõiduki kõiki mudelid, standard- ja erivarustust, mis olid selle lisajuhendi väljaandmise ajal teada. Võimalikud on riigipõhised erinevused. Pidage meeles, et teie sõidukil ei pruugi olla kõiki kirjeldatud funktsioone. See kehtib ka ohutussüsteemide ja -funktsioonide kohta. Seetõttu võib teie sõiduki varustus mõne kirjelduse või joonise puhul erineda.

## Vargakaitse

Kui sisse lülitatud salongikaitse korral tuvastatakse sõiduki salongis liikumine, kuna nt keegi paneb käe sõiduki salongi, rakendub häiresignaal (vt sõiduki kasutusjuhendit).

- ❗ Kui ülestõstetav katus on avatud või auto-noomne seisusoojendus sisse lülitatud, on salongikaitse inaktiveeritud.

## Tegutsemine tormi korral

Äikese korral lahutage sõidukist kõik toite- ja kaabliühendused. Sellega väldite võimalikke pikselöögist ja ülepingest tingitud kahjustusi.

Äikese korral võtke järgmiseid meetmeid.

- Lahutage muud toite- ja kaabliühendused sõiduki küljest, vajaduse korral eemaldage antennid ja satelliidivastuvõtjad.
- Sulgege ülestõstetav katus (→ Lehekülj 13).
- Oodake sõidukis, kuni äike lõpeb.

## Tegutsemine tulekahju korral

### Käitumisreeglid

Tulekahju korral

- Hoolitsege selle eest, et kõik kaassõitjad lahkuskid sõidukist.
- Hoiatage teisi inimesi ja helistage tuletõrjesse.
- Kustutage tulekahju ainult siis, kui seda saab riskivabalt teha.

### Ettevaatusabinõud

Hoidke kasutusvalmis vähemalt ühte lubatud või standardile ISO 7165 vastavat 1 kg kuivpulberkustutit.

Tutvuge oma tulekustutil olevate juhistega ja parkimisplatsil (kämpinguplatsil) tarvitusele võetud tulekahju vastaste ohutusabinõudega.

Lisateavet leiate sõiduki kasutusjuhendist.

## Laste ohutu sõidutamine sõidukis

### Kui lapsed on autos, tuleb üldiselt arvestada alljärgnevat.

- ❗ Järgige olukorrapõhiseid ohutussuuniseid. Kui lapsed kaasa sõidavad, on võimalik tuvastada ja vältida võimalikke ohte (→ Lehekülj 7).

## Olge järjekindel

Arvestage, et lapse hooletul kinnitamisel lapse turvasüsteemi võivad olla rasked tagajärjed. Olge alati järjepidev ja kinnitage laps enne igat sõitu hoolikalt.

Mercedes-Benz soovib alla 12-aastase või alla 1,50 m lapse paremaks kaitsmiseks järgida alljärgnevaid suuniseid.

- Kinnitage laps oma Mercedes-Benzile sobiva lapse turvasüsteemiga.
- Lapse turvasüsteem peab vastama lapse vanusele, kaalule ja pikkusele.
- Istekoht sõidukis peab olema sobiv paigaldatava lapse turvasüsteemi jaoks (→ Lehekülj 9).

Liiklusõnnetuste statistikast nähtub, et lapsed on tagaistmel rohkem kaitstud kui esiistmel. Seetõttu soovib Mercedes-Benz tungivalt paigaldada lapse turvasüsteemi peamiselt tagaistmele.

## Ülemmõiste - lapse turvasüsteem

Selles lisajuhendis kasutatakse ülemmõistet - lapse turvasüsteem. Lapse turvasüsteem onnt:

- turvahäll;
- seljaga sõidusuunas lapse turvatool;
- näoga sõidusuunas lapse turvatool;
- seljatoe ja turvavöö juhikutega turvatooli kõrgendus.

Lapse turvasüsteem peab vastama lapse vanusele, kaalule ja pikkusele.

## Järgige seadusi ja eeskirju

Järgige õiguslikke eeskirju lapse turvasüsteemi kasutamisel autos.

Kontrollige, et lapse turvasüsteem on saanud kehtivatele katsetuseeskirjadele ja direktiividele vastava kasutusloa. Lisateavet saate kvalifitseeritud eritöökojast. Soovitame pöörduda Mercedes-Benz'i volitatud töökoja poole.

## Kasutage ainult kasutusloa saanud lapse turvasüsteeme

Sõidukis tohib kasutada ainult UNECE-standardile UN-R44 vastavaid lapse turvasüsteeme.

Järgige teavet lapse turvasüsteemide kasutusloa kategooriate ja lapse turvasüsteemi (→ Lehekülj 9) sertifitseerimissildi andmete kohta.



## Riski tuvastamine ja ohu vältimine

### Turvaistmete kinnitussüsteemid sõidukis

Kasutage turvaistmete jaoks ainult järgmisi kinnitussüsteeme:

- sõiduki turvavöösüsteem;
- Top Tether-kinnitused.

Lihtne paigaldamine sõiduki kinnitusraami külge võimaldab vähendada valesti paigaldatud turvaistmest tulenevaid ohte.

### Seljaga sõidusuunda paigaldatava turvaistme eelised

Transportige imikut või väikelast eelistatult seljaga sõidusuunas oleval sobival turvaistmel. Laps istub sel juhul seljaga sõidusuunas ja vaatab tahapoole.

Imikute ja väikelaste kaelalihased on pea suuruse ja kaaluga võrreldes suhteliselt nõrgad. Seljaga sõidusuunas asuv turvaiste võib liiklusõnnetuse korral vähendada kaelalihule vigastuse ohtu.

### Kinnitage turvaiste alati õigesti

#### **⚠ HOIATUS** Vigastuste oht või eluohtlik lapse turvasüsteemi vale montaaži tõttu

Last ei saa siis nõuetekohaselt kaitsta või tagasi hoida.

- ▶ Järgige tingimata lapse turvasüsteemi tootja paigaldusjuhendit ning selle kasutuspiirkonda.
- ▶ Tagage, et lapse turvasüsteemi kogu kandepind toetuks autoistme pinna peale.
- ▶ Ärge kunagi asetage lapse turvasüsteemi alla ega taha esemeid, nt patju.
- ▶ Kasutage lapse turvasüsteeme ainult koos ettenähtud originaalkattega.
- ▶ Asendage kahjustunud katted ainult originaalkatetega.

#### **⚠ HOIATUS** Vigastus- või eluoht lapse kinnitamata turvasüsteemide tõttu sõidukis

Kui lapse turvasüsteem on valesti monteeritud või kinnitamata, võib see lahti tulla.

Last ei saa siis nõuetekohaselt kaitsta või tagasi hoida.

Kasutamata lapse turvasüsteem võib kohalt paiskuda ja tabada sõitjaid.

- ▶ Järgige tingimata lapse turvasüsteemi tootja paigaldusjuhendit ja kasutusala.

- ▶ Paigaldage lapse turvasüsteemid alati õigesti, isegi kui neid transporditakse sõidukis kasutamata.

- Järgige alati kasutatava turvaistme tootja paigaldus- ja kasutusjuhendit ning järgmisi sõiduki põhiõhiseid suuniseid.
  - Turvaistme turvavööga tagaistmele kinnitamine .
  - Turvaistme turvavööga kõrvalistmele kinnitamine . Järgige vastavalt kas selja või näoga sõidusuunas turvaistme suuniseid .
- Järgige sõiduki salongis ja turvaistmel olevaid hoiatussilte.
- Kui Top Tether-rihm on olemas, tuleb see samuti kinnitada.

### Lapse turvasüsteemi ei tohi muuta

#### **⚠ HOIATUS** Vigastuste oht muudatuste tõttu lapse turvasüsteemis

Lapse turvasüsteem ei suuda enam nõuetekohaselt toimida. Vigastusohk on suurem!

- ▶ Ärge kunagi muutke lapse turvasüsteemi.
- ▶ Paigaldage ainult tarvikuid, millele on lapse turvasüsteemi tootja andnud loa spetsiaalselt selle lapse turvasüsteemi jaoks.

Mercedes-Benz soovib kasutada enda poolt soovitatud turvaistmete puhastamiseks Mercedes-Benzi hooldusvahendeid.

### Kasutage ainult töökorras turvaistmeid

#### **⚠ HOIATUS** Vigastuste oht või eluohtlik kahjustatud lapse turvasüsteemide kasutamise tõttu

Kahjustatud või õnnetuses koormatud olnud lapse turvasüsteemid või nende kinnitussüsteemid ei suuda enam ettenähtud viisil kaitsta.

Võib-olla ei ole last võimalik kinni hoida.

- ▶ Vahetage kahjustatud või õnnetuses koormatud olnud lapse turvasüsteemid viivitamatult välja.
- ▶ Laske lapse turvasüsteemide kinnitussüsteemid viivitamatult kvalifitseeritud oskustöökohas üle kontrollida, enne kui lapse turvasüsteem uuesti monteeritakse.

## Vältige otsest päikesekiirgust

**▲ HOIATUS** Põletusohu otsese päikesekiirguse korral lapse turvaistmele

Kui lapse turvasüsteem puutub kokku otsese päikesekiirgusega, võivad selle osad tugevalt soojeneda.

Lapsed võivad end nendel osadel põletada, eriti lapse turvasüsteemi metallosadel.

- ▶ Jälgige alati seda, et lapse turvasüsteem ei puutuks kokku otsese päikesevalgusega.
- ▶ Kaitske lapse turvasüsteemi nt tekiga.
- ▶ Kui lapse turvasüsteem puutus kokku otsese päikesevalgusega, laske sellel enne lapse sellesse kinnitamist jahtuda.
- ▶ Lapsi ei tohi mingil juhul jätta sõidukisse järelevalveta.

## Peatumise või parkimise korral pöörake tähelepanu järgmisele

**▲ HOIATUS** Õnnetus- ja vigastusohu, kui lapsed on sõidukis järelevalveta

Kui jätate lapsed sõidukisse järelevalveta, võivad nad täpsemalt:

- uksi avada ja teisi inimesi või liiklejaid ohustada
- sõidukist väljuda ja liiklusesse sattuda
- käsitseda sõiduki varustust ja ntkuhugi kinni jääda.

Peale selle võivad lapsed sõiduki liikuma panna, kui nad näiteks:

- vabastavad seisupiduri
- muudavad käiguasendit
- käivitavad sõiduki

- ▶ Lapsi ei tohi mingil juhul jätta sõidukisse järelevalveta.
- ▶ Võtke sõidukist lahkudes alati võti kaasa ja lukustage sõiduk.
- ▶ Hoidke võtit lastele kättesaamatus kohas.

## Ülevaade soovituslikest lapse turvasüsteemidest

- i** Täpsemat teavet sobiva lapse turvasüsteemi kohta saate volitatud eritöökojast. Soovitame pöörduda Mercedes-Benz'i volitatud töökoja poole.

## Kinnitamine sõidukis istekohale turvavööga

**Kaaluklass 0** (kuni 10 kg ja kuni umbes 6 kuu vanused) ja **kaaluklass 0+** (kuni 13 kg ja kuni umbes 15 kuu vanused)

Tüüp <sup>1</sup>	BABY SAFE plus II
Luba	E1 04 301 146
Tellimisnumber <sup>2</sup>	A 000 970 38 02
1 Tootja: Britax Römer	2 värvikoodiga 9H95

**R129 lapse turvasüsteem** (kehakaal kuni 13 kg, pikkus 40 kuni 83 cm ja vanus sünnist kuni umbes 15. elukuuni)

Tüüp <sup>1</sup>	Baby Safe 3 i-Size
Suurusklass	R2
Luba	E1*129R03/04*0060*02
Tellimisnumber	A 000 970 68 02
1 Tootja: Britax Römer	

**Kaaluklass I** (9 kuni 18 kg ja alates umbes 9. elukuust kuni 4. eluaastani)

Tüüp <sup>1</sup>	DUO plus
Luba	E1 04 301 133
Tellimisnumber <sup>2</sup>	A 000 970 43 02
1 Tootja: Britax Römer	2 värvikoodiga 9H95

**Kaaluklass II/III** (15 kuni 36 kg ja alates umbes 3 kuni 12 eluaastat)

Tüüp <sup>1</sup>	KIDFIX XP
Luba	E1 04 301 304
Tellimisnumber <sup>2</sup>	A 000 970 49 02
Tüüp <sup>1</sup>	AMG KIDFIX XP
Luba	E1 04 301 304
Tellimisnumber <sup>2</sup>	A 000 970 33 02
1 Tootja: Britax Römer	2 värvikoodiga 9H95



R129 lapse turvasüsteem (kehakaal 15 kuni 36 kg, pikkus 100 kuni 150 cm ja vanus vahemikus 3,5 kuni 12 eluaastat)

Tüüp <sup>1</sup>	KIDFIX M i-Size
Suurusklass	B2
Luba	E1*129R03/04*0061*02
Tellimisnumber	A 000 970 89 02
1 Tootja: Britax Römer	
Tüüp <sup>1</sup>	AMG KIDFIX M i-Size
Suurusklass	B2
Luba	E1*129R03/04*0061*02
Tellimisnumber	A 000 970 91 02
1 Tootja: Britax Römer	

### Lapse turvasüsteemi paigaldamiseks sobivate sõiduki istekohtade ülevaade

#### Vasak/parem tagaiste (2. ja 3. istmerida)

Eelistatud kinnitussüsteem:

-  ISOFIX-turvatoolikinnitus .
-  Kui Top Tether rihm on olemas, tuleb see samuti kinnitada .

Alternatiivne kinnitussüsteem:

-  sõiduki istekoha turvavöö .

#### Kõrvaliste

Kinnitussüsteem:

-  sõiduki istekoha turvavöö .

Kindlasti järgige järgmist.

- Hõivatud kõrvalistme korral kontrollige nii enne sõitu kui ka sõidu ajal, kas kõrvalistuja turvapadja olek on situatsioonile vastavalt õige .
- Järgige kõrvalistuja turvapadja automaatse väljalülituse suuniseid .

### Lapse turvasüsteemi sertifitseerimiskategooriad

Kasutage ainult lubatud lapse turvasüsteeme

#### Tähistus lapse turvasüsteemil

Lapse turvasüsteemi sertifitseerimissildil on ntserifitseerimiskategooria teave, kaaluklassid ja tüübikinnitusnumber.

Sõltuvalt lapse turvasüsteemi tüübikinnituskategooriast võib sellel olla teisi andmeid, nagu ntISO-FIX-suurusklass.

Sertifitseerimiskategooriad standardi UN-R44 järgi

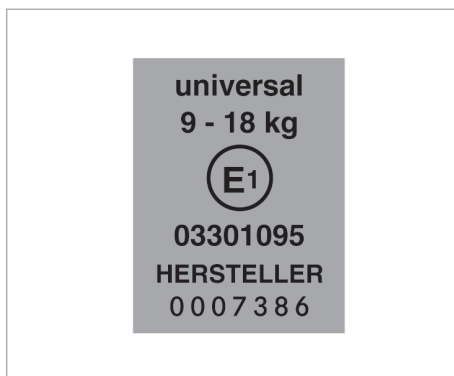

Sertifitseerimissildi näide

- **Universaalne:** Kategooriasse „Univer-saalne“ kuuluvad lapse turvasüsteemid on lubatud paigaldamiseks sõidukitesse. Neid võib istumiskohtade sobivusele vastavalt kasutada lapse turvasüsteemide paigaldamiseks U, UF või IUF tähistusega istumiskohtadele. Tähistus IUF tähistab universaalkategooria ISO-FIX-turvatoolisüsteeme. Need lapse turvasüsteemid tuleb lisaks kinnitada kas Top Tetheri või tugijala abil.
- **Pool-universaalne:** kategooriasse „pool-univer-saalne“ kuuluvaid lapse turvasüsteeme tohib kasutada ainult juhul, kui sõiduk ja sõiduki iste-koht on ära toodud lapse turvasüsteemide tootja sõidukitüübi nimekirjas.
- **Sõidukist sõltuv:** kategooriasse „sõidukist sõltuv“ kuuluvaid lapse turvasüsteeme tohib kasutada ainult juhul, kui sõiduk ja sõiduki istekoht on ära toodud lapse turvasüsteemide tootja sõidukitüübi nimekirjas.

### **Pange tähele sobivust sõiduki istekohtadele**

Vastavalt tüübikinnituskategoriale on olemas näoga ja/või seljaga sõidusuunas paigaldatavaid lapse turvasüsteeme. Nende kasutamine võib olla teatud istekohtade korral piiratud:

- Istekohtade sobivus turvavööga kinnitatavate lapse turvasüsteemide kinnitamiseks

### Teave reisinõuannete kohta

Kontrollnimekirjad ja täiendavat abistavat teavet reisi planeerimise, ööbimisvõimaluste kohta, nagu ka nõuandeid ja näpunäiteid leiate Mercedes-Benz'i veebilehelt rubriigist „Kaubikud ja sõidukielamud“<sup>1</sup> või riiklikest haagiselamuühingutest.

### Välismaal sõitmine

Uurige enne reisi algust välja, millised eripärad võivad teie sõidukile kehtida läbisõidu- ja sihtriikides, näiteks:

- vajalikud dokumendid
- riigi tunnus (ettenähtud suurusega)
- vooluühenduse pistik, kui teel olles on vaja elektriühendust
- suurim lubatud kiirus
- ööbimisvõimalused
- ööbimistingimused

### Talverežiim

Teie sõiduk on teatud eeldustel talvekõlblik. Kui sõiduk on täies ulatuses soojendatud ja ülestõstatav katus jääb suletuks, toimib veevarustus kuni –5 °C kraadini.

Lisavarustus talverežiimiks:

- Lumelabidas
- Jääemaldusvahend
- Külumiskaitsevahend
- Lumeketid
- Käivitusabikaabel

**Mercedes-Benz soovib talvisteks parkimiskordadeks:**

- ▶ Vabastage seisupidur, nii et see ei jäätuks.
- ▶ Pange mõni käik sisse ja tõkestage sõiduk vee-remahakkamise vastu, nttõkiskingadega.
- ▶ Ärge asetage võrguühendusjuhtmeid maha. Vastasel juhul võivad need kinni külmuda.
- ▶ Ärge pange midagi sõiduki alla. Ärge ehitage lumevalli vahetult sõiduki juurde. Vastasel juhul ei saa autonoomne seisusoojendus õigesti töötada (→ Lehekülj 26).
- ▶ Õhutage sõiduki salongi.

**i** Talvel on õhutamine ja ventileerimine eriti oluline. Hingeõhust, keeduaurudest, sissesattu-

nud lumest ja niiskest riietusest tekkinud suur õhuniiskus peab saama väljuda.

Seadke vajaduse korral üles kaubandusest saadaolev ruumi õhukuivati.

Sealjuures järgige järgmisi suuniseid.

- Seadke ruumi õhukuivati stabiilsesse kohta.
- Tagage, et ruumi õhukuivati oleks lastele ja loomadele kättesaamatus kohas.
- Ruumi õhukuivati sisu võib põhjustada nahaärritust. Seetõttu vältige kontakti limaskestast, lahustite haavade ja silmadega.
- Ärge asetage ruumi õhukuivatit nahast, roostevabast terasest ega alumiiniumist pindadele.

Enne kasutamist lugege ruumi õhukuivati kasutusjuhendit.

<sup>1</sup> Ei saa kõigis riikides kasutada

### Meelespea enne sõidu alustamist

Jälgige enne iga sõidu alustamist, et avatud panipaigas ei oleks lahtiseid esemeid. Need võivad sõidu ajal ohtlikuks osutuda.

Enne sõidu alustamist tehke järgmist:

- Sõiduki tuulutamine enne sõidu alustamist.
- Viige esiiste sõiduasendisse (→ Lehekülg 18).
- Viige iste-magamisase kaitsealasse (→ Lehekülg 18).
- Asemepikenduse kokkupööramine (→ Lehekülg 22).
- Sulgege ülestatetav katus (→ Lehekülg 13).

## Ülestõstetav katuse

### Suunised ülestõstetava katuse kohta

**⚠ HOIATUS** Õnnetus- ja vigastusoht lukustamata ülestõstetava katuse korral

Kui suletud ülestõstetav katuse ei ole lukustatud, võib see sõidu ajal avaneda või isegi küljest lahti tulla.

- ▶ Sõitke ainult täielikult suletud ja lukustatud ülestõstetava katusega.

**! SUUNIS** Ülestõstetava katuse kahjustamine tuulepuhangute poolt

Avatud ülestõstetaval katusel on suur tuuletakistus.

Väga tugev ja puhanguiline tuul võib kahjustada avatud ülestõstetavat katust.

- ▶ Parkige sõiduk alati nii, et see seisaks tagaosa tuule poole ja võimaluse korral mitte ristis tuulesuunaga.

Teie sõidukil on mehaaniline ülestõstetav katuse. Ülestõstetavas katuses on lugemislamp ja külgmised aknad, mida saate vastava tõmbelukuga täielikult või osaliselt avada.

Lisateave ülestõstetava katuse lugemislambi kohta: (→ Lehekülg 25).

### Mehaanilise ülestõstetava katuse avamine ja sulgemine

**⚠ HOIATUS** Muljumisoht ülestõstetava katuse sulgemisel

Kehaosad võivad kinni jääda.

- ▶ Kontrollige sulgemisel, et sulgemispiirkonnas ei oleks kehaosi.
- ▶ Ärge pange kätt katusemehhanismi vahele.
- ▶ Kui keegi jääb kinni, avage kohe ülestõstetav katuse.

**⚠ HOIATUS** Muljumisoht lukustamata ülestõstetava katuse korral

Kui avatud ülestõstetav katuse on kinnitamata, võib see alla langeda.

- ▶ Avage või sulgege ülestõstetav katuse alati täielikult ja kontrollige, et see oleks lukustunud.

**! SUUNIS** Kaitsekummi kahjustumine kinni kiilumise korral

Kaitsekumm võib üle- või alarõhu tõttu tugevalt liikuda.

Kui kaitsekumm jääb kere ja katuse vahele kinni, võib see kahjustada saada.

- ▶ Enne ülestõstetava katuse käsitsemist avage aken või uks.
- ▶ Enne ülestõstetava katuse sulgemist eemaldage kaitsekummilt oksad ja muud esemed.
- ▶ Enne ülestõstetava katuse sulgemist pöörake voodiraam alla ja seadke madrats paika.

**! SUUNIS** Aineline kahju lugemislambi ülekuumenemisel

Kui ülestõstetav katuse on suletud, võib sisselülitatud lugemislamp ülekuumeneda.

Kuumus võib lähedalolevaid detaile kahjustada.

- ▶ Enne ülestõstetava katuse sulgemist lülitage lugemislamp välja ning laske sel jahutada.

- i** Kui tõmbate katust aasast allapoole, langeb katuse teatud punkti alates äkiliselt alla ja teie või teised inimesed võivad pihta saada või katuse vahele jääda. Veenduge, et sulgemise piirkonnas ei oleks kellegi kehaosi.

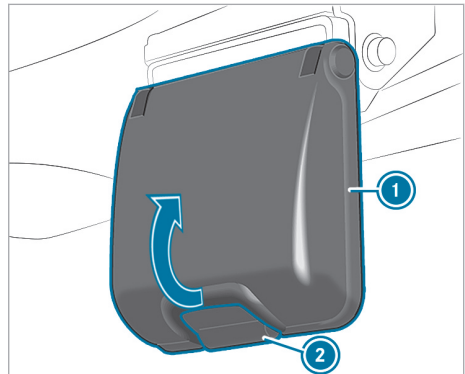

Katuselukk (kõrvalistuja poole näide)

- ▶ **Ülestõstmine:** avage aken või uks.
- ▶ Vajutage juhi- ja kõrvalistuja poolel katuseluku nuppu ② ja pöörake pide ① üles. Ülestõstetav katuse on lukust lahti.

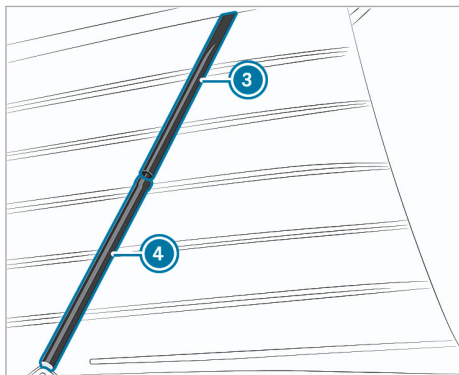

Gaasivedru (kõrvalistuja poole näide)

- ▶ Lükake ülestõstetav katus mõlema käega üles, kuni manteltoru ④ põrkub kuuldavalt gaasivedru kolvi vastu. Mõlemad külgmised gaasivedrud hoiavad ülestõstetava katuse avatuna. Kõrvalistuja poole gaasivedru on kindlustatud soovimatu sulgemise vastu.
- ▶ **Sulgemine:** avage aken või uks.
- ▶ Kontrollige, et katusel ei oleks oksa ega esemeid.
- ▶ Eemaldage ülestõstetava katuse USB-liidesest kõik tarvitid.
- ▶ Lülitage lugemislamp välja.
- ▶ Veenduge, et putukavõrgu ja tõmbliku kitsas vaheruumis ei oleks esemeid.
- ▶ Sulgege ülestõstetava katuse akende tõmbluk.
- ▶ Eemaldage voodiraamilt kõik esemed.
- ▶ Pöörake voodiraam alla ja seadke madrats paika Kinnitage katuseosa magamisase. (→ Lehekülg 23).
- ▶ Veenduge, et lugemislamp ei puudutaks alumiumraami ja asuks katusel tasapinnaliselt.
- ▶ Vajutage kõrvalistuja poole seestpoolt sõnaga „Push“ (Vajuta) märgistatud kohas vastu manteltoru ④, kuni piiraja on silindri ⑤ vastas. Gaasivedru silinder ③ viiakse üle piiriku manteltorru ④.
- ▶ Tõmmake teise käega ülestõstetav katus aeglaselt aasast alla.

① Kinnitõmbamisel laske teisel inimesel jälgida, et midagi ei jääks vahele.

- ▶ Veenduge, et kaitsekumm ei ole katuse ja kere vahele kinni jäänud.
- ▶ Kui kaitsekumm on kinni jäänud, avage katus uuesti ja sulgege see ettevaatlikult.

#### ! SUUNIS Fiksaatori kahjustamise oht

- ▶ Jälgige, et juhi- ja kõrvalistuja poolel oleks põlvhoob fiksaatori kohal kinnitunud.

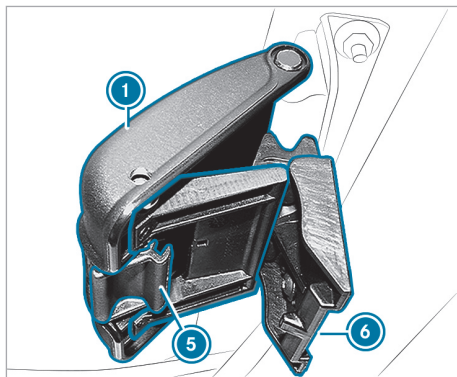

- ▶ **Ülestõstetava katuse lukustamine:** pange juhi- ja kõrvalistuja poolel põlvhoob ⑥ kinnituskohale ⑤.

- ▶ Pöörake pide ① kuni fikseerumiseni alla. Ülestõstetav katus on lukustatud.

① Mõlemad pidemed peavad olema kindlalt ja kuuldavalt fikseerunud. Kui pide kindlalt ei fikseeru, ei tohi sõitma hakata. Võtke ühendust Mercedes-Benz Service24h-ga. Mercedes-Benz Service24h telefoninumbrid leiata juhiukse sisenemisala kleebiselt ja sõiduki hooldusraamatust. Klienditeeninduse abiliinile saate helistada ööpäevaringselt.

- ▶ Pideme ① lukustuse kontrollimiseks tõmmake pidet külgsuunas.
- ▶ Kui pide ① lahti hüppab, avage see täielikult ja pöörake uuesti kuni fikseerumiseni alla.
- ▶ Korra kontrolli, kuni pide küljelt tõmmates enam ei avane.
- ▶ Ülestõstetav katus on lukustatud.
- ▶ Pange aas kindlalt hoiele.



## Ülestõstetava katuse tõrgete kõrvaldamine

### Ülestõstetav katus ei lukustu.

Võimalikud põhjused:

- Sõiduk ei seisa tasasel pinnal.
- ▶ Avage ülestõstetav katus uuesti umbes 10 cm.
- ▶ Vajutage teise inimese abiga ettevaatlikult ülevalt ülestõstetavale katusele.
- ▶ Korrake sulgemist.

## Katuseluuk

### Suunised katuseluugi kohta

**!** **HOIATUS** Muljumisohk katuseluugi avamisel ja sulgemisel

Kehaosad võivad liikumiskiirkonnas luugi vahele kinni jääda.

- ▶ Veenduge avamisel ja sulgemisel, et liikumisalas ei oleks kehaosi.
- ▶ Kui keegi jääb kinni, vabastage kohe nupp.

või

- ▶ Vajutage automaatliikumise ajal korraks nuppu suvalises suunas. Avanemine või sulgumine peatatakse.

**!** **HOIATUS** Muljumisohk katuseluugi käsitsemisel laste poolt

Kui lapsed liigutavad katuseluuki, võivad nad katuseluugi vahele jääda, eriti kui nad on järelevalveta.

- ▶ Ärge jätke kunagi lapsi sõidukisse järelevalveta.
- ▶ Võtke sõidukist lahkudes alati võti kaasa ja lukustage sõiduk.

Sõiduk võib olla varustatud katuseluugiga.

**!** **SUUNIS** Talitlustõrge jää ja lume tõttu

Lumi ja jää võivad põhjustada katuseluugi talitlustõrkeid.

- ▶ Avage katuseluuk ainult siis, kui see on lumest ja jääst puhas.

**!** **SUUNIS** Pardaelektronika kahjustamine sõiduki salongi sattunud vee poolt

Avatud katuseluugi korral võib vesi sõidukisse sattuda.

Sõiduki salongis olev vesi võib kahjustada pardaelektronikat.

- ▶ Katuseluuk ei sulgu automaatselt, kui lukustate sõiduki. Sulgege katuseluuk enne sõidukist lahkumist.
- ▶ Enne sõiduki puhastamist kontrollige, kas katuseluuk on suletud.
- ▶ Avage katuseluuk alles kuivades oludes.

**!** **SUUNIS** Panoraamkatuseluugi kahjustused katusepakiraami tõttu, mida ei ole lubatud kasutada

Kui katusepakiraami korral, mida Mercedes-Benz ei ole kontrollinud ega kasutada lubanud, avatakse panoraamkatuseluuk, siis võib see panoraamkatuseluuki kahjustada.

- ▶ Avage panoraamkatuseluuk paigaldatud katusepakiraami korral üksnes juhul, kui katusepakiraam on Mercedes-Benz'i poolt kontrollitud ja kasutada lubatud.

Sõiduki salongi tuulutamiseks saab panoraamkatuseluugi üles tõsta.

**!** **SUUNIS** Sõiduki salongi kahjustused katuseluugile kogunenud vee tõttu

Katuseluugile võib koguneda vihma- või lumesulamisvesi. Katuseluugi avamise korral võib sõidukisse sattuda vett.

- ▶ Avage katuseluuk alles pärast mõni meetrit sõitu, kui katuseluugile kogunenud vesi on ära voolanud.

**!** **SUUNIS** Katuseluugi kahjustused liiga väikese läbisõidukõrguse korral

Avatud katuseluugiga sõiduki kõrgus on 2,04 m.

- ▶ Katuseluugi avamisel nt garaazhis või parkimismajas veenduge, et läbisõidukõrgus oleks piisav.

**!** **SUUNIS** Klaasi purunemine katuseluugi kahjustamisel

Katuseluugi raamile surumisel võib klaas puruneda.

- ▶ Ärge avaldage katuseluugi raamile survet.

**!** **SUUNIS** Päikeseruloo kahjustused sõidutuule tõttu

Sõidutuul võib kahjustada suletud päikeserulood.

▶ Avatud katuseluugi korral avage päikeseruloo täielikult.

**i** Avatud katuseluugi korral võib lisaks tavapärastele tuulemüradele tekkida ka resonantsmüra. See tuleneb kergetest rõhumuutustest sõiduki salongis. Selle müra vähendamiseks või kõrvaldamiseks muutke katuseluugi asendit või tehke küljeaken natuke lahti.

### Katuseluugi avamine ja sulgemine

Te saate katuseluuki käsitseda ka väljalülitatud süüte korral.

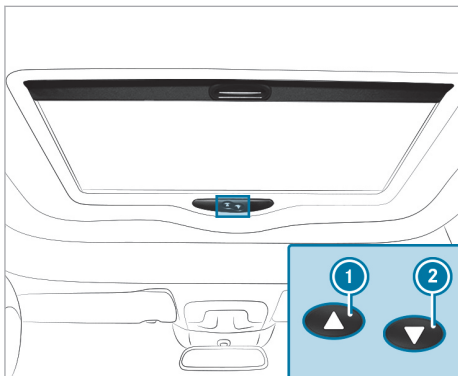

**1** Kallutamine või avamine

**2** Sulgemine

▶ **Avamine:** vajutage korraks nuppu **1**.

▶ **Sulgemine:** vajutage korraks nuppu **2**.

▶ **Peatamine:** vajutage korraks nuppu **1** või **2**.

▶ **Kallutusasend:** hoidke nuppu **1** all, kuni on saavutatud maksimaalne kallutusasend. Katuseluuk jääb umbes üheks sekundiks seisma.

### Katuseluugi päikeseruloo avamine ja sulgemine

Eeltingimused

- Katuseluuk on suletud.

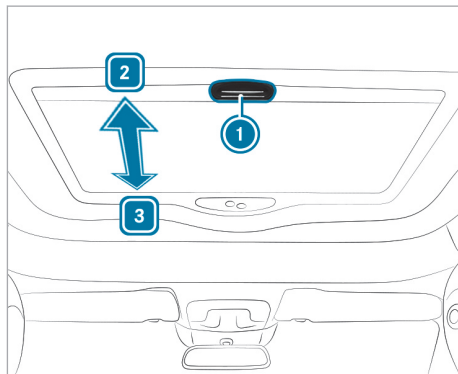

▶ **Päikeseruloo sulgemine:** tõmmake käepidet **1** noole suunas **3**.

▶ **Päikeseruloo avamine:** tõmmake käepidet **1** noole suunas **2**.

### Katuseluugi tõrgete kõrvaldamine

**!** **HOIATUS** Luugi vahele jäämise oht või eluoht katuseluugi taassulgemise korral

Katuseluugi uuesti sulgemise korral vahetult pärast blokeerumist või reguleerimist sulgub katuseluuk suurema jõuga.

- ▶ Jälgige, et sulgumispiirkonnas ei ole kehaosi.
- ▶ Kui keegi jääb kinni, vabastage kohe nupp

või

- ▶ automaatse sulgumise ajal vajutage korraks nuppu suvalises suunas. Sulgemistoiming peatatakse.

**Katuseluuki ei saa avada ega sulgeda.**

Võimalikud põhjused:

- Lisaaku on tühi.
- ▶ Laadige lisaakut.

**Katuseluuki ei saa avada ega sulgeda.**

Võimalikud põhjused:

- Vooluahelas on rike. Elektrikaitse on rikkis.
- ▶ Vahetage elektrikaitse.

### Katuseluuki ei saa sulgeda ja põhjus ei ole teile nähtav.

Võimalikud põhjused:

- Kui katuseluuk sulgemisel blokeerub ja seejärel jälle veidi avaneb, toimige nii.
- ▶ Vahetult pärast blokeerumist vajutage uuesti nuppu ② nii kaua, kuni katuseluuk on suletud.

### Katuseluuk lekib.

Võimalikud põhjused:

- Tihendis on mustus.
- ▶ Eemaldage tihendist mustus.
- ▶ Puhastage tihendit niiske lapiga.
- ▶ Töödelge tihendit mitterasvase määrdega (silikoonpihus).

### Katuseluuk lekib.

Võimalikud põhjused:

- Kui katuseluuk hakkab uuesti lekkima:
- ▶ laske katuseluuki kontrollida volitatud töökojas.

### Teave väljapoole avaneva akna kohta

Taga vasakul ja paremal asuvaid väljapoole avanevaid aknaid saab kasutada, kui võti süütelukus on asendis ① või ②.

Lisateavet väljapoole avanevate akende kohta leiate sõiduki kasutusjuhendist.

### Teave kardinade kohta

Kõik salongi aknad on varustatud läbipaistmatute kardinatega. Kardinad liiguvad siinidel.

- ① Järgige kardinade hooldussuuniseid (→ Lehekülg 34).

### Juhikabiini kardina kinnitamine

Juhikabiini pimendamiseks on sõiduk varustatud juhikabiini kardinaga.

- ① Enne juhikabiini kardina kinnitamist peab esiklaas olema seestpoolt puhas. Nii väldite jälgi ja tagate iminappade hea pidavuse.

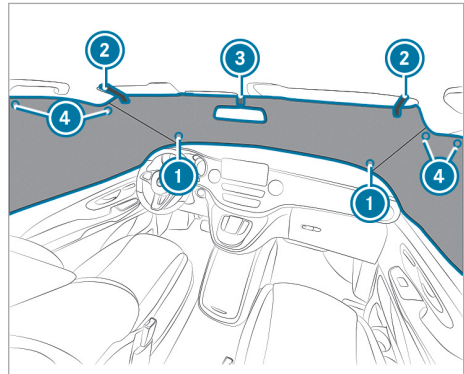

- ▶ Vajutage mõlemad juhikabiini kardina pika külje iminapad ① esiklaasi sisekülje alumistesse nurkadesse.
- ▶ Pöörake päikesesirmid ette.
- ▶ Pange juhikabiini kardina aasad ② ümber päikesesirmide ja sulgege tühimik tahavaatepeegli jaoks takjakinnitusega ③.
- ▶ Kinnitage juhikabiini kardina mõlemal pool kahe iminapaga ④ esiuksklaaside ülaossa.
- ① Järgida tuleb juhikabiini kardina hooldusjuhiseid (→ Lehekülg 34).

## Iste-lamamisase

### Suunised iste-magamisaseme kohta

- ⚠ HOIATUS** Vigastus- või eluohut vale istme asendi tõttu

Kui seljatugi ei ole peaaegu vertikaalses asendis, ei paku turvavöö ettenähtud turvakaitset.

Eelkõige on oht turvavöö alt läbi libiseda ja seejuures viga saada.

- ▶ Reguleerige iste õigesti enne sõidu alustamist.
- ▶ Kontrollige alati, et seljatugi asetseks peaaegu vertikaalses asendis ja et turvavöö jookseks üle õla keskosa.

Iste-magamisase pakub istumiskohta kolmele inimesele. Saate seljatoe seada vertikaalsesse ja horisontaalasendisse. Kui seate seljatoe horisontaalasendisse, saate koos asemepikendusega läbiva lamamispinna kahele inimesele. Ärge sõitke liiga kaugele taha kallutatud seljatoega.

Järgige ka põhiteavet ja ohutussuuniseid istmete kohta (vt sõiduki kasutusjuhendit).

### Seljatoe alla- ja ülespööramine

- ⚠ HOIATUS** Vigastus- või eluohut turvavöö väärkasutamisel

Turvavöö kasutusotstarbele mittevastaval kasutamisel võidakse turvavöösüsteemi kahjustada ja see ei pruugi enam pakkuda ettenähtud kaitset. Näide: ärge tõmmake seljatoe ülestõstmiseks turvavööst.

- ▶ Rakendage turvavööd ainult kasutusotstarbele vastavalt.
- ▶ Kasutage seljatoe ülestõstmiseks hoideasut.

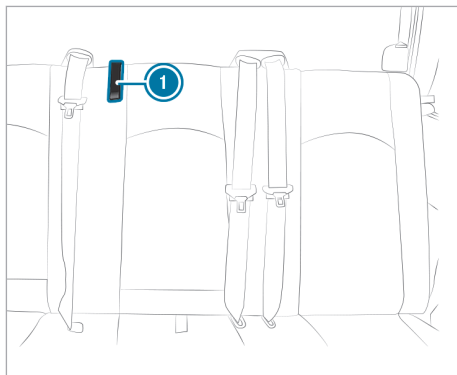

- ▶ **Seljatoe allapööramine:** tõmmake iste-magamisaseme hoob üles (→ Lehekülj 19).
- ▶ Lükake seljatuge tahapoole.
- ▶ **Seljatoe ülespööramine:** tõmmake hoideasut seljatoel ①, kuni seljatugi fikseerub.

### Iste-magamisaseme nihutamine

- ⚠ HOIATUS** Vigastusohut iste-magamisaseme nihutamisel sõidu ajal

Kui nihutate iste-magamisaset sõidu ajal, võib see näiteks pidurdamise ajal ootamatult ja järsult liikuda.

Võite kinni jääda või põrgata vastu sõiduki salongi detaile või teisi sõitjaid.

- ▶ Nihutage iste-magamisaset ainult seisvas sõidukis.
- ▶ Pärast nihutamist kontrollige, et iste-magamisase oleks fikseerunud.

- ⚠ HOIATUS** Muljumisoht tagumise istepingi seadmisel

Kui muudate tagumise istepingi asendit, võite ise või võib mõni sõidukisviibija kinni jääda, nt tagumise istepingi juhtsiini vahele.

- ▶ Veenduge, et tagumise istepingi seadmisel ei oleks kellelgi mõnda kehaosa tagumise istepingi liikumisasal.

- ⚠ HOIATUS** Vigastusohut turvakardina kaitsetoime kaotamisel

Kui iste asub väljaspool märgistatud ala, ei ole turvakardina kaitsetoime enam optimaalne.

Turvakardina kaitsetoime väheneb järk-järgult ja võib ka täielikult kaduda.

- ▶ Fikseerige iste-lamamisase juhtsiinile märgistatud ala piires.

### **⚠ HOIATUS** Vigastusohu, kui sõitja on esiistmele liiga lähedal

Kui lükkate tagaistme või tagumise istepingi üle juhtsiinil olevate märgistuste, võib sõitja peaga vastu esiistet põrgata.

- ▶ Vahekaugus sõitja põlvede ja tema ees oleva istme vahel peab olema vähemalt 5 cm.

### Istme paigutamine optimaalsesse kaitsealasse

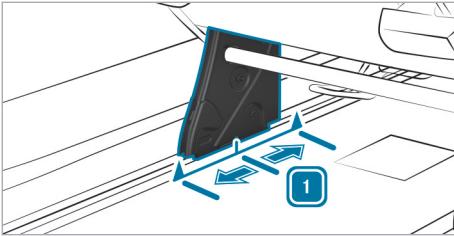

Iste-magamisaset saab kaassõitjate jaoks põhiasendist **1** 5 cm võrra ette- või tahapoole liigutada. Arvestage seejuures kaassõitjate väiksema põlveruumiga, mis suurendab vigastusohu pidurdamisel.

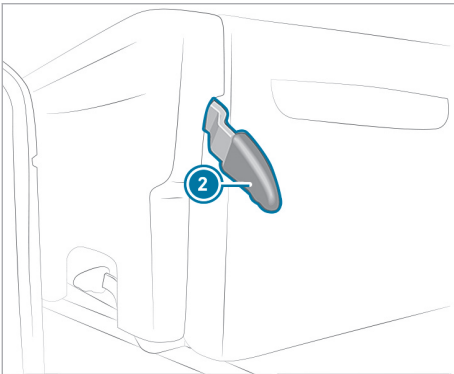

Enne iste-magamisaseme kombinatsiooni liigutamist peate eemaldama täiendava üksikistme või täiendava tagaistme. See sõltub sõiduki variandist ja varustusest (vt sõiduki kasutusjuhendit).

- i** Kui eesmise tagaistmerea istmekelgud on juhtsiinides liiga taga, ei saa iste-magamisaset ette

liigutada. Kasutage sel juhul istmekelkude liigutamiseks istmekelkude pidet (→ Lehekülg 21).

Hoidke istmekinnitust sõiduki pörandas puhtad ja esemetest vabad. Nii tagate iste-magamisaseme kindla fikseerumise. Istme kinnituspunkti põhiasend on märgitud juhtsiinidele.

- ▶ Vajadusel lükake klapplauda ettepoole (vt sõiduki kasutusjuhendit).
- ▶ Tõmmake hoob **2** kuni piirkuni üles ja hoidke. Iste-magamisase on vabastatud.
- ▶ Võtke kinni istepinna ja seljatoe vahel asuvast aasast ning nihutage iste-magamisasest (→ Lehekülg 18).
- ▶ Laske hoovast **2** lahti. Kinnitus fikseerub automaatselt.
- ▶ Tõmmake iste-magamisasemet ja kontrollige lukustusmehhanismi.

### Lamamispinna paigaldamine ja eemaldamine

#### **⚠ HOIATUS** Vigastus- ja eluohu lamamisaseme kasutamisel sõidu ajal

Lamamisasemel sõitja ei ole nõuetekohaselt kinnitatud.

- ▶ Kasutage lamamisaset ainult pargitud sõidukis.

#### **⚠ HOIATUS** Vigastusohu lükandlauda ringipaiskumisel

Avatud lükandlaud võib ringi paiskuda.

- ▶ Enne sõidu alustamist viige lükandlaud sõiduasendisse.
- ▶ Kontrollige, et lükandlaud oleks fikseeritud.

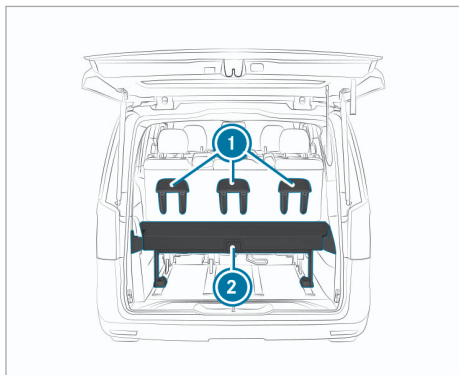

Iste-magamisaseme kombinatsiooni vaade tagant (kolmeistmeline)

**i** Lamamispinna paigaldamisel ja eemaldamisel veenduge, et keegi ei jääks selle vahele kinni.

- ▶ **Paigaldamine:** pöörake asemepikenduse **2** lühike osa üles (→ Lehekülg 22).
- ▶ Lükake klapplauda ettepoole, kuni see puudutab mehaanilist piirikut (vt sõiduki kasutusjuhendit).
- ▶ Liigutage iste-magamisaset ette kuni märgistuseni (→ Lehekülg 18) eesmisel juhtsiinil.
- ▶ Eemaldage iste-magamisaseme peatoed.
- ▶ Pange peatoed 180° võrra pööratuna iste-magamisaseme tagaküljel olevasse hoidikusse **1**.

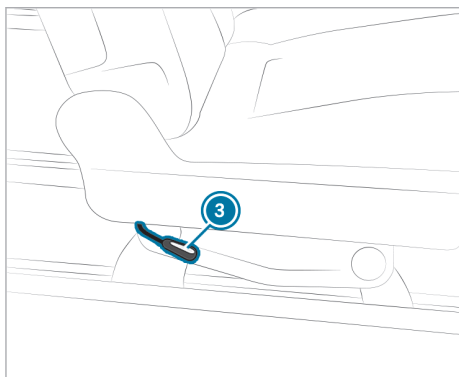

- ▶ **Seljatoe allapööramine:** tõmmake hoob **3** üles ja seadke seljatugi horisontaalseks. Seejuures hoidke ainult seljatoe hoideaasast (→ Lehekülg 18). Istmepadi tõuseb pisut.

- ▶ Pöörake asemepikenduse **2** lühike osa alla (→ Lehekülg 22).
- ▶ **Eemaldamine:** eemaldamine toimub nii nagu lamamispinna tekitamine, kuid vastupidises järjekorras.
- i** Kui kasutate muid peatusid peale nende, mis kuuluvad iste-magamisaseme kombinatsiooni, ei pruugi need olla enam eemaldatavad.

### Iste-magamisaseme eemaldamine ja paigaldamine

#### Eemaldamine

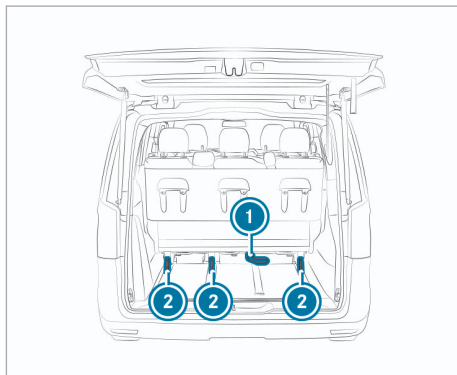

- 1** käepidemeraud
- 2** istmekelk

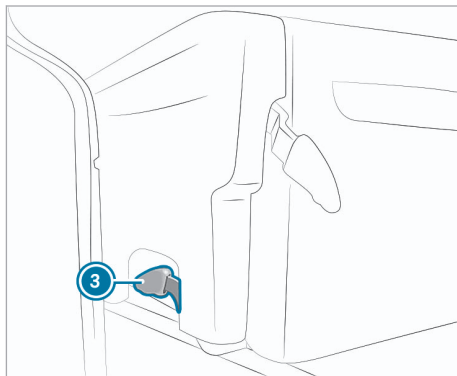

- 3** hoob
- i** Iste-magamisaseme kaalub ligikaudu 75 kg. Paluge endale vähemalt üks inimene appi.
- ▶ Võtke panipaigad välja .

- ▶ Lükake iste-magamisase nii palju ette, et seda saab veel ettepoole kallutada (→ Lehekülj 18).
- ▶ Lükake käepidemeraud ① üles. Jälgige iste-magamisase kallutamisel, et keegi selle vahele ei jääks. Iste-magamisase tõstetakse tagant juhtsiinidest välja ja see kaldub ettepoole.
- ▶ Tõmmake iste-magamisase mõlemal küljel hoob ③ üles. Iste-magamisase on lukust lahti.
- ▶ Kallutage iste-magamisaset veidi ettepoole ja tõstke istmekelkudest ② välja.
- ▶ Kallutage iste-magamisaset veidi ettepoole ja tõstke juhtsiinidest välja.

### Paigaldamine

**⚠ HOIATUS** Õnnetus- ja vigastusohht fikseerumata istme korral

Kui iste ei ole fikseerunud, võib see sõidu ajal ringi paiskuda.

- ▶ Kontrollige alati, et kõik istmed oleksid kirjeldatud viisil fikseerunud.

Hoidke sõidukipõhjal olevad istmekinnitused puhtana ja ärge pange sinna esemeid. Sellega tagate iste-magamisase kindla fikseerumise.

- ① Iste-magamisase kaalub ligikaudu 75 kg. Paluge endale vähemalt üks inimene appi.
- ▶ Võtke panipaigad välja .
- ▶ Pange iste-magamisase ette kallutatuna istmekelkudesse ② ja laske fikseeruda.
- ① Kui üks istmekelk on iste-magamisase eemaldamisel paigast liikunud, ei asetse istmekelgud juhtsiinides enam üksteise suhtes paralleelselt. Sel juhul ei saa iste-magamisaset paigaldada ega fikseerida. Esmalt lükake istmekelgud õigesse asendisse (→ Lehekülj 21).

- ▶ Pöörake iste-magamisase kõigi kolme jala hoovad ③ alla.
- ▶ Kallutage iste-magamisase taha ja laske sel kuuldavalt fikseeruda. Jälgige iste-magamisase kallutamisel, et keegi selle vahele ei jääks. Kui kontrollidetailid on täielikult istme jalgadesse tõmbunud, on iste-magamisase lukustatud.
- ▶ Kui kontrollidetailid ei ole täielikult sisse tõmbunud, vajutage käepidemeraud ① alla ja kont-

rollige uuesti kontrollidetaile. Vajaduse korral paigaldage iste-magamisase uuesti.

- ▶ Lükake iste-magamisase soovitud asendisse ja lukustage see (→ Lehekülj 18).
- ▶ Paigaldage panipaigad (→ Lehekülj 20).

### Istmekelk

#### Teave istmekelgu kohta

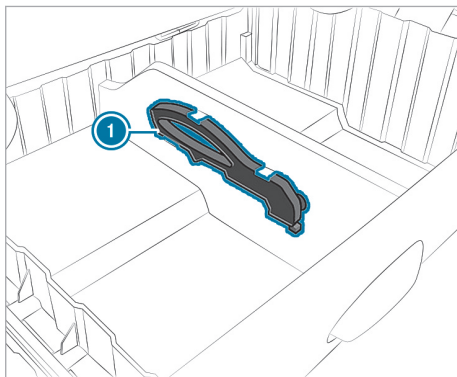

#### ① Istmekelk

Iste-magamisase, tagumise istepingi või mõne istme eemaldamisel võib istmekelk juhtsiinis paigast nihkuda. Istmekelgud ei ole siis enam juhtsiinides paralleelselt. Kui istmekelgud ei ole juhtsiinides samas asendis, ei saa te vastavat istet enam paigaldada.

Pidemega ① saate istmekelgu kõigesse asendisse lükata ning pidemeotsa abil pilusulgureid avada ja sulgeda. Pide paikneb iste-magamisase riulis.

#### Istmekelgu nihutamine

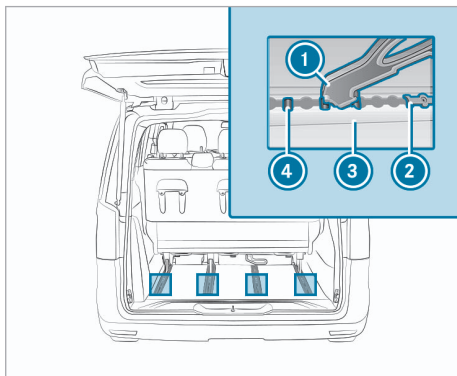

- ▶ Pange pideme ① ots kolmest poldist ④ keskmisele.
- ▶ Pöörake pide ① alla istmekelgule.
- ▶ Vajutage istmekelk ② pidemega ① juhtsiini ③.
- ▶ Istmekelk ② on vabastatud.
- ▶ Nihutage istmekelk ② õigesse asendisse ja fikseerige.
- ▶ Võtke pide ① suunaga üles keskmiselt poldilt ④ ära.

### Iste-magamisaseme tõrgete kõrvaldamine

#### Seljatuge ei saa reguleerida.

Võimalikud põhjused:

- Seljatoe ülestõstmisel on seljatoel koorem (ntkohver).
- ▶ Eemaldage koorem.

### Asemepikendus

#### Asemepikenduse üles- ja allapööramine

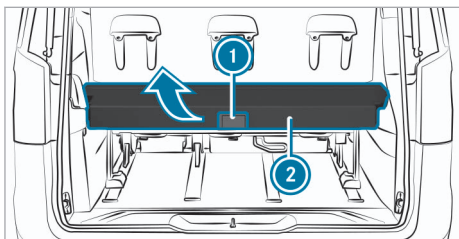

#### Ülespööramine

Asemepikenduse saab 90° võrra üles pöörata.

- ▶ Tõmmake pidet ① asemepikenduse ② vabastamiseks tahapoole.
- ▶ Seadke asemepikendus ② vertikaalasendisse. Asemepikendus fikseerub vertikaalasendis.
- ① Vajutage asemepikendus enne sõidu alustamist alla.

#### Allapööramine

- ▶ Tõmmake pidet ① asemepikenduse ② vabastamiseks tahapoole.
- ▶ Tõmmake asemepikendus ② kuni fikseerumiseni alla.

### Asemepikenduse eemaldamine ja paigaldamine

**⚠ HOIATUS** Vigastusohu asemepikenduse kukkumisel või libisemisel

Asemepikendus on väga raske ja võib paigaldamise või eemaldamise ajal käest libiseda. Asemepikendus võib jalgade peale kukkuda või kehaosad, nt käed, võivad saada muljuda.

- ▶ Kasutage asemepikenduse paigaldamise ja eemaldamise ajal vähemalt ühe inimese abi.
- ▶ Kandke paigaldamise ja eemaldamise ajal libisemiskindlaid kindaid.

**! SUUNIS** Asemepikenduse kahjustamine selle paigaldamisel või eemaldamisel

Asemepikendus on väga raske ja võib paigaldamise või eemaldamise ajal maha kukkuda ning kahjustada saada.

- ▶ Kasutage asemepikenduse paigaldamisel ja eemaldamisel vähemalt ühe inimese abi.
- ▶ Kandke paigaldamisel ja eemaldamisel libisemisvastaseid kindaid.

#### Eemaldamine

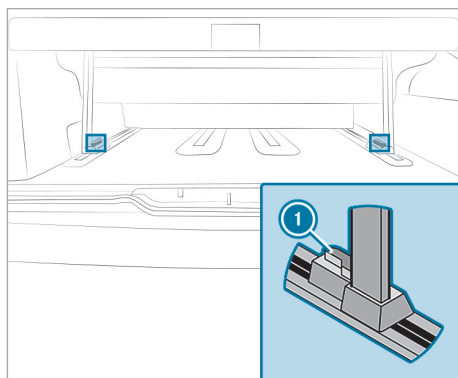

Asemepikendus kaalub umbes 79 kg. Paluge teine inimene appi.

- ▶ Pöörake asemepikendus üles.
- ▶ Pöörake voodipikenduse mõlemal jalal hoob ① sissepoole. Asemepikendus on vabastatud.
- ▶ Võtke asemepikendus juhtsiinidest välja.



## Paigaldus

- ▶ Joondage asemepikendus juhtsiinide abil ja fikseerige.
- ▶ Pöörake hoob ① väljapoole. Asemepikendus on lukustatud.
- ▶ Vajutage asemepikendus alla.

## Asemepikenduse jagamine

Ühtse sileda lamamispinna saamiseks on võimalik asemepikenduse lühikest osa ka eraldi ära võtta.

- ▶ Avage tõmblukk ja eemaldage asemepikenduse lühike osa.

## Katuseosa magamisase

### Suunised katuseosa magamisaseme kohta

**!** **HOIATUS** Vigastus- ja eluoht lamamisaseme kasutamisel ilma turvavõrguta

Ilma paigaldatud turvavõrguta ei ole inimene kaitstud allakukkumise eest.

Paigaldage alati turvavõrk, enne kui keegi kasutab lamamisaset.

Turvavõrguga katuseosa magamisaseme kasutamisel sõidu ajal järgige vastavas riigis kehtivaid seadusi ja eeskirju.

- ① Katuseosa magamisaseme maksimaalne koormus on 200 kg.

**!** **SUUNIS** Istepindade ja käetugede kahjustamine neile pealeastumisel

Käetoed võivad katki minna ja esiistmete istepindades olevad andurid võivad kahjustuda.

- ▶ Ärge astuge katuseosa magamisasemele minekul või sealt tulekul käetugedele ega esiistmete istepinna keskele.
- ▶ Astuda tohib ainult istepindade stabiilsele servale.

**!** **SUUNIS** Kaitsekummi kahjustamine sellele nõjatumisel

Nõjatades kaitsekummile, võite kahjustada kaitsekummi ja selle impregneeringut.

Selle tagajärjel võib niiskus tugeva vihmaga sõidukisse tungida.

- ▶ Ärge nõjatuge vastu ülestõstetava katuse kaitsekummi ja ärge toetage selle vastu esemeid.

Katuseosa magamisasemele mahub kaks inimest. Katuseosa magamisasemele saate astuda fikseeritud esiistme kaudu. Astuge seejuures vaid istepinna laiale ja stabiilsele servale ning toetuge voodiraamile.

Kui keegi viibib katuseosa magamisasemel, peab paigaldatud olema turvavõrk (→ Lehekülj 24).

## Katuseosa magamisaseme ülespanek

**!** **HOIATUS** Vigastusohut ülespööratud voodiraami valessti kinnitamisel

Kui ülespööratud voodiraami ei kinnitata nõuetekohaselt, võib see alla pöörduda, kedagi tabada ja kehaosi kinni kiiluda.

- ▶ Kontrollige alati, et ülespööratud voodiraam oleks vastavalt alltoodud kirjeldusele hoiderihmadega kinnitatud.

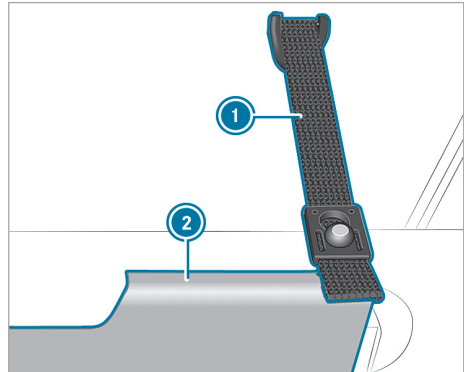

Voodiraami hoiderihm (näide: sõiduki vasak külg)

Kui lükkate avatud ülestõstetava katuse korral katuseosa magamisaseme üles, saate eluruumi kõrgust juurde.

- ① Turvavõrk võib ülespööramisel kinnitatuks jääda (→ Lehekülj 24).

- ▶ Lükake voodiraam ② eest üles ja kinnitage hoiderihmadega ① vasakul ja paremal ülestõstetava katuse külge.

- ▶ **Madratsi paikaseadmine:** seadke madrats voodiraami keskele.

## Turvavõrgu paigaldamine

Turvavõrk kaitseb katuseosa magamisasemelt väljakukkumise eest.

- ① Ärge toetuge kogu keharaskusega turvavõrgu vastu, sest see võib järele anda.

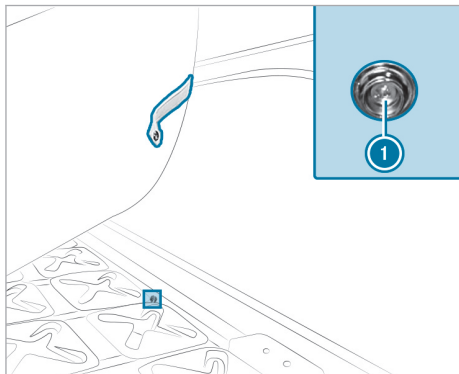

- ▶ Tõstke madrats üles ja kinnitage turvavõrk voodiraamil selleks ettenähtud rõhknööpide ① külge.

- ① Voodiraamile on kinnitatud kaks rõhknööpi külgedele ja neli ette.

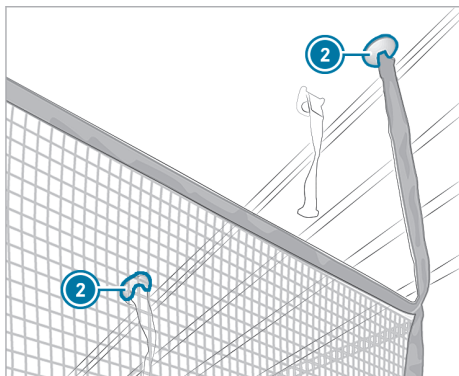

- ▶ Vajutage kinnitusklambrid ② selleks ettenähtud kinnitustesse ülestõstetaval katusel ja fikseerige.

- ① Kui sulgete ülestõstetava katuse, võib turvavõrk jääda kinnitatuks. Katuseosa magamisasemele ronimisel või sealt lahkumisel peate vaid eesmised kinnitusklambrid lahti haakima.

## Salongivalgustus

### Salongivalgustuse ülevaade

Salongivalgustusse kuuluvad lisaks sõiduki tuledele järgmised tuled:

- hämardatav lugemislamp ülestõstetavas katuses (käsitsi lülitatav)
- lugemislambid iste-magamisaseme kohal (käsitsi lülitatavad)

Lülitage automaatselt lülituv salongivalgustus ööseks välja, et te ei segaks ukse avamisel kaasreisijaid. Järgige teavet automaatselt lülituva salongivalgustuse kohta (vt sõiduki kasutusjuhendit).

- ⓘ Te saate katuseraamis ja iste-magamisaseme kohal olevaid tulesid igal ajal käsitsi sisse- ja välja lülitada.

### Lugemislamp ülestõstetavas katuses

#### Ülestõstetava katuse lugemislambi sisse- ja väljalülitamine

- ⚠ **SUUNIS** Kahjustuste oht katuseruumi ulatava lugemislambi korral

Ülestõstetav katus võib sulgumisel kahjustada lugemislampi või kaitsekummi.

- ▶ Enne ülestõstetava katuse sulgemist veenduge, et lugemislamp ei ulatuks katuseruumi.

- ⚠ **SUUNIS** Aineline kahju lugemislambi ülekuumenemisel

Kui ülestõstetav katus on suletud, võib sisselülitatud lugemislamp üle kuumeneda.

Kuumus võib lähedalolevaid detaile kahjustada.

- ▶ Enne ülestõstetava katuse sulgemist lülitage lugemislamp välja ning laske sel jahtuda.

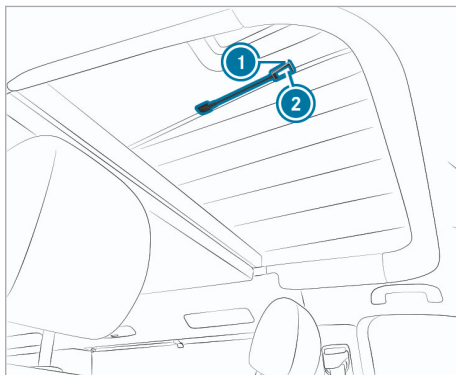

Ülestõstetavas katuses paikneb painduva kaelaga lugemislamp ①.

- ▶ **Lugemislampide sisselülitamine:** vajutage nuppu ②.
- ▶ **Lugemislambi hämardamine:** vajutage lugemislambil uuesti nuppu ② ja hoidke seda all.
- ▶ **Lugemislambi väljalülitamine:** vajutage nuppu ② kolmandat korda.

- ⓘ Salongivalgustit varustatakse vooluga lisaaku kaudu.

### Lampide vahetamine

#### Tuled katuseraamis

Laske valgusdioodid vahetada volitatud töökojas. Vastasel juhul võite vastavaid valgusteid kahjustada.

## Seisusoojendus (õhk-lisakütteseade)

### Suunised autonoomse seisusoojenduse kohta

#### **▲ OHT** Mürgistest heitgaasidest tulenev eluoh

Kui heitgaaside väljalasketoru on blokeeritud ja piisav ventilatsioon pole tagatud, võivad mürgised heitgaasid, eelkõige süsinikmonooksiid, pääseda sõiduki sisemusse. See võib juhtuda nt suletud ruumides või kui sõiduk jääb lumme kinni.

- ▶ Lülitage ilma äratõmbeseadmeta suletud ruumides seisusoojendus välja, nt garaazhis.
- ▶ Kui mootor või lisasoojendus töötavad, siis hoidke heitgaaside väljalasketoru ja sõiduki ümbrus lumevabana.
- ▶ Tagamaks piisavat varustatust värske õhuga hoidke üks või katuseluuk avatuna sõiduki sellel küljel, kust poolt tuul ei puhu.

#### **▲ OHT** Eluoh seisusoojendusele valitud sisselülitusajaga sõiduki parkimisel ebasobivasse kohta

Kui piisav õhutus ei ole tagatud, võivad koguneda mürgised heitgaasid.

Kui läheduses on kergestisüttivad või põlevad materjalid, tekib tule- ja plahvatusoht!

- ▶ Kui jätate sõiduki sellistes või sarnastes tingimustes seisma, inaktiveerige alati eelvalitud sisselülitusajad.

#### **▲ OHT** Eluoh sisselülitatud seisusoojendusega varikatuse alla kogunevate heitgaaside tõttu

Kui lülitate seisusoojenduse paigaldatud varikatuse korral sisse, võivad varikatuse alla koguneda heitgaasid.

- ▶ Kui varikatuse all on inimesi, lülitage seisusoojendus alati välja.

#### **▲ HOIATUS** Seisusoojendussüsteemi kuumadest osadest ja heitgaasidest tulenev tuleoh

Tuleohtlikud materjalid, nt lehed, rohi või oksad võivad süttida.

- ▶ Sisselülitatud eelsoojenduse korral kontrollige, et

- sõiduki kuumad osad ei puutuks kokku kergsüttivate materjalidega
- heitgaas saab väljalasketorust takistamatult väljuda
- heitgaas ei puutu kokku kergsüttivate materjalidega

#### **▲ HOIATUS** Põletusoh seisusoojenduse õhu väljavooluavale liiga lähedal viibimise korral

Kui seisusoojendus on sisse lülitatud, võib juhiistmekasti tagaküljel olevast õhu väljavooluavast tulla väga kuum õhku.

Väljavooluava vahetus läheduses on seetõttu põletusoh.

- ▶ Veenduge alati, et kõik sõidukis viibijad oleksid kuum õhu väljavooluavast piisavalt kaugel.

#### **! SUUNIS** Aku tühjenemine seisukütte/-ventilatsiooni kasutamise tõttu

Seisukütte/-ventilatsiooni kasutamine koormab akut.

- ▶ Sõitke sõidukiga pikem aeg hiljemalt pärast selle kahekordset kütmist või õhutamist.

#### **! SUUNIS** Lisasoojenduse kahjustamise oht

Kui lisasoojendust pikemat aega ei kasutata, võib see kahjustada saada.

- ▶ Lülitage lisasoojendus vähemalt kord kuus umbes kümneks minutiks sisse.

#### **! SUUNIS** Lisakütteseadme kahjustus ülekuumenemise tõttu

Kui soojendusõhu vool on takistatud, võib lisakütteseade üle kuumeneda ja välja lülituda.

- ▶ Ärge takistage soojendusõhu voolu.

**i** Õhu sisselaskeava asub juhiistme all. Õhu väljumisava asub juhiistmekasti tagaküljel. Hoidke mõlemad avad alati vabana.

**i** Kütterezim on kõrgusel kuni 2000 m ja lühiajaliselt kõrgemal kui 2000 m viibimise korral piiramatult võimalik. Lühiajaline viibimine on näitekspuhkepausid või sõitmine mäekurudes.

Autonoomne seisusoojendus töötab mootorist sõltumatult ja reguleerib seatud temperatuuri automaatselt.

Autonoomset seisuoojendust saate kasutada kas eraldi taimeriga või kaugjuhtimispuuliga.

Autonoomse seisuoojenduse toimimiseks peavad olema täidetud järgmised tingimused:

- kütusepaak peab olema vähemalt reservitasemeni täidetud.
- Abiaku pinge peab olema üle 10,5 V.

### Seisuoojenduse kasutamine kaugjuhtimispuuliga

Seisuoojendus võib olla varustatud kaugjuhtimispuuliga. Kaugjuhtimispuuliga saate seisuoojendust sisse ja välja lülitada (vt sõiduki kasutusjuhendit).

## Elektrisüsteem

### Teave elektrisüsteemi kohta

Sõidukil on elektrisüsteemi pingearvustuse jaoks järgmised kaks võrku:

- 12 V pardavõrk (alalispinge)  
Pingevarustus toimub abiaku või 230 V elektriühenduse kaudu kohalikust võrgust (väline vool).
- 230 V võrk (vahelduvpinge)  
Pingevarustus toimub 230 V elektriühenduse kaudu kohalikust võrgust (väline vool).

Starteriakut ja abiakut saate laadida 230 V elektriühendusega kohalikust võrgust (väline vool).

- ① Maksimaalne laadimisvool starteriakut laadimiseks on 10 A ja abiakut laadimiseks 15 A.

### USB-liidesed

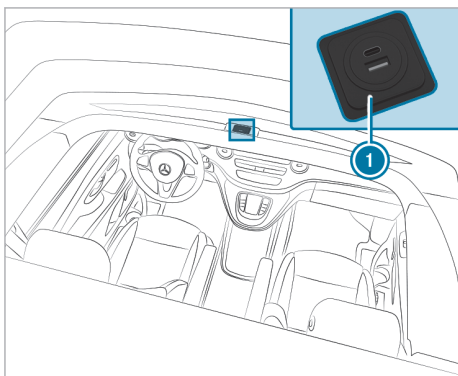

Kui teie sõidukil on 230 V ühendus, siis on teie sõidukil neli täiendavat USB-liides:

- kaks katuseraamil ülestõstetava katuse esiosas ①
- kaks salongi tagaosas väljapoole avaneva akna all külgeinal koos voolunäidikuga

- ① USB-liideste seas on USB-C- ja USB-A-liides.

USB-liidese kaudu saate laadida tarviteid USB-ühenduskaabliga. Enne ülestõstetava katuse sulgemist eemaldage tarvitid ülestõstetava katuse USB-liidestest.

Kui laadite tarviteid salongi tagaosas väljapoole avaneva akna all külgeinal asuvast USB-liidestest, kustub voolunäidik kümne sekundi pärast.

- ① Sõltuvalt sõiduki varustusest varustatakse USB-liideseid abiaku 12 V pardavõrgust.

### 230 V pistikupesa

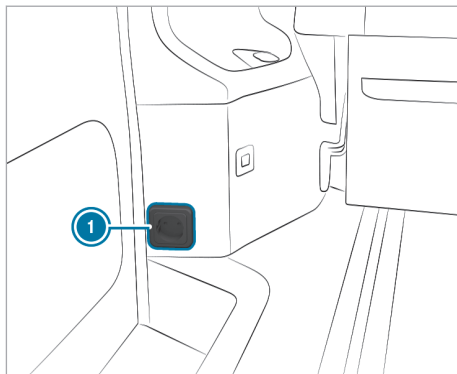

230 V pistikupesa ① paikneb kõrvalistme taga külgeinal.

Kui olete 230 V võrguühenduse loonud ja rikkevoolukatsetelüliti sisse lüütanud, on 230 V pistikupesa kasutusvalmis (→ Lehekülj 28).

- ① 230 V pistikupesa on varustatud lapselukuga. Te tunnete pistiku sissepanekul kerget takistust.

### 230 V elektritoide

#### 230 V elektriühenduse loomine ja lahutamine

**⚠ HOIATUS** Tuleoht ebasobiva elektritoitekaabli tõttu

Kui elektritoitekaabel on liiga pikk või liiga väikese ristlõikega, siis võib see tugevalt kuumeneda.

- ▶ Kasutage pikenduskaableid ainult juhul, kui nende ristlõige on vähemalt 2,5 mm<sup>2</sup> ja need on maksimaalselt 25 m pikad.
- ▶ Mercedes-Benz soovib kasutada sõiduki tarvikute valikusse kuuluvat elektritoitekaablit.
- ▶ Kaablitrumli kasutamise korral kerige kaabel täielikult lahti.

230 V võrguühendus toimub pistiku ja ühenduse kaudu CEE 17 (Euroopa standard) järgi. Elektritoitekaabel kuulub tarvikute hulka. Te saate selle Mercedes-Benz'i volitatud töökojast.

230 V elektriühendus paikneb kõrvalistuja pool kere tagaosas hooldusluugi taga.

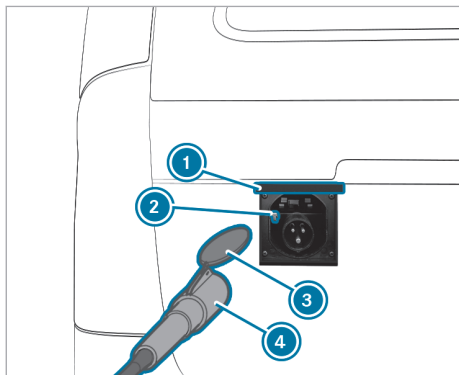

- ① Hooldusluuk
- ② Hoob 230 V võrguühenduse juures
- ③ Ühenduse kate
- ④ Elektritoitekaabel

### 230 V võrguühenduse ühendamine

- ▶ Avage ① hooldusluuk.
- ▶ Ühendage elektritoitekaabel ④ 230 V pistikupessa. Jälgige seejuures, et võrguühenduskaabli ③ ühenduse kate ④ kaoks pistikupessa.
- ▶ Pöörake hooldusluuk ① alla.
- ▶ Vajaduse korral pikendage elektritoitekaablit ④ ja ühendage see kohalikku 230 V võrku.
- ▶ Lülitage rikkevoolukaitselüliti sisse ja kontrollige .

### 230 V võrguühenduse katkestamine

Te peate võrguühenduse enne sõidu alustamist katkestama. Vastasel korral kõlab süüte sisselülitamisel ärasõiduhoiatusena püsiv hoiatussignaali.

- ▶ Lülitage rikkevoolukaitselüliti välja.
- ▶ Lahutage elektritoitekaabel ④ kohalikust 230 V võrgust.
- ▶ Avage hooldusluuk ①.
- ▶ Suruge hoob ② alla ja tõmmake elektritoitekaabel ④ 230 V pistikupesast välja.
- ▶ Sulgege hooldusluuk ① ja vajutage mõlemalt poolt kinni, nii et mõlemad fiksaatorid kinnituvad.

## Kaitsmete vahetamine

### Elektrikaitsmete suunised

**!** HOIATUS Õnnetus- ja vigastusoht ülekoormatud juhtmete tõttu

Kui kasutate või sildate defektset elektrikaitset või asendate selle suurema ampriarvuga kaitsmega, võib tekkida elektrijuhtmete ülekoormus.

See võib põhjustada tulekahju.

- ▶ Asendage defektsed kaitsmed alati õige ampri arvuuga uute kaitsmetega.

**!** SUUNIS Kahjustuse oht valede kaitsmete tõttu

Valede kaitsmete tõttu võivad elektrilised komponendid või süsteemid kahjustada saada.

- ▶ Kasutage ainult etteantud suurusega kaitsmeid, mida Mercedes-Benz on lubanud kasutada.

Sõiduki elektrikaitsmed on ette nähtud tõrkega vooluahela väljalülitamiseks. Läbipõlenud kaitsme katkestab ahelas järgnevate komponentide ja nendega seotud funktsioonide elektritoite.

Läbipõlenud kaitsmed tuleb vahetada samaväärtsete kaitsmete vastu, mis on äratuntavad kaitsme tugevuse järgi. Kaitsmete paigutuse kava ja muud suunised elektrikaitsmete ja releede kohta leiate lisajuhendist „Kaitsmete paigutus“.

**!** SUUNIS Kahjustus või talitlustõrge niiskuse tõttu

Niiskuse tõttu võib elektrisüsteemis tekkida talitlustõrkeid või kahjustusi.

- ▶ Avatud kaitsmekarbi korral jälgige, et niiskus ei saaks kaitsmekarpi tungida.
- ▶ Kaitsmekarpi sulgedes veenduge, et katte tihend oleks õigesti vastu kaitsmekarpi.

**i** Parempoolse rooliga sõiduk: juhiistmekasti kaitsmed asuvad kõrvalistme istmekasti kaitsmekarbis. Kõrvalistme istmekasti kaitsmekarp asub juhiistmekastis.

Kui äsjapaigaldatud kaitse uuesti läbi põleb, laske põhjus volitatud töökojas kindlaks teha ja kõrvaldada.

Enne kaitsmete vahetamist kontrollige järgmist.

- Sõiduk on eemale veeremise eest kaitstud.
- Kõik elektritarvitid on välja lülitatud.
- Süüde on välja lülitatud.

Elektrikaitsmed on jaotatud erinevatesse kaitsmekarpidesse.

- Kaitsmekarp kõrvalistme all
- Kaitsmekarp juhiistme all

### ■ Kaitsmekarp juhiistme all

Nimetus	Tarbija	Kaitsme suurus
F60/7	Ülestõstetava katuse tuled	7,5 A

### ■ Kõrvalistme all olevad kaitsmed

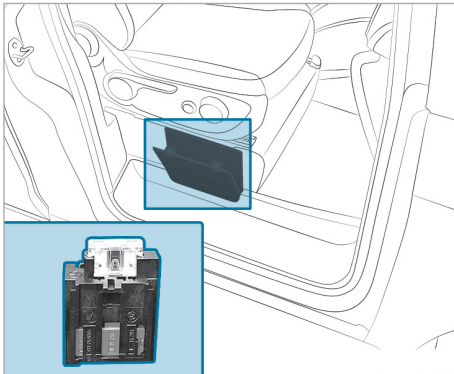

Nimetus	Tarbija	Kaitsme suurus
F60/1	Starteriaku laetus	30 A



## Panipaigad ja riulid

### Suunised panipaikade ja hoiulaegaste kohta

**⚠ HIOIATUS** Vigastusoht esemete ebasobiva paigutamise korral

Kui paigutate esemeid sõiduki salongi ebasobival viisil, võivad need libiseda või laiali paiskuda ja sõitjaid tabada. Peale selle ei pruugi topshoidikud, lahtised panipaigad ja mobiiltelefonihoidikud nendes asuvaid esemeid õnnetuse korral igal juhtumil kinni hoida.

Tekib vigastusoht, ennekiike pidurdusmanöövrite või järsu suunamuutmise korral.

- ▶ Paigutage esemed alati nii, et need ei paiskuks sellistes ega muudes sarnastes olukordades laiali.
- ▶ Kontrollige alati, et esemed ei ulatuks panipaikadest, pagasivõrkudest ega koormavõrkudest välja.
- ▶ Sulgege enne sõidu alustamist suletavad panipaigad.
- ▶ Hoidke raskeid, kõvu, teravaotsalisi või -servalisi, kergesti purunevaid või liiga suuri esemeid alati kohale kinnitatuna pakiruumis.

Lisateavet koormamisjuhiste kohta leiate sõiduki kasutusjuhendist.

Sõiduki sõidukäitumine oleneb koormusjaotusest.

Järgige seetõttu oma sõiduki koormamisel järgmisi suuniseid.

- Ärge ületage sõiduki koormamisel, sh inimesed, sõiduki lubatavat kogumassi ega sõiduki lubatud rattakoormuseid (pool teljekoormusest). Arvestage, et teie masina tühimass suureneb erivarustuse ja tarvikute paigaldamisel.
- Eelistage raskete asjade paigutamiseks alumisi panipaiku ja kappe, nntoiduainete ja konservide jaoks.
- Paigutage ülemistele riiluletele ja panipaikadele vaid kergeid esemeid, nagu nt riideid või pesu.
- Hoidke voodipesu iste-magamisaseme taga asuval asemepikendusel.
- Joogikaste, kohvireid ja muid mahukaid esemeid transportige turvaliselt voodipikenduse all sõiduki põrandal.

## Panipaik iste-magamisaseme all

### Suunised panipaikade kohta

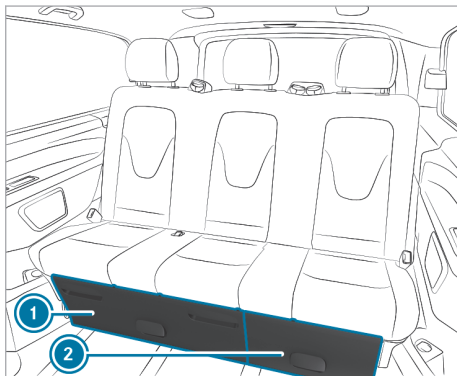

Iste-magamisase

- ① suur panipaik
- ② väike panipaik

Iste-magamisaseme all on kaks panipaika (→ Lehekülj 31).

**i** Jälgige enne sõidu alustamist, et panipaigad oleksid alati suletud ja lukustatud.

### Panipaiga eemaldamine ja paigaldamine

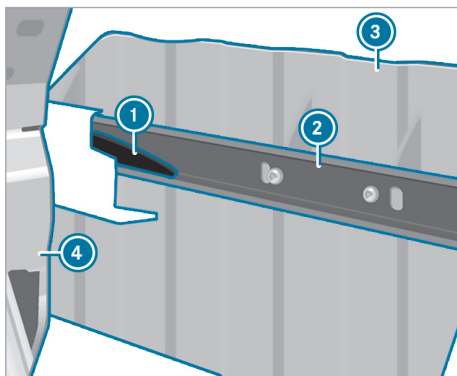

#### Eemaldamine

Te saate panipaiga eemaldada ja nii sõiduki kaubaruumi suurendada.

- ▶ Lükake iste-magamisase ④ võimalikult kaugele taha (→ Lehekülj 18).
- ▶ Tõmmake panipaik ③ piirikuni välja.
- ▶ Vajutage vasak plastkeel ① sõidusuunas vaadatuna alla ja tõmmake panipaik ③ kergelt välja.

- ⓘ Stopperi avamiseks mõeldud plastkeele liikumissuund on stantsitud juhtsiini.
- ▶ Vajutage parem plastkeel ① üles ja tõmmake panipaik ③ kergelt välja. Piirikud on vabastatud.
- ▶ Tõmmake panipaik ⑤ välja.

### Paigaldus

- ▶ Lükake iste-magamisase ④ võimalikult kaugemale taha (→ Lehekülg 18).
- ▶ Lükake panipaik ③ juhtsiinidesse ② iste-magamisase alla. Plastkeeled ① fikseeruvad automaatselt.

### Koormavõrgud katuse all

Katusealuse all on kaks koormavõrku, millesse saab paigutada kergeid väikeesemeid.

- ⓘ Katuse all olevaid koormavõrke tohib koormata ainult maksimaalselt 2 kg.



- ⚠ **HOIATUS** Vigastusohu ülestõstetava katuse sissetõmbamisel väljakukkivate esemete tõttu

Ülestõstetava katuse sissetõmbamisel võivad koormavõrkudes hoiatud esemed välja kukkuda ja vigastusi põhjustada. Lisaks võivad ladustatavad esemed kahjustada katusekarpi.

- ▶ Enne ülestõstetava katuse sissetõmbamist tühjendage koormavõrgud.

Ülestõstetava katuse avamine ja sulgemine (→ Lehekülg 13)

### Hoiutasku

Hoiutaskut saab kasutada väikeste, kergete esemete või pudelite turvaliseks hoidmiseks.

- ⓘ Hoiutaskut tohib koormata maksimaalselt kuni 2 kg.

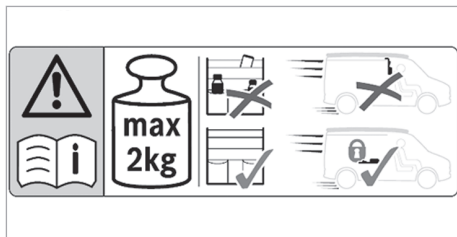

Hoiutasku saab kinnitada voodiraami osal olevate klõpsude külge.

- ⓘ Hoiutaskut saab riputada mõlemas suunas.

- ⚠ **HOIATUS** Vigastuste oht kukkuvate esemete tõttu

Katusevoodi üles-alla voltimisel võivad esemed hoiutaskust välja kukkuda ja vigastusi tekitada.

- ▶ Tühjendage hoiutasku enne katusevoodi üles-alla pööramist.

Hoiutasku tuleb sõidu ajal ära panna. Vastasel juhul võib see nähtavust mõjutada.

- ⓘ Enne reisi alustamist veenduge, et hoiutasku on klõpsudelt eemaldatud ja ohutult ära paigutatud.

Riputage turvavõrk klõpsude külge (→ Lehekülg 24)

### Markiisi väljatoomine

- ⚠ **SUUNIS** Markiisi kahjustumisohtu ilma tuge deta

Kui markiisi väljatoomise ajal ei toestata, võidakse kahjustada markiisi ja selle kinniteid.

- ▶ Tooge markiis enne tugede paigaldamist mitte rohkem kui 50 cm võrra välja.

- ⓘ Markiisi saab eemaldada. Laske markiis eemaldada volitatud töökojas.

Markiis pakub kaitset päikese, mitte üga ilma eest. Lükake markiis tugeva vihma, tormi või lume korral sisse.

- ⓘ Markiisi käsivänt asub olenevalt varustusest matkalaua ja -toolide transpordikotis või iste-magamisase all asuvas panipaigas.

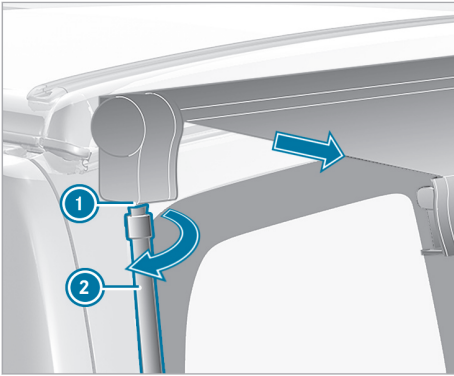

- ▶ Pange käsivänt ② alumisel küljel kinnituskohhta ① ja keerake päripäeva. Käsivänt on kinnitunud markiisile.
- ▶ Keerake käsivänta päripäeva, kuni markiis on 50 cm kaugusele välja liikunud.

- ▶ Vabastage tugedel ① avamisnupp ②.
- ▶ Tõmmake tugede teleskoopvardad ③ välja, kuni neil on kontakt maaga.
- ▶ Pöörake tugijalad ④ 90° võrra alla, nii et toed seisavad kindlalt maas.
- ▶ Kinnitage tugedel avamisnupp. Toed on kinnitatud.
- ▶ Keerake käsivänta päripäeva edasi, kuni toed on vertikaalses asendis.
- ▶ Pistke mõlema tugijala puuravast läbi kaks vaia ja lööge maasse.
- ▶ Vabastage käsivänt kinnituskohast ja eemaldage.

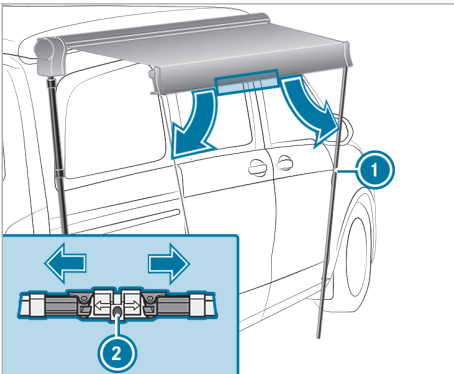

- ▶ Vabastage tugede lukustus ② markiisi esiküljel ja pöörake toed ① alla.

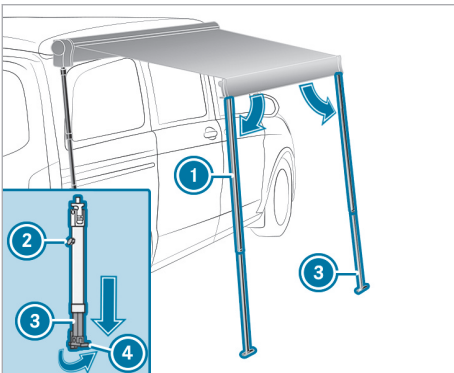

## Puhastamine

### Puhastamise suunised

**⚠ HOIATUS** Vigastusohu mittesobiva sisene-misabi korral

Kui kasutate kereavasid või monteeritavaid osi astmetena, võite:

- libiseda ja/või kukkuda.
- sõidukit kahjustada ja seepärast kukkuda.

▶ Selleks kasutage alati astumis- ja seisukindlat ronimisabi, nt sobilikku redelit.

**🔥 KESKKONNAKAITSESUUNIS** Keskkonna saastamine keskkonnanõudeid mittearvestava sõiduki puhastamise tõttu

▶ Pestke sõidukit üksnes selle jaoks ettenähtud pesuplatsidel.

▶ Kõrvaldage tühjad anumad ja kasutatud puhastusmaterjalid keskkonnaohutult.

Korrapärase hooldusega tagate sõiduki väärtuse säilitamise.

**i** Soovitatav on kasutada Mercedes-Benz'i poolt heakskiidetud hooldusvahendeid. Need on spetsiaalselt kohandatud Mercedes-Benz'i sõidukitele ja vastavad tehnika uusimale tasemele. Neid hooldusvahendeid saate Mercedes-Benz'i volitatud töökojast.

### Juhikabiini kardina puhastamine

Laske juhikabiini kardinat puhastada keemiliselt. Pestes võib see kokku tõmbuda ja kaotada tuld tõkestavad koostisosad.

### Sõiduki põranda puhastamine

**!** **SUUNIS** Abrasiivsest või vaha sisaldavast puhastusvahendist tingitud aineline kahju oht

Kui sõiduki põrandat puhastada abrasiivse või vaha sisaldava puhastusvahendiga, võib sõiduki põrand kahjustada saada.

▶ Vältige sõiduki põranda puhastamist mööblipoliituuride, abrasiivsete või vaha sisaldavate puhastusvahenditega.

Kasutage sõiduki põranda puhastamiseks ainult õrnu puhastusvahendeid.

**i** Mercedes-Benz soovib kasutada sõiduki põranda kaitsmiseks libisemisvastaseid matte.

### Juhtsiini puhastamine

Puhastage juhtsiine regulaarselt. Töödelge neid mitterasvase määrdega (silikoonpihusti).

### Iste-magamisaseme puhastamine

Istepindu ja vabastushoobade mehhanisme tuleb aeg-ajalt puhastada.

Puhastage regulaarselt iste-magamisaseme liitekohti. Töödelge neid mitterasvase määrdega, nt silikoonpihusega.

### Katteriete puhastamine

Töödelge katteriedeid kuiva vahu ja harjaga.

### Mööbli puhastamine

Kõik nähtavad mööbliosad on kaetud plastiga. Puhastage ja hooldage neid kaubandusvõrgus saadaolevate vahenditega.

### Kardinate puhastamine

Laske kardinaid puhastada ainult keemiliselt. Pestes võivad need kokku tõmbuda ja kaotada oma tuld tõkestavad koostisosad.

### Katuseosa magamisaseme madratsite puhastamine

#### 40 °C masinpesu

Madratsi suuruse tõttu on soovitatav kasutada tööstuslikku pesumasinat või tekstiilpuhastust. Kasutage kaubanduses saadaolevat vedelat pesuvahendit. Vältige pesupulbrit, mis võib tekitada madratsi sees klompe. Tsentrifuugige madratsit veidi ja pange pikali kuivama. Ärge kuivatage madratsit kuivatis.

#### 40 °C käsipesu

Immutage madratsit näiteks vannis vedela pesuvahendiga, puhastades tugevasti määrdunud kohti käsiharjaga. Pange madrats pikali kuivama. Ärge kuivatage madratsit kuivatis.

### Katuseluugi puhastamine

Kasutage klaaspaneeli puhastamiseks klaasipuhastusvahendit. Ärge kasutage abrasiivseid puhastus-

vahendeid, sest need võivad kriimustada klaaspaneeli.

Puhastage tihendit regulaarselt vähemalt kaks korda aastas niiske lapiga. Töödelge tihendit mitte-rasvase määrdega, nt silikoonpihusega.

### Ülestõstetava katuse puhastamine

Ärge kasutage keemilisi puhastusvahendeid, sest need kahjustavad lõõtsa pinnakatet.

Eemaldage plekid leige vee või õrnatoimelise seebilahusega. Sulgege ülestõstetav katus ainult siis, kui lõõts on kuiv.

Õhutage ülestõstetavat katust korrapäraselt. Sellega väldite kondensaadi ja hallituse teket. Kui ülestõstetavat katust pikemat aega ei avata, tuleb madrats katuseosa magamisasemest ära võtta.

## Hooldus

### Hoolduse suunised

Kontroll- ja hooldustööde tegemiseks on vajalikud spetsiaalsed erialateadmised, mida see lisajuhend ei sisalda. Laske neid töid teha üksnes koolitatud personalil.

 Hooldevälbad leiata sõiduki hooldusvihikust.

### Hooldustööde ülevaade

#### Mehaaniline ülestõstetav katus

- Lukustuse reguleerimine.  
Korrigeerimine eritellimusel.

#### Lisaaku

- Laske iga kahe aasta järel kvalifitseeritud eritöökojas kontrollida.

#### Markiis

- Laske iga kahe aasta järel markiisi väljatõmbamisfunktsiooni kvalifitseeritud eritöökojas kontrollida.

## Tüübisilt

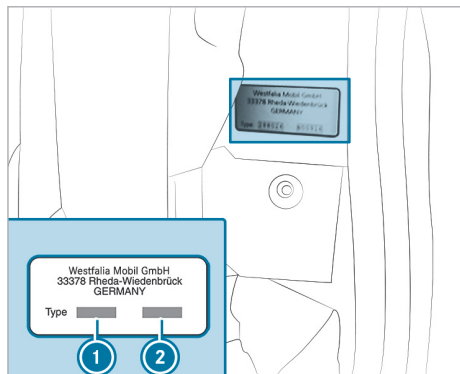

- ① Sõiduki tüübi tunnusnumber
- ② Sisseseade number

Tüübisilt koos sõiduki tüübi tunnusnumbri ja sisse-seade numbriga asetseb vasakul pool C-piilaril lükandukse läve kõrval.

## Sõidukiandmed

## Sõiduki mõõtmed

Kõik mõõtmed on ligikaudsed ja kehtivad põhimudelile kohta. Varustusevariandid ja külge paigaldatud tarvikud, nt katusepakiraam, spordivarustuse hoidik ja jalgrattahoidik, võivad tekitada väärtustes kõrvalekaldeid.

Kõrgus koos ülestõstetava katusega ning tõstetava/lükatava katuseluuigiga – suletud	1980 mm
Kõrgus koos ülestõstetava katusega – ees/taga avatud	2940/2120 mm
Kõrgus koos tõstetava/lükatava katuseluuigiga – avatud	2040 mm
Seisukõrgus koos ülestõstetava katusega – suletud	1330 mm
Seisukõrgus koos ülestõstetava katusega – avatud	2940/2120 mm

Ülestõstetava katuse vaba kõrgus jalutsis	270 mm
Katuseosa magamisase	2050 × 1130 mm
Iste-lamamisase	1930 × 1350 mm

## Massid ja koormused

## ■ Masside ja koormuste suunised

Lubatud kogumass ja lubatud teljekoormused sõltuvad varustusest. Need on märgitud sõiduki dokumentidesse ja sõiduki tüübisildile (vt sõiduki kasutusjuhendit).

Erinevate mudelite, erivarustuse või tarvikute ja monteeritavate osade tõttu muutub tühimass. See tõttu väheneb vastava väärtuse võrra kandevõime.

## ■ Lubatud katusekoormused

**⚠ HOIATUS** Koormatud katuse korral muutunud sõidukäitumisest tingitud õnnetusohu

Sõiduki raskuskese ja sõiduomadused muutuvad.

Sõiduomadused, nagu ka juhitavus - ja pidurdamine, võivad oluliselt halveneda.

► Kohandage sõiduveisi.

Ülestõstetav katus	Maksimaalne katusekoormus	
	avatud	suletud
Mehaaniline	15 kg	50 kg

## ■ Erivarustus, tarvikud ja monteeritavad osad

katuseosa magamisase	200 kg
Maksimaalne kandekoormus	
Katuse pakiraam	umbes 6 kg
Lubatud kandevõime	50 kg
Jalgrattakandur	umbes 17 kg
Lubatud kandevõime	70 kg

**Käitusandmed****Eelsoojendus**

Kütusekulu	0,39 l/h
Katusepakiraam	12 V
Võimsustarve	37 W
Küttevõimsus	3000 W

**Rehvirõhk**

- ⓘ Sõidukile kehtivad sõiduki kasutusjuhendis nimetatud osaliselt koormatud sõiduki rehvirõhu väärtused.

<b>1, 2, 3 ...</b>	
<b>12 V</b>	
USB-liides.....	28
<b>230 V</b>	
Pistikupesa.....	28
USB-liides.....	28
<b>230 V võrguühendus</b>	
ühendamine/lahutamine.....	28
<b>A</b>	
<b>Asemepikendus</b>	
allapööramine.....	22
jagamine.....	23
Paigaldamine ja eemaldamine.....	22
ülespööramine.....	22
<b>Autoelamu põrand</b>	
puhastamine.....	34
<b>Autonoomne seisusoojendus</b>	
Suunised.....	26
<b>E</b>	
<b>Eelsoojendus</b>	
kaugjuhtimispuul.....	27
<b>Elektrikaitsmed</b>	
Suunised.....	29
<b>Elektriseadmestik</b>	
230 V võrguühendus.....	28
Pistikupesa (230 V).....	28
USB-liides.....	28
<b>Elektrisüsteem</b>	
Üldist.....	28
<b>Ettevaatusabinõud</b>	
Põleng.....	6
<b>H</b>	
<b>Hoiulaegas.....</b>	31
<b>Hoiutasku.....</b>	32
<b>Hooldus.....</b>	35
<b>Hooldustööd.....</b>	35
<b>hämardamine.....</b>	25
<b>I</b>	
<b>Iste-lamamisase</b>	
puhastamine.....	34
<b>Iste-magamisase</b>	
eemaldamine ja paigaldamine.....	20
Istmekelk.....	21
Lamamispinna paigaldamine/ eemaldamine.....	19
Nihutamine.....	18
Suunised.....	18
talitlustõrge.....	22
<b>Istmekelk.....</b>	21
<b>Istmetugi</b>	
alla-/ülespööramine.....	18
seadmine.....	18
<b>J</b>	
<b>Juhikabiini kardinad.....</b>	17
<b>Juhtsiini puhastamine.....</b>	34
<b>K</b>	
<b>Kaitsme suurus.....</b>	30
<b>Kaitsmed</b>	
Kõrvalistuja jalaruum.....	30
Suunised.....	29
<b>Kaitsmekarp</b>	
Ülevaade.....	30
<b>Kardinad</b>	
Kinnitamine.....	17
Puhastamine.....	34
<b>Katteriided</b>	
puhastamine.....	34
<b>Katusekoormus.....</b>	36
<b>Katuseluuk</b>	
Avamine/sulgumine.....	16
puhastamine.....	34
Suunised.....	15
Talitlusviga.....	16
<b>Katuseosa magamisase</b>	
madratsi puhastamine.....	34
Suunised.....	23
Turvavõrk.....	24
ülespööramine.....	23
<b>Keskkonnakaitse</b>	
sõiduviiis.....	5
<b>Keskkonnasõbralik sõiduviiis.....</b>	5
<b>Koormavõrk (katus).....</b>	32
<b>Kütusekulu.....</b>	37
<b>L</b>	
<b>Lamamispuul</b>	
paigaldamine/eemaldamine.....	19
<b>Lapsed</b>	
ohutude vältimine sõidukis.....	7
üldised suunised.....	6
<b>LED</b>	
vahetamine.....	25



Lisajuhend.....	5	Salongivalgustus.....	25
<b>Lugemislamp</b>		Seisukõrgus.....	36
sisselülitamine.....	25	<b>Seljatugi</b>	
ülestõstetav katus.....	25	alla-/ülespööramine.....	18
<b>M</b>		seadmine.....	18
<b>Madratsi paikaseadmine.....</b>	23	<b>Siinid.....</b>	17
<b>Markiis.....</b>	32	<b>Sisseseade number.....</b>	36
<b>Massid/koormused</b>		<b>Sõidu alustamine.....</b>	12
Jalgrattakandur.....	36	<b>Sõiduk</b>	
Katuse pakiraam.....	36	Varustus.....	5
katuseosa magamisase.....	36	<b>Sõiduki mõõtmed</b>	
Suunised.....	36	Katuseosa magamisase.....	36
<b>Mehaaniline ülestõstetav katus.....</b>	13	Ülestõstetav katus.....	36
<b>Mööbli puhastamine.....</b>	34	<b>Sõiduki tüübi tunnusnumber.....</b>	36
<b>N</b>		<b>Sõitjate kaitse</b>	
<b>Nõuanded reisimise kohta.....</b>	11	Turvatool.....	6
<b>O</b>		<b>T</b>	
<b>Ohutussuunised</b>		<b>Talverežiim</b>	
Panipaigas/hoiulaekad.....	31	Parkimiskoht.....	11
<b>Omadused</b>		<b>Tegutsemine</b>	
Tuleoht.....	6	Torm.....	6
<b>osaliselt koormatud sõiduk.....</b>	37	<b>Tehnilised andmed</b>	
<b>P</b>		Katusekoormus.....	36
<b>Panipaigas/hoiulaekad.....</b>	31	Tüübisilt.....	36
<b>Panipaik</b>		<b>Torm.....</b>	6
Iste-magamisase.....	31	<b>Tuleoht, Põleng.....</b>	6
<b>Puhastamine</b>		<b>Turvasüsteem</b>	
Iste-lamamisase.....	34	üldised suunised laste jaoks.....	6
Juhtsiin.....	34	<b>Turvatool</b>	
Kardinad.....	34	kinnitus.....	9
Katuseluuk.....	34	laste turvasüsteemide soovitusel.....	8
katuseosa magamisaseme madrats.....	34	riskid/ohud.....	7
Mööbel.....	34	Sertifitseerimiskategooriad.....	9
Suunised.....	34	üldised suunised.....	6
ülestõstetav katus.....	35	<b>Turvavõrk.....</b>	24
<b>Puhastus</b>		<b>Tõrked</b>	
Autoelamu põrand.....	34	Iste-magamisase.....	22
Katterided.....	34	Katuseluuk.....	16
<b>Päikeseruloo.....</b>	16	<b>Tõstetav/lükatav katuseluuk</b>	
<b>R</b>		Sõiduki mõõtmed.....	36
<b>Rehvirõhk.....</b>	37	<b>täielikult koormatud sõiduk.....</b>	37
<b>S</b>		<b>U</b>	
<b>Salongivalgusti.....</b>	25	<b>USB-liides.....</b>	28

**V****Vahetus**

Kaitsmed..... 29

**Valgustid**

vahetamine..... 25

**Vargakaitse**..... 6**Varustuse ülevaade**..... 4**Võrgupinge**..... 37**Võrk (12 V)**

USB-liides..... 28

**Võrk (230 V)**

Pistikupesaga..... 28

USB-liides..... 28

**Välismaal sõitmine**..... 11**Väljapoole avanev aken**..... 17**Õ****Õhk-lisakütteseade**..... 26**Ü****ülestõstatav katus**

mehaaniline..... 13

Suunised..... 13

**Ülestõstatav katus**

Katuseosa magamisaseme ülespanek.... 23

puhastamine..... 35

Tõrked..... 15

## Impressum

### Internet

Lisateavet Mercedes-Benzi sõidukite ja Mercedes-Benz AG kohta leiate veebiaadressidelt:

<https://www.mercedes-benz.com>

<https://group.mercedes-benz.com>

### Toimetus

Selle lisajuhendi kohta käivate küsimuste või ettepanekute korral võtke ühendust tehnilise toimetusega alljärgneval aadressil:

Mercedes-Benz AG, HPC: CAC, Customer Service,  
70546 Stuttgart, Saksamaa

©Mercedes-Benz AG: kopeerimine, tõlkimine ja paljundamine (ka osaline) ei ole ilma Mercedes-Benz AG kirjaliku loata lubatud.

### Sõiduki tootja

Mercedes-Benz AG

Mercedesstraße 120

70372 Stuttgart

Saksamaa



4475840512Z191