



# Marco Polo Activity/ Horizon

Instrukcja dodatkowa

Mercedes-Benz



## Ostrzeżenie o poduszce powietrznej pasażera



**▲ OSTRZEŻENIE** Ryzyko obrażeń- lub zagrożenie życia w przypadku aktywnej poduszki pasażera

Jeśli poduszka powietrzna pasażera jest aktywna, dziecko na fotelu pasażera może zostać uderzone w razie wypadku przez poduszkę powietrzną pasażera.

NIGDY nie używać fotelika dziecięcego, skierowanego tyłem do kierunku jazdy, na fotelu z AKTYWNAŁ PRZEDNIĄ PODUSZKĄ POWIETRZNĄ; może to doprowadzić do ŚMIERCI lub CIĘŻKICH OBRAŻEŃ dziecka.

Należy zapoznać się z rozdziałem „Dzieci w pojeździe“.

## Witamy w świecie Mercedes-Benz

Instrukcję obsługi należy przeczytać starannie, zapoznając się z nią przed pierwszą jazdą. Dla własnego bezpieczeństwa oraz w celu zapewnienia dłuższego użytkowania pojazdu należy postępować zgodnie ze wskazówkami i ostrzeżeniami zawartymi w niniejszej instrukcji dodatkowej. Nieprzestrzeganie może spowodować uszkodzenia pojazdu oraz obrażenia ludzi i zanieczyszczenie środowiska.

Zakres wyposażenia pojazdu może być różny i zależy od następujących czynników:

- modelu
- zlecenia
- wersji krajowej
- dostępności

Ilustracje zawarte w niniejszej instrukcji obsługi pokazują pojazd z kierownicą z lewej strony. W pojazdach z kierownicą z prawej strony rozmieszczenie części pojazdu i elementów obsługi zmienia się odpowiednio.

Producent pojazdów marki Mercedes-Benz udoskonala ciągle swoje pojazdy.

W związku z tym Mercedes-Benz zastrzega sobie prawo do zmian w następujących punktach:

- forma
- wyposażenie
- rozwiązania techniczne

Z tego powodu opis w poszczególnych przypadkach może się różnić od Państwa pojazdu.

Wraz z pojazdem dostarczane są następujące dokumenty:

- drukowana instrukcja obsługi
- książka serwisowa
- Instrukcje dodatkowe

Dokumenty te należy zawsze przewozić w pojeździe. W przypadku sprzedaży pojazdu wszystkie dokumenty należy przekazać nowemu właścicielowi.



<b>Symbole</b> .....	<b>3</b>	<b>Klimatyzacja</b> .....	<b>31</b>
<b>Na pierwszy rzut oka</b> .....	<b>4</b>	Ogrzewanie postojowe (dodatkowe ogrzewanie powietrzne) .....	31
Przegląd wyposażenia .....	4	<b>Woda, gaz i instalacja elektryczna</b> .....	<b>33</b>
<b>Wskazówki ogólne</b> .....	<b>5</b>	Instalacja elektryczna .....	33
Ochrona środowiska .....	5	<b>Załadunek, umieszczanie i porady praktyczne</b> .....	<b>35</b>
Instrukcja dodatkowa .....	5	Schowki .....	35
<b>Bezpieczeństwo</b> .....	<b>6</b>	Wysuwanie markizy .....	36
Zabezpieczenie przeciwkradzieżowe .....	6	<b>Przegląd i konserwacja</b> .....	<b>38</b>
Postępowanie w czasie burzy .....	6	Czyszczenie .....	38
Postępowanie z ogniem .....	6	Serwisowanie .....	39
Bezpieczne przewożenie dzieci w pojeździe .....	6	<b>Dane techniczne</b> .....	<b>40</b>
<b>Porady podróże</b> .....	<b>12</b>	Tabliczka znamionowa .....	40
Informacje/wskazówki dotyczące podróży .....	12	Dane pojazdu .....	40
Wskazówki dotyczące noclegu .....	12	Dane operacyjne .....	41
Podróże zagranicę .....	12	Ciśnienie w oponach .....	41
Eksploatacja zimą .....	12	<b>Indeks</b> .....	<b>42</b>
<b>Przed rozpoczęciem podróży</b> .....	<b>14</b>		
Wskazówki dotyczące rozpoczęcia jazdy .....	14		
Lista kontrolna przed rozpoczęciem jazdy .....	14		
<b>Otwieranie i zamykanie</b> .....	<b>15</b>		
Dach podnoszony .....	15		
Dach przesuwany .....	18		
Okno uchylne .....	20		
Zastonki .....	20		
Mocowanie zastonki w kabinie kierowcy .....	21		
<b>Fotele, stolik i leżanki</b> .....	<b>22</b>		
Kombinacja leżanko-ławeczki .....	22		
Przedłużenie łóżka .....	27		
Łóżko dachowe .....	28		
<b>Światła</b> .....	<b>30</b>		
Oświetlenie wewnętrzne .....	30		
Wymiana źródła światła .....	30		

W niniejszej instrukcji dodatkowej znajdują się następujące symbole:

**⚠ NIEBEZPIECZEŃSTWO** Ryzyko na skutek ignorowania ostrzeżeń

Ostrzeżenia zwracają uwagę na zagrożenia dla zdrowia i życia Państwa lub osób trzecich.

- ▶ Przestrzegać wskazówek ostrzegawczych.

**🔥 OCHRONA ŚRODOWISKA** Ryzyko zanieczyszczenia środowiska na skutek ignorowania zasad ochrony środowiska

Wskazówki dotyczące ochrony środowiska zawierają informacje o postępowaniu zgodnym z zasadami ekologii oraz o ekologicznej utylizacji.

- ▶ Przestrzegać wskazówek dotyczących ochrony środowiska.

**⚠ WSKAZÓWKA** Ryzyko szkód materialnych na skutek ignorowania wskazówek dotyczących ryzyka uszkodzeń

Wskazówki dotyczące ryzyka uszkodzeń zwracają uwagę na zagrożenia, w wyniku których może dojść do uszkodzeń pojazdu.

- ▶ Przestrzegać wskazówek dotyczących ryzyka uszkodzeń.

**ℹ** Pożyteczne wskazówki lub inne informacje, które mogą być pomocne.

▶ Instrukcja postępowania

(→ strona) Dalsze informacje na dany temat

**Komunikat** Wskazanie na wyświetlaczu wielofunkcyjnym/multimedialnym

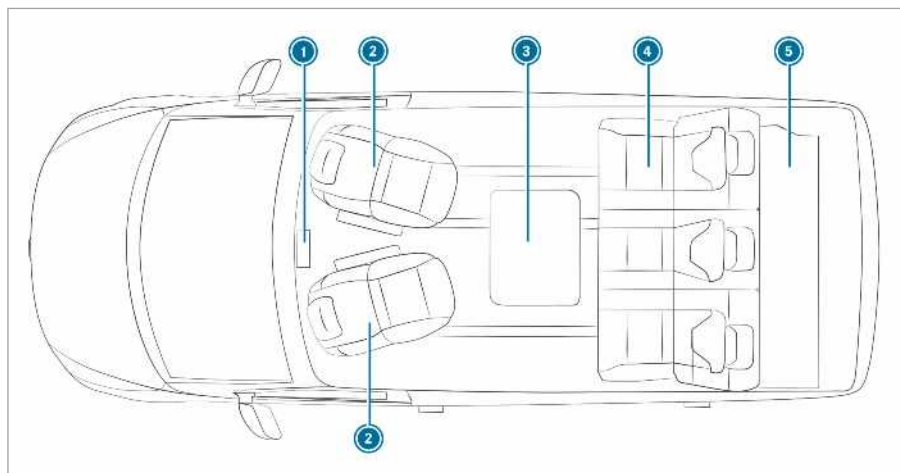

① Panel obsługowy ogrzewania postojowego (patrz instrukcja obsługi pojazdu)

② Obrotowy fotel kierowcy i przedni fotel pasażera (patrz instrukcja obsługi pojazdu)

③ Stolik składany

④ Kombinacja leżanko-ławeczki → 22

⑤ Przedłużenie łóżka → 27

## Ochrona środowiska



**WSKAZÓWKA DOTYCZĄCA OCHRONY ŚRODOWISKA** Szkody dla środowiska naturalnego spowodowane przez warunki eksploatacji i własną technikę jazdy

Emisja substancji szkodliwych w pojeździe wiąże się bezpośrednio z eksploatacją pojazdu.

Eksploatować pojazd w sposób przyjazny dla środowiska naturalnego, aby przyczynić się do ochrony środowiska. W tym celu przestrzegać poniższych zaleceń dotyczących warunków eksploatacji i własnej techniki jazdy.

### Warunki eksploatacji:

- ▶ Zwracać uwagę na prawidłowe ciśnienie w oponach.
- ▶ Nie wozić ze sobą niepotrzebnego balastu (np. niepotrzebnego już bagażnika dachowego).
- ▶ Przestrzegać terminów przeglądu technicznego.  
Pojazd poddawany regularnym przeglądom technicznym jest przyjazny dla środowiska.
- ▶ Zlecać wykonanie czynności serwisowych zawsze w fachowym serwisie.

### Własna technika jazdy:

- ▶ Podczas rozruchu nie dodawać gazu.
- ▶ Nie rozgrzewać silnika podczas postoju.
- ▶ Przewidywać rozwój sytuacji na drodze i zachowywać dostateczny odstęp od poprzedzającego pojazdu.
- ▶ Unikać częstego i gwałtownego przyspieszania oraz hamowania.
- ▶ Przełączać odpowiednio wcześniej biegi i jeździć w niskich zakresach prędkości obrotowych (tylko do  $\frac{2}{3}$ ).
- ▶ Wyłączać silnik podczas postojów uwarunkowanych sytuacją na drodze, np. korzystając z funkcji ECO Start-Stop.
- ▶ Jeździć ekonomicznie.

instrukcji. Możliwe są różnice w poszczególnych krajach. Należy pamiętać, że Państwa pojazd może nie być wyposażony we wszystkie opisane funkcje. Dotyczy to również systemów i funkcji związanych z bezpieczeństwem. W związku z tym wyposażenie Państwa pojazdu może się różnić w przypadku niektórych opisów i ilustracji.

Instrukcja obsługi, instrukcja dodatkowa i książka serwisowa są ważnymi dokumentami i powinny być przechowywane w pojeździe.

## Instrukcja dodatkowa

Niniejsza instrukcja dodatkowa opisuje wszystkie modele oraz elementy wyposażenia seryjnego i dodatkowego Państwa pojazdu, które były dostępne w chwili zakończenia redakcji tej

### Zabezpieczenie przeciwkradzieżowe

Jeżeli przy włączonym zabezpieczeniu wnętrza pojazdu zostanie wykryty ruch we wnętrzu pojazdu, np. z powodu dotknięcia przez kogoś wnętrza pojazdu, zostanie uruchomiony alarm wizualny i akustyczny (patrz instrukcja obsługi pojazdu).

- ① Przy otwartym dachu podnoszonym lub włączonym ogrzewaniu postojowym zabezpieczenie wnętrza jest nieaktywne.

### Postępowanie w czasie burzy

Podczas burzy odłączyć wszystkie doprowadzenia mocy i doprowadzenia przewodów od pojazdu. Pozwoli to uniknąć potencjalnych szkód wskutek uderzenia pioruna i przepięcia.

W razie burzy postępować następująco:

- Odłączyć inne doprowadzenia mocy i przewodów od pojazdu, ew. usunąć anteny i odbiorniki satelit.
- Zamknąć dach podnoszony (→ strona 15).
- Odczekać koniec burzy w pojeździe.

### Postępowanie z ogniem

#### Zasady działania

W przypadku pożaru:

- Należy pamiętać, aby wszyscy pasażerowie opuścili pojazd.
- Należy ostrzec wszystkie osoby i zawiadomić straż pożarną.
- Walczyć z ogniem, o ile jest to możliwe bez ryzyka.

#### Działania zaradcze

Należy mieć w pogotowiu dopuszczony i odpowiadający normie ISO 7165 środek gaśniczy - 1 kg.

Należy zapoznać się ze wskazówkami zawartymi na gaśnicy oraz zasadami bezpieczeństwa na wypadek pożaru, obowiązującymi na miejscu postojowym (campingu).

Szczegółowe informacje znajdują się w instrukcji obsługi Państwa pojazdu.

### Bezpieczne przewożenie dzieci w pojeździe

#### Podstawowe zasady przewożenia dzieci

- ① Należy koniecznie przestrzegać również wskazówek bezpieczeństwa w zależności od

sytuacji. W przypadku przewozu dzieci należy rozpoznawać ewentualne zagrożenia i ich unikać (→ strona 7).

#### Bycie konsekwentnym

Należy pamiętać, że niedbalstwo przy zabezpieczaniu dziecka w foteliku dziecięcym może mieć poważne konsekwencje. Należy być konsekwentnym i zabezpieczać dokładnie dziecko przed każdą podróżą.

Producent pojazdów Mercedes-Benz zaleca przestrzeganie następujących wskazówek w celu lepszej ochrony dzieci poniżej 12 roku życia lub poniżej 1,50 m wzrostu :

- Zawsze zabezpieczać dziecko w foteliku dziecięcym, odpowiednim dla danego pojazdu Mercedes-Benz.
- Fotelik dziecięcy musi być odpowiedni do wieku, wagi i wzrostu.
- Fotelik pojazdu musi być odpowiedni dla montowanego fotelika dziecięcego (→ strona 10).

Należy montować fotelik dziecięcy zawsze na odpowiednim fotelu tylnym. Statystyki wypadków pokazują, że dzieci zabezpieczane na fotelu tylnym są bezpieczniejsze niż dzieci zabezpieczane na fotelach przednich.

Statystyki wypadków pokazują, że dzieci zabezpieczane na fotelach tylnych są zasadniczo bezpieczniejsze niż dzieci zabezpieczane na fotelach przednich. W związku z tym producent pojazdów Mercedes-Benz zaleca usilnie montowanie fotelika dziecięcego na fotelu tylnym.

#### Pojęcie nadrzędne "fotelik dziecięcy"

W niniejszej instrukcji dodatkowej jest stosowane pojęcie nadrzędne "fotelik dziecięcy". Fotelik dziecięcy to np.:

- nosidełko
- fotelik dziecięcy, montowany tyłem do kierunku jazdy
- fotelik dziecięcy, montowany przodem do kierunku jazdy
- podstawa dla dzieci z oparciem i prowadnicami pasa bezpieczeństwa

Fotelik dziecięcy musi być odpowiedni do wieku, wagi i wzrostu.

#### Przestrzeganie ustaw i przepisów

Należy zawsze przestrzegać przepisów prawnych dotyczących stosowania fotelika dziecięcego w pojeździe.



Należy upewnić się, że fotelik dziecięcy jest dopuszczony zgodnie z obowiązującymi przepisami dotyczącymi badań i dyrektywami. Dalsze informacje można uzyskać w fachowym serwisie. Producent pojazdów Mercedes-Benz poleca Państwu ASO Mercedes-Benz.

### Stosowanie tylko homologowanych fotelików dziecięcych

W pojeździe mogą być stosowane tylko foteliki dziecięce zgodne z normą UNECE-R44.

Przestrzegać informacji dotyczących kategorii homologacji fotelików dziecięcych i danych na naklejce homologacyjnej na foteliku dziecięcym (→ strona 10) .

### Rozpoznawanie ryzyka, unikanie zagrożeń

#### Systemy mocowania fotelików dziecięcych w pojeździe

Wykorzystywać tylko następujące systemy mocowania fotelików dziecięcych:

- zaczepy ISOFIX
- system pasów bezpieczeństwa pojazdu
- mocowania Top Tether

Najlepiej montować foteliki dziecięce ISOFIX.

Prosty montaż zaczepów w pojeździe może zmniejszyć ryzyko nieprawidłowego zamontowania fotelika dziecięcego.

W przypadku zabezpieczania dziecka za pomocą zintegrowanego pasa bezpieczeństwa fotelika dziecięcego ISOFIX należy koniecznie przestrzegać dopuszczalnej masy całkowitej dziecka i fotelika dziecięcego .

#### Zaleta fotelika dziecięcego, skierowanego tyłem do kierunku jazdy

Najlepiej przewozić niemowlę lub małe dziecko w odpowiednim foteliku dziecięcym, skierowanym tyłem do kierunku jazdy. W tym przypadku dziecko siedzi w kierunku przeciwnym do kierunku jazdy i patrzy do tyłu.

Niemowlęta i małe dzieci mają słabo wykształcone mięśnie szyi w stosunku do rozmiaru i ciężaru głowy. W foteliku dziecięcym, skierowanym tyłem do kierunku jazdy, ryzyko urazu odcinka szyjnego kręgosłupa w razie wypadku może zostać zmniejszone.

### Prawidłowe mocowanie fotelika dziecięcego

**▲ OSTRZEŻENIE** Ryzyko obrażeń- lub zagrożenie życia w wyniku nieprawidłowego zamontowania fotelika dziecięcego

Dziecko może nie być zgodnie z przewidywaniem prawidłowo chronione ani zabezpieczone.

- ▶ Koniecznie przestrzegać instrukcji montażu, opracowanej przez producenta fotelika dziecięcego, oraz zakresu stosowania.
- ▶ Upewnić się, że cała podstawa fotelika dziecięcego przylega do siedziska fotela.
- ▶ Nigdy nie umieszcza żadnych przedmiotów, np. poduszek, pod lub za fotelikiem dziecięcym.
- ▶ Stosować foteliki dziecięce tylko ze specjalnym oryginalnym pokrowcem.
- ▶ Uszkodzone obicie wymieniać tylko na oryginalne.

**▲ OSTRZEŻENIE** Ryzyko obrażeń- lub zagrożenie życia z powodu niezabezpieczenia fotelików dziecięcych w pojeździe

Nieprawidłowo zamontowany lub niewłaściwie zabezpieczony fotelik dziecięcy może się obluźniać.

Fotelik dziecięcy, wyrzucony przez siłę odśrodkową, może uderzyć pasażerów pojazdu.

- ▶ Zawsze prawidłowo montować również niewykorzystywane foteliki dziecięce.
- ▶ Koniecznie przestrzegać instrukcji montażu, opracowanej przez producenta fotelika dziecięcego.

- Przestrzegać zawsze instrukcji montażu i obsługi, opracowanej przez producenta stosowanego fotelika dziecięcego, oraz wskazówek dotyczących danego pojazdu:
  - montaż fotelika dziecięcego ISOFIX na fotelu tylnym
  - Mocowanie fotelika dziecięcego za pomocą pasa bezpieczeństwa na fotelu tylnym .
  - Mocowanie fotelika dziecięcego za pomocą pasa bezpieczeństwa na fotelu pasażera z przodu . Należy przestrzegać specjalnych wskazówek dotyczących foto-

lików dziecięcych, skierowanych tyłem i przodem do kierunku jazdy .

- Zwracać uwagę na etykiety ostrzegawcze, umieszczone wewnątrz pojazdu i na foteliku dziecięcym.
- Dodatkowe mocowanie pasem Top Tether, jeśli dostępny.

### Niewprowadzanie modyfikacji w foteliku dziecięcym

**▲ OSTRZEŻENIE** Ryzyko obrażeń w wyniku wprowadzenia modyfikacji w foteliku dziecięcym

Fotelik dziecięcy może nie działać prawidłowo. Istnieje ryzyko obrażeń!

- ▶ Nigdy nie modyfikować fotelika dziecięcego.
- ▶ Umieszczać tylko takie akcesoria, które zostały dopuszczone przez producenta fotelika dziecięcego do stosowania w przypadku danego fotelika dziecięcego.

Do czyszczenia fotelików dziecięcych, zalecanych przez producenta pojazdów Mercedes-Benz, producent pojazdów Mercedes-Benz zaleca środki czyszczące Mercedes-Benz.

### Stosowanie tylko nieuszkodzonych fotelików dziecięcych

**▲ OSTRZEŻENIE** Ryzyko obrażeń- lub zagrożenie życia w wyniku stosowania uszkodzonych fotelików dziecięcych

Foteliki dziecięce lub ich systemy mocowania, które zostały uszkodzone lub poddane nadmiernym obciążeniom podczas wypadku, mogą nie zapewniać przewidzianej ochrony.

Dziecko może nie być prawidłowo zabezpieczone.

- ▶ Niezwłocznie wymieniać foteliki dziecięce, które zostały uszkodzone lub poddane nadmiernym obciążeniom podczas wypadku.
- ▶ Przed ponownym zamontowaniem fotelika dziecięcego zlecić sprawdzenie systemu mocowania fotelika dziecięcego w fachowym serwisie.

### Unikanie bezpośredniego działania promieni słonecznych

**▲ OSTRZEŻENIE** Niebezpieczeństwo oparzeń na skutek bezpośredniego oddziaływania promieniowania słonecznego na fotelik dziecięcy

Jeśli fotelik dziecięcy jest narażony na bezpośrednie działanie promieni słonecznych, jego części mogą się silnie nagrzać.

W przypadku dotknięcia tych części, zwłaszcza metalowych części fotelika dziecięcego, dzieci mogą doznać oparzeń.

- ▶ Zwracać zawsze uwagę, aby fotelik dziecięcy nie był narażony na bezpośrednie działanie promieni słonecznych.
- ▶ Chronić fotelik dziecięcy, np. kocykiem.
- ▶ Jeśli fotelik dziecięcy był narażony na bezpośrednie działanie promieni słonecznych, przed zabezpieczeniem dziecka pozostawić fotelik dziecięcy do ostygnięcia.
- ▶ Nigdy nie należy pozostawiać dzieci w pojeździe bez opieki.

### W przypadku zatrzymania się lub parkowania

**▲ OSTRZEŻENIE** Niebezpieczeństwo wypadku- i obrażeń w przypadku pozostawienia dzieci w pojeździe bez nadzoru

W przypadku pozostawienia dzieci bez opieki w pojeździe mogą one w szczególności:

- otwierać drzwi i powodować przez to zagrożenie dla innych osób lub uczestników ruchu drogowego
- wysiąść i narazić się na niebezpieczeństwa ruchu drogowego
- obsługiwać wyposażenie pojazdu i np. zatrasnąć się

Ponadto dzieci mogą wprawić pojazd w ruch np. poprzez

- zwolnienie hamulca postojowego
- zmianę przełożenia skrzyni biegów
- uruchomienie pojazdu

- ▶ Nigdy nie pozostawiać dzieci w pojeździe bez opieki.
- ▶ Opuszczając pojazd, zawsze zabierać ze sobą kluczyk i blokować pojazd.

- ▶ Kluczyk przechowywać w miejscu niedostępnym dla dzieci.

## Zestawienie zalecanych fotelików dziecięcych



Dalsze informacje dotyczące prawidłowego fotelika dziecięcego można uzyskać w fachowym serwisie. Producent pojazdów Mercedes-Benz poleca Państwu ASO Mercedes-Benz.

### Mocowanie za pomocą pasa bezpieczeństwa fotela pojazdu

Grupa wagowa	Typ <sup>1</sup> Numer pozwolenia	Numer katalogowy <sup>2</sup>
	1 Producent: Britax Römer	2 z kodem koloru 9H95
<b>Grupa 0:</b> do 10 kg i do ok. 6 miesięcy	BABY SAFE plus II E1 04 301 146	A 000 970 38 02
<b>Grupa 0+:</b> do 13 kg i do ok. 15 miesięcy	BABY SAFE plus II E1 04 301 146	A 000 970 38 02
<b>Grupa I:</b> od 9 do 18 kg i od ok. 9 miesięcy do 4 lat	DUO plus E1 04 301 133	A 000 970 43 02
<b>Grupa II/III:</b> od 15 do 36 kg i od ok. 4 do 12 lat	KIDFIX XP E1 04 301 304	A 000 970 49 02
<b>Grupa II/III:</b> od 15 do 36 kg i od ok. 4 do 12 lat	AMG KIDFIX XP E1 04 301 304	A 000 970 33 02

## Zestawienie foteli pojazdu odpowiednich do montażu fotelika dziecięcego

### Systemy mocowania fotelików dziecięcych

Fotel pojazdu		
<b>Lewy/prawy fotel tylny (2 i 3 rząd foteli)</b>	Preferowany system mocowania:  Mocowanie fotelika dziecięcego ISOFIX  Dodatkowe mocowanie pasem Top Tether, jeśli dostępny	Alternatywny system mocowania: <ul style="list-style-type: none"> <li>• Pas bezpieczeństwa fotela pojazdu</li> </ul>
<b>Fotel pasażera z przodu</b>	System mocowania: <ul style="list-style-type: none"> <li>• Pas bezpieczeństwa fotela pojazdu</li> </ul>	
<b>Środkowy fotel tylny (2 i 3 rząd foteli)</b>	System mocowania: <ul style="list-style-type: none"> <li>• Pas bezpieczeństwa fotela pojazdu</li> </ul>  Dodatkowe mocowanie pasem Top Tether, jeśli dostępny	

### Kategorie homologacji fotelików dziecięcych

#### Stosowanie tylko fotelików dziecięcych z homologacją

W pojeździe mogą być stosowane tylko foteliki dziecięce z normą UNECE-R44.

#### Oznaczenie na foteliku dziecięcym

Na naklejce homologacyjnej, umieszczonej na foteliku dziecięcym, są podane np. informacje na temat kategorii homologacji, grupy wagowej i numeru homologacji.

W zależności od kategorii homologacji fotelika dziecięcego mogą być umieszczone dodatkowe informacje, np. klasa wzrostu ISOFIX.

### Kategorie homologacji zgodnie z UN-R44

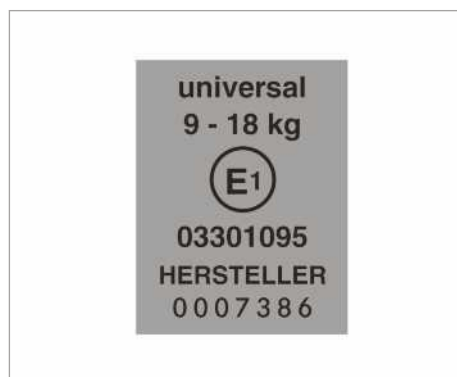

Przykład naklejki homologacyjnej

- **Universal:** Foteliki dziecięce kategorii „Universal” są dopuszczone do montażu w pojazdach. Mogą one być stosowane zgodnie z zestawieniami dotyczącymi foteli odpowiednich do montażu fotelików dziecięcych na fotelach oznaczonych literami U, UF lub IUF.

Oznaczenie IUF dotyczy fotelików dziecięcych ISOFIX kategorii „Universal”. Te foteliki dzie-

cięce należy dodatkowo mocować pasem Top Tether lub podpórką.

- **Semi-universal:** Foteliki dziecięce kategorii „Semi-universal“ mogą być stosowane tylko wtedy, gdy pojazd i fotel są wymienione na liście typów pojazdów, opracowanej przez producenta fotelików dziecięcych.
- **Tylko do niektórych pojazdów:** Foteliki dziecięce kategorii „tylko do niektórych pojazdów“ mogą być stosowane tylko wtedy, gdy pojazd i fotel są wymienione na liście typów pojazdów, opracowanej przez producenta fotelików dziecięcych.

### **Przestrzeganie zaleceń dotyczących foteli odpowiednich do montażu fotelików dziecięcych**

W zależności od kategorii homologacji są dostępne foteliki dziecięce, przeznaczone do montażu przodem i/lub tyłem do kierunku jazdy. Stosowanie może być ograniczone do niektórych foteli pojazdu:

- Fotele odpowiednie do montażu fotelików dziecięcych, zapinanych pasem bezpieczeństwa .

## Informacje/wskazówki dotyczące podróży

Checklisty i pomocne materiały uzupełniające dotyczące podróży, możliwości noclegu oraz wskazówki i uwagi znajdują się na międzynarodowej stronie Mercedes-Benz w zakładce dot.

Vanów i Kamperów.<sup>1</sup> lub w krajowych Federacjach Caravaningu. W Niemczech jest to Federacja Caravanning Industrie Verband Deutschland (CIVD).

## Wskazówki dotyczące noclegu

Jeszcze w ciągu dnia znajdź odpowiednie miejsce do noclegu.

Informacje na temat odpowiednich miejsc postojowych można znaleźć w Caravanning Industrie Verband Deutschland (CIVD). <https://www.civd.de/>.

Należy przestrzegać krajowych przepisów dotyczących noclegu.

W Niemczech generalnie wolno nocować jeden raz w miejscu, gdzie dopuszczalne jest parkowanie. Dwa noclegi w jednym miejscu mogą powodować nieprzyjemności. W żadnym wypadku nie może powstać wrażenie, że nocuje się na publicznych parkingach. W związku z tym nie wolno wywieszać bielizny, wystawiać krzeseł campingowych na zewnątrz etc.

W tej chwili w Niemczech jest już wiele miejsc, które bez przymusu zatrzymywania się na camping oferują możliwość noclegu, posiadają dostęp do czystej wody i kanalizacji. Stosowne informacje znajdują się w materiałach Federacji CIVD (Caravanning Industrie Verband Deutschland).

- ⓘ Dla bezpieczeństwa należy zawsze parkować pojazd w kierunku jazdy. W razie niebezpieczeństwa dużo szybciej można ruszyć.

## Podróże zagranicę

Przed rozpoczęciem podróży należy zapoznać się ze szczególnymi cechami krajów tranzytowych i docelowych, które mają zastosowanie do danego pojazdu, np.

- wymagane dokumenty
- symbol kraju (w wymaganym rozmiarze)
- wtyk złącza zasilania, jeśli po drodze potrzebne jest podłączenie zasilania
- dopuszczalna prędkość maksymalna

- możliwości zakwaterowania
- przepisy dotyczące zakwaterowania

## Eksploatacja zimą

Państwa pojazd jest przystosowany do użytkowania w zimą, w określonych warunkach. Jeśli ogrzewanie pojazdu działa w trybie ciągłym a dach podnoszony jest zamknięty, dopływ wody działa sprawnie do około -5 °C.

Dodatkowe wyposażenie do eksploatacji zimą:

- Saperka do śniegu
- Środek do odszraniania
- Środek zapobiegający zamarzaniu
- Łańcuchy przeciwsniegowe
- Przewody do rozruchu

## Jeśli chodzi o parkowanie zimą Mercedes-Benz zaleca:

- ▶ Zwolnić hamulec postojowy, aby nie zamarzł.
- ▶ Włączyć bieg i zabezpieczyć pojazd przed stoczeniem się, np. podkładając pod koła kliny.
- ▶ Nie układać sieciowych przewodów przyłączeniowych na podłodze. W przeciwnym razie mogą przymarznąć.
- ▶ Utrzymuj przestrzeń pod pojazdem w czystości. Nie tworzyć nasypów ze śniegu bezpośrednio na pojeździe. W przeciwnym razie ogrzewanie postojowe nie będzie działać (→ strona 31) prawidłowo.
- ▶ Wietrzć wnętrze pojazdu.

- ⓘ Wentylacja jest szczególnie ważna w zimie. Duża wilgotność powietrza na skutek oddychania, oparów kuchennych, wniesionego do wewnątrz śniegu i wilgotnej odzieży musi odparować. W razie potrzeby należy zainstalować dostępne w handlu osuszacze powietrza.

Prosimy o uwzględnienie następujących uwag:

- Ustawić osuszacz powietrza w stabilnym miejscu.
- Należy upewnić się, że osuszacz powietrza jest zainstalowany w miejscu niedostępnym dla dzieci i zwierząt.
- Zawartość osuszacza powietrza może powodować podrażnienia skóry. W związku z tym

<sup>1</sup> Dostępne tylko w niektórych krajach

należy unikać kontaktu z błoną śluzową,  
otwartymi ranami i oczami.

- Nie należy umieszczać osuszacza powietrza na powierzchniach skórzanych, nierdzewnych lub aluminiowych.

Przed użyciem należy zapoznać się z instrukcją obsługi osuszacza powietrza.

### Wskazówki dotyczące rozpoczęcia jazdy

Przed rozpoczęciem podróży należy zwrócić uwagę, aby żadne luźne przedmioty nie znajdowały się na otwartych półkach. Mogą one spowodować niebezpieczeństwo podczas jazdy.

### Lista kontrolna przed rozpoczęciem jazdy

Przed rozpoczęciem jazdy wykonać następujące czynności:

- przewietrzyć pojazd przed rozpoczęciem jazdy.
- umieścić fotele przednie w pozycji do jazdy(→ strona 22)
- umieścić kombinację fotel-leżanka w obszarze ochronnym(→ strona 22)
- złożyć przedłużenie łóżka(→ strona 27)
- zamknąć dach podnoszony(→ strona 15)



## Dach podnoszony

### Wskazówki dotyczące dachu podnoszonego

**⚠ OSTRZEŻENIE** Niebezpieczeństwo wypadku i odniesienia obrażeń spowodowane niezablokowanym dachem podnoszonym

Jeśli zamknięty dach podnoszony nie zostanie zablokowany, może się podczas jazdy otworzyć lub nawet zerwać.

- ▶ Ruszać pojazdem tylko po całkowitym zamknięciu i zablokowaniu dachu podnoszonego.

**! WSKAZÓWKA** Uszkodzenia dachu podnoszonego spowodowane porywistym wiatrem

Otwarty dach podnoszony stanowi dużą powierzchnię narażoną na działanie wiatru.

Bardzo silny lub porywisty wiatr może uszkodzić otwarty dach podnoszony.

- ▶ Zawsze parkować pojazd w taki sposób, aby był ustawiony tyłem do wiatru i w miarę możliwości nie w poprzek do kierunku wiatru.

Państwa pojazd jest wyposażony w dach podnoszony mechanicznie. Dach podnoszony ma dwie lampki do czytania i okna boczne, które można całkowicie lub częściowo otwierać przy użyciu odpowiedniego zamka błyskawicznego.

Dalsze informacje dotyczące lampek do czytania w dachu podnoszonym (→ strona 30)

### Otwórz i zamknij dach podnoszony mechanicznie

**⚠ OSTRZEŻENIE** Niebezpieczeństwo zakleszczenia podczas zamykania dachu podnoszonego

Mogą zostać zakleszczone części ciała.

- ▶ Podczas zamykania upewnić się, że w obszarze zamykania nie znajdują się żadne części ciała.
- ▶ Nie wkładać rąk do układu mechanicznego dachu.
- ▶ Jeśli ktoś zostanie zakleszczony, niezwłocznie otworzyć dach podnoszony.

**⚠ OSTRZEŻENIE** Niebezpieczeństwo zakleszczenia wskutek niezablokowania dachu podnoszonego

Jeśli otwarty dach podnoszony nie jest zabezpieczony, może się obniżyć.

- ▶ Zawsze całkowicie otwierać lub zamykać dach podnoszony oraz upewniać się, że jest on zablokowany.

**! WSKAZÓWKA** Uszkodzenie mieszka falistego spowodowane zakleszczeniem

Mieszek falisty wykonuje dynamiczne ruchy dzięki nad- i podciśnieniu.

Jeśli mieszek falisty zostanie zakleszczony między karoserią a dachem, może ulec uszkodzeniu.

- ▶ Przed rozpoczęciem obsługi dachu podnoszonego otworzyć okno lub drzwi.
- ▶ Przed zamknięciem dachu podnoszonego usunąć z mieszka falistego gałęzie i inne przedmioty.
- ▶ Przed zamknięciem dachu podnoszonego odchylić ramę łóżka w dół i wyrównać materac.

**! WSKAZÓWKA** Szkody rzeczowe wskutek przegrzania lampek do czytania

Przy zamkniętym dachu podnoszonym włączone lampki do czytania mogą się przegrzać.

Wskutek gorąca sąsiadujące części mogą ulec uszkodzeniu.

- ▶ Przed zamknięciem dachu podnoszonego wyłączyć lampki do czytania i pozostawić je do ostygnięcia.

**i** W przypadku ciągnięcia dachu w dół za uchwyty, od pewnego punktu dach jest nagle ciągnięty silnie w dół i może uderzyć kierowcę lub inne osoby albo spowodować ich zakleszczenie. Upewnić się, że w obszarze zamykania nie znajdują się żadne części ciała.

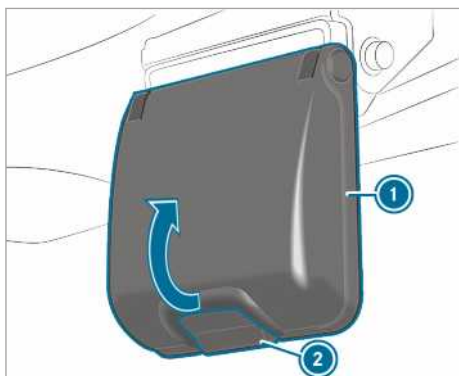

Zamknięcie dachu (na przykładzie strony pasażera)

- ▶ **Ustawianie:** otworzyć okno lub drzwi.
- ▶ Po stronie kierowcy i pasażera nacisnąć przycisk ② na zamknięciu dachu i odchylić uchwyt ① do góry. Dach podnoszony jest odblokowany.

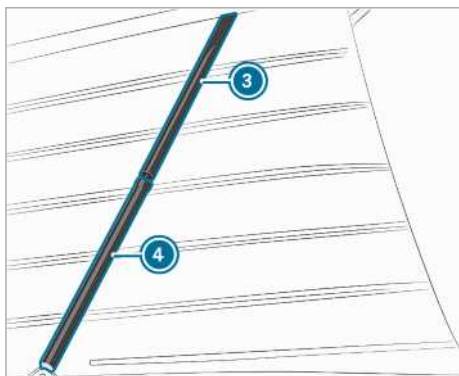

Amortyzator gazowy (na przykładzie strony pasażera)

- ▶ Oboma rękami wypychać dach podnoszony do góry, aż słychać będzie uderzenie osłony kolumny kierownicy ④ o tłok amortyzatora gazowego. Oba boczne amortyzatory gazowe utrzymują dach podnoszony otwarty. Amortyzator gazowy po stronie pasażera jest zabezpieczony przed niezamierzonym zamknięciem.
- ▶ **Zamykanie:** otworzyć okno lub drzwi.
- ▶ Upewnić się, że żadne gałęzie ani przedmioty nie przylegają do dachu.

- ▶ Odłączyć wszystkie odbiorniki od złącza USB w dachu podnoszonym.
- ▶ Wyłączyć lampki do czytania.
- ▶ Upewnić się, że w wąskiej przestrzeni między siatką chroniącą przed owadami a zamkiem błyskawicznym nie znajdują się żadne przedmioty.
- ▶ Zasuwać zamek błyskawiczny okien w dachu podnoszonym.
- ▶ Usunąć z ramy łóżka wszystkie przedmioty.
- ▶ Ramę łóżka odchylić do dołu i wyrównać materac (→ strona 28).
- ▶ Upewnić się, że lampki do czytania nie dotykają ramy aluminiowej i przylegają płasko do dachu.
- ▶ Po stronie pasażera od wewnątrz docisnąć miejsce oznaczone napisem „Push” do osłony kolumny kierownicy ④, aż ogranicznik będzie przylegał do cylindra ③. Cylinder ③ amortyzatora gazowego jest prowadzony nad ogranicznikiem do osłony kolumny kierownicy ④.
- ▶ Drugą ręką powoli ciągnąć dach podnoszony w dół za uchwyt.

ⓘ Przy domykaniu poprosić drugą osobę, aby upewniła się, że nic nie zostanie zakleszczone.

- ▶ Upewnić się, że mieszek falisty nie zostanie zakleszczony między dachem a nadwoziem.
- ▶ W przypadku zakleszczenia mieszka falistego ponownie otworzyć dach i ostrożnie go zamknąć.

**!** **WSKAZÓWKĄ** Uszkodzenie noska zaczepowego

- ▶ Zwraca uwagę na to, by po stronie kierowcy i pasażera dźwignia kolanowa była zaczepiona na nosku zaczepowym.

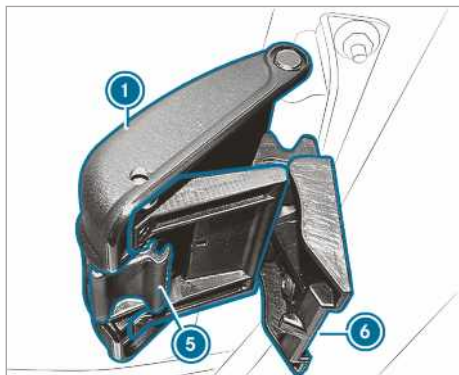

- ▶ **Blokowanie dachu podnoszonego:** po stronie kierowcy i pasażera zaczepić dźwignię kolanową (6) w mocowaniu (5).
- ▶ Odchylić uchwyt (1) w dół aż do zablokowania.  
Dach podnoszony jest zablokowany.
- ⓘ Oba uchwyty muszą zablokować się w sposób bezpieczny i słyszalny. Jeśli jakiś uchwyt nie zablokuje się w bezpieczny sposób, jazda pojazdem jest niedozwolona. Skontaktować się z Service 24h Mercedes-Benz.  
Numery telefonów Service 24h Mercedes-Benz znajdują się na naklejce w obszarze wejścia przez drzwi kierowcy oraz w książce czynności obsługowych pojazdu. Infolinia serwisowa jest dostępna 24 godziny na dobę.
- ▶ Pociągnąć z boku za uchwyt (1), aby sprawdzić jego zablokowanie.
- ▶ Jeśli uchwyt (1) odskoczy, otworzyć go całkowicie i ponownie odchylić do dołu aż do zablokowania.
- ▶ Powtórzyć kontrolę, aż uchwyt nie będzie się otwierał wskutek ciągnięcia z boku.  
Dach podnoszony jest zablokowany.
- ▶ Umieścić uchwyt w bezpiecznym miejscu.

### Problemy z dachem podnoszonym

Problem	Możliwa przyczyna/ skutek i ▶ rozwiązanie
Dach podnoszony nie blokuje się.	Pojazd nie stoi równo. <ul style="list-style-type: none"> <li>▶ Ponownie otworzyć dach podnoszony o ok. 10 cm.</li> <li>▶ Ostrożnie nacisnąć dach podnoszony od góry (druga osoba).</li> <li>▶ Powtórzyć proces zamykania.</li> </ul>

## Dach przesuwny

### Wskazówki dotyczące dachu przesuwnego

**A OSTRZEŻENIE** Niebezpieczeństwo zakleszczenia podczas otwierania i zamykania dachu przesuwnego

Może dojść do zakleszczenia części ciała w obszarze ruchu.

- ▶ Przed otwieraniem i zamykaniem upewnić się, że nikt nie trzyma części ciała w strefie ruchu.
- ▶ W przypadku zakleszczenia natychmiast zwolnić przycisk

lub

- ▶ W trybie automatycznym nacisnąć krótko przycisk w dowolnym kierunku. Otwieranie lub zamykanie zostaje zatrzymane.

**A OSTRZEŻENIE** Ryzyko zakleszczenia w przypadku obsługiwanego okna dachowego przez dzieci

Obsługiwanie funkcji okna dachowego przez dzieci naraża je na zakleszczenie, zwłaszcza, gdy nie są nadzorowane.

- ▶ Nigdy nie pozostawiać dzieci bez opieki w pojeździe.
- ▶ Opuszczając pojazd należy zawsze zabrać ze sobą kluczyk i zablokować zamki.

Państwa pojazd może być wyposażony w dach przesuwny lub panoramiczny dach odsuwany. W poniższym rozdziale termin „dach przesuwny” odnosi się do wszystkich wspomnianych wariantów dachu przesuwnego.

Możliwe warianty:

- Dach przesuwny
- Dach przesuwny / panoramiczny dach odsuwany
- Panoramiczny dach odsuwany
- Panoramiczny, odsuwany dach lamelowy
- Dach podnoszony

**I WSKAZÓWKA** Zakłócenie działania na skutek śniegu i lodu

Śnieg i lód mogą zakłócać działanie okna dachowego.

▶ Okno dachowe otwierać tylko wtedy, gdy nie ma na nim śniegu i lodu.

**I WSKAZÓWKA** Uszkodzenie układu elektronicznego pojazdu spowodowane wodą we wnętrzu pojazdu

Po otwarciu dachu przesuwnego do pojazdu może dostać się woda.

Woda we wnętrzu pojazdu może uszkodzić jego układ elektroniczny.

- ▶ Dach przesuwny nie zamyka się automatycznie, jeśli pojazd zostanie zablokowany. Zamknąć dach przesuwny przed opuszczeniem pojazdu.
- ▶ Upewnić się, że dach przesuwny jest zamknięty podczas czyszczenia pojazdu.
- ▶ Otwierać dach przesuwny dopiero wtedy, gdy jest suchy.

**I WSKAZÓWKA** Uszkodzenie panoramicznego dachu odsuwanego przez niedopuszczone bagażniki dachowe

Gdy na pojeździe zamocowany jest bagażnik dachowy niesprawdzony i niedopuszczony do użytku przez firmę Mercedes-Benz, może on spowodować uszkodzenie panoramicznego dachu odsuwanego podczas jego otwierania.

- ▶ Panoramiczny dach odsuwany można otworzyć przy zamontowanym bagażniku dachowym tylko wówczas, gdy bagażnik jest sprawdzony i dopuszczony do użytku przez firmę Mercedes-Benz.

W celu wietrzenia wnętrza pojazdu można unieść panoramiczny dach odsuwany.

**I WSKAZÓWKA** Uszkodzenia we wnętrzu pojazdu spowodowane gromadzeniem się wody

Na dachu przesuwnym może gromadzić się deszczówka lub woda roztopowa. Podczas otwierania dachu przesuwnego do pojazdu może dostać się woda.

- ▶ Otwierać dach przesuwny dopiero po przejechaniu kilku metrów, gdy nagromadzona woda spłynie.

**! WSKAZÓWKA** Uszkodzenie dachu przesuwnego spowodowane zbyt małą wysokością przejazdu

Pojazd z otwartym dachem przesuwnym ma wysokość 2,04 m.

- ▶ Pamiętaj o odpowiedniej wysokości przejazdu, jeśli dach przesuwny otwierany jest np. w garażach czy na parkingach.

**! WSKAZÓWKA** Rozbicie szkła spowodowane uszkodzeniem dachu przesuwnego

Wskutek nacisku na ramę dachu przesuwnego może pęknąć szkło.

- ▶ Nie wywierać nacisku na ramę dachu przesuwnego.

**! WSKAZÓWKA** Uszkodzenie rolety przeciwsłonecznej spowodowane pędem powietrza

Zamknięta roleta przeciwsłoneczna może zostać uszkodzona przez pęd powietrza.

- ▶ Po otwarciu dachu przesuwnego całkowicie zwinąć roletę.

- ⓘ Jeśli dach przesuwny jest otwarty, poza standardowymi odgłosami wiatru podczas jazdy może być słyszalny również odgłos rezonansu. Odgłosy te są spowodowane nieznacznymi zmianami ciśnienia we wnętrzu pojazdu. Aby zredukować lub wyeliminować te odgłosy, należy zmienić ustawienie dachu przesuwnego lub lekko uchylić okno boczne.

### Otwieranie i zamykanie dachu przesuwnego

Dach przesuwny można obsługiwać również przy wyłączonym zapłonie.



- ① Podnoszenie lub otwieranie
- ② Zamykanie

- ▶ **Otwieranie:** krótko nacisnąć przycisk ①.
- ▶ **Zamykanie:** krótko nacisnąć przycisk ②.
- ▶ **Zatrzymywanie:** krótko nacisnąć przycisk ① lub ②.
- ▶ **Pozycja podniesiona:** nacisnąć przycisk ① i przytrzymać, aż osiągnięta zostanie maksymalna pozycja podniesiona. Dach przesuwny zatrzymuje się na ok. sekundę.

### Otwieranie i zamykanie rolety przeciwsłonecznej na dachu przesuwnym

Warunki

- Dach przesuwny jest zamknięty.

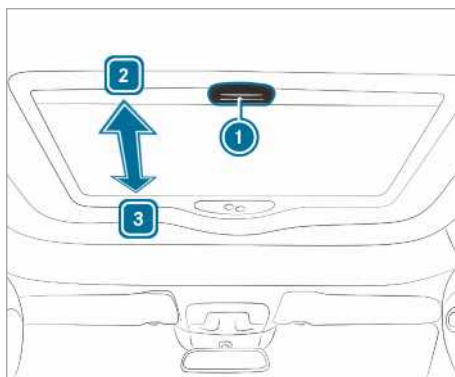

- ▶ **Zamykanie rolety przeciwsłonecznej:** pociągnąć za uchwyt ① w kierunku wskazanym przez strzałkę ③.

- ▶ **Otwieranie rolety przeciwstojecznej:** pociągnąć za uchwyt ① w kierunku wskazanym przez strzałkę ②.

### Problemy z dachem przesuwnym

**⚠ OSTRZEŻENIE** Niebezpieczeństwo zakleszczenia lub zagrożenie życia podczas ponownego zamykania okna dachowego

Przy ponownym zamykaniu bezpośrednio po zablokowaniu się lub po regulacji okno dachowe zamyka się ze zwiększoną siłą.

- ▶ Zwrócić uwagę, aby przy zamykaniu nikt nie trzymał części ciała w strefie ruchu.
  - ▶ W przypadku zakleszczenia natychmiast zwolnić przycisk
- lub
- ▶ Podczas automatycznego zamykania nacisnąć krótko przycisk w dowolnym kierunku. Proces zamykania jest zatrzymywany.

Problem	Możliwa przyczyna/ skutek i ▶ rozwiązanie
Nie można otworzyć lub zamknąć dachu przesuwnego.	Akumulator dodatkowy jest rozładowany. ▶ Naładować akumulator dodatkowy.
	Występuje usterka w obwodzie prądowym. Bezpiecznik elektryczny ma usterkę. ▶ Wymienić bezpiecznik elektryczny .
	Nie można otworzyć lub zamknąć dachu przesuwnego: ▶ Zlecić kontrolę akumulatora dodatkowego i bezpiecznika elektrycznego w fachowym serwisie.
Nie można zamknąć dachu przesuwnego bez widocznej przyczyny.	Jeśli dach przesuwny blokuje się podczas zamykania, a następnie trochę się otwiera: ▶ Zaraz po zablokowaniu ponownie nacisnąć przycisk ② tak długo, aż dach przesuwny będzie zamknięty.
Dach przesuwny jest nieuszczelny.	W uszczelce znajduje się brud. ▶ Usunąć brud z uszczelki. ▶ Oczyszczyć uszczelkę wilgotną ściereczką. ▶ Smarować uszczelkę nietłustym środkiem antyadhezyjnym (spray silikonowy).
	W przypadku ponownej nieszczelności dachu przesuwnego: ▶ Zlecić sprawdzenie dachu przesuwnego w fachowym serwisie.

### Okno uchylne

Okna uchylne z tyłu po lewej i prawej stronie można obsługiwać, gdy kluczyk w stacyjce znajduje się w położeniu ① lub ②.

Dalsze informacje dotyczące okna uchylnego znajdują się w instrukcji obsługi pojazdu.

### Zasłonki

Wszystkie okna w przestrzeni pasażerskiej są wyposażone w nieprzezroczyste zasłonki. Są one umieszczone w szynach.

- ① Należy przestrzegać wskazówek dotyczących konserwacji zasłonek (→ strona 38).

### Mocowanie zasłonki w kabinie kierowcy

Na potrzeby przyciemnienia kabiny kierowcy Państwa pojazd jest wyposażony w zasłonkę do kabiny kierowcy.

- ❶ Przed zamocowaniem zasłonki w kabinie kierowcy szyba przednia musi być czysta od wewnątrz. W ten sposób można uniknąć odbić i zagwarantować dobre trzymanie się przysawek.

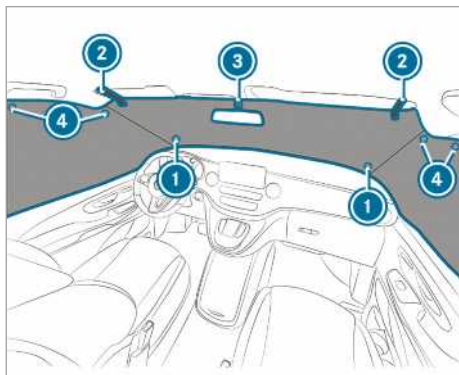

- ▶ Docisnąć wewnątrz obie przysawki ❶ długiej strony zasłonki w dolnych rogach szyby przedniej.
  - ▶ Odchylić osłonę przeciwsłoneczną do przodu.
  - ▶ Pętelki zasłonki ❷ założyć wokół osłon przeciwsłonecznych i zamknąć otwór na lusterko wsteczne za pomocą zamknięcia na rzep ❸.
  - ▶ Przymocować zasłonkę za pomocą dwóch przysawek ❹ u góry do okien bocznych w drzwiach przednich.
- ❶ Przestrzegać wskazówek dotyczących pielęgnacji zasłonki w kabinie kierowcy (→ strona 38).

## Kombinacja leżanko-ławeczki

### Wskazówki dotyczące kombinacji leżanko-ławeczki

**▲ OSTRZEŻENIE** Ryzyko obrażeń lub zagrożenie życia w wyniku nieprawidłowego położenia fotela

Jeżeli oparcie nie jest ustawione prawie pionowo, pas bezpieczeństwa nie zapewnia zgodnej z przeznaczeniem ochrony pleców.

Można prześliznąć się pod pasem bezpieczeństwa i doznać obrażeń.

- ▶ Ustawić prawidłowo fotel przed rozpoczęciem jazdy.
- ▶ Zawsze zwracać uwagę, aby oparcie fotela było ustawione prawie pionowo i naramienna część pasa bezpieczeństwa przebiegała przez środek barku.

Kombinacja leżanko-ławeczki zapewnia miejsca siedzące dla trzech osób. Oparcie fotela można przestawić w położenie pionowe i poziome. W przypadku ustawiania oparcia fotela poziomo razem z przedłużeniem łóżka powstaje nieprzerwana powierzchnia leżanki dla dwóch osób. Nie jeździć z oparciem fotela przechylonym mocno do tyłu.

Przestrzegać również podstawowych informacji i wskazówek dotyczących bezpieczeństwa foteli (patrz instrukcja obsługi pojazdu).

### Opuszczanie i podnoszenie oparcia fotela

**▲ OSTRZEŻENIE** Niebezpieczeństwo obrażeń lub zagrożenie życia wskutek nieprawidłowego użytkowania pasa bezpieczeństwa

Użytkowanie pasa bezpieczeństwa niezgodnie z przeznaczeniem może spowodować uszkodzenie systemu pasa bezpieczeństwa i sprawić, że nie będzie on spełniał przewidzianej funkcji ochronnej. Przykład: nie ciągnąć za pas bezpieczeństwa w celu wyprostowania oparcia fotela.

- ▶ Stosować pas bezpieczeństwa tylko zgodnie z przeznaczeniem.
- ▶ Do prostowania oparcia fotela używać uchwytów dla pasażerów.

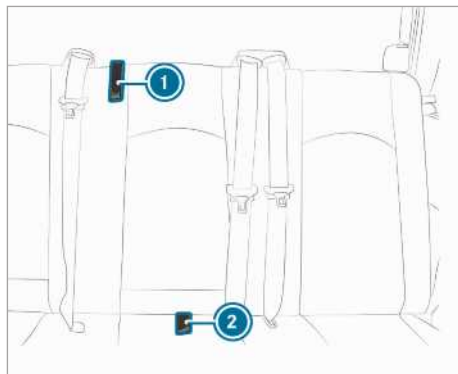

- ① Uchwyt dla pasażerów na oparciu fotela
- ② Uchwyt dla pasażerów na powierzchni siedziska

▶ **Opuszczanie oparcia fotela:** pociągnąć dźwignię kombinacji leżanko-ławeczki do góry (→ strona 24).

▶ Popchnąć oparcie fotela do tyłu.

▶ **Podnoszenie oparcia fotela:** ciągnąć za uchwyt dla pasażerów znajdujący się na oparciu ① aż do zablokowania oparcia fotela.

### Przesuwanie kombinacji leżanko-ławeczki

**▲ OSTRZEŻENIE** Niebezpieczeństwo odniesienia obrażeń spowodowane przesuwaniem kombinacji leżanko-ławeczki podczas jazdy

W przypadku przesuwania kombinacji leżanko-ławeczki podczas jazdy może się ona przesunąć w sposób nieoczekiwany i gwałtowny, np. podczas hamowania.

Kierowca może ulec zakleszczeniu oraz uderzyć o części znajdujące się we wnętrzu pojazdu lub o inne osoby znajdujące się w pojeździe.

- ▶ Przesuwać kombinację leżanko-ławeczki tylko podczas postoju pojazdu.
- ▶ Upewnić się, że po przesuwaniu kombinacji leżanko-ławeczki jest zablokowana.



**⚠ OSTRZEŻENIE** Niebezpieczeństwo zakleszczenia podczas przestawiania kanapy tylnej

Podczas przestawiania kanapy tylnej może dojść do zakleszczenia kierowcy lub osoby znajdującej się w pojeździe, np. przy prowadnicy kanapy tylnej.

- ▶ Upewnij się, że podczas przestawiania kanapy tylnej nikt nie trzyma kończyn w obszarze ruchu kanapy.

**⚠ OSTRZEŻENIE** Niebezpieczeństwo odniesienia obrażeń spowodowane brakiem funkcji ochronnej spełnianej przez nadokienne poduszkę powietrzną

Jeśli kierowca opuści pozycję siedzącą w obrębie zaznaczonego obszaru, nadokienne poduszka powietrzna może już nie spełniać optymalnie swojej funkcji ochronnej.

Funkcja ochronna nadokiejnej poduszki powietrznej spada stopniowo i może całkowicie ustać.

- ▶ Zablokować kombinację leżanko-ławeczki w obrębie zaznaczonego obszaru na prowadnicy.

**⚠ OSTRZEŻENIE** Niebezpieczeństwo odniesienia obrażeń spowodowane niewielkim odstępem między osobą znajdującą się w pojeździe a fotelom przednim

Jeśli fotele tylne lub kanapa tylna zostaną wypozycjonowane poza oznaczeniami na prowadnicy, osoba znajdująca się w pojeździe może uderzyć głową o fotel.

- ▶ Zachować minimalną odległość wynoszącą 5 cm między kolanami danej osoby znajdującej się w pojeździe a znajdującym się przed nią fotelom.

## Ustawianie fotela w optymalnym obszarze ochronnym

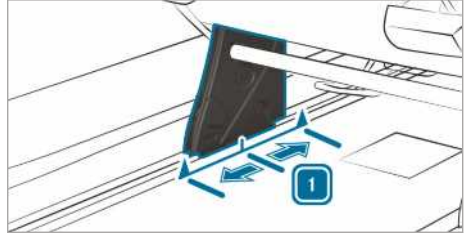

### 1 Położenie podstawowe

Wychodząc od położenia podstawowego 1, można przesuwając kombinację leżanko-ławeczki dla pasażerów o każdorazowo 5 cm do przodu lub do tyłu. Zwracać przy tym uwagę na zmniejszoną swobodę ruchu kolan pasażerów, co zwiększa niebezpieczeństwo obrażeń podczas hamowania.

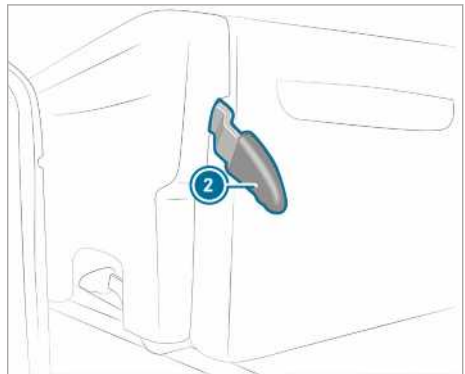

Aby przesunąć kombinację leżanko-ławeczki było możliwe, należy zdemonstrować fotel pojedynczy lub dodatkową kanapę tylną. Jest to uzależnione od wariantu pojazdu i wyposażenia (patrz instrukcja obsługi pojazdu).

**i** Jeśli sanie fotela w przednim rzędzie foteli tylnych w prowadnicach znajdują się zbyt daleko z tyłu, nie można przesuwając kombinacji leżanko-ławeczki do przodu. W takim przypadku należy korzystać z uchwytu na sanie fotela, aby przesunąć sanie (→ strona 26).

Utrzymywać mocowanie fotela w podłodze pojazdu wolne od brudu i przedmiotów. Zagwarantuje to bezpieczne zablokowanie kombinacji leżanko-ławeczki. Położenie podstawowe mocowania fotela jest oznaczone na prowadnicach.

- ▶ W razie potrzeby przesunąć do przodu stolik składany (patrz instrukcja obsługi pojazdu).
- ▶ Pociągnąć dźwignię ② do oporu do góry i przytrzymać. Kombinacja leżanko-ławeczki jest odblokowana.
- ▶ Chwycić uchwyt dla pasażerów między powierzchnią siedziska a oparciem fotela i przesunąć kombinację leżanko-ławeczki (→ strona 22).
- ▶ Puścić dźwignię ②. Blokada zatrzaskuje się automatycznie.
- ▶ Pociągnąć za kombinację leżanko-ławeczki i sprawdzić blokadę.

### Montaż i demontaż powierzchni leżanki

**⚠ OSTRZEŻENIE** Niebezpieczeństwo obrażeń i zagrożenie życia wskutek korzystania z leżanki podczas jazdy

Osoba znajdująca się w pojeździe leżąca na leżance nie jest przytrzymywana.

- ▶ Korzystać z leżanki tylko po zaparkowaniu pojazdu.

**⚠ OSTRZEŻENIE** Niebezpieczeństwo odniesienia obrażeń spowodowane odrzuceniem stołu przesuwnego

Rozłożony stół przesuwny może zostać odrzucony.

- ▶ Przed rozpoczęciem jazdy złożyć stół przesuwny do położenia do jazdy.
- ▶ Upewnić się, że stół przesuwny jest zablokowany.

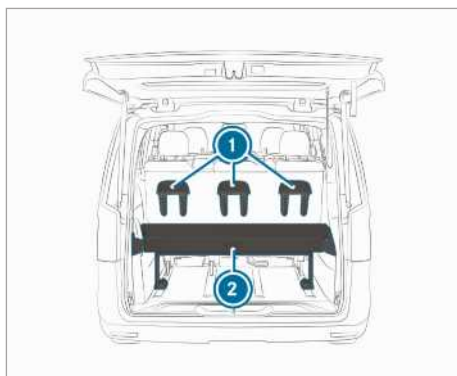

Widok kombinacji leżanko-ławeczki od tyłu (trzy fotele)

- ① Wspornik na zagłówkę
- ② Przedłużenie łóżka
- ⓘ Podczas montażu i demontażu powierzchni leżanki uważać, aby nikt nie został zakleszczony.

- ▶ **Montaż:** złożyć krótką część przedłużenia łóżka ② (→ strona 27).
- ▶ Przesunąć stolik składany do przodu aż do ogranicznika mechanicznego (patrz instrukcja obsługi pojazdu).
- ▶ Kombinację leżanko-ławeczki przesunąć do przodu do oznaczenia na przedniej prowadnicy (→ strona 22).
- ▶ Zdemontować zagłówki kombinacji leżanko-ławeczki.
- ▶ Włożyć zagłówki obrócone o 180° we wsporniki ① z tyłu kombinacji leżanko-ławeczki.

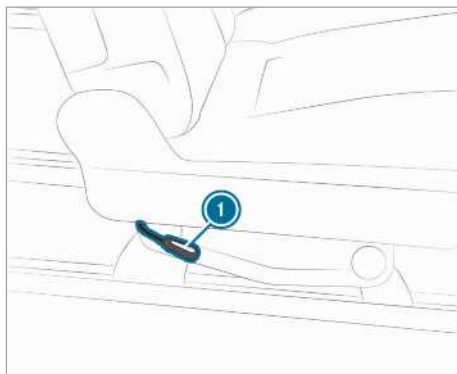

- ① Dźwignia

- ▶ **Rozkładanie oparcia fotela:** pociągnąć dźwignię ❶ do góry i wypoziomować oparcie fotela. Przytrzymać przy tym oparcie fotela tylko za uchwyt dla pasażerów na oparciu (→ strona 22). Siedzisko lekko się unosi.
- ▶ Rozłożyć krótką część przedłużenia łóżka ❷ (→ strona 27).
- ▶ **Demontaż:** demontaż odbywa się analogicznie w odwrotnej kolejności do montażu powierzchni leżanki.

❶ Jeśli włożone zostaną inne zagłówki niż te przynależne do kombinacji leżanko-ławeczki, prawdopodobnie nie dadzą się już wyjąć.

## Wymontowanie i montowanie kombinacji leżanko-ławeczki

### Wymontowanie

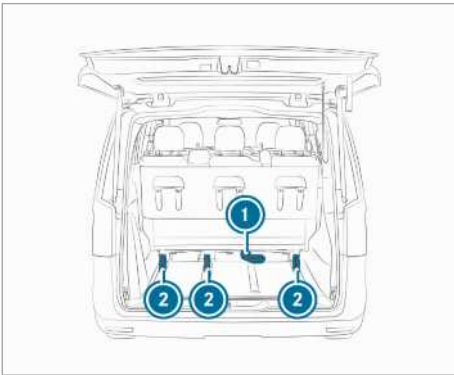

- ❶ Uchwyt
- ❷ Sanie fotela

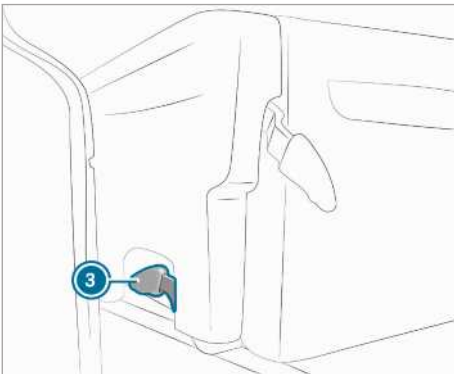

- ❸ Dźwignia

Ciężar kombinacji leżanko-ławeczki wynosi około 75 kg. Skorzystać z pomocy co najmniej jednej dodatkowej osoby.

- ▶ Wyciągnąć schowki .
- ▶ Kombinację leżanko-ławeczki przesuwać do przodu do momentu, aż będzie ją jeszcze można przechylić do przodu (→ strona 22).
- ▶ Odchylić uchwyt ❶ do góry. Przy przechyleniu kombinacji leżanko-ławeczki zwracać uwagę na to, by nikt nie został zakleszczony. Kombinacja leżanko-ławeczki zostaje wyjęta z tyłu z prowadnic i przechyla się do przodu.
- ▶ Pociągnąć dźwignię ❸ do góry po obu stronach kombinacji leżanko-ławeczki. Kombinacja leżanko-ławeczki jest odblokowana.
- ▶ Przechylić kombinację leżanko-ławeczki odrobinię do przodu i, podnosząc ją, wyjąć z sań fotela ❷ .
- ▶ Przechylić kombinację leżanko-ławeczki odrobinię do przodu i, podnosząc ją, wyjąć z przodu z prowadnic.

### Montowanie

**⚠ OSTRZEŻENIE** Niebezpieczeństwo wypadku i odniesienia obrażeń spowodowane niezablokowanym fotelem

Jeśli fotel tylny nie jest zablokowany, może się podczas jazdy nagle przechylić.

- ▶ Zawsze upewnić się, że wszystkie fotele są zablokowane zgodnie z opisem.

Utrzymywać mocowanie fotela w podłodze pojazdu wolne od brudu i przedmiotów. Zagwarantuje to bezpieczne zablokowanie kombinacji leżanko-ławeczki.

Ciężar kombinacji leżanko-ławeczki wynosi około 75 kg. Skorzystać z pomocy co najmniej jednej dodatkowej osoby.

- ▶ Wyciągnąć schowki .
- ▶ Przechylić do przodu kombinację leżanko-ławeczki włożyć w sanie fotela ❷ i zablokować.
- ❶ Jeśli sanie fotela zostaną przesunięte w trakcie demontażu, nie będą znajdować się równolegle względem siebie w prowadnicach. Wówczas nie można włożyć i zablokować kombinacji leżanko-ławeczki. Najpierw należy przesunąć sanie fotela na właściwą pozycję (→ strona 26).

- ▶ Dźwignie ③ przy wszystkich 3 nóżkach kombinacji leżanko-ławeczki opuścić do dołu.
- ▶ Przechylić kombinację leżanko-ławeczki do tyłu i zablokować ją w sposób słyszalny. Przy przechylaniu kombinacji leżanko-ławeczki zwracać uwagę na to, by nikt nie został zakleszczony.  
Po całkowitym wciągnięciu zaczepów kontrolnych do nóżek fotela kombinacja leżanko-ławeczki jest zablokowana.
- ▶ Jeśli zaczepy kontrolne nie są całkowicie wciągnięte, wcisnąć uchwyt ① do dołu i ponownie skontrolować zaczepy kontrolne. W razie potrzeby powtórzyć montaż.
- ▶ Przesunąć kombinację leżanko-ławeczki na żądaną pozycję i zablokować ją (→ strona 22).
- ▶ Zamontować schowki .

### Uchwyt prowadnicy

#### Informacje na temat uchwytu prowadnicy

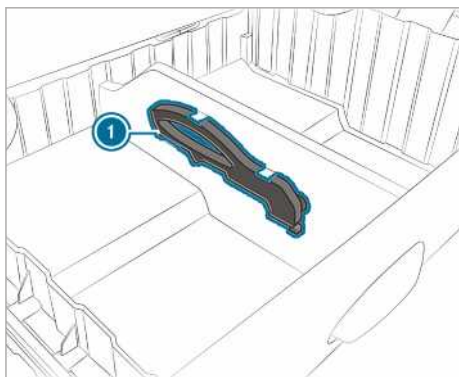

#### ① Uchwyt prowadnicy

W trakcie demontażu kombinacji fotel-leżanka, kanapy tylnej lub fotela prowadnica fotela może się przesunąć. Wówczas fotele w prowadnicach nie znajdują się już równolegle względem siebie. Jeśli prowadnice nie znajdują się w tej samej pozycji, nie będzie można zamontować danego fotela.

Za pomocą uchwytu ① można ustawić prowadnice w prawidłowej pozycji i końcówką uchwytu otworzyć i zamknąć zatrzaski prowadnic. Uchwyt znajduje się w schowku kombinacji fotela-leżanki.

### Przesuwanie sanie fotela

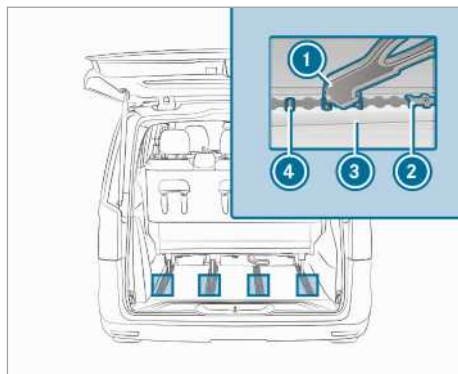

- ▶ Końcówkę uchwytu ① nałożyć na trzpień środkowy spośród 3 trzpień ④.
- ▶ Odchylić uchwyt ① w dół na saniach fotela.
- ▶ Wcisnąć sanie foteli ② za pomocą uchwytu ① w prowadnicę ③.  
Sanie fotela ② są odblokowane.
- ▶ Przesunąć sanie fotela ② na właściwą pozycję i zablokować.
- ▶ Zdjąć uchwyt do ① góry z trzpnia ④ środkowego.

## Problemy z kombinacją leżanko-ławeczki

Problem	Możliwa przyczyna/ skutek i ► rozwiązanie
Nie można ustawić oparcia fotela.	Przy podnoszeniu oparcia fotela na oparciu znajduje się obciążenie (np. walizka). ► Zdjąć obciążenie.

### Przedłużenie łóżka

#### Składanie i rozkładanie przedłużenia łóżka

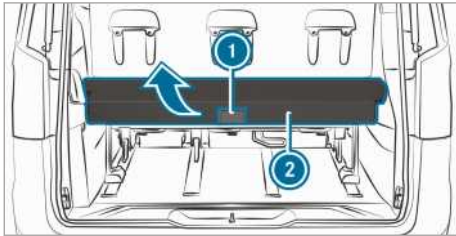

Przedłużenie łóżka można odchylić o 90° do góry.

- **Składanie:** pociągnąć za uchwyt ① do tyłu, aby odblokować przedłużenie łóżka ②.
- Ustawić przedłużenie łóżka ② pionowo. Przedłużenie łóżka blokuje się w położeniu pionowym.
- ⓘ Przed rozpoczęciem jazdy odchylić przedłużenie łóżka w dół.
- **Rozkładanie:** pociągnąć za uchwyt ① do tyłu, aby odblokować przedłużenie łóżka ②.
- Pociągnąć przedłużenie łóżka ② w dół, aż się zablokuje.

**!** **WSKAZÓWKA** Uszkodzenie przedłużenia łóżka podczas montażu i demontażu

Przedłużenie łóżka jest bardzo ciężkie i podczas montażu lub demontażu może spaść i ulec uszkodzeniu.

- Montaż i demontaż przedłużenia łóżka wykonywać z pomocą przynajmniej jednej dodatkowej osoby.
- Na czas montażu i demontażu zakładać rękawice antypoślizgowe.

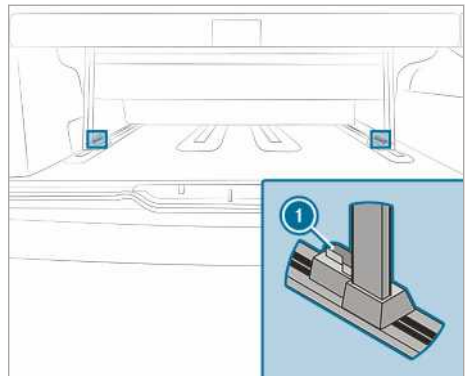

Przedłużenie łóżka waży około 79 kg. Wezwać do pomocy 2. osobę

#### Demontaż i montaż przedłużenia łóżka

**!** **OSTRZEŻENIE** Niebezpieczeństwo odniesienia obrażeń spowodowane spadającym lub ślizgającym się przedłużeniem łóżka

Przedłużenie łóżka jest bardzo ciężkie i podczas montażu lub demontażu może wyslizgnąć się z rąk. Przedłużenie łóżka może spaść na stopy lub zakleszczyć inne części ciała, np. dłonie.

- Montaż i demontaż przedłużenia łóżka wykonywać przynajmniej z pomocą drugiej osoby.
- Podczas montażu i demontażu zakładać rękawice antypoślizgowe.

- **Demontaż:** złożyć przedłużenie łóżka.
- Odchylić dźwignię ① w obu nóżkach przedłużenia łóżka do wewnątrz. Przedłużenie łóżka jest odblokowane.
- Wyjąć przedłużenie łóżka z prowadnic.
- **Montaż:** wyrównać przedłużenie łóżka nad prowadnicami i włożyć w nie.
- Odchylić dźwignię ① na zewnątrz. Przedłużenie łóżka jest zablokowane.

## Dzielenie przedłużenia łózka

Aby uzyskać jednorodną, płaską powierzchnię odkładania, można osobno zdjąć krótką część przedłużenia łózka.

- ▶ Rozpiąć suwak i zdjąć krótką część przedłużenia łózka.

## Łóżko dachowe

### Wskazówki dotyczące łózka dachowego

- ⚠ **OSTRZEŻENIE** Niebezpieczeństwo odniesienia obrażeń i zagrożenie życia spowodowane korzystaniem z łózka bez siatki zabezpieczającej

Bez zamontowanej siatki zabezpieczającej pasażer jest narażony na upadek.

Zawsze montować siatkę zabezpieczającą przed skorzystaniem z łózka.

W przypadku korzystania z łózka dachowego z siatką zabezpieczającą podczas jazdy należy przestrzegać przepisów prawnych obowiązujących w danym kraju.

- ① Łóżko dachowe wolno obciążać do maksymalnie 200 kg.

- ❗ **WSKAZÓWKA** Uszkodzenie powierzchni siedzisk i podłokietników spowodowane wchodzeniem na nie

Podłokietniki mogą się złamać, a czujniki w powierzchniach siedzisk foteli przednich mogą ulec uszkodzeniu.

- ▶ Podczas wchodzenia na łóżko dachowe i schodzenia z niego nie korzystać z podłokietników i środkowej części powierzchni siedzisk foteli przednich w charakterze stopni.
- ▶ Następować tylko na stabilną krawędź powierzchni siedzisk.

- ❗ **WSKAZÓWKA** Uszkodzenie mieszka falistego spowodowane opieraniem się o niego

Mieszek falisty i impregnacja mogą ulec uszkodzeniu wskutek opierania się o nie.

W konsekwencji podczas silnego deszczu do pojazdu mogą dostać się wilgoć i woda.

- ▶ Nie opierać się o mieszek falisty dachu podnoszonego i nie opierać o niego żadnych przedmiotów.

Łóżko dachowe pomieści dwie osoby.

Na łóżko dachowe można wejść po zablokowanym fotelu przednim. Stawiać przy tym stopy tylko na szerokiej, stabilnej krawędzi powierzchni siedziska i podpieierać się o ramę łózka.

Jeśli na łóżku dachowym przebywają osoby, należy rozpiąć siatkę zabezpieczającą (→ strona 29).

### Odchylenie łózka dachowego do góry

- ⚠ **OSTRZEŻENIE** Niebezpieczeństwo obrażeń wskutek niewłaściwego zabezpieczenia odchylonej do góry ramy łózka

Jeśli odchylna do góry rama łózka nie zostanie zaczepiona zgodnie z opisem, może się złożyć, uderzyć jakąś osobę i spowodować zakleszczenie części ciała.

- ▶ Zawsze upewniać się, że odchylona do góry rama łózka jest zaczepiona w pasach zabezpieczających zgodnie z opisem.

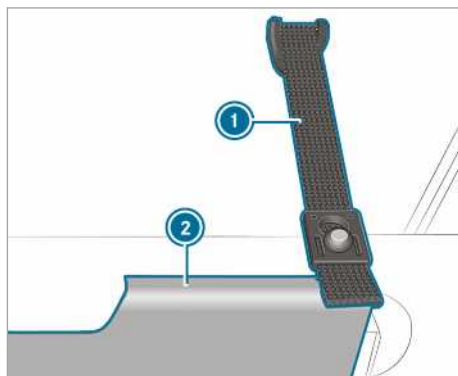

Pas zabezpieczający do ramy łózka (na przykładzie lewej strony pojazdu)

Odchylenie łózka dachowego do góry przy otwartym dachu podnoszonym tworzy więcej przestrzeni na głowę w strefie mieszkalnej.

- ① Przy odchyleniu do góry siatka zabezpieczająca może pozostać zamocowana (→ strona 29).

- ▶ Odchylić ramę łóżka ② z przodu do góry i zamocować za pomocą pasów zabezpieczających ① po lewej i po prawej stronie dachu podnoszonego.
- ▶ **Wyrównanie materaca:** wyrównać do środka materac znajdujący się na ramie łóżka.

### Montaż siatki zabezpieczającej

Siatka zabezpieczająca chroni przed upadkiem z łóżka dachowego.

- ⓘ Nie opierać się całą masą ciała o siatkę zabezpieczającą, ponieważ może nie utrzymać spoczywającego na niej ciężaru.

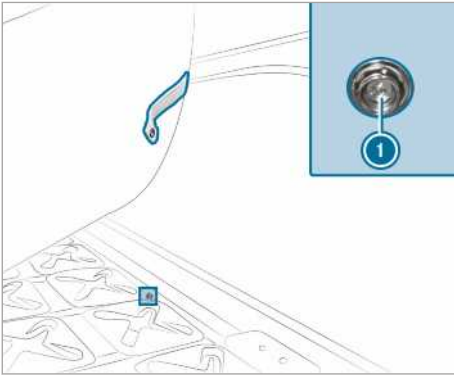

- ▶ Podnieść materac i przymocować siatkę zabezpieczającą do przewidzianych do tego celu zatrzasków ① w ramie łóżka.
- ⓘ Na ramie łóżka są zamocowane po dwa zatrzaski z boku i cztery z przodu.

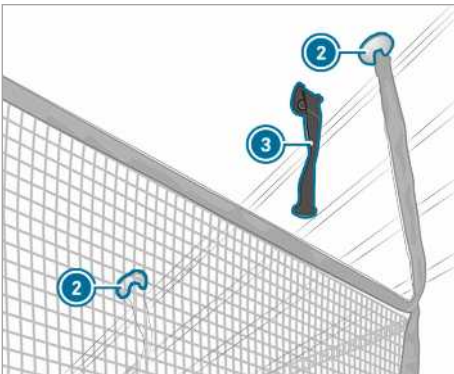

- ▶ Wcisnąć zaczepy ustalające ② w przewidziane do tego celu mocowania w dachu podnoszonym i zablokować.
- ⓘ Jeśli dach podnoszony zostanie zamknięty, siatka zabezpieczająca może pozostać zamocowana.  
Aby wejść lub zejść z łóżka dachowego, trzeba tylko wyczepić przednie zaczepy ustalające.

- ② Zaczepy ustalające w mocowaniach
- ③ Pas zabezpieczający w ramie łóżka



## Oświetlenie wewnętrzne

### Przeгляд oświetlenia wnętrza

Do oświetlenia wewnętrznego należą oprócz lampek w pojeździe następujące lampki:

- Ściemniane lampki do czytania w dachu podnoszonym (sterowane ręcznie)
- Lampa wewnętrzna nad kombinacją leżankowo-ławeczki (sterowana automatycznie i ręcznie)

Nocą wyłączać sterowane automatycznie oświetlenie wewnętrzne, aby po otwarciu drzwi nie przeszkadzać pozostałym osobom w pojeździe. Przestrzegać informacji dotyczących sterowanego automatycznie oświetlenia wewnętrznego (patrz instrukcja obsługi pojazdu).

- i** Lampki w ramie dachu oraz nad kombinacją leżankowo-ławeczki można ręcznie włączyć i wyłączyć o każdej porze.

### Lampki do czytania w dachu podnoszonym

#### Włączanie lampek do czytania w dachu podnoszonym

**!** **WSKAZÓWKA** Uszkodzenie wskutek niezablokowanych lampek do czytania

Dach podnoszony może w trakcie zamykania uszkodzić lampki do czytania lub mieszki falisty.

▶ Przed zamykaniem dachu podnoszonego zablokować lampki do czytania we wspornikach.

**!** **WSKAZÓWKA** Szkody rzeczowe wskutek przegrzania lampek do czytania

Przy zamkniętym dachu podnoszonym włączone lampki do czytania mogą się przegrzać.

Wskutek gorąca sąsiadujące części mogą ulec uszkodzeniu.

▶ Przed zamknięciem dachu podnoszonego wyłączyć lampki do czytania i pozostawić je do ostygnięcia.

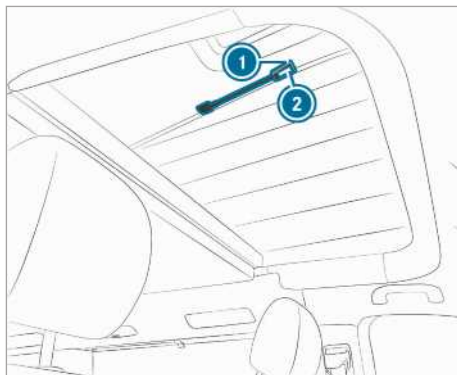

W dachu podnoszonym znajdują się dwie lampki do czytania **1** z elastyczną szyjką.

▶ **Włączanie lampek do czytania:** nacisnąć przycisk **2**.

▶ **Przyciemnianie lampek do czytania:** ponownie nacisnąć przycisk **2** na lampce do czytania.

- Jednokrotne naciśnięcie: lampka do czytania zostaje przyciemniona do 75%.
- Dwukrotne naciśnięcie: lampka do czytania zostaje przyciemniona do 50%.
- Trzykrotne naciśnięcie: lampka do czytania zostaje wyłączona.

**i** Lampkę do czytania można wyłączyć w dowolnym momencie, naciskając przycisk przez trzy sekundy.

### Wymiana źródła światła

#### Lampki w ramie dachu

Zlecić wymianę diod świetlnych w fachowym serwisie. W przeciwnym można uszkodzić lampki, których dotyczy problem.



## Ogrzewanie postojowe (dodatkowe ogrzewanie powietrzne)

### Wskazówki dotyczące ogrzewania postojowego

#### **⚠ NIEBEZPIECZEŃSTWO** Zagrożenie życia spowodowane trującymi spalinami

Gdy końcówka rury wydechowej jest zablokowana lub gdy nie jest możliwa dostateczna wentylacja, trujące spaliny, w szczególności tlenek węgla, mogą przeniknąć do pojazdu. Ma to miejsce np. w zamkniętych pomieszczeniach, lub kiedy pojazd zostanie pozostawiony w śniegu.

- ▶ W zamkniętych pomieszczeniach bez instalacji wyciągowej wyłączyć ogrzewanie postojowe, np. w garażu.
- ▶ Podczas pracy silnika lub ogrzewania dodatkowego końcówka rury wydechowej oraz obszar wokół pojazdu muszą być wolne od śniegu.
- ▶ Aby zagwarantować dostateczne zaopatrzenie w świeże powietrze, otworzyć drzwi lub luk dachowy po stronie pojazdu osłoniętej od wiatru.

#### **⚠ ZAGROŻENIE** Zagrożenie życia spowodowane pozostawieniem pojazdu w nieodpowiednich miejscach ze wstępnie wybranym czasem włączenia ogrzewania postojowego

Jeśli nie jest zapewniona wystarczająca wentylacja, może dojść do gromadzenia się trujących spalin.

Jeśli w pobliżu znajdują się łatwopalne substancje lub palne materiały, istnieje niebezpieczeństwo pożaru i wybuchu!

- ▶ Jeśli pojazd zostanie pozostawiony w takich lub podobnych warunkach, zawsze wyłączać wstępnie wybrane czasy włączenia.

#### **⚠ ZAGROŻENIE** Zagrożenie życia przy włączonym ogrzewaniu postojowym spowodowane spalinami w przystawce namiotowej

Jeśli przy zamontowanej przystawce namiotowej włączone zostanie ogrzewanie postojowe, spaliny mogą dostać się do przystawki namiotowej.

- ▶ Zawsze wyłączać ogrzewanie postojowe, gdy w przystawce namiotowej przebywają osoby.

#### **⚠ OSTRZEŻENIE** Niebezpieczeństwo pożaru na skutek rozgrzania się elementów ogrzewania postojowego i spalin

Materiały palne, np. liście, trawa lub gałęzie, mogą się zapalić.

- ▶ Przed włączeniem ogrzewania postojowego upewnić się, że:
  - Do części pojazdu nie przylegają żadne łatwopalne materiały.
  - Spaliny wydostają się bez przeszkód z końcówki rury wydechowej ogrzewania postojowego.
  - Łatwopalne materiały nie znajdują się w obszarze wydostawiania się spalin.

#### **⚠ OSTRZEŻENIE** Niebezpieczeństwo poparzenia spowodowane zbyt małym odstępem od otworu wylotowego powietrza ogrzewania postojowego

Przy włączonym ogrzewaniu postojowym z otworu wylotowego znajdującego się z tyłu skrzynki fotela kierowcy może wydostawać się bardzo gorące powietrze.

Dlatego w bezpośredniej bliskości otworu wylotowego może dojść do poparzeń.

- ▶ Zawsze upewniać się, że wszystkie osoby przebywające w pojeździe znajdują się w wystarczającej odległości od otworu wylotowego.

#### **! WSKAZÓWKA** Ryzyko rozładowania akumulatora na skutek działania ogrzewania/wentylacji postojowej

Działanie ogrzewania/wentylacji postojowej obciąża akumulator.

- ▶ Najpóźniej po dwóch cyklach ogrzewania lub wentylowania należy przejechać pojazdem dłuższy odcinek.

#### **! WSKAZÓWKA** Uszkodzenie ogrzewania dodatkowego

Gdy ogrzewanie dodatkowe nie jest użytkowane przez dłuższy czas, może ulec uszkodzeniu.

▶ Co najmniej raz w miesiącu włączać ogrzewania dodatkowe na około dziesięć minut.

**!** **WSKAZÓWKA** Uszkodzenie ogrzewania dodatkowego spowodowane przegrzaniem

Jeśli strumień powietrza grzewczego jest zablokowany, układ ogrzewania dodatkowego może się przegrzać i wyłączyć.

▶ Nie blokować strumienia powietrza grzewczego.

- i** Otwór zasysający znajduje się pod fotelem kierowcy. Otwór wylotowy znajduje się z tyłu skrzynki fotela kierowcy. Oba otwory muszą być zawsze odsłonięte.
- i** Nieograniczony tryb grzania możliwy jest do wysokości 2000 m oraz przy krótkich postojach powyżej 2000 m. Krótkie postoje to np. przerwy na odpoczynek i posiłek lub przejazdu przez przełęcze.

Ogrzewanie postojowe pracuje niezależnie od silnika i automatycznie reguluje ustawioną temperaturę.

Ogrzewanie postojowe można obsługiwać na poniższe sposoby:

- za pomocą osobnego programatora
- za pomocą pilota zdalnej obsługi

Działanie ogrzewania postojowego wymaga spełnienia poniższych warunków:

- Zbiornik paliwa musi być napełniony przynajmniej do poziomu rezerwy.
- Napięcie akumulatora dodatkowego musi wynosić ponad 10,5 V.

### **Obsługa ogrzewania postojowego za pomocą pilota zdalnej obsługi**

Ogrzewanie postojowe może być wyposażone w pilot zdalnej obsługi. Za pomocą pilota zdalnej obsługi można włączać i wyłączać ogrzewanie postojowe (patrz instrukcja obsługi pojazdu).

## Instalacja elektryczna

### Wymiana bezpieczników

#### Wskazówki dotyczące bezpieczników

**⚠ OSTRZEŻENIE** Ryzyko wypadku- i obrażeń w wyniku przeciążonych przewodów

W przypadku manipulowania, mostkowania uszkodzonego bezpiecznika lub jego wymiany na bezpiecznik o wyższym amperażu, może dojść do przeciążenia przewodów elektrycznych.

W wyniku tego może dojść do pożaru.

▶ Uszkodzone bezpiecznik należy zawsze wymieniać na określone nowe bezpieczniki o prawidłowym amperażu.

**! WSKAZÓWKA** Uszkodzenie w wyniku stosowania niewłaściwych bezpieczników

Niewłaściwe bezpieczniki mogą spowodować uszkodzenie komponentów elektrycznych lub układów.

▶ Stosować tylko bezpieczniki o podanej wartości, dopuszczone przez producenta pojazdów marki Mercedes-Benz .

Zadaniem bezpieczników jest odcinanie uszkodzonych obwodów elektrycznych. Zadziałanie bezpiecznika powoduje zanik działania elementów zasilanych przez dany obwód elektryczny.

Przepalone bezpieczniki należy wymienić na równoważne, które można rozpoznać po wartości bezpiecznika. Schemat przyporządkowania bezpieczników i dalsze wskazówki dotyczące bezpieczników i przełączników znajdują się w instrukcji dodatkowej „Przyporządkowanie bezpieczników“.

**! WSKAZÓWKA** Uszkodzenie lub błędne działanie w wyniku wilgoci

W wyniku wilgoci może dochodzić do błędnego działania lub uszkodzeń instalacji elektrycznej.

▶ W przypadku otwartej skrzynki bezpieczników zwracać uwagę, aby nie doszło do przeniknięcia wilgoci do skrzynki bezpieczników.

▶ Podczas zamykania skrzynki bezpieczników upewnić się, że uszczelka pokrywy przylega prawidłowo do skrzynki bezpieczników.

**i Dotyczy pojazdów z kierownicą po prawej stronie:** skrzynka bezpieczników w skrzynce fotela kierowcy znajduje się w skrzynce fotela pasażera. Skrzynka bezpieczników w skrzynce fotela pasażera znajduje się w skrzynce fotela kierowcy.

Jeśli dojdzie do przepalenia wymienionego bezpiecznika, należy zlecić ustalenie i usunięcie przyczyny w fachowym serwisie.

Przed wymianą bezpiecznika upewnić się, że:

- Pojazd jest zabezpieczony przed stoczeniem się.
- wszystkie odbiorniki prądu są wyłączone
- Zapłon jest wyłączony.

Bezpieczniki znajdują się w skrzynkach bezpieczników:

- Skrzynka bezpieczników w skrzynce fotela pasażera
- Skrzynka bezpieczników pod fotelem kierowcy

**Skrzynka bezpieczników pod siedzeniem kierowcy**

Oznaczenie	Odbiornik	Wartość bezpiecznika
F60/7	Lampki dachu podnoszonego	7,5A

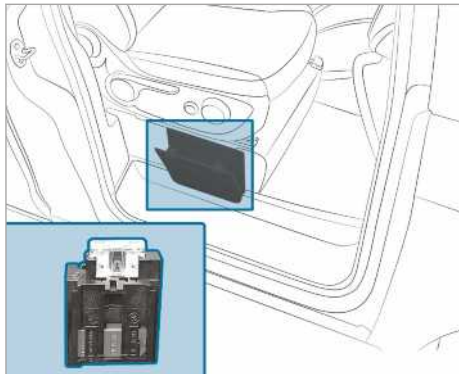
**Bezpieczniki pod siedzeniem pasażera**

Oznaczenie	Odbiornik	Wartość bezpiecznika
F60/1	Ładowanie akumulatora rozruchowego	25 A

## Schowki

### Wskazówki dotyczące półek i schowków

**⚠ OSTRZEŻENIE** Niebezpieczeństwo obrażeń wskutek niewłaściwego umieszczania przedmiotów

Jeśli przedmioty zostaną niewłaściwie umieszczone we wnętrzu pojazdu, mogą się przesuwać lub przemieszczać i w rezultacie uderzać osoby znajdujące się w pojeździe. Ponadto w razie wypadku uchwyty na kubki, otwarte schowki i uchwyty telefonów komórkowych w pewnych sytuacjach mogą nie utrzymać znajdujących się w nich przedmiotów.

Niebezpieczeństwo obrażeń występuje zwłaszcza podczas hamowania lub nagłej zmiany kierunku!

- ▶ Zawsze umieszczają przedmioty w sposób uniemożliwiający ich przemieszczanie się w takich lub podobnych sytuacjach.
- ▶ Zawsze upewniać się, że przedmioty nie wystają ze schowków, siatek bagażowych lub siatek na drobne przedmioty.
- ▶ Przed rozpoczęciem jazdy zamknąć zamykane schowki.
- ▶ Ciężkie, twarde, ostre, kanciaste, łamliwe lub zbyt duże przedmioty należy zawsze umieszczać i zabezpieczyć w przestrzeni ładunkowej.

Zachowanie pojazdu jest uzależnione od rozkładu obciążenia. W trakcie załadunku pojazdu należy przestrzegać danych dotyczących masy zamieszczonych w planie załadunku.

W związku z tym podczas załadunku należy przestrzegać następujących wskazówek:

- Masa bagażu, włącznie z przewożonymi osobami, nie może przekroczyć dopuszczalnej masy całkowitej pojazdu oraz dopuszczalnego obciążenia kół (połowa nacisku na osie) pojazdu. Uwzględnić fakt, że montaż wyposażenia dodatkowego i akcesoriów powoduje zwiększenie masy własnej pojazdu.
- Ciężkie ładunki, np. produkty spożywcze i konserwy, umieszczać w pierwszej kolejności w dolnych przestrzeniach schowkowych i szafkach.

- Na górnych półkach i w górnych schowkach umieszczać tylko lekkie przedmioty takie jak np. odzież czy bielizna.
- Pościel przechowywać na przedłużeniu łóżka za kombinacją leżanko-ławeczki.
- Skrzynki na napoje, walizki i inne nieporęczne przedmioty najbezpieczniej jest przewozić na podłodze pojazdu pod przedłużeniem łóżka.

### Schówek pod kombinacją leżanko-ławeczki

#### Wskazówki dotyczące schowków

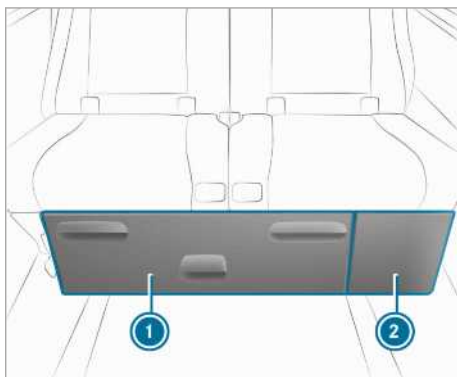

Kombinacja leżanko-ławeczki (przykład)

- ① Duży schówek
- ② Mały schówek

Pod kombinacją leżanko-ławeczki znajdują się dwa schowki.

- ⓘ Przed rozpoczęciem jazdy pamiętać, aby schowki były zawsze zamknięte i zablokowane.

Aby uniknąć uszkodzeń, wsuwać schówek zawsze do oporu pod kombinację leżanko-ławeczki.

## Demontaż lub montaż schowka

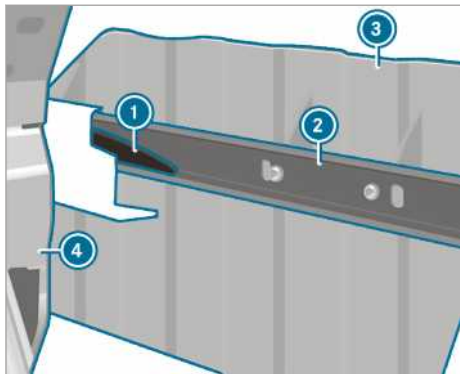

## Demontaż schowka

Schowek można zdemontować i w ten sposób powiększyć przestrzeń ładunkową pojazdu.

- ▶ **Demontaż:** przesunąć kombinację leżanko-ławeczki ④ jak najdalej do tyłu (→ strona 22).
- ▶ Wyciągnąć schowek ③ do ogranicznika.
- ▶ Patrząc w kierunku jazdy, nacisnąć lewy języczek z tworzywa sztucznego ① w dół i wyciągnąć przy tym nieco schowek ③.

❗ Kierunek ruchu języczka z tworzywa sztucznego do odblokowania ogranicznika jest wytłoczony na prowadnicy.

- ▶ Nacisnąć prawy języczek z tworzywa sztucznego ① do góry i wyciągnąć przy tym nieco schowek ③.
- ▶ Ograniczniki są odblokowane.
- ▶ Wyciągnąć schowek ③.

▶ **Montaż:** przesunąć kombinację leżanko-ławeczki ④ jak najdalej do tyłu (→ strona 22).

- ▶ Wsunąć schowek ③ w prowadnicę ② pod kombinacją leżanko-ławeczki.
- ▶ Języczki z tworzywa sztucznego ① automatycznie się zatrzaszczą.

## Wysuwanie markizy

**! WSKAZÓWKA** Zagrożenie uszkodzeniem markizy na skutek braku podpórek

Jeśli podczas wysuwania markiza nie zostanie podparta, zarówno sama markiza jak i jej mocowania mogą ulec uszkodzeniu.

▶ Wysunąć markizę tylko ok. 50cm, zanim nie zostaną ustawione podpórki.

❗ Markizę można zdemontować. Demontaż markizy zlecić w fachowym serwisie.

Markiza stanowi osłonę przed słońcem, nie przed innymi zjawiskami atmosferycznymi. W razie silnego deszczu lub opadów śniegu markizę należy schować.

❗ Korbka do markizy znajduje się, zależnie od wyposażenia, w pokrowcu transportowym stolika kempingowego i krzesełek lub w schowku pod kombinacją leżanko-ławeczki.

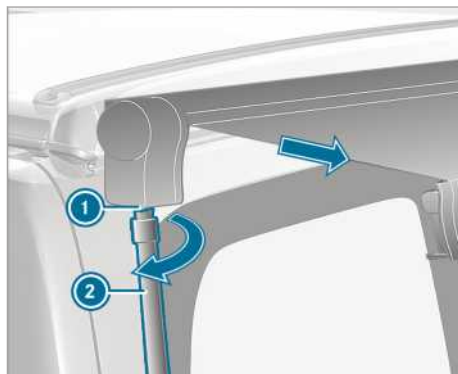

- ▶ Włożyć korbkę ② do uchwytu ① na dole i obracać zgodnie z kierunkiem ruchu wskazówek zegara. Korbka zablokowała się o markizę.
- ▶ Obracać korbką w kierunku zgodnym z ruchem wskazówek zegara do momentu, aż markiza wysunie się na ok.50cm.

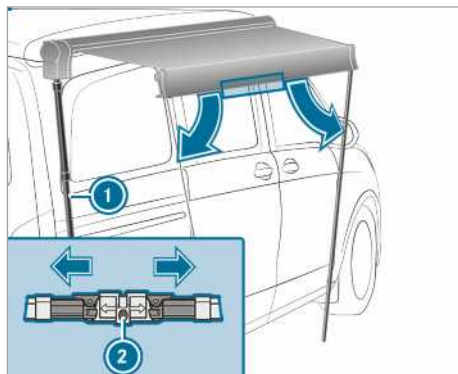

- ▶ Zwolnić blokadę ② podpórek z przodu markizy i rozłożyć podpórki ①.

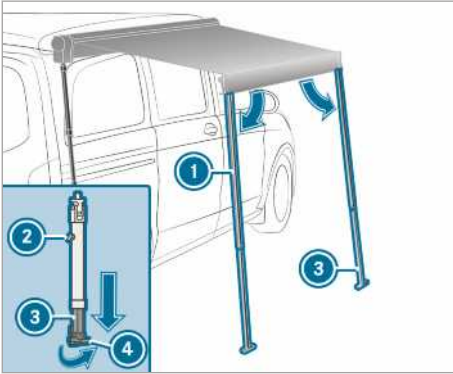

- ▶ Zwolnić przycisk odblokowania ② na podpórkach ①.
- ▶ Wysuwać drążki teleskopowe ③ podpórek do momentu, aż dotkną podłoża.
- ▶ Rozłożyć nóżki podpórek ④ o 90°, tak aby podpórki były stabilnie ustawione na podłożu.
- ▶ Zamocować przycisk odblokowania na podpórkach.  
Podpórki są zablokowane.
- ▶ Nadal obracać korbkę w kierunku zgodnym z ruchem wskazówek zegara do momentu, aż podpórki będą ustawione pionowo.
- ▶ Przypiąć obydwie podpórki do podłoża używając w tym celu po dwie szpilki na podpórkę.
- ▶ Poluzować korbkę i wyjąć z uchwytu.

## Czyszczenie

### Wskazówki dotyczące czyszczenia

**A OSTRZEŻENIE** Niebezpieczeństwo obrażeń ciała w przypadku nieodpowiednich elementów wspomagających wysiadanie.

Jeśli przy wysiadaniu wykorzystywane są otwory w nadwoziu lub elementy domontowane, można:

- poślizgnąć się i/lub przewrócić się.
- uszkodzić pojazd i na skutek tego przewrócić się.

▶ Zawsze należy korzystać ze stabilnych elementów wspomagających wysiadanie, np. odpowiedniej drabinki.

**🔥 WSKAZÓWKA DOTYCZĄCA OCHRONY ŚRODOWISKA** Zanieczyszczenie środowiska na skutek niezgodnego z ochroną środowiska czyszczenia pojazdu

- ▶ Pojazd należy czyścić tylko w wyłączone do tego celu przewidzianych miejscach.
- ▶ Puste opakowania i zużyte środki czyszczące należy zutylizować zgodnie z zasadami ochrony środowiska.

Regularne czyszczenie pojazdu sprzyja uprzymaniu wartości pojazdu.

**i** Najlepiej stosować dopuszczone przez Mercedes-Benz środki czyszczące. Są one bowiem przystosowane specjalnie do czyszczenia pojazdów Mercedes-Benz i odpowiadają najnowszemu poziomowi technologii. Te środki czyszczące dostępne są w serwisie Mercedes-Benz.

### Czyszczenie zasłanki w kabinie kierowcy

Zasłankę w kabinie kierowcy należy oddać do czyszczenia chemicznego. W przypadku prania zasłanki w kabinie kierowcy może ona się zbiec i utracić składniki zmniejszające palność.

### Czyszczenie podłogi pojazdu

**! WSKAZÓWKA** Niebezpieczeństwo szkód materialnych w wyniku stosowania ściernych i zawierających wosk środków czyszczących

Czyszczenie podłogi pojazdu ściernymi i zawierającymi wosk środkami czyszczącymi może spowodować jej uszkodzenie.

▶ Do czyszczenia politur do mebli na podłodze pojazdu unikać ściernych i zawierających wosk środków czyszczących.

Do czyszczenia podłogi pojazdu używać tylko tagodnych środków czyszczących.

**i** W celu ochrony podłogi pojazdu Mercedes-Benz zaleca stosować maty antypoślizgowe.

### Czyszczenie prowadnicy

Regularnie czyścić prowadnice. Nanieść na nie nienatłuszczający środek do smarowania (spray silikonowy).

### Czyszczenie kombinacji leżanko-ławeczki

Od czasu do czasu należy czyścić powierzchnie siedzących oraz układ mechaniczny uchwytów odblokowania.

Regularnie czyścić połączenia kombinacji leżanko-ławeczki. Smarować je nietłustym środkiem antyadhezyjnym (spray silikonowy).

### Czyszczenie tapicerki

Pokrowce materiałowe należy czyścić suchą pianką i szczotką.

### Czyszczenie mebli

Wszystkie widoczne elementy mebli są pokryte tworzywem sztucznym. Czyścić i pielęgnować je za pomocą dostępnych w sprzedaży środków.

### Czyszczenie zasłonek

Zasłanki należy czyścić wyłącznie chemicznie. W przypadku prania mogą się zbiec i utracić składniki zmniejszające palność.



## Czyszczenie materaca na łóżko dachowe

### Pranie w pralce w temp. 40°C

Ze względu na wielkość materaca zaleca się korzystanie z pralki przemysłowej w pralni lub zakładzie czyszczenia tekstyliów. Stosować dostępny w handlu płynny środek piorący. Nie stosować proszku do prania, może on spowodować zbrzydlanie się wsadu wewnątrz materaca. Materac krótko odwirować i suszyć w pozycji leżącej. Nie suszyć materaca w suszarce.

### Pranie ręczne w temp. 40°C

Namoczyć materac w wodzie z użyciem płynnego środka piorącego, np. w wannie, i wyżyć, a silnie zabrudzone miejsca wyczyścić miejscowo przy użyciu szczotki ręcznej. Suszyć materac w pozycji leżącej. Nie stosować suszarki. Nie suszyć materaca w suszarce.

## Czyszczenie dachu przesuwnego

Do czyszczenia panelu szklanego używać środka do czyszczenia szkła. Nie używać środków szorujących, ponieważ mogą zarysować powierzchnię panelu szklanego.

Regularnie czyścić uszczelkę, przynajmniej dwa razy w roku, wilgotną szmatką. Smarować uszczelkę nietłustym środkiem antyadhezyjnym, np. sprayem silikonowym.

## Czyszczenie dachu podnoszonego

Nie używać chemicznych środków czyszczących, ponieważ uszkadzają powłokę mieszka falistego.

Plamy usuwać letnią wodą lub łagodnym roztworem wody z mydłem. Dopiero, gdy mieszek falisty wyschnie, można zamykać dach podnoszony.

Regularnie wietrzyć dach podnoszony. W ten sposób uniknie się tworzenia wody kondensacyjnej i pleśni. Jeśli dach podnoszony nie jest otwierany przez dłuższy czas, zabrać materac z łóżka dachowego.

## Serwisowanie

### Wskazówki dotyczące konserwacji

Do wykonania czynności kontrolnych i prac konserwacyjnych potrzebna jest wiedza specjalistyczna, która nie jest przekazywana w ramach niniejszej instrukcji obsługi. Czynności te muszą być wykonywane przez przeszkolony personel.

- ⓘ Okresy międzyprzeładowe znajdują się w książce przeładów pojazdu.

## Czynności przeładowe

### Dach podnoszony mechanicznie

- Należy wyregulować blokadę.  
Regulacja na osobne zlecenie.

### Dodatkowy akumulator

- Należy sprawdzać co dwa lata w fachowym serwisie.

### Markiza

- Należy sprawdzać co dwa lata w fachowym serwisie.

### Tabliczka znamionowa

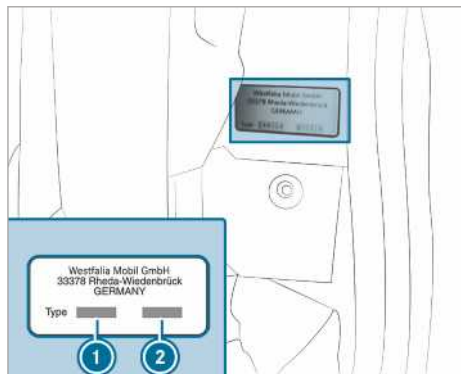

- ① Numer identyfikacyjny typu pojazdu
- ② Numer obiektu

Tabliczka znamionowa z numerem identyfikacyjnym typu pojazdu i numerem wyposażenia znajduje się na słupku C po lewej stronie od wejścia/drzwi przesuwnych.

### Dane pojazdu

#### Wymiary pojazdu

Wszystkie wymiary są wartościami przybliżonymi i odnoszą się do modelu podstawowego. Ze względu na warianty wyposażenia i zamontowane na stałe akcesoria mogą wystąpić odchylenia, np. wspornik bagażnika dachowego, uchwyt na sprzęt sportowy, bagażnik na rower.

Wysokość z dachem uchylnym i dachem podnoszonym/przesuwany -zamkniętym	1980 mm
Wysokość z dachem uchylnym -otwieranym z przodu/tyłu	2940/2120 mm
Wysokość z dachem podnoszonym/przesuwany -otwartym	2040 mm
Wysokość stania - z dachem uchylnym zamkniętym.	1330 mm

Wysokość stania - z dachem uchylnym otwartym.	2940/2120 mm
Wysokość prześwitu w dachu uchylnym na końcu podstawy	270 mm
Łóżko dachowe	2050 x 1130 mm
Kombinacja leżanko-ławeczki	1930 x 1350 mm

### Masy i obciążenia

#### Wskazówki dotyczące mas i obciążeń

Dopuszczalna masa całkowita i dopuszczalne obciążenie osi jest zależne od wyposażenia. Ich wartości są podane w dokumentach pojazdu oraz na tabliczce znamionowej pojazdu (patrz instrukcja obsługi pojazdu).

Różne wersje modeli, wyposażenie specjalne lub akcesoria i części domontowane powodują zmianę masy własnej. W konsekwencji masa użytkowa zmniejsza się o odpowiednią wartość.

#### Dopuszczalne obciążenie dachu

**▲ OSTRZEŻENIE** Niebezpieczeństwo wypadku na skutek zmienionej reakcji pojazdu przy obciążeniu dachu

Zmienia się punkt ciężkości pojazdu i zachowanie podczas jazdy.

Właściwości jezdne oraz reakcja pojazdu podczas kierowania - i hamowania ulegają znacznym zmianom.

► Dopasować sposób jazdy.

Dach podnoszony	Maksymalne obciążenie dachu	
	otwarty	zamknięty
mechaniczny	15 kg	50 kg

### Wyposażenie specjalne, akcesoria, części domontowane

Łóżko dachowe Maksymalne obciążenie	160 kg
Bagażnik dachowy Dopuszczalna masa użytkowa	ok. 6 kg 50 kg
Bagażnik na rower Dopuszczalna masa użytkowa	ok. 17 kg 70 kg

### Dane operacyjne

#### Ogrzewanie postojowe

Zużycie paliwa	0,39 l/h
Bagażnik dachowy	12 V
Pobór mocy	37 W
Moc grzewcza	3000 W

### Ciśnienie w oponach

-  Wartości ciśnienia w oponach podane w instrukcji obsługi pojazdu dla pojazdu częściowo obciążonego.

**B**

<b>Bezpieczniki</b> .....	33
Przed wymianą .....	33
Skrzynka bezpieczników we wnętrzu na nogi pasażera .....	34
Wskazówki .....	33
<b>Bezpieczniki elektryczne</b> patrz Bezpieczniki	
<b>Burza</b> .....	6

**C**

<b>Całkowicie obciążony pojazd</b> .....	41
<b>Ciśnienie w oponach</b> .....	41
<b>Częściowo obciążony pojazd</b> .....	41
<b>Czynności przeglądowe</b> .....	39
<b>Czyszczenie</b>	
Dach podnoszony .....	39
Dach przesuwany .....	39
Kombinacja leżanko-ławeczki .....	38
Materac na łóżko dachowe .....	39
Meble .....	38
Podłoga kampera .....	38
Prowadnica .....	38
Tapicerka .....	38
Wskazówki .....	38
Zastonki .....	38
<b>Czyszczenie mebli</b> .....	38
<b>Czyszczenie podłogi kampera</b> .....	38
<b>Czyszczenie prowadnicy</b> .....	38
<b>Czyszczenie tapicerki</b> .....	38

**D**

<b>Dach podnoszony</b>	
czyszczenie .....	39
Odchylenie łóżka dachowego do góry .....	28
Otwieranie/zamykanie dachu podnoszonego mechanicznie .....	15
Problemy .....	17
Wskazówki .....	15
<b>Dach podnoszony mechanicznie</b> Otwieranie/zamykanie .....	15
<b>Dach podnoszony/przesuwany</b> Wymiary pojazdu .....	40
<b>Dach przesuwany</b>	
Błędne działanie .....	20
czyszczenie .....	39
Otwieranie i zamykanie .....	19
Wskazówki .....	18

**Dane techniczne**

Dopuszczalne obciążenie dachu .....	40
Tabliczka znamionowa .....	40

**Dioda**

Wymiana .....	30
---------------	----

**Dodatkowe ogrzewanie powietrzne**

Wskazówki .....	31
-----------------	----

**Dopuszczalne obciążenie dachu** ..... 40**Działania zaradcze**

Pożar .....	6
-------------	---

**Dzieci**

Podstawowe wskazówki .....	6
Unikanie zagrożeń w pojeździe .....	7

**E****Eksploracja zimą**

Miejsce postoju .....	12
-----------------------	----

**F****Fotelik dziecięcy**

Kategorie homologacji .....	10
Mocowanie (wskazówki) .....	10
Podstawowe wskazówki .....	6
Wskazówki dotyczące zagrożeń .....	7
Zalecenia dotyczące fotelików dziecięcych .....	9

**I****Instrukcja dodatkowa** ..... 5**K****Kombinacja fotel-leżanka**

Uchwyt prowadnica .....	26
-------------------------	----

**Kombinacja leżanko-ławeczki**

Błędne działanie .....	27
Czyszczenie .....	38
Demontaż/montaż .....	25
Montaż i demontaż powierzchni leżanki .....	24
Przesuwanie .....	22
Wskazówki .....	22

**L****Lampki do czytania**

Dach podnoszony .....	30
Włączanie .....	30

**Lampy wewnętrzne** ..... 30**Lista kontrolna** ..... 14

<b>Ł</b>		
<b>Łóżko dachowe</b>		
Czyszczenie materaca .....	39	
Odchylanie do góry .....	28	
Siatka zabezpieczająca .....	29	
Wskazówki .....	28	
<b>M</b>		
<b>Markiza</b> .....	36	
<b>Masy i obciążenia</b>		
Bagażnik dachowy .....	41	
Bagażnik na rower .....	41	
Łóżko dachowe .....	41	
Wskazówki .....	40	
<b>Montaż i demontaż powierzchni leżanki</b> .....		24
<b>N</b>		
<b>Napięcie sieciowe</b> .....	41	
<b>Numer identyfikacyjny typu pojazdu</b> ...	40	
<b>Numer wyposażenia</b> .....	40	
<b>O</b>		
<b>Ochrona środowiska</b>		
Wskazówki .....	5	
<b>Ogrzewanie postojowe</b>		
Pilot zdalnej obsługi .....	32	
Wskazówki .....	31	
<b>Okno uchylne</b>		
Pozycja .....	20	
<b>Oświetlenie wewnętrzne</b>		
Pozycja .....	30	
<b>P</b>		
<b>Podróże zagranicę</b> .....	12	
<b>Pojazd</b>		
wyposażenie .....	5	
<b>Postępowanie</b>		
Burza .....	6	
Pożar .....	6	
<b>Pożar</b> .....	6	
<b>Problemy</b>		
Dach przesuwny .....	20	
Kombinacja leżanko-ławeczki .....	27	
<b>przed rozpoczęciem jazdy</b> .....	14	
<b>Przedłużenie łóżka</b>		
Demontaż .....	27	
Dzielenie .....	28	
Montaż .....	27	

Rozkładanie .....	27
Składanie .....	27
<b>Przegląd</b>	
Oświetlenie wnętrza .....	30
<b>Przegląd wyposażenia</b> .....	4
<b>Przesuwanie sani fotela</b> .....	26
<b>Przyciemnianie</b> .....	30
<b>R</b>	
<b>Roleta przeciwsloneczna</b>	
Otwieranie .....	19
Zamykanie .....	19
<b>Rozpoczęcie jazdy</b>	
Wskazówki .....	14
<b>S</b>	
<b>Schówek</b> .....	35, 36
Kombinacja leżanko-ławeczki .....	35, 36
<b>Schowki</b>	
Wskazówki .....	35
<b>Serwisowanie</b>	
Wskazówki .....	39
<b>Siatka zabezpieczająca</b>	
Rozpinanie .....	29
<b>Skrzynka bezpieczników</b>	
Przegląd .....	34
<b>Szyny</b> .....	20
<b>U</b>	
<b>Uchwyt prowadnica</b> .....	26
<b>Układ zabezpieczający przed skutkami wypadków</b>	
Podstawowe wskazówki dotyczące dzieci .....	6
<b>W</b>	
<b>Wartość bezpiecznika</b> .....	34
<b>Wskazówki</b>	
Dach podnoszony .....	15
Dach przesuwny .....	18
Kombinacja leżanko-ławeczki .....	22
Łóżko dachowe .....	28
Rozpoczęcie jazdy .....	14
Serwisowanie .....	39
<b>Wskazówki dotyczące bezpieczeństwa</b>	
Schowki .....	35
<b>Wskazówki dotyczące podróży</b> .....	12

<b>Wskazówki dotyczące zakwaterowania</b> .....	12
<b>Wymiary pojazdu</b>	
Dach podnoszony .....	40
Łóżko dachowe .....	40
<b>Wyrównanie materaca</b> .....	28
<b>Wysokość w pionie</b> .....	40

**Z**

<b>Zabezpieczenie przeciwkradzieżowe</b> .....	6
<b>Zasłonki</b> .....	20
Czyszczenie .....	38
Mocowanie .....	21
<b>Zasłonki w kabinie kierowcy</b> .....	21
<b>Zużycie paliwa</b> .....	41

**Ż**

<b>Źródło światła</b>	
Wymiana .....	30

## Stopka redakcyjna

### Internet

Dodatkowe informacje na temat pojazdów marki Mercedes-Benz oraz spółki Mercedes-Benz AG znajdują Państwo w internecie pod adresem:

<https://www.mercedes-benz.com>

<https://www.daimler.com>

### Redakcja

W przypadku pytań i sugestii dotyczących niniejszej instrukcji dodatkowej prosimy o kontakt z redakcją techniczną pod następującym adresem:

Mercedes-Benz AG, HPC: CAC, Customer Service,  
70546 Stuttgart, Niemcy

©Mercedes-Benz AG: dodruk, tłumaczenie i powielanie, w całości lub w części, bez pisemnej zgody Mercedes-Benz AG jest zabronione.

### Producent pojazdu

Mercedes-Benz AG

Mercedesstraße 120

70372 Stuttgart

Niemcy

Państwa instrukcje obsługi



**Etui z dokumentami pojazdu w pojeździe**

Tutaj znajdują się wszystkie informacje na temat obsługi, usług serwisowych i gwarancji Państwa pojazdu w formie drukowanej.



**W wersji cyfrowej w internecie**

Instrukcja obsługi oraz instrukcja dodatkowa jest dostępna na stronie internetowej Mercedes-Benz .



**W wersji cyfrowej jako aplikacja**

Aplikacja Mercedes-Benz Guides jest dostępna bezpłatnie w popularnych sklepach internetowych.



Apple® iOS



Android™



4475846006Z125