



Marco Polo Activity/Horizon

Ghidare suplimentară

Mercedes-Benz



Avertizare airbag însoțitor



⚠ AVERTIZARE Pericol de accidentare- sau de moarte din cauza airbagului însoțitorului activat

Dacă airbagul însoțitorului este activat, un copil de pe scaunul însoțitorului poate fi lovit de airbagul însoțitorului în caz de accident.

- ▶ Nu utilizați NICIODATĂ un dispozitiv de fixare în scaun pentru copii orientat cu fața înspre înapoi pe un scaun cu AIRBAG-UL FAȚĂ ACTIVAT; acest lucru poate cauza DECESUL sau RĂNIREA GRAVĂ a copiilor.

Respectați capitolul „Copii în autovehicul”.

Bine ați venit în lumea Mercedes-Benz

Citiți cu atenție aceste instrucțiuni de exploatare și familiarizați-vă cu autovehiculul înainte de prima cursă. Respectați indicațiile și avertizările din aceste instrucțiuni de exploatare pentru siguranța dumneavoastră și pentru o durată de funcționare mai îndelungată a autovehiculului. Nerespectarea poate cauza defecțiuni la autovehicul, precum și vătămări corporale și poate deteriora mediul înconjurător.

Echiparea sau denumirea produselor autovehiculului dumneavoastră poate diferi și poate depinde de următorii factori:

- model
- comandă
- modelul de țară
- disponibilitate

Imaginile din aceste instrucțiuni de exploatare prezintă un autovehicul cu volan pe partea stângă. La autovehiculele cu volan pe partea dreaptă diferă, în mod corespunzător, dispunerea componentelor și elementelor de comandă ale autovehiculului.

Mercedes-Benz își dezvoltă autovehiculele în permanență.

Astfel, Mercedes-Benz își rezervă dreptul de a face modificări la următoarele puncte:

- formă
- echipare
- tehnică

De aceea, în anumite cazuri, descrierea poate diferi de autovehiculul dumneavoastră.

Următoarele documente sunt parte integrantă a autovehiculului:

- instrucțiuni de exploatare tipărite
- caietul de service
- ghidările suplimentare

Păstrați întotdeauna aceste documente în autovehicul. La vânzarea autovehiculului, predați toate documentele noului proprietar.



Simboluri	3	Instalație electrică	30
		Instalație electrică	30
Dintr-o privire	4	Încărcare, depozitare și sfaturi practice	34
Privire de ansamblu echipare	4	Compartimente și spații pentru depozitare	34
		Extindere marchiză	35
Indicații generale	5	Revizie și îngrijire	37
Protecția mediului	5	Curățare	37
Ghidare suplimentară	5	Revizie	38
Siguranța	6	Date tehnice	39
Protecție anti-furt	6	Plăcuță de identificare	39
Comportament în caz de furtună	6	Datele autovehiculului	39
Comportament în caz de incendiu	6	Date de funcționare	40
Transportul în siguranță al copiilor în autovehicul	6	Presiune anvelope	40
Indicații de călătorie	11	Index	41
Informații privind recomandările de călătorie	11		
Curse în străinătate	11		
Funcționare pe timp de iarnă	11		
Înainte de pornirea în cursă	12		
Listă de verificare înainte de pornirea în cursă	12		
Deschide și închide	13		
Acoperiș elevabil	13		
Trapă culisantă	15		
Informații cu privire la fereastra pivotantă	17		
Informații cu privire la perdele	17		
Fixarea perdelei în cabina șoferului	18		
Scaune, Masă și cușete	19		
Combinatie scaun-cușetă	19		
Extensie pat	23		
Pat sub plafon	24		
Lumină	27		
Iluminat habitacul	27		
Înlocuirea sursei de lumină	27		
Climatizare	28		
Încălzire staționară (Încălzire suplimentară cu aer cald)	28		

În această ghidare suplimentară, găsiți următoarele simboluri:

⚠ PERICOL Pericol prin nerespectarea avertismentelor

Mesajele de avertizare vă atrag atenția asupra pericolelor care vă pot periclita sănătatea sau viața, respectiv sănătatea sau viața celorlalte persoane.

▶ Respectați indicațiile de avertizare.

🌿 INDICAȚIE PENTRU MEDIU Pagube ecologice prin nerespectarea instrucțiunilor privind mediul

Instrucțiunile privind mediul conțin informații despre modurile de procedură ecologice și eliminarea ecologică.

▶ Respectați instrucțiunile privind mediul.

! INDICAȚIE Pagube materiale, dacă nu respectați instrucțiunile de evitare a pagubelor materiale

Instrucțiunile de evitare a pagubelor materiale vă atrag atenția asupra riscurilor, ce pot duce la deteriorarea autovehiculului.

▶ Respectați instrucțiunile de evitare a pagubelor materiale.

i Indicații utile sau alte informații care ar putea fi de ajutor.

▶ Indicație de acționare

(→ pagina) Informații suplimentare cu privire la o temă

Afișaj Afișaj pe Display-ul multifuncțional/
Display-ul Media

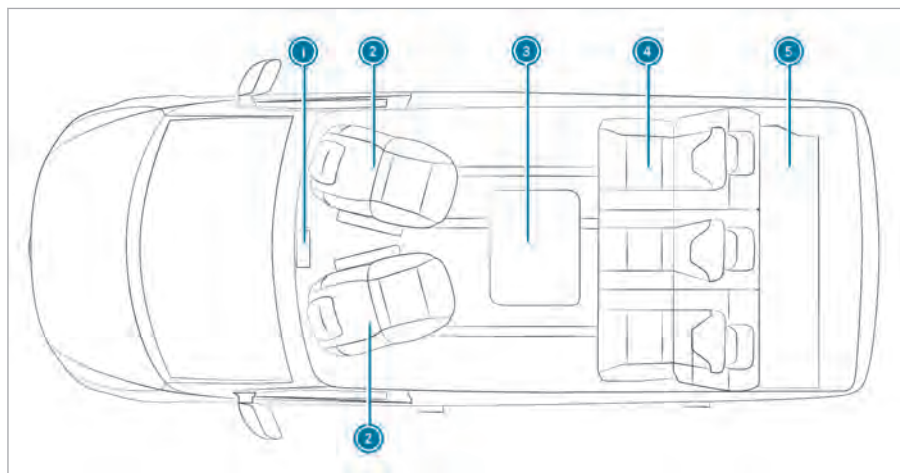

- ① Unitate de comandă încălzire staționară (vezi manualul de utilizare al autovehiculului)
- ② Scaun șofer și însoțitor rotativ (vezi manualul de utilizare al autovehiculului)

③ Masă rabatabilă		
④ Combinație scaun-cușetă	→	19
⑤ Extensie pat	→	23

Protecția mediului



INDICAȚIE CU PRIVIRE LA MEDIUL

ÎNCONJURĂTOR Poluare cauzată de condițiile de funcționare și stilul de conducere personal

Emisia de noxe a autovehiculului depinde direct de regimul de funcționare al acestuia.

Utilizați autovehiculul în mod ecologic pentru a vă aduce contribuția la protecția mediului înconjurător. Respectați în acest sens următoarele recomandări cu privire la condițiile de funcționare și stilul de conducere personal.

Condiții de funcționare:

- ▶ respectați presiunea corespunzătoare a anvelopelor.
- ▶ nu conduceți cu o încărcătură inutilă (de ex. un suport de bagaje de pe plafon, care nu mai este necesar).
- ▶ respectați intervalele de servizare. un autovehicul întreținut corespunzător protejează mediul înconjurător.
- ▶ dispuneți întotdeauna efectuarea lucrărilor de service într-un atelier de service de specialitate autorizat.

Stilul de conducere personal:

- ▶ nu puneți gaz la pornire.
- ▶ Nu încălziți motorul cu autovehiculul în staționare.
- ▶ conduceți prudent și mențineți o distanță suficientă.
- ▶ evitați accelerarea frecventă și puternică a frânelor.
- ▶ schimbați treptele de viteză la timp și rulați treptele de viteză numai la $\frac{2}{3}$.
- ▶ Opriiți autovehiculul în timpul perioadelor de așteptare în trafic, de ex. utilizați funcția ECO Start-Stop.
- ▶ Conduceți economic. pentru un stil de conducere cu consum redus, respectați afișajul ECO.

pective. Rețineți că este posibil ca autovehiculul dumneavoastră să nu fie echipat cu toate funcțiile descrise. Acest aspect se referă și la sistemele și funcțiile relevante din punctul de vedere al siguranței. Echiparea autovehiculului dumneavoastră poate diferi, astfel, în cazul unor descrieri și ilustrații.

Instrucțiunile de exploatare, ghidarea suplimentară și caietul de service sunt documente importante și ar trebui păstrate în autovehicul.

Ghidare suplimentară

Această ghidare suplimentară descrie toate modelele, echipările de serie și echipările speciale ale autovehiculului dumneavoastră, care erau disponibile la momentul încheierii redactării acesteia. Sunt posibile abateri specifice țării res-

Protecție anti-furt

Dacă în cazul protecției habitaclului activate se detectează o mișcare în habitaclu, de ex., deoarece cineva care ajunge în habitaclu declanșează o alarmă (vezi instrucțiunile de exploatare ale autovehiculului).

- ① La deschiderea acoperișului elevabil electric sau la activarea încălzirii staționare, protecția habitaclului este dezactivată.

Comportament în caz de furtună

În caz de intemperii, deconectați toate cablurile și alimentările cu cablu de la autovehicul. Astfel, preveniți posibilele defecțiuni cauzate de trăsnet și de tensiunea în exces.

În caz de furtună, efectuați următoarele măsuri:

- Deconectați celelalte alimentări prin conductă și cablu de la autovehicul și, după caz, îndepărtați antenele sau receptorii prin satelit.
- Închideți acoperișul elevabil (→ Pagina 13).
- Așteptați în autovehicul să treacă furtuna.

Comportament în caz de incendiu

Reguli de comportament

În caz de incendiu:

- Asigurați-vă că toți pasagerii părăsesc autovehiculul.
- Avertizați celelalte persoane și chemați pompierii.
- Stingeți focul, doar dacă acest lucru este posibil fără niciun pericol.

Măsuri preventive

Aveți la îndemână cel puțin un stingător cu pulbere uscată de 1 kg, omologat sau în conformitate cu normativul ISO 7165.

Familiarizați-vă cu indicațiile de pe extingtor, precum și cu măsurile de siguranță împotriva incendiilor, valabile la locul de parcare (camping).

Informații suplimentare găsiți în instrucțiunile de exploatare ale autovehiculului.

Transportul în siguranță al copiilor în autovehicul

În cazul în care călătoria se face împreună cu copii, acordați atenție următoarelor

- ① Respectați obligatoriu și indicațiile de siguranță specifice situației respective. În cazul în care călătoria se face împreună cu copii, puteți sesiza în acest fel riscurile posibile și puteți evita în acest fel pericolele (→ Pagina 7).

A fi consecvent

Rețineți faptul că delăsarea la asigurarea copilului în sistemul de siguranță pasivă pentru copii poate avea urmări severe. Fiți întotdeauna consecvent și asigurați cu atenție copilul înainte de fiecare deplasare.

În vederea protecției mai bune a copiilor cu vârsta până la 12 ani sau cu înălțimea sub 1,50 m, Mercedes-Benz recomandă respectarea obligatorie a următoarelor indicații:

- Asigurați întotdeauna un copil în sistemul de siguranță pasivă pentru copii adecvat pentru autovehiculul dumneavoastră Mercedes-Benz.
- Sistemul de siguranță pasivă pentru copii trebuie să fie adaptat în funcție de vârstă, greutate și statură.
- Locul de pe scaunul din autovehicul trebuie să fie adecvat pentru sistemul de siguranță pasivă pentru copii care urmează a se monta (→ Pagina 9).

Conform statisticilor cu privire la accidente, copiii asigurați pe scaunele din spate sunt mult mai în siguranță decât copiii asigurați pe scaunele din față. Mercedes-Benz vă recomandă astfel stringent ca sistemul de siguranță pasivă pentru copii să se monteze de preferat pe un scaun spate.

Termenul general de sistem de siguranță pasivă pentru copii

În această ghidare suplimentară se utilizează termenul general de sistem de siguranță pasivă pentru copii. Un sistem de siguranță pasivă pentru copii este, de ex.:

- un scaun tip scoică pentru bebeluși
- un scaun pentru copil orientat cu fața înspre înapoi

- un scaun pentru copil orientat cu fața înspre înainte
- o platformă de supraînălțare cu rol de scaun pentru copil, cu spătar și ghidaje pentru centura de siguranță

Sistemul de siguranță pasivă pentru copii trebuie să fie adaptat în funcție de vârstă, greutate și statură.

Respectați legile și reglementările

Respectați întotdeauna reglementările legale cu privire la utilizarea unui sistem de siguranță pasivă pentru copii în autovehicul.

Asigurați faptul că sistemul de siguranță pasivă pentru copii este omologat în conformitate cu prescripțiile de verificare și normele în vigoare. Informații suplimentare obțineți de la un atelier de service de specialitate autorizat. Mercedes-Benz vă recomandă un centru de asistență service Mercedes-Benz.

Utilizați numai sisteme de siguranță pasivă pentru copii omologate

Numai sistemele de siguranță pasivă pentru copii cu norma UNECE UN-R44 se pot utiliza în autovehicul.

Informații cu privire la categoriile de omologare a sistemelor de siguranță pasivă pentru copii și cu privire la specificațiile de pe eticheta de omologare de pe sistemul de siguranță pasivă pentru copii (→ Pagina 9).

Sesizarea riscului, evitarea pericolului

Sisteme de fixare pentru sisteme de siguranță pasivă pentru copii în autovehicul

utilizați doar următoarele sisteme de fixare pentru sistemele de siguranță pasivă pentru copii:

- sistemul de centuri de siguranță al autovehiculului
- ancorările Top Tether

Montarea simplă pe etrierele de fixare de pe partea autovehiculului poate reduce riscul unui sistem de siguranță pasivă pentru copii montat greșit.

Avantajul unui sistem de siguranță pasivă pentru copii orientat către spate

Se preferă transportarea unui bebeluș sau copil mic într-un sistem de siguranță pasivă pentru copii orientat către spate adecvat. În acest caz copilul este poziționat cu spatele la direcția de mers și clipește către spate.

Bebeluşii și copiii mici au o musculatură a gâtului slabă în raport cu dimensiunea și greutatea capului. Într-un sistem de siguranță pasivă pentru copii orientat către spate poate fi redus riscul de rănire al coloanei cervicale în caz de accident.

Fixarea întotdeauna corectă a sistemului de siguranță pasivă pentru copii

⚠ AVERTIZARE Pericol de rănire- sau de moarte din cauza montării greșite a sistemului de siguranță pasivă pentru copii

Copilul nu poate fi protejat sau reținut după cum este prevăzut.

- ▶ Respectați neapărat instrucțiunile de montaj ale producătorului sistemului de siguranță pasivă pentru copii cât și domeniul de utilizare.
- ▶ Asigurați-vă că suprafața de sprijin a sistemului de siguranță pasivă pentru copii este mereu așezată în întregime pe suprafața scaunului.
- ▶ Nu așezați niciodată obiecte, de ex. perne, sub sau în spatele sistemului de siguranță pasivă pentru copii.
- ▶ Utilizați sistemele de siguranță pasivă pentru copii doar cu auto originală.
- ▶ Husele deteriorate se vor înlocui doar cu huse originale.

⚠ AVERTIZARE Pericol de accidentare sau de deces din cauza sistemelor de siguranță pasivă pentru copii neasigurate în autovehicul

Dacă sistemul de siguranță pasivă pentru copii este montat greșit sau neasigurat, acesta se poate desface.

În acest fel, copilul nu mai poate fi protejat sau fixat așa cum este prevăzut.

Sistemul de siguranță pasivă pentru copii neutilizat poate fi aruncat și poate lovi ocupanții autovehiculului.

- ▶ Respectați cu strictețe indicația de montaj a producătorului sistemului de siguranță pasivă pentru copii, precum și domeniul de utilizare.
- ▶ Montați întotdeauna corect sistemele de siguranță pasivă pentru copii, chiar dacă acestea sunt transportate în autovehicul, fără a fi utilizate.

- Respectați întotdeauna instrucțiunile de montaj și de exploatare ale producătorului sistemului de siguranță pasivă pentru copii utilizat, precum și indicațiile specifice autovehiculului:
 - Fixarea sistemului de siguranță pasivă pentru copii cu centura de siguranță pe scaunul spate .
 - Fixarea sistemului de siguranță pasivă pentru copii cu centura de siguranță pe scaunul însoțitorului. Respectați indicațiile specifice cu privire la sistemele de siguranță pasivă pentru copii orientate spre înapoi și spre înainte .
- Respectați plăcuțele indicatoare care se află în habitaclul autovehiculului și pe sistemul de siguranță pasivă pentru copii.
- În cazul în care există, fixați în plus cu Top Tether.

Nu modificați sistemul de siguranță pasivă pentru copii

▲ AVERTIZARE Pericol de rănire prin modificări la sistemul de siguranță pasivă pentru copii

Este posibil ca sistemul de siguranță pasivă pentru copii să nu mai funcționeze corespunzător. Există un pericol ridicat de rănire!

- ▶ Nu modificați niciodată un sistem de siguranță pasivă pentru copii.
- ▶ Montați numai accesoriile pe care producătorul sistemului de siguranță pasivă pentru copii le-a aprobat special pentru acest sistem de siguranță pasivă pentru copii.

Mercedes-Benz vă recomandă să curățați sistemele de siguranță pasivă pentru copii cu agenți de curățare Mercedes-Benz.

Utilizați numai sisteme de siguranță pasivă pentru copii intacte

▲ AVERTIZARE Pericol de rănire sau de moarte din cauza utilizării sistemului de siguranță pasivă pentru copii deteriorat

Sistemele de siguranță pasivă pentru copii deteriorate sau stricate în urma unui accident sau a căror sisteme de fixare au fost deteriorate nu mai pot funcționa după cum au fost prevăzute.

Atunci copilul nu poate fi reținut.

- ▶ Înlocuiți imediat sistemele de siguranță pasivă pentru copii deteriorate sau care au fost afectate de un accident.
- ▶ Dispuneți verificarea sistemelor de fixare ale sistemelor de siguranță pasivă pentru copii într-un atelier de service de specialitate calificat înainte de a monta un sistem de siguranță pasivă pentru copii.

Evitați radiațiile solare directe

▲ AVERTIZARE Pericol de ardere din cauza expunerii scaunului pentru copii la lumina directă a soarelui

Expunerea sistemului de siguranță pentru copii la lumina directă a soarelui poate cauza supraîncălzirea componentelor.

Aceste componente, în special componentele metalice ale sistemului de siguranță pentru copii, constituie risc de arsuri.

- ▶ Asigurați-vă de faptul că sistemul de siguranță pentru copii nu este expus la lumina directă a soarelui.
- ▶ Asigurați-vă de protejarea sistemului de siguranță pentru copii, de. ex, cu un obiect de acoperire.
- ▶ Înainte de securizarea copilului, lăsați sistemul de siguranță pentru copii să se răcească, dacă a fost expus la lumina directă a soarelui.
- ▶ Nu lăsați niciodată copii nesupravegheați în autovehicul.

Respectați la oprire sau parcare

▲ AVERTIZARE Pericol- de accident și de rănire în cazul copiilor nesupravegheați în autovehicul

Dacă lăsați copiii nesupravegheați în autovehicul, aceștia pot, în special

- să deschidă ușile, periclitând astfel alte persoane sau participanți la trafic.
- să coboare și să fie prinși în trafic.
- să acționeze diverse echipări ale autovehiculului și, deex., să fie prinși în ele.

În plus, copiii pot pune în mișcare autovehiculul, deex. dacă:

- eliberează frâna de parcare.
 - modifică poziția cutiei de viteze.
 - pornesc autovehiculul.
- Nu lăsați niciodată copiii nesupravegheați în autovehicul.
- La părăsirea autovehiculului, luați întotdeauna cheia cu dumneavoastră și blocați autovehiculul.
- Păstrați cheia într-un loc în care copiii nu au acces.

Privire de ansamblu asupra sistemelor de siguranță pasivă pentru copii recomandate

-  Informații suplimentare privind sistemul de siguranță pasivă pentru copii corect obțineți de la un atelier de service de specialitate calificat. Mercedes-Benz vă recomandă un centru de asistență service Mercedes-Benz.

Fixare cu centura de siguranță a locului de pe scaunul din autovehicul

Grupă de greutate 0 (până la 10 kg și până la aproximativ 6 luni) și grupa de greutate 0+ (până la 13 kg și până la aproximativ 15 luni)

Tip ¹	BABY SAFE plus II
Aprobare	E1 04 301 146
Cod comandă ²	A 000 970 38 02
1 Producător: Britax Römer	2 cu cod culoare 9H95

Grupă de greutate I (9 până la 18 kg și aproximativ 9 luni până la 4 ani)

Tip ¹	DUO plus
Aprobare	E1 04 301 133
Cod comandă ²	A 000 970 43 02
1 Producător: Britax Römer	2 cu cod culoare 9H95

Grupă de greutate II/III (15 până la 36 kg și aproximativ 3 până la 12 ani)

Tip ¹	KIDFIX XP
Aprobare	E1 04 301 304
Cod comandă ²	A 000 970 49 02

Tip ¹	AMG KIDFIX XP
Aprobare	E1 04 301 304
Cod comandă ²	A 000 970 33 02
1 Producător: Britax Römer	2 cu cod culoare 9H95

Privire de ansamblu asupra locurilor pe scaunele autovehiculului adecvate pentru montarea unui sistem de siguranță pasivă pentru copii

Scaun spate stânga/dreapta (al 2-lea și al 3-lea rând de scaune)

Sistem de fixare preferat:

-  Fixare scaun copil ISOFIX

-  În cazul în care există, fixați în plus cu Top Tether .

Sistem alternativ de fixare:

-  Centura de siguranță a locului de pe scaunul din autovehicul

Scaunul însoțitorului

Sistem de fixare:

-  Centura de siguranță a locului de pe scaunul din autovehicul

Respectați obligatoriu următoarele:

- Dacă este ocupat scaunul însoțitorului, atunci înainte și chiar pe durata deplasării asigurați-vă de starea corectă a airbagului însoțitorului .
- Indicații cu privire la decuplarea automată a airbagului însoțitorului .

Categoriile de omologare pentru sistemele de siguranță pasivă pentru copii

Utilizați numai sisteme de siguranță pasivă pentru copii omologate

Marcare la sistemul de siguranță pasivă pentru copii

Pe eticheta de omologare a sistemului de siguranță pasivă pentru copii există, de ex., specificații cu privire la categoria de omologare, grupa de greutate și seria de autorizare.

În funcție de categoria de omologare a sistemului de siguranță pasivă pentru copii, pot exista alte specificații, de ex., clasa de mărime ISOFIX.

Categoriile de omologare conform UN-R44

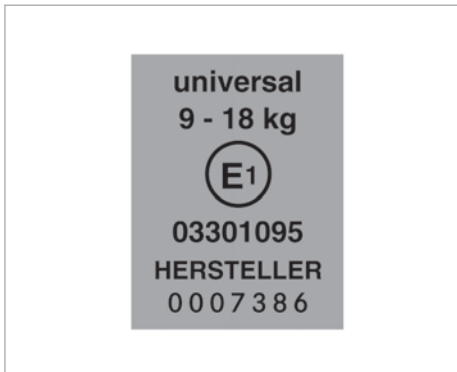

Exemplu de etichetă de omologare

- **Universal:** sistemele de siguranță pasivă pentru copii din categoria „Universal” sunt omologate pentru montarea în autovehicul. În conformitate cu privirea de ansamblu referitoare la cât de adecvate sunt locurile pe scaune pentru fixarea sistemelor de siguranță pasivă pentru copii, acestea se pot utiliza pe locurile pe scaune marcate cu U, UF sau IUF. Marcajul IUF se referă la sistemele de reținere ISOFIX pentru copii din categoria „Universal”. Aceste sisteme de siguranță pasivă pentru copii trebuie să fie în plus fixate cu Top Tether sau cu picior de reazem.
- **Semi-universal:** sistemele de siguranță pasivă pentru copii din categoria „semi-universal” se pot utiliza numai dacă autovehiculul și locul de pe scaunul autovehiculului sunt menționate în lista de tipuri de autovehicul a producătorului sistemului de siguranță pasivă pentru copii.
- **Specific autovehiculului:** sistemele de siguranță pasivă pentru copii din categoria „specific autovehiculului” se pot utiliza numai dacă autovehiculul și locul de pe scaunul autovehiculului sunt menționate în lista de tipuri de autovehicul a producătorului sistemului de siguranță pasivă pentru copii.

Respectați adecvarea locurilor pe scaunele autovehiculului

În funcție de categoria de omologare, există sisteme de siguranță pasivă pentru copii orientate cu fața înspre înainte și/sau cu fața înspre înapoi. Utilizarea poate fi restricționată pentru anumite locuri pe scaunele autovehiculului:

- Potrivirea locurilor pe scaune pentru fixarea sistemelor de siguranță pasivă pentru copii asigurate cu centura de siguranță

Informații privind recomandările de călătorie

Pentru liste de verificări și pentru informații suplimentare utile cu privire la planificarea călătoriei, la posibilitățile de cazare și pentru multe alte sugestii recomandăm accesarea paginii web naționale Mercedes-Benz, secțiunea „Vans și autocaravane”¹ sau apelați la asociațiile de proprietari de rulote și autorulote.

Curse în străinătate

Înainte de începutul călătoriei, informați-vă în privința condițiilor pentru autovehiculul dumneavoastră în țările de tranzit și de destinație, de ex.

- documente necesare
- semnul privind naționalitatea (la dimensiunea indicată)
- ștecher de conectare la rețeaua de curent, dacă se dorește conectarea la tensiune pe drum
- Viteză maximă admisă
- Posibilități de înoptare
- Dispozițiile de înoptare

Funcționare pe timp de iarnă

Autovehiculul dumneavoastră este compatibil pentru utilizare pe timp de iarnă în anumite condiții. Dacă încălziți continuu autovehiculul și lăsați acoperișul elevabil închis, alimentarea cu apă continuă să fie funcțională până la cca $-5\text{ }^{\circ}\text{C}$.

Echipament suplimentar pentru funcționare pe timp de iarnă:

- Lopată de zăpadă
- Unelte de dezghețare
- Antigel
- Lanțuri de zăpadă
- Cablu pentru pornire asistată

Mercedes-Benz recomandă pentru locuri de staționare pe timp de iarnă:

- ▶ Eliberați frâna de parcare, ca să nu înghețe.
- ▶ Cuplați treapta de viteză și asigurați autovehiculul împotriva pornirii de pe loc, de ex. cu cale de roată.

- ▶ Nu pozați pe podeaua vehiculului cablurile de conectare la rețea. În caz contrar, pot îngheța.
- ▶ Mențineți liberă podeaua de sub autovehicul. Nu realizați pereți de zăpadă imediat la autovehicul. În caz contrar, este posibil ca încălzirea suplimentară să nu funcționeze corespunzător (→ Pagina 28).
- ▶ Aerisiți habitaclul.

i Pe timp de iarnă, aerisirea și dezaerisirea este extrem de importantă. Umiditatea ridicată produsă din cauza aerului respirat, vaporii de la gătit, zăpada intrată și îmbrăcămintea umedă trebuie să poată fi eliminată. La nevoie, amplasați un dezumidificator de interior din comerț.

Respectați următoarele indicații:

- Amplasați dezumidificatorul de interior într-un loc sigur.
- Aveți grijă ca dezumidificatorul de interior să nu fie într-o zonă accesibilă copiilor și animalelor.
- Conținutul dezumidificatorului de interior poate provoca iritații ale pielii. Evitați contactul cu mucoasele, rănilor deschise și ochii.
- Nu așezați dezumidificatorul de interior pe suprafețe de piele, oțel sau aluminiu.

Înainte de utilizarea dezumidificatorului de interior, citiți instrucțiunile de folosire ale acestuia.

¹ Nu este disponibil în toate țările

Listă de verificare înainte de pornirea în cursă

Înainte de fiecare pornire în cursă, trebuie să aveți grijă să nu existe obiecte pe suprafețele de așezare deschise. Acestea pot deveni periculoase în timpul cursei.

Înainte de pornirea în cursă acordați atenție următoarelor:

- Aerisiți autovehiculul înaintea pornirii în cursă.
- Aduceți scaunele față în poziția de mers (→ Pagina 19).
- Aduceți combinația scaun-cușetă în zona de protecție (→ Pagina 19).
- Retrageți extensia pat (→ Pagina 23).
- Închideți acoperișul elevabil (→ Pagina 13).

Acoperiș elevabil**Indicații cu privire la acoperișul elevabil**

⚠️ AVERTIZARE Pericol de accident- și de rănire când acoperișul elevabil nu este blocat

Dacă acoperișul elevabil închis nu este blocat, acesta se poate deschide și chiar rupe în timpul rulajului.

- ▶ Rulați doar cu acoperișul elevabil complet închis și blocat.

! INDICAȚIE Deteriorări la acoperișul elevabil cauzate de rafale de vânt

Acoperișul elevabil deschis oferă o suprafață mai mare de atac pentru vânt.

Vântul foarte puternic sau rafalele pot deteriora acoperișul elevabil deschis.

- ▶ Parcați autovehiculul întotdeauna în așa fel încât acesta să stea cu spatele la vânt și cât mai puțin transversal pe direcția vântului.

Autovehiculul dumneavoastră este echipat cu un acoperiș elevabil mecanic. Acoperișul elevabil dispune de o lampă de citit și geamuri laterale, pe care le puteți deschide complet sau parțial cu ajutorul fermoarului respectiv.

Informații suplimentare cu privire la lampa de citit din acoperișul elevabil (→ Pagina 27).

Deschiderea și închiderea acoperișului elevabil mecanic

⚠️ AVERTIZARE Pericol de înțepenire la închiderea acoperișului elevabil

Părți ale corpului pot fi înțepenite.

- ▶ Asigurați-vă la închidere că nu se află părți ale corpului în zona de închidere.
- ▶ Nu interveniți în partea mecanică a acoperișului.
- ▶ Dacă s-a înțepenit ceva, deschideți imediat acoperișul elevabil.

⚠️ AVERTIZARE Pericol de înțepenire din cauza unui acoperiș elevabil nebloca

Dacă acoperișul elevabil deschis nu este asigurat, acesta poate să coboare.

- ▶ Deschideți sau închideți întotdeauna complet acoperișul elevabil și asigurați-vă că este blocat.

! INDICAȚIE Deteriorarea burdufului flexibil prin înțepenire

Burduful flexibil se poate mișca foarte tare la presiune ridicată sau scăzută.

Dacă burduful flexibil se înțepenește între caroserie și plafon, atunci se poate deteriora.

- ▶ Deschideți un geam sau o ușă înainte de operarea acoperișului elevabil.
- ▶ Îndepărtați crengi și alte obiecte de pe burduful flexibil înainte de închiderea acoperișului elevabil.
- ▶ Rabatați în jos cadrul patului și aliniați salteaua înainte de închiderea acoperișului elevabil.

! INDICAȚIE Pagube materiale prin supraîncălzirea lămpii de citit

Lampa de citit activată se poate supraîncălzi dacă acoperișul elevabil este închis.

Componentele aflate în jur pot fi deteriorate de către căldură.

- ▶ Dezactivați lampa de citit și lăsați-o să se răcorească înainte să închideți acoperișul elevabil.

- i** Dacă trageți plafonul în jos de laț, la un anumit punct plafonul va coborî brusc și vă poate lovi sau bloca pe dumneavoastră sau o altă persoană. Asigurați-vă că nu se află părți ale corpului în zona de închidere.

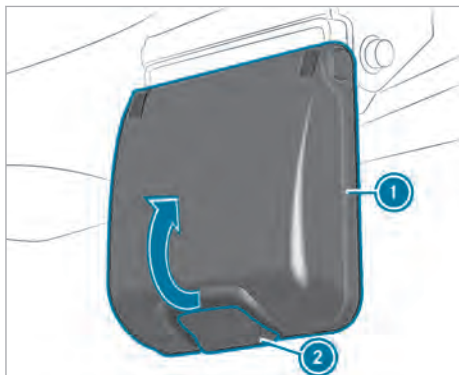

Închizătoarea plafonului (exemplu partea înșoțitorului)

- ▶ **Montare:** deschideți un geam lateral sau o ușă.
- ▶ Pe partea șoferului și a înșoțitorului apăsați tasta ② de la închizătoarea plafonului și rabatați mânerul ① în sus. Acoperișul elevabil este deblocat.

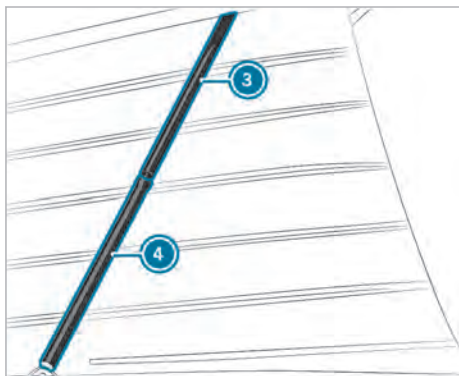

Echilibrorul cu gaz sub presiune (exemplu partea înșoțitorului)

- ▶ Apăsați în sus acoperișul elevabil cu ambele mâini până când învelitoarea ④ se lovește cu zgomot de pistonul echilibrorului cu gaz sub presiune. Cele două echilibroare cu gaz sub presiune laterale țin deschis acoperișul elevabil. Echilibrorul cu gaz sub presiune de pe partea înșoțitorului este asigurat împotriva închiderii involuntare.
- ▶ **Închidere:** deschideți un geam lateral sau o ușă.

- ▶ Asigurați-vă că nu există crengi sau obiecte pe plafon.
 - ▶ Deconectați toți consumatorii din portul USB din acoperișul elevabil.
 - ▶ Stingeți lampa de citit.
 - ▶ Asigurați-vă că nu există obiecte în spațiul îngust dintre plasa de protecție insecte și fermoar.
 - ▶ Închideți fermoarul geamului lateral din acoperișul elevabil.
 - ▶ Înlăturați toate obiectele de pe cadrul patului.
 - ▶ Rabatați în jos cadrul patului și aliniați salteaua Agățați patul de sub plafon. (→ Pagina 25).
 - ▶ Asigurați-vă că lampa de citit nu atinge cadrul de aluminiu și este lipită de plafon.
 - ▶ Apăsați din interior pe partea înșoțitorului pe locul marcat cu „Push” în învelitoare ④ până când opritorul se lipește de cilindru ③. Cilindrul ③ echilibrorului cu gaz sub presiune este ghidat cu ajutorul opritorului în învelitoare ④.
 - ▶ Trageți încet în jos de laț acoperișul elevabil cu cealaltă mână.
- ⓘ În timpul tragerii, o a doua persoană trebuie să se asigure că nu se blochează nimic.
- ▶ Asigurați-vă că burduful flexibil nu se blochează între plafon și caroserie.
 - ▶ Dacă burduful flexibil se blochează, redeschideți plafonul și apoi închideți-l cu atenție.

! INDICAȚIE Deteriorarea clanței

- ▶ Aveți grijă că levierul de pe partea șoferului și a înșoțitorului este agățat peste clanță.

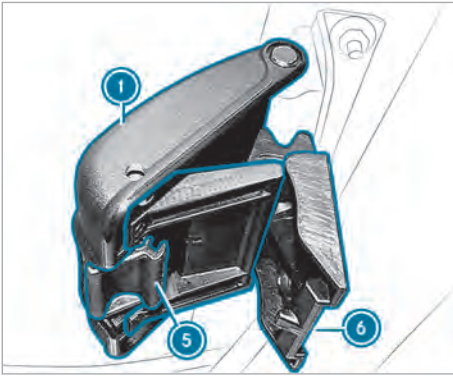

- ▶ **Blocarea acoperișului elevabil:** agățați levierul ⑥ pe partea șoferului și a însoțitorului în locașul ⑤.
- ▶ Rabatați în jos mânerul ① până la anclanșare. Acoperișul elevabil este blocat.
- ⓘ Ambele mânere trebuie să fie anclanșate corespunzător și cu zgomot. Dacă un mâner nu este anclanșat corespunzător, nu aveți voie să circulați cu autovehiculul. Contactați Mercedes-Benz Service24h. Numerele de telefon ale Mercedes-Benz Service24h le găsiți pe o etichetă în zona de urcare a ușii șoferului și în caietul de revizii al autovehiculului. Hotline-ul de service vă stă la dispoziție non-stop.
- ▶ Trageți lateral de mâner ① pentru a verifica blocarea acestuia.
- ▶ Dacă mânerul ① se deschide brusc, deschideți-l în întregime și apoi rabatați-l din nou în jos până la anclanșare.
- ▶ Repetați verificarea până când mânerul nu se mai deschide prin tragere laterală. Acoperișul elevabil este blocat.
- ▶ Plasați lațul în siguranță.

Remediere probleme cu acoperișul elevabil

Acoperișul elevabil nu se blochează.

Cauze posibile:

- Autovehiculul nu stă perfect orizontal.
- ▶ Redeschideți acoperișul elevabil circa 10 cm.
- ▶ Cu ajutorul unei a doua persoane, apăsați prudent de sus pe acoperișul elevabil.
- ▶ Repetați procedura de închidere.

Trapă culisantă

Indicații cu privire la trapa culisantă

⚠ AVERTIZARE Pericol de blocare la deschiderea și închiderea trapei glisante

Pot fi prinse părți ale corpului în zona de mișcare.

- ▶ La deschidere și închidere, asigurați-vă că nu se află părți ale corpului în zona de deplasare.
- ▶ Dacă cineva rămâne blocat, eliberați imediat tasta.

sau

- ▶ Apăsați tasta scurt în orice direcție în timpul procesului de închidere automată. Se oprește deschiderea sau închiderea.

⚠ AVERTISMENT Pericol de blocare la operarea trapei glisante de către copii

În cazul în care copiii operează trapa glisantă, se pot bloca, în special dacă sunt nesupravegheați.

- ▶ Nu lăsați niciodată copiii nesupravegheați în autovehicul.
- ▶ La părăsirea autovehiculului, luați întotdeauna cheia cu dumneavoastră și încuiați autovehiculul.

Autovehiculul dumneavoastră poate fi echipat cu o trapă culisantă.

ⓘ INDICAȚIE Perturbare a funcționării din cauza zăpezii și gheții

Zăpada și gheața pot cauza perturbări ale funcționării trapei glisante.

- ▶ Deschideți trapa culisantă numai dacă nu este acoperită de zăpadă și gheață.

ⓘ INDICAȚIE Sistem electronic al autovehiculului deteriorat de apa care a pătruns în habitaclu

Când trapa culisantă este deschisă, poate pătrunde apă în autovehicul.

Apa din habitaclu poate deteriora sistemul electronic al autovehiculului.

- ▶ Trapa culisantă nu se închide automat la încuierea autovehiculului. Închideți

trapa culisantă înainte să ieșiți din autovehicul.

- ▶ Asigurați-vă că trapa culisantă este închisă când curățați autovehiculul.
- ▶ Deschideți trapa culisantă doar când este uscată.

! **INDICAȚIE** Deteriorarea trapei culisante panoramice din cauza suporturilor bagaje acoperiș neomologate

Dacă se deschide trapa culisantă panoramică cu un suport bagaje pentru acoperiș neverificat și autorizat de către Mercedes-Benz, aceasta poate fi deteriorată de către suportul bagaje pentru acoperiș.

- ▶ Deschideți numai atunci trapa panoramică culisantă cu suportul bagaje pentru acoperiș montat, dacă acesta este verificat și autorizat de către Mercedes-Benz.

Pentru a permite ventilarea habitacului se poate ridica trapa culisantă panoramică.

! **INDICAȚIE** Deteriorări în habitacul cauzate de acumularea de apă

Pe trapa culisantă se poate acumula apă de ploaie sau rouă. La deschiderea trapei culisante poate pătrunde apă în autovehicul.

- ▶ Deschideți trapa culisantă abia după o deplasare de câțiva metri, când apa acumulată s-a scurs.

! **INDICAȚIE** Deteriorări la trapa culisantă cauzate de înălțimea de trecere redusă

Cu trapa culisantă deschisă, autovehiculul are o înălțime de 2,04 m.

- ▶ Țineți cont înălțimea adecvată de trecere, dacă deschideți trapa panoramică deex. în garaje sau parcuri acoperite.

! **INDICAȚIE** Spargerea componentelor din sticlă cauzată de trapa culisantă deteriorată

Sticla se poate sparge din cauza presiunii de pe ramă.

- ▶ Nu exercitați presiune pe rama trapei culisante.

! **INDICAȚIE** Deteriorări la ruloul parasolar cauzate de către curenții de aer din timpul deplasării

Ruloul parasolar închis poate fi deteriorat de către curenții de aer din timpul deplasării.

- ▶ Deschideți ruloul parasolar complet atunci când trapa culisantă este deschisă.

- ① Cu trapa culisantă deschisă, pe lângă zgomotele obișnuite de curent de aer, se pot genera și zgomote de rezonanță. Acestea sunt condiționate de micile variații de presiune din interiorul habitacului. Pentru a reduce sau pentru a înlătura aceste zgomote, modificați poziția trapei culisante sau deschideți puțin geamul lateral.

Deschiderea și închiderea trapei culisante

Puteți opera trapa culisantă și atunci când contactul este decuplat.



- ① Basculare sau deschidere
- ② Închidere

▶ **Deschidere:** apăsați scurt tasta ①.

▶ **Închidere:** apăsați scurt tasta ②.

▶ **Oprire:** apăsați scurt tasta ① sau ②.

▶ **Poziție basculată:** apăsați tasta ① și mențineți-o apăsată până când s-a atins poziția maximă de basculare.

Trapa culisantă se oprește pentru aproximativ o secundă.

Deschideți în închideți ruloul parasolar din trapa culisantă

Premise

- Trapa culisantă este închisă.

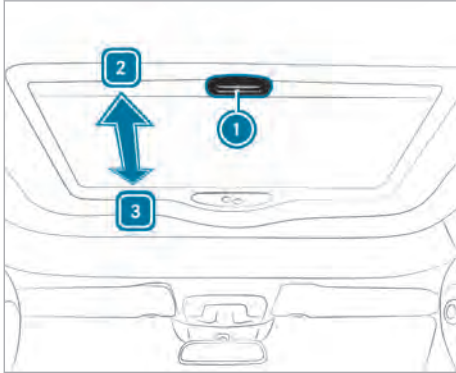

- ▶ **Închideți ruloul parasolar:** trageți mânerul ① în direcția săgeții ③.
- ▶ **Deschideți ruloul parasolar:** trageți mânerul ① în direcția săgeții ②.

Remediere probleme trapă culisantă

⚠ AVERTIZARE Pericol de prindere sau de moarte la reînchiderea trapei culisante

La reînchiderea trapei culisante imediat după blocare sau reglare, trapa culisantă se închide cu putere mai mare.

- ▶ Aveți grijă, să nu se afle nicio parte a corpului în raza de închidere.
- ▶ Dacă cineva rămâne blocat, eliberați imediat tasta.

sau

- ▶ Apăsați scurt tasta în orice direcție în timpul procesului de închidere automată. Procesul de închidere este oprit.

Trapa culisantă nu se poate deschide sau închide.

Cauze posibile:

- Bateria auxiliară este goală .
- ▶ Încărcați bateria suplimentară.

Trapa culisantă nu se poate deschide sau închide.

Cauze posibile:

- Există o defecțiune pe circuitul electric. Siguranța electrică este defectă.

- ▶ Înlocuiți siguranța electrică .

Trapa culisantă nu poate fi închisă, iar cauza nu este vizibilă pentru dumneavoastră.

Cauze posibile:

- Dacă trapa culisantă este obstrucționată în timpul închiderii și se redeschide ușor:
- ▶ imediat după blocare apăsați din nou atât de mult tasta ② până când trapa culisantă este închisă.

Trapa culisantă nu este etanșă.

Cauze posibile:

- În garnitura de etanșare există murdărie.
- ▶ Îndepărtați murdăria din garnitura de etanșare.
- ▶ Curățați garnitura de etanșare cu o lavetă umedă.
- ▶ Aplicați pe garnitura de etanșare un lubrifiant (spray cu silicon) fără unsoare.

Trapa culisantă nu este etanșă.

Cauze posibile:

- Dacă trapa culisantă își pierde din nou etanșeitatea:
- ▶ solicitați verificarea trapei culisante la un atelier de specialitate autorizat.

Informații cu privire la fereastra pivotantă

Ferestrele pivotante din stânga și dreapta spate pot fi operate dacă cheia se află în contact pe poziția ① sau ②.

Informații suplimentare cu privire la ferestrele pivotante găsiți în manualul de utilizare al autovehiculului.

Informații cu privire la perdele

Toate geamurile laterale din spațiu pentru pasageri sunt echipate cu perdele opace. Perdelele sunt introduse în șine.

- ① Țineți cont de indicațiile de întreținere a perdelelor (→ Pagina 37).

Fixarea perdelei în cabina șoferului

Pentru întunecarea cabinei șoferului, autovehiculul dumneavoastră este dotat cu o perdea pentru cabina șoferului.

- ① Înainte de fixarea perdelei cabinei șoferului trebuie ca parbrizul să fie curat pe dinăuntru. Astfel evitați amprente și asigurați un reazâm ferm al ambelor ventuze.

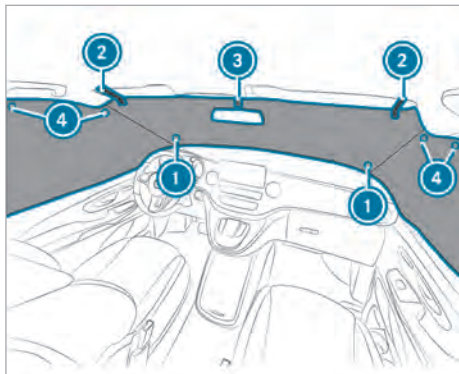

- ▶ Apăsați pe interior ambele ventuze ① ale părții lungi a perdelei cabinei șoferului în unghiurile de jos ale parbrizului.
 - ▶ Rabatați în față parasolarele.
 - ▶ Așezați lațurile perdelei cabinei șoferului ② în jurul parasolarelor și închideți decupajul pentru oglinda interioară cu banda velcro ③.
 - ▶ Fixați perdeaua cabinei șoferului cu câte două ventuze ④ în partea de sus de geamurile laterale ale ușilor din față.
- ① Țineți cont de indicațiile de întreținere pentru perdeaua cabinei șoferului (→ Pagina 37).

Combi-nație scaun-cușetă

Indicații cu privire la combi-nație scaun-cușetă

⚠️ AVERTIZARE Pericol de rănire sau de moarte din cauza poziției incorecte a scaunului

Dacă spătarul scaunului nu se află în poziție aproape dreaptă, centura de siguranță nu oferă protecția la reținere conform destinației.

Puteți aluneca sub centura de siguranță și vă puteți răni.

- ▶ Reglați corect scaunul înainte de pornirea în cursă.
- ▶ Aveți întotdeauna grijă ca spătarul scaunului să se afle în poziție aproape dreaptă și centura de siguranță să fie așezată peste mijlocul umărului.

Combi-nația scaun-cușetă oferă locuri pe scaune pentru trei persoane. Puteți regla spătarul scaunului în poziție verticală și orizontală. Dacă așezați spătarul orizontal, obțineți împreună cu extensia pentru pat o suprafață de așezare continuă pentru două persoane. Nu vă deplasați cu spătarul scaunului înclinat puternic spre înapoi.

Respectați de asemenea informațiile de bază și indicațiile de siguranță de pe scaune (consultați manualul utilizatorului autovehiculului).

Rabatere spătar scaun în jos și în sus

⚠️ AVERTIZARE Pericol de rănire- sau de moarte cauzat de utilizarea greșită a centurii de siguranță

Dacă centura de siguranță nu este utilizată corect, atunci sistemul acesteia poate fi deteriorat și nu poate proteja după cum este prevăzut. Exemplu: nu trageți de centura de siguranță pentru a îndrepta cu aceasta spătarul scaunului.

- ▶ Utilizați centura de siguranță doar cum este prevăzut.
- ▶ Pentru îndreptarea spătarelor scaunelor utilizați buclele de susținere.

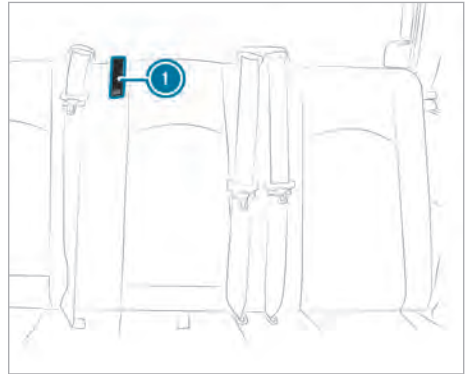

▶ **Rabatere spătar scaun în jos:** trageți maneta combi-nației scaun-cușetă în sus (→ Pagina 21).

▶ Împingeți spătarul scaunului în spate.

▶ **Rabatere spătar scaun în sus:** trageți bucla de susținere de pe spătar ① până când spătarul se fixează.

Deplasare combi-nație scaun-cușetă

⚠️ AVERTIZARE Pericol de rănire prin deplasarea combi-nației scaun-cușetă- în timpul rulării

Dacă deplasați combi-nația scaun-cușetă- în timpul rulării, aceasta se poate deplasa în mod sacadat cu totul neașteptat, deex. la frânare.

Vă puteți prinde sau vă puteți lovi de componente ale habitaclului sau de alți ocupanți ai autovehiculului.

- ▶ De aceea veți deplasa combi-nația scaun-cușetă- numai cu autovehiculul în staționare.
- ▶ Asigurați-vă ca, după deplasare, combi-nația scaun-cușetă- să fie blocată.

⚠️ AVERTIZARE Pericol de prindere la reglarea banchetei spate

Dacă reglați un scaun, dumneavoastră vă puteți prinde pe dumneavoastră sau pe un pasager, deex. la șinele de ghidare ale banchetei spate.

- ▶ Asigurați-vă că în momentul reglării unui scaun, nu are nimeni nicio parte a corpului în zona de mișcare a scaunului.

⚠️ AVERTIZARE Pericol de vătămare cauzat de efectul de protecție redus al airbag-ului de geam

Dacă părăsiți poziția scaunului din zona marcată, airbag-ul de geam nu-și mai poate desfășura în mod optim efectul său de protecție.

Efectul de protecție al airbag-ului de geam scade gradual iar după caz se poate anula complet.

▶ Blocați combinația scaun-cușetă în cadrul zonei marcate de pe șina de ghidare.

⚠️ AVERTIZARE Pericol de rănire datorită distanței prea mici între ocupanții autovehiculului și scaunul față

Dacă poziționați scaunele din spate sau bancheta din spate în afara marcajelor de pe șina de ghidare, atunci ocupantul autovehiculului se poate lovi cu capul de scaun.

▶ Păstrați o distanță minimă de 5 cm între genunchii respectivului pasager și scaunul aflat în față sa.

Poziționarea scaunului în zona optimă de protecție



Pornind din poziția de bază **1** puteți deplasa combinația scaun-cușetă pentru pasager înainte sau înapoi cu câte 5 cm. Aveți în vedere reducerea spațiului pentru genunchii pasagerilor, care sporește pericolul de accidentare la frânare.



Înainte de a putea deplasa combinația scaun-cușetă, trebuie mai întâi să demontați un scaun individual suplimentar sau o banchetă din spate suplimentară. Acest lucru depinde de varianta de autovehicul și de dotare (consultați manualul de utilizare al autovehiculului).

i Când glisierile primului rând de scaune din spate se află prea în spate în șinele de ghidare, combinația scaun-cușetă nu poate fi deplasată în față. În acest caz, utilizați mânerul pentru glisieră pentru a le deplasa (→ Pagina 23).

Păstrați ancorarea scaunului din podeaua autovehiculului curată și fără obiecte. Astfel garantați o fixare sigură a combinației scaun-cușetă. Poziția de bază a sistemului de ancorare a scaunelor este marcată pe șinele de ghidare.

- ▶ Dacă este nevoie, împingeți masa rabatabilă în față (consultați manualul autovehiculului).
- ▶ Trageți mânerul **2** în sus până la limitator și mențineți-l în poziție. Combinația scaun-cușetă este deblocată.
- ▶ Prindeți bucla de susținere dintre suprafața și spătarul scaunului și deplasați combinația scaun-cușetă (→ Pagina 19).
- ▶ Eliberați maneta **2**. Sistemul de fixare se blochează automat.
- ▶ Trageți de combinația scaun-cușetă și verificați dacă blocarea este fermă.

Montare și demontare cușetă

⚠️ AVERTIZARE Pericol de vătămare- și de moarte cauzat de utilizarea cușetei în timpul deplasării

Ocupantul autovehiculului de pe cușetă nu poate fi reținut.

► Utilizați cușeta doar atunci când autovehiculul este staționat.

⚠️ AVERTIZARE Pericol de rănire prin proiectarea mesei culisante

Masa culisantă depliată poate fi proiectată prin spațiul interior.

- Înainte de a porni la drum, aduceți masa culisantă în poziția de deplasare.
- Asigurați-vă de faptul că masa culisantă este blocată.

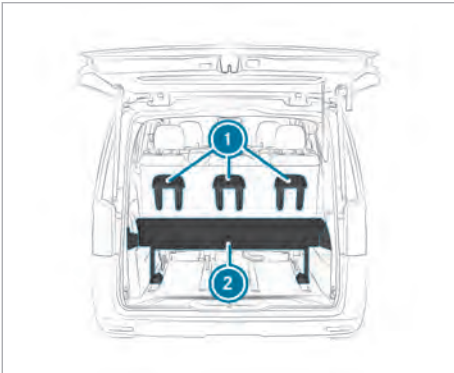

Combi-nație scaun-cușetă văzută din spate (cu trei locuri)

i La montarea și demontarea cușetei aveți grijă să nu striviți pe nimeni.

- **Montarea:** partea scurtă a extensiei patului **2** se rabatează în sus (→ Pagina 23).
- Împingeți masa rabatabilă în față până la limitatorul mecanic (consultați manualul de utilizare al autovehiculului).
- Deplasați în față combinația scaun-cușetă până la marcajul de pe șina frontală de ghidare (→ Pagina 19).
- Demontați tetierele combinației scaun-cușetă.

- Introduceți tetierele rotite cu 180° în suportul **1** de pe partea din spate a combinației scaun-cușetă.

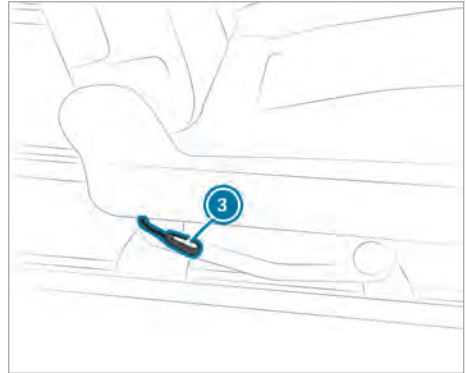

- **Rabatare spătar scaun:** trageți maneta **3** în sus și poziționați spătarul scaunului orizontal. Țineți spătarul numai de bucla de susținere a acestuia (→ Pagina 19). Perna scaunului se ridică ușor.
- Rabatați (→ Pagina 23) partea scurtă a extensiei patului în jos **2**.
- **Demontare:** demontarea se face în ordinea inversă a montării suprafeței cușetei.

i Dacă introduceți alte tetiere decât cele afe-rente combinației scaun-cușetă, este posibil ca acestea să nu mai poată fi scoase.

Demontare și montare combinație scaun cușetă

Demontare

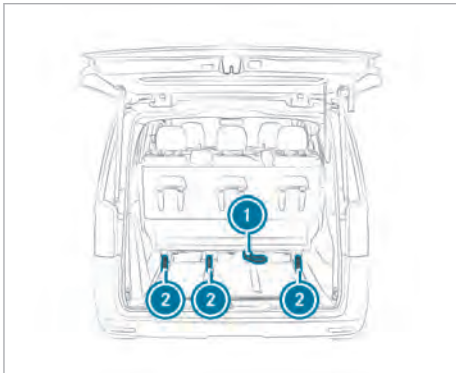

- ① Mâner
- ② Glisieră scaun

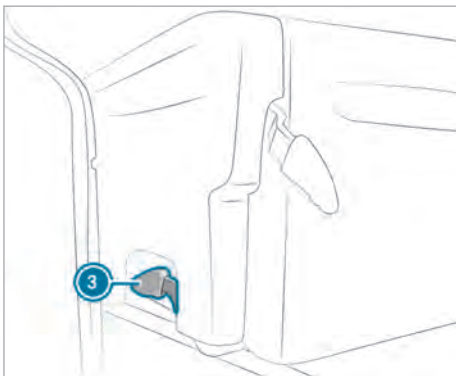

- ③ Manetă

- ① Combinația scaun-cușetă are o greutate de aproximativ 75 kg. Solicitați ajutorul unei alte persoane.

- ▶ Scoateți compartimentele de depozitare .
- ▶ Împingeți combinația scaun-cușetă în față până când aceasta poate fi rabatată în față (→ Pagina 19).
- ▶ Rabatați mânerul ① în sus. Țineți cont la bascularea combinației scaun-cușetă să nu fie nimeni prins.
- ▶ Combinația scaun-cușetă se ridică în spate din șinele de ghidare și se basculează în față.

- ▶ Trageți mânerul ③ pe ambele părți ale combinației scaun-cușetă în sus. Combinația scaun-cușetă este deblocată.
- ▶ Basculați combinația scaun-cușetă puțin în față și ridicați-o din glisiera scaunului ②.
- ▶ Basculați combinația scaun-cușetă puțin în față și ridicați-o în față din șinele de ghidare.

Montare

- ⚠ **AVERTIZARE** Pericol de accident- și de rănire când scaunul nu este fixat corect

Dacă scaunul nu este fixat corect, acesta poate sări în timpul rulajului.

- ▶ Asigurați-vă întotdeauna că toate scaunele sunt fixate conform descrierii.

Păstrați ancorarea scaunului din podeaua autovehiculului curată și fără obiecte. Astfel garantați o fixare sigură a combinației scaun-cușetă.

- ① Combinația scaun-cușetă are o greutate de aproximativ 75 kg. Solicitați ajutorul unei alte persoane.
- ▶ Scoateți compartimentele de depozitare .
- ▶ Introduceți combinația scaun-cușetă rabatată în față în glisiera scaunului ② și fixați-o.
- ① Dacă o glisieră a scaunului s-a deplasat în timpul demontării, atunci glisierele din șinele de ghidare nu mai sunt paralele. Atunci combinația scaun-cușetă nu mai poate fi introdusă și fixată. Deplasați mai întâi glisierele în poziția corectă (→ Pagina 23).
- ▶ Rabatați în jos maneta ③ de la toate cele trei picioare ale combinației scaun-cușetă.
- ▶ Basculați combinația scaun-cușetă în spate și fixați-o cu zgomotul specific. Țineți cont la bascularea combinației scaun-cușetă să nu fie nimeni prins.
- ▶ Dacă buclele de control sunt retrase complet în baza scaunului, atunci combinația scaun-cușetă este fixată.
- ▶ Dacă buclele de control nu sunt retrase complet, atunci apăsați mânerul în jos și verificați din nou buclele de control ④. Dacă este cazul, repetați montarea.
- ▶ Deplasați combinația scaun-cușetă în poziția dorită și fixați-o (→ Pagina 19).
- ▶ Montați compartimentele de depozitare (→ Pagina 22).

Mâner de glisieră

Informații privind mânerul glisierii

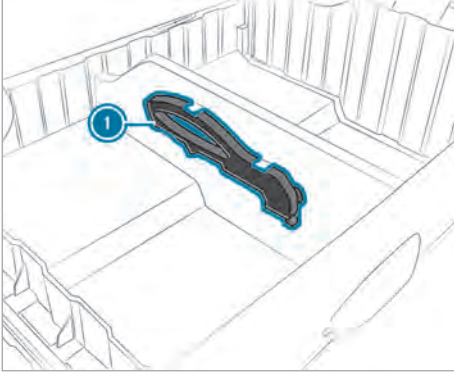

1 Mâner de glisieră

La demontarea combinației scaun-cușetă a unei banchete din spate sau a unui scaun, glisiera se poate deplasa într-o șină de ghidare. Astfel, glisierile nu se mai află paralel în șinele de ghidare. Dacă glisierile din șinele de ghidare nu se află în aceeași poziție, nu mai puteți monta dispozitivul de așezare respectiv.

Cu mânerul 1 puteți deplasa glisiera în poziția corectă și o puteți deschide și închide închizătoarele cu fantă cu capătul mânerului. Mânerul se află în compartimentul de depozitare de la combinația scaun-cușetă.

Deplasarea glisierii

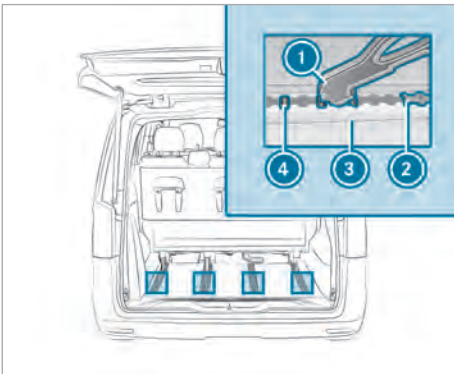

- ▶ Așezați vârful mânerului 1 pe bolțul din mijloc 4.
- ▶ Basculați mânerul 1 în jos pe glisieră.

- ▶ Împingeți glisiera 2 cu mânerul 1 în șina de ghidare 3. Glisiera este deblocată 2.
- ▶ Deplasați și blocați glisiera 2 în poziția corectă.
- ▶ Trageți mânerul 1 în sus de la bolțul central 4.

Remediere probleme cu combinația scaun-cușetă

Spătarul scaunului nu se poate regla.

Cauze posibile:

- La alinierea spătarului scaunului există o greutate (deex. un geamantan) pe spătar.
- ▶ Îndepărtați greutatea.

Extensie pat

Rabatare în sus și în jos a extensiei patului

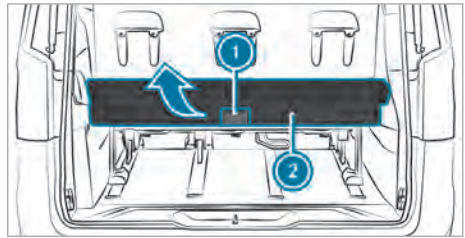

Pliere

Puteți rabata extensia patului în sus cu 90°.

- ▶ Trageți mânerul 1 în jos pentru a debloca extensia patului 2.
- ▶ Așezați vertical extensia patului 2. Extensia patului se fixează în poziția verticală.
- ⓘ Rabatați extensia patului în jos înaintea deplasării.

Rabatare în jos

- ▶ Trageți mânerul 1 în jos pentru a debloca extensia patului 2.
- ▶ Trageți extensia patului 2 în jos până când se fixează.

Montare și demontare extensie pat

⚠️ AVERTIZARE Pericol de rănire prin răsturnarea sau alunecarea extensiei patului

Extensia patului este foarte grea și poate să vă alunece foarte ușor din mână la montarea sau demontarea ei. Extensia patului poate să vă cadă pe picioare sau poate să vă strivească anumite părți ale corpului, deex. mâinile.

- ▶ Montarea și demontarea extensiei patului se va face cu ajutorul a cel puțin unei alte persoane.
- ▶ La montare și demontare purtați mănuși antiderapante.

! INDICAȚIE Deteriorarea extensiei patului la montare și demontare

Extensia patului este foarte grea și poate să cadă la montarea sau demontarea ei și să sufere daune.

- ▶ Montarea și demontarea extensiei patului se va face cu ajutorul a cel puțin unei alte persoane.
- ▶ La montare și demontare purtați mănuși antiderapante.

Demontare

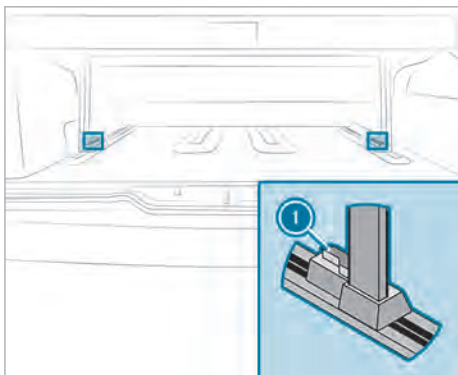

Extensia patului cântărește aproximativ 79 kg. Cereți ajutorul unei a doua persoane.

- ▶ Rabatați în sus extensia de pat .
- ▶ Rabatați spre interior maneta ❶ de la ambele picioare ale extensiei patului. Extensia patului este deblocată.

- ▶ Scoateți extensia patului de pe șinele de ghidare.

Montare

- ▶ Așezați extensia patului deasupra șinelor de ghidare și montați-o.
- ▶ Rabatați maneta ❶ spre exterior. Extensia patului este blocată.
- ▶ Rabatați în jos extensia de pat.

Împărțire extensie pat

Pentru a obține o suprafață de depozitare plată, unitară, partea scurtă a extensiei patului poate fi înlăturată individual.

- ▶ Deschideți fermoarul și înlăturați partea scurtă a extensiei patului.

Pat sub plafon

Indicații cu privire la patul de sub plafon

⚠️ AVERTIZARE Pericol de rănire- și de moarte la utilizarea cușetei fără plasă de siguranță

Un ocupant al autovehiculului nu poate fi reținut fără o plasă de siguranță montată.

Înainte ca un pasager să folosească cușeta montați plasa de siguranță.

Țineți cont la utilizarea patului de sub plafon cu plasă de siguranță în timpul rulajului de prevederile legale și de legile specifice țării.

- ❶ Puteți solicita patul de sub plafon cu maximum 200 kg.

! INDICAȚIE Deteriorarea suprafeței scaunului și a cotierei la călcarea pe acestea

Cotierele se pot rupe iar sistemul de senzori din suprafața scaunelor din față poate fi deteriorat.

- ▶ Nu utilizați ca treaptă, la urcarea și coborârea din patul de sub plafon, cotierele și suprafața centrală a scaunelor din față.
- ▶ Călcați doar pe marginea stabilă a suprafețelor scaunelor.

! **INDICAȚIE** Deteriorarea burdufului flexibil cauzat de sprijinirea de acesta

Prin sprijinire, burduful flexibil și etanșarea pot fi deteriorate.

Astfel poate intra în autovehicul umiditate și umezeală când plouă torențial.

- ▶ Nu vă sprijiniți de burduful flexibil al acoperișului elevabil și nu sprijiniți obiecte de acesta.

Patul de sub plafon oferă spațiu pentru două persoane.

Pentru a vă urca pe patul de sub plafon, puteți călca pe un scaun din față fixat. Pentru aceasta călcați doar pe marginea lată și stabilă a suprafeței scaunului și sprijiniți-vă de marginea patului.

Dacă se află persoane în patul de sub plafon, atunci tensionați plasa de siguranță (→ Pagina 25).

Rabatați în sus patul de sub plafon

! **AVERTIZARE** Pericol de accidentare din cauza cadrului ridicat în sus al patului asigurat greșit

Dacă nu ancorați cadrul ridicat în sus al patului așa cum este descris, acesta poate să cadă, să lovească o persoană și să încleșteze părți ale corpului.

- ▶ Asigurați-vă întotdeauna că cadrul ridicat în sus al patului este ancorat conform instrucțiunilor în centurile de fixare.

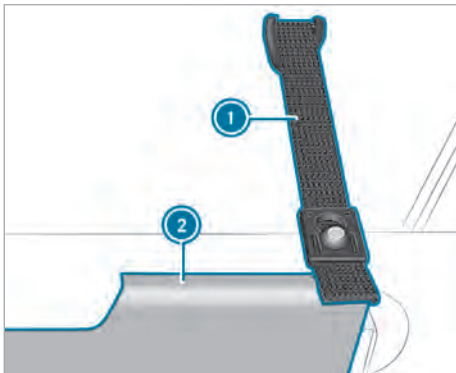

Centură de fixare pentru cadrul patului (exemplu - partea stângă a autovehiculului)

Dacă rabatați în sus patul de sub plafon având acoperișul elevabil deschis, atunci obțineți o libertate mai mare a capului în zona de locuire.

i Plasa de siguranță poate rămâne fixată la rabatarea în sus (→ Pagina 25).

- ▶ Rabatați în sus cadrul patului **2** din față și fixați cu centurile de fixare **1** în stânga și dreapta acoperișului elevabil.

- ▶ **Alinierea saltelei:** aliniați centrat salteaua pe cadrul patului.

Montarea plasei de siguranță

Plasa de siguranță protejează împotriva căderii din patul sub plafon.

i Nu vă sprijiniți de plasa de siguranță cu întreaga greutate a corpului, deoarece poate ceda.

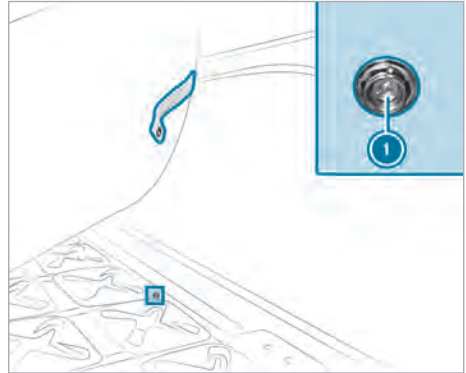

- ▶ Ridicați salteaua și fixați plasa de siguranță în butoanele prevăzute în acest scop **1** ale cadrului patului.

i Lateral există câte două butoane, iar în partea din față a cadrului patului sunt fixate patru butoane.

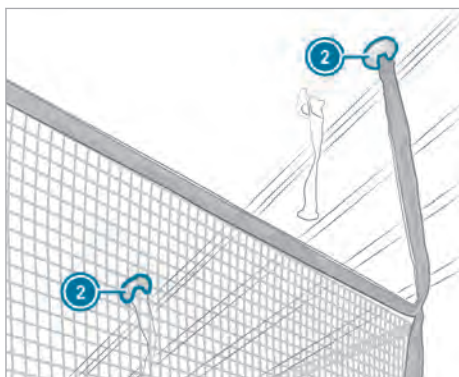

▶ Apăsați clipsurile de fixare ② în suporturile prevăzute în acest scop pe acoperișul elevabil și blocați-le.

① Dacă închideți acoperișul elevabil, plasa de siguranță poate rămâne fixată. Pentru a urca în sau a ieși din patul sub plafon, trebuie doar să desfaceți clipsurile de fixare din față.

Iluminat habitacul

Privire de ansamblu iluminat habitacul

De lumina interioară aparțin suplimentar pe lângă lămpile autovehiculului următoarele lămpi:

- lampă de citit în acoperișul elevabil cu reglare a intensității luminii (poate fi activată manual)
- lămpi de citit deasupra combinației scaun cușetă (pot fi activate manual)

Dezactivați peste noapte iluminatul automat din habitacul pentru a nu deranja pasagerii când deschideți o ușă. Țineți cont de informațiile cu privire la iluminatul automat din habitacul (vezi manualul de utilizare al autovehiculului).

- ⓘ Puteți activa și dezactiva oricând manual lămpile din cadrul plafonului și de deasupra combinației scaun-cușetă.

Lampă de citit în acoperișul elevabil

Activarea și dezactivarea lămpii de citit din acoperișul elevabil

! **INDICAȚIE** Deteriorări cauzate de lămpi de citit care pătrund în plafon

Acoperișul elevabil poate deteriora la închidere lămpile de citit sau burduful flexibil.

- ▶ Asigurați-vă înainte să închideți acoperișul elevabil, că lampa martor nu pătrunde în plafon.

! **INDICAȚIE** Pagube materiale prin supraîncălzirea lămpii de citit

Lampa de citit activată se poate supraîncălzi dacă acoperișul elevabil este închis.

Componentele aflate în jur pot fi deteriorate de către căldură.

- ▶ Dezactivați lampa de citit și lăsați-o să se răcorească înainte să închideți acoperișul elevabil.

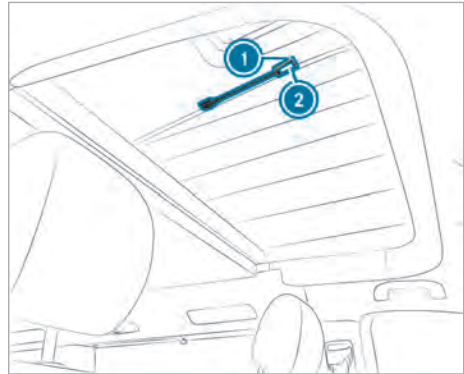

În acoperișul elevabil se află o lampă de citit ① cu gât de lebădă flexibil.

- ▶ **Activarea lămpii de citit:** apăsați tasta ②.
- ▶ **Reducerea intensității luminii lămpii de citit:** apăsați din nou tasta ② de la lampa de citit și mențineți-o apăsată.
- ▶ **Stingerea lămpii de citit:** apăsați tasta ② a treia oară.

- ⓘ Lampa din habitacul este alimentată de către bateria suplimentară.

Înlocuirea sursei de lumină

Lumini la cadrul plafonului

Efectuați schimbarea diodelor luminoase într-un atelier de service de specialitate. În caz contrar puteți deteriora lămpile respective.

Încălzire staționară (Încălzire suplimentară cu aer cald)

Indicații cu privire la încălzirea staționară

▲ PERICOL Pericol de moarte din cauza gazelor arse otrăvitoare

În cazul în care țeava de eşapament este obturată sau dacă nu există aerisire corespunzătoare, gazele arse otrăvitoare pot pătrunde în autovehicul, mai ales monoxidul de carbon. Acest lucru se aplică deex. în spații închise sau dacă autovehiculul rămâne blocat în zăpadă.

- ▶ Opriti încălzirea staționară în spații închise care nu sunt prevăzute cu instalație de aspirație, deex. în garaj.
- ▶ Când motorul sau încălzirea suplimentară funcționează, curățați de zăpadă țeava de eşapament și zona autovehiculului.
- ▶ Pentru a asigura aer proaspăt suficient, deschideți o ușă sau o trapă de pe acoperiș pe aceea parte a autovehiculului pe care nu bate vântul.

▲ PERICOL Pericol de moarte cauzat de parcare autovehiculului în locuri neadecvate cu ora de activare a încălzirii staționare preselecțată

Dacă nu este asigurată o ventilație suficientă se pot acumula gaze toxice.

Dacă în apropiere există substanțe sau materiale ușor inflamabile, există pericol de incendiu- și explozie!

- ▶ Dacă autovehiculul este parcat în aceste condiții sau în condiții asemănătoare, dezactivați întotdeauna orele de activare preselectate.

▲ PERICOL Pericol cu încălzirea staționară activată cauzat de gazele arse în mar-chiză

Dacă activați încălzirea staționară cu mar-chiza montată, atunci pot ajunge gaze arse în mar-chiză.

- ▶ Dezactivați întotdeauna încălzirea staționară când se află persoane în mar-chiză.

▲ AVERTIZARE Pericol de incendiu din cauza pieselor fierbinți ale încălzirii staționare și a gazelor arse

Materialele inflamabile, deex. frunze, iarbă sau crengi se pot aprinde.

- ▶ În cazul încălzirii staționare pornite asigurați-vă că
 - anumite componente fierbinți ale autovehiculului nu intră în contact cu materialele inflamabile.
 - gazele arse de la conducta finală a eşapamentului a încălzirii staționare care pot ieși nerestricționate.
 - gazele evacuate nu intră în contact cu materialele inflamabile.

▲ AVERTIZARE Pericol de incendiu cauzat de distanța prea redusă față de orificiul de evacuare a încălzirii staționare

La activarea încălzirii staționare, din orificiul de evacuare de pe partea posterioară a dulpului scaunului șoferului poate ieși aer foarte fierbinte.

În imediata vecinătate a orificiului de degajare se poate astfel ajunge la arsuri.

- ▶ Asigurați-vă în permanență, că toți pasagerii autovehiculului păstrează o distanță suficientă de orificiul de evacuare.

! INDICAȚIE Descărcarea bateriei în urma funcționării încălzirii/ventilației staționare

Funcționarea încălzirii/ventilației staționare solicită bateria.

- ▶ Abia după două aerisiri/ventilări, puteți conduce autovehiculul pe o distanță mai lungă.

! INDICAȚIE Deteriorarea încălzirii suplimentare

Dacă nu utilizați încălzirea suplimentară pentru o perioadă mai lungă de timp, aceasta poate fi deteriorată.

- ▶ Porniți încălzirea suplimentară cel puțin dată pe lună, pentru un durată de aproximativ 10 minute.

! **INDICAȚIE** Avarierea încălzirii suplimentare prin supraîncălzire

Dacă este blocat fluxul de aer de încălzire, încălzirea suplimentară se poate supraîncinge și dezactiva.

► Nu blocați fluxul de aer de încălzire.

- ① Orificiul de aspirare se află sub scaunul șoferului. Orificiul de evacuare se află pe partea din spate a cutiei scaunului șoferului. Păstrați întotdeauna ambele orificii libere.
- ① Regimul de încălzire este posibil fără restricții până la o altitudine de 2000 m și la opriri scurte la o altitudine de peste 2000 m. Opriri scurte sunt, deex., pauze de odihnă sau treceri printr-un defileu.

Încălzirea staționară funcționează independent de motor și reglează automat temperatura setată.

Puteți opera încălzirea staționară fie prin intermediul unui releu contor separat, fie cu o telecomandă.

Pentru ca încălzirea staționară să funcționeze trebuie îndeplinite următoarele condiții:

- rezervorul de combustibil trebuie să fie plin cel puțin până la nivelul de rezervă
- tensiunea bateriei auxiliare trebuie să fie mai mare de 10,5 V.

Operare încălzire staționară cu telecomanda

Încălzirea staționară poate fi activată cu o telecomandă. Puteți activa și dezactiva încălzirea staționară cu telecomanda (vezi manualul de utilizare al producătorului).

Instalație electrică

Informații referitoare la instalația electrică

Autovehiculul dispune de următoarele două rețele pentru alimentarea cu tensiune a instalației electrice:

- Rețea de bord de 12 V (tensiune continuă)
Alimentarea cu tensiune se realizează prin intermediul bateriei suplimentare sau prin intermediul conexiunii la rețeaua locală de 230 V (curent terestru).
- rețea 230 V (tensiune alternativă)
Alimentarea cu tensiune se realizează prin intermediul conexiunii la rețeaua locală de 230 V (curent terestru).

Bateria de pornire și bateria suplimentară pot fi încărcate de la rețeaua locală prin intermediul racordului la rețeaua de 230 V (curent terestru).

- ① Curentul maxim pentru încărcarea bateriei de pornire este 10 A, iar pentru încărcarea bateriei suplimentare este 15 A.

Porturi USB

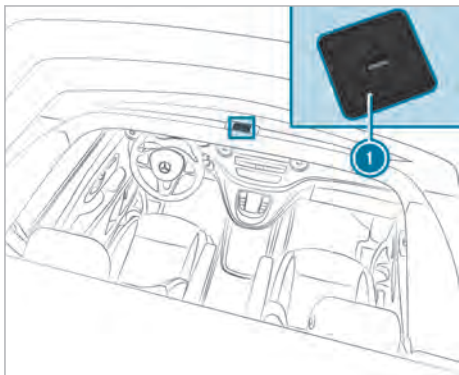

Dacă autovehiculul dispune de un racord de 230 V, autovehiculul dumneavoastră are patru porturi USB suplimentare:

- două pe cadrul plafonului, în zona din față a acoperișului elevabil ①
 - două la peretele lateral sub fereastra pivotantă din spate cu afișajul curentului
- ① Porturile USB dispun de câte un port USB-C și un port USB-A.

La porturile USB puteți încărca consumatori cu un cablu de conectare USB. Înainte de a închide

acoperișul elevabil, deconectați consumatorul de la portul USB din acoperișul elevabil.

Dacă racordați consumatorul la portul USB de la peretele lateral de sub fereastra pivotantă din spate, afișajul curentului se stinge după zece secunde.

- ① În funcție de echiparea vehiculului, porturile USB sunt alimentate de la rețeaua de bord de 12 V a bateriei auxiliare.

Priză de 230 V

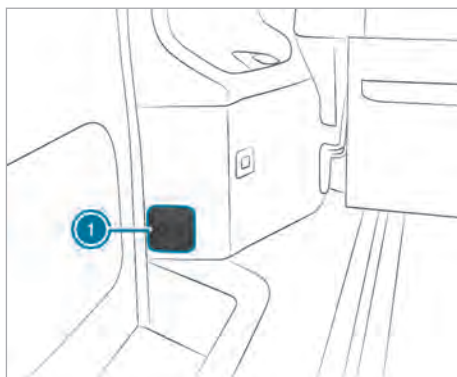

Priza de 230 V ① se află în spatele scaunului înșoțitorului la peretele lateral.

Dacă ați stabilit conexiunea la rețeaua de 230 V și ați activat comutatorul de protecție la supra-sarcina de curent, priza de 230 V este gata de funcționare (→ Pagina 30).

- ① Priza de 230 V dispune de o siguranță pentru copii. La introducerea unui ștecher simțiți o rezistență redusă.

Rețea 230 V

Conectarea și deconectarea la/de la racordul de rețea de 230 V

⚠ AVERTIZARE Pericol de incendiu din cauza cablului de rețea necorespunzător

În cazul în care cablul de rețea este prea lung sau prezintă o secțiune transversală prea mică, se poate încălzi foarte puternic.

- Utilizați numai cablul de prelungire care are o secțiune transversală de 2,5 mm² și de maximum 25 m.

- ▶ Mercedes-Benz recomandă utilizarea unui cablu de rețea din programul de accesorii al autovehiculului.
- ▶ La utilizarea unui tambur de cablu, desfășurați complet cablul.

Racordul la rețeaua de 230 V dispune de un ștercăr și de un cuplaj în conformitate cu standardul CEE 17 (standard european). Cablul de rețea face parte din accesorii. Îl primiți într-un centru de asistență service Mercedes-Benz.

Racordul la rețeaua de 230 V se află în spatele unei clapete de service în zona din spate pe partea însoțitorului.

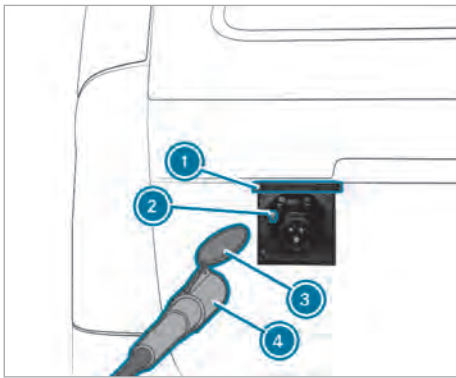

- ① Clapetă de service
- ② Manetă la racordul la rețeaua de 230 V
- ③ Capac ambreiaj
- ④ Cablu de racordare la rețea

Conectați racordul la rețeaua de 230 V

- ▶ Deschideți clapeta de service ①.
- ▶ Conectați cablul de racordare la rețea ④ la priza de 230 V. Capacul ambreiajului ③ la cablul de racordare la rețea ④ trebuie să dispară în slotul prizei.
- ▶ Pliati în jos clapeta de service ①.
- ▶ Dacă este necesar, prelungiți cablul de racordare la rețea ④ și conectați-vă la rețeaua locației de 230 V.
- ▶ Conectați și verificați comutatorul de protecție la suprasarcină de curent.

Decuplați racordul la rețeaua de 230 V

Trebuie să deconectați racordul de rețea înainte de pornirea în cursă. În caz contrar, la activarea

aprinderii este emis un sunet de avertizare continuu ca avertizare pentru deplasare.

- ▶ Decuplați comutatorul de protecție la supra-sarcină de curent.
- ▶ Deconectați cablul de rețea ④ de la rețeaua de la locație de 230 V.
- ▶ Deschideți clapeta de service ①.
- ▶ Apăsăți maneta ② în jos și trageți cablul de racordare la rețea ④ din priza de 230 V.
- ▶ Închideți clapeta de service ① și apăsați pe ambele părți, astfel încât să se prindă ambele ciocuri de prindere.

Schimbarea siguranțelor

Indicații privind siguranțele electrice

⚠ AVERTISMENT Pericol de accidentare- și de rănire, în cazul în care conductele sunt suprasolicitate

În cazul în care manipulați o siguranță defectă, șuntați sau montați o siguranță cu un amperaj mai mare, conductele electrice pot fi suprasolicitate.

Astfel, se poate produce un incendiu.

- ▶ Întotdeauna înlocuiți siguranțele defecte cu siguranțe recomandate, care au amperaj corespunzător.

! INDICAȚIE Avariere din cauza siguranțelor incorecte

Componentele sau sistemele electrice pot fi deteriorate din cauza siguranțelor incorecte.

- ▶ Utilizați numai siguranțe omologate de Mercedes-Benz, cu amperajul specificat.

Siguranțele electrice ale autovehiculului dumneavoastră servesc la decuplarea circuitelor electrice defecte. O siguranță declanșată are ca efect anularea componentelor următoare și a funcțiilor acestora.

Siguranțele arse trebuie înlocuite cu siguranțe de aceeași valoare, recunoscute după valoarea siguranței. Schema de configurare a siguranțelor și alte indicații privind siguranțele electrice și relele sunt disponibile în ghidarea suplimentară „Configurație siguranțe“.

! **INDICAȚIE** Deteriorare sau căderea funcțiilor din cauza umezelii

Umezeala poate provoca căderea funcțiilor sau deteriorarea instalației electrice.

- ▶ Dacă deschideți cutia de siguranțe, aveți grijă ca umezeala să nu pătrundă în cutia de siguranțe.
- ▶ La închiderea cutiei de siguranțe, aveți grijă ca garnitura de etanșare a capacului cutiei de siguranțe să se așeze bine pe cutia de siguranțe.

i **Valabil pentru autovehiculele cu volan pe dreapta:** Cutia de siguranțe din cutia scaunului șoferului se află în cutia scaunului însoțitorului. Cutia de siguranțe din cutia scaunului însoțitorului se află în cutia scaunului șoferului.

Dacă o siguranță nou montată se arde din nou, solicitați unui atelier de service de specialitate calificat constatarea și remedierea cauzei.

Asigurați-vă de următoarele înainte înlocuirii siguranței:

- Autovehiculul este asigurat împotriva pornirii de pe loc.
- Sunt oprți toți consumatorii electrici.
- Aprinderea este activată.

Siguranțele electrice sunt dispuse în diverse cutii de siguranțe:

- Cutia de siguranțe de sub scaunul însoțitorului
- Cutia de siguranțe de sub scaunul șoferului

Cutie de siguranțe sub scaunul șoferului

Denumire	Consumator	Valoare siguranță
F60/7	Iluminare acoperiș elevabil	7,5 A

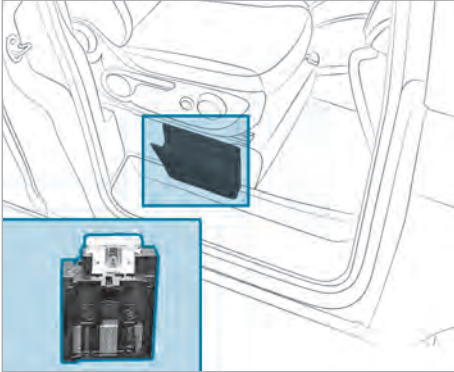
Siguranțe sub scaunul însoțitorului

Denumire	Consumator	Valoare siguranță
F60/1	Încărcare baterie de pornire	30 A

Compartimente și spații pentru depozitare

Indicații cu privire la spații și compartimente pentru depozitare

⚠️ AVERTIZARE Pericol de rănire din cauza obiectelor depozitate necorespunzător

Dacă depozitați în mod incorect obiecte în habitacul autovehiculului, acestea pot aluneca sau pot fi aruncate, lovind astfel pasagerii autovehiculului. În plus, în cazul unui accident, suportul de pahar, suporturile deschise și suporturile pentru telefonul mobil nu pot reține în orice situație obiectele aflate în acestea.

Există pericol de rănire, mai ales la manevre de frânare sau schimbări bruște de direcție!

- ▶ Depozitați obiectele întotdeauna astfel, încât acestea să nu poată fi aruncate în situații ca aceasta sau similare.
- ▶ Asigurați-vă întotdeauna, că obiectele nu ies din suporturi, din plasele pentru bagaje sau din plasele pentru depozitarea bagajelor.
- ▶ Închideți compartimentele de depozitare cu închidere înainte de a porni la drum.
- ▶ Depozitați și asigurați întotdeauna obiectele grele, tari, ascuțite, cu muchii ascuțite, fragile sau prea mari în spațiul de încărcare.

Informații suplimentare despre directivele privind încărcarea obțineți în manualul de utilizare al autovehiculului.

Comportamentul la rulare al autovehiculului dumneavoastră depinde de distribuția sarcinii.

De aceea, la încărcarea autovehiculului țineți cont de următoarele indicații:

- Nu depășiți niciodată greutatea totală admisă sau sarcinile admise pe roți ale autovehiculului (jumătate din sarcinile pe punte), luând în calcul și pasagerii. Rețineți că greutatea proprie a autovehiculului crește datorită montării unor echipări speciale și accesorii.
- Preferați spațiile de depozitare și dulapurile inferioare pentru încărcarea obiectelor grele, deex. alimente și conserve.
- Depozitați în compartimentele și spațiile superioare numai obiecte ușoare, deex. îmbrăcăminte sau rufe.

- Păstrați așternutul pe extensia pat în spatele combinației scaun-cușetă.
- Lăzile pentru băuturi, valizele și alte obiecte voluminoase se transportă cel mai sigur pe podeaua autovehiculului sub extensia pat.

Compartiment de depozitare sub combinația scaun-cușetă

Indicații cu privire la compartimentele de depozitare

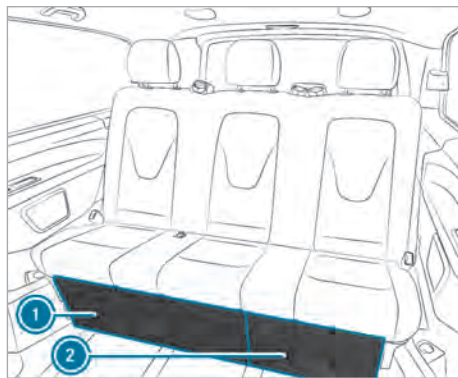

Combinație scaun-cușetă

- ① compartiment de depozitare mare
- ② compartiment de depozitare mic

Sub combinația scaun-cușetă se află două compartimente de depozitare (→ Pagina 34).

- ⓘ Înainte de a porni la drum, verificați ca aceste compartimente de depozitare să fie închise și blocate.

Demontarea sau montarea compartimentului de depozitare

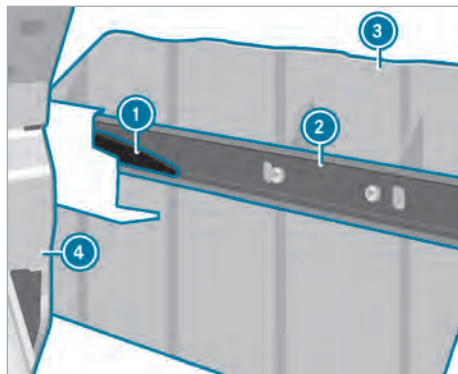

Demontare

Compartimentul de depozitare poate fi demontat și astfel se lărgeste spațiul de încărcare al auto-vehiculului.

- ▶ Împingeți combinația scaun-cușetă ④ cât mai în spate posibil (→ Pagina 19).
- ▶ Scoateți compartimentul de depozitare până la opritor ③.
- ▶ Apăsăți în jos limba din plastic ① aflată în stânga pe sensul de mers și trageți puțin în afară compartimentul de depozitare ③.

i Sensul de mișcare a limbii de deblocare a limitatorului este ștanțat pe șina de ghidare.

- ▶ Apăsăți în sus limba din plastic ① aflată în dreapta și trageți puțin în afară compartimentul de depozitare ③.
Limitatoarele sunt acum deblocate.
- ▶ Scoateți compartimentul de depozitare ③.

Montare

- ▶ Împingeți combinația scaun-cușetă ④ cât mai în spate posibil (→ Pagina 19).
- ▶ Împingeți compartimentul de depozitare ③ pe șinele de ghidare ② de sub combinația scaun-cușetă.
Limbele de plastic ① se fixează automat.

Extindere marchiză

! **INDICAȚIE** Pericol de deteriorare a marchizei cauzat de lipsa elementelor de sprijin

Dacă marchiza nu este sprijinită la extindere, atunci aceasta și elementele ei de suspendare pot fi deteriorate.

- ▶ Extindeți marchiza doar 50 cm înainte să poziționați elementele de sprijin.

i Marchiza poate fi demontată. Efectuați demontarea marchizei într-un atelier de servicii de specialitate.

Marchiza este o protecție solară, nu o protecție pentru toate condițiile meteorologice. Retrageți marchiza în caz de ploi torențiale, furtună sau ninsori.

i Manivela pentru acționare manuală a marchizei se află în funcție de echipare în geanta de transport pentru masa și scaunele de camping sau în compartimentul de depozitare de sub combinația scaun-cușetă.

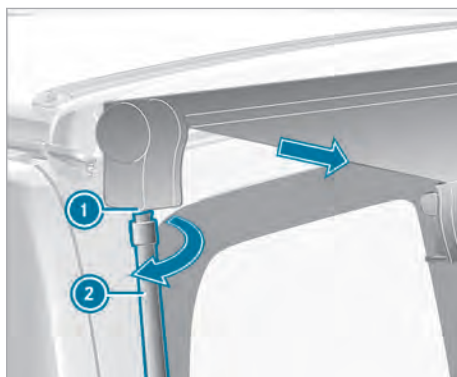

- ▶ Introduceți manivela de acționare manuală ② în suportul ① din partea de jos și rotiți în sensul acelor de ceasornic.
Manivela de acționare manuală este fixată pe marchiză.
- ▶ Rotiți manivela de acționare manuală în sensul acelor de ceasornic, până când marchiza s-a extins 50 cm.

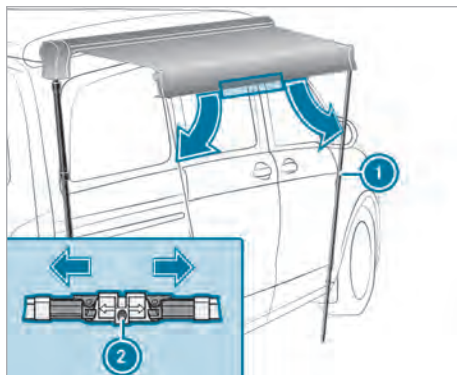

- ▶ Slăbiți blocarea ② elementelor de sprijin de pe partea din față a marchizelor și rabatați elementele de sprijin în jos ①.

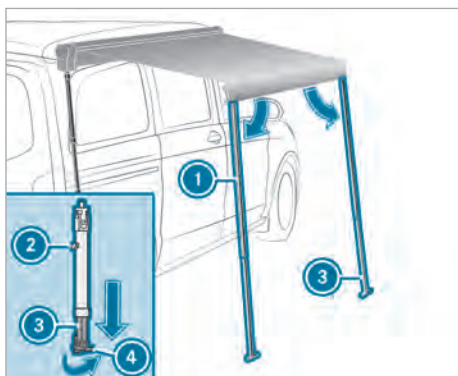

- ▶ Eliberați butonul de blocare ② de la elementele de sprijin ①.
- ▶ Extindeți tijele telescopice ③ de la elementele de sprijin, până când acestea intră în contact cu solul.
- ▶ Rabatați picioarele de sprijin ④ la 90°, astfel încât acestea să stea în siguranță pe sol.
- ▶ Fixați butonul de blocare de pe elementele de sprijin.
Elementele de sprijin sunt fixate.
- ▶ Rotiți în continuare manivela de acționare manuală în sensul acelor de ceasornic, până când elementele de sprijin stau în poziție verticală.
- ▶ Introduceți câte două cârlige de ancorare în sol prin alezajele ambelor picioare de sprijin.
- ▶ Desfaceți manivela de acționare manuală din suport și înlăturați-o.

Curățare

Indicații referitoare la curățare

⚠️ AVERTIZARE Pericol de rănire, la utilizarea dispozitivelor auxiliare neadecvate pentru urcare

Dacă utilizați decupaje ale caroseriei sau piese demontabile ca trepte de acces, există pericolul de:

- alunecare și/sau cădere.
 - deteriorare a autovehiculului și, prin urmare, de cădere.
- ▶ Utilizați permanent dispozitive auxiliare pentru urcare, care oferă siguranță la pășire și staționare, de exemplu, o scară adecvată.

🍃 INDICAȚIE CU PRIVIRE LA MEDIUL ÎNCONJURĂTOR Afectarea mediului înconjurător din cauza curățării incorecte neecologice

- ▶ Curățați autovehiculul numai în locuri de curățare special amenajate.
- ▶ Recipientele foale și materialele de curățare utilizate trebuie reciclate în mod ecologic.

Întreținerea periodică asigură menținerea calității autovehiculului.

- ⓘ Utilizați agenți de întreținere autorizați de Mercedes-Benz. Aceștia sunt adecvați pentru autovehicule Mercedes-Benz și sunt în conformitate cu stadiul tehnicii. Acești agenți de întreținere sunt disponibili la oricare centru de asistență service Mercedes-Benz.

Curățare perdea cabină șofer

Efectuați curățarea chimică a perdelei din cabina șoferului. Dacă spălați perdeaua șoferului, aceasta poate intra la apă și să își piardă elementele ignifuge.

Curățați podeaua autovehiculului

⚠️ INDICAȚIE Pericol de pagube materiale cauzate de agenți de curățare spumați sau cu conținut de ceară

Dacă podeaua autovehiculului este curățată cu agenți de curățare spumați sau care conțin ceară, atunci aceasta poate fi deteriorată.

- ▶ Pentru curățarea lustrului mobilei podelei autovehiculului, evitați agenți de curățare spumați sau care conțin ceară.

Pentru curățarea podelei autovehiculului, utilizați doar agenți de curățare delicăți.

- ⓘ Mercedes-Benz vă recomandă să utilizați covoare antiderapante pentru menajarea podelei pentru autovehicul.

Curățare șină de ghidare

Curățați șinele de ghidare regulat. Tratați-le cu lubrifianți care nu conțin grăsime (Sparay de silicon).

Curățare combinație scaun-cușetă

Curățați suprafețele scaunului și mecanica mânerului de deblocare ocazional.

Curățați regulat articulațiile combinației scaun-cușetă. Tratați-le cu lubrifianți care nu conțin grăsime, deex. spray de silicon.

Curățarea huselor de stofă

Aplicați spumă uscată pe husele de stofă și periați cu o perie.

Curățare mobilă

Toate componentele vizibile ale mobilei sunt acoperite cu un strat de plastic. Curățați-le și îngrijiiți-le cu agenți obișnuiți din comerț.

Curățare perdele

Efectuați doar curățarea chimică a perdelelor. Dacă le spălați, acestea pot intra la apă și să își piardă elementele ignifuge.

Curățarea saltelei patului de sub plafon

Spălare cu mașina la 40 °C

Din cauza dimensiunilor saltelei se recomandă o mașină de spălat industrială dintr-o spălătorie sau o curățătorie de materiale textile. Utilizați detergent lichid din comerț. Nu utilizați detergent praf, acesta poate cauza aglutinări în interiorul saltelei. Scuturați puțin salteaua și așezați-o la uscat pe o suprafață plană. Nu uscați salteaua într-un uscător.

Spălare cu mâna la 40 °C

Curățați salteaua cu detergent lichid, agitați-o deex. într-o vană iar locurile foarte murdare curățați-le cu o perie. Așezați salteaua la uscat pe o suprafață plană. Nu uscați salteaua într-un uscător.

Curățare trapă culisantă

Pentru curățarea panourilor de sticlă utilizați un agent de curățare a sticlei. Nu utilizați substanțe abrazive deoarece acestea pot zgâria panourile de sticlă.

Curățați regulat garnitura de etanșare cu o lavetă umedă, cel puțin de două ori pe ani. Aplicați pe garnitura de etanșare un lubrifiant fără unsoare, deex. spray cu silicon.

Curățare acoperiș elevabil

Nu utilizați agenți de curățare chimici, deoarece aceștia deteriorează stratul de acoperire al burdufului flexibil.

Înlăturați petele cu apă caldă sau cu leșie de săpun de concentrație medie. Închideți acoperișul elevabil doar atunci când burduful flexibil este uscat.

Aerisiți acoperișul elevabil regulat. Astfel evitați formarea de condens și de mucegai. Dacă nu deschideți acoperișul elevabil pentru o perioadă mai lungă de timp, scoateți salteaua din patul de sub plafon.

Revizie

Indicații privind revizia

Pentru executarea lucrărilor de verificare și revizie sunt necesare cunoștințe speciale care nu pot fi transmise în cadrul acestor instrucțiuni suplimentare. Dispuneți efectuarea acestor lucrări numai de către personalul calificat.

- Intervalele de revizie sunt indicate în caietul de revizie al autovehiculului.

Privire de ansamblu asupra lucrărilor de revizie

Acoperiș elevabil mecanic

- Reglați ulterior blocarea.
- Ajustare prin comandă separată.

Baterie suplimentară

- La fiecare doi ani, dispuneți verificarea de către un atelier de service de specialitate autorizat.

Marchiza

- La fiecare doi ani, dispuneți verificarea funcției de scoatere a marchizei de către un atelier de service de specialitate autorizat.

Plăcuță de identificare

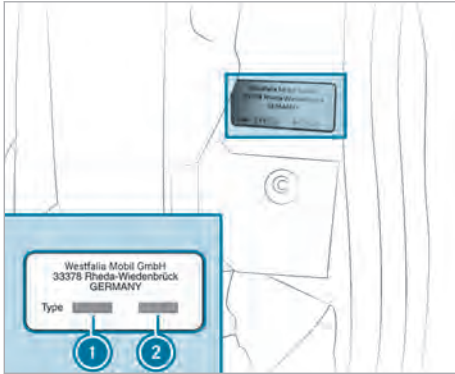

- ① Număr de identificare al autovehiculului
- ② Numărul echipamentului

Plăcuța de identificare cu numărul de identificare al autovehiculului și cu numărul echipamentului se află pe stâlpul C din stânga, lângă accesul prin ușa culisantă.

Datele autovehiculului

Dimensiunile autovehiculului

Toate indicațiile privind dimensiunile sunt valori aproximative și se referă la modelul de bază. Din cauza variantelor de echipare și a accesoriilor montate fix, pot apărea abateri, de ex. suportul de bagaje de pe acoperiș, suporturi de echipamente sportive, suporturi de bicicletă.

Înălțime cu acoperiș elevabil și trapă/trapă culisantă –închis	1980 mm
Înălțime cu acoperiș elevabil –deschis față/spate	2940/2120 mm
Înălțime cu trapă/trapă culisantă –deschis	2040 mm
Înălțime pe verticală cu acoperiș elevabil –închis	1330 mm
Înălțime pe verticală cu acoperiș elevabil –deschis	2940/2120 mm

Înălțime interioară la capătul suportului acoperișului elevabil	270 mm
Pat sub plafon	2050 x 1130 mm
Combinăție scaun-cușetă	1930 x 1350 mm

greutăți și sarcini

Indicații referitoare la greutate și sarcini

Masa totală admisă și sarcinile pe punte admise depind de echipare. Acestea sunt specificate în documentele autovehiculului și pe plăcuța de identificare a autovehiculului (vezi manualul de utilizare al autovehiculului).

Masa proprie se modifică prin prisma diferitelor execuții de model, echipări speciale sau accesorii și piese demontabile. Astfel, scad sarcina utilă și valoarea corespunzătoare.

Sarcini admise pe plafon

⚠️ AVERTIZARE Pericol de accident din cauza modificării comportamentului în trafic din cauza acoperișului încărcat

Centrul de greutate al autovehiculului și comportamentul în trafic se modifică.

Caracteristicile de conducere, precum și comportamentul de direcție și de frânare sunt puternic influențate.

► Adaptați stilul de conducere.

Acoperiș elevabil	Sarcina maximă pe plafon	
	deschis	închis
Mecanic	15 kg	50 kg

Echipări speciale, accesorii și piese demontabile

Pat sub plafon Sarcină portantă maximă	200 kg
Suport bagaje acoperiș Sarcină utilă permisă	cca 6 kg 50 kg
Suport bicicletă Sarcină utilă permisă	cca 17 kg 70 kg

Date de funcționare

Încălzire staționară

Consum combustibil	0,39 l/h
Suport bagaje plafon	12 V
Putere consumată	37 W
Putere de încălzire	3000 W

Presiune anvelope

- i** Pentru autovehicul se aplică valorile presiunilor în anvelope ale autovehiculului specificate în instrucțiunile de exploatare pentru un autovehicul încărcat parțial.

1, 2, 3 ...	
12 V	
Port USB.....	30
230 V	
Port USB.....	30
Priză.....	30
A	
Acoperiș elevabil	
curățare.....	38
Indicații.....	13
mecanic.....	13
Probleme.....	15
Rabatați în sus patul de sub plafon.....	25
Acoperiș elevabil mecanic.....	13
Aliniați salteaua.....	25
Autovehicul	
Echipare.....	5
Autovehicul complet încărcat.....	40
Autovehicul parțial încărcat.....	40
C	
Combinăție scaun-cușetă	
curățare.....	37
deplasare.....	19
Disfuncționalitate.....	23
Indicații.....	19
Mâner de glisieră.....	23
montare/demontare.....	22
Montare/demontare suprafață cușetă.....	21
Compartiment de depozitare	
Combinăție scaun-cușetă.....	34
Comportament	
Furtună.....	6
incendiu.....	6
Consum combustibil.....	40
Copii	
Evitarea pericolelor în autovehicul.....	7
Indicații de bază.....	6
Curățare	
Acoperiș elevabil.....	38
Combinăție scaun-cușetă.....	37
Huse de stofă.....	37
Indicații.....	37
Mobilă.....	37
Perdele.....	37
Podea pentru camping.....	37
Saltea pat de sub plafon.....	38
Șină de ghidare.....	37
Trapă culisantă.....	38
Curățare mobilă.....	37
Curățare podea pentru camping.....	37
Curățare șină de ghidare.....	37
Curățarea huselor de stofă.....	37
Curse în străinătate.....	11
Cutie de depozitare.....	34
Cutie de siguranțe	
Privire de ansamblu.....	32
D	
Date tehnice	
Plăcuță de identificare.....	39
Sarcini pe plafon.....	39
Dimensiunile autovehiculului	
Acoperiș elevabil.....	39
Pat sub plafon.....	39
E	
Extensie pat	
demontare.....	24
împărțire.....	24
montare.....	24
rabatare în jos.....	23
rabatare în sus.....	23
F	
Fereastra pivotantă	
Poziție.....	17
Funcționare pe timp de iarnă	
Loc de staționare.....	11
Furtună.....	6
G	
Ghidare suplimentară.....	5
Glisieră.....	23
Greutăți/Sarcini	
Indicații.....	39
Pat sub plafon.....	40
Portbagaj de acoperiș.....	40
Suport bicicletă.....	40
I	
Iluminat habitacul.....	27
incendiu, Caz de incendiu.....	6
Indicații de siguranță	
Spații/compartimente de depozitare... ..	34

Instalație electrică	
Informații generale.....	30
Port USB.....	30
Priză (230 V).....	30
Racord la rețeaua de 230 V.....	30
Î	
Înălțime pe verticală.....	39
Încălzire staționară	
Indicații.....	28
Telecomandă.....	29
Încălzire suplimentară cu aer cald.....	28
L	
Lampă de citit	
Acoperiș elevabil.....	27
activare.....	27
Lampă habitaculu.....	27
LED	
schimbare.....	27
Lucrări de întreținere.....	38
M	
Marchiza.....	35
Măsuri preventive	
Caz de incendiu.....	6
Montare/demontare suprafață cușetă..	21
N	
Număr de identificare al autovehiculului.....	39
Numărul echipamentului.....	39
P	
Pat de sub plafon	
Curățare saltea.....	38
Pat sub plafon	
Indicații.....	24
Plasă de siguranță.....	25
rabatați în sus.....	25
Perdele	
Curățare.....	37
fixare.....	18
Perdele cabină șofer.....	18
Plasă de siguranță.....	25
Pornirea în cursă.....	12
Port USB.....	30
Presiune anvelope.....	40
Privire de ansamblu echipare.....	4
Probleme	
Combinatie scaun-cușetă.....	23
Trapă culisantă.....	17
Protecția anti-furt.....	6
Protecția mediului	
Stil de conducere.....	5
R	
Racord la rețeaua de 230 V	
conectare/deconectare.....	30
Recomandări de călătorie.....	11
Reducerea intensității.....	27
Rețea (12 V)	
Port USB.....	30
Rețea (230 V)	
Port USB.....	30
Priză.....	30
Revizie.....	38
Rulou parasolar	
deschidere.....	17
închidere.....	17
S	
Sarcini pe plafon.....	39
Scaun pentru copil	
Categoriile de omologare.....	9
Fixare.....	9
Indicații de bază.....	6
Recomandări sisteme de siguranță pasivă pentru copii.....	9
Riscuri/pericole.....	7
Schimbare	
Siguranțe.....	31
Siguranțe	
Indicații.....	31
Spațiu pentru picioare însoțitor.....	33
Siguranțe electrice	
Indicații.....	31
Sistem de siguranță pasivă	
Indicații fundamentale pentru copii.....	6
Spații/compartimente de depozitare.....	34
Spătar scaun	
rabatare în sus/jos.....	19
setare.....	19
Stil de conducere ecologic.....	5
Sursă de lumină	
schimbare.....	27

Ș	
Șine	17
T	
Tensiune rețea	40
Trapă culisantă	
curățare.....	38
deschidere/închidere.....	16
Disfuncționalitate.....	17
Indicații.....	15
Trapă/Trapă culisantă	
Dimensiunile autovehiculului.....	39
V	
Valoare siguranță	33

Impressum

Internet

Informații suplimentare privind autovehiculele Mercedes-Benz și Mercedes-Benz AG obțineți pe internet, la adresa:

<https://www.mercedes-benz.com>

<https://group.mercedes-benz.com>

Redacția

Pentru întrebări sau sugestii cu privire la aceste instrucțiuni de exploatare, puteți contacta redacția tehnică la următoarea adresă:

Mercedes-Benz AG, HPC: CAC, Customer Service, 70546 Stuttgart, Germania

©Mercedes-Benz AG: copierea, traducerea, multiplicarea, chiar și în extras, sunt interzise fără aprobarea scrisă din partea Mercedes-Benz AG.

Producătorul autovehiculului

Mercedes-Benz AG

Mercedesstraße 120

70372 Stuttgart

Germania



4475841411Z129